

DG 2740

Kalusteisiin sijoitettava höyryuuni  
terveelliseen kypsennykseen automaattiohjelmilla.



- 7-segmentin näyttö  
hipaisuohjauksella – EasySensor
- Täydelliset tulokset – DualSteam-  
tekniikka
- Täydellisen aterian helppo  
valmistelu – valikkokypsennys
- Aina täydelliset tulokset –  
erinomaiset automaattiohjelmat
- Runsaasti tilaa – 40 l ruostumaton  
teräksinen sisätila

EAN: 4002516162735 / Materiaalin numero: 11137800 /  
Vanhan materiaalin numero: 23274040NER

<b>Rakennetyyppi</b>	
Laitteen väri	rst/CleanSteel
<b>Rakennetyyppi ja design</b>	
Kalusteisiin sijoitettava höyryuuni	•
ContourLine	•
<b>Mukavuustekijät</b>	
Ulkoinen höyrynkehitin	•
Menukypsennys ilman makujen sekoittumista	•
Automaattiohjelmat, joiden asetuksia voi muuttaa omien mieltymysten mukaisiksi	•
<b>Toimintatavat</b>	
Sulatus	•
Automaattiohjelmat	•
Höyrykypsennys	•
Kuumennus	•
Eco-höyrykypsennys	•
<b>Käyttömukavuus</b>	
Näyttö	EasySensor
SoftOpen	•
SoftClose	•
Määrästä riippumaton kypsennys	•
Höyrykypsennys jopa 3 tasolla samanaikaisesti	•
Menu-kypsennys	•
Höyrynvähennys kypsennyksen lopussa	•
Ohjelmoitava valmistusajan kesto	•
Todellisen lämpötilan näyttö	•
Yksilölliset asetukset	•
<b>Helppohoitaisuus</b>	
Ruostumaton teräs- / CleanSteel-pinta	•
Ruostumaton teräksinen uunitila, jossa struktuuripinta	•
Ulkoinen höyrynkehitin	•
Uunitilan pohjan lämmitys vähentää kondenssiveden muodostumista	•
Pellinkannattimien pikalukitus	•
Irrotettavat teräksiset pellinkannattimet	•
Kalkinpoisto	•
CleanGlass-luukku	•
<b>Höyrytekn./vedensyöttö</b>	
DualSteam	•
Raikasvesisäiliön irrotus Push2release-mekanismilla	•
Raikasvesisäiliön täyttömäärä, l	1,5
<b>Turvallisuus</b>	
Jäähdytysjärjestelmä ja viileänä pysyvä luukku	•
Virran turvakatkaisu	•
Höyryjäähdytysjärjestelmä	•
<b>Tekniset tiedot</b>	
L – Uunitila	•
Uunitilan tilavuus, l	40
Kannatintasojen määrä	4
Luukun käteisyys	alla

DG 2740

Kalusteisiin sijoitettava höyryuuni terveelliseen kypsennykseen automaattiohjelmilla.



EAN: 4002516162735 / Materiaalin numero: 11137800 /  
Vanhan materiaalin numero: 23274040NER

Höyryuunikäytön lämpötilat, minimi, °C	40
Höyryuunikäytön lämpötilat, maksimi, °C	100
Sijoitusaukon minimileveys, mm	560
Sijoitusaukon maksimileveys, mm	568
Sijoitusaukon minimikorkeus, mm	450
Sijoitusaukon maksimikorkeus, mm	452
Sijoitusaukon syvyys, mm	550
Laitteen mitat (L x K x S), mm	595 x 455 x 569
Laitteen leveys, mm	595
Laitteen korkeus, mm	455
Laitteen syvyys, mm	569
Paino, kg	26,8
Kokonaisliitântäteho, kW	3,60
Jännite, V	230
Taajuus, Hz	50-60
Sulakekoko, A	16
Vaiheiden määrä	1
Virtajohto, jossa pistotulppa	•
Liitântäjohton pituus, m	2
<b>Vakiovarusteet</b>	
Irrotettavat pellinkannattimet (pari)	1
Reiitettyjen teräksisten kypsennysastioiden määrä	2
Reiättömät teräksiset kypsennysastiat	1
Reiättömät teräksiset kypsennysastiat DGG 50 40	1
Ritilä	1
Vedenkeruuastia DGG 100 40	1
Kalkinpoistotabletit	2

## DG 2740

Kalusteisiin sijoitettava höyryuuni  
terveelliseen kypsennykseen automaattiohjelmilla.

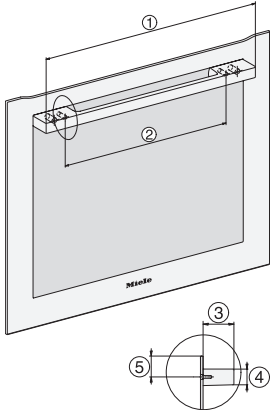

DG2740, DG7140, DGM7340, H2760B/BP, H7140BM, H7x64B/BP, H7x60B/BP installation drawings

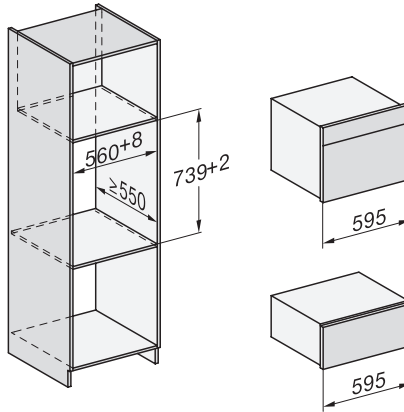

Installation DG, DGM, DGC XL, ESW7x20 installation drawings

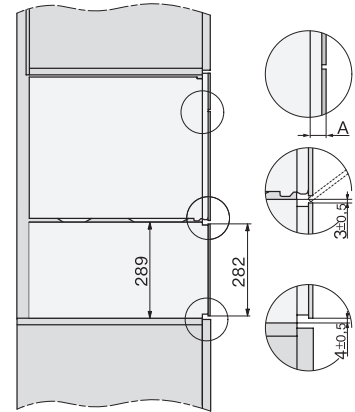

side view, DG, DGM, ESW7x20 installation drawings

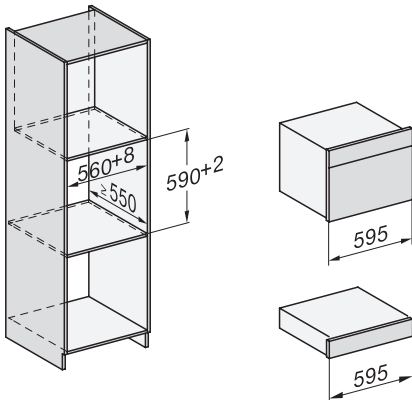

Installation\_DG\_DGM\_DGC\_XL\_ESW7x10\_EVS7010, installation drawings

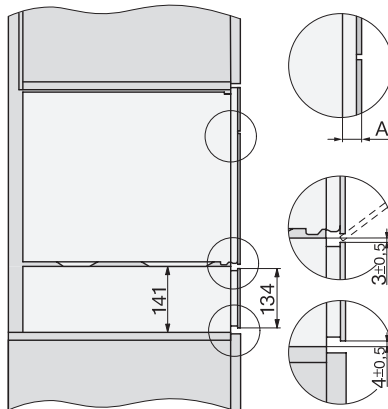

ESW7x10, EVS7010, DG7x4x, DGM7x4x installation drawings

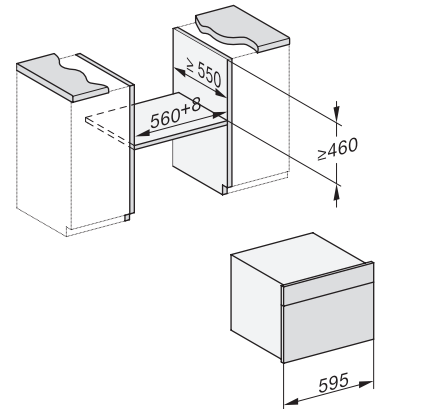

built-in DG DGM DGC XL build-under, installation drawing

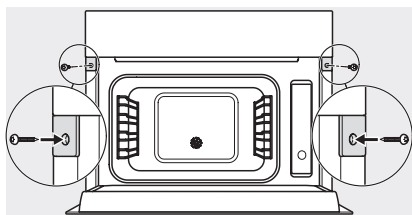

Screw joint DG DGM, installation drawing

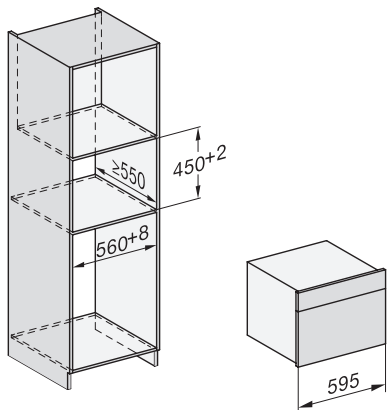

DG DGM, installation drawing

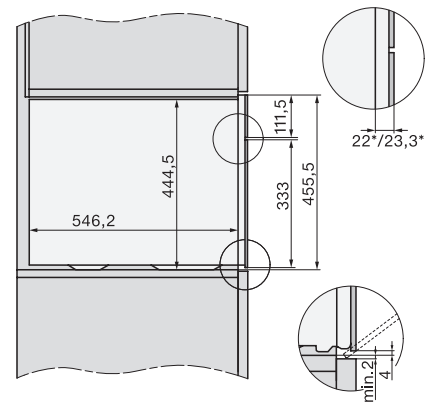

side view DG DGM, installation drawings

DG 2740

Kalusteisiin sijoitettava höyryuuni  
terveelliseen kypsennykseen automaattiohjelmilla.

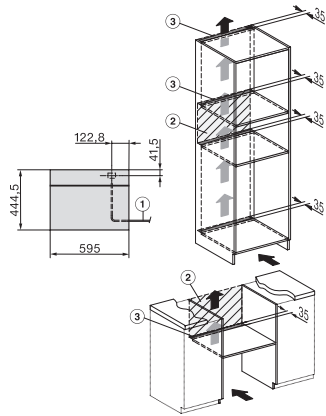

Installation DG, installation drawing