

WSA123 WCS 8kg Active
W1 frontmatad tvättmaskin:
A -10 %* | 8 kg | 1400 v/min | CapDosing | skontrumma | AddLoad



- Byggda för 20 år perfekt tvättvård*
- Spara ännu mer energi med A -10 %**
- Exklusivt CapDosing – sortiment för olika textilier och fläckar***
- Vår skontrumma säkerställer att din tvätt håller sig i gott skick
- Lägg till eller ta ut enskilda plagg under tvättprogrammet med AddLoad

* Under utvecklingsfasen för tvättmaskinserie W1 har Miele testat modeller och kärnkomponenter med 5000 tvättar (= 5 tvättar per vecka under 50 veckor per år) i olika program. Mer: miele.com/20years

** 10 % energisnålare än gränsvärdet (52) för energieffektivitetsklass A

*** Patent EP 2 365 120



EAN: 4002516865063 / Materialnummer: 12706920 /
Gamla materialnummer: 11SA1231NDS

Konstruktion	
Side-by-Side	•
Kan skjutas in under bänkskiva	•
Luckupphängning	höger
Centrifugering	
Max. centrifugeringsvarvtal	1400
Design	
Färg på produkten	Lotusvit
Manöverpanelsfärg	Lotusvit
Färg vridknapp	Lotusvit
Display	EasyControl gul
Skonsam textilvård	
Tvättmängd, kg	8,0
Effektivitet och hållbarhet	
Energieffektivitetsklass (A – G)	A
Energisnålare än gränsvärdet (52) för energieffektivitetsklass A	10%
Viktad energiförbrukning per 100 driftcykler för tvättcykeln i kWh	43
Viktad vattenförbrukning per driftcykel i liter	48
Centrifugeringseffektivitetsklass (A – G)	B
Ljudnivåklass (vid centrifugering) (A – D)	A
Ljudnivå vid centrifugering i dB(A) re 1 pW	72
Programlängd "ECO 40–60" vid nominell kapacitet	219
Anslutningseffekt i frånläge i W	0,30
Tvättprogram	
Bomull	•
Bomull med förtvätt	•
Strykfri tvätt	•
Fintvätt	•
Ylle (handtvätt)	•
Express 20	•
Mörka textilier/jeans	•
Outdoor	•
Impregnering	•
Bara sköljning/stärkning	•
Tömning/Centrifugering	•
ECO 40–60	•
Säkerhet	
Vattenskyddssystem	Watercontrol-System
Tekniska data	
Dimensioner, mm (bredd)	596
Dimensioner, mm (höjd)	850
Dimensioner, mm (djup)	643
Maskinens djup med öppen lucka i mm	1054
Produktdjup utan dörr (för underbyggnad) i mm	600
Vikt, kg	80
Total anslutningseffekt, KW	2,10-2,40

WSA123 WCS 8kg Active

W1 frontmatad tvättmaskin:

A -10 %* | 8 kg | 1400 v/min | CapDosing | skontrumma | AddLoad



EAN: 4002516865063 / Materialnummer: 12706920 /

Gamla materialnummer: 11SA1231NDS

Spänning i V	220-240
--------------	---------

Säkring i A	10
-------------	----

Frekvens i Hz	50
---------------	----

Längd anslutningskabel, m	2
---------------------------	---

WSA123 WCS 8kg Active
W1 frontmatad tvättmaskin:
A -10 %* | 8 kg | 1400 v/min | CapDosing | skonrumma | AddLoad

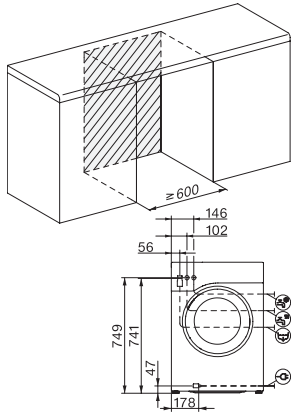

W1 drawing, facia 5 degree, measures in mm

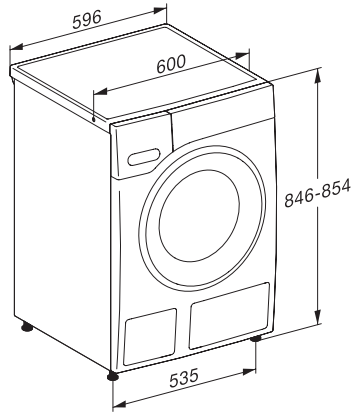

W1 drawing, facia 5 degree, measures in mm

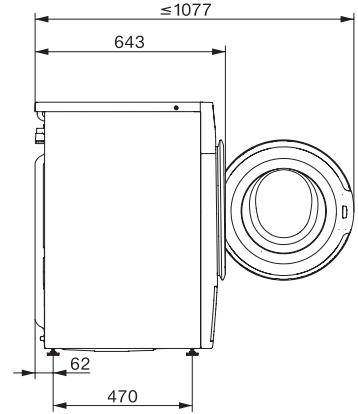

W1 drawing, facia 5 degree, measures in mm

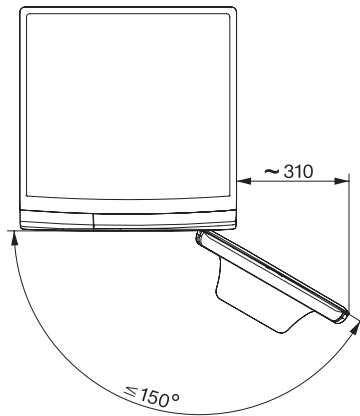

W1 drawing, facia 5 degree, measures in mm