

WTR870WPM PWash&TDos 8/5kg

WT1 tvätt/tork-kombination:

Med TwinDos och QuickPower – med ett enkelt knapptryck.



- Exakt och automatisk tvättmedelsdosering med TwinDos®
- Tvätta och torka på kortast möjliga tid – QuickPower
- Favoritplagget färdigt för utgång på < 1 timme – Single Wash&Dry
- M Touch – enkel styrning genom att trycka och dra



EAN: 4002516365051 / Materialnummer: 11588220 /
Gamla materialnummer: 11TR8704NER

Konstruktion	
Kan monteras som tvättpelare	•
Side-by-Side	•
Kan skjutas in under bänkskiva	•
Luckupphängning	höger
Konstruktion	
Frontmatade tvättmaskiner	•
Tvättmaskin med torkfunktion	
Tvätta och torka i ett svep	•
Elektronisk mätning av restfukt	•
Kondenstorktumlare med vattenkylning	•
Termocentrifugering	•
Centrifugering	
Max. centrifugeringsvarvtal	1600
Sköljstopp	•
Funktion "utan centrifugering"	•
Design	
Färg på produkten	Lotusvit
Manöverpanelsfärg	Lotusvit
Dörrdesign	Krom
Kontrollpanelens utformning	lutande
Typ av användning	Touch-styrning
Display	MTouch
Rengöringseffekt	
Innovativ tvättekunsk PowerWash	•
Automatisk tvättmedelsdosering TwinDos	•
Portionsdosering CapDosing	•
Fläckalternativ	•
Testad virushygiene	•
Skonsam textilvård	
Skontrumma	•
Tvättmängd i kg vid tvätt	8,0
Tvättmängd i kg vid torkning	5,0
PerfectCare-teknik	•
Användarkomfort	
Anslutning till Miele@home	•
Uppskjuten start med upp till 24 timmar	•
Resttidsindikering	•
Tidsvisning	•
Visning av programförlopp	i displayen
Favoritprogram	•
Automatisk urspolning av ludd	•
Trumbelysning	Lysdiod
MultiLingua	•
AutoClean tvättmedelslåda	•
AddLoad	•
Effektivitet och hållbarhet	
Energieffektivitetsklass (A–G)	A
Energieffektivitetsklass tvätt och tork (A–G)	D

WTR870WPM PWash&TDos 8/5kg

WT1 tvätt/tork-kombination:

Med TwinDos och QuickPower – med ett enkelt knapptryck.



EAN: 4002516365051 / Materialnummer: 11588220 /

Gamla materialnummer: 11TR8704NER

Viktad energiförbrukning per 100 driftcykler för hela driftcykeln i kWh	262
Viktad energiförbrukning per 100 driftcykler för tvättcykeln i kWh	46
Viktad vattenförbrukning per driftcykel för tvättcykeln i liter	47
Viktad vattenförbrukning per driftcykel för en komplett driftcykel i liter	68
Centr.effektivitetsklass	A
Ljudnivåklass (vid centrifugering)	A
Ljudnivå vid centrifugering i dB(A) re 1 pW	69
Programlängd vid nominell kapacitet för tvättcykeln	219
Nominell kapacitet för hela driftcykeln	389
Anslutningseffekt i frånläge i W	0,10
Anslutningseffekt i nätverksanslutet standbyläge i W	0,50
Tvätt på låga temperaturer "kallt" och "20 °C"	•
Mängdautomatik	•
Vattenmängdsmätare	•
Löddersensor	•
ProfiEco-motor	•
Tvättprogram	
QuickPower	•
Automatic	•
Bomull	•
Strykfri tvätt	•
Skjortor	•
Siden (handtvätt)	•
Ylle (handtvätt)	•
Express	•
Mörka textilier	•
Jeans	•
Outdoor	•
Impregnering	•
Träningskläder	•
Tränings skor	•
Huvudkuddar	•
Dun	•
Gardiner	•
Bomull hygien	•
Maskinrengöring	•
Bomull pil	•
Nya textilier	•
Stärkning	•
ECO 40–60	•
Torkprogram	
QuickPower	•
Automatic	•
Bomull	•
Bomull pil	•
Strykfri tvätt	•
Fintvätt	•
Skjortor	•

WTR870WPM PWash&TDos 8/5kg

WT1 tvätt/tork-kombination:

Med TwinDos och QuickPower – med ett enkelt knapptryck.

EAN: 4002516365051 / Materialnummer: 11588220 /

Gamla materialnummer: 11TR8704NER

Siden	•
Ylle	•
Express	•
Mörka textilier	•
Jeans	•
Outdoor	•
Impregnering	•
Träningskläder	•
Tränings skor	•
Huvudkuddar, normala	•
Bomull hygien	•
Nya textilier	•
Kalluft	•
Varmluft	•
Refresh	•
Finish ånga	•
Tillval tork	
Skrynelskydd	•
Tillval tvätt	
Kort	•
Blötläggning	•
Förtvätt	•
Extra vatten	•
Extra sköljning	•
Skrynkelreducering med ånga	•
Summer	•
AllergoWash	•
Single	•
Kvalitet	
Motvikter av gjutjärn	•
Säkerhet	
Vattenskyddssystem	Waterproof-Metal
Pinkod	•
Optiskt gränssnitt	•
Tekniska data	
Dimensioner, mm (bredd)	596
Dimensioner, mm (höjd)	850
Dimensioner, mm (djup)	637
Maskinens djup med öppen lucka i mm	1055
Vikt, kg	98
Total anslutningseffekt, KW	2,10-2,40
Spänning i V	220-240
Säkring i A	10
Frekvens i Hz	50
Längd anslutningskabel, m	2
Medföljande tillbehör	
3 Caps	•
UltraPhase 1 + 2	•
Värdekupong för 5 patroner Miele UltraPhase	•

WTR870WPM PWash&TDos 8/5kg

WT1 tvätt/tork-kombination:

Med TwinDos och QuickPower – med ett enkelt knapptryck.



EAN: 4002516365051 / Materialnummer: 11588220 /

Gamla materialnummer: 11TR8704NER

Valbara displayspråk

Valbara displayspråk med MultiLingua

bahasa malaysia, dansk,
deutsch, english (AU),
english (CA), english (GB),
english (US), español,
français (CA), français
(FR), hrvatski, italiano,
magyar, nederlands,
norsk, polski, português,
русский, română,
slovenčina, slovenščina,
srpski, suomi, svenska,
türkçe, українська, čeština,
ελληνικά,

WTR870WPM PWash&TDos 8/5kg

WT1 tvätt/tork-kombination:

Med TwinDos och QuickPower – med ett enkelt knapptryck.

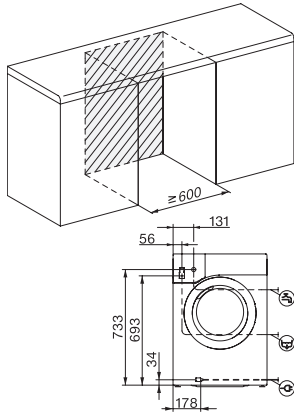

WT1 8/5 kg, installation drawing, slanted facia or straight facia, measures in mm

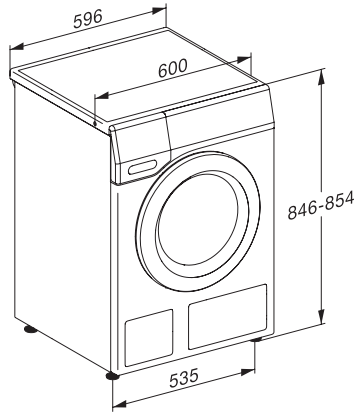

WT1 8/5 kg, drawing, slanted facia or straight facia, measures in mm

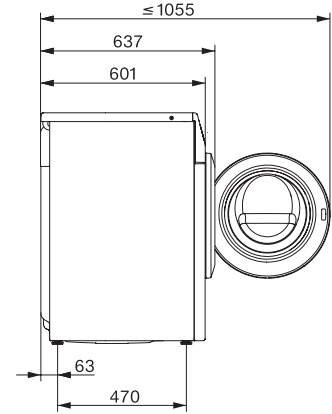

WT1 8/5 kg, drawing, slanted facia or straight facia, measures in mm

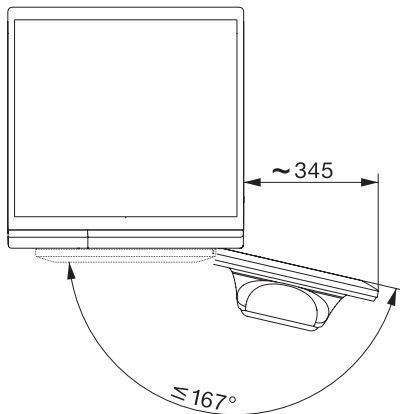

WT1 8/5 kg, drawing, slanted facia or straight facia, measures in mm