

WSG663 WCS TDos&9kg

W1 frontmatad tvättmaskin:

A | 9 kg | 1400 v/min | Automatisk dosering | Skrynkelreducering | Miele@home



- Byggda för 20 år perfekt tvättvård
- Spara energi i den bästa energieffektivitetsklassen A
- Exakt och automatisk tvättmedelsdosering med TwinDos®
- Skrynkelreduceringen minskar skrynklor och sparar upp till 50 % tid och arbete
- Miele@home – smart anslutning för fler möjligheter*

* Extra digitalt erbjudande till Miele & Cie. KG. Alla smarta program blir möjliga med systemet Miele@home. Beroende på modell och land kan funktionsutbudet variera.



EAN: 4002516278153 / Materialnummer: 11387260 /
Gamla materialnummer: 11SG6631NDS

Konstruktion	
Kan monteras som tvättpelare	•
Side-by-Side	•
Kan skjutas in under bänkskiva	•
Luckupphängning	höger
Konstruktion	
Produktnamn	W1 White Edition
Frontmatade tvättmaskiner	•
Centrifugering	
Max. centrifugeringsvarvtal	1400
Sköljstopp	•
Funktion "utan centrifugering"	•
Design	
Färg på produkten	Lotusvit
Manöverpanelsfärg	Lotusvit
Dörredesign	Obsidiansvart med vit ring
Färg vridknapp	Lotusvit
Kontrollpanelens utformning	5° lutning
Typ av användning	Vridbar brytare
Display	ComfortSensor vit, 1-rad
Rengöringseffekt	
Automatisk tvättmedelsdosering TwinDos	•
Portionsdosering CapDosing	•
Skonsam textilvård	
Skontrumma	•
Tvättmängd, kg	9,0
Användarkomfort	
Anslutning till Miele@home	•
Uppskjuten start med upp till 24 timmar	•
Resttidsindikering	•
Visning av programförlopp	•
MultiLingua	•
AutoClean tvättmedelslåda	•
AddLoad	•
Effektivitet och hållbarhet	
Energieffektivitetsklass (A–G)	A
Viktad energiförbrukning per 100 driftcykler för tvättcykeln i kWh	49
Viktad vattenförbrukning per driftcykel i liter	48
Centr.effektivitetsklass	B
Ljudnivåklass (vid centrifugering)	A
Ljudnivå vid centrifugering i dB(A) re 1 pW	68
Programlängd "ECO 40–60" vid nominell kapacitet	209
Anslutningseffekt i frånsläppläge i W	0,40
Anslutningseffekt i nätverksanslutet standbyläge i W	0,80
Tvätt på låga temperaturer "kallt" och "20 °C"	•
Mängdautomatik	•
Vattenmängdsmätare	•
Löddersensor	•
ProfiEco-motor	•

WSG663 WCS TDos&9kg

W1 frontmatad tvättmaskin:

A | 9 kg | 1400 v/min | Automatisk dosering | Skrynkelreducering | Miele@home



EAN: 4002516278153 / Materialnummer: 11387260 /

Gamla materialnummer: 11SG6631NDS

Tvättprogram	
Automatic plus	•
Bomull	•
Strykfri tvätt	•
Fintvätt	•
Skjortor	•
Siden (handtvätt)	•
Ylle (handtvätt)	•
Express 20	•
Mörka textilier/Jeans	•
Outdoor	•
Impregnering	•
Träningskläder	•
Maskinrengöring	•
Bomull pil	•
Bara sköljning/stärkning	•
Tömning/Centrifugering	•
ECO 40-60	•
Tillval tvätt	
Kort	•
Blötläggning	•
Förtvätt	•
Extra vatten	•
Extra sköljning	•
Extra tyst	•
Skrynkelreducering med ånga	•
Summer	•
AllergoWash	•
Kvalitet	
Motvikter av gjutjärn	•
Säkerhet	
Vattenskyddssystem	Watercontrol-System
Barnsäkring	•
Pinkod	•
Optiskt gränssnitt	•
Tekniska data	
Dimensioner, mm (bredd)	596
Dimensioner, mm (höjd)	850
Dimensioner, mm (djup)	643
Maskinens djup med öppen lucka i mm	1077
Vikt, kg	93
Total anslutningseffekt, KW	2,10-2,40
Spänning i V	220-240
Säkring i A	10
Frekvens i Hz	50
Längd anslutningskabel, m	2
Medföljande tillbehör	
3 Caps	•
UltraPhase 1 + 2	•
Värdekupong för 5 patroner Miele UltraPhase	•

WSG663 WCS TDos&9kg

W1 frontmatad tvättmaskin:

A | 9 kg | 1400 v/min | Automatisk dosering | Skrynklerreducering | Miele@home



EAN: 4002516278153 / Materialnummer: 11387260 /

Gamla materialnummer: 11SG6631NDS

Valbara displayspråk

Valbara displayspråk med MultiLingua

dansk, deutsch, english
(GB), español, norsk,
português, русский,
slovenčina, suomi, svenska,
українська, čeština

WSG663 WCS TDos&9kg

W1 frontmatad tvättmaskin:

A | 9 kg | 1400 v/min | Automatisk dosering | Skrynklerreducering | Miele@home



W1 drawing, facia 5 degree, measures in mm

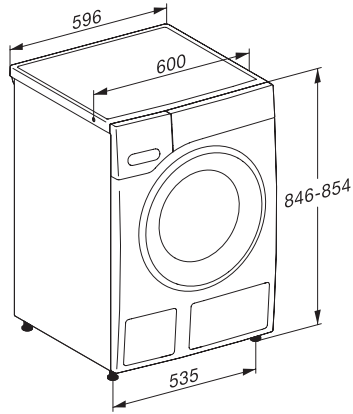

W1 drawing, facia 5 degree, measures in mm

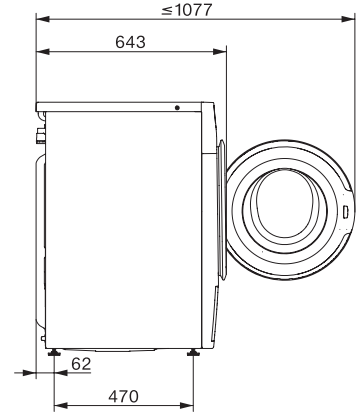

W1 drawing, facia 5 degree, measures in mm



W1 drawing, facia 5 degree, measures in mm