

CS 7102-1 FL  
SmartLine-Element  
mit zwei Brennern



- Einfache Steuerung – Einhandbedienung mit Knebeln
- Elegantes Design – für flächenbündigen oder aufliegenden Einbau
- Perfekt kombinierbar mit jedem SmartLine-Element
- Besonders flexibel – 1 Normalbrenner und 1 Starkbrenner
- Einfache Reinigung – Spülertaugliche ComfortClean-Topfträger

EAN: 4002516306924 / Materialnummer: 11402770 / Alte Materialnummer: 27710251D

<b>Beheizungsart</b>	
Beheizungsart	Gas
<b>Bauform</b>	
SmartLine	•
<b>Design</b>	
Elegante Glaskeramikoberfläche	•
Flächenbündiger Einbau	•
Farbe der Glaskeramik	Schwarz
Aufliegender Einbau	•
<b>Kochzonenausstattung</b>	
Anzahl der Kochzonen	2
<b>1. Kochzone / Kochbereich</b>	
Position	vorne mittig
Art	Normalbrenner
Größe in mm	Ø 120-220
Max. Leistung in W	1700
<b>2. Kochzone / Kochbereich</b>	
Position	hinten mittig
Art	Starkbrenner
Größe in mm	Ø 140-240
Max. Leistung in W	2700
<b>Bedienkomfort</b>	
Bedienung über Sensortasten	Knebel
Bedienung über Knebel	•
Elektrozündung mit Einhandbedienung	•
<b>Pflegekomfort</b>	
Leicht zu reinigende Glaskeramik	•
Geschirrspülertaugliche Topfträger	•
<b>Sicherheit</b>	
GasStop	•
<b>Technische Daten</b>	
Abmessungen (H x B x T) in mm	92 x 378 x 520
Abmessungen in mm (Breite)	378
Abmessungen in mm (Höhe)	92
Abmessungen in mm (Tiefe)	520
Ausschnittmaße (B x T) bei flächenbündigem Einbau in mm	358/382 x 500/524
Ausschnittmaße in mm (Breite) bei aufliegendem Einbau	358
Ausschnittmaße in mm (Tiefe) bei aufliegendem Einbau	500
Einbauhöhe mit Anschlusskasten in mm	92
Inneres Ausschnittmaß in mm (Breite) bei flächenbündigem Einbau	358
Gewicht in kg	7
Inneres Ausschnittmaß in mm (Tiefe) bei flächenbündigem Einbau	500
Äußeres Ausschnittmaß in mm (Breite) bei flächenbündigem Einbau	382
Gesamtanschlusswert in kW	4,40
Äußeres Ausschnittmaß in mm (Tiefe) bei flächenbündigem Einbau	524
Länge der elektrischen Zuleitung in m	2,0
Spannung in V	230

CS 7102-1 FL  
SmartLine-Element  
mit zwei Brennern



EAN: 4002516306924 / Materialnummer: 11402770 / Alte Materialnummer: 27710251D

Frequenz in Hz	50-60
<b>Mitgeliefertes Zubehör</b>	
CSFG7000 FlameGuard	•
Anschlusskabel	Ja
Düzensatz für Erdgas	•
Düzensatz für Flüssiggas	•

## CS 7102-1 FL SmartLine-Element mit zwei Brennern

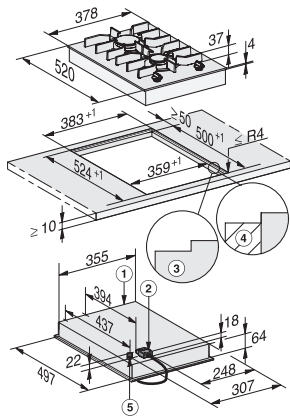

CS7102FL, CS7102-1FL flächenbündig (Skizze)

1) vorn, 2) Netzanschlusskasten mit Netzanschlussleitung, L = 2000 mm, 3) Stufenfräsung, 4) Holzleiste 12 mm (nicht im Lieferumfang enthalten), 5) Gasanschluss R 1/2 - ISO 7-1 (DIN EN 10226)

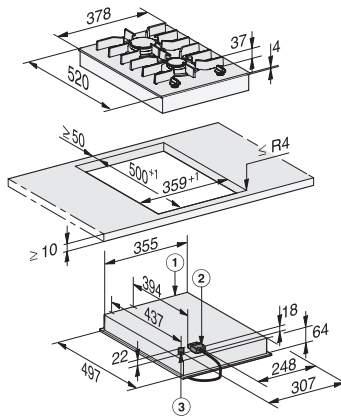

CS7102FL, CS7102-1FL flach aufliegend (Skizze)

1) vorn, 2) Netzanschlusskasten mit Netzanschlussleitung, L = 2000 mm, 3) Gasanschluss R 1/2 - ISO 7-1 (DIN EN 10226)

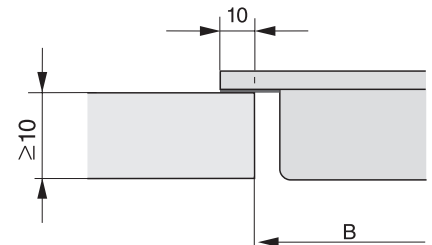

CS 7000 FL, flach aufliegend (Skizze)

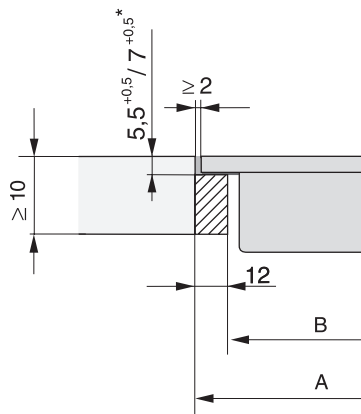

CS 7000 FL, flächenbündig (Skizze)

\*7+0,5 = CS7611 (Wok)