

DA 1260

Unterbauhaube

mit energiesparender LED-Beleuchtung und Schiebeschalter für einfache Bedienung.



- Puristisches Design – platzsparende Lösung in 598 mm Breite
- Leistungsstark – 545 m<sup>3</sup>/h in der Boosterstufe
- Effiziente Filterung – 10-lagiger Edelstahl-Metallfettfilter
- Sicher und leicht zu reinigen – Miele CleanCover
- Für jede Wohnsituation passend – abluft- und umluftfähig



EAN: 4002515773949 / Materialnummer: 10451390 / Alte Materialnummer: 28126055D

<b>Bauform</b>	
Unterbauhaube	•
<b>Bauform und Design</b>	
Farbe	Edelstahl
<b>Betriebsarten</b>	
Art der Luftführung	Umrüstbar
Erforderlicher nachkaufbarer Aktivkohlefilter	DKF 18-P
<b>Bedienkomfort</b>	
Mechanische Steuerung	•
Leistungsstufen (Anzahl ohne Boosterstufe)	3
Schiebeschalter	•
Boosterstufen	1
Reinigungsfreundlicher Haubeninnenraum CleanCover	•
<b>Effizienz und Nachhaltigkeit</b>	
Energieeffizienzklasse (A+++ – D)	C
Jährlicher Energieverbrauch in kWh/Jahr	91,6
Klasse für fluiddynamische Effizienz	D
Beleuchtungseffizienzklasse	A
Klasse für den Fettabscheidegrad	A
<b>Filtersystem</b>	
Anzahl spülmaschinengeeign. EDST-Metallfettfilter (10-lagig)	2
<b>Beleuchtung</b>	
LED	•
Anzahl x Watt	2 x 3 W
Beleuchtungsstärke in Lx	330
Farbtemperatur in K	3000
Ambiente-Beleuchtung	No
<b>Gebälse</b>	
Einseitig saugendes Gebläse	•
Wechselstrommotor (AC-Motor)	•
<b>Abluft</b>	
Luftleistung Stufe 1 (m <sup>3</sup> /h) nach EN 61591	275
Luftleistung Stufe 2 (m <sup>3</sup> /h) nach EN 61591	315
Luftleistung Stufe 3 (m <sup>3</sup> /h) nach EN 61591	355
Luftleistung Boosterstufe (m <sup>3</sup> /h)	545
Schalleistung Stufe 1 (dB(A) re1pW) nach EN 60704-3	57,0
Schalleistung Stufe 2 (dB(A) re1pW) nach EN 60704-3	60,0
Schalleistung Stufe 3 (dB(A) re1pW) nach EN 60704-3	64,0
Schalleistung Boosterstufe (dB(A) re1pW) n. EN 60704-3	74,0
Schalldruck Betriebsstufe 1 (dB(A) re20µPa)	43,0
Schalldruck Stufe 2 (dB(A) re20µPa) nach EN 60704-2-13	47,0
Schalldruck Stufe 3 (dB(A) re20µPa) nach EN 60704-2-13	50,0
Schalldruck Boosterstufe (dB(A) re20µPa) n. EN 60704-2-13	60,0
<b>Umluft</b>	
Luftleistung Stufe 1 (m <sup>3</sup> /h) nach EN 61591	165
Luftleistung Stufe 2 (m <sup>3</sup> /h) nach EN 61591	180
Luftleistung Intensivstufe (m <sup>3</sup> /h) nach EN 61591	220
Luftleistung Stufe 3 (m <sup>3</sup> /h) nach EN 61591	195

DA 1260

Unterbauhaube

mit energiesparender LED-Beleuchtung und Schiebeschalter für einfache Bedienung.



EAN: 4002515773949 / Materialnummer: 10451390 / Alte Materialnummer: 28126055D

Schalleistung Stufe 1 (dB(A) re1pW) nach EN 60704-3	71,0
Schalleistung Intensivstufe (dB(A) re1pW) n. EN 60704-3	75,0
Schalleistung Stufe 2 (dB(A) re1pW) nach EN 60704-3	72,0
Schalleistung Stufe 3 (dB(A) re1pW) nach EN 60704-3	73,0
Schalldruck Stufe 1 (dB(A) re20µPa) nach EN 60704-2-13	57,0
Schalldruck Stufe 2 (dB(A) re20µPa) nach EN 60704-2-13	58,0
Schalldruck Stufe 3 (dB(A) re20µPa) nach EN 60704-2-13	59,0
Schalldruck Intensivstufe (dB(A) re20µPa) n. EN 60704-2-13	62,0

#### Technische Daten

Breite des Haubenkörpers in mm	598
Höhe des Haubenkörpers in mm	125
Tiefe des Haubenkörpers in mm	500
Mindestabstand über Elektrokochfeldern in mm	450
Nettogewicht in kg	11,2
Länge der elektrischen Zuleitung in m	1,5
Schutzkontaktstecker	•
Gesamtanschlusswert in kW	0,23
Mindestabstand über Gaskochstellen (max. 12,6 kW Gesamtleistung, Brenner ≤ 4,5 kW) in mm	650
Spannung in V	230
Absicherung in A	10
Phasenanzahl	1
Frequenz in Hz	50

#### Montagehinweise

Abluftanschluss oben	•
Durchmesser des Abluftstutzens in mm	150
Montageschablone	•

#### Mitgeliefertes Zubehör

Umlenkweiche für Umluft	•
Rückstauklappe	•

DA 1260

Unterbauhaube

mit energiesparender LED-Beleuchtung und Schiebeschalter für einfache Bedienung.

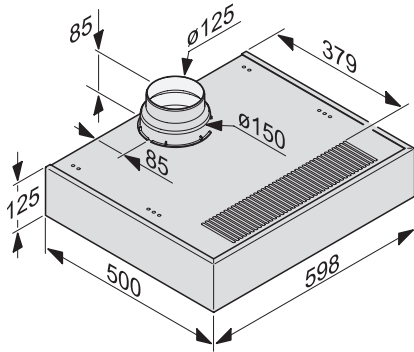

DA 1060, DA 1160, DA 1260(Skizze)