

CS 1327 Y
ProLine-Element
mit elektrobeheiztem Teppan Yaki



- Professionelles Design – Edelstahloberfläche in 380 mm Breite
- Besonders flexibel – 2 separat regelbare Heizbereiche
- Besonders vielseitig – Braten, Grillen, Schmoren, Dünsten etc.
- Einfache und direkte Steuerung – Bedienung über Metallknebel
- Besonders komfortabel und sicher – Betriebs- und Restwärmeanzeige

EAN: 4002514994871 / Materialnummer: 07967210 / Alte Materialnummer: 27132750D

Beheizungsart	
Beheizungsart	Sonstige Beheizungsart
Bauform	
ProLine	•
Design	
Umlaufender Edelstahlrahmen	•
Aufliegender Einbau	•
Edelstahl-Teppan-Fläche	•
1. Kochzone / Kochbereich	
Position	vorne
Art	Teppanfläche
Größe in mm	Ø 190 / 190x290
Max. Leistung in W	1200
2. Kochzone / Kochbereich	
Position	hinten
Art	Teppanfläche
Größe in mm	Ø 190 / 190x290
Max. Leistung in W	1200
Bedienkomfort	
Bedienung über Knebel	•
Sicherheit	
Restwärmeanzeige	•
Technische Daten	
Abmessungen (H x B x T) in mm	118 x 380 x 520
Abmessungen in mm (Breite)	380
Abmessungen in mm (Höhe)	118
Abmessungen in mm (Tiefe)	520
Ausschnittmaße in mm (Breite) bei aufliegendem Einbau	364
Ausschnittmaße in mm (Tiefe) bei aufliegendem Einbau	500
Gewicht in kg	10
Gesamtanschlusswert in kW	2,40-2,60
Länge der elektrischen Zuleitung in m	2,0
Spannung in V	230-240
Frequenz in Hz	50-60
Mitgeliefertes Zubehör	
Anschlusskabel	Ja

CS 1327 Y
ProLine-Element
mit elektrobeheiztem Teppan Yaki

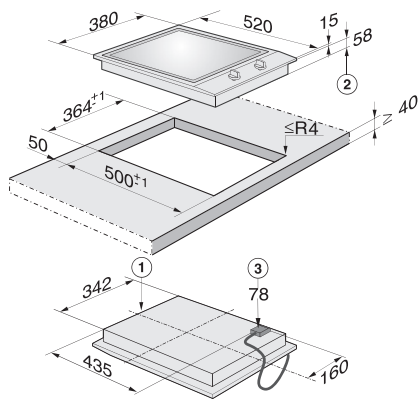

CS 1327 Y (Skizze)

1. vorn, 2. Einbauhöhe, 3. Netzanschlusskasten mit
Netzanschlussleitung, L = 2000 mm