

G 5520 SCI

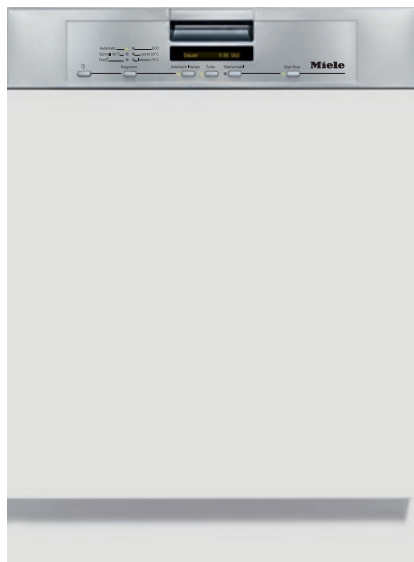

EAN: 4002514790770 / Materialnummer: 07735250 / Alte Materialnummer: 21552062D

Bauart	
Integrierte Geschirrspüler	•
60er Geschirrspüler	•
Design	
Blendenfarbe	Keine Blende vorhanden
Blendenausführung	Gerade Blende
Bedienungsart	Programmähltaste
Display	1-zeiliges Display mit Klartext
MultiLingua	•
Komfort	
Türschließhilfe	ComfortClose
Betriebsgeräusch dB(A) re 1 pW	44
Restzeitanzeige	•
Startvorwahl bis zu 24 h	•
Funktionskontrolle	optisch
Effizienz und Nachhaltigkeit	
Wasserverbrauch im Programm Automatic in l ab	10,0
Warmwasseranschluss	•
Ergebnisqualität	
Frischwasserspüler	•
SensorDry	•
Umluft-Turbothermic-Trocknung	•
Perfect GlassCare	•
ReinigerAgent	•
Spülprogramme	
ECO	•
Automatic	•
Intensiv 75°C	•
Leicht 50°C	•
Fein	•
Schnell 40°C	•
Spüloptionen	
Turbo-Funktion	•
Unterkorb Intensiv	•
Korbgestaltung	
Besteckunterbringung	3D-Besteckschublade
FlexCare-Tassenauflage	1
Korbgestaltung	ExtraComfort
Sicherheit	
Waterproof-System	•
Sieb-Kontrollanzeige	•
Kindersicherung	•
Technische Daten	
Gerätebreite in mm	598
Gerätehöhe in mm	805
Gerätetiefe in mm	570
Gerätetiefe bei geöffneter Tür in cm	116,5
Nettogewicht in kg	50,0
Gesamtanschlusswert in kW	2,20

G 5520 SCI

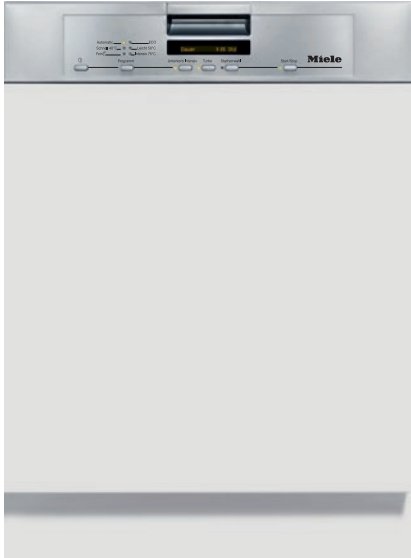

EAN: 4002514790770 / Materialnummer: 07735250 / Alte Materialnummer: 21552062D

Spannung in V	230
Absicherung in A	10
Phasenanzahl	1
Elektrische Frequenz Standard	50
Länge Wasserzulaufschlauch in m	1,50
Länge Wasserablaufschlauch in m	1,50
Länge der elektrischen Zuleitung in m	1,70

G 5520 SCI

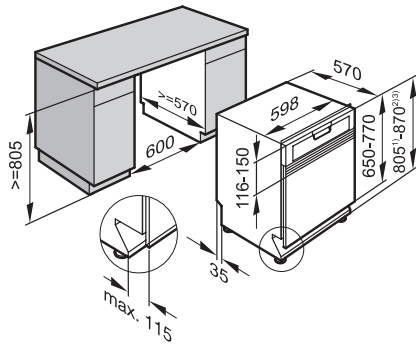

G1000/G1002/G5000/G6000 integrierbare G (Skizze)

1) Sockelhöhe 35-155 mm, 2) Sockelhöhe 100-220 mm, 3) Gerätehöhe max. 930 mm mit Umbausatz Sockelhöhe-1 (Mat.-Nr. 6.394.761)