

CS 1411 F

ProLine Fritteuse

mit grossvolumigem Becken für perfekten Frittiergenuss.



- Professionelles Design – Edelstahlbecken in 288 mm Breite
- Besonders flexibel – Temperaturbereich von 80-200 °C
- Besonders vielseitig – Zubereitung von Pasta möglich
- Einfache und direkte Steuerung – Bedienung über Metallknebel
- Besonders komfortabel – Betriebs- und Solltemperaturanzeige

EAN: 4002514405872 / Materialnummer: 07124150 / Alte Materialnummer: 27141150CH

Beheizungsart	
Beheizungsart	Sonstige Beheizungsart
Bauform	
ProLine	•
Design	
Umlaufender Edelstahlrahmen	•
Aufliegender Einbau	•
1. Kochzone/Kochbereich	
Position	mittig
Art	Fritteuse
Grösse in mm	180x330
Max. Leistung in W	2400
Bedienkomfort	
Bedienung über Regler	•
Sicherheit	
Restwärmanzeige	•
Technische Daten	
Abmessungen (H x B x T) in mm	220 x 288 x 520
Abmessungen in mm (Breite)	288
Abmessungen in mm (Höhe)	220
Abmessungen in mm (Tiefe)	520
Ausschnittmasse in mm (Breite) bei aufliegendem Einbau	272
Ausschnittmasse in mm (Tiefe) bei aufliegendem Einbau	500
Gewicht in kg	7
Gesamtanschluss in kW	2,40
Länge der elektrischen Leitung in m	2,0
Spannung in V	230-240
Frequenz in Hz	50-60
Mitgeliefertes Zubehör	
Anschlusskabel	Ja
Abdeckung für Frittierbecken	•

CS 1411 F
ProLine Fritteuse
mit grossvolumigem Becken für perfekten Frittiergenuss.

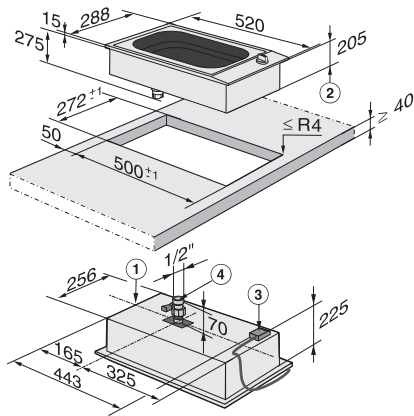

CS 1411 F (Skizze) m. Fußnote

1. vorn, 2. Einbauhöhe, 3. Netzanschlusskasten mit
Netzanschlussleitung, L = 2000 mm, 4. Ablaufhahn