

Instruções de utilização e montagem Secador com bomba de calor



Antes da montagem, instalação e início de funcionamento é **imprescindível** que leia as instruções de utilização. Desta forma, não só se protege, como também evita danos.

Índice

O seu contributo para a proteção do ambiente	7
Medidas de segurança e precauções	8
Utilização do secador	20
Painel de comandos.....	20
Teclas sensoras e visor táctil com teclas sensoras.....	21
Menu principal.....	21
Exemplos de utilização	22
Utilização da variante para lavandarias (WS).....	24
Primeira colocação em funcionamento	26
Ligar o secador.....	26
Respeitar a indicação sobre aparelhos externos	27
Regular a luminosidade do visor	27
Acertar a data.....	27
Selecionar pacotes de programas	28
Concluir a colocação em funcionamento	29
1. O tratamento adequado da roupa	30
Lavagem.....	30
Secagem	30
Observar os símbolos de tratamento.....	30
2. Carregar o secador	31
Verificar a ranhura do dispensador de aroma	31
3. Selecionar o programa	32
Ligar o secador.....	32
Selecionar o programa.....	32
4. Selecionar a configuração do programa	33
Menu base de um programa.....	33
Selecionar o nível de secagem	33
Selecionar a duração (programas por seleção de tempo)	33
Selecionar extras	34
Delicado plus.....	34
Antirruga.....	34
5. Iniciar o programa	35
6. Fim do programa – Retirar a roupa da máquina	36
Fim do programa	36
Retirar a roupa.....	36
Observar as indicações de manutenção.....	36

Temporizador	37
Lista de programas	38
Label	38
Pacote de programas	39
Standard	39
Desporto	43
Têxteis domésticos	44
Higiene	45
WetCare	46
Roupa lisa	46
Programas especiais	47
Alterar a sequência do programa	48
Selecionar outro programa durante o funcionamento	48
Cancelar o programa	48
Selecionar de novo o programa cancelado	48
Adicionar roupa	48
Dispensador de aroma	49
Encaixar o dispensador de aroma	49
Abrir o dispensador de aroma	51
Fechar o dispensador de aroma	51
Remoção/substituição do dispensador de aroma	52
Limpeza e manutenção	53
Intervalo de limpeza	53
1. Limpar filtro de algodão	53
2. Limpar o filtro no rodapé	54
3. Limpar a grelha inferior direita/permutador de calor para a dissipação do calor	54
Limpar filtro	56
Remoção do dispensador de aroma	56
Eliminar o algodão visível	56
Efetuar a limpeza dos filtros e das zonas de passagem do ar	57
Limpar filtro do rodapé	59
Retirar filtro do rodapé	59
Limpar filtro do rodapé	60
Substituir o filtro do rodapé	61
Limpar o filtro (no rodapé)	63
Remover o filtro	63
Verificar as aletas de refrigeração do permutador de calor	64
Voltar a montar o filtro (no rodapé)	65
Voltar a montar o filtro de algodão (no rodapé)	65

Índice

Limpar e fechar a tampa do filtro	66
Limpar a grelha inferior direita/permutador térmico	66
Remover a grelha	67
Limpar as aletas de refrigeração	68
Nova montagem da grelha	68
Limpeza do secador	69
Que fazer quando	70
Interrupção do programa e mensagem de erro no visor	70
Indicações no visor	73
Resultados de secagem insatisfatórios	74
O processo demora muito tempo	75
Problemas gerais com o secador	76
Regenerar filtro do rodapé	77
Serviço de assistência técnica	78
Contacto no caso de avarias	78
Acessórios que podem ser adquiridos posteriormente	78
Instalação	79
Vista frontal	79
Vista posterior	80
Situações de instalação	81
Vista lateral	81
Base em aço	81
Vista de cima	81
Coluna lavar/secar	81
Transportar o secador até ao local de instalação	82
Instalação	83
Tempo de paragem após a instalação	83
Nivelar o secador	83
Arejar o local de instalação	84
Dispositivos de comando externos	84
Mangueira de esgoto para a água de condensação	85
Ligação elétrica	87
Caraterísticas técnicas	88
Declaração de Conformidade	89
Nível do operador	90
Abrir o nível do operador	90
Ac. através cód.	90
Alterar o código	90
Prog. de demonstração	90

Encerrar o menu Regulações.....	90
Operação / indicações.....	91
Idioma.....	91
Entrada do idioma.....	91
Definir idiomas.....	92
Luminosidade do visor.....	92
Horas.....	92
Data.....	92
Volume do sinal.....	93
Indicação hum. restante.....	93
Parâmetros de visibilidade.....	93
Modo desligar «Indicação».....	94
Modo desligar «Máquina».....	94
Pré-seleção de início.....	95
Memory.....	95
Unidade de temperatura.....	95
Unidade de peso.....	95
Logo.....	95
Código do operador.....	95
Seleção do programa.....	96
Comando.....	96
Pacote de programas.....	97
Programas favoritos.....	97
Programas especiais.....	99
Ordenar programas.....	100
Prog. por cores.....	100
Técnica de aplicação.....	101
Proteção antirrugas.....	101
Níveis de secagem.....	101
Extensão do arrefecimento.....	101
Temp. de arrefecimento.....	101
Assistência técnica.....	102
Limpar condutas.....	102
Intervalo de assist. técnica.....	102

Índice

Aplicações externas	103
Sinal pico de carga.....	103
Evitar pico de carga	103
Seleção módulo KOM.....	103
Disponibilidade de produtos digitais Miele	103
Wi-Fi	104
Registo de rede	105
Remote.....	105
Remote Update.....	106
SmartGrid.....	106
Parâmetros do aparelho	107
Informações legais	107
Mealheiro.....	108
Regulação para dispositivo de pagamento	108
Sinal sistema caixa	108
Bloqueio do mealheiro	109
Eliminar sinal de pagamento	109
Tempo dep. mealheiro.....	109
Caixa excesso tempo	109
Dur. prog. tempo frio	110
Dur. prog. tempo quente.....	110
Prog. grátis.....	110

O seu contributo para a proteção do ambiente

Eliminação da embalagem

A embalagem é utilizada para o manuseamento e protege o aparelho contra danos que possam ocorrer durante o transporte. Os materiais da embalagem são selecionados do ponto de vista ecológico e de eliminação e são geralmente recicláveis.

A devolução da embalagem ao ciclo de reciclagem contribui para a economia de matérias-primas. Utilize pontos de recolha de resíduos com triagem de materiais e possibilidades de devolução das embalagens. O seu distribuidor Miele aceita de volta as embalagens de transporte.

Eliminação do aparelho em fim de vida útil

Os equipamentos elétricos e eletrónicos contêm diversos materiais valiosos. Também contêm determinadas substâncias, misturas e componentes necessários para o seu funcionamento e segurança. No lixo doméstico, bem como no caso de tratamento incorreto, estes podem causar danos na saúde das pessoas e no ambiente. Por isso, não coloque o seu equipamento em fim de vida útil, em nenhuma circunstância, no lixo doméstico.



Em vez disso, utilize os pontos oficiais de recolha criados para a entrega e reciclagem gratuita de equipamentos elétricos e eletrónicos da sua junta de freguesia, de distribuidores Miele ou da Miele. A eliminação de eventuais dados pessoais do equipamento em fim de vida útil é um processo, do ponto de vista

legal, da sua responsabilidade. Está legalmente obrigado a retirar de forma não destrutiva as pilhas e as baterias usadas não fechadas de forma fixa no aparelho, bem como as lâmpadas que possam ser retiradas de forma não destrutiva. Entregue-as num ponto de recolha adequado onde possam ser entregues de forma gratuita. Mantenha o seu equipamento em fim de vida útil fora do alcance de crianças, até ser transportado.

Medidas de segurança e precauções



- ▶ Leia as instruções de utilização atentamente.

Este secador corresponde às normas de segurança em vigor. A utilização inadequada pode, contudo, resultar em danos para as pessoas e danos materiais.

Antes de colocar o secador em funcionamento, leia atentamente as instruções de utilização. As instruções contêm informações importantes sobre instalação, segurança, utilização e manutenção. Desta forma, não só se protege, como também evita danos no secador.

Conforme a norma IEC 60335-1, a Miele chama expressamente a atenção para o facto de o capítulo para a instalação do secador, assim como as indicações de segurança e os avisos deverem ser obrigatoriamente lidos e cumpridos.

A Miele não assume responsabilidade por danos ocorridos devido à inobservância destas instruções.

Guarde o manual de instruções e entregue-o a um eventual futuro proprietário.

Caso outras pessoas sejam instruídas sobre a utilização do secador, ficarão, assim, informadas e/ou esclarecidas sobre as indicações de segurança e precauções.

Utilização adequada

- ▶ O secador destina-se exclusivamente à secagem de roupa que tenha sido lavada com água e que tenha indicado na respetiva etiqueta de que é adequada para ser seca no secador. A utilização para outras finalidades poderá ser perigosa. Miele não assume qualquer responsabilidade por danos causados devido a utilização inadvertida ou incorreta do aparelho.
- ▶ Este secador também não deve ser utilizado em áreas públicas.
- ▶ Este secador não se destina a ser utilizado no exterior.
- ▶ As pessoas que, devido às suas capacidades físicas, sensoriais ou psíquicas, ou ainda por inexperiência ou desconhecimento, não estejam em condições de utilizar o secador com segurança, não o podem utilizar sem serem vigiadas ou orientadas por uma pessoa responsável.
- ▶ As crianças menores de oito anos devem ser mantidas afastadas do secador, exceto se estiverem a ser constantemente vigiadas.
- ▶ As crianças a partir dos oito anos de idade só podem utilizar o secador sem serem vigiadas, se o seu funcionamento lhes foi explicado de forma que o possam utilizar com segurança. As crianças devem ter capacidade para reconhecer e compreender os possíveis perigos de uma utilização incorreta.
- ▶ As crianças não devem efetuar trabalhos de limpeza ou manutenção no secador sem serem vigiadas.
- ▶ Vigie as crianças que estejam perto do secador. Nunca permita que as crianças brinquem com o secador.

Medidas de segurança e precauções

Segurança técnica

- ▶ Antes da instalação do secador, verifique se existe algum dano externo visível.
Não instale nem coloque em funcionamento um secador danificado.
- ▶ Não efetue qualquer alteração no secador sem que essa tenha sido expressamente permitida pela Miele.
- ▶ É possível um funcionamento temporário ou permanente num sistema de alimentação energética autossuficiente ou não-síncrono de rede (por ex. microrredes, sistemas de reserva). O pré-requisito para o funcionamento é que o sistema de alimentação elétrica esteja em conformidade com as especificações da EN 50160 ou comparável. As medidas de proteção previstas na instalação doméstica e neste produto Miele devem também ser asseguradas na sua função e modo de funcionamento em funcionamento isolado ou em funcionamento não-síncrono ou ser substituídas por medidas equivalentes na instalação. Como descrito, por ex., na publicação atual do VDE-AR-E 2510-2.
- ▶ Por motivos de segurança não deve utilizar um cabo elétrico de prolongamento (perigo de incêndio devido a sobreaquecimento).
- ▶ Se o cabo de ligação estiver danificado, somente um técnico autorizado Miele deverá efetuar a sua substituição para evitar perigos para o utilizador.
- ▶ A segurança elétrica deste secador só está garantida se a ligação à corrente elétrica for efetuada por meio de uma tomada com contacto de segurança. É muito importante que este pré-requisito fundamental de segurança seja verificado; em caso de dúvida, as instalações elétricas da habitação devem ser verificadas por um profissional. A Miele não pode ser responsabilizada por danos causados pela falta ou interrupção do fio de ligação à terra.

Medidas de segurança e precauções

▶ As reparações executadas indevidamente podem causar perigos imprevisíveis para o utilizador, pelos quais Miele não assume qualquer responsabilidade. As reparações só devem ser executadas por técnicos autorizados, caso contrário, em caso de danos, não haverá direito a reclamação de garantia.

▶ As peças com defeito só devem ser substituídas por peças sobresselentes originais da Miele. Só com estas peças é que a Miele garante o cumprimento das condições de segurança.

▶ Se a manutenção da coluna não for efetuada com regularidade e corretamente, pode haver perda de potência, avarias de funcionamento e risco de incêndio.

▶ Em caso de avaria ou limpeza e manutenção, o secador só está desligado da corrente elétrica quando:

- a ligação à rede estiver interrompida
- o(s) fusível(is) da instalação elétrica do edifício estiver(em) desligado(s) ou
- o(s) fusível(is) roscado(s) da instalação elétrica do edifício estiver(em) completamente desaparafusado(s).

Consulte também o capítulo «Instalação», na secção «Ligação elétrica».

▶ Este secador não pode ser utilizado em locais móveis (p. ex. barcos/navios).

▶ Observe as instruções mencionadas no capítulo «Instalação», assim como no capítulo «Caraterísticas técnicas».

▶ O acesso à tomada deve estar sempre garantido para poder desligar o secador da corrente sempre que necessário.

▶ Se estiver prevista uma ligação fixa, o comutador de todos os polos na instalação deve estar sempre acessível para que seja possível desligar o secador da fonte de alimentação.

Medidas de segurança e precauções

- ▶ O espaço de arejamento entre a base do secador e o solo não pode ser reduzido instalando por exemplo um rodapé, nem ficar tapado por um tapete ou alcatifa. Caso contrário, não entra ar suficiente.
- ▶ Na zona de abertura da porta do secador, não deve estar instalada nenhuma porta que possa ser fechada à chave, uma porta de correr ou uma porta com dobradiças do lado oposto.
- ▶ O secador está equipado com uma fonte de luz especial devido a requisitos especiais (como, por exemplo, temperatura, humidade, resistência química, resistência ao atrito e vibração). Esta fonte de luz especial só pode ser utilizada para o fim previsto. Não é adequada para iluminação ambiente. A substituição só pode ser efetuada por um técnico autorizado pela Miele ou pela assistência técnica Miele.
- ▶ Notas sobre a bomba de calor e produto refrigerante:
 - Este secador funciona com um refrigerante gasoso, que não é inflamável nem explosivo.
 - Os zumbidos durante o processo de secagem, provenientes da bomba de calor, são normais. O correto funcionamento do secador não é afetado.

 Danos no secador devido ao início do funcionamento.

A bomba de calor pode no secador, assim, ficar danificada.

Após a configuração, aguarde uma hora antes de colocar a o secador em funcionamento.

- Este secador contém gases fluorados com efeito de estufa. Hermeticamente fechados.

Identificação do fluido refrigerante: R134a

Quantidade de fluido refrigerante: 0,61 kg

Potencial de aquecimento fluido refrigerante: 1430 kg CO₂ e

Potencial de aquecimento aparelho: 872 kg CO₂ e

Utilização adequada

- ▶ A capacidade de carga máxima (de roupa seca) é 8 kg. As quantidades de carga parcialmente reduzidas em alguns programas individuais podem ser consultadas no capítulo «Lista de programas».
 - ▶ Não se encoste nem se sente em cima da porta do secador. Caso contrário, o secador pode tombar e pode ferir-se ou causar ferimentos noutras pessoas.
 - ▶ Feche a porta após cada secagem. Assim, evita que
 - as crianças se introduzam dentro do secador ou escondam objetos lá dentro.
 - animais pequenos entrem para dentro do secador.
 - ▶ Para efetuar a limpeza do secador não deve utilizar dispositivos de limpeza a pressão nem jatos de água.
 - ▶ Mantenha o espaço de instalação do secador sempre livre de poeira e algodão. As partículas de sujidade no ar aspirado favorecem obstruções. Pode ocorrer uma avaria e existe perigo de incêndio.
 - ▶ Este secador nunca pode
 - ser operado sem os filtros de algodão (no rodapé) e sem filtro.
 - ser operado sem a grelha em baixo à direita.
 - ser operado com filtros de algodão danificados e filtro (no rodapé). Em caso de danos, os filtros de algodão têm de ser substituídos de imediato.
- O secador acumularia algodão em excesso, o que teria como consequência uma avaria.

Medidas de segurança e precauções

- ▶ Para que não surjam quaisquer anomalias durante a secagem:
 - Após cada secagem, limpe as superfícies dos filtros de algodão.
 - Os filtros de algodão, crivos de algodão, a grelha em baixo à direita, assim como as saídas de ar, têm de ser sempre limpas adicionalmente se surgir uma solicitação a este respeito no visor.
- ▶ Não instale o secador em áreas propensas a geada. Mesmo temperaturas próximas do ponto de congelação afetam a funcionalidade do secador. A água condensada gelada na bomba e no tubo flexível de saída de ar pode causar danos.
A temperatura ambiente permitida deve estar entre 2 °C e 35 °C.
- ▶ Se pretender esgotar a água de condensação diretamente para o exterior, deverá fixar a mangueira de esgoto se a pendurar por exemplo num lavatório.
Caso contrário, a mangueira pode escorregar e a água condensada que sai pode causar danos.
- ▶ A água condensada não é água potável.
Se essa água for ingerida pode ter consequências tanto para a saúde de pessoas como de animais.

Medidas de segurança e precauções

- ▶ Devido a risco de incêndio, não é permitida a secagem de têxteis, se
 - que não estejam lavados.
 - que não estejam suficientemente lavados e apresentem resíduos de óleos, gorduras ou outros resíduos (por exemplo, panos de cozinha ou panos utilizados em cosmética que tenham resíduos de substâncias oleosas, gordurentas ou cremosas). Se os tecidos não estiverem convenientemente lavados, existe perigo de incêndio mesmo após o processo de secagem terminar e já no exterior do secador.
 - com resíduos ou vestígios de produtos de limpeza inflamáveis, acetona, álcool, gasolina, petróleo, querosene, tira-nódoas, terpentina, cera, produto de remover cera ou substâncias químicas (por exemplo, mopas, panos do pó ou de limpeza).
 - que estejam impregnados com resíduos de fixador e laca de cabelo, acetona ou produtos idênticos.

Assim, lave corretamente todas as peças que apresentem este tipo de sujidade:

Utilize uma quantidade adicional de detergente e selecione uma temperatura mais elevada. Em caso de dúvida lave as peças várias vezes.

- ▶ Retirar todos os objetos existentes nos bolsos (como p. ex. isqueiros e fósforos).
- ▶ **Aviso:** Nunca desligue o secador sem que o programa de secagem tenha terminado. A menos que retire todas as peças de roupa de dentro da máquina e as abra de forma que o calor se possa expandir.

Medidas de segurança e precauções

► Risco de incêndio.

Este secador não deve ser ligado a uma tomada com saída controlável (por exemplo, através de um temporizador ou a uma unidade elétrica com desligar em pico de carga).

O secador só deve ser operado num sistema de gestão de picos de energia, se este estiver ligado ao secador através da Miele XCI-Box e se os respetivos ajustes tiverem sido efetuados no secador.

Se o programa de secagem for cancelado antes de terminar a fase de arrefecimento, existe o perigo de combustão espontânea da roupa.

► Devido a risco de incêndio, não é permitida a secagem de têxteis ou produtos,

- se na lavagem tiverem sido utilizados produtos químicos industriais (p. ex., numa limpeza a seco).
- que contenham principalmente espuma, borracha ou material idêntico. É o caso de, por exemplo, produtos com espuma de látex, toucas de banho, tecidos impermeáveis, artigos e peças de vestuário com borracha e almofadas com flocos de espuma.
- acolchoados e danificados (p. ex., almofadas ou casacos). Se o enchimento estiver solto, pode provocar incêndio.

► O programa está terminado ao entrar na fase de arrefecimento. A seguir segue-se, em muitos programas, a fase de arrefecimento, o que contribui para o arrefecimento da roupa, mantendo-a a uma temperatura que não lhe provoca danos (evitando, p. ex., incêndio espontâneo). Só depois é que o programa termina.

Retire toda a roupa do secador logo que o programa termine.

Medidas de segurança e precauções

- ▶ O amaciador de roupa ou produtos similares devem ser utilizados tal como está indicado nas instruções do respetivo produto.
- ▶ Não guarde nem utilize benzina, petróleo ou outros produtos facilmente inflamáveis na proximidade do secador. Tais produtos causam perigo de incêndio e de explosão.
- ▶ O ar existente no espaço onde o secador está instalado deve ser constantemente renovado e estar isento de cloro, flúor ou outros produtos solventes. Pode ocorrer um incêndio devido ao ar existente no espaço.
- ▶ Para as peças da máquina em inox aplica-se:
Evite o contacto das superfícies de aço inoxidável (superfície frontal, tampa, revestimento) com agentes de limpeza e desinfeção líquidos à base de cloro ou de sódio. A ação destes agentes pode causar a corrosão do aço inoxidável.
Os vapores agressivos da solução de branqueamento também podem causar corrosão.
Por isso, não guarde os recipientes desses agentes abertos na proximidade imediata dos aparelhos.

Medidas de segurança e precauções

Utilização do dispensador de aroma (acessório opcional)

- ▶ Só deve utilizar o dispensador de aroma original Miele.
- ▶ Guardar o dispensador de aroma somente na embalagem de origem que, por isso, deve ser guardada.
- ▶ Manter o dispensador de aroma ou o filtro, com o dispensador montado, em posição vertical e nunca deitado ou inclinado. A fragrância pode transbordar.
- ▶ Utilizando um pano absorvente limpe imediatamente o perfume derramado: no chão, no secador, em peças do secador (por ex. filtro).
- ▶ Em contacto físico com o perfume derramado: **Pele** lave com água e sabão. **Olhos** enxaguar pelo menos durante 15 minutos com água limpa. Em caso de ingestão, lavar a **boca** com água limpa. Após contato com os olhos ou ingestão procurar atendimento médico.
- ▶ Mudar imediatamente de roupa que tenha entrado em contato com o perfume derramado. Lavar as peças de vestuário ou panos com água abundante e detergente.
- ▶ Existe risco de incêndio ou danos no secador se não atuar em conformidade com o indicado nestas instruções:
 - Nunca recarregar o dispensador de aroma.
 - Nunca utilizar um dispensador de aroma rachado ou partido.
- ▶ O dispensador de aroma vazio deve ser eliminado com o lixo doméstico e não deve ser utilizado para outros fins.
- ▶ Além disso, siga as informações fornecidas juntamente com o dispensador de aroma.

Acessórios

- ▶ Só é possível montar acessórios, se estes forem expressamente aprovados pela Miele.
Se forem montadas ou ligadas outras peças, fica excluído o direito à garantia.
- ▶ Os secadores e as máquinas de lavar roupa da Miele podem ser instalados como uma coluna de lavar/secar. Para isso é necessário um kit de ligação de lavar/secar da Miele que pode ser adquirido como acessório de aquisição posterior. Deve-se certificar de que o kit seja compatível com o secador e a máquina de lavar roupa da Miele.
- ▶ Certifique-se se adquirir a base Miele, como acessório especial, de que é a adequada para este modelo de secador.

 A Miele não assume responsabilidade por danos ocorridos devido à inobservância das instruções de segurança e precauções.

Utilização do secador

Painel de comandos

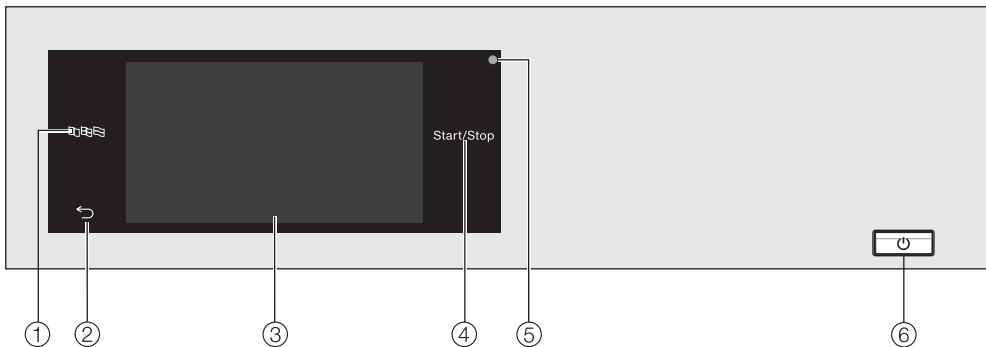

① Tecla sensora do idioma

Para seleccionar o idioma atual do operador.

No final do programa, o idioma do operador é exibido novamente.

② Tecla sensora para voltar ↶

Retorna um nível no menu.

③ Visor táctil

④ Tecla sensora *Iniciar/Parar*

Para iniciar o programa de secagem selecionado e interromper um programa iniciado. O programa selecionado pode ser iniciado logo que a tecla sensora fica intermitente.



⑤ Interface ótica

Para o serviço técnico.

⑥ Tecla ①

Para ligar e desligar o secador. Por razões de poupança de energia, o secador desliga-se automaticamente. Isto acontece 15 minutos após o programa terminar/fase antirrugosa ou após ligar a máquina, caso não efectue qualquer seleção.

Teclas sensoras e visor táctil com teclas sensoras

As teclas sensoras ,  e *Iniciar/Parar*, bem como as teclas sensoras no visor reagem em contacto com as pontas dos dedos. Cada toque é confirmado com um som das teclas. O volume do som das teclas pode ser ajustado ou desligado (consulte o capítulo «Nível do operador»).

O painel de comando com teclas sensoras e o visor táctil pode ficar riscado utilizando objetos pontiagudos e afiados, como lápis ou caneta. Toque no painel de comando apenas com os dedos.

Menu principal

Após a ligação do secador, o menu principal surge no visor.

A partir do menu principal, acede a todos os submenus importantes.

Pressione a tecla sensora  para aceder, a qualquer momento, ao menu principal. Os valores previamente regulados não são guardados.

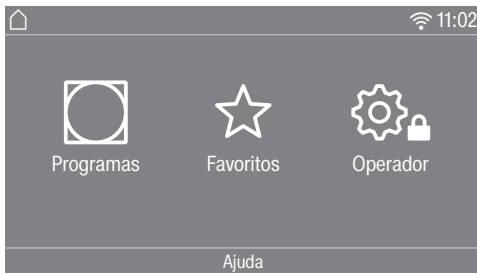

Programas

Para seleccionar os programas de secagem.

Favoritos

Para seleccionar 12 programas de secagem favoritos que podem ser adaptados e guardados pelo operador (consulte o capítulo «Nível do operador», na secção «Programas favoritos»).

Operador

No nível do operador, pode adaptar o sistema eletrónico do secador às diferentes exigências (consulte o capítulo «Nível do operador»).

Ligação em rede

No caso de ligação em rede, o símbolo  indica a intensidade do sinal da rede (SSID), à qual o secador está ligado. Pode visualizar o nome da rede tocando no símbolo.

Ajuda

Pode visualizar uma ajuda sobre o funcionamento.

Utilização do secador

Exemplos de utilização

Listas de seleção

Menu Programas (seleção simples)

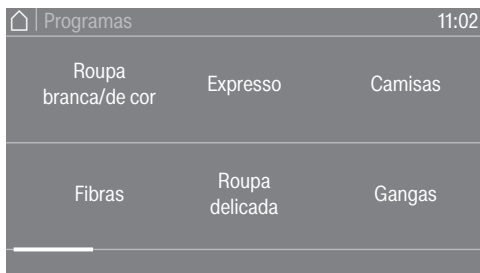

Pode percorrer para a esquerda ou para a direita, passando o dedo pelo ecrã. Coloque a ponta do dedo sobre o visor táctil e mova o dedo na direção que pretender.

A barra de deslocação a cor-de-laranja indica que se seguem outras possibilidades de seleção.

Toque num nome de programa para seleccionar um programa de secagem.

O visor muda para o menu básico do programa seleccionado.

Menu Extras (seleção múltipla)

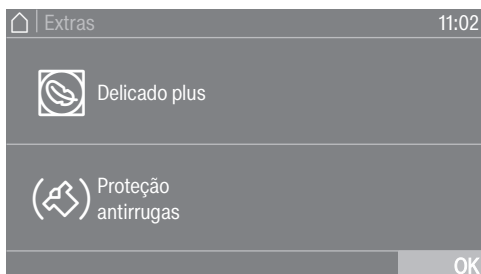

Toque num ou vários *extras* para seleccionar.

Os *extras* seleccionados atualmente são marcados a cor-de-laranja.

Para anular um *extra*, toque novamente no *extra*.

Com a tecla sensora OK, são ativados os *extras* marcados.

Ajustar valores numéricos

Em alguns menus, os valores numéricos podem ser ajustados.

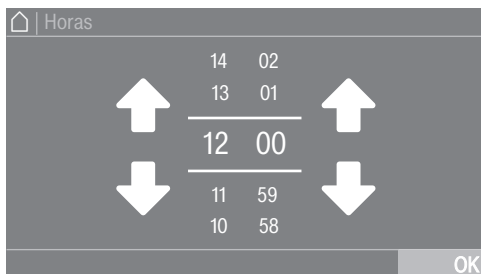

Insira números passando para cima ou para baixo. Coloque a ponta do dedo sobre os números a alterar e mova o dedo na direção que pretender. Com a tecla sensora OK, é ativado o valor numérico inserido.

Dica: Para algumas configurações, também pode ser definido um valor por meio de um teclado numérico em função do intervalo e do incremento. Se tocar apenas brevemente nos números, será exibido o teclado numérico. Logo que tenha digitado um valor válido, a tecla sensora OK fica marcada a verde.

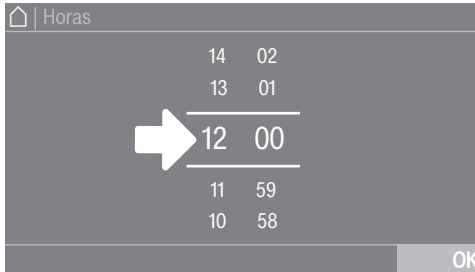

- Toque apenas brevemente nos números entre ambos os riscos.

Um bloco de números abre.

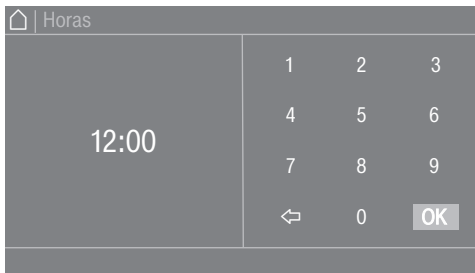

- Toque nos números e confirme com OK.

Menu pendente

No menu pendente, pode visualizar informações, por exemplo sobre um programa de secagem.

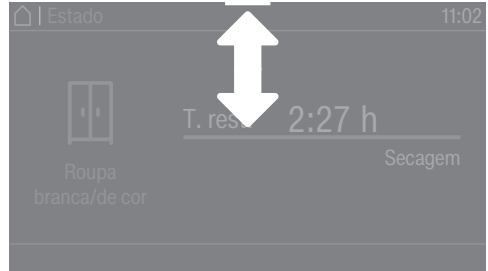

Se uma barra laranja aparecer na parte superior do ecrã, no centro do visor, poderá visualizar o menu pendente. Toque nas barras e deslize o dedo para baixo no visor.

Sair do nível do menu

- Toque na tecla sensora ↶ para voltar ao ecrã anterior

As seleções que foram feitas até agora e que não foram confirmadas com OK não serão guardadas.

Exibir a Ajuda

Em alguns menus, surge Ajuda na linha inferior do visor.

- Toque na tecla sensora Ajuda, para exibir as indicações.
- Toque na tecla sensora Fechar, para voltar ao ecrã anterior.

Utilização do secador

Utilização da variante para lavandarias (WS)

De acordo com o estado do programa, o menu de acesso pode apresentar-se de formas diferentes (consulte o capítulo «Nível do operador», parágrafo «Comando»).

A utilização simplificada é feita através de uma seleção rápida. Os operadores não podem alterar os programas predefinidos.

Lavandaria basic



Podem ser selecionados 4 programas, no mínimo, e 12 programas, no máximo.

Dependendo da regulação no nível do operador, os programas podem ser exibidos com ou sem moldura.



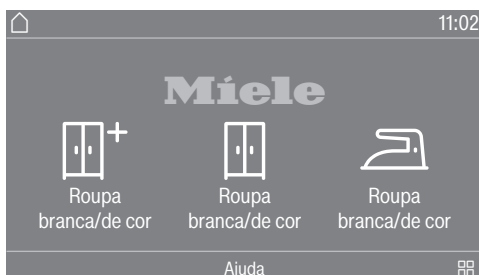



Logo lavandaria



Os primeiros 3 programas podem ser selecionados diretamente. Até 9 programas adicionais podem ser selecionados através da lista de seleção.

Símbolos no visor

Níveis de secagem

-  Secagem extra
-  Secagem normal plus
-  Secagem normal
-  Secagem para engomar plus
-  Secagem para engomar
-  Secagem para calandra

Logo lavand. (tempo int.) / Logo lavand. (tempo exter.)

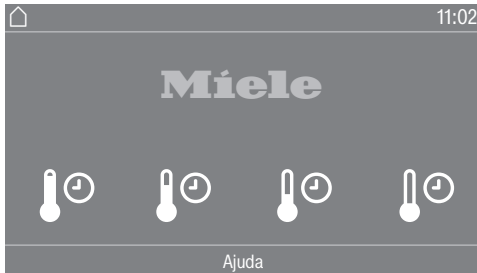

4 programas de duração com níveis de temperatura diferentes podem ser selecionados.

- 🌡️🕒 Nível de temperatura fria
- 🌡️🕒 Nível de temperatura baixa
- 🌡️🕒 Nível de temperatura média
- 🌡️🕒 Nível de temperatura alta

Logo lavand. (tempo exter.): o secador apenas funciona corretamente caso lhe seja transmitida uma duração externa através de uma unidade externa.

Primeira colocação em funcionamento

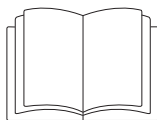

⚠ Ferimentos pessoais ou danos materiais devido a uma instalação incorreta.

A instalação incorreta do secador pode causar ferimentos pessoais ou danos materiais.

Antes de o colocar em funcionamento pela primeira vez, instale e ligue corretamente o secador. Consulte o capítulo «Instalação».

⚠ Danos devido a uma colocação em funcionamento prematura.

A bomba de calor pode, assim, ficar danificada.

Após a configuração, aguarde uma hora antes de colocar a o secador em funcionamento.

Realize a primeira colocação em funcionamento por completo.

Durante a primeira colocação em funcionamento, são definidas as regulações para a operação diária do secador. Algumas regulações só podem ser alteradas durante a primeira colocação em funcionamento. Depois disso, as regulações apenas podem ser alteradas pelo serviço técnico da Miele.

As regulações estão descritas adicionalmente no capítulo «Nível do operador».

Ligar o secador

- Pressione a tecla ①.

O ecrã de boas-vindas aparece.

Dica: Pode sempre voltar ao ecrã anterior no âmbito da primeira colocação em funcionamento se quiser corrigir uma introdução anterior.

- Toque na tecla sensora ↵ para aceder ao ecrã anterior.

Selecionar o idioma do visor

No visor aparece a mensagem para selecionar o idioma pretendido. É possível alterar o idioma a qualquer momento (consulte o capítulo «Nível do operador», na secção «Idioma»).

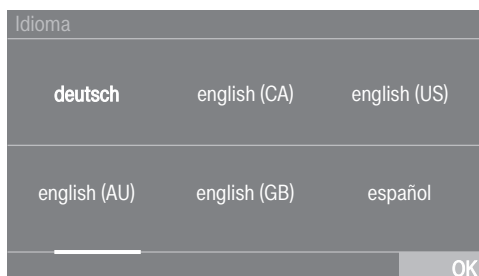

- Avance no visor para a direita ou esquerda, até o idioma pretendido aparecer.
- Toque na tecla sensora do idioma pretendido.

O idioma selecionado está marcado a cor-de-laranja e o visor muda para a regulação a seguir.

Primeira colocação em funcionamento

Respeitar a indicação sobre aparelhos externos

Surge uma indicação sobre hardware externo.

- Confirme com a tecla sensora OK.

Antes da primeira colocação em funcionamento, conecte a unidade acessória XCI-Box ou XCI-AD. Alternativamente, introduza um módulo de comunicação no compartimento do módulo, na parte traseira do secador. Para isso, o secador deve estar desligado da rede elétrica. Só depois inicie a colocação em funcionamento.

Regular a luminosidade do visor

No visor aparece a mensagem para regular a luminosidade do visor.

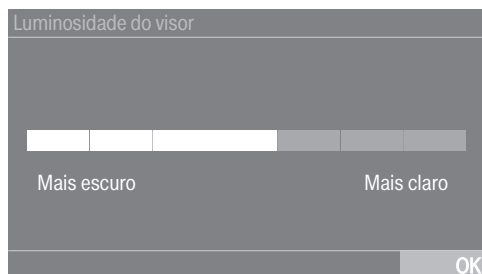

- Toque na barra de segmentação até que o nível de luminosidade desejado seja atingido.

O nível de luminosidade selecionado é marcado a cor-de-laranja.

- Confirme com OK.

O visor muda para a regulação a seguir.

Acertar a data

Data		
21	Maio	2026
22	Junho	2025
23	Julho	2024
24	Agosto	2023
25	Setembro	2022
OK		

- Coloque a ponta do dedo sobre o valor a alterar e mova o dedo na direção que pretender.
- Quando todos os valores estiverem definidos, confirme com a tecla sensora OK.

O visor muda para a regulação a seguir.

Primeira colocação em funcionamento

Confirmar a consulta das horas

No visor, surge a pergunta:

Pretende dispensar a indicação das horas?

- Toque na tecla sensora Sim ou Não.

Se escolheu Sim, a regulação Horas será ignorada.

Se selecionou Não, o visor muda para a regulação Horas.

Acertar as horas

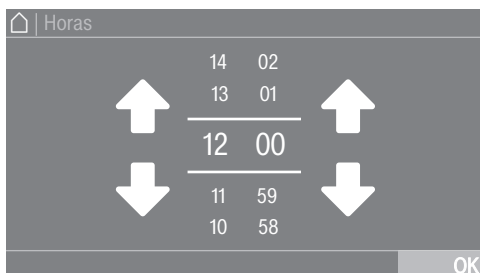

- Coloque a ponta do dedo sobre os números a alterar e mova o dedo na direção que pretender.

- Confirme com a tecla sensora OK.

O visor muda para a regulação a seguir.

Selecionar pacotes de programas

Pode selecionar diferentes programas dos pacotes de programas.

Os programas que já estão ativos estão marcados a laranja.



- Avance para a direita, até aparecer no visor o programa a seguir não marcado a cor-de-laranja.

- Toque na tecla sensora do programa pretendido.

O programa selecionado fica marcado a cor-de-laranja, o que significa que está ativo.

- Pode selecionar outros programas.

Dica: Pode desativar um programa selecionado tocando novamente na tecla sensora do programa.

- Se não quiser selecionar outro programa, confirme com OK.

O visor muda para a regulação a seguir.

Primeira colocação em funcionamento

Configurar o dispositivo de pagamento

Se deseja configurar um dispositivo de pagamento, leia o capítulo «Nível do operador», na secção «Dispositivo de pagamento». Pode efetuar estas regulações apenas na primeira colocação em funcionamento. Informe-se sobre uma solicitação de alteração posterior junto do serviço de assistência técnica da Miele.

Se não quiser configurar um dispositivo de pagamento, poderá ignorar a configuração do dispositivo de pagamento.

Mealheiro		11:02
Sem mealheiro	Funcion. por tempo	Módulo KOM
Funcion. programado	Funcion. cont. impulsos	
		OK

■ Toque na tecla sensora Sem mealheiro.

O visor muda para a regulação a seguir.

Concluir a colocação em funcionamento

A colocação em funcionamento só está concluída quando, em seguida, o programa Colocação em func. é executado na totalidade.

O programa tem uma duração de 20 minutos e deve ser executado com o tambor vazio.

No caso de interrupção de energia elétrica (ou desconexão com a tecla ) antes ou durante a execução do programa Colocação em func., a colocação em funcionamento é interrompida. Neste caso, a primeira colocação em funcionamento deve ser executada novamente.

■ Confirme com a tecla sensora OK.

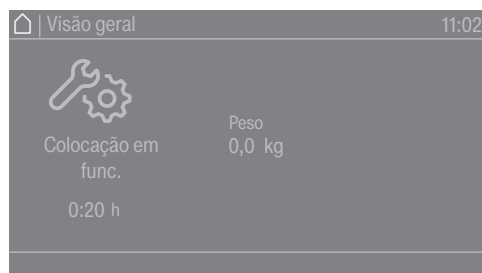

■ Toque na tecla sensora intermitente *Start/Stop*.

■ Quando o programa estiver terminado, desligue o secador e volte a ligá-lo após um curto período de tempo.

A colocação em funcionamento está concluída e o secador está pronto para a secagem.

1. O tratamento adequado da roupa

Lavagem

- Lave especialmente as peças que estejam muito sujas. Utilize a quantidade suficiente de detergente e selecione uma temperatura mais elevada. Em caso de dúvida, lave tais têxteis várias vezes.
- Lave em profundidade e em separado os novos têxteis de cor. Não seque estes têxteis em conjunto com os têxteis claros. Estes têxteis podem tingir durante a secagem (também os componentes de plástico no secador). O algodão de outra cor também pode agarrar-se aos têxteis.







Secagem

 Danos na roupa causados por corpos estranhos não removidos. Objetos estranhos podem derreter, queimar ou explodir. Elimine corpos estranhos (p. ex. o doseador de detergente, isqueiros, etc.).

 Existe perigo de incêndio devido ao uso e utilização incorretos. A roupa pode queimar e destruir o secador e o espaço circundante. Leia e siga o capítulo «Medidas de segurança e precauções».

- Verifique se as bainhas e costuras das peças a secar estão intactas. Desta forma evita que o enchimento ou o forro se possa soltar, o que, caso contrário, poderia causar um incêndio.
- Coza os arames da armação dos soutiens ou retire-os.

Observar os símbolos de tratamento

Secagem	
	temperatura normal/elevada*
	temperatura reduzida*
* Devido a uma secagem delicada, neste secador os têxteis com estes símbolos podem ser secos em conjunto.	
	não é adequado para ser seco no secador
Engomar e passar na máquina de passar a ferro	
	temperatura elevada
	temperatura média
	quente
	não engomar/passar na calandra

2. Carregar o secador

Introduzir a roupa no tambor

Os têxteis podem ficar danificados. Antes de encher, leia primeiro o capítulo «1. O tratamento adequado da roupa».

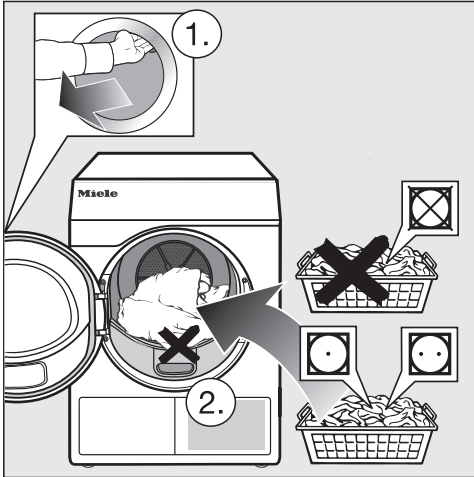

- Abra a porta.
- Introduza a roupa no tambor.

Os têxteis podem ficar danificados. Ao fechar verifique se não fica nenhuma peça de roupa presa na porta.

Não sobrecarregue o tambor. A roupa pode sofrer um desgaste e os resultados da secagem podem não ser os desejados. E tem de contar com uma formação de rugas e vincos excessiva.

Verificar a ranhura do dispensador de aroma

Quando não utilizar nenhum dispensador de aroma, verifique se a ranhura está fechada.

O manuseamento do dispensador de aroma é descrito em detalhe no capítulo «Dispensador de aroma».

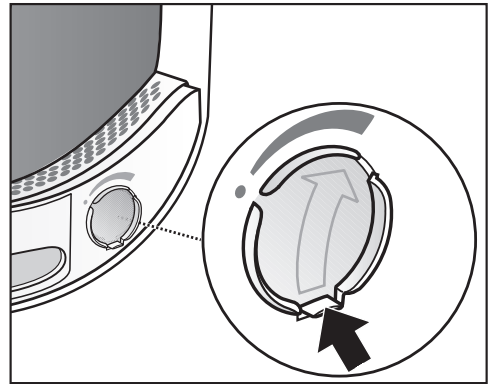

- Deslize a saliência da trava de bloqueio completamente para baixo (seta), para que a ranhura fique fechada. Caso contrário, o algodão deposita-se.

Fechar a porta

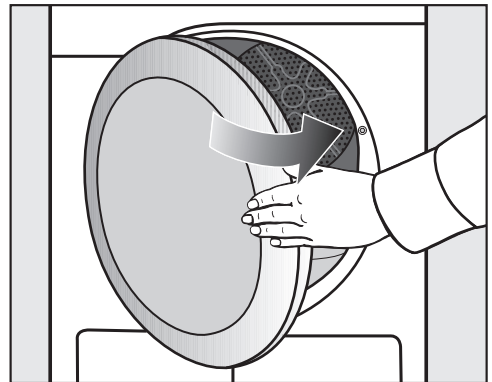

- Feche a porta com um balanço suave.

3. Selecionar o programa

Ligar o secador

- Pressione a tecla ⓘ.

A iluminação do tambor acende.

A iluminação do tambor apaga-se automaticamente ao fim de alguns minutos assim como após o Start do programa (economia de energia).

Selecionar o programa

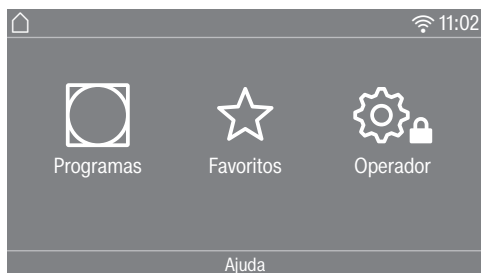

Existem várias possibilidades para selecionar um programa.

- Toque na tecla sensora ⓘ Programas.

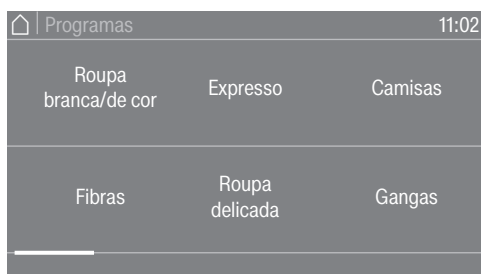

- Avance no visor para a direita, até o programa pretendido aparecer no visor.
- Toque na tecla sensora do programa.

O visor muda para o menu básico do programa de secagem.

Em alternativa, pode selecionar um programa através de: ☆ Favoritos*.

* Os programas predefinidos em Favoritos deixam de poder ser alterados.

- Toque na tecla sensora ☆ Favoritos.

Os programas são-lhe apresentados. Os parâmetros predefinidos (nível de secagem, extras ou tempos) são identificados por símbolos abaixo dos nomes dos programas.

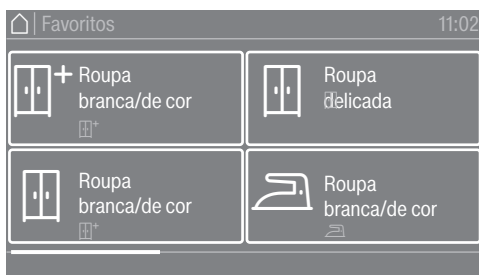

- Avance no visor para a direita, até o programa pretendido aparecer.
- Toque na tecla sensora do programa.

O visor muda para o menu básico do programa de secagem.

4. Selecionar a configuração do programa

Menu base de um programa

Selecionar o nível de secagem

Pode alterar o nível de secagem pré-selecionado em inúmeros programas. É possível selecionar diferentes níveis de secagem em função do programa.

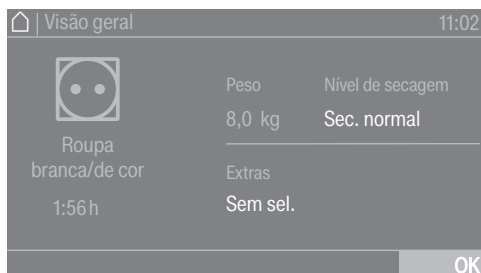

- Toque na tecla sensora Nível de secagem.

A seleção dos níveis de secagem abre.

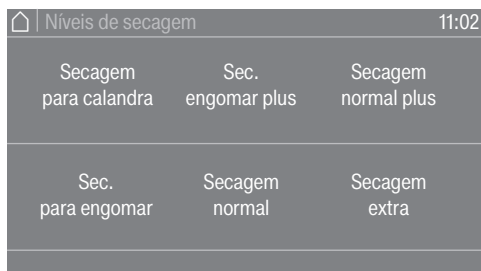

- Toque na tecla sensora com o grau de secagem pretendido.

Selecionar a duração (programas por seleção de tempo)

Pode selecionar por si próprio a duração do programa.*

* O intervalo de tempo para selecionar a duração pode ser limitado através do serviço de apoio ao cliente.

- Programa tempo quente = 0:20-2:00 h
- Programa tempo frio = 0:10-2:00 h
- Programa para cesto/Cesto sensitiv = 0:20-1:30 h
- Prog. tempo quente Hig. = 0:50-2:00 h

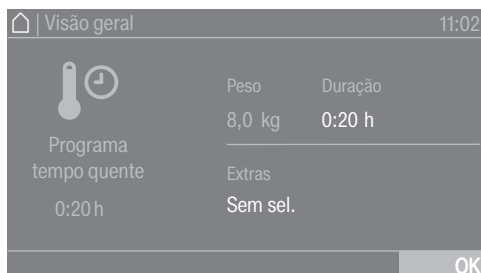

- Toque na tecla sensora Duração.

A seleção para regular a duração abre.



- Selecione uma duração.
- Confirme apenas com OK se lhe for solicitado no visor.

4. Selecionar a configuração do programa

Selecionar extras

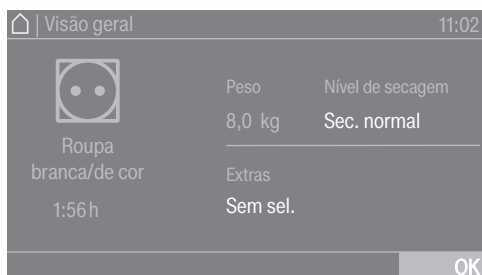

Pode adicionar os programas de secagem com a ajuda de extras.

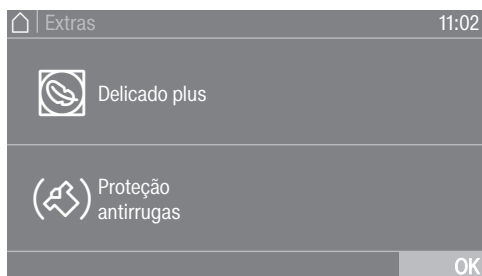

- Toque na tecla sensora Extras.



- Toque na tecla sensora correspondente ao extra que pretende.
- Confirme apenas com OK se lhe for solicitado no visor.

O símbolo correspondente para o extra  ou  pretendido acende.

Nem todos os extras podem ser selecionados em todos os programas, mas apenas naqueles em que isto seja relevante.

Delicado plus

Os têxteis sensíveis são secos com uma mecânica reduzida (menos rotações do tambor).

Antirrug

O tambor roda, após o término do programa, num ritmo especial com base no programa selecionado. Isto ajuda a evitar rugas e vincos após terminar o programa.

A fase antirrug está desativada de fábrica. Ela pode ser ligada no nível do operador com uma duração variável de até 12 horas.

Mealheiro

Dica: Caso exista um mealheiro, verifique o aviso de pagamento que aparece no visor.

Não abra porta após o início do programa nem cancele o programa. Dependendo da regulação, pode ocorrer uma perda de valor num mealheiro.

Iniciar o programa

Assim que um programa pode ser iniciado, a tecla sensora *Start/Stop* começa a piscar.

■ Toque na tecla sensora *Start/Stop*.

Se a pré-seleção de início do programa tiver sido selecionada, esta é indicada no visor.

No final do tempo da pré-seleção de início do programa ou imediatamente após o início do programa, aparece indicado o visor a duração do programa. Adicionalmente, a sequência do programa é indicada no visor.

Dica: No menu pendente, pode visualizar o nível de secagem ou a duração e os extras selecionados.

Duração do programa / Prognóstico do tempo restante

A duração do programa está dependente da quantidade, tipo e humidade residual da roupa ou também do grau de dureza da água. Por conseguinte, a duração do programa dos programas com grau de secagem pode variar ou «saltar». O sistema eletrónico adaptativo do secador adapta-se a esta situação e a duração do programa exibida torna-se mais precisa.

6. Fim do programa – Retirar a roupa da máquina

Fim do programa

Pouco tempo antes do programa terminar a roupa será arrefecida. A roupa pode ser removida.

- Fim acende

Se seleccionou *Antirruga* (☁)*, o tambor roda em intervalos. Deste modo, as rugas são minimizadas se não for possível retirar a roupa de imediato.

* A fase antirruga está desativada de fábrica.

O secador desliga automaticamente 15 minutos após o fim do programa.

Retirar a roupa

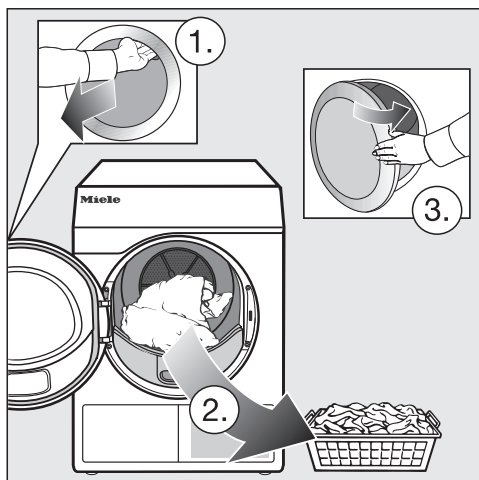

- Abra a porta.
- Retire todas as peças de roupa do interior do tambor.

Se ficar alguma peça de roupa esquecida, poderá ficar danificada na próxima secagem devido a secagem excessiva.

Remova sempre todas as peças de roupa do tambor.

- Desligue o secador.

Observar as indicações de manutenção

Este secador precisa de uma manutenção regular, especialmente em caso de um funcionamento prolongado.

Dica: Siga as indicações mencionadas no capítulo «Limpeza e manutenção». E, neste caso, leia primeiro a secção «Respeitar os intervalos de limpeza».



A Pré-seleção de início deve ser ativado em Nível do operador para que seja possível selecionar  Timer. Com o Timer, pode selecionar o tempo até ao início do programa, a hora de início ou de fim do programa.

Regular o temporizador

- Toque na tecla sensora  Timer.
- Selecione a opção Pronto às, Início em ou Início às.
- Acerte as horas e os minutos e confirme através da tecla sensora OK.



Alterar o temporizador

Antes do início do programa, o tempo de pré-seleção de início pode ser alterado.

- Toque na tecla sensora ,  ou .
- Altere, se pretendido, o tempo indicado e confirme com a tecla sensora OK.

Eliminar o temporizador

Antes do início do programa, o tempo de pré-seleção de início pode ser apagado.

- Toque na tecla sensora ,  ou .

No visor, o tempo selecionado aparece indicado.

- Toque na tecla sensora Eliminar.
- Confirme com a tecla sensora OK.

O tempo de pré-seleção de início é apagado.

Iniciar o temporizador

- Toque na tecla sensora *Start/Stop*.

A porta é bloqueada e no visor aparece o tempo até ao início do programa.

Após o início do programa, o tempo de pré-seleção de início selecionado pode ser alterado por meio de uma interrupção do programa.



Pode iniciar o programa imediatamente a qualquer momento.

- Toque na tecla sensora Iniciar imediatamente.

Lista de programas

Todos os pesos marcados com * referem-se ao peso da roupa seca.

Label

Algodão Eco 		No máximo 8 kg*
Artigo	Roupa de algodão molhada normal, tal como descrito em <i>Roupa branca/cor Secagem normal</i> .	
Nota	<ul style="list-style-type: none">- Neste programa, a secagem é efetuada exclusivamente no grau <i>Secagem normal</i>.- O programa <i>Algodão</i>  é o mais eficiente, do ponto de vista do consumo de energia, para a secagem de peças de algodão húmidas.	
Indicação para laboratórios de ensaios	Programa de teste de acordo com o Regulamento Delegado 392/2012/UE de acordo com a norma EN 61121.	
Algodão PRO		No máximo 8 kg*
Artigo	Roupa de algodão molhada normal, tal como descrito em <i>Roupa branca/cor Secagem normal</i> .	
Nota	Neste programa, a secagem é efetuada exclusivamente no grau <i>Secagem normal</i> .	

Pacote de programas

Pode seleccionar diferentes programas de pacotes de programas. Os programas são apresentados na lista de programas.

Standard

Roupa branca/de cor		No máximo 8 kg*
Secagem extra, Secagem normal plus, Secagem normal		
Artigo	<ul style="list-style-type: none"> - Para têxteis de algodão/linho de várias camadas. - Toalhas felpudas/roupões felpudos, t-shirts, roupa íntima, roupa de cama, roupas de lactantes. - Roupa de trabalho, casacos, aventais, roupões, roupa de cama, toalhas turcas, toalhas de banho, toalhas e guardanapos resistentes a fervura ou batas. 	
Nota	<ul style="list-style-type: none"> - <i>Secagem extra</i> para roupa de diferentes qualidades e bastante grossa. - Algumas peças em malha/licra (como por exemplo T-Shirts, roupa interior, roupa de bebé) não devem ser secas no programa <i>Secagem extra</i> porque podem encolher. 	
Secar para engomar plus, secar para engomar, secar para a calandra		
Artigo	<ul style="list-style-type: none"> - Tecidos em algodão ou linho. - Roupa de mesa, roupa de cama, roupa engomada. 	
Dica	A roupa para ser passada na calandra deve ser mantida enrolada até ser passada.	
Fibras		No máximo 4 kg*
Secagem normal plus, Secagem normal, Secagem para engomar		
Artigo	<ul style="list-style-type: none"> - Tecidos de tratamento fácil sintéticos, de algodão ou mistura. - Roupa de trabalho, batas, camisolas, vestidos, calças, toalhas e guardanapos, meias. 	
Nota	 é seleccionado automaticamente.	

Lista de programas

Expresso		No máximo 4 kg*
Secagem extra, Secagem normal plus, Secagem normal, Secagem para engomar plus, Secagem para engomar, Secagem para a calandra		
Artigo	tecidos resistentes para o programa <i>Roupa branca/de cor</i>	
Nota	Duração do programa mais curta	
Roupa delicada		No máximo 4 kg*
Secagem normal plus, Secagem normal, secagem para engomar plus		
Artigos	<ul style="list-style-type: none"> - Tecidos delicados feitos de sintéticos, algodão ou mistura. - Camisolas delicadas, vestidos, calças, batas, roupa de mesa, camisas, blusas. - Roupa interior e tecidos com aplicações. 	
Nota	Neste programa, a formação de rugas e vincos é mais reduzida.	
Dica	Para secagem com poucas rugas e vincos: reduza a carga.	
Camisas		No máximo 2 kg*
Secagem normal, secagem para engomar plus		
Artigos	Camisas e blusas.	
Gangas		No máximo 3,5 kg*
Secagem normal, secagem para engomar plus		
Artigos	Calças, casacos, saias, camisas de ganga.	
Lãs		No máximo 2 kg*
Artigo	Tecidos em lã e tecidos com misturas de lã: camisolas, casacos de malha, meias.	
Nota	<ul style="list-style-type: none"> - As lãs são soltas em poucos minutos para que fiquem macias mas não ficam completamente secas. - Retirar a roupa de dentro do secador logo após o programa terminar e deixar acabar de secar ao ar livre. 	

Lista de programas

Sedas		No máximo 1 kg*
Artigos	Tecidos em seda adequados para serem secos no secador: blusas, camisas	
Nota	<ul style="list-style-type: none"> - Programa para reduzir rugas e vincos. - Os têxteis não são totalmente secos. - No final do programa, retire a roupa de imediato de dentro do secador. 	
Turcos		No máximo 8 kg*
Artigos	Grandes quantidades de turcos de uma camada ou de várias camadas. Isto inclui, p. ex., toalhas, lençóis de banho, roupões, toalhas de rosto ou roupa de cama.	
Nota	Neste programa, a secagem é efetuada exclusivamente no grau <i>Secagem normal plus</i> .	
Desenrugar delicado		No máximo 1 kg*
Secagem normal, Secagem para engomar plus		
Artigo	<ul style="list-style-type: none"> - Tecidos em algodão ou linho. - Tecidos de tratamento fácil de algodão, mistura ou sintéticos: calças de algodão, blusões, camisas. 	
Nota	<ul style="list-style-type: none"> - Programa para reduzir rugas e vincos após centrifugação prévia na máquina de lavar roupa. - Os tecidos não são secos definitivamente. Retirar a roupa de dentro do secador logo após o programa terminar e deixar acabar de secar ao ar livre. - Também adequado para roupa seca que é passada num intervalo fixo. 	
Automático plus		No máximo 5 kg*
Secagem normal plus, Secagem normal, secagem para engomar plus		
Artigos	Diversas qualidades de tecidos para os programas <i>Roupa branca/de cor e Fibras</i> .	
Microfibras		No máximo 7 kg*
Secagem normal plus, Secagem normal		
Artigo	Mopas e panos de limpeza de microfibras.	

Lista de programas

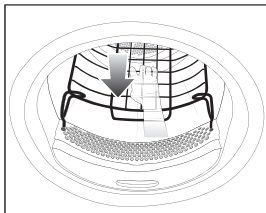
Programa por seleção de tempo - quente		No máximo 8 kg*
Artigo	<ul style="list-style-type: none">- Casacos, almofadas, sacos cama e outros têxteis volumosos.- Tecidos de várias camadas como, por exemplo, toalhas de mesa em algodão.- Peças soltas como, por exemplo, toalhas de banho, roupas de banho, panos da louça.	
Nota	<ul style="list-style-type: none">- Para acabar de secar tecidos de várias camadas ou volumosos que, devido às suas características, não secam uniformemente.- Para secar poucos tecidos ou tecidos soltos.- No início, não selecione o tempo mais longo. Experimente, por tentativas, o tempo que é mais adequado.	
Programa por seleção de tempo - frio		No máximo 8 kg*
Artigo	Toda a roupa que tenha de ser arejada.	
Programa para cesto		Carga do cesto 3,5 kg
Cesto sensitivo		Carga do cesto 3,5 kg
Têxteis/ Produtos	<ul style="list-style-type: none">- Siga as instruções mencionadas no livro de instruções fornecido com o cesto.- Utilize este programa apenas para secar ou arejar peças que podem ser secas no secador e não possam ser submetidas a desgaste mecânico.	
Nota	<ul style="list-style-type: none">- Este programa só pode ser utilizado em conjunto com o cesto de secagem (acessório opcional).- Selecionar <i>Cesto sensitivo</i> para produtos sensíveis à temperatura.- O tambor do secador não roda.- Não é possível obter um resultado de secagem suficiente sem cesto de secagem.- Siga as indicações mencionadas no livro de instruções fornecido com o cesto.	
		

Desporto

Vestuário de desporto		No máximo 3 kg*
Artigos	Para vestuário de desporto de material que suporte a secagem no secador.	
Nota	Neste programa, a secagem é efetuada exclusivamente no grau <i>Secagem normal</i> .	
Outdoor		No máximo 2,5 kg*
Secagem normal, secagem para engomar plus		
Artigos	Vestuário Outdoor de material adequado à secagem no secador.	
Impermeabilizar		No máximo 2,5 kg*
Têxteis	Tecidos adequados para serem secos no secador como, por exemplo, microfibras, roupa de praticar desportos na neve e Outdoor, algodão (popelina) e toalhas de mesa.	
Nota	<ul style="list-style-type: none"> - Este programa é composto por uma fase adicional de fixação para a impermeabilização. - Tecidos impermeabilizados só podem ser tratados com produtos de impermeabilização que tenha a indicação de que são adequados para tecidos de membrana. Estes produtos têm como base compostos químicos fluorados. - Não seque tecidos que tenham sido impermeabilizados com produtos que contenham parafina. Existe perigo de incêndio devido à utilização destes produtos. - Neste programa, a secagem é efetuada exclusivamente no grau <i>Secagem normal</i>. 	
Reativação		No máximo 2,5 kg*
Artigo	Vestuário Outdoor de material adequado à secagem no secador.	
Nota	<ul style="list-style-type: none"> - As fibras endireitam, pelo que a repelência à água melhora. - A secagem é efetuada exclusivamente no grau <i>Secagem normal</i>. 	

Lista de programas

Têxteis domésticos

Artigos cama com penas		No máximo 2 kg*
Artigos	Artigos cama que podem ser secos no secador (edredões ou almofadas com enchimento de penas ou sintético).	
Nota	Neste programa, a secagem é efetuada exclusivamente no grau <i>Secagem normal</i> .	
Dica	Ao penas ao aquecerem têm como característica a formação de odores. Após a secagem, mantenha os artigos cama fora do secador para arejar.	
Artigos cama sintéticos		No máximo 2 kg*
Artigo	Artigos cama apropriados para secador (edredões ou almofadas com enchimento sintético).	
Nota	Neste programa, a secagem é efetuada exclusivamente no grau <i>Secagem normal</i> .	
Tecidos grandes		No máximo 4 kg*
Secagem normal plus, Secagem normal, secagem para engomar, seca para a calandra		
Artigos	Tecidos grandes para o programa <i>Roupa branca/de cor</i> . Isto inclui, p. ex., colchas, cobertores de várias camadas, tecidos de grande volume.	

Higiene

Nos programas de higiene, a secagem realiza-se durante um longo período de tempo a uma temperatura constante (longo tempo de retenção da temperatura). Assim, os microorganismos como, p. ex., germes ou ácaros domésticos, são destruídos e os alergénios na roupa são reduzidos.

Se um programa de higiene for cancelado antes do tempo, os microorganismos não serão destruídos.

Não interrompa o programa.

Algodão Higiene		No máximo 4 kg*
Artigos	Têxteis de algodão ou linho que entrem em contacto direto com a pele. Isto inclui, p. ex., roupa interior, roupa de bebé, roupa de cama, toalhas turcas, roupões turcos, tolhas de sauna ou toalhas de rosto.	
Nota	Neste programa, a secagem é efetuada exclusivamente no grau <i>Secagem normal</i> .	
Fibras Higiene		No máximo 4 kg*
Artigos	<ul style="list-style-type: none"> - Tecidos de tratamento fácil sintéticos, de algodão ou mistura. - Roupa de trabalho, batas, camisolas, vestidos, calças, roupa de mesa, meias. 	
Nota	Neste programa, a secagem é efetuada exclusivamente no grau <i>Secagem normal</i> .	
Programa por seleção de tempo - higiene		No máximo 4 kg*
Artigo	<ul style="list-style-type: none"> - Casacos, almofadas, sacos cama e outros têxteis volumosos. - Tecidos de várias camadas como, por exemplo, toalhas de mesa em algodão. - Peças soltas como, por exemplo, toalhas de banho, roupas de banho, panos da louça. 	
Nota	<ul style="list-style-type: none"> - Para acabar de secar tecidos de várias camadas ou volumosos que, devido às suas características, não secam uniformemente. - Para secar poucos tecidos ou tecidos soltos. - No início, não selecione o tempo mais longo. Experimente, por tentativas, o tempo que é mais adequado. 	

Lista de programas

WetCare

WetCare sensitiv		No máximo 2,5 kg*
Artigo	Roupa exterior não lavável	
Nota	é brevemente seco e solto	
WetCare sedas		No máximo 2,5 kg*
Secagem normal, Secagem para engomar plus, secar para engomar		
Artigo	Roupa exterior de seda não lavável, sensível a rugas	
WetCare intensivo		No máximo 2,5 kg*
Secagem normal, Secagem para engomar, Secagem para engomar plus, Secagem para calandra		
Artigo	roupa exterior lavável	

Roupa lisa

Roupa branca/de cor 40 % de humidade residual		No máximo 8 kg*
Roupa branca/de cor 25 % de humidade residual		No máximo 8 kg*
Fibras 20 % de humidade residual		No máximo 4 kg*
Artigo	<ul style="list-style-type: none">- Roupa de hotéis, lares ou hospitais que tem de ser constantemente processada (engomada, passada, dobrada).- A estas pertence a roupa branca/de cor e fibras como, por exemplo, roupa de cama e toalhas e guardanapos ou diversos artigos cama.	
Nota	<ul style="list-style-type: none">- Devido à humidade residual, as fibras do tecido dilatam e podem ser alisadas mais facilmente.- Nestes programas é efetuada exclusivamente a secagem com <i>Secar para a calandra</i>.	
Dica	<ul style="list-style-type: none">- A roupa para ser passada na máquina de passar a ferro deve ser mantida enrolada até ser passada.- Esticar a roupa antes de começar a passá-la.	

Programas especiais

Pode personalizar 5 programas especiais e atribuí-los nomes de programas livremente selecionáveis. Introduza-os nas tabelas.

Carga: máximo 8 kg (peso da roupa seca/do produto seco)

Exemplo

[Prog. especial 1] Dry+	
Prog. hum. residual	
— <i>Humidade restante final :</i>	- 6 %
— <i>Tempo sec. post. :</i>	30 min
— <i>Temperatura :</i>	60 °C

(1)
-
-
-
-
-
-
-

(2)
-
-
-
-
-
-
-

(3)
-
-
-
-
-
-
-

(4)
-
-
-
-
-
-
-

(5)
-
-
-
-
-
-
-

Alterar a sequência do programa

Dispositivo de pagamento

Caso a porta seja aberta após o início do programa ou o programa seja interrompido, então poderá perder o valor pago (conforme a seleção efetuada*).

* Ao ser efetuado o primeiro funcionamento do secador ou posteriormente, o serviço de assistência técnica Miele pode efetuar o ajuste do período de tempo para poder efetuar alterações ao programa.

Selecionar outro programa durante o funcionamento

Já não é possível selecionar um programa (proteção de alterações involuntárias). Para poder selecionar um novo programa, primeiro tem de cancelar o programa a decorrer.

 Existe perigo de incêndio devido ao uso e utilização incorretos. A roupa pode queimar e destruir o secador e o espaço circundante. Leia e siga o capítulo «Medidas de segurança e precauções».

Cancelar o programa

- Toque na tecla sensora *Start/Stop*.

No visor surgirá a pergunta sobre se pretende cancelar.

- Toque na tecla sensora *sim*.

Selecionar de novo o programa cancelado

- Abra e feche a porta.
- Selecione e inicie um novo programa.

Adicionar roupa

- Abra a porta.

 Risco de queimaduras ao tocar na roupa quente ou no tambor do secador. Pode queimar-se. Deixe a roupa arrefecer e retire-a com cuidado.

- Adicione a roupa.
- Feche a porta.
- Inicie o programa.

Interrupção de energia elétrica

Se tiver ocorrido uma interrupção de energia elétrica ao desligar o secador com o botão :

- Ligue o secador.
- Toque na tecla sensora *Start/Stop*.

Se tiver ocorrido uma interrupção de energia elétrica devido a uma falha de energia:

- Após o fornecimento de energia elétrica ser restabelecido, confirme isto com *OK*.
- Toque na tecla sensora *Start/Stop*.

Tempo restante

Alterações ao desenrolar do programa podem contribuir para alteração da indicação de tempo no visor.

Encaixar o dispensador de aroma

Com o dispensador de aroma (acessório), pode conferir à sua roupa, e na secagem, um aroma agradável.

⚠ Danos para a saúde e perigo de incêndio devido a um manuseamento incorreto com o dispensador de aroma.

Em contacto com o corpo, o vazamento de fragrância pode prejudicar a saúde. O vazamento de fragrância pode causar um incêndio.

Leia em primeiro lugar o capítulo «Medidas de segurança e precauções», parágrafo «Utilização do dispensador de aroma (acessório opcional)»

Segurar no dispensador de aroma tal como mostra a figura. Não segure inclinando porque o perfume irá verter.

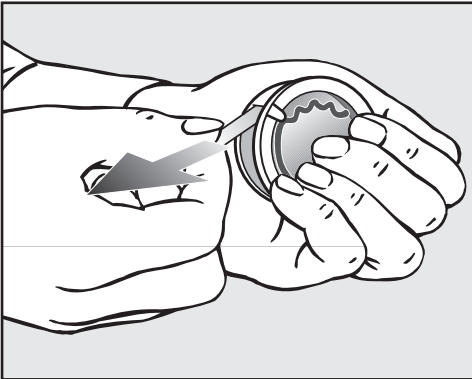

- Agarrar o dispensador com firmeza para que não abra sem querer.
- Puxe, retirando o selo de proteção.
- Abra a porta do secador.

O dispensador de aroma é encaixado no filtro superior. O local de encaixe fica ao lado da zona côncava da pega.

Se não for utilizado nenhum dispensador de aroma, o deslizante do local de encaixe tem de permanecer fechada, para que não haja a acumulação de algodão.

Deslize a saliência do deslizante completamente para baixo (seta).

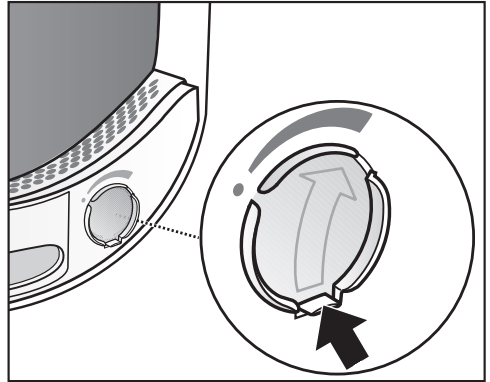

- Abra o deslizante pela saliência até que a saliência esteja em cima à direita.

Dispensador de aroma

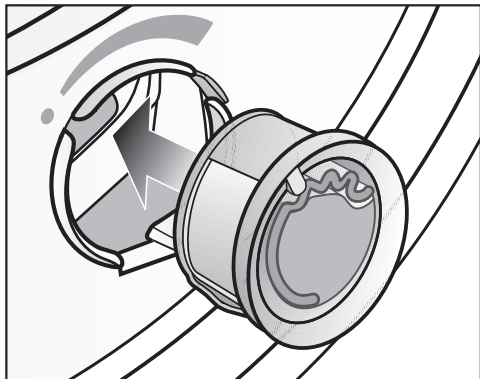

- Encaixe o dispensador de aroma até sentir o encaixe.

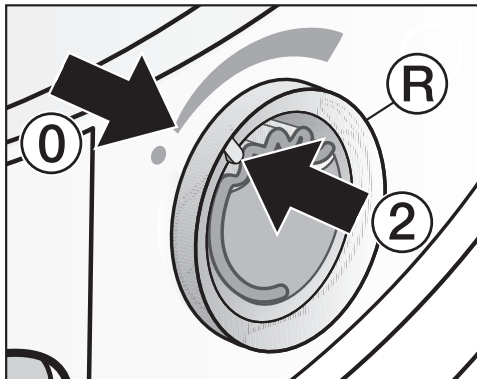

- Rodar o anel exterior (R) um pouco para a direita.

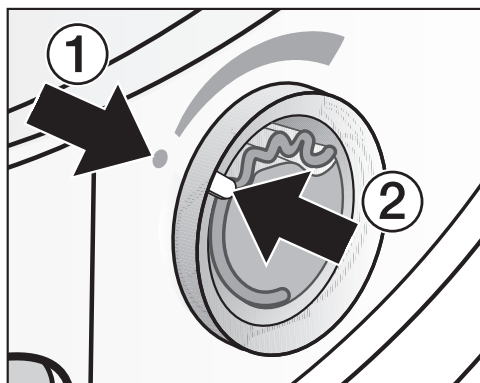

As marcações ① e ② têm de ficar frente a frente.

O dispensador de aroma pode deslizar.

Rode o anel exterior até que as marcações ② e ① fiquem frente a frente.

Abrir o dispensador de aroma

Antes da secagem, pode selecionar a intensidade da fragrância.

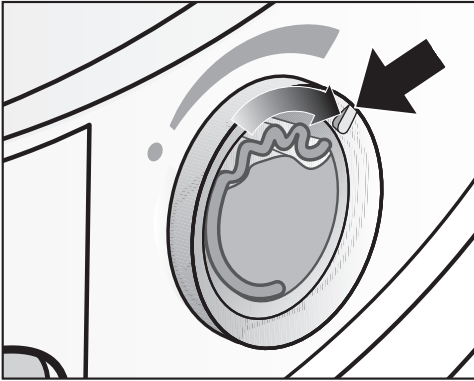

- Rode o anel exterior para a direita: quanto mais abrir o dispensador, mais intensa será a intensidade.

A transmissão satisfatória da fragrância apenas é conseguida com a roupa molhada e tempos de secagem longos com transferência de calor suficiente. A fragrância também é perceptível no espaço de instalação do secador. Sem transmissão de fragrância no programa *Seleção de tempo ar frio*.

Fechar o dispensador de aroma

O dispensador de aroma deve ser fechado após a secagem, para que o aroma não saia.

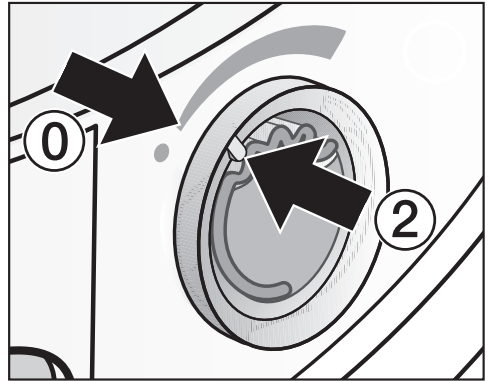

- Rode o anel exterior para a esquerda, até que a marcação ② fique na posição ①.

Se, de vez em quando, pretender efetuar a secagem sem utilizar o dispensador de aroma: retire o dispensador de aroma e guarde-o na embalagem de origem.

Se a intensidade da fragrância não for suficiente, substitua o dispensador de aroma por um novo.

Dispensador de aroma

Remoção/substituição do dispensador de aroma

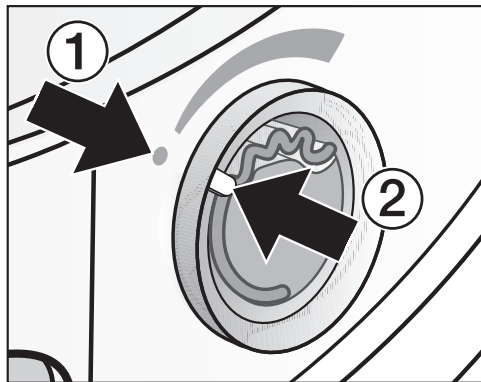

- Rode o anel exterior para a esquerda, até que as marcações ① e ② fiquem frente a frente.

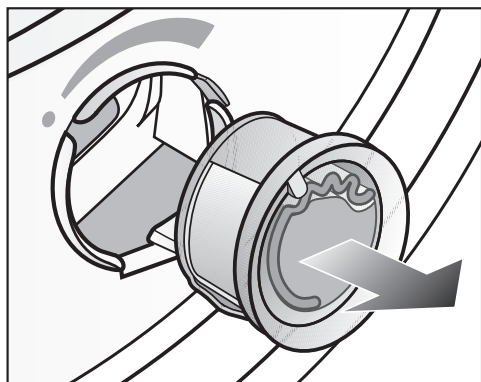

- Substitua o dispensador de aroma.

Pode guardar o dispensador de aroma apenas na embalagem de origem, tal como mostra a figura.

Pode encomendar o dispensador de aroma nos serviços Miele ou através de um agente especialista.

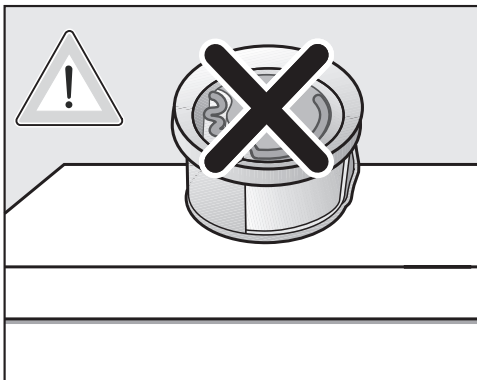

A fragrância pode transbordar. Não coloque o dispensador de aroma de cabeça para baixo.

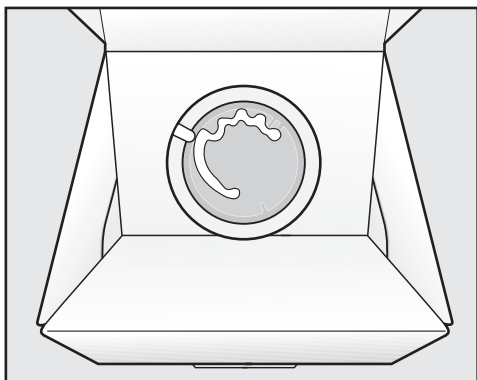

- Não guarde a embalagem de origem com o dispensador de aroma intermédio na vertical ou de cabeça para baixo. Caso contrário, irá verter.
- Armazenar sempre em local fresco e seco e não expor à luz solar.
- Ao adquirir um novo: remover o selo de proteção só antes de utilizar.

Intervalo de limpeza

Este secador tem um sistema de filtros de vários níveis composto pelos filtros de algodão (1.) e um filtro (no rodapé) (2.).

Este sistema de filtros recolhe o algodão que cai durante o processo de secagem.

O tempo de secagem pode ser mais longo devido a uma limpeza irregular.

⚠ Perigo de incêndio devido a uma manutenção irregular.

Existe perigo de incêndio devido à grande quantidade de resíduos de algodão no sistema de filtros e no secador.

Verifique regularmente o sistema de filtros e a zona de passagem do ar. Limpe caso existam resíduos de algodão.

⚠ Danos devido a um sistema de filtros em falta ou danificado.

Existe perigo de defeito do aparelho e perigo de incêndio devido à grande quantidade de resíduos de algodão existente no sistema de filtros e no secador.

Nunca proceda à secagem sem o sistema de filtros. Substitua imediatamente um sistema de filtros danificado por outro novo.

1. Limpar filtro de algodão

Os filtros de algodão estão na zona de enchimento do tambor do secador.

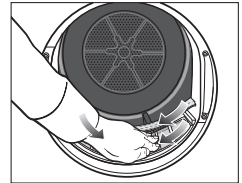
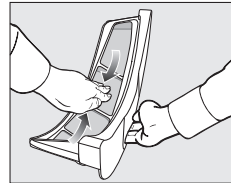
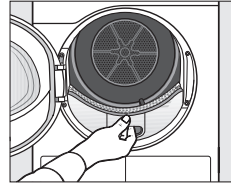

Limpe sempre quando for mostrado no visor. Podem ser apresentadas mensagens diferentes:

Limpar o filtro de algodão e lavar o filtro de rodapé.

Limpar o filtro de algodão e lavar o filtro de rodapé. Verificar a passagem de ar.

■ Apagar a mensagem: toque na tecla sensora OK.

Limpeza e manutenção

2. Limpar o filtro no rodapé

O filtro (no rodapé) encontra-se em baixo à esquerda, atrás da tampa do filtro de algodão.

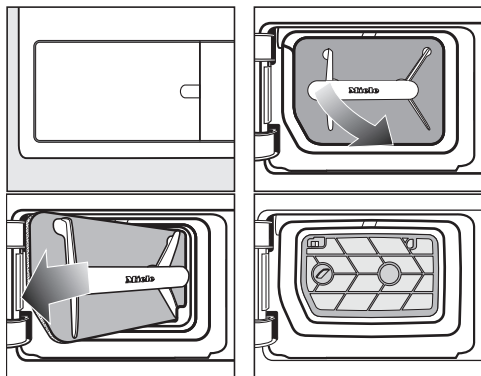

Utilização normal

Limpe sempre quando for mostrado no visor. Podem ser apresentadas mensagens diferentes:

Limpar o filtro de algodão e lavar o filtro de rodapé.

Limpar o filtro de algodão e lavar o filtro de rodapé. Verificar a passagem de ar.

Funcionamento contínuo

Efetue a limpeza uma vez por dia e adicionalmente após a indicação no visor.

Limpar o cartucho do filtro no rodapé

Depois de remover o filtro de algodão, verá o cartucho do filtro no rodapé. Limpe também o cartucho do filtro.

- Apagar a mensagem: toque na tecla sensora OK.

⚠ Danos causados por uma limpeza insuficiente ou pela operação com filtros rasgados, danificados no rodapé.

Com isso, deixará de ser possível uma correta troca de ar e calor no permutador de calor, uma vez que este está obstruído. Neste caso, será necessária uma intervenção do serviço de assistência técnica.

Isso poderá ser evitado se respeitar as instruções deste manual de utilização.

3. Limpar a grelha inferior direita/permutador de calor para a dissipação do calor

Proceda à limpeza, apenas, quando a solicitação Abrir a grelha em baixo à direita, limpar o permutador de calor acender.

A grelha inferior direita é removível. Atrás encontra-se o permutador de calor para a dissipação do calor.

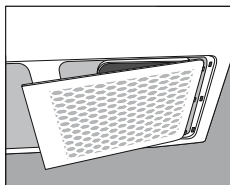

- Mantenha o espaço de instalação do secador sempre livre de poeira e algodão. Assim, a limpeza pode ser excluída.
- Consulte a secção «Grelha inferior direita/permutador de calor».
- Controle e efetue adicionalmente a limpeza do filtro (no rodapé) e do filtro de algodão.

- Apagar a mensagem: toque na tecla sensora OK.

Limpeza e manutenção

Limpar filtro

Este secador está equipado com 2 filtros na zona do óculo da porta. Os filtros superior e o inferior retêm o algodão que se forma durante a secagem.

Remoção do dispensador de aroma

Se os filtros de algodão e do rodapé não forem limpos, a intensidade da fragrância será reduzida.

- Para saber mais sobre o dispensador de aroma consulte o capítulo «Dispensador de aroma», secção «Remoção/substituição do dispensador de aroma».

Eliminar o algodão visível

Elimine o algodão acumulado nos filtros no final de cada secagem.

Dica: O algodão pode ser aspirado com o aspirador.

- Abra a porta.

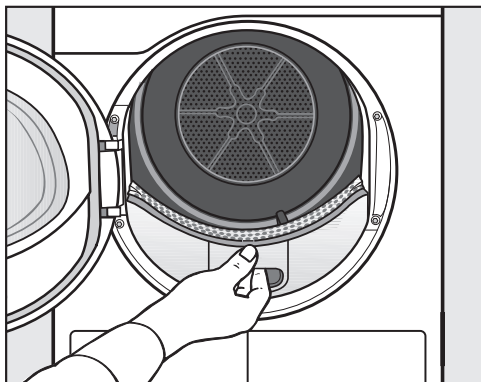

- Puxe o filtro superior pela frente para fora.

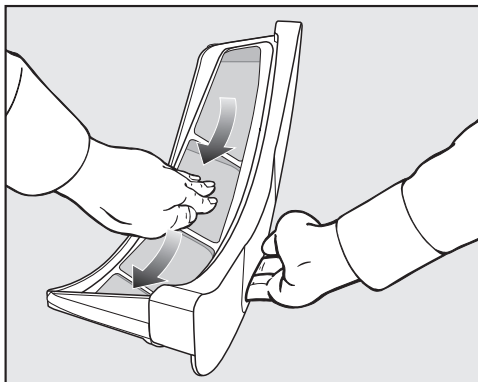

- Elimine o algodão (ver setas).

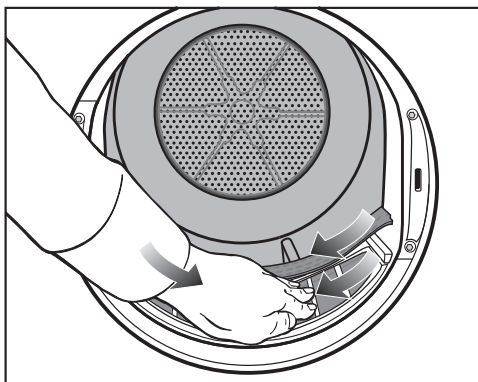

- Remova o algodão (ver setas) das superfícies de todos os filtros e do defletor de roupa perfurado.
- Volte a encaixar o filtro superior no respetivo espaço até ouvir o encaixe.
- Feche a porta.

Efetuar a limpeza dos filtros e das zonas de passagem do ar

Efetuar uma limpeza mais pormenorizada se o tempo de secagem for longo ou os filtros e as superfícies estiverem pegajosas/obstruídas.

Limpar a seco o filtro de algodão

- Puxe o filtro superior pela frente para fora.

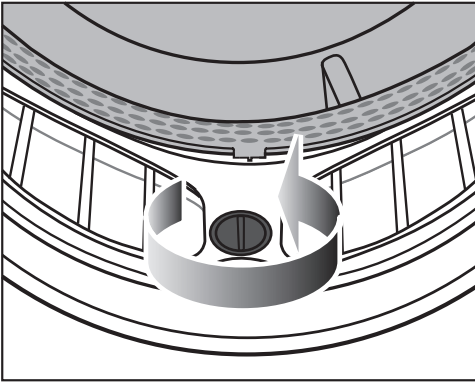

- Rode o manípulo amarelo até sentir o encaixe.

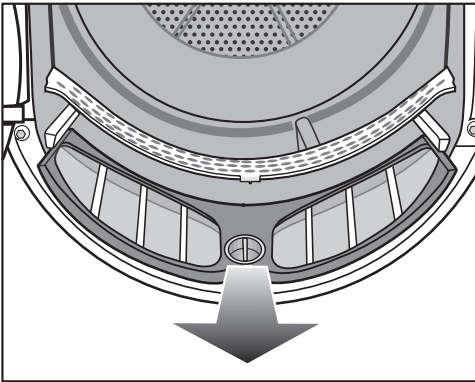

- Puxe o filtro pela frente para fora.

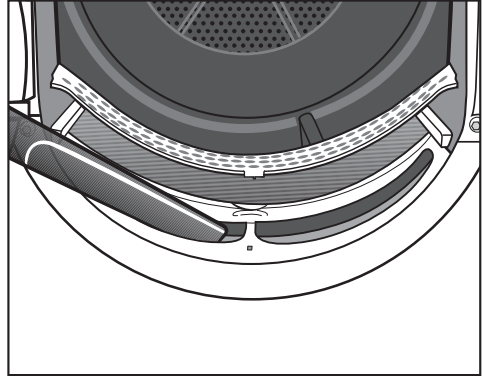

- Elimine o algodão utilizando o aspirador e o tubo plano mais comprido.

Limpeza e manutenção

Limpeza húmida do filtro de algodão

- Lave as superfícies do filtro com água quente corrente.
- Efetue a limpeza das superfícies lisas de plástico de ambos os filtros de algodão com um pano húmido.

Problemas na secagem devido a um filtro de algodão húmido.

A máquina de secar roupa pode apresentar anomalias no funcionamento. Sacuda bem os filtros de algodão e seque-os com cuidado.

- Encaixe o filtro de algodão superior completamente no interior.
- Feche a porta.

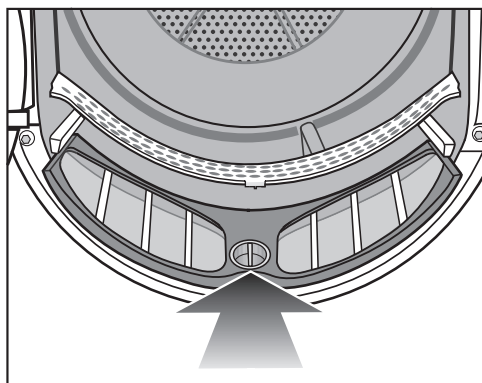

- Encaixe o filtro de algodão inferior completamente e bloqueie-o através do botão amarelo.

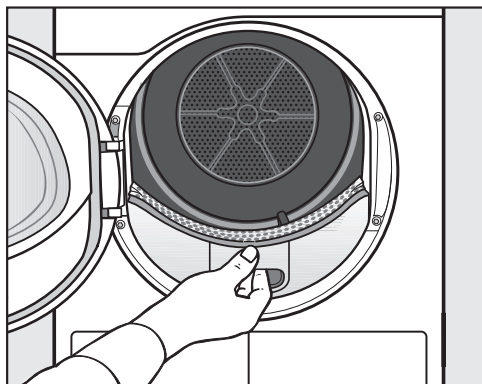

Limpar filtro do rodapé

O filtro do rodapé recolhe o algodão mais fino, cabelos e resíduos de detergente que podem passar através dos filtros de algodão.

Retirar filtro do rodapé

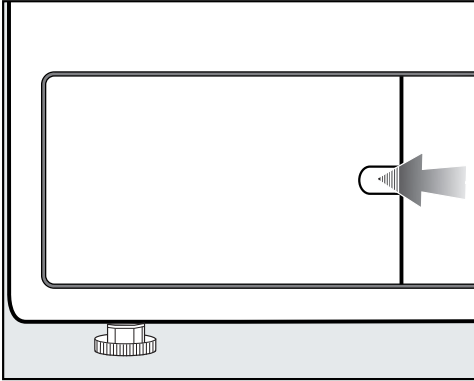

- Agarre com o dedo a parte de trás do bloqueio.
- Abra a tampa do filtro do rodapé.

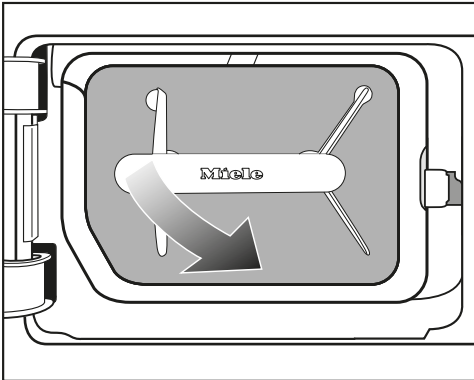

- 1 Puxe o filtro do rodapé pela pega na diagonal para a frente direita.

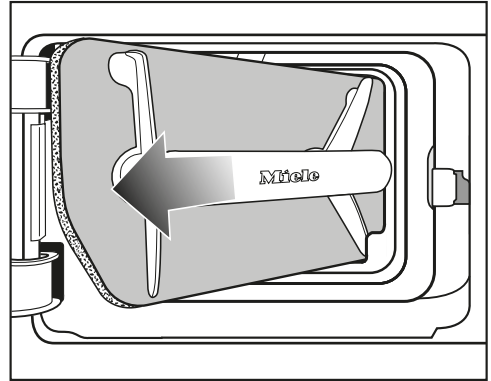

- 2 Puxe o filtro do rodapé para fora, na diagonal, pela pega.

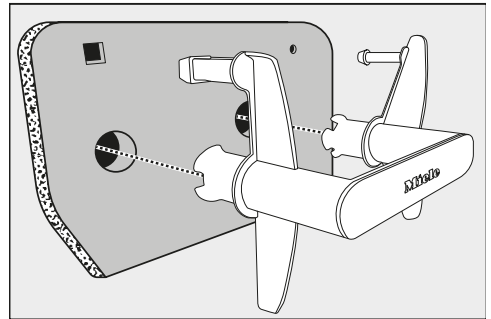

- Puxe a pega retirando-a do filtro do rodapé.

Limpeza e manutenção

Limpar filtro do rodapé

- Lave o filtro do rodapé minuciosamente e cuidadosamente sob água corrente.

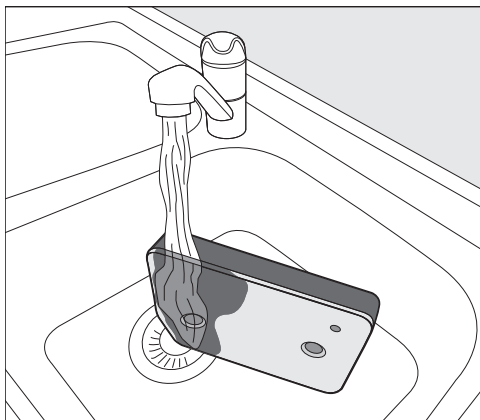

Dica: Para soltar os resíduos na superfície mais rapidamente, deixe um jato de água correr verticalmente sobre a parte frontal do filtro do rodapé.

- Entretanto esprema cuidadosamente o filtro do rodapé.
- Enxague e lave o filtro do rodapé completo até que já não sejam visíveis quaisquer resíduos.
- Esprema o filtro do rodapé cuidadosamente até não pingar mais água.

Dica: Para absorver a água, coloque o filtro do rodapé húmido entre 2 toalhas. Numa superfície plana, pressione suavemente o filtro de algodão com a palma da mão. O filtro do rodapé seca mais rapidamente.

O filtro do rodapé não deve ser inserido excessivamente molhado. Caso contrário, ocorre uma anomalia. Esprema o filtro do rodapé cuidadosamente.

Se um programa de secagem for interrompido com uma mensagem de erro após a inserção do filtro do rodapé limpo: o filtro do rodapé foi inserido demasiado húmido. Esprema de novo o filtro do rodapé cuidadosamente. Deixe o filtro do rodapé secar ao ar. Se, apesar disto, ocorrer novamente uma anomalia, os resíduos persistentes de substâncias de lavagem podem ser a causa. Regenere o filtro do rodapé na máquina de lavar roupa. Consultar o capítulo «O que fazer quando ...», secção «Regenerar filtro do rodapé».

⚠ Danos causados por um filtro do rodapé insuficientemente limpo ou danificado.

O filtro do rodapé vai obstruir o permutador de caso caso não esteja suficientemente limpo ou mesmo danificado. Deixa de ser possível uma troca de ar e calor suficiente no permutador de calor. Neste caso, é necessária uma intervenção do serviço de assistência técnica.

Verifique o filtro do rodapé de acordo com a descrição em «Substituir o filtro do rodapé» antes e após a limpeza. Após a limpeza, o filtro do rodapé deve estar em perfeitas condições e não apresentar danos.

- Remova o algodão existente na pega com um pano húmido.

Substituir o filtro do rodapé

⚠ Desgaste do filtro causado pelo funcionamento contínuo do secador. Devido a um funcionamento prolongado do secador e a uma limpeza frequente, passado algum tempo, o filtro do rodapé pode apresentar sinais de desgaste. A longo prazo, isto causará a obstrução do permutador de calor.

Caso detecte os sinais de desgaste descritos a seguir, antes ou após a limpeza, então substitua o filtro imediatamente (acessório que pode ser adquirido posteriormente).

Precisão de encaixe

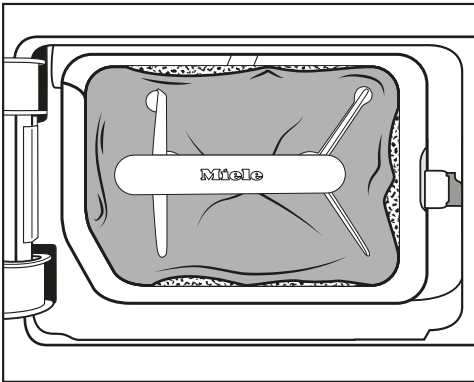

Os rebordos do filtro não estão assentes e o filtro está deformado. Nos rebordos não assentes, o algodão não filtrado é soprado para dentro do permutador de calor. A longo prazo, isso causará a obstrução do permutador de calor.

Limpeza e manutenção

Deformações

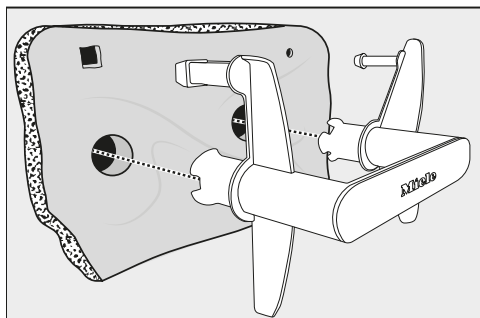

As deformações indicam que o filtro está obstruído e, por conseguinte, gasto, devido a funcionamento prolongado.

Fendas, fissuras, impressões

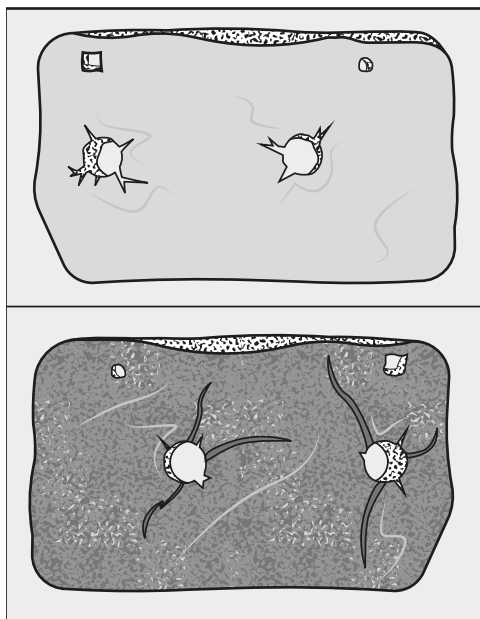

Devido a fendas e fissuras, o algodão não filtrado é soprado para dentro do permutador térmico e causa obstruções.

As impressões indicam que o filtro está obstruído e, por conseguinte, gasto, devido a funcionamento prolongado.

Resíduos de cor branca ou de outra cor

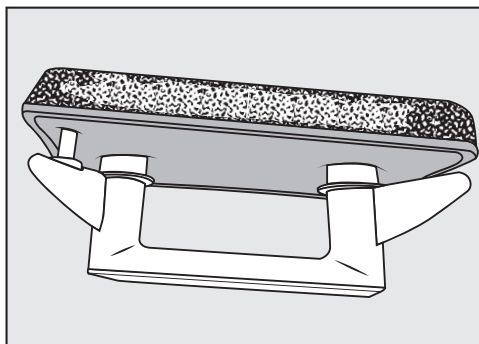

Os resíduos são causados devido a resíduos de fibras da roupa e restos de ingredientes dos detergentes que obstruem o filtro. Encontra resíduos na parte frontal e nos rebordos laterais do filtro. Em casos extremos, estes resíduos formam incrustações persistentes.

Os resíduos são um sinal de que o filtro já não assenta com precisão nos rebordos laterais, mesmo que pareça estar em boas condições: nos rebordos, o algodão não filtrado é soprado para dentro.

Se, mesmo apesar de uma limpeza, o filtro voltar logo a apresentar tais resíduos, então deve ser substituído.

Limpar o filtro (no rodapé)

Depois de remover o filtro de algodão, verá a superfície filtrante do filtro. Essa superfície filtrante só precisa de ser limpa se tiver havido uma acumulação visível de algodão.

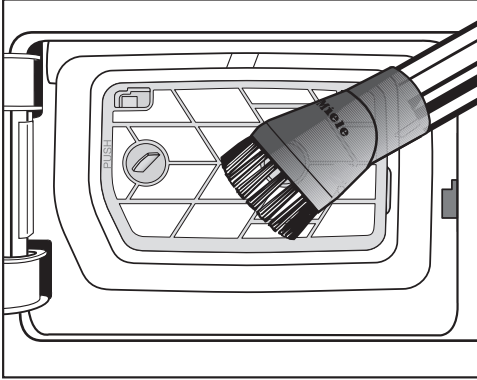

- aspire o algodão visível cuidadosamente com o aspirador. Utilize uma escova apropriada para móveis ou um tubo plano estreito.

Se permanecerem visíveis bloqueios e outros resíduos após a limpeza: o filtro deve ser removido e limpo. Se não forem removidos os resíduos persistentes, podem causar uma interrupção permanente.

Remover o filtro

Se o filtro estiver preso ou entupido, esse deve ser removido e limpo húmido.

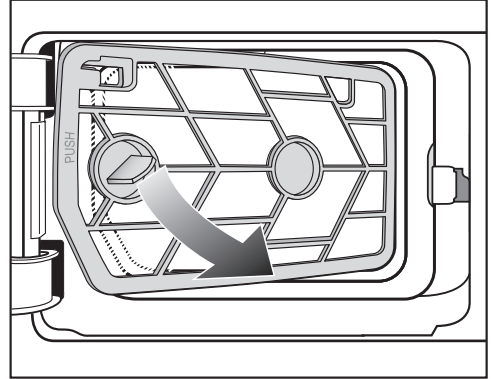

- 1 Segure na pega do filtro para o puxar, de forma inclinada para a frente e direita.

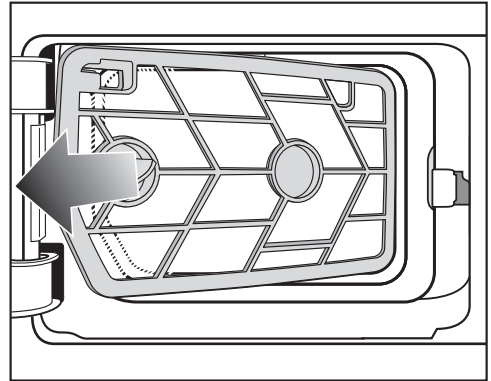

- 2 Puxe o filtro diagonalmente para fora.
- Lave a superfície filtrante com água quente.

Os filtros de algodão húmidos podem provocar anomalias durante a secagem.

Sacuda bem o filtro e seque-o com cuidado.

Limpeza e manutenção

Verificar as aletas de refrigeração do permutador de calor

⚠ Perigo de corte através de toque nas aletas de refrigeração.

Pode cortar-se.

Não toque com as mãos nas aletas de refrigeração.

Depois de remover o filtro, verá as aletas de refrigeração do permutador de calor. Verifique se existe algodão acumulado.

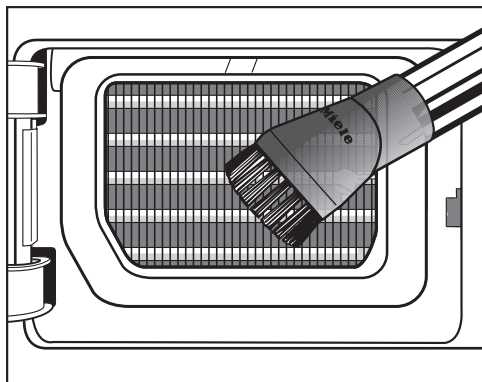

- Se existir sujidade visível, então aspire-a cuidadosamente com o aspirador. Utilize uma escova apropriada para móveis ou um tubo plano estreito.

⚠ Danos devido a limpeza incorreta das aletas de refrigeração.

As aletas de refrigeração podem ficar danificadas. A funcionalidade do secador fica reduzida.

Efetue a limpeza utilizando um pincel ou o aspirador. Passe a escova de aspiração apenas levemente, sem fazer pressão nas aletas de refrigeração do permutador de calor.

Limpeza e manutenção

Voltar a montar o filtro (no rodapé)

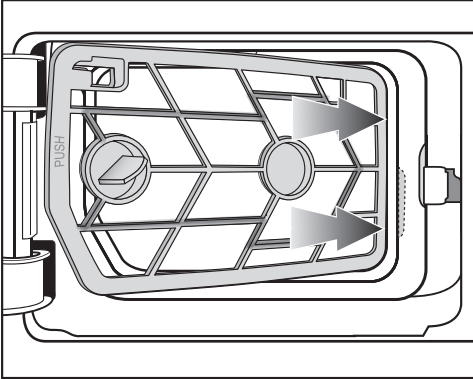

- 1 Segure na pega do lado direito para deslocar a pega do filtro, de forma inclinada atrás da borda.

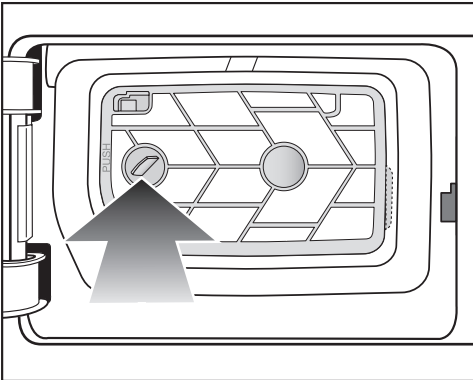

- 2 Pressione a pega no lado esquerdo, para que a pega do filtro fique fixa.

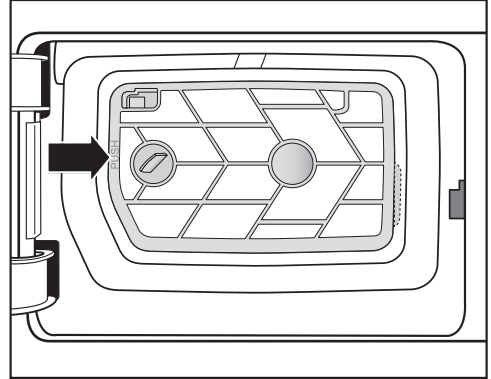

- 3 Empurre a estrutura da pega do filtro com firmeza no ponto marcado (PUSH) até encaixar no lugar.

Voltar a montar o filtro de algodão (no rodapé)

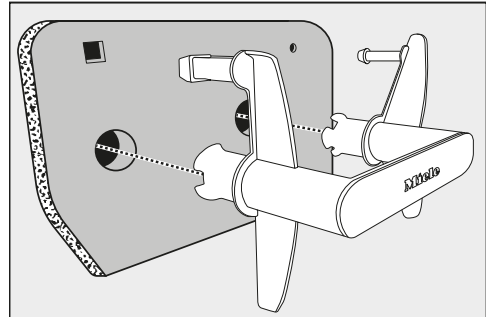

- Encaixe o filtro de algodão corretamente na pega.

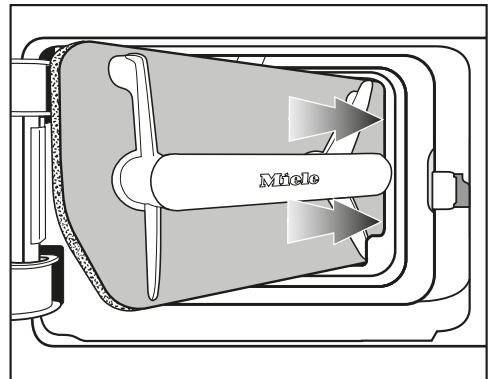

Limpeza e manutenção

- 1 Desloque o filtro de algodão pela pega do lado direito, de forma inclinada atrás da borda.

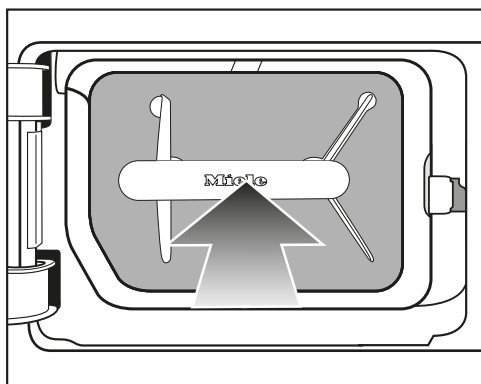

- 2 Pressione a pega, para que o filtro de algodão fique fixo.

Limpar e fechar a tampa do filtro

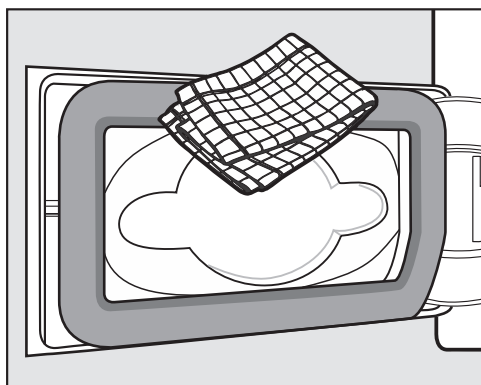

- Elimine o algodão que eventualmente possa existir, utilizando um pano de limpeza húmido. Tome cuidado para não danificar a borracha vedante.

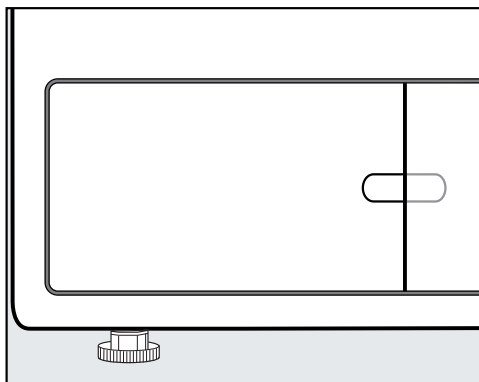

- Feche a tampa do filtro.

Somente com o filtro do rodapé corretamente colocado e a tampa de montagem fechada é que se pode assegurar a estanqueidade do sistema de condensação e um funcionamento perfeito do secador.

Limpar a grelha inferior direita/ permutador térmico

As aletas de refrigeração do permutador térmico situadas por trás da grelha podem entupir devido às partículas de sujidade do espaço de instalação.

Remover a grelha

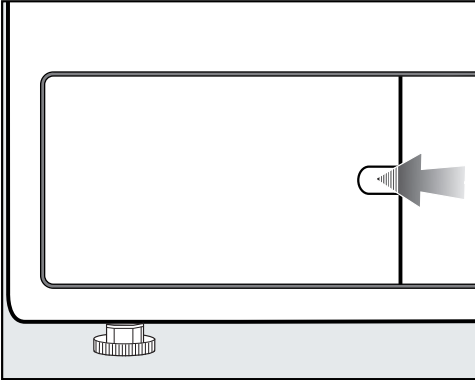

- Abra a tampa do filtro.

Abra a grelha inferior direita, p. ex., com o cabo de uma colher.

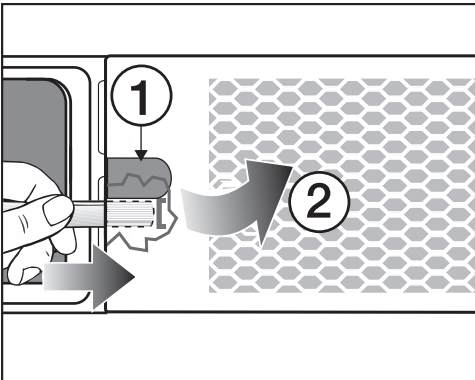

- Insira o cabo da colher (por baixo da cavidade ①) atrás da grelha.
- Faça pressão e levante-a ligeiramente, até a grelha abrir no lado esquerdo ②.
- Abra a grelha da esquerda para a direita e remova-a, de forma inclinada, para a frente.

Limpeza e manutenção

Limpar as aletas de refrigeração

- Controle se as aletas de refrigeração estão obstruídas.

⚠ Perigo de corte através de toque nas aletas de refrigeração. Pode cortar-se. Não toque com as mãos nas aletas de refrigeração.

Se existir sujidade visível

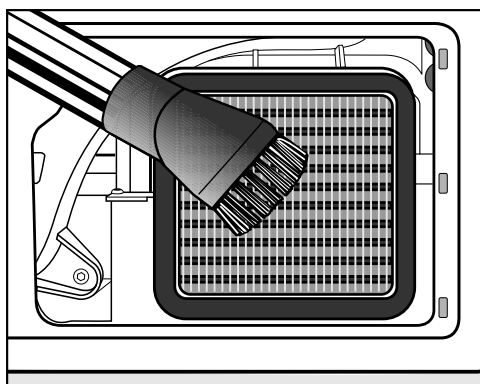

- Aspire o algodão visível cuidadosamente com o aspirador. Utilize uma escova apropriada para móveis ou um tubo plano estreito.

⚠ Danos devido a limpeza incorreta das aletas de refrigeração. As aletas de refrigeração podem ficar danificadas. A funcionalidade do secador fica reduzida.

Efetue a limpeza utilizando um pincel ou o aspirador. Passe a escova de aspiração apenas levemente, sem fazer pressão nas aletas de refrigeração do permutador de calor.

Nova montagem da grelha

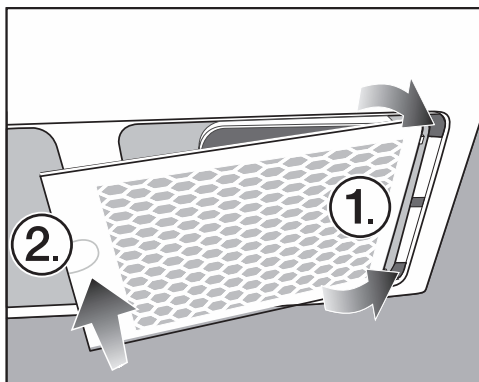

- Encaixe a grelha no lado direito.
- Pressione a grelha no lado esquerdo até encaixar.

Limpeza do secador

Desligue o secador da rede elétrica.

⚠ Danos ao usar produtos de limpeza incorretos.

Os produtos de limpeza incorretos podem danificar as superfícies sintéticas e outras peças da máquina.

Não utilize detergentes à base de solventes, produtos abrasivos, nem produtos de limpar vidros ou detergentes universais.

⚠ Perigo de choque elétrico devido à água.

Existe perigo de choque elétrico se correr água por cima ou para dentro do secador.

Nunca pulverize água para o secador. Apenas efetue a limpeza do secador com um pano macio e ligeiramente humedecido.

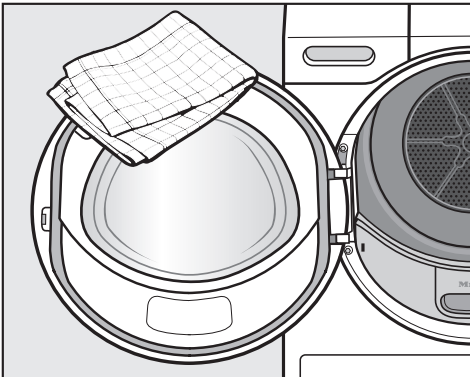

- As superfícies em aço inox (o tambor, por exemplo) podem ser limpas com um produto adequado para aço inox.

- Efetue a limpeza do secador e da vedação no interior da porta com um pano apenas ligeiramente humedecido e detergente suave ou com água e sabão e um pano de limpeza macio.
- No final, seque todas as peças com um pano de limpeza macio.



Que fazer quando ...

Consegue resolver por si próprio a maioria das anomalias e erros que podem ocorrer durante o funcionamento diário. Em muitos casos, pode economizar tempo e custos, pois não necessita de recorrer ao serviço de assistência técnica.

Em www.miele.pt/service pode obter informações relativas à resolução autónoma de anomalias.



As tabelas apresentadas seguintes devem ajudá-lo a detetar as causas de uma anomalia ou de um erro, apresentando as respetivas soluções.

Interrupção do programa e mensagem de erro no visor

Mensagem	Causa e solução
 O tambor está vazio ou a roupa demasiado seca.	<p>Em alguns programas pode haver uma interrupção do programa se existir pouca carga ou não existir roupa no tambor. O programa também pode ser interrompido se a roupa já estiver seca. Portanto, não é uma anomalia.</p> <ul style="list-style-type: none">■ Abra a porta e controle a roupa.■ Retire roupa ou adicione roupa.■ Feche a porta.■ Inicie um programa de secagem. <p>Seque peças soltas através do programa <i>Arejar a quente</i>.</p>
 Bloqueio reconhecido. Soltar a roupa e iniciar de novo.	<p>A roupa foi distribuída de forma desvantajosa ou enrolada.</p> <ul style="list-style-type: none">■ Abra a porta e solte a roupa. Retire parte da roupa.■ Feche a porta.■ Inicie um programa de secagem.

Mensagem	Causa e solução
<p>  Limpar o filtro de algodão e lavar o filtro de rodapé. Verificar a passagem de ar. </p>	<p> Foi feita a secagem de grandes têxteis em número reduzido e de tipos diferentes. Uma pequena peça têxtil ficou presa na zona de enchimento da porta. Por isso, os orifícios do defletor de roupa foram bloqueados. </p> <ul style="list-style-type: none"> ■ Apagar a mensagem: toque na tecla sensora OK. ■ Abra a porta do secador. ■ Remova a peça têxtil indesejada. ■ Proceda à secagem de peças têxteis individuais e pequenas apenas em conjunto com peças têxteis maiores. <p> Se poder excluir todas estas hipóteses, existem então obstruções causadas por algodão ou resíduos de detergente. </p> <hr/> <p> Existem obstruções causadas por algodão ou resíduos de detergente. </p> <ul style="list-style-type: none"> ■ Efetue a limpeza de todos os filtros de algodão e das saídas de ar. ■ Verifique se os filtros de algodão na abertura de enchimento e no rodapé não apresentam danos e se estão em ordem. ■ Se o filtro de rodapé tiver sido removido, então controle também o cartucho do filtro localizado atrás. Limpe o cartucho do filtro, quando necessário. ■ Se o cartucho do filtro tiver sido removido, então controle também o permutador de calor localizado atrás. Efetue a limpeza do permutador de calor, quando necessário. <p> Siga as indicações de limpeza mencionadas no capítulo «Limpeza e manutenção». Um filtro de algodão danificado, deformado ou que não pode mais ser limpo deve ser substituído por um novo. </p> <ul style="list-style-type: none"> ■ Apagar a mensagem: toque na tecla sensora OK.

Que fazer quando ...

Mensagem	Causa e solução
 Limpar o filtro de coação e lavar o filtro de rodapé. Verificar a passagem de ar.	<p>Após uma limpeza minuciosa, o filtro de rodapé aparenta estar limpo. Não obstante, ocorre de novo a interrupção do programa e surge a mensagem de erro. A razão para isso é que ainda existem resíduos mais profundos que não puderam ser removidos.</p> <ul style="list-style-type: none">■ Apagar a mensagem: toque na tecla sensora OK.■ Substitua o filtro de rodapé por um novo.■ Pode efetuar na máquina de lavar roupa a regeneração do filtro de rodapé «antigo» removido. Siga a secção «Regeneração do filtro de rodapé» no capítulo «O que fazer quando...».
 Verifique o esgoto da água.	<p>O esgoto da água condensada está obstruído.</p> <ul style="list-style-type: none">■ Verifique se a mangueira de esgoto está em ordem e não dobrada.■ Apagar a mensagem: abra e feche a porta com o secador ligado.
 Erro F. Se o reinício não teve sucesso, contacte a assistência técnica.	<p>Não é possível detetar de imediato a causa para a interrupção do programa.</p> <ul style="list-style-type: none">■ Siga as indicações que aparecem no visor.■ Toque na tecla sensora OK.■ Inicie um programa de secagem. <p>Se o programa voltar a interromper e aparecer a mensagem de erro, existe uma anomalia. Informe o serviço de assistência técnica da Miele.</p>

Indicações no visor

Mensagem	Causa e solução
<p>i Abrir a grelha em baixo à direita, limpar o permutador de calor</p>	<p>As aletas de refrigeração do permutador de calor situadas por trás da grelha podem entupir devido às partículas de sujidade sugadas do espaço de instalação, e as saídas de ar podem estar obstruídas por cótão.</p> <ul style="list-style-type: none"> ■ Efetue a limpeza. Consulte o capítulo «Limpeza e manutenção», secção «Grelha inferior direita/permutador de calor». ■ Controle e efetue adicionalmente a limpeza do filtro na zona de enchimento e no rodapé. ■ Apagar a mensagem: toque na tecla sensora OK.
<p>i Limpar o filtro de cótão e lavar o filtro de rodapé.</p>	<p>Esta informação é fornecida no fim do programa, quando o secador não trabalha de forma ideal nem económica.</p> <p>Os filtros de cótão podem estar obstruídos.</p> <ul style="list-style-type: none"> ■ Por norma, é suficiente limpar o filtro de cótão. ■ Controle igualmente o filtro de rodapé e efetue a sua limpeza, se necessário. ■ Se o filtro de rodapé tiver sido removido, então controle também o cartucho do filtro localizado atrás. Limpe o cartucho do filtro, quando necessário. <p>Siga as indicações de limpeza mencionadas no capítulo «Limpeza e manutenção».</p> <ul style="list-style-type: none"> ■ Apagar a mensagem: toque na tecla sensora OK.
<p> O filtro na sapata não está montado. Montar o filtro.</p>	<p>O filtro não foi encaixado no rodapé.</p> <ul style="list-style-type: none"> ■ Controle o filtro (no rodapé). <hr/> <p>A remoção do filtro durante a secagem causa a interrupção do programa.</p>
<p>i Falha de energia elétrica. Prog. parou</p>	<p>A energia elétrica falhou.</p> <ul style="list-style-type: none"> ■ Após o fornecimento de energia elétrica ser restabelecido, confirme isto com OK. ■ Toque na tecla sensora <i>Start/Stop</i>.
<p>Fim/Arrefecimento</p>	<p>Não há falhas, embora o processo de secagem ainda esteja em curso. A roupa continuará a ser arrefecida. O programa está quase a terminar.</p> <ul style="list-style-type: none"> ■ Pode retirar a roupa e espalhá-la ou deixar continuar o arrefecimento no secador até ao fim.

Que fazer quando ...

Resultados de secagem insatisfatórios

Problema	Causa e solução
A roupa não está suficientemente seca.	A carga é composta por têxteis de várias qualidades. ■ Continue a secar no programa <i>Programa por seleção de tempo quente</i> .
Os têxteis grandes enrolaram-se inconvenientemente. Os têxteis enrolados não estão adequadamente secos.	Não foi possível soltar a carga de roupa no programa que selecionou. Por isso, têxteis pequenos estão enrolados num têxtil grande. ■ Solte os tecidos. ■ Selecione o programa <i>Têxteis grandes</i> .
	Se o programa <i>Têxteis grandes</i> não for disponibilizado no visor, pode então ativá-lo posteriormente. A ativação posterior do programa está descrita no capítulo «Nível do operador», secções «Abrir o nível do operador» e «Seleção de programa/Pacotes de programas».
Roupa ou almofadas com enchimento de penas podem ficar com um odor desagradável devido à secagem.	A roupa foi lavada com pouco detergente. Ao penas ao aquecerem têm como característica a formação de odores. ■ Roupa: utilizar detergente suficiente na lavagem. ■ Almofadas: mantenha-as fora do secador para arejar.
Peças em fibra sintética estão carregadas de eletricidade estática após a secagem.	Tecidos sintéticos têm tendência a ficar com eletricidade estática. ■ Adicionando amaciador na última fase de lavagem da roupa pode reduzir a carga de eletricidade estática na secagem.
Cai algodão durante a secagem.	Durante a secagem solta-se algodão da roupa que se forma principalmente devido à fricção durante o uso e a lavagem. O desgaste no secador é mínimo. O algodão fica retido nos filtros e pode ser retirado facilmente. ■ Consulte o capítulo «Limpeza e manutenção».

O processo demora muito tempo

Problema	Causa e solução
<p>O processo de secagem demora muito tempo ou é até mesmo interrompido*.</p>	<p>O local de instalação está demasiado quente.</p> <ul style="list-style-type: none"> ■ Areje a fundo.
	<p>Restos de detergente, cabelos e algodão fino podem provocar obstruções.</p> <ul style="list-style-type: none"> ■ Limpe os filtros de algodão e o filtro (no rodapé). Siga as instruções detalhadas do capítulo «Limpeza e manutenção». ■ Se o filtro da sapata tiver sido removido, então controle também o cartucho do filtro localizado atrás. Limpe-o, se necessário. ■ Se o cartucho do filtro tiver sido removido, então controle também o permutador de calor localizado atrás. Limpe-o, se necessário.
	<p>As aletas de refrigeração atrás da grelha inferior à direita estão sujas.</p> <ul style="list-style-type: none"> ■ Proceda à limpeza conforme indicado no capítulo «Limpeza e manutenção», secção «Grelha inferior direita/saídas de ar».
	<p>Os tecidos estão demasiado húmidos.</p> <ul style="list-style-type: none"> ■ Centrifugue na máquina de lavar roupa com a rotação mais alta.
	<p>O tambor está demasiado cheio.</p> <ul style="list-style-type: none"> ■ Preste atenção à carga máxima por programa de secagem.
	<p>Devido aos fechos de correr metálicos, o grau de humidade da roupa não foi determinado com exatidão.</p> <ul style="list-style-type: none"> ■ Doravante, abra os fechos de correr. ■ Se o problema voltar a surgir, seque os têxteis no programa <i>Programa tempo quente</i>.

* Desligue o secador e volte a ligá-lo após um breve tempo de espera, antes iniciar um novo programa.

Que fazer quando ...

Problemas gerais com o secador

Problema	Causa e solução
Ouvem-se ruídos estranhos.	Não se trata de qualquer anomalia. O compressor (bomba de calor) está em funcionamento. São ruídos normais que se formam devido ao funcionamento do compressor.
A iluminação do tambor não acende.	A iluminação do tambor desliga-se automaticamente após algum tempo e após o início do programa (economia de energia). <ul style="list-style-type: none">■ Desligue e volte a ligar a máquina de secar roupa.■ Para ligar a iluminação do tambor, abra a porta da máquina de secar roupa.
	A iluminação do tambor está com defeito. A iluminação do tambor foi concebida para durar muito tempo e, portanto, normalmente não necessita de ser substituída. <ul style="list-style-type: none">■ Se, apesar de várias tentativas, a iluminação do tambor não acender, informe o serviço de assistência técnica da Miele.
No visor, aparece um idioma estranho.	O idioma selecionado antes foi alterado. <ul style="list-style-type: none">■ Altere o idioma. O símbolo da bandeira  é um guia de ajuda.

Regenerar filtro do rodapé

Pode efetuar a regeneração de um ou mais filtros do rodapé sujos na máquina de lavar roupa. Desta forma, um filtro do rodapé torna-se operacional novamente por um período de tempo controlável.

- Efetue a lavagem de um ou mais filtros do rodapé em separado sem têxteis. Não adicione qualquer detergente.

Dica: Selecione um programa de lavagem rápida com uma temperatura máxima de 40 °C e uma velocidade máxima de centrifugação de 600 r.p.m.

- Selecione, p. ex., o programa *Enxaguagem extra*.

Depois da lavagem e da centrifugação pode colocar de novo o filtro do rodapé. Pode continuar a utilizar um filtro do rodapé regenerado desde que não haja sinais de desgaste.

Não continue a utilizar o filtro do rodapé se apresentar sinais de desgaste ou deformação.

Siga as indicações da secção «Substituir o filtro do rodapé» no capítulo «Limpeza e manutenção».

Serviço de assistência técnica

Contacto no caso de avarias

Contacte, por ex., o seu distribuidor Miele ou serviço de assistência técnica Miele quando não conseguir solucionar a avaria.

Pode reservar o serviço de assistência técnica da Miele online em www.miele.pt.

Os dados de contacto do serviço de assistência técnica da Miele encontram-se no final do presente documento.

O serviço de assistência técnica irá precisar do identificador de modelo e do número de fabrico (fabr./N.º de série, N.º). Estes dados encontram-se na placa de características.

Pode encontrar a placa de características quando abre a porta do secador:

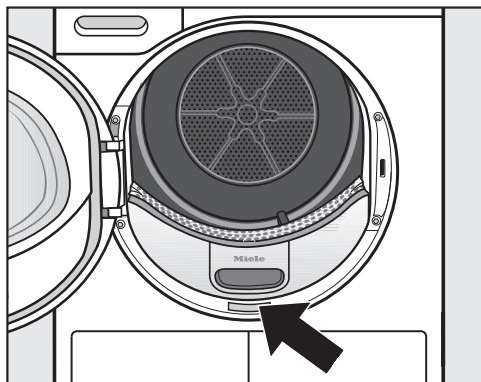

Acessórios que podem ser adquiridos posteriormente

Nos serviços ou Agentes Miele, pode adquirir acessórios especiais para este secador.

Vista frontal

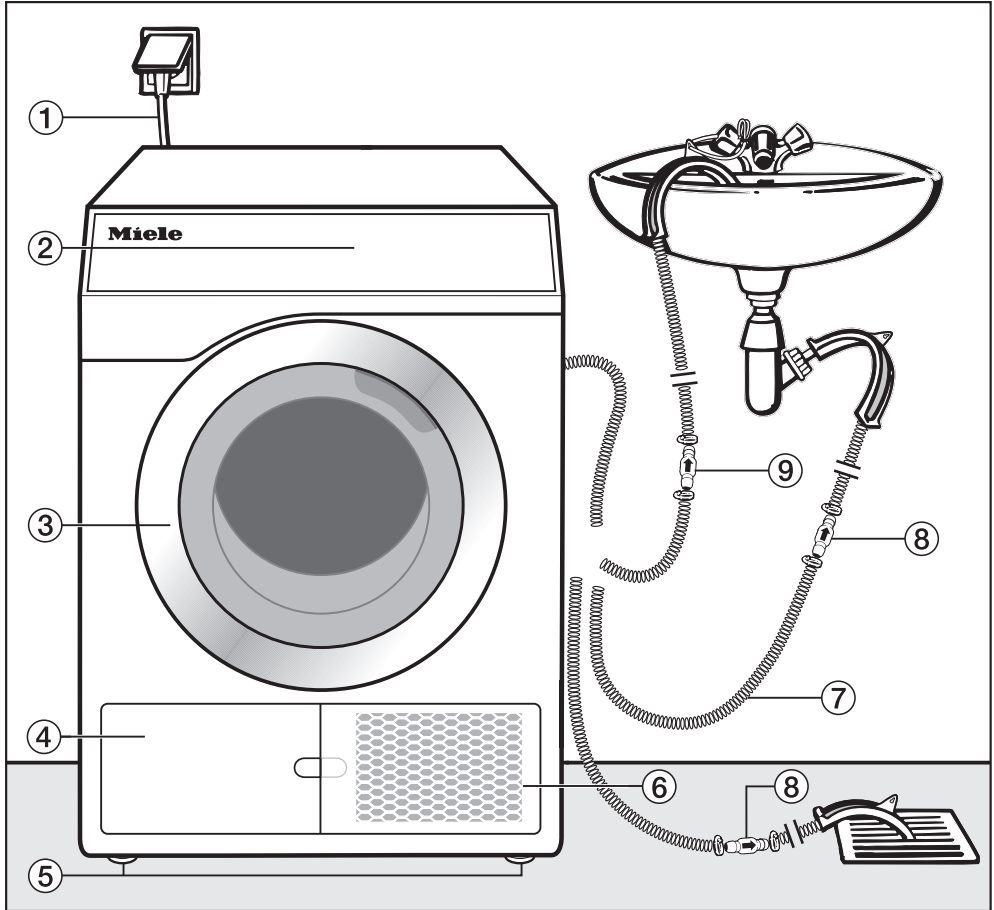

- ① Cabo elétrico
- ② Painel de comandos
- ③ Porta
- ④ Tampa do filtro de algodão para o filtro (no rodapé)
 - (apenas abrir se surgir uma indicação no visor)
- ⑤ 4 pés aparafusados reguláveis em altura
- ⑥ Na grelha inferior direita = abertura para refrigeração por ventilação
 - (apenas abrir se surgir uma indicação no visor)
- ⑦ Mangueira de esgoto para a água de condensação
- ⑧ Válvula antirretorno, necessária
- ⑨ Válvula antirretorno, recomendada

Instalação

Vista posterior

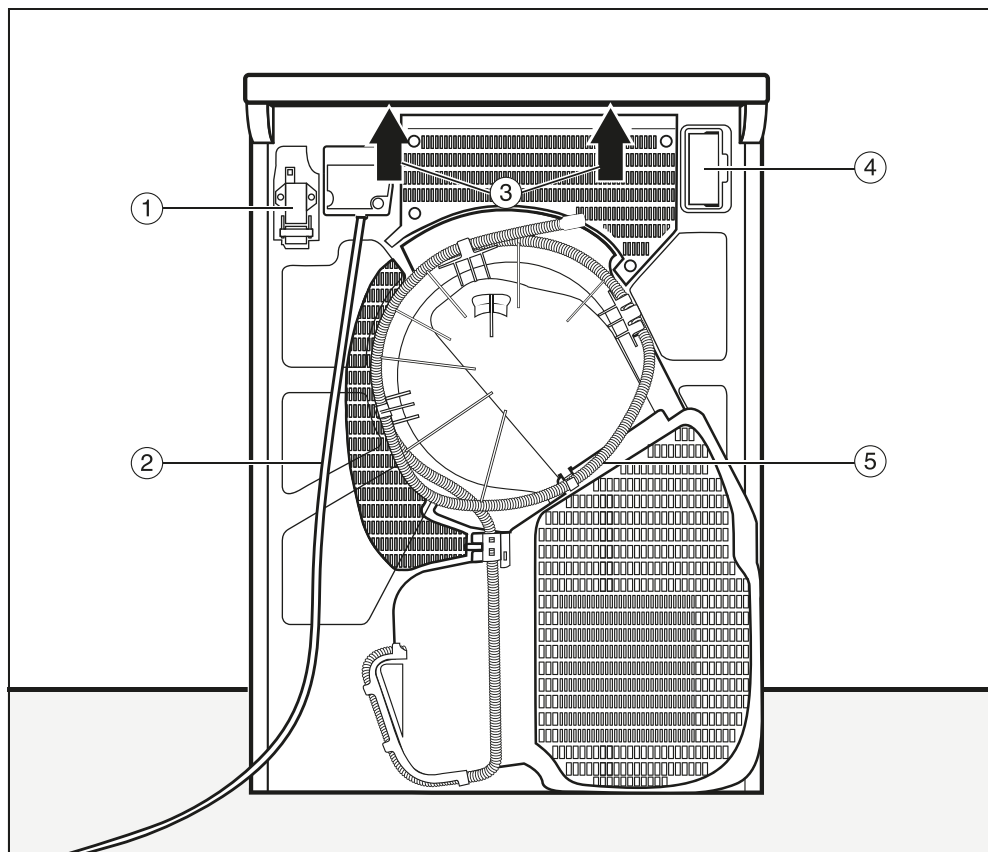

- ① Interface para a comunicação com aparelhos externos
- ② Cabo elétrico
- ③ Zona para segurar sob a saliência do tampo para o transporte
- ④ Compartimento do módulo (para módulo de comunicação externo)
- ⑤ Mangueira de esgoto para a água de condensação

Situações de instalação

Todas as dimensões estão em mm.

As distâncias em relação à parede são recomendações para facilitar os trabalhos de manutenção. Em condições de instalação limitadas, a máquina deve ser deslizada até à parede.

Vista lateral

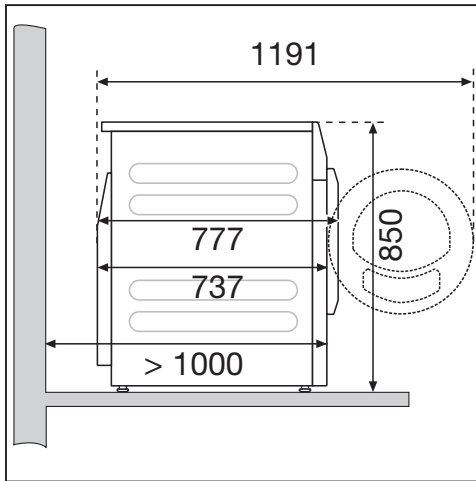

Base em aço

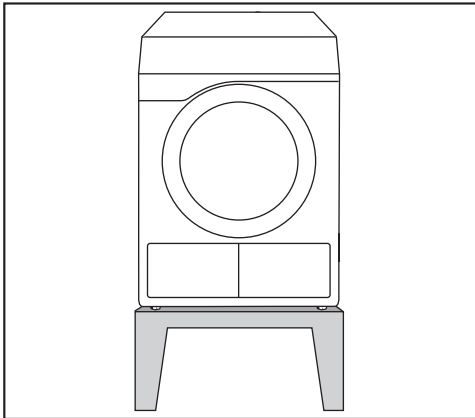

Base em aço* (subestruturas abertas ou fechadas)

Vista de cima

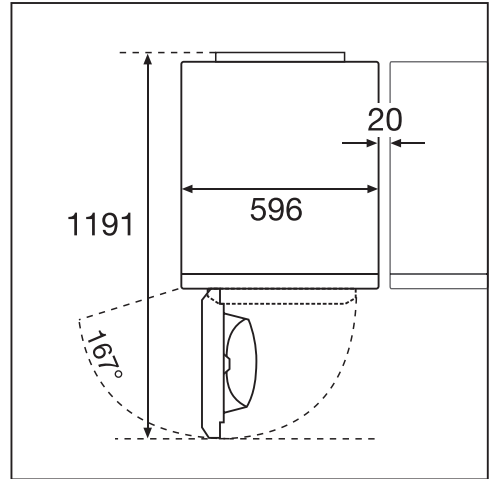

Coluna lavar/secar

⚠ Não é permitida a instalação da coluna lavar/secar numa sapata Miele.

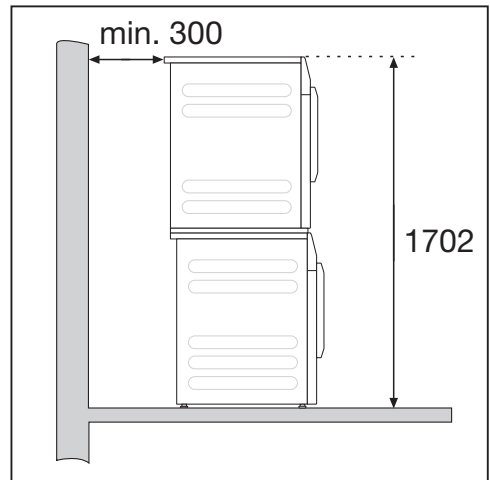

É necessário um kit de ligação*. A montagem tem de ser realizada por um técnico autorizado pela Miele.

* Acessório Miele que pode ser posteriormente adquirido

Instalação

Transportar o secador até ao local de instalação

⚠ Danos devido a transporte incorreto do secador.

Se o secador se inclinar, podem ocorrer fermentos e causar danos.

Ao transportar o secador, verifique a sua estabilidade.

Transportar o secador

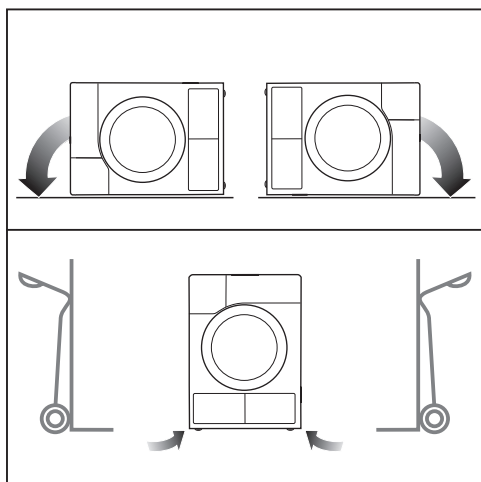

- Se transportar o secador deitado: coloque-o apenas no painel lateral esquerdo ou direito.
- Se transportar o secador em pé: transporte o secador com o carrinho apenas sobre o painel lateral esquerdo ou direito.

Transportar o secador até ao local de instalação

⚠ Perigo de lesões devido à falta de fixação da tampa.

A fixação traseira da tampa pode tornar-se frágil devido a circunstâncias externas. A tampa pode partir durante o transporte.

Antes de efetuar o transporte, verifique se a zona saliente da tampa está bem fixa.

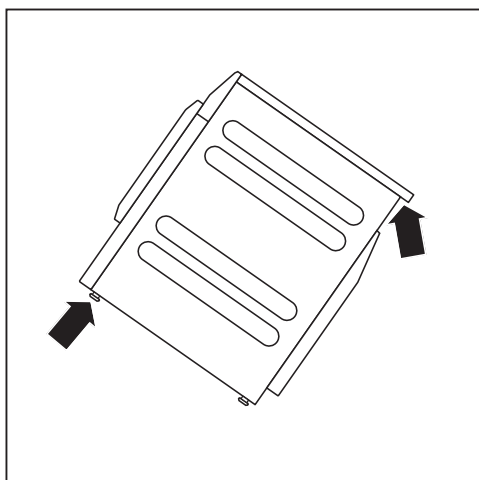

- Transporte o secador, agarrando-o pelas bases e pela zona saliente da tampa traseira.

Instalação

Na zona de abertura da porta do secador, não deve estar instalada nenhuma porta que possa ser fechada à chave, uma porta de correr ou uma porta com dobradiças do lado oposto.

Tempo de paragem após a instalação

⚠ Danos devido a uma colocação em funcionamento prematura.

A bomba de calor pode, assim, ficar danificada.

Após a configuração, aguarde uma hora antes de colocar o secador em funcionamento.

Nivelar o secador

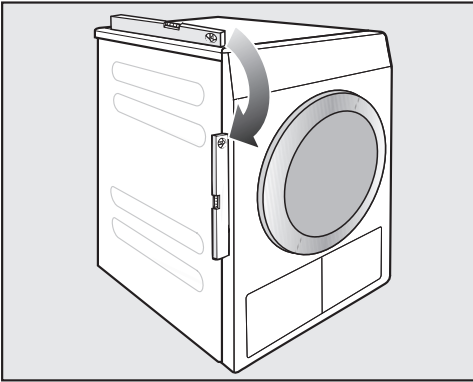

O secador deve ser instalado corretamente nivelado para garantir o seu correto funcionamento.

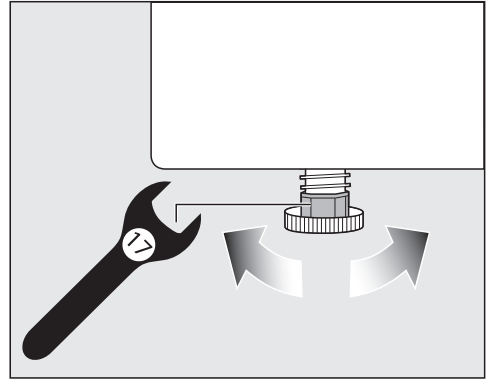

Eventuais irregularidades do chão podem ser corrigidas regulando os pés do secador.

Este secador não pode ser montado sob estruturas existentes.

Em caso algum, aplique ranhuras de ventilação no secador. O espaço de arejamento entre a base do secador e o solo não pode ser reduzido instalando por exemplo um rodapé, nem ficar tapado por um tapete ou alcatifa. Caso contrário, não entra ar suficiente.

Instalação

Arejar o local de instalação

- O ar de refrigeração aspirado durante a secagem é libertado aquecido pelo secador. Por conseguinte, tem de assegurar um bom arejamento do espaço, especialmente em espaços pequenos.
- Certifique-se de que a temperatura ambiente não é demasiado elevada. Caso existam outros aparelhos instalados no mesmo espaço e que libertem calor, providencie o arejamento do local ou desligue-os.

Caso contrário, deve contar-se com um tempo de funcionamento mais longo e um elevado consumo de energia.

Dispositivos de comando externos

É necessária uma unidade acessória de instalação posterior para o estabelecimento de ligação com sistemas externos:

- Módulo de comunicação XCI-Box (por exemplo, para controlo de picos de carga, mealheiro)
- Adaptador de comunicação XCI-AD (apenas para mealheiro)

Sistema de pagamento

O secador pode ser equipado com um sistema de pagamento (acessório de aquisição posterior na Miele). Para tal, o serviço de assistência técnica da Miele tem de programar uma definição no sistema eletrónico do secador para ligar o sistema de pagamento (mealheiro).

Remova regularmente as moedas/fichas do sistema de pagamento. Caso contrário, ocorre uma acumulação no sistema de pagamento.

Mangueira de esgoto para a água de condensação

A água de condensação que se forma durante a secagem é bombeada para uma mangueira situada na parte traseira do secador.

Estender a mangueira de esgoto

⚠ Danos da mangueira de esgoto devido a uso indevido.

A mangueira de esgoto pode ficar danificada e sair água.

Não rasgue a mangueira de esgoto, não a estique nem a dobre.

Dica: Utilize o fixador curvo para evitar dobras na mangueira.

Comprimento da mangueira de esgoto: 1400 mm

Altura de elevação: 1000 mm

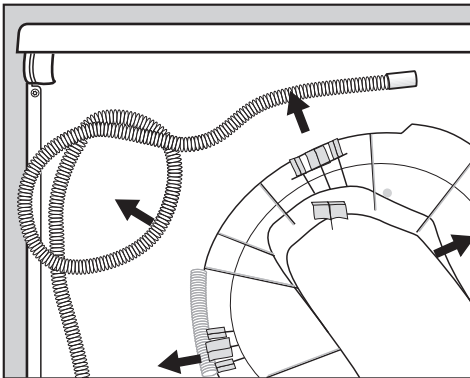

- Puxe a mangueira de esgoto dos fixadores.

Possibilidades para esgotar a água

Dica: Siga as advertências relativas à água derramada ou armazenada quando selecionar umas das seguintes possibilidades de ligação.

- Pendurar a mangueira num lavatório ou idêntico
- Pendurar numa caixa com ralo
- Ligação fixa a um sifão do lavatório
- Diversas possibilidades de ligação, encontrando-se ligada adicionalmente a mangueira de esgoto da máquina de lavar roupa ou da máquina de lavar louça, por exemplo

⚠ Caso contrário, a água que possa sair pode provocar danos.

Se a extremidade da mangueira se soltar, podem ocorrer danos com a água que possa sair.

Fixe a mangueira de esgoto para que não deslize do lugar (amarrando-a p. ex.).

⚠ Danos devido ao retorno da água condensada.

A água pode voltar a entrar no secador ou ser aspirada. O secador é danificado e a água flui para fora.

Use a válvula antirretorno se mergulhar a extremidade da mangueira em água ou se a instalar em várias ligações de água.

Instalação

Acessório de drenagem, em anexo

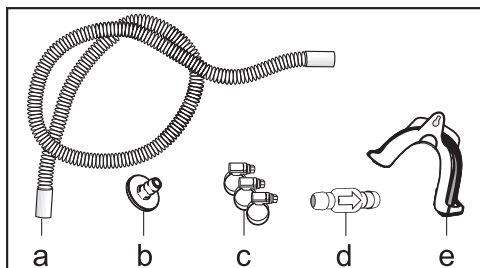

- a. Prolongamento da mangueira
- b. Adaptador
- c. Braçadeiras para mangueira
- d. Válvula antirretorno
- e. Suporte de mangueira

Exemplo: Ligação fixa a um sifão do lavatório

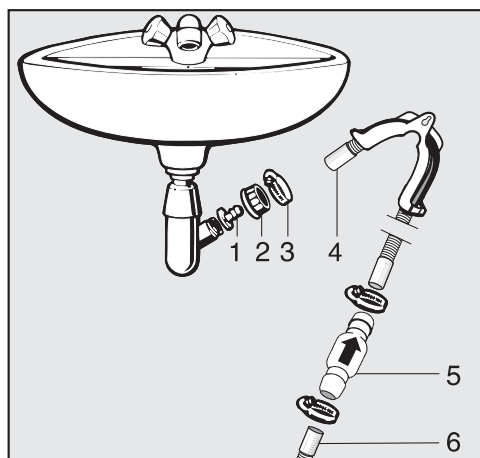

- 1. Adaptador
- 2. Porca de capa do lavatório
- 3. Braçadeira
- 4. Prolongamento da mangueira
- 5. Válvula antirretorno e braçadeiras
- 6. Mangueira de esgoto do secador

- Instale o adaptador **1** com a porca de capa do lavatório **2** no sifão do lavatório. Geralmente o sifão do lavatório está equipado com uma porca e com anilha, que terá de ser retirada.
- Encaixe a ponta final da mangueira **4** no adaptador **1**.
- Aperte a braçadeira **3** logo a seguir à porca de capa do lavatório, utilizando uma chave de parafusos.
- Encaixe a válvula antirretorno **5** na mangueira **6** do secador.

A válvula antirretorno **5** deve ficar montada de forma que a seta indique o sentido de escoamento (no sentido do lavatório).

- Fixe a válvula antirretorno utilizando as braçadeiras.

Ligação elétrica

A descrição é válida para secadores com ficha de alimentação e para secadores sem ficha de alimentação.

Para secadores com ficha de alimentação aplica-se:

- Este secador é fornecido com um cabo elétrico e ficha de ligação.
- O acesso à tomada deve estar sempre garantido para poder desligar o secador da corrente sempre que necessário.

 Danos devido a tensão de ligação incorreta.

Consulte a placa de características onde encontra os dados referentes aos fusíveis e à potência nominal. Compare os dados indicados na placa de características com os da rede elétrica.

A ligação apenas pode ser feita numa instalação elétrica em conformidade com a norma VDE 0100 ou de acordo com as especificações nacionais e locais.

Em caso algum devem ser utilizados cabos de prolongamento para efetuar a ligação do aparelho à rede elétrica (por exemplo através de uma extensão com várias tomadas ou dispositivos similares), devido aos perigos que daí podem resultar (perigo de incêndio por exemplo).

Caso esteja prevista uma ligação fixa, deve existir na instalação um comutador para desligar todos os pólos. Como dispositivo separador podem ser utilizados interruptores com uma abertura de contacto de mais de 3 mm. Por exemplo, minidisjuntores, fusíveis e contactores

(IEC/EN 60947). Esta ligação apenas deve ser efetuada por um electricista qualificado.

Os dispositivos de ligação e de desativação devem estar sempre acessíveis.

 Perigo de choque elétrico devido a tensão da rede.

Se o secador estiver desligado da rede elétrica, o ponto de desativação deve ser protegido contra uma religação acidental.

O disjuntor deve poder ser fechado ou o ponto de desativação deve estar num local onde possa ser observado a cada momento.

A nova instalação da ligação, a realização de mudanças na instalação ou uma verificação do condutor de fio de ligação à terra, incluindo a determinação da proteção adequada, deve sempre ser efetuada apenas por um electricista licenciado ou reconhecido, porque conhecem os regulamentos relevantes da VDE e sabem quais são os requisitos especiais da empresa de fornecimento de energia elétrica.

Não é permitida a instalação de dispositivos que desliguem automaticamente o secador (por exemplo, temporizadores).

Caraterísticas técnicas

Altura	850 mm
Largura	596 mm
Largura (só para aparelho com tampo em inox)	605 mm
Profundidade	777 mm
Profundidade com a porta aberta	1191 mm
Peso	72 kg
Volume do tambor	130 l
Capacidade de carga	8 kg (peso de roupa seca)
Comprimento da mangueira	1400 mm
Comprimento do cabo elétrico	2000 mm
Tensão de ligação	ver a placa de caraterísticas na traseira do aparelho
Potência de ligação	ver a placa de caraterísticas na traseira do aparelho
Fusíveis	ver a placa de caraterísticas na traseira do aparelho
Certificados atribuídos	ver a placa de caraterísticas na traseira do aparelho
LED de iluminação	Classe 1
Designação do produto refrigerante	R134a
Quantidade de produto refrigerante	0,61 kg
Potencial de efeito de estufa do refrigerante	1430 kg CO ₂ e
Potencial de efeito de estufa do aparelho	872 kg CO ₂ e
Peso máximo em funcionamento exercido sobre o solo	925 N
Aplicação da norma sobre segurança do produto	de acordo com EN 50570, EN 60335
Nível de emissão de pressão sonora com ponderação A no local de trabalho L_{pa} de acordo com a norma EN ISO 11204/11203	< 70 dB re 20 μ Pa
Banda de frequência	2,4000–2,4835 GHz
Potência máxima de transmissão	< 100 mW

Declaração de Conformidade

A Miele declara que este secador com bomba de calor cumpre a Directiva 2014/53/UE.

O texto integral da Declaração de Conformidade UE está disponível num dos seguintes URLs:

- Produtos, Download, em www.miele.pt
- Assistência técnica, pedidos de informações, manuais de utilização, em <https://miele.pt/instrucoes-utilizacao-125> através do nome do produto ou do número de fabrico

Nível do operador

Abrir o nível do operador

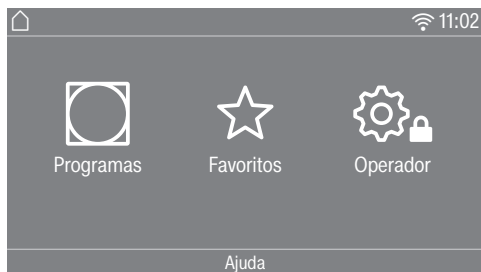

Pressione a tecla sensora  para aceder ao nível do operador.

Ac. através cód.

O nível do operador deve ser aberto com um código.

Regulação de fábrica: o código é **000**.

Alterar o código

Pode alterar o código de acesso ao nível do operador para proteger o secador contra acesso indevido.

Proceda cuidadosamente ao atribuir um código novo.

Se o código não for mais conhecido posteriormente, o serviço de assistência técnica deve ser informado. O código tem de ser repostado pelo serviço de assistência técnica.

Anote o novo código e guarde-o.

Prog. de demonstração

Em showrooms pode ser iniciado um programa de demonstração com uma simulação.

Não ocorre um início do programa. Uma operação representa apenas uma simulação.

Dica: O programa de demonstração é apenas oferecido desde que não tenha sido efetuado um programa de secagem durante mais de 1 hora. Em seguida, o programa de demonstração fica indisponível.

Encerrar o menu Regulações

■ Toque na tecla sensora .

O visor retorna ao último nível do menu.

■ Toque na tecla sensora .

A indicação do visor altera para o menu principal.

Operação / indicações

Idioma

O visor pode indicar diversos idiomas. Através do submenu *Idioma* pode selecionar o idioma memorizado.

O idioma pode ser alterado da seguinte forma:

- Continuamente através do nível do operador (= «idioma do operador»).
- Apenas durante um programa em funcionamento através da tecla sensora . Após o final do programa surge de novo o «idioma do operador».

Entrada do idioma

O visor pode indicar diversos idiomas do utilizador. Com essa regulação, determina de que maneira os idiomas podem ser selecionados.

Pode alterar o idioma do seguinte modo:

Internacional

Estão disponíveis 6 idiomas para selecionar. A tecla sensora  não está ativa. Observe a regulação Definir idiomas.

Seleção de idioma

Com a tecla sensora  pode selecionar um idioma. Todos os idiomas estão disponíveis para seleção (Regulação de fábrica).

A ordem dos primeiros 4 idiomas pode mudar. Neste ponto, são apresentados os idiomas selecionados com mais frequência.

Idioma standard

O idioma do operador não pode ser alterado. O idioma do operador corresponde ao idioma do operador. A tecla sensora  não está ativa.

Nível do operador

Definir idiomas

Os idiomas da regulação Entrada do idioma Internacional podem ser alterados.

Podem ser selecionados 6 idiomas. Todos os idiomas estão disponíveis para seleção.

Para incluir um novo idioma no nível de acesso ao idioma:

Podem ser selecionados 6 idiomas. Todos os idiomas estão disponíveis para seleção.

Para incluir um novo idioma no nível de acesso ao idioma:

- Selecione o idioma que tem de ser substituído.

Todos os idiomas disponíveis são apresentados.

- Selecione e confirme o novo idioma.

O novo idioma aparece no ponto em que estava o antigo que foi substituído.

Luminosidade do visor

A luminosidade do visor pode ser alterada. A regulação depende das diferentes condições de iluminação no ambiente de instalação.

- A regulação acontece em 10 níveis.

Horas

Depois da seleção do formato das horas, estas precisam de ser acertadas.

Formato das horas

- Regulação de fábrica: indicação de 24 horas
- Indicação de 12 horas
- Nenhuma hora

Regulação

- A hora pode ser regulada.

Data

Depois de selecionar o formato de data, a data pode ser definida.

- Formato da data

A data pode ser exibida a iniciar com o dia, mês ou ano.

- Data

A data é definida.

Volume do sinal

O volume dos diferentes sinais pode ser alterado.

O volume do sinal pode ser alterado.

- Tom fim
 - Som das teclas
 - Tom de boas-vindas
 - Sinal de erro
- O sinal acústico, que assinala um erro, pode ser desligado. Aqui, o volume do sinal não pode ser alterado.

Indicação hum. restante

Adicionalmente, para indicação do nível de secagem, a humidade residual pode ser indicada em percentagem.

- Regulação de fábrica: sem percentagens
- Com percentagens

Parâmetros de visibilidade

Diferentes parâmetros são disponibilizados/apresentados ao selecionar o programa. Pode determinar que parâmetros não devem ser apresentados. Estes parâmetros também já não podem ser alterados ao selecionar um programa.

- Humidade residual
- Duração (apenas programas de duração)
- Quantidade da carga
- Delicado plus
- Proteção antirrugas

Nível do operador

Modo desligar «Indicação»

Para poupança de energia, o visor escurece e apenas a tecla sensora *Start/Stop* pisca lentamente. Isso pode ser alterado.

A alteração desta regulação leva a um consumo de energia elevado.

- *Desat.*
Sem escurecimento
- *At. após 10 m, não prog. at.*
O visor permanece ligado durante a sequência do programa, mas fica escuro 10 minutos após o final do programa.
- *Logo 10 min prog. atual*
O visor permanece ligado durante a sequência do programa, mas o logótipo acende 10 minutos após o final do programa.
- Regulação de fábrica: *Ativado após 10 min*
O visor fica escuro ao fim de 10 minutos.
- *At. após 30 m, não prog. at.*
O visor permanece ligado durante a sequência do programa, mas fica escuro 30 minutos após o final do programa.
- *Lig. 30 min. prog. atual*
O visor permanece ligado durante a sequência do programa, mas o logótipo acende 30 minutos após o final do programa.
- *Ativado após 30 minutos*
O visor fica escuro ao fim de 30 minutos.

Modo desligar «Máquina»

Para poupar energia, o secador desliga-se automaticamente após o final do programa ou enquanto não ocorrer nenhuma operação. Isso pode ser alterado.

A alteração desta regulação leva a um consumo de energia elevado.

- Sem desativação
- Regulação de fábrica: desativação ao fim de 15 minutos
- Desativação ao fim de 20 minutos
- Desativação ao fim de 30 minutos

Pré-seleção de início

A pré-seleção de início do programa (temporizador) pode ser ativada ou desativada.

- Regulação de fábrica: desligado
- ligado

SmartStart

A função de pré-seleção de início altera-se quando a regulação *SmartGrid* está ativada. No visor é, então, exibido o período de tempo em que o programa de secagem é automaticamente iniciado: *SmartStart até*, *SmartStart em* ou *SmartEnd até*.

O início do programa ocorre através de um sinal externo.

O período de tempo que pode ser definido pode ter até 24 horas. Neste período de tempo, o secador aguarda por um sinal externo. Se não houver nenhum sinal no período de tempo definido, o secador inicia o programa de secagem após o final desse período.

Memory

A máquina armazena as últimas configurações selecionadas de um programa de secagem (grau de secagem e/ou extra ou, para alguns programas, a duração).

- Regulação de fábrica: desligado
- ligado

Unidade de temperatura

Pode escolher em que unidade as temperaturas são apresentadas.

- Regulação de fábrica: °C / *Celsius*
- °F / *Fahrenheit*

Unidade de peso

Pode optar por apresentar as quantidades de carga em «kg» ou «lb».

- Regulação de fábrica: kg
- lb

Logo

Pode escolher se o logótipo «Miele Professional» ou seu próprio logotipo aparece no visor.

Para a regulação Comando deve estar selecionada a opção Logo lavanderia, Logo lavand. (tempo int.) ou Logo lavand. (tempo exter.).

- Logo Miele Professional
- Logótipo do cliente
- Logótipo Marine

Código do operador

Pode alterar o código de acesso ao nível do operador.

- Introduza o código anterior.
- Introduza o código novo.

Nível do operador

Seleção do programa

Comando

Pode definir o funcionamento do secador como uma «variante de lavandaria». A utilização simplificada é feita através de uma seleção rápida. Os operadores não podem alterar os programas predefinidos.

Dica: Primeiro, faça todas as regulações e alterações necessárias no secador, antes de selecionar qualquer uma das opções abaixo.

Cuidado: ao ativar uma destas opções, o nível do operador deixa de estar disponível.
O nível do operador não poderá mais ser aberto através do visor. Se desejar alterar outras regulações, deve proceder de acordo com a seguinte descrição.

Abriu o nível do operador (variante de lavandaria)

- Ligue o secador e abra a porta do secador.
- ① Toque na tecla sensora *Start/Stop* e mantenha-a pressionada durante os passos ②-③.
- ② Fechar a porta do secador.
- ③ Aguarde até a tecla sensora *Start/Stop* ficar com luz fixa ...
- ④ ... e deixe de pressionar a tecla sensora *Start/Stop*.

- *Standard*

Regulação de fábrica: todos os programas (selecionados) estão disponíveis.

- *Lavandaria basic*

Estão disponíveis 12 programas para selecionar.

Em *Programas favoritos* deve definir quais ou quantos programas pretende selecionar/alterar.

- *Logo lavandaria*

Estão disponíveis 12 programas para selecionar.

Em *Programas favoritos* deve definir quais ou quantos programas pretende selecionar/alterar.

Os primeiros 3 programas podem ser selecionados diretamente. Os restantes programas são selecionados através de uma lista adicional.

- *Logo lavand. (tempo exter.)*

4 programas de duração* com níveis de temperatura diferentes são controlados temporalmente através de uma caixa de pagamento externa. A capacidade de carga máxima é 8 kg.

O valor configurado indica o tempo de funcionamento e não pode ser alterado pelo operador.

Esta opção apenas é possível com mealheiro externo.

* A duração máxima do programa é determinada na primeira colocação em funcionamento.

- Logo lavand. (tempo int.)

4 programas de duração* com níveis de temperatura diferentes são controlados temporalmente através de um sistema eletrónico do secador. A capacidade de carga máxima é 8 kg.

O valor configurado indica o limite máximo do tempo de funcionamento e não pode ser alterado pelo operador.

* A duração máxima do programa é determinada na primeira colocação em funcionamento.

- Seleção prog. externa

É possível efetuar a seleção do programa de um terminal externo através de um módulo de comunicação.

Pacote de programas

Deste modo, determina o âmbito do programa do secador. Pode seleccionar diferentes programas dos pacotes de programas.

Os pacotes de programas são apresentados detalhadamente no capítulo «Lista de programas».

Programas favoritos

Após a ligação, em alternativa, pode seleccionar um programa através de:

☆ Favoritos.

Pode escolher como favoritos 12 programas individualmente de acordo com as prioridades.

Além disso, estes favoritos estão disponíveis nas variantes de comando

- Logo lavandaria

- Lavandaria basic disponível.

Pode definir as variantes de comando em *Comando*.

Dica: Pode atribuir uma cor separada a cada programa. Para isso, em Prog. por cores, deve estar seleccionada a opção *Ativado*.

Alterar programas favoritos

■ Selecione o programa que pretende alterar ou substituir.

■ Confirme o programa ou a regulação que deseja alterar.

Outro menu é aberto, no qual pode seleccionar um novo programa ou alterar os parâmetros.

■ Toque na tecla sensora *Memorizar*.

A sua escolha está ativada.

Nível do operador

Reduzir o número de programas favoritos

Pode reduzir o número de programas favoritos, «desativando» programas individuais.

- Selecione o programa que pretende desativar.
- Confirme o programa.
- Selecione <vazio> da lista de seleção em vez de um programa.

A seleção nos ☆ Favoritos e a seleção na variante de comando Lavandaria basic e Logo lavandaria é reduzida.

Depois de desativar um programa, ∅ <-vazio> é exibido no seu lugar. Pode adicionar um programa a qualquer momento.

Alterar a ordem dos programas favoritos

Pode alterar a ordem dos programas favoritos, movendo os programas.

- Toque no programa que pretende mover.

O programa selecionado fica com um contorno laranja.

- Mantenha o seu dedo no programa.
- Mova o programa para o local desejado.

Programas especiais

Pode personalizar 5 programas especiais e atribuir-lhes nomes de programas livremente seleccionáveis como programas de humidade residual ou como programas de duração.

Introduza primeiramente o nome do programa.

- Selecione o programa especial que pretende alterar.

O menu *Guardar como abre*.

- Introduza o nome com a ajuda das letras e símbolos situados sob a linha.
- Toque na tecla sensora *guardar*.

Pode agora introduzir os parâmetros para um Δ Prog. hum. residual ou um  Programa tempo.

Os 5 programas especiais são pré-programados na fábrica. Pode alterar estes programas especiais.

Os programas especiais são complementados para os pacotes de programas. Introduza os nomes e as características dos programas especiais que criou no capítulo «Lista de programas» na tabela «Programas especiais».

Prog. hum. residual

- Humidade restante final:
 - 6 % (seco) – 40 % (húmido)
- Tempo sec. posterior:
 - 0 – 60 minutos
- Temperatura (Ar de processo):
 - frio – 70 °C
- Rot. tambor dir. principal:
 - 0 – 600 segundos
- Reversão do tambor:
 - 0 – 600 segundos
- Fase de manutenção
 - Tempo de manutenção:
 - 0 – 60 minutos
 - Temperatura manutenção (Ar de processo):
 - frio – 70 °C
- Temp. de arrefecimento (Ar de processo):
 - 40 – 55 °C
- Proteção antirrugas
 - Rot. tambor dir. principal:
 - 0 – 500 segundos
 - Reversão do tambor:
 - 0 – 500 segundos
 - Pausa:
 - 100 – 3000 segundos

Programa tempo

- Duração:
 - 1 – 120 minutos
- Temperatura (Ar de processo):
 - frio – 70 °C
- Rot. tambor dir. principal:
 - 0 – 600 segundos
- Reversão do tambor:
 - 0 – 600 segundos

Nível do operador

- Temp. de arrefecimento (Ar de processo):
40 – 55 °C
- Proteção antirrugas
 - Rot. tambor dir. principal:
0 – 500 segundos
 - Reversão do tambor:
0 – 500 segundos
 - Pausa:
100 – 3000 segundos

Ordenar programas

Os programas podem ser movidos dentro da lista de programas e da lista de favoritos.

- Regulação de fábrica: desligado
- ligado
- Selecione a opção «Ligado».
- Saia do nível de operador.
- Selecione Programas.
- Toque no programa que pretende mover.

O programa selecionado fica com um contorno laranja.

- Mantenha o seu dedo no programa.
- Mova o programa para o local desejado.

Prog. por cores

Pode atribuir uma determinada cor a um programa favorito. Na lista de programas favoritos, o programa favorito terá uma moldura colorida cuja cor pode selecionar.

- Regulação de fábrica: desligado
- ligado

Técnica de aplicação

Proteção antirrugas

Após o final do programa, o tambor roda em intervalos se os têxteis não forem removidos de imediato.

A alteração desta regulação leva a um consumo de energia elevado.

A regulação (🌀) pode ser desligada ou pode ser selecionado um tempo entre 1 e 12 horas.

Regulação de fábrica: desligado

Níveis de secagem

A alteração desta regulação leva a um consumo de energia elevado.

Pode adaptar individualmente os níveis de secagem dos programas *Roupa branca/de*, *Fibras*, *Automático plus*.

A regulação acontece em 7 níveis.

Regulação de fábrica: normal

O grau de secagem *Seca para a máquina de passar* no programa *Roupa branca/cor*.

A humidade residual deste programa pode ser alterada em 11 níveis, entre 16 % (mais seco) e 26 % (mais húmido).

Regulação de fábrica: 20 %

Extensão do arrefecimento

Antes do final do programa, a temperatura da roupa seca é monitorizada e, se necessário, a fase de arrefecimento é prolongada no final do programa.

A alteração desta regulação leva a um consumo de energia elevado.

- Regulação de fábrica: desligado
- ligado

Temp. de arrefecimento

Pouco tempo antes do programa terminar a roupa será arrefecida. Em todos os programas, a fase de arrefecimento automática pode ser regulada para mais frio antes do final do programa, em que a fase de arrefecimento é prolongada.

A alteração desta regulação leva a um consumo de energia elevado.

A regulação pode ser alterada entre 40 °C e 55 °C.

Regulação de fábrica: 55 °C

Nível do operador

Assistência técnica

Limpar condutas

A eletrônica do secador determina o grau de uma interferência devido ao algodão ou resíduos de detergente nos filtros de algodão e na passagem de ar. Segue-se uma mensagem de verificação. Pode regular em que grau da queda de algodão deve ser emitida esta mensagem.

Trata-se de uma mensagem de verificação que pode influenciar: Limpar o filtro de algodão e lavar o filtro de rodapé.

- Desligado
A mensagem de verificação não aparece. No caso de uma obstrução particularmente intensa da passagem de ar, o programa é cancelado e aparece uma mensagem de verificação independente desta opção.
- Insensível
A mensagem de verificação só aparece quando existe muito algodão.
- Regulação de fábrica: normal
- Sensível
A mensagem de verificação aparece logo que exista algum algodão.

Intervalo de assist. técnica

O secador exibe uma mensagem de texto individual após um intervalo de seleção livre para realizar determinados trabalhos de manutenção.

É possível criar 3 mensagens de texto diferentes 1/2/3. Cada mensagem de texto é editada no idioma e no conjunto de caracteres do idioma do operador atual.

O seu texto de mensagem selecionável individualmente é apresentado no final do programa e oculto clicando em OK. No final do programa, o mesmo texto da mensagem será exibido novamente no programa a seguir.

Regulações

Isto determina o intervalo (dependente das horas ou da data) com que o texto da mensagem é apresentado.

- Regulação de fábrica: desligado
- por tempo
Pode escolher um intervalo de tempo de 1 a 9999 horas.
- por data
Pode inserir uma data em seguida.

Texto da mensagem

Aqui, insere o texto da mensagem individual para o trabalho de manutenção previsto. Pode editar uma, 2 ou as 3 mensagens de texto 1/2/3.

Repor a indicação

O texto da mensagem é apresentado até que a indicação seja repostada permanentemente. O texto da mensagem só aparece novamente quando o próximo intervalo é atingido.

Aplicações externas

Sinal pico de carga

A ligação de hardware externo é feita através da Miele XCI-Box.

O secador pode ser ligado a um sistema de gestão de picos de energia através do kit de gestão de picos de energia. Quando um sinal é registado, o aquecimento do secador é desligado por um curto período de tempo ou é evitada uma ativação.

O secador só pode ser operado num sistema de gestão de picos de energia se este estiver ligado ao secador através da Miele XCI-Box.

- Regulação de fábrica: sem função
- Pico de carga com 230 V
- Pico de carga com 0 V
- Módulo de comunicação

Evitar pico de carga

Com esta função, em caso de um sinal de pico de carga presente, a execução do programa de higiene não muda. O aquecimento permanece ligado.

- Regulação de fábrica: desligado
- ligado

Seleção módulo KOM

Este secador está equipado com um módulo Wi-Fi integrado. Contudo, também pode ser equipado com um módulo externo.

- desligado
- módulo interno (regulação de fábrica)
É usado o módulo de WiFi interno.
- módulo externo
Um módulo XKM ou módulo RS232 está inserido na ranhura do módulo.

Disponibilidade de produtos digitais Miele

A utilização de produtos digitais Miele depende da disponibilidade do serviço no seu país.

Os diferentes serviços não estão disponíveis em todos os países.

Podem ser encontradas informações sobre disponibilidade no site www.miele.pt.

Nível do operador

Wi-Fi

Comande a rede o seu secador.

- Configurar
Esta mensagem surge apenas quando o secador ainda não se encontra ligado a uma rede wi-fi.
- Desativar (visível, se a rede estiver ativada)
A rede fica instalada e a função WiFi é desligada.
- Ativar (visível, se a rede estiver desativada)
A função WiFi está ativada de novo.
- Estado da ligação (visível, se a rede estiver ativada)
São exibidos os seguintes valores:
 - a qualidade de receção Wi-Fi
 - o nome da rede
 - o endereço IP
- Reconfigurar (visível, se instalado)
Efetue um registo WiFi (rede) para realizar imediatamente uma nova instalação.
- Repor (visível, se configurado)
A rede deixa de estar configurada. Para voltar a usar a rede tem de ser estabelecida uma nova estrutura de ligação.
 - A rede WiFi é desligada
 - A ligação à rede WiFi é reposta às configurações de fábrica

Configurar Wi-Fi

São possíveis 2 métodos de ligação.

Por WPS

- Ative a função «WPS» no seu router no espaço de 2 minutos.

Dica: Se a ligação ainda não estiver estabelecida após o decurso do tempo de timeout, deve repetir o procedimento.

Por Soft-Ap

- No espaço de 10 minutos, ative a função no seu dispositivo inteligente com a app da Miele.

Dica: A app vai guiá-lo ao longo dos passos seguintes.

Registo de rede

A data e a hora podem ser sincronizadas através da rede.

- desligado

A data e a hora não são sincronizadas através da rede.

- como mestre

As máquinas estão numa rede sem ligação à Internet. Uma máquina é declarada como mestre e envia os dados para os aparelhos *escravos*.

- como escravo

As máquinas estão numa rede com ligação à Internet. Todas as máquinas são configuradas como *escravas*. Os dados são sincronizados com a Internet.

Remote

A seleção do programa ocorre num terminal externo.

- Regulação de fábrica: ligado
- desligado

Nível do operador

Remote Update

A RemoteUpdate pode ser usada para atualizar o software do seu secador.

Regulação de fábrica: ligada

Se não instalar uma RemoteUpdate, pode usar o secador como habitualmente. No entanto, a Miele recomenda instalar a Remote Update.

Ativação

A opção de menu RemoteUpdate só é apresentada e pode ser selecionada se tiver integrado o seu secador numa rede WiFi.

A função RemoteUpdate da Miele só pode ser usada se o secador estiver ligado a uma rede WiFi e tiver uma conta na App Miele Professional. Deve ter efetuado um registo do seu secador.

Pode ler as condições de utilização na App Miele Professional.

Algumas atualizações de software apenas podem ser executadas pelo serviço de assistência técnica Miele.

Expiração da RemoteUpdate

Se estiver disponível uma RemoteUpdate para a sua máquina de lavar roupa, esta será automaticamente indicada no nível do operador.

Pode optar por iniciar a RemoteUpdate imediatamente ou mais tarde. Se escolher «iniciar mais tarde», é-lhe pedido que a máquina de lavar roupa seja novamente ligada.

A RemoteUpdate pode demorar alguns minutos.

Na RemoteUpdate, observe o seguinte:

- Enquanto não receber uma mensagem, não existe nenhuma RemoteUpdate disponível.
- Uma RemoteUpdate instalada não pode ser revertida.
- Mantenha o secador desligado durante a RemoteUpdate. Caso contrário, a RemoteUpdate é interrompida e não fica instalada.

SmartGrid

A regulação SmartGrid apenas é visível se existir uma rede instalada e ativada. Esta função permite-lhe integrar o seu secador nos sistemas de gestão de energia dos edifícios.

Parâmetros do aparelho

Informações legais

Licenças Open-Source

Aqui pode visualizar as informações.

Direitos de autor e licenças para software de operação e comando

Para operar e controlar o aparelho, a Miele utiliza softwares próprios ou de terceiros, que não estão sujeitos à chamada condição de licença de Open Source. Estes softwares/componentes de software estão protegidos por direitos de autor. Os direitos de autor da Miele e de terceiros devem ser respeitados.

Além disso, no presente aparelho estão incluídos componentes de software que são transmitidos sob condições de licença de Open Source. Pode consultar os componentes de Open Source incluídos, juntamente com as declarações de direitos de autor correspondentes, cópias das respectivas condições de licença aplicáveis bem como, se necessário, outras informações no aparelho através do ponto do menu Regulações | Parâmetros do aparelho | Informações legais | Licenças de Open Source. Os regulamentos referentes a responsabilidade e garantia aí indicados das condições de licença de Open Source aplicam-se apenas em relação aos respetivos detentores de direitos.

Nível do operador

Mealheiro

A unidade acessória XCI-AD ou XCI-Box é necessária para ligar um mealheiro.

Regulação para dispositivo de pagamento

Informe-se sobre uma solicitação de alteração posterior junto do serviço de assistência técnica da Miele.

Deve ser ligado um dispositivo de pagamento.

- Sem dispositivo de pagamento

As regulações a seguir são ignoradas e a primeira colocação em funcionamento pode ser concluída.

- Modo de programa

A operação ocorre com um dispositivo de pagamento com moedas: o operador compra um programa.

- Funcionamento por tempo

A operação ocorre com um dispositivo de pagamento com moedas: o operador compra uma duração de utilização.

- Funcionamento por tempo com contador de impulsos

Para dispositivos de pagamento, onde, por cada inserção de moedas, a duração da utilização pode ser aumentada.

- Módulo KOM

A operação ocorre com um comando central

Sinal sistema caixa

Definição do sinal de confirmação do dispositivo de pagamento com moedas.

- Regulação de fábrica: desligada

- Fim do programa

O sinal de confirmação é emitido no final do programa.

- Soltar a tecla Iniciar

O sinal de confirmação é emitido depois de soltar a tecla Iniciar.

- Início e fim do programa

O sinal de confirmação é emitido no início e no final do programa.

- Programa em curso

O sinal de confirmação é emitido continuamente do início ao final do programa.

- Temperatura do ar de processo

O sinal de resposta depende da temperatura quando a temperatura do ar do processo é igual ou superior à temperatura definida.

Bloqueio do mealheiro

Para evitar manipulações, pode ser definido um bloqueio de programa durante o funcionamento do programa. Ocorre um cancelamento do programa com perda de moedas após o bloqueio, quando a porta do secador é aberta.

Para permitir a colocação de roupa posteriormente, o momento do bloqueio pode ser alterado.

- Regulação de fábrica: desligada
- Imediatamente após o início do programa
- 1–5 minutos após o início do programa

Eliminar sinal de pagamento

O «sinal de pagamento» no funcionamento com moedas pode ser retido até o final do programa ou eliminado após 5 minutos sem que ocorra o início do programa.

- Regulação de fábrica: desligado
- ligado

Tempo dep. mealheiro

No modo de operação com moedas, pode ser regulado o tempo mínimo para parar o sinal de pagamento.

- Regulação de fábrica: curto
- Para o pagamento com moedas, em que a inserção das moedas cria o impulso pago.
- longo
- Para comandos centrais com base de 230 V.

Caixa excesso tempo

Regulação do tempo de sobreposição do dispositivo de pagamento com moedas. Tempo de segurança para evitar manipulações das moedas.

O tempo de sobreposição pode ser ajustado ou desligado em passos de 30 minutos até 4 horas.

Se no tempo de sobreposição não ocorrer o fim do programa, a configuração é reposta no dispositivo de pagamento com moedas. Ocorre uma interrupção do programa.

Regulação de fábrica: 3 horas

Nível do operador

Dur. prog. tempo frio

A duração do programa pode ser regulada.

Um intervalo de 10 minutos até 2 horas pode ser ajustado em passos de 5 minutos.

Regulação de fábrica: 2 horas

Dur. prog. tempo quente

A duração do programa pode ser regulada.

Um intervalo de 20 minutos até 2 horas pode ser ajustado em passos de 5 minutos.

Regulação de fábrica: 2 horas

Prog. grátis

No modo de pagamento com moedas pode determinar-se se o programa *Programa tempo frio* deve ser usado gratuitamente.

- Regulação de fábrica: desligado
- ligado

Miele Portuguesa, Lda.

Lisboa:

MIELE Experience Center

Av. do Forte, 5
2790-073 Carnaxide

Contactos:

Telf.: 21 4248 100

Fax: 21 4248 109

Assistência técnica 808 200 687

E-Mail: professional@miele.pt

Website: www.miele-professional.pt



Miele & Cie. KG

Carl-Miele-Straße 29, 33332 Gütersloh, Alemanha

PDR 908 HP

pt-PT

M.-Nr. 12 450 890 / 00