









Ръководство за експлоатация и монтаж Шкаф за вино



Прочетете **задължително** ръководството за употреба и монтаж преди поставяне – монтаж – пускане в експлоатация. Така ще се предпазите и ще предотвратите щети.

Съдържание

Указания за безопасност и предупреждения	5
Вашият принос към опазването на околната среда	15
Монтаж	16
Място за монтаж	16
Климатичен клас.....	17
Указания за вграждането	18
Мебели/вътрешни вграждания	18
Товароносимост на пода на нишата	18
Вентилация и обезвъздушаване	19
Отваряне на вратата	19
Side-by-side	19
Монтажни размери.....	21
Размери при отворена врата на уреда (ъгъл на отваряне 90°/115°).....	23
Размер на предната страна на мебелите	24
Вграждане на шкафа за вино.....	25
Преди да започнете	25
Необходими инструменти	25
Тегло на лицевия мебелен панел.....	26
Нивелиране на нишата за вграждане	26
Проверка на нишата за вграждане.....	27
Преди монтажа	27
Подготовка на нишата за вграждане.....	29
Вкарайте шкафа за вино в нишата	31
Нивелиране на шкафа за вино	33
Закрепване на шкафа за вино в нишата	36
Подготовка за монтаж на мебелната врата	38
Закрепване и нивелиране на лицевия мебелен панел	41
Закрепване на покритията	45
Закрепване на покривните лайстни на вратата.....	47
Закрепване на решетката в цокълната лайстна и цокълната лайстна....	48
Ограничаване на ъгъла на отваряне на вратата на уреда.....	49
Свързване към електричеството	50
Енергоспестяване	52
Описание на уреда	54
Основен екран	56
Режим на настройка 	57
Принадлежности	59
Доставени принадлежности	59
Допълнително закупувана принадлежност.....	59

Първо пускане в експлоатация	60
Преди първото включване	60
Избиране на подходящ асистент за вратите (Push2open/Pull2open)	60
Управление на шкафа за вино	61
Първо пускане в експлоатация	62
Включване и изключване на шкафа за вино	63
При продължително отсъствие	63
Предприемане на други настройки	64
Включване или изключване на Tastensperre  / 	64
Извършване на Selbsttest 	65
Включване на Türassistent 	65
Изключване на Türassistent 	68
Miele@home	68
Изключване на Messeschaltung 	72
Възстановяване на фабричните настройки 	73
Включване или изключване на Sabbat Modus 	75
Включване или изключване на Ambiente Beleuchtung 	76
Избор на Ambiente Display	77
Оптимална температура и влажност на въздуха	78
Температура	78
Изоляционни плоскости за термично разделяне	79
Настройка на температурата	79
Влажност на въздуха	79
Повишаване на влажността на въздуха δ	80
Неповишаване на влажността на въздуха δ	80
Аларма за отворена врата	81
Съхраняване на бутилки вино	82
Дървени скари	83
Преместване на дървените скари	83
Напасване на дървените скари	83
Надписване на дървените скари	84
Максимална вместимост	84
Комплектът SommelierSet	85
Настройка на комплекта SommelierSet	85
Автоматично размразяване	87
Почистване и поддръжка	88
Указания относно препарата за почистване	88

Съдържание

Преди почистване на шкафа за вино	89
Вътрешно пространство, принадлежности, врата на уреда	89
Почистване на уплътненията на вратата.....	90
Почистване на вентилационните и обезвъздушителните отвори	90
След почистването	90
Какво да правим, когато	91
Причини за шумовете	98
Сервизно обслужване	99
Контакт при неизправности	99
База данни EPREL	99
Гаранция	99
Декларация за съответствие	100
Авторски права и лицензи	101

Указания за безопасност и предупреждения

Този шкаф за вино съответства на предписаните изисквания за безопасност. Неправилното боравене с него обаче може да причини нараняване на хора и материални щети.

Прочетете внимателно ръководството за употреба и монтаж, преди да започнете да използвате шкафа за вино. То съдържа важни указания за монтажа, безопасността, употребата и техническото обслужване. Така ще предпазите себе си и ще предотвратите причиняването на щети по шкафа за вино.

Съгласно стандарт IEC 60335-1 Miele обръща изрично внимание на това, че главата за монтаж на шкафа за вино, както и указанията за безопасност и предупрежденията трябва непременно да се прочетат и да се спазват.

Miele не носи отговорност за щети, които са причинени от неспазване на тези указания.

Запазете това ръководство за употреба и монтаж и го предайте на евентуален следващ собственик.

 Опасност от повреда и нараняване поради преобръщане на шкафа за вино.

Шкафът за вино е много тежък и при отворена врата на уреда може да се обърне напред.

Дръжте вратата затворена, докато шкафът бъде монтиран и закрепен съгласно ръководство за експлоатация и монтаж в нишата за вграждане.

 Опасност от нараняване вследствие счупване на стъкло.

На надморска височина над 2.000 m стъклото на вратата на шкафа може да се счупи вследствие промяна на атмосферното налягане. Острите ръбове на счупените парчета могат да причинят тежки наранявания.

Указания за безопасност и предупреждения

Употреба по предназначение

► Този шкаф за вино е предназначен за употреба в домакинството и в среда, подобна на домашната, например

- в магазини, офиси и друга подобна работна среда
- в селскостопански постройки
- от клиенти в хотели, мотели, закусвални и други типични жилищни пространства.

Този шкаф за вино не е предназначен да се ползва на открито.

► Използвайте шкафа за вино единствено и само в домакинство за съхраняване на вино.

Използването му за други цели е недопустимо.

► Шкафът за вино не е предназначен за съхраняване и охлаждане на медикаменти, кръвна плазма, лабораторни препарати или подобни вещества и продукти, залегнали в основата на медицинската продуктова линия. Неправилното използване на шкафа за вино може да доведе до увреждане на съхраняваните стоки или тяхното разваляне. Освен това шкафът за вино не е предназначен за работа във взривоопасни зони.

Miele не отговаря за щети, причинени вследствие на несъответстваща на предназначението употреба или неправилно управление.

► Лица (включително деца), които поради ограничените си физически, сензорни или умствени способности или поради своята неопитност или незнание не са в състояние да използват правилно шкафа за вино, трябва да бъдат наблюдавани по време на експлоатация.

Тези лица могат да използват шкафа за вино без надзор, само когато работата с него им е обяснена така, че да могат да го използват по безопасен начин и да разберат потенциалните опасности вследствие на неправилната употреба.

Деца в домакинството

- ▶ Децата под 8 години трябва да не се приближават до шкафа за вино, освен ако не са под постоянно наблюдение.
- ▶ Децата над 8 години могат да използват шкафа за вино без надзор само когато работата с него им е обяснена по начин, по който могат да го използват по безопасен начин. Децата трябва да могат да разпознават и разбират възможните опасности вследствие на неправилно използване.
- ▶ Децата не трябва да почистват или поддържат шкафа за вино без надзор.
- ▶ Наблюдавайте децата, които се намират близо до шкафа за вино. Не позволявайте на децата да си играят с шкафа за вино.
- ▶ В зоните на пантите на вратата на шкафа за вино има опасност от нараняване. Особено децата трябва да бъдат пазени на разстояние!
- ▶ Опасност от задушаване! В процеса на игра децата могат да се увият в опаковъчния материал (например фолиото) или да го поставят на главата си и да се задушат. Дръжте опаковката на недостъпно за деца място.

Указания за безопасност и предупреждения

Техническа безопасност

► Системата на охлаждащата течност е тествана за течове. Този шкаф за вино съответства на предписаните изисквания за безопасност, както и съответните директиви на ЕС.



► Този шкаф за вино съдържа охлаждащия агент изобутан (R600a), който е природен газ с много добра екологосъобразност, но въпреки това запалим. Охлаждащият агент не уврежда озоновия слой и не допринася за усилване на парниковия ефект. Използването на този щадящ околната среда охлаждащ агент доведе отчасти до повишаване на работните шумове. В допълнение към шума от работата на компресора могат да се появят шумове, които съпровождат цялата циркулация на хладилния агент. За съжаление, този ефект не може да бъде избегнат, но не оказва влияние върху ефективността на шкафа за вино.

При транспортиране и вграждане/поставяне на шкафа за вино трябва да се внимава да не бъдат повредени частите на циркулацията на хладилния агент. Изтичането на охладител може да увреди очите.

При повреди:

- Избягвайте пламъци или запалителни източници.
- Разединете охладителя за вино от електрическата мрежа.
- Проветрете за няколко минути помещението, в което се намира шкафът за вино.
- Свържете се с центъра за обслужване на клиенти.

Указания за безопасност и предупреждения

- ▶ Колкото повече хладилен агент има в шкафа за вино, толкова по-голямо трябва да бъде помещението, в което се съхранява. При евентуален теч в прекалено малки помещения може да се образува възпламенима смес от газ и въздух. За всеки 11 g хладилен агент помещението трябва да разполага с обем най-малко 1 m³. Количеството на хладилния агент е отбелязано на табелката с данни във вътрешността на шкафа за вино.
- ▶ Параметрите за свързване (предпазител, честота, напрежение) върху табелката с данни на шкафа за вино трябва задължително да съвпадат с данните на електрическата мрежа, за да се избегне опасността от увреждане на шкафа за вино. Сравнете ги преди свързването. Ако се колебаете, консултирайте се с квалифициран електротехник.
- ▶ Електрическата безопасност на шкафа за вино е гарантирана само, ако той е свързан към правилно инсталирана защитна система. Тази основна защитна функция трябва да е налице. При съмнение възложете проверка на електрическата инсталация на електротехник.
- ▶ Надеждната и сигурна работа на шкафа за вино е гарантирана само ако шкафът за вино е включен в обществената електрическа мрежа.
- ▶ За да можете в случай на авария лесно да изключите шкафа за вино от електрозахранването, контактът трябва да не се намира в близост до задната страна на уреда и да е на леснодостъпно място.
- ▶ Ако приложеният мрежов захранващ кабел е повреден, той трябва да бъде сменен с оригинален резервен кабел, за да се избегнат опасности за потребителя. Miele може да гарантира, че изискванията за безопасност са изпълнени, само при използването на оригинални резервни части.

Указания за безопасност и предупреждения

- ▶ Разклонителите или удължителите не осигуряват необходимата безопасност (опасност от пожар). Не свързвайте с тях шкафа за вино към електрическата мрежа.
- ▶ Ако до токопроводящите части на електрическата мрежа или до захранващия кабел проникне влага, тя може да предизвика късо съединение. Поради тази причина не използвайте шкафа за вино във влажна среда (например гараж, перално помещение и т.н.).
- ▶ Този шкаф за вино не може да бъде използван на нестационарни места на поставяне (напр. кораби).
- ▶ В области с тропически климат (над 38 °C и над 70 % влажност на въздуха) шкафът за вино трябва да работи в климатизирано помещение. В противен случай не може да се гарантира правилното функциониране на шкафа за вино.
- ▶ Повреди по шкафа за вино могат да застрашат вашата безопасност. Контролирайте го за видими повреди. Никога не използвайте повреден шкаф за вино.
- ▶ Използвайте шкафа за вино само в монтирано състояние, за да се осигури безопасна функционалност.
- ▶ По време на работи по монтажа и техническото обслужване, както и при ремонти, шкафът за вино трябва да бъде напълно изключен от електрическата мрежа. Шкафът за вино е разединен от електрическата мрежа само ако:
 - са свалени предпазителите на електротабло или
 - изцяло са развити предпазителите на електротабло или
 - щепселът е изключен от контакта. За да изключите щепсела от контакта, издърпайте самия щепсел, а не захранващия кабел.

Указания за безопасност и предупреждения

- ▶ В следствие на неправилно извършена работа по монтажа, техническото обслужване или ремонтни дейности може да възникне сериозна опасност за потребителя. Такъв вид дейности могат да бъдат извършвани само от специалисти, оторизирани от Miele.
- ▶ Гаранционните претенции ще отпаднат, ако шкафът за вино не бъде ремонтиран от оторизирана сервизна служба на Miele.
- ▶ Дефектните компоненти могат да бъдат подменени само с оригинални резервни части на Miele. Само при такива части Miele гарантира, че те изпълняват в пълен обхват изискванията за безопасност.
- ▶ Поради специалните условия на експлоатация и изискванията (например относно температурата, влажността, химическата устойчивост, устойчивостта на износване и на вибрации), този шкаф за вино е оборудван със специална лампа. Тази специална лампа може да се използва само за предвидената употреба. Тя не е подходяща за осветление на помещение. Смяната може да се извършва само от оторизиран от Miele специалист или от сервиз на Miele. Този шкаф за вино съдържа източници на светлина с енергиен клас F.

Употреба по предназначение

- ▶ Шкафът за вино е създаден за използване при конкретни климатични класове (обхват на околните температури), чиито граници трябва да бъдат спазвани. Климатичният клас е написан на фабричната табелка във вътрешността на шкафа за вино. По-ниска околна температура може да доведе до изключване на компресора за дълъг период от време, така че шкафът за вино да не може да поддържа необходимата температура.

Указания за безопасност и предупреждения

- ▶ Не трябва да бъдат закривани или запушвани вентилационните и обезвъздушителните отвори. В противен случай вече не е гарантирано безпрепятственото постъпване на въздух в уреда. Консумацията на електроенергия се повишава и не се изключват повреди на отделни компоненти.
- ▶ Ако държите в шкафа за вино хранителни продукти със съдържание на мазнини или масло, се уверете, че тези мазнини или масло няма да попаднат върху пластмасовите части на шкафа за вино. В пластмасата могат да се образуват пукнатини и тя да се разруши.
- ▶ Опасност от пожар и експлозия. Не съхранявайте в шкафа за вино взривоопасни вещества или продукти, съдържащи леснозапалими материали (напр. флакони със спрей). Запалимите газове смеси могат да се запалят от електрически компоненти.
- ▶ Опасност от експлозия. Не използвайте електрически уреди в шкафа за вино. Възможно е да се отделят искри.

Акcesoари и резервни части

- ▶ Използвайте само оригинални акcesoари Miele. Ако се монтират или вграждат други части, се губят правата на гаранция, гаранционни услуги и/или отговорността на производителя.
- ▶ Miele Ви предоставя до 15-годишна гаранция за доставка за функционалните резервни части след края на серийното производство на Вашия шкаф за вино. Функционалните резервни части се предлагат от сервиз за клиенти на Miele.

Почистване и поддръжка

- ▶ Не използвайте масла или смазка за уплътнението на вратата. Това ще увреди уплътнението на вратата и с течение на времето то ще започне да пропуска въздух.
- ▶ Парата от парочистачка може да попадне върху токопроводящи части и по този начин да предизвика късо съединение. Никога не използвайте парочистачка за почистване и размразяване на шкафа за вино.
- ▶ Предметите с остри върхове или ръбове могат да повредят ледогенератора и шкафът за вино да стане негоден за експлоатация. Поради тази причина не използвайте никакви остри предмети за
 - отстраняване на заледявания,
 - отстраняване на остатъци, например етикети.

Транспорт

- ▶ Винаги транспортирайте шкафа за вино във вертикално положение и в оригиналната му опаковка, за да го защитите от повреда.
- ▶ Опасност от повреда и нараняване. Транспортирайте шкафа за вино с помощта на втори човек, тъй като е тежък.

Указания за безопасност и предупреждения

Изхвърляне на стария Ви уред

- ▶ При необходимост разглобете ключалката на вратата на стария Ви хладилник. Така предотвратявате опасността играещи деца да се заключат сами вътре и да поставят живота си в опасност.
- ▶ Изтичането на охладител може да увреди очите! Не увреждайте никакви части на охлаждащата верига, като например чрез:
 - пробиване на охлаждащите канали в изпарителя,
 - изкривяване на тръбопроводите,
 - надраскване на покритията на повърхностите.

Изхвърляне на опаковката за транспортиране

Опаковката пази шкафа за вино от повреди при транспортиране. Опаковъчните материали са избрани от гледна точка на екологичната съвместимост и технологиите за третиране на отпадъци, и могат да бъдат рециклирани.

Връщането на опаковката в кръговрата на материалите спестява суровини и намалява натрупването на отпадъци. Вашият търговец ще приеме опаковката.

Изхвърляне на стар уред

В много случаи електрическите и електронните уреди съдържат ценни материали. Също така те съдържат и определени вещества, смеси и компоненти, които са били необходими за тяхната функционалност и безопасност. В битовата смет, както и при неправилно третиране, те могат да бъдат опасни за човешкото здраве и за околната среда. Поради това в никакъв случай не изхвърляйте остарелия уред в битовата смет.

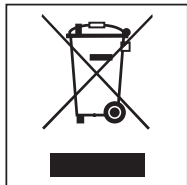

Вместо това за предаване и рециклиране на електрически и електронни уреди се обърнете към официалните пунктове за събиране и приемане на отпадъци към общината, към търговеца или към Miele. По закон отго-

ворността за изтриване на евентуално запаметените персонални данни на уреда, който се предава, е Ваша.

Уверете се, че до извозването на Вашия шкаф за вино за правилно и безопасно за околната среда рециклиране няма да бъдат повредени тръбите и топлообменникът му.

По този начин се гарантира, че използваният за циркулацията хладилен агент и намиращото се в компресора масло няма да попаднат в околната среда.

До момента на предаване старият уред трябва да се съхранява по безопасен за деца начин. В глава “Указания за безопасност и предупреждения” на това ръководство за употреба и монтаж ще намерите информация за това.

Монтаж

Място за монтаж

Подходящо място за монтаж е сухо и проветриво помещение.

При избор на място за монтаж вземете под внимание, че консумацията на енергия на шкафа за вино се увеличава, когато е поставен в непосредствена близост до уред за отопление, печка или друг източник на топлина. Трябва да се избягва и излагане на пряка слънчева светлина. Колкото по-висока е стайната температура, толкова по-дълго работи компресорът и толкова по-висока е консумацията на енергия на шкафа за вино.

Освен това при вграждане на шкафа за вино обърнете внимание на следното:

- Контактът трябва да се намира извън обсега на задния панел, за да може да бъде достигнат лесно в случай на авария.
- Щепселът и защитният кабел не трябва да се допират до задната стена на шкафа за вино, тъй като могат да бъдат повредени от вибрациите му.
- В контакта, намиращ се в областта зад задната стена на шкафа за вино, не трябва да бъдат включвани и други уреди.

Ако поставянето до източник на топлина е неизбежно, спазвайте следните минимални разстояния до източника на топлина:

- от електрически и газови печки най-малко 3 cm;
- от печки с въглища или течен гориво най-малко 30 cm.

Ако минималните разстояния не могат да бъдат спазени, трябва да се постави изолационна плоскост между шкафа за вино и източника на топлина.

Климатичен клас

Шкафът за вино е създаден за използване при конкретни климатични класове (обхват на околните температури), чиито граници трябва да бъдат спазвани. Климатичният клас е написан на фабричната табелка във вътрешността на шкафа за вино.

Климатичен клас	Стайна температура
SN	+10 °C до +32 °C
N	+16 °C до +32 °C
ST	+16 °C до +38 °C
T	+16 °C до +43 °C

По-ниска околна температура може да доведе до изключване на компресора за дълъг период от време. Това може да доведе до по-високи температури в шкафа за вино и вследствие на това до повреда.

 Опасност от повреда в резултат на висока влажност на въздуха.

При висока влажност на въздуха може да се образува конденз по външните повърхности на шкафа за вино. Това може да доведе до корозия.

Поставете шкафа за вино в сухо и/или климатизирано помещение с достатъчна вентилация.

След монтажа се убедете, че вратата на уреда се затваря правилно, вентилационните и обезвъздушителните отвори не са закрити и монтажът на винения шкаф е извършен, както е описано в това ръководство за експлоатация и монтаж.

 Повреда на функциите поради висока влажност на въздуха и висока температура.

Комбинацията от висока влажност на въздуха (над 70 %) и висока температура в помещението (над около 32 °C) може да причини повреда във функциите на Вашия шкаф за вино.

В области с тропически климат шкафът за вино трябва да работи в климатизирано помещение.

Монтаж

Указания за вграждането

 Опасност от повреди и наранявания вследствие на преобръщащ се шкаф за вино.

Шкафът за вино е много тежък и при отворена врата на уреда може да се обърне напред.

Дръжте вратата затворена, докато шкафът за вино бъде монтиран и закрепен съгласно ръководство за експлоатация и ръководството за монтаж в нишата за вграждане.

Поради теглото и размера на шкафа за вино монтажът трябва задължително да се извърши с помощта на друг човек.

Мебели/вътрешни вграждания

Шкафът за вино се свързва стабилно със съседните и намиращите се над него мебели и вътрешни вграждания чрез винтове. Поради това всички предвидени за свързване мебели/вътрешни вграждания трябва да са свързани с пода или стената.

Товароносимост на пода на нишата

За сигурно поставяне на шкафа за вино и гарантиране на присъщите функции подът на нишата трябва да е равен и хоризонтален.

Подът на нишата трябва да е от твърд, неподдаващ се на натиск материал.

Поради голямото тегло на напълно заредения шкаф за вино е необходима особено товароносима основа. За целта се допитайте до архитект или строителен експерт.

Теглото на напълно зареден уред е приблизително:

KWT 26x2 Vi 674 kg

KWT 26x2 ViS 679 kg

Вентилация и обезвъздушаване

 Опасност от пожар и повреда вследствие на недостатъчна вентилация и недостатъчно обезвъздушаване.

Ако шкафът за вино не се вентилира и обезвъздушава достатъчно, компресорът ще се включва по-често и ще работи по-продължително.

Това ще доведе до увеличаване на консумацията на енергия и до повишаване на работната температура на компресора, което може да го повреди.

Погрижете се да има достатъчна вентилация на шкафа за вино.

Задължително спазвайте посочените сечения на вентилационната система. Вентилационните отвори не трябва да бъдат закрити или запушени.

Отваряне на вратата

 Опасност от повреди и наранявания поради смяна на посоката на отваряне на вратата.

Собственоръчната смяна на посоката на отваряне на вратата може да причини повреди на уреда и наранявания.

Шкафът за вино се доставя с определено отваряне. В никакъв случай не променяйте сами посоката на отваряне на вратата.

Ако е необходима смяна на посоката на отваряне на вратата, трябва да се обърнете към центъра за обслужване на клиенти.

Side-by-side

Този шкаф за вино може да се монтира с друг охлаждащ уред/шкаф за вино “Side-by-side”. В прегледа по-долу са посочени възможностите за монтаж “Side-by-side” за Вашия шкаф за вино.

В зависимост от ситуацията, за да направите “Side-by-side” вграждане, се нуждаете от комплекта за “Side-by-side” монтаж (вижте глава “Принадлежности”, раздел “Допълнително закупувана принадлежност”).

Закрепването на уреда е описано в ръководството за монтаж на монтажния комплект “Side-by-side”.

... с междинна стена

Стената **a** между поставените един до друг шкафове за вино/хладилни уреди трябва да е с **минимална дебелина 16 mm**.

Монтаж

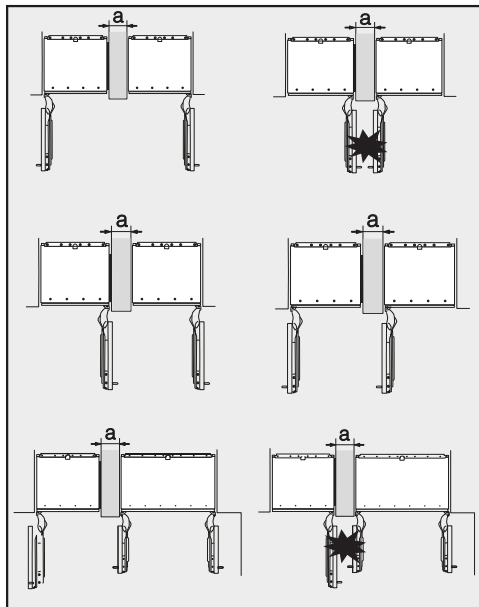

Ако ограничителите на вратите на уредите се намират един до друг, трябва задължително да съобразите дебелината на лицевите мебелни панели и дръжките, за да може вратите на уредите да не се блъскат и да не се повредят при едновременно отваряне.

Всеки от шкафове за вино/хладилните уреди се закрепва поотделно с включените в доставката монтажни материали и в съответната ниша за вграждане.

Ако междинната стена **a** е **по-тъсна от 160 mm**, се нуждаете от нагревателя за странична стена, включен в комплекта за “Side-by-side” монтаж, за да предотвратите образуването на кондензна вода и последващите от нея щети.

При планирането на нишите за вграждане имайте предвид, че нишата за вграждане, в която ще се монтира уред с отопление на страничната стена, по принцип трябва да е по-широка с **4 mm** (вижте глава “Монтаж”, раздел “Монтажни размери”).

Ако междинната стена **a** е **по-дебела от 160 mm**, нямате нужда от комплекта за “Side-by-side” монтаж, не е необходим също и нагревателят за страничната стена.

... без междинна стена

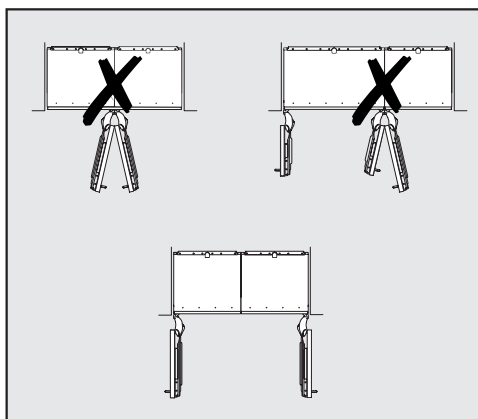

Ако между поставените един до друг хладилници няма междинна стена, те трябва да се свържат директно един с друг с помощта на комплекта за Side-by-side монтаж. Допълнително трябва да се монтира нагревател за страничната стена, за да се предотврати образуването на кондензна вода и евентуално свързаните с нея последващи щети.

Монтажни размери

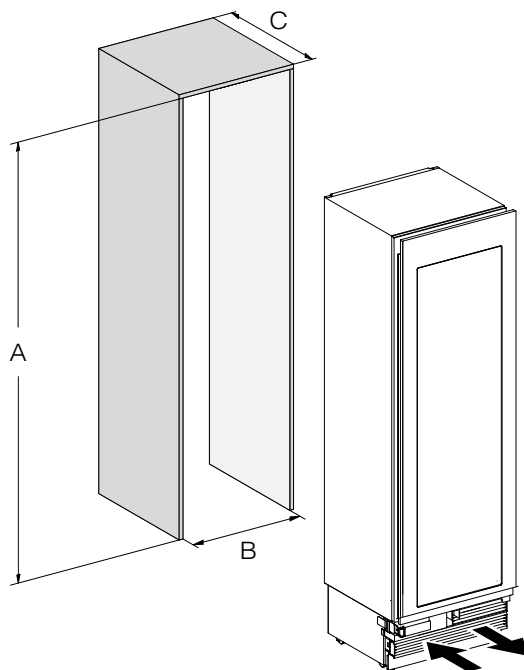

	A	B	C
KWT 26 x 2 Vi(S)	2134–2164 mm	610 mm	610 mm + мебелна врата (19–38 mm)

Монтаж

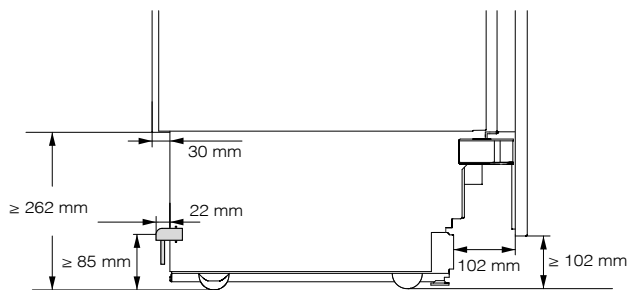

Изглед от страни

Размери при отворена врата на уреда (ъгъл на отваряне 90°/115°)

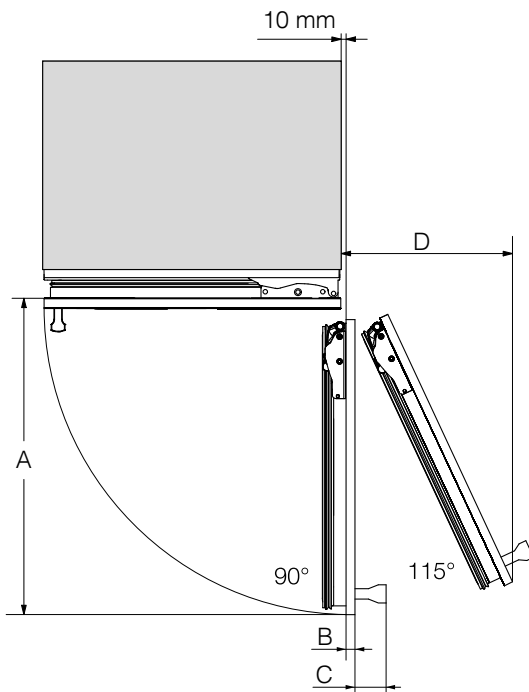

A	B*	C*	D (при мебелна врата от 19 mm)
677 mm	Мебелна врата (19–38 mm)	Дръжка на вратата	296 mm

* Размерите на лицевия мебелен панел и на дръжката на вратата варират в зависимост от формата на кухнята.

Монтаж

Размер на предната страна на мебелите

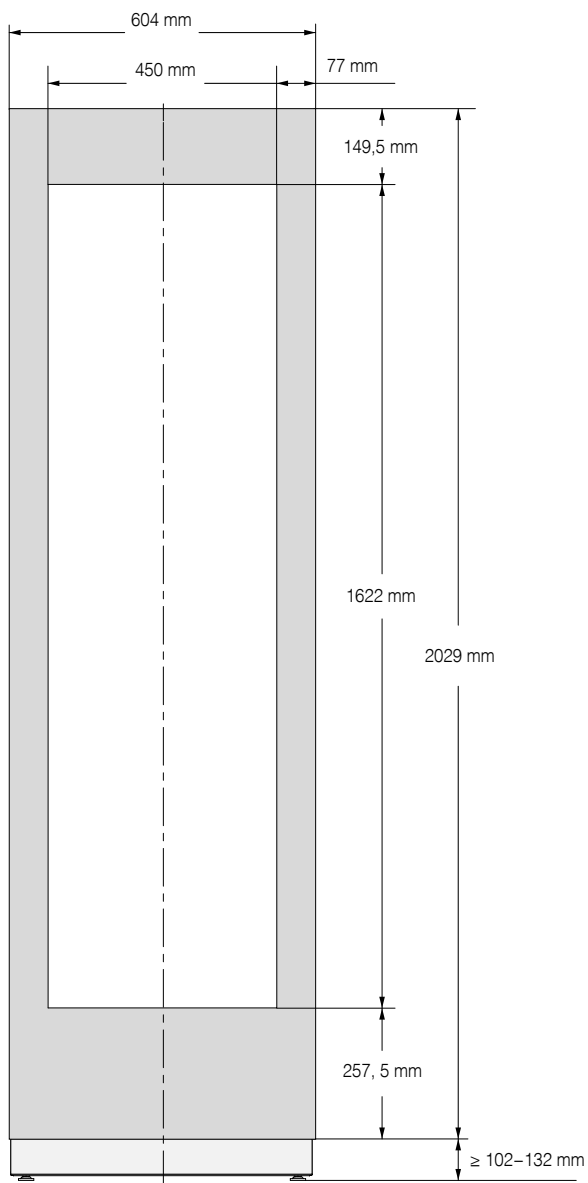

Вграждане на шкафа за вино

Преди да започнете ...

Прочетете внимателно ръководството за употреба и монтаж, преди да започнете с монтажа на шкафа за вино.

Шкафът за вино трябва да се монтира от квалифициран монтажник и в съответствие с ръководството за употреба и монтаж. Безопасното използване на шкафа за вино е възможно само тогава, когато той е монтиран и свързан съгласно указанията в ръководството.



⚠ Опасност от повреди и наранявания вследствие на преобръщащ се шкаф за вино.

Шкафът за вино е много тежък и при отворена врата на уреда може да се обърне напред.

Дръжте вратата затворена, докато шкафът бъде монтиран и закрепен съгласно ръководство за експлоатация и монтаж в нишата за вграждане.

Поради теглото и размера на шкафа за вино монтажът трябва задължително да се извърши с помощта на друг човек.

Необходими инструменти

- Акумулаторна бормашина
 - Отвертка (ТХ 20)
 - Перфоратор
 - Свредла в зависимост от материала в различни размери
 - Чук
 - Гаечен ключ
 - Тресчотка, накрайник: с вложка, 8 mm
 - Залепваща лента
 - Макетно ножче
 - Водопроводни клещи
 - Нивелир
 - Рулетка
 - Молив
- ### Други
- Стълба
 - Складова количка

Монтаж

Тегло на лицевия мебелен панел

Преди монтажа се уверете, че подлежащият на монтаж лицев мебелен панел не надвишава допустимото тегло:

Шкаф за вино	Макс. тегло на лицевия мебелен панел
KWT 26 x 2 Vi(S)	73 kg

 Опасност от повреда вследствие на твърде тежък лицев мебелен панел.

Монтиран лицев мебелен панел, който надвишава допустимото тегло, може да причини повреди на пантите.

Това може да навреди, наред с другото, на нормалното функциониране на уреда.

Преди монтажа се уверете, че подлежащият на монтаж лицев мебелен панел не надвишава допустимото тегло.

Нивелиране на нишата за вграждане

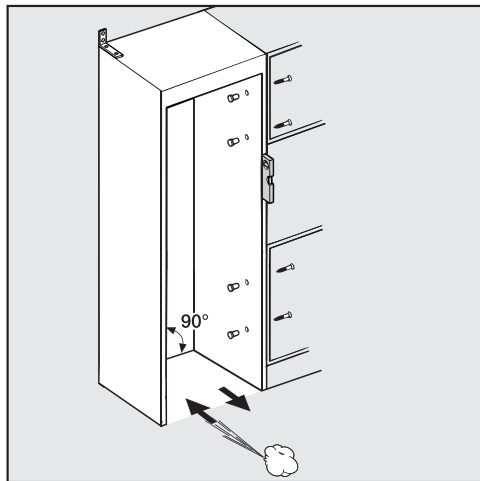

Преди монтажа на шкафа за вино внимателно нивелирайте нишата за вграждане с нивелир. Ъглите на нишата трябва да са под 90° , в противен случай лицевия мебелен панел няма да приляга във всичките четири ъгъла на нишата за вграждане.

Проверка на нишата за вграждане

- Проверете монтажните размери (виж глава “Монтаж”, раздел “Монтажни размери”).

- Проверете позицията на електрическото свързване. Дължината на мрежовия захранващ кабел е 3 m.

Контактът не трябва да се намира зад уреда и в случай на авария до него трябва да има лесен достъп.

- Проверете пространството около мястото за вграждане за опасност от стълкновения (виж глава “Монтаж”, раздел “Размери при отворена врата на уреда”).

- Шкафът за вино следва да се вгражда само в стабилни и надеждни ниши, които са с хоризонтален и равен под.

- Освен това проверете дали по отношение на нишата за вграждане са изпълнени следните критерии:

- Страничните стени на нишата за вграждане трябва да са равни.
- Прилежащите стени на нишата за вграждане трябва да са с дебелина най-малко 16 mm.
- Прилежащите стени трябва да са здраво свързани с пода или със стената.
- Дълбочината на скъсените странични стени трябва да бъде най-малко 100 mm.

Преди монтажа

- Преди да започнете вграждането, извадете всички принадлежности от външната страна на уреда.

- Проверете шкафа за вино за повреди при транспортирането.

Не поставяйте повреден шкаф за вино.

- Проверете свободно ли са разположени всички части на задната стена на уреда.

- За да запазите пода от повреди при монтажа, закрепете парче балатум или подобно покритие върху пода пред предвиденото място за поставяне.

Монтаж

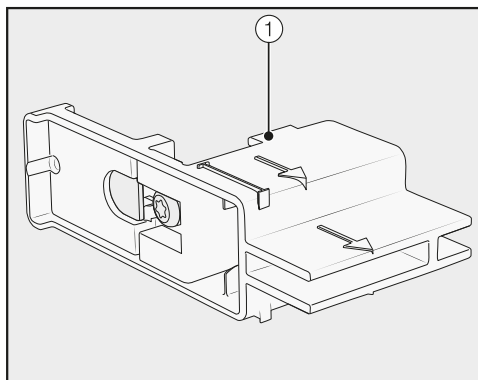

- Не отстранявайте помощните средства за поставяне ① от вратата на уреда. Те ще са необходими покъсно за изправянето му в нишата за вграждане.

⚠ Опасност от повреди и наранявания вследствие на преобръщащ се шкаф за вино.

В моменат, в който освободите закрепващите планки, с които шкафът за вино е бил закрепен към палета, той вече не е подсигурен.

Поради теглото и размера на шкафа за вино монтажът **трябва задължително да се извърши с помощта на друг човек.**

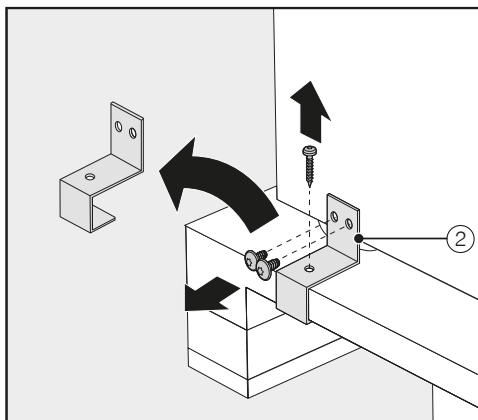

- Освободете закрепващите планки ②.
- С помощта на няколко души внимателно повдигнете шкафа за вино първо със задната страна от палета.

⚠ Опасност от повреда поради натоварване на пода.

Придвижването на шкафа за вино може да доведе до повреда на пода.

Премествайте шкафа за вино внимателно върху деликатните подови настилки.

Щом изправите шкафа за вино, можете да го придвижите с помощта на колелцата, закрепени отдолу на уреда.

Подготовка на нишата за вграждане

⚠ Опасност от повреди и наранявания вследствие на преобръщане на шкафа за вино.

Шкафът за вино е много тежък и при отворена врата на уреда може да се обърне напред.

Нишата за вграждане задължително трябва да бъде закрепена здраво на няколко места с винтове към прилежащата отзад и/или отгоре стена. Само така закрепеният покъсно в нишата шкаф за вино ще бъде предпазен от обръщане.

За закрепване на нишата за вграждане използвайте също така и включените в доставката ъглови елементи за защита от преобръщане.

Материалът за монтаж за вграждането на шкафа за вино е приложен към него. Приложените найлонови торбички са обозначени с букви.

- При отделните стъпки на монтажа съблюдавайте обозначените букви и използвайте съответната найлонова торбичка с необходимите материали за монтаж.

Ъгловите елементи за защита от преобръщане предпазват шкафа за вино от преобръщане.

Също така тези елементи осигуряват сигурно закрепване на нишата за вграждане към околните стени.

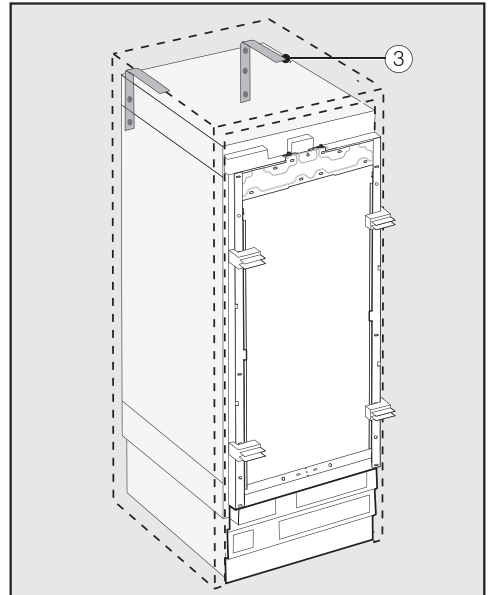

- За всеки уред използвайте 2 ъглови елемента за защита от преобръщане (3), а при комбинация от 2 уреда (Side-by-side) – 4 елемента.
- Позиционирайте елементите за защита от обръщане (3) вляво и вдясно в нишата за вграждане.

Позицията на елементите във височина е на 2134–2164 mm от пода на нишата след последващото регулиране на регулиращите крака.

Монтаж

⚠ Опасност от повреда и нараняване поради преобръщане на шкафа за вино.

Ако елементите за защита от преобръщане са закрепени твърде високо, няма да могат да подсилят шкафа за вино от преобръщане.

Разстоянието между елементите и шкафа за вино не може да е по-голямо от 8 mm.

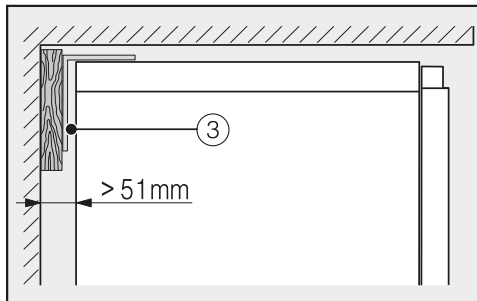
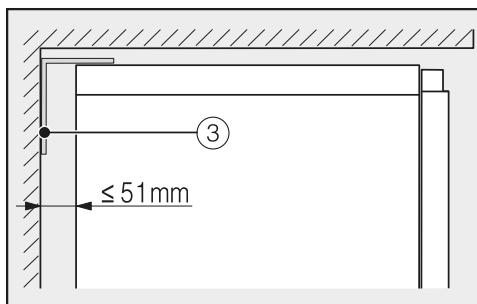

■ Обърнете внимание, че процепът между задната страна на шкафа за вино и нишата за вграждане не трябва да е по-голям от 51 mm.

■ Пре необходимост поставете дървен клин зад елементите за защита от обръщане ③.

■ Маркирайте пробитите отвори с помощта на елементите върху задната страна на нишата за вграждане.



В доставения комплект има закрепващи винтове за различни случаи на приложение/материали.

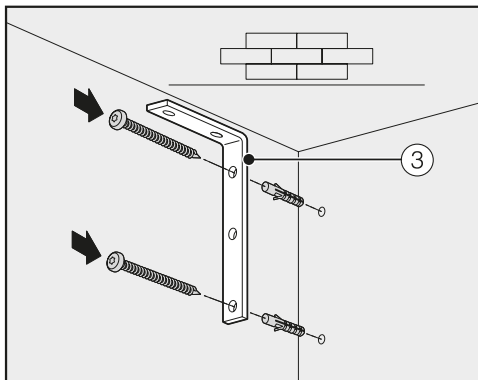

Закрепване към бетонна стена

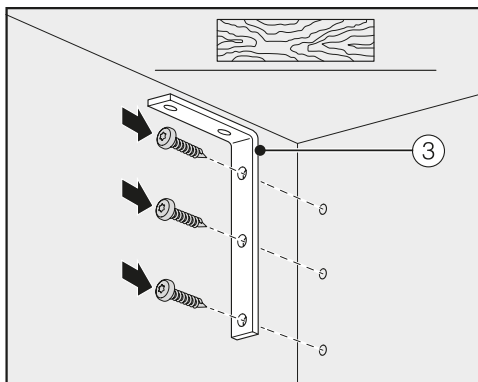

Закрепване към дървена стена

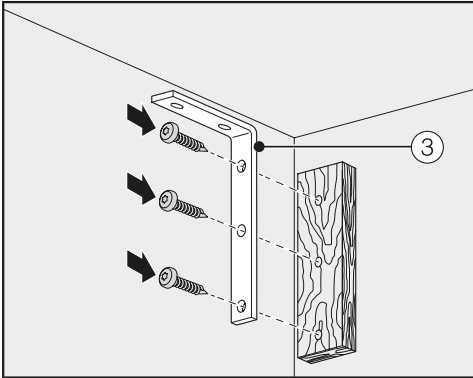

Закрепване с дървен клин

- С помощта на елементите за защита от преобръщане ③ свържете при необходимост нишата за вграждане с прилежащата отзад и/или отгоре стена.

Вкарайте шкафа за вино в нишата

Внимавайте при вкарването на шкафа за вино в нишата да не се повреди извода за електрическото свързване!

Ако желаете поставяне Side-by-side на няколко уреда, сега свържете шкафове за вино/хладилните уреди един с друг (вижте упътването за употреба на монтажния комплект Side-by-side).

За да можете след това да изправите шкафа за вино, цокълната лайстна трябва да бъде премахната от основата на уреда.

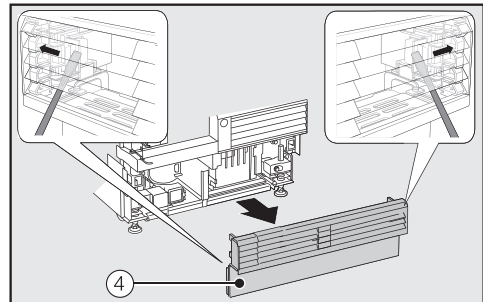

- От двете страни пъхнете внимателно плоска отвертка през решетката в цокълната лайстна ④ и натиснете с нея навън намиращите се вътре пластмасови езици, за да освободите лайстната.
- Оставете лайстната настрана.

Монтаж

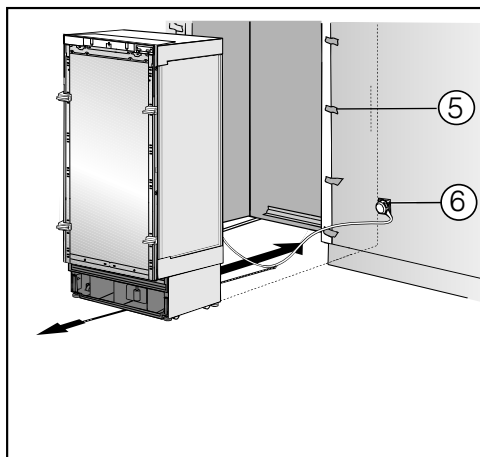

- Защитете предните части на околните мебели с предпазител за ръбове ⑤.
- Включете щепсела за уреда от задната страна на шкафа за вино (вижте глава “Монтаж”, раздел “Електрическо свързване”).
- Пъхнете щепсела на захранващия кабел ⑥ в контакта.

По възможност контактът трябва да се намира до шкафа за вино и да е лесно достъпен.

⚠ Опасност от повреда в резултат на електрическо претоварване. Електрическото претоварване на шкафа за вино може да доведе до късо съединение, което от своя страна да причини повреда на шкафа.

При комбинация Side-by-side всеки шкаф за вино трябва да е включен в отделен контакт.

Съвет: За да осигурите захранващия кабел преди свързване, закрепете конец в средата на захранващия кабел и при вкарване на шкафа за вино издърпайте кабела под шкафа напред.

- Вкарайте внимателно шкафа за вино в нишата за вграждане.
- Ако шкафът за вино не може да се вкара лесно в нишата, тъй като например подът е неравен, развийте малко задните регулируеми крака (вижте глава “Монтаж”, раздел “Нивелиране на шкафа за вино”) и бутнете шкафа в нишата.
- Отстранете предпазителя за ръбове ⑤ от предните части на околните мебели.

Нивелиране на шкафа за вино

Помощните средства за поставяне ① на вратата на уреда ще са необходими по-късно за изправянето му в нишата за вграждане.

Помощните средства са проектирани за дебелина на мебелните врати от 19 mm или 38 mm.

- Изравнете шкафа за вино спрямо околните мебелни врати.

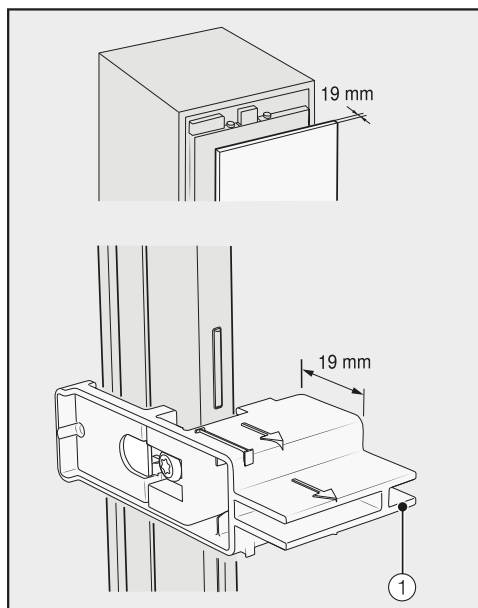

Дебелина на мебелните врати от 19 mm

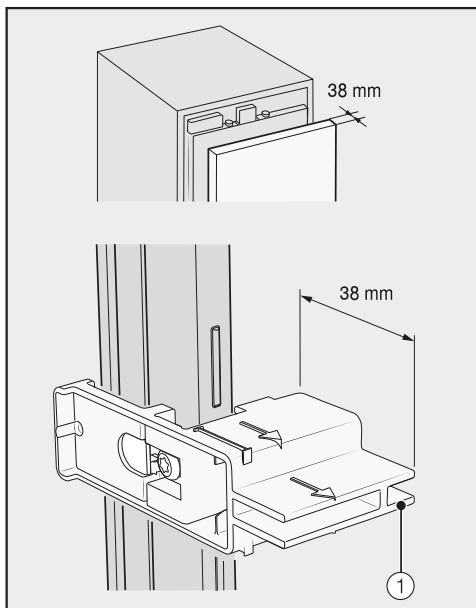

Дебелина на мебелните врати от 38 mm

Предните и задните крака се регулират по височина и могат да бъдат регулирани от предната страна на уреда.

⚠ Опасност от повреда вследствие на неправилно регулиране на краката.

Регулирането на краката може да бъде повредено при използване на акумулаторен винтоверт.

Регулирайте предните и задните крака на ръка.

Монтаж

A

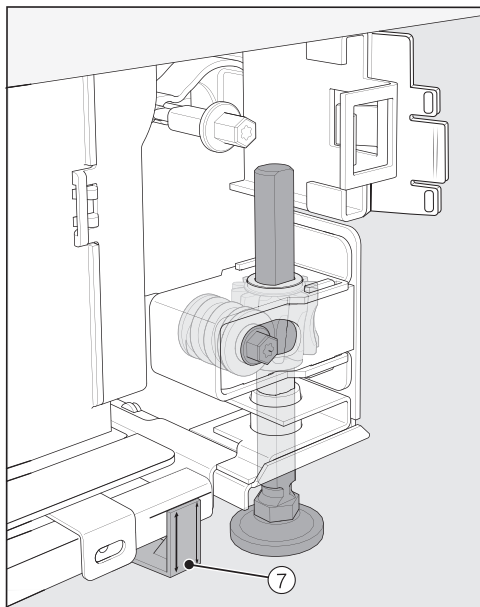

- Поставете дистанционните елементи (7), които са част от комплекта, пред шкафа за вино, от двете страни по маркировката до регулируемите крака.

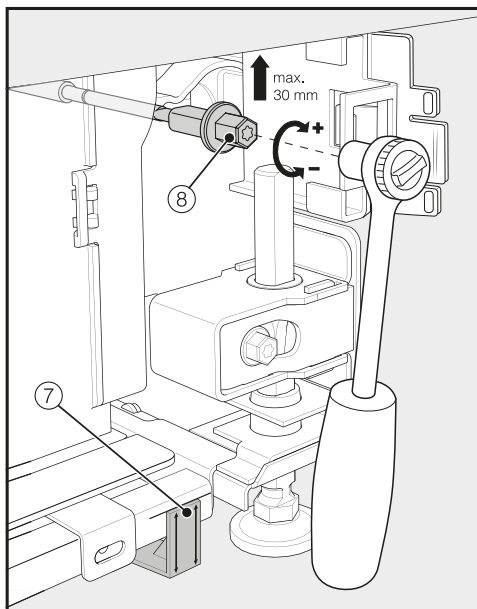

- Регулирайте задните крака с помощта на тресчотка (накрайник: камък, 8 mm) или с отвертка (TX 20) (8).

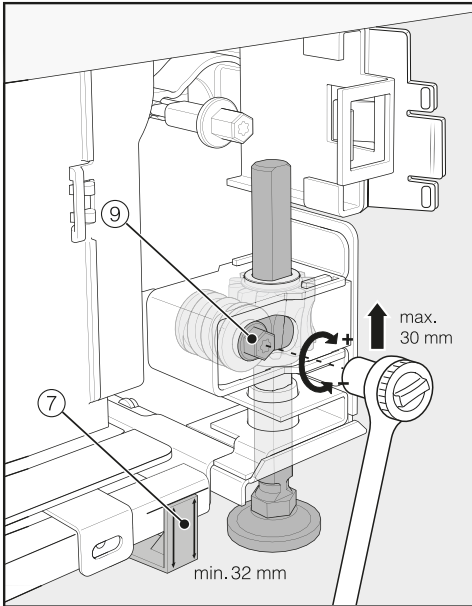

- Регулирайте предните крака с помощта на тресчотка (накрайник: камък, 8 mm) или с отвертка (TX 20) ⑨.

Съвет: При развиване на краката действайте на стъпки: винаги последователно наляво, надясно и т.н.

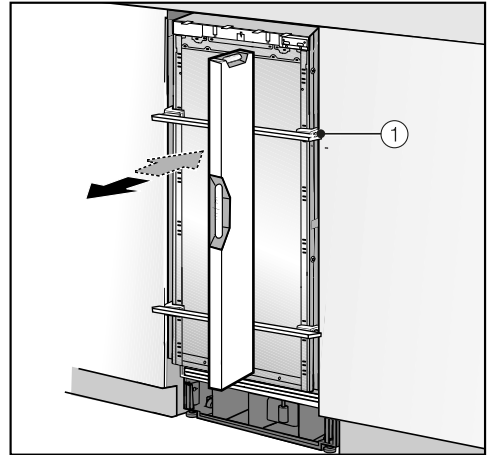

- За нивелиране на шкафа за вино поставете нивелир над помощните средства за поставяне ① на вратата на уреда.
- Развийте краката ⑧ и ⑨ най-малко до толкова, докато поставената на цокъла маркировка достигне задания върху дистанционните елементи ⑦ ориентиrowъчен размер (32 mm). Ориентиrowъчният размер от 32 mm се отнася при това за височина на нишата 2134 mm.

Важно е регулируемите крака да бъдат настроени на височина от най-малко 32 mm, за да се осигурява вентилация и обезвъздушаване на шкафа за вино през цокъла.

Монтаж

⚠ Опасност от повреда вследствие на твърде натегнато регулиране на краката.

Задните крака могат да бъдат повредени.

Развийте краката **само дотолкова**, докато поставената на цокъла маркировка достигне размера 62 mm (макс. височина на нишата 2164 mm).

- Още веднъж нивелирайте шкафа за вино над помощните средства за поставяне ① с помощта на нивелир.

Закрепване на шкафа за вино в нишата

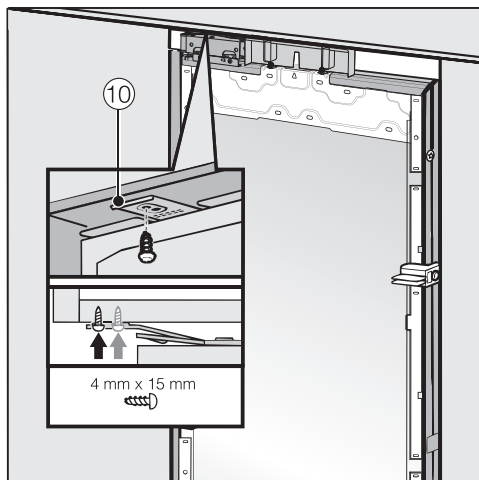

- С винтове закрепете горе халките на крепежната планка ⑩ към намиращите се отгоре мебели/други вградени уреди.

Ако няма възможност да закрепите шкафа за вино горе, той може да бъде закрепен със страничните закрепващи халки в нишата:

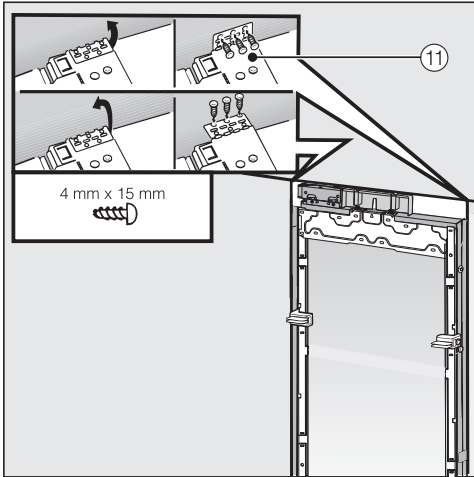

- Разгънете страничните крепежни халки ⑪.
- Закрепете с винтове закрепващите планки ⑪ към намиращите се в съседство мебели/вграждания.

- Отворете вратата на уреда.

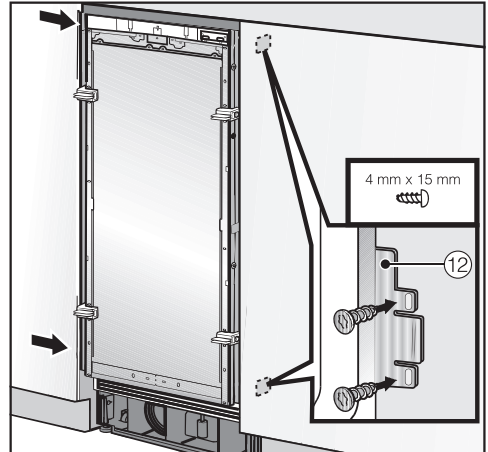

- Закрепете с винтове халките на закрепващата планка ⑫ горе и долу с намиращите се в съседство мебели/вградени уреди.

При комбинация “Side-by-side” шкафове за вино/хладилните уреди могат да бъдат закрепени само с външната страна към намиращите се в съседство мебели/вграждания.

Монтаж

Подготовка за монтаж на мебелната врата

- Отворете вратата на уреда до упор.

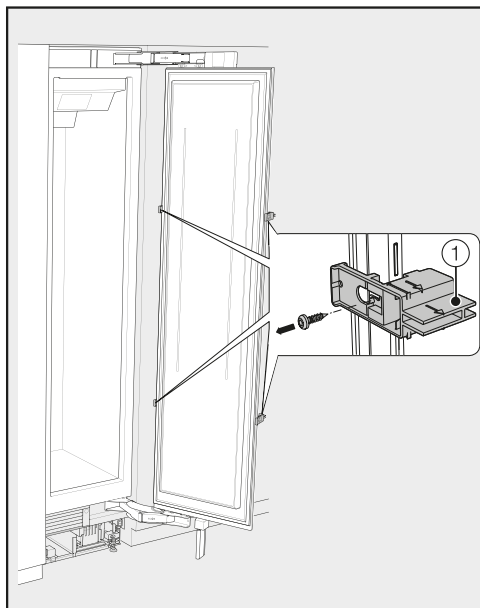

- Развийте помощните средства за поставяне (1) от вратата на уреда.

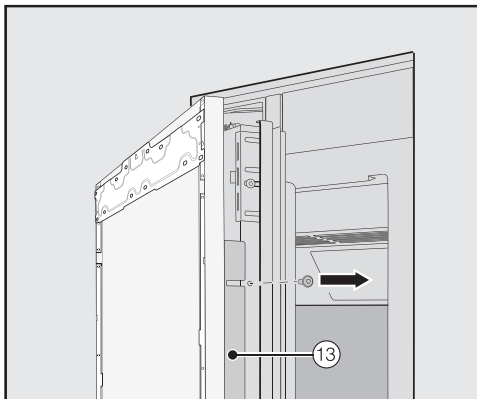

- Развийте ъгловите лайстни (13) от двете страни на вратата на уреда и оставете ъгловите лайстни и винтовете настрана – те по-късно ще са Ви необходими отново.
- Затворете вратата на уреда.

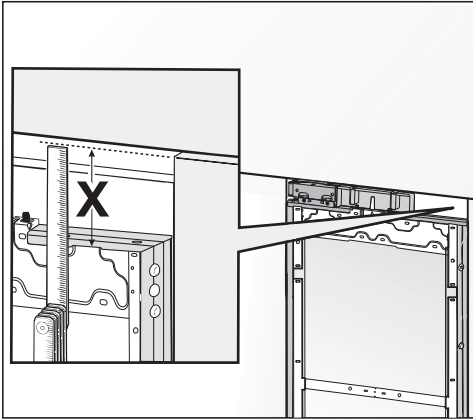

- Измерете разстоянието **X** между монтажната рамка и горния ръб на лицевия мебелен панел, който е в близост.

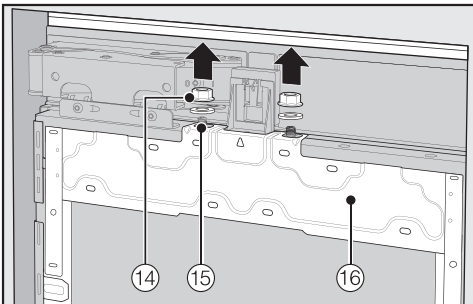

- Развийте гайките и подложните шайби **14** от шпилките **15** и ги оставете настрана – по-късно ще са Ви необходими отново.
- Вдигнете монтажната рамка **16** нагоре от вратата на уреда.

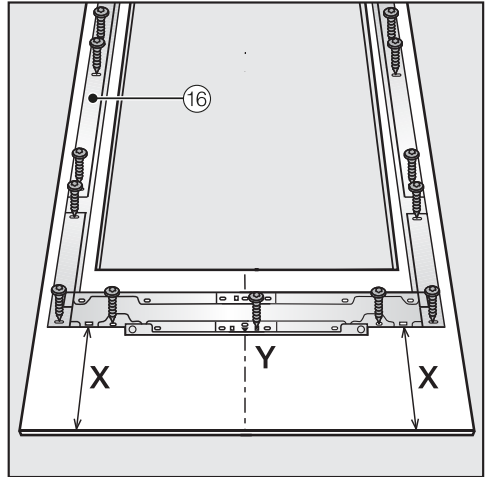

- Поставете лицевия мебелен панел, който ще се монтира с вътрешната страна нагоре върху твърда основа (за да предотвратите надраскване, поставете отдолу одеяло).
- Маркирайте разстоянието **X** – 3 mm върху вътрешната страна на лицевия мебелен панел.
- Определете и маркирайте също средата **Y** на лицевия мебелен панел.
- Позиционирайте монтажната рамка **16** в съответствие с маркировките върху лицевия мебелен панел.
- Пробийте отворите предварително.



- Закрепете с винтове монтажната рамка **16** към лицевия мебелен панел.
Закрепете монтажната рамка **16** към всяка точка за закрепване с най-малко един винт.

Монтаж

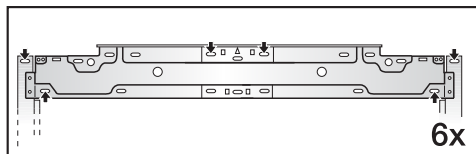

- Закрепете монтажната рамка ⑯ горе към лицевия мебелен панел с най-малко 6 винта.

Монтажната рамка има множество отвори за различни варианти на лицеви мебелни панели.

При закрепване на монтажната рамка навивайте винтовете винаги в материала с най-добра товароносимост на мебелния панел. За целта изберете основно дължина на винтовете, която е по-малка от дебелината на лицевия мебелен панел.

- При необходимост (не при кухни без дръжки) закрепете от вътрешната страна дръжката на уреда към лицевия мебелен панел.

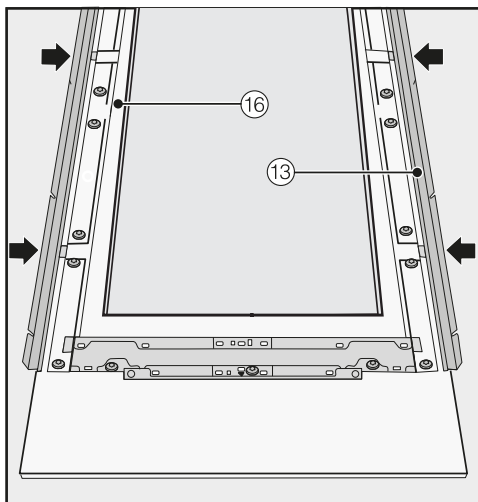

- Сега поставете от двете страни ъгловите лайстни ⑬ до упор в предвидените за това отвори в монтажната рамка ⑯.

Закрепване и нивелиране на лицевия мебелен панел

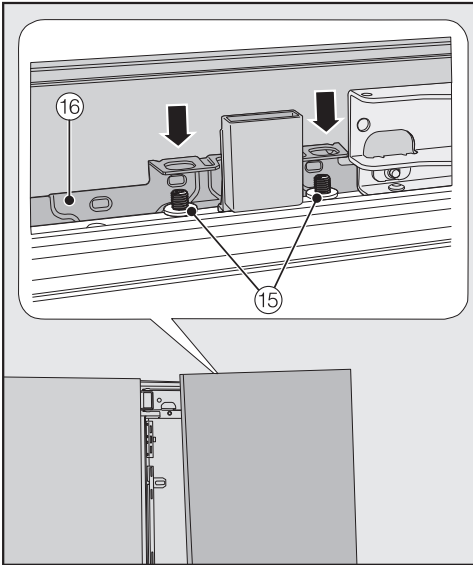

- Отворете вратата и окачете лицевия мебелен панел с монтажната рамка 16 отгоре върху шпилките 15.

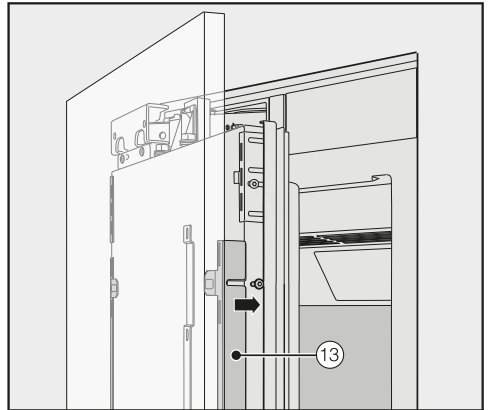

- Притиснете от двете страни ъгловите лайстни 13 в бялата пластмасова рамка и закрепете първоначално не толкова здраво с винтове. Допълнителни винтове ще намерите в найлоновата торбичка, обозначена с буква E.

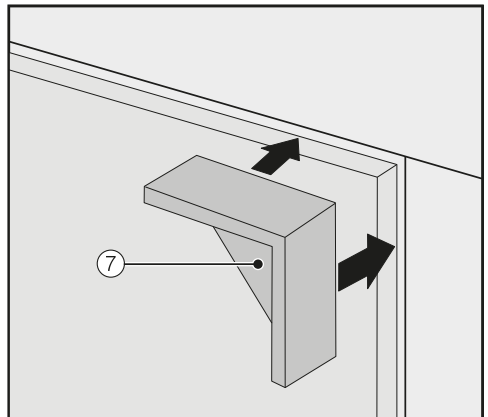

- Поставете дистанционните елементи 7 от двете страни върху ъглите на лицевия мебелен панел.

Монтаж

- Затворете вратата на уреда и проверете разстоянието до съседните мебелни врати.

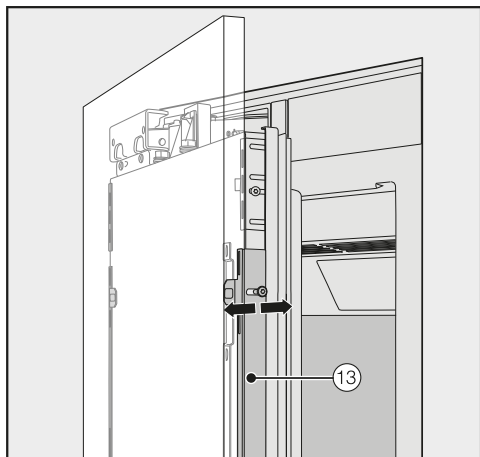

- Изравнете лицевия мебелен панел в дълбочина чрез отворите в ъгловата лайсна 13.

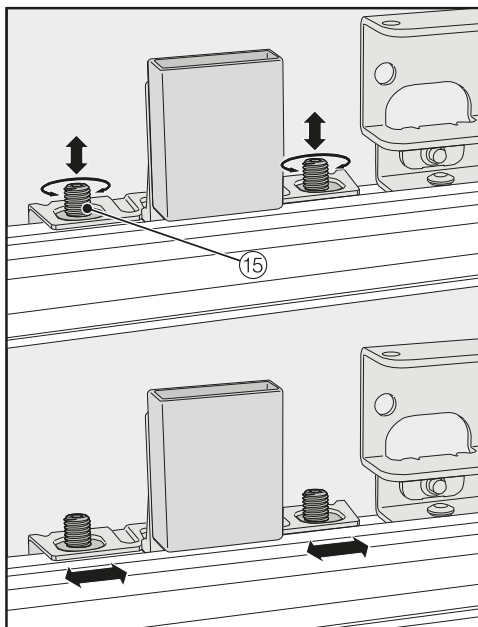

- Изравнете лицевия мебелен панел по височина и странично чрез шпилките 15.
- Затворете вратата на уреда и проверете разстоянието до съседните лицеви мебелни панели.

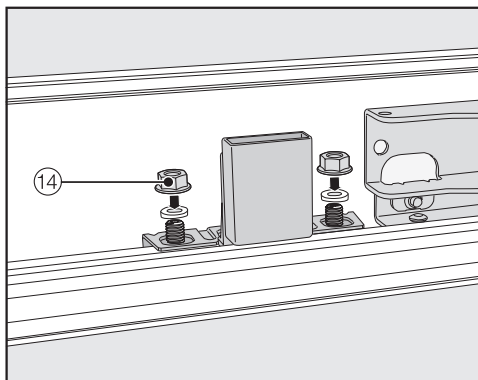

- Поставете отново подложните шайби и гайки 14 и затегнете здраво гайките 14. С това лицевият мебелен панел се фиксира.

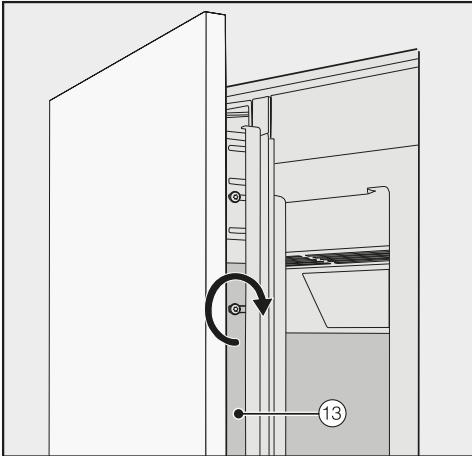

- Сега затегнете винтовете здраво в ъгловите лайстни ⑬.
- Отворете вратата на уреда.
- Отстранете дистанционните елементи ⑦ от лицевия мебелен панел.

Монтиране на закрепващата ъглова планка



Със закрепващата ъглова планка лицевият мебелен панел се закрепва допълнително отдолу към вратата на уреда.

Монтирайте закрепващата ъглова планка едва след като шкафът за вино (при необходимост Side-by-side) е вече вграден и лицевият мебелен панел е нивелиран.

- Отворете вратата на уреда до упор.

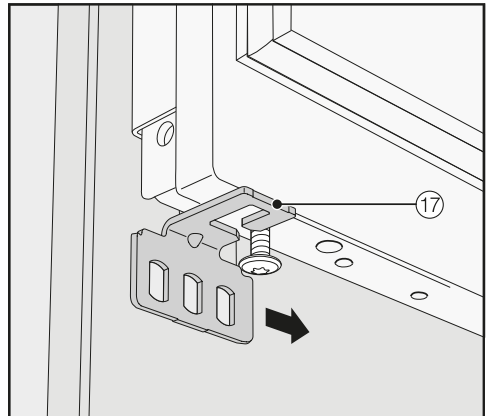

- Плъзнете закрепващата ъглова планка ⑰ отвън върху винта в долната част на вратата на уреда.

Монтаж

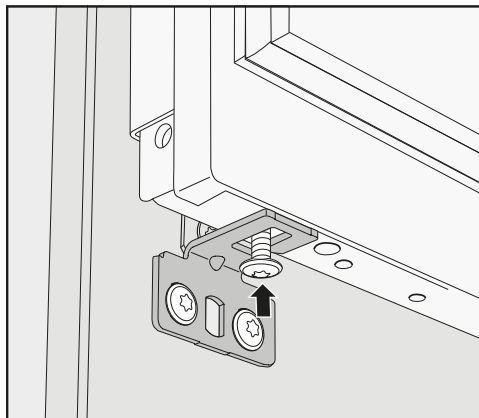
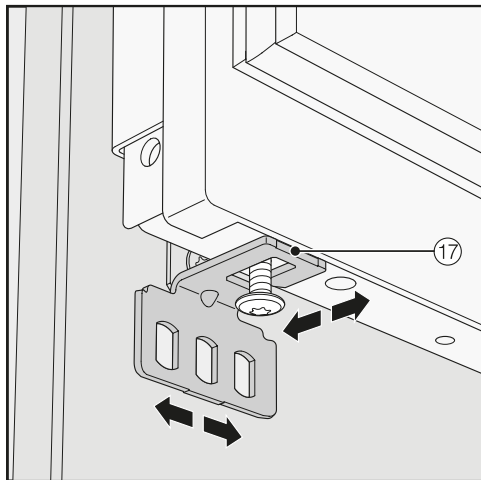

- Завийте винта вътре в долната част на вратата на уреда.

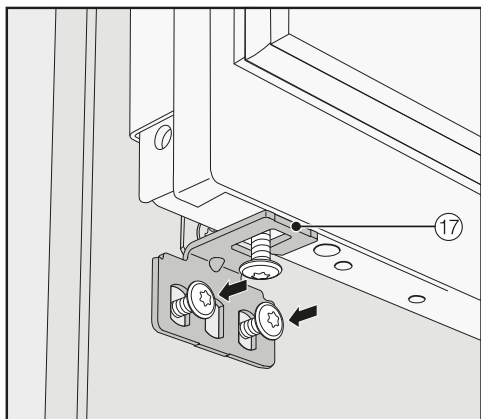

- Завинтете стегнато закрепващата ъглова планка 17 към лицевия мебелен панел.

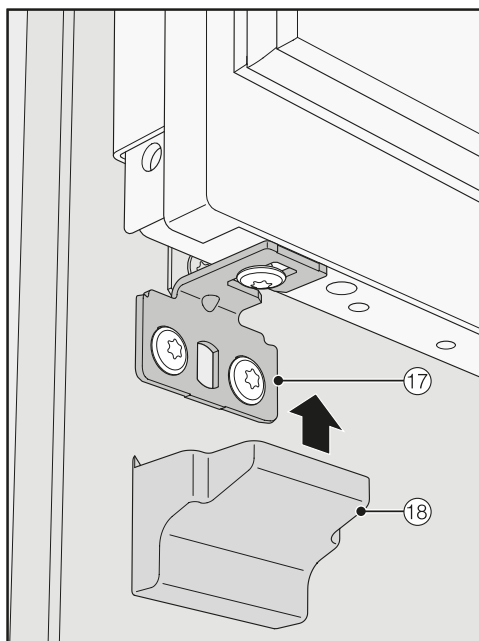

- Поставете капак 18 върху закрепващата ъглова планка 17.

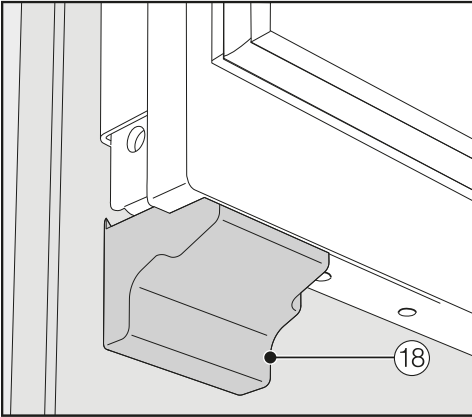

- Фиксирайте капака ⑱ към закрепващата ъглова планка, така че да се чуе щракване.

Закрепване на покритията

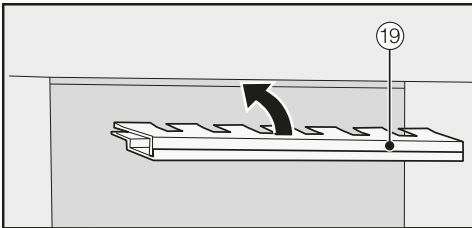

- Преди да можете да поставите капака ⑲ в процеп над шкафа за вино, капакът трябва да бъде сглобен, както следва:

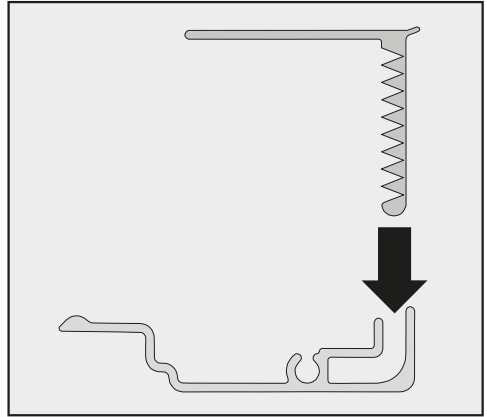

- Вкарайте една в друга двете части на капака.

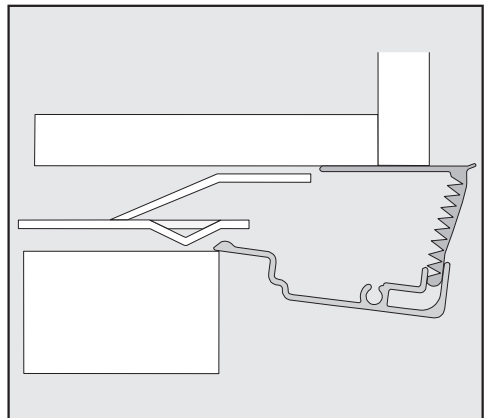

Капакът отстрани

Монтаж

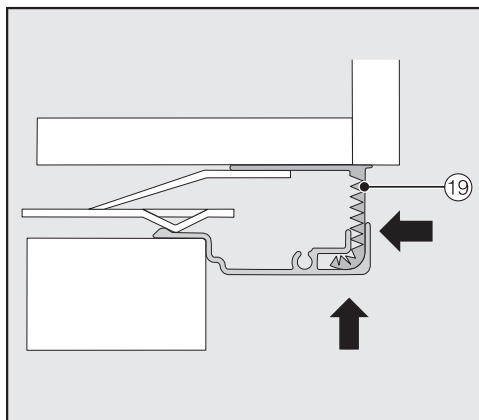

- Поставете сглобения капак ①9 в процепа над шкафа за вино, докато не се фиксира със звук. При това вкарайте една в друга двете части на капака толкова дълбоко, колкото е необходимо.

Монтиране на капака при комбинация Side-by-side

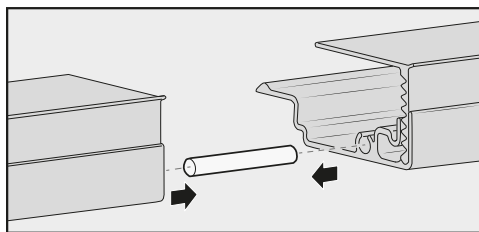

- Поставете щифта (приложен към монтажния комплект Side-by-side) до половината във водача на капака на стоящия вляво уред.
- Поставете втория капак върху щифта и притиснете двата капака един към друг.
- Поставете двата капака заедно в процепа над уредите, докато се фиксират.

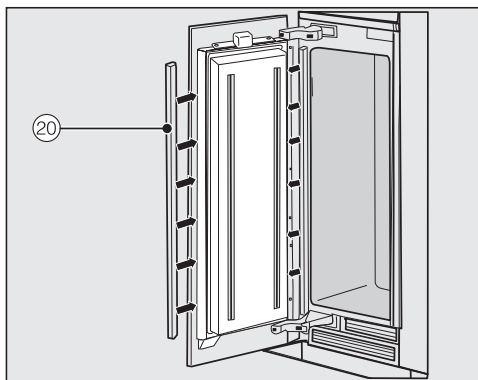

- На двете страни на вратата монтирайте капаците ②0 от пластмаса, като ги притиснете здраво от долу нагоре в процепа между вратата на уреда и лицевия мебелен панел.

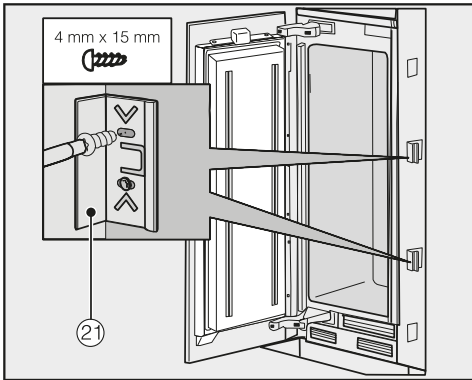

- Закрепете от двете страни на шкафа за вино най-малко по 3 скоби (21) за покривните лайстни за процепа.

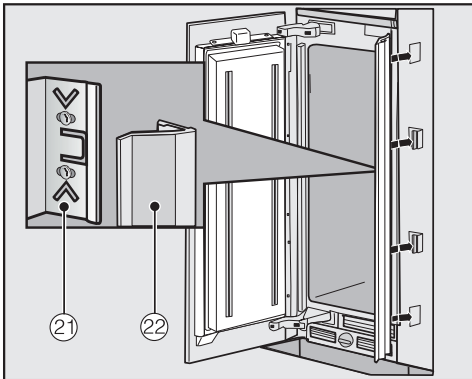

- Сега поставете от двете страни покривните лайстни за процепа (22) върху скобите (21). При комбинация Side-by-side тези покривни лайстни за процепа се поставят само отвън.

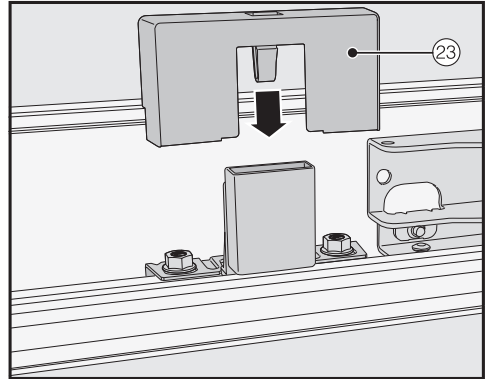

- Поставете капака (23) върху ключа за осветлението.

Закрепване на покривните лайстни на вратата

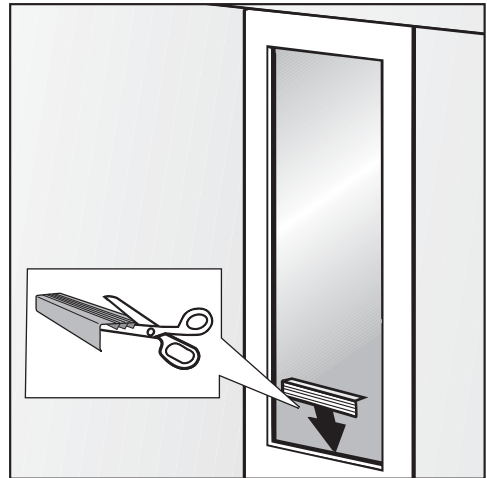

- Скъсете покривните лайстни за вратата при необходимост до съответната ширина на отвора в мебелната врата. Отделна покривна лайстна е приложена за определяне на необходимата дължина.

Монтаж

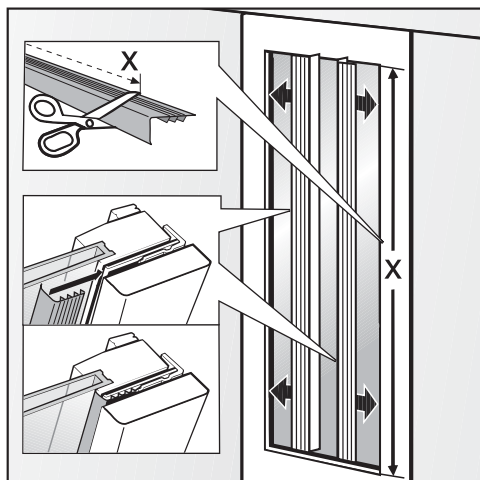

- Скъсете дългите покривни лайстни за вратата за дясната и лявата страна на необходимата дължина X.

- Поставете покривните лайстни за вратата в процепа между мебелната врата и стъклото.

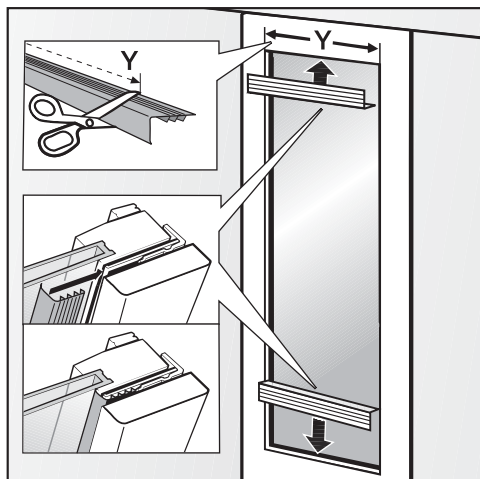

- Скъсете късите покривни лайстни за вратата за горе и долу на необходимата дължина Y.

- Поставете покривните лайстни за вратата в процепа между мебелната врата и стъклото.

Закрепване на решетката в цокълната лайстна и цокълната лайстна

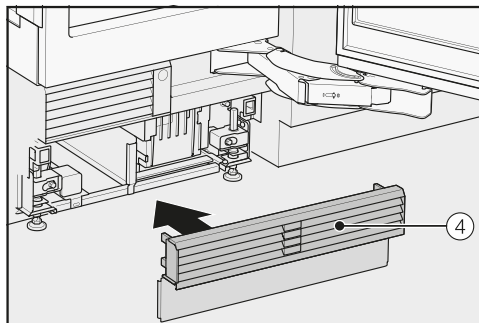

- Фиксирайте решетката в цокълната лайстна ④ отдолу върху цокъла на уреда.

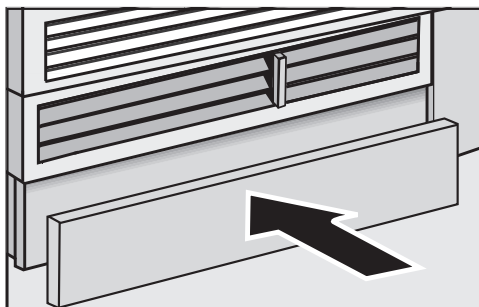

- Отрежете цокълното покритие при нужда до необходимата дължина и височина (между долния ръб на цокъла и пода).
- Закрепване на долния панел към цокълната лайстна.

Ограничаване на ъгъла на отваряне на вратата на уреда



Пантите на вратата на шкафа за вино са настроени фабрично така, че вратата на уреда да може да се отваря широко.

Ако вратата на уреда, например при отваряне, се удря в граничеща стена, трябва да ограничите нейния ъгъл на отваряне на 90° .

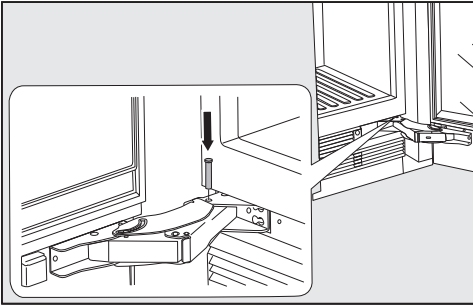

- Отворете вратата на уреда.
- Поставете ограничителния щифт отгоре в долната панта.

Сега ъгълът на отваряне на вратата е ограничен до 90° .

Свързване към електричеството

Шкафът за вино трябва да се свързва само с приложения свързващ проводник (променлив ток 50/60 Hz, 220–240 V). По-дълъг свързващ проводник можете да получите от сервиза.

Предпазителят трябва да е най-малко 10 A.

Свързването може да се извърши само чрез правилно монтиран щепсел към защитен контакт. Електрическата инсталация трябва да е изпълнена съгласно VDE 0100.

За да можете в случай на авария лесно да изключите шкафа за вино от електрозахранването, контактът трябва да не се намира в близост до задната страна на уреда и да е на леснодостъпно място.

Ако след вграждането контактът се окаже недостъпен за потребителя, при инсталацията трябва да предвидите допълнително устройство за разединяване на всеки полюс. Като разделящо устройство могат да послужат прекъсвачи с контактно разстояние от минимум 3 mm. Такива са линейните защитни прекъсвачи, предпазителите и контакторите (EN 60335).

Щепселът и захранващият кабел не трябва да се допират до задната стена на шкафа за вино, тъй като могат да бъдат повредени от вибрациите му. Това може да предизвика късо съединение.

В контакта, намиращ се в областта зад задната стена на шкафа за вино, не трябва да бъдат включвани и други уреди.

Не се допуска свързването към захранването посредством удължител, тъй като той не може да гарантира необходимата безопасност на шкафа за вино (например опасност от прегряване).

Шкафът за вино не трябва да се свързва към автономни инвертори на напрежение, които се използват при автономно захранване, като напр. **соларно електрозахранване**.

В противен случай при включването на шкафа за вино може да се стигне до изключване на предпазител вследствие на пикове на напрежението. Електрониката може да се повреди. Също така шкафът за вино не бива да се използва в комбинация с така наречените **енергоспестяващи щепсели**, понеже така се редуцира енергоподаването към уреда и той може да стане твърде топъл.

Свързване на шкафа за вино

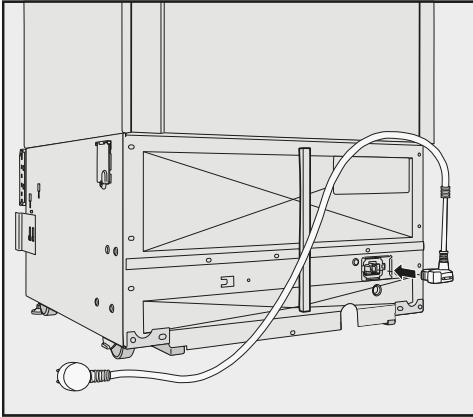

- Включете щепсела за уреда от задната страна на шкафа за вино.

Следете щепселът на уреда да е правилно включен.

- Пъхнете щепсела на захранващия кабел в контакта.

Шкафът за вино е свързан към електрическата мрежа:

Енергоспестяване

	нормална консумация на електроенергия	повишена консумация на електроенергия
Инсталиране/поддръжка	В проветриви помещения.	В затворени, непроветриви помещения.
	Защитен от пряка слънчева светлина.	Изложен на пряка слънчева светлина.
	Далеч от топлинни източници (радиатор, готварска печка).	Близко до топлинен източник (радиатор, готварска печка).
	При оптимална температура на помещението от приблизително 20 °С.	При висока температура в помещението от над 25 °С.
	Не покривайте вентилационните отвори и редовно ги почиствайте от праха.	При затворени или зацапани с прах вентилационни отвори.
Настройка на температурата	10 до 12 °С	Колкото по-ниска е настроената температура, толкова е по-висока е консумацията на електроенергия!

	нормална консумация на електроенергия	повишена консумация на електроенергия
Употреба	Разположение на дървените скари като при доставката.	
	Отваряйте вратата на уреда само при необходимост и за възможно най-кратко време. Подреждайте бутилките вино добре сортирани.	Честото отваряне на вратите за дълъг период от време ще предизвика загуба на студенина и навлизане на топъл въздух от помещението. Шкафът за вино се опитва да намали температурата и времето за работа на компресора се увеличава.
	Не препълвайте кутиите, за да може въздухът в тях да циркулира свободно.	Влошаването на въздушния поток води до загуба на студенина.

Описание на уреда

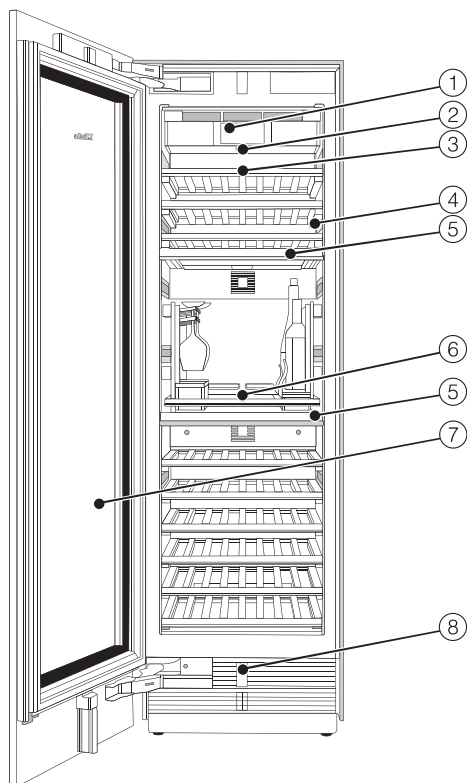

- ① Дисплей
- ② Превключвател “Вкл./Изкл.”
- ③ Дървени скари с лайстни за надписи
- ④ Вътрешно осветление
- ⑤ Изолационна плоскост за термично разделяне на зоните за темпериране на виното
- ⑥ SommelierSet*
- ⑦ Стъклена врата с UV филтър
- ⑧ Автоматично отваряне на вратата (Push2open/Pull2open)

*** Комплектът SommelierSet се състои от:**

Държач за чаши, чекмедже за бутилки, 2 кутии за аксесоари и поднос за декантиране. Също така комплектът SommelierSet съдържа и филцови подложки с различна големина.

Описание на уреда



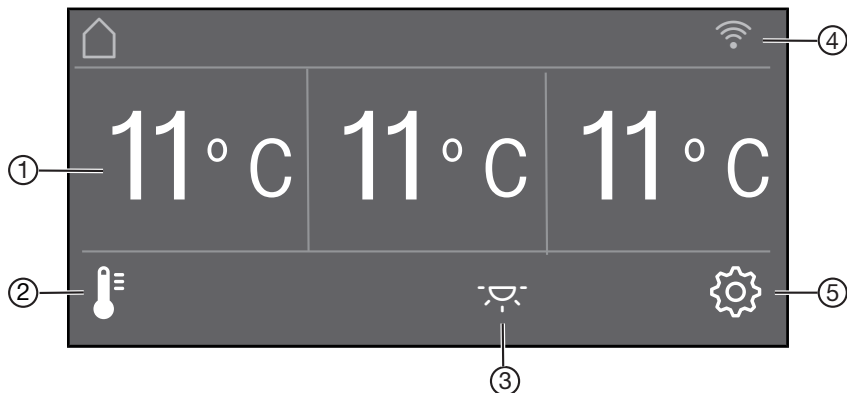





Основен екран



- ① Индикатор за температурата (зададена температура) за 3 зони за темперирание на виното
- ② Сензорен бутон 🌡️ за настройка на температурата и влажността на въздуха Δ
- ③ Сензорен бутон 🏠 за включване и изключване на вътрешното осветление при затворена врата на уреда (амбиентно осветление)
- ④ Индикатор за статус на свързване с Miele@home (появява се само когато е включено Miele@home)
- ⑤ Сензорен бутон ⚙️ за избиране на различни функции в режима на настройка

Режим на настройка

В режим на настройка можете да избирате следните функции и отчасти да промените техните настройки:

Сим-вол		Функция
	Sprache	настройване
	Display-Helligkeit	настройване (по-тъмно до по-светло)
	Farbschema	настройване (тъмно или светло)
	Signaltöne	настройване на силата на звука или цялостно изключване на Signaltöne (например за алармата на вратата)
	Tastenton	настройване на силата на звука или цялостно изключване на Tastenton
°F/ °C	Temperatureinheit	настройка (°по Фаренхайт или ° по Целзий)
	Tastensperre	включване или изключване (вижте глава “Предприемане на други настройки”)
	Selbsttest	системата стартира отново и се проверява за грешки или неизправности (вижте глава “Предприемане на други настройки”)
	Türassistent	(Push2open или Pull2open) включване или изключване (вижте глава “Предприемане на други настройки”)
	Miele@home	настройване, дезактивиране или извикване на статуса на WLAN свързването (вижте глава “Предприемане на други настройки”)

Описание на уреда

	Messeschaltung	изключване * (появява се само когато е включен Messeschaltung, вижте глава “Предприемане на други настройки”)
	Werkeinstellungen	възстановяване на фабричните настройки (вижте глава “Предприемане на други настройки”)
	Ambiente Beleuchtung	Избор между 5 различни настройки на амбиентното осветление (вижте глава “Извършване на други настройки”)
	Ambiente Display	Избор на представяне на дисплея при затворена врата на уреда (вижте глава “Извършване на други настройки”)
	Sabbat Modus	включване или изключване (вижте глава “Предприемане на други настройки”)

Символи в режим на настройка

</>	прелистване в режим на настройка или избор на настройка
—/+	промяна на настройка (напр. яркост на дисплея)
OK	потвърждаване на настройка
↶	напускане на нивото на менюто

Доставени принадлежности

Щепсел на уреда

Тебешир

Използвайте доставения тебешир за надписване на магнитните лайстни върху дървените скари. Така ще имате добър поглед върху складираните сортове вино.

Допълнително закупувана принадлежност

Съобразени с шкафа за вино, в асортимента на Miele се предлагат мощни аксесоари и препарати за почистване и поддръжка.

Универсална микрофибърна кърпа

Микрофибърната кърпа спомага за отстраняване на отпечатьци от пръсти и леки замърсявания по фронталните части от неръждаема стомана, капациите на уреда, прозорци, мебели, автомобилни стъкла и др.

Фронтална облицовка от неръждаема стомана

Предните плоскости от неръждаема стомана осигуряват високо качество на външния дизайн на Вашия шкаф за вино.

За тази цел могат да се закупят дръжки и цокълни покрития от неръждаема стомана.

Монтажен комплект Side-by-side

За вграждане един до друг на два или повече шкафа за вино/хладилни уреди се нуждаете от монтажния комплект Side-by-side (вижте глава “Инсталация”, раздел “Side-by-side”).

Шарнирен джоб

Ако желаете да смените посоката на отваряне на вратата на Вашия шкаф за вино, трябва да преобразувате решетката в цокълната лайстна. За това ще Ви е необходим нов шарнирен джоб.

Смяната на посоката на отваряне на вратата се извършва само от центъра за обслужване на клиенти.

Допълнително закупувани принадлежности можете да поръчате в интернет магазина на Miele. Можете да поръчате тези продукти и чрез сервиза на Miele (вижте края на ръководството за употреба) и вашия специализиран търговец на Miele.

Първо пускане в експлоатация

Преди първото включване

След транспортиране оставете шкафа за вино да стои изправен около 1 час, преди да го включите. По този начин избягвате евентуални функционални повреди на шкафа за вино.

Опаковъчни материали

- Отстранете всички опаковъчни материали, намиращи се във вътрешността на уреда.

Задължително отстранете всички опаковъчни материали, включително и залепващото фолио **преди** включването на шкафа за вино. Залепващото фолио се отлепва трудно от студени повърхности.

Почистване на шкафа за вино

Моля, обърнете внимание на съответните указания в глава “Почистване и поддръжка”.

- Почистете вътрешната част на уреда и аксесоарите.

Избиране на подходящ асистент за вратите (Push2open/Pull2open)

При отваряне на вратата на уреда механизмът за автоматизиране я подкрепя.

Можете да избирате между два асистента за врати, Push2open и Pull2open (виж глава “Предприемане на други настройки”, раздел “Включване на Türassistant ”).

Фабричната настройка е за асистента за врати Push2open.

- Изберете механизъм за автоматизиране на вратата Pull2open, ако Вашият шкаф за вино има лицев мебелен панел с дръжка.
- Изберете механизъм за автоматизиране на вратата Push2open, ако Вашият шкаф за вино има лицев мебелен панел без дръжка.

Поставяне на комплекта SommelierSet

- Поставете комплекта SommelierSet, както е описано в глава “SommelierSet”.

Управление на шкафа за вино

Сензорният дисплей може да бъде надраскан от остри предмети, като например моливи.

Докосвайте сензорния дисплей само с пръсти.

Ако пръстите Ви са студени, е възможно сензорният дисплей да не реагира.

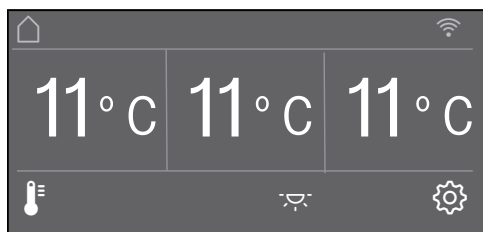

Сензорните бутони, които се намират под индикатора за температурата, могат да бъдат **избирани** директно чрез докосване, докато символите и текстът във или над индикатора само се **показват**.

Режим за настройки

Чрез режима за настройки  можете да избирате различни функции на шкафа за вино и да променяте някои от настройките им (вижте глава “Извършване на други настройки”).

- Чрез докосване на символа  отворяте режима за настройки.
- С помощта на сензорните бутони < и > изберете онези функции, чиито настройки искате да промените.
- Потвърдете избора с ОК.
- След това по избор променете настройките с помощта на сензорните бутони < и > или с помощта на сензорните бутони + и -.
- Потвърдете избора с ОК.

Маркираната в **цвят** настройка е винаги **избраната** и тя може да бъде потвърдена чрез ОК.

- Докоснете сензорния бутон , ако искате да преминете към предходното меню или да прекъснете даден процес.

Всяко докосване на дисплея се потвърждава със звуков сигнал на бутон. Можете да изключите този звуков сигнал чрез режима за настройки .

Първо пускане в експлоатация

Първо пускане в експлоатация

- Отворете вратата на уреда.

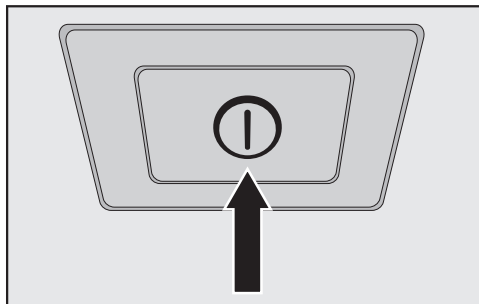



- Включете шкафа за вино, като докоснете превключвателя за включване/изключване.

Превключвателят се намира под дисплея.

Шкафът за вино започва да охлажда и вътрешното осветление се включва при отворена врата на уреда.

На дисплея на шкафа за вино се появява Miele.

- При първото включване на шкафа за вино се появяват запитвания за следните настройки:
 - Настройване на Sprache (ако неволно сте избрали грешен Sprache, се върнете обратно към режима на настройки  и по символа  се ориентирайте как да настроите езика за държавата си).
 - Настройване на Temperatureinheit: °C (градуси Целзий) или °F (градуси Фаренхайт).
 - Настройване на Miele@home:

- Изберете *weiter*, когато искате да настроите Miele@home (за целта следвайте указанията в глава “Извършване на други настройки”, раздел “Miele@home”).
- Изберете *überspringen*, ако искате да настроите по-късно Miele@home.
- Изберете правилната настройка за Вас със сензорните бутони < и > и потвърдете избора си с *OK*.
- Докоснете сензорния бутон , ако искате да преминете към предходното меню.

На дисплея се появява съобщението *Erstinbetriebnahme erfolgreich abgeschlossen*.

- Потвърдете първото пускане в експлоатация с *OK*.

На дисплея се показва основният екран (вижте глава “Описание на уреда”, раздел “Основен екран”).

Първото пускане в експлоатация не може да бъде прекъснато. Може да бъде прекъснато само чрез изключване на шкафа за вино, но след повторното му включване пускането в експлоатация трябва да продължи.

Включване и изключване на шкафа за вино

Включване на шкафа за вино

- Отворете вратата на уреда.
- Включете шкафа за вино, като докоснете превключвателя за включване/изключване.

Шкафът за вино започва да охлажда и вътрешното осветление се включва при отворена врата на уреда.

На дисплея на шкафа за вино се показва Miele, след това – главният екран:

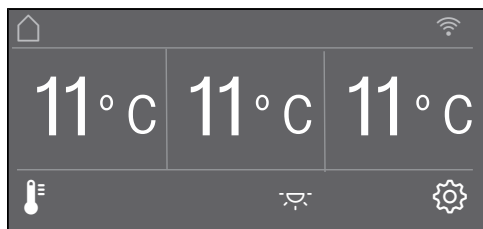

Изключване на шкафа за вино

- Изключете шкафа за вино, като натиснете превключвателя за включване/изключване.

Охлаждането и вътрешното осветление са изключени.

Моля, обърнете внимание. Хладилният уред не е разединен от захранващата мрежа, когато се изключи с прекъсвача за включване/изключване.

При продължително отсъствие

Ако няма да използвате шкафа за вино за продължителен период от време, тогава

- изключете шкафа за вино,
- извадете щепсела от контакта или изключете предпазителя на инсталацията на апартамента,
- почистете шкафа за вино и
- го оставете отворен, за да се проветри достатъчно и да се избегне образуването на миризми.

Ако шкафът за вино бъде оставен за дълго време изключен, но непочистен, при затворена врата съществува опасност от образуване на плесени.

Непременно почистете шкафа за вино.

Предприемане на други настройки

Чрез режима за настройки  можете да избирате различни функции на шкафа за вино и да промените някои от настройките им. По този начин можете да настроите уреда съгласно нуждите си.

По-долу са описани онези функции в режима за настройки , които изискват допълнителни разяснения.

Когато се намирате в режим за настройки , алармата за отворена врата и други предупредителни сигнали автоматично ще бъдат отменени.

Включване или изключване на Tastensperre /

Включете Tastensperre, ако искате да предпазите шкафа за вино от неволна промяна на температурата в режим за настройки .

- В режим за настройки изберете  с помощта на сензорните бутони < и > Tastensperre и потвърдете избора си с OK.
- Включете блокировката на бутоните с помощта на сензорните бутони < и > ein или aus и потвърдете избора си с OK.
- Затворете вратата на уреда. Блокировката на бутоните се активира едва тогава.

Включената блокировка не се показва на дисплея.

Ако при включена блокировка на бутоните изберете сензорен бутон, на дисплея се показва съобщението *Zum Entriegeln OK-Taste 6 Sekunden gedrückt halten.*



- Изпълнете инструкцията на дисплея.

Дисплеят са отблокира за кратко и можете да извършите желаните настройки. Блокировката се активира отново след затваряне на вратата на уреда.

Предприемане на други настройки

Извършване на Selbsttest

Изпълнете Selbsttest, ако считате, че шкафът Ви за вино не работи както трябва и трябва да бъде проверен за евентуални повреди.

- В режим за настройки изберете  с помощта на сензорните бутони < и > Selbsttest и потвърдете избора си с ОК.
- Докоснете сензорния бутон , ако искате да прекъснете даден процес.

Selbsttest се стартира и шкафът за вино се проверява за евентуални грешки и повреди.

- Ако чрез самопроверката не бъдат установени грешки или повреди, на дисплея се показва System Neustart.
- Ако бъдат установени грешки или повреди обаче, на дисплея ще се покажат съобщенията за грешка.

Освен това прозвучава предупредителен сигнал.

- Ако предупредителният сигнал Ви пречи, можете да го изключите преждевременно, като натиснете сензорния бутон .
- Запишете показаните съобщения за грешка.
- Обадете се на центъра за обслужване на клиенти и ги информирайте за тези съобщения.
- Потвърдете съобщението с ОК.

На дисплея се появява съобщението System Neustart.

Шкафът за вино се изключва автоматично за кратко, след което се включва отново.

На дисплея се появява съобщението Selbsttest abgeschlossen.

- Потвърдете съобщението с ОК.

На дисплея отново се показва основният екран.

Включване на Türassistent

Можете да избирате между два асистента за врати, Push2open и Pull2open. Фабричната настройка е за асистента за врати Push2open.

Асистента за врати Push2open е подходящ, ако фронталните мебелни панели са без дръжки. Вратата на уреда се отваря самостоятелно, когато леко я натиснете.

Асистентът за врати Pull2open е подходящ, ако фронталните мебелни панели са с дръжки. Вратата на уреда може да се отваря лесно и с минимално прилагане на сила.



Предприемане на други настройки

 Опасност от повреда при преждевременно затваряне вратата на уреда.

При включен асистент за врати, повторното преждевременно затваряне на вратата може да доведе до повреди и функционални смущения на уреда.



Ако механизмът за автоматично отваряне на вратата все още не се е прибрал сам, не задържайте и не затваряйте вратата на уреда. Ако въпреки това затворите вратата на уреда, оставете я да стои 5 минути затворена. Автоматичното отваряне на вратата се възстановява отново.

Включване на Push2open

- В режима на настройка  с помощта на сензорните бутони < и > изберете Türassistent и потвърдете своя избор с *OK*.
- С помощта на сензорните бутони < и > изберете Modus и потвърдете своя избор с *OK*.
- С помощта на сензорните бутони < и > изберете Push2open и потвърдете своя избор с *OK*.
- Докоснете сензорния бутон , за да се върнете на предишното ниво на менюто.

– Настройване на интензитета



Можете да настроите допълнително и интензитета на функцията Push2open. Колкото по-нисък интензитет е настроен, толкова по-малък натиск трябва да приложите, за да отворите вратата на уреда.

- В режима на настройка  с помощта на сензорните бутони < и > изберете Türassistent и потвърдете своя избор с *OK*.
- В режима на настройка  с помощта на сензорните бутони < и > изберете Intensität и потвърдете своя избор с *OK*.
- Изберете с помощта на сензорните бутони < и > подходящия за Вас интензитет (niedrig, mittel, hoch) и потвърдете своя избор с *OK*.

Предприемане на други настройки



– Настройка на продължителността на AutoClose

Допълнително можете да настроите продължителността на интервала, в който вратата на уреда да остане отворена, преди да се затвори автоматично.

- В режима на настройка  с помощта на сензорните бутони < и > изберете Türassistent и потвърдете своя избор с ОК.
- В режима на настройка  с помощта на сензорните бутони < и > изберете AutoClose и потвърдете своя избор с ОК.
- Изберете с помощта на сензорните бутони + и – подходящата за Вас продължителност (5–30 секунди) и потвърдете своя избор с ОК.



Защита срещу непреднамерено отваряне: ако в рамките на определената от Вас продължителност не отворите широко вратата, тя автоматично се затваря отново.

Включване на Pull2open

- В режима на настройка  с помощта на сензорните бутони < и > изберете Türassistent и потвърдете своя избор с ОК.
- С помощта на сензорните бутони < и > изберете Modus и потвърдете своя избор с ОК.
- С помощта на сензорните бутони < и > изберете Pull2open и потвърдете своя избор с ОК.
- Докоснете сензорния бутон , за да се върнете на предишното ниво на менюто.



– Настройване на интензитета

Можете да настроите допълнително и интензитета на функцията Pull2open. Колкото по-нисък интензитет е настроен, толкова по-малко сила трябва да приложите при издърпване вратата на уреда.

- В режима на настройка  с помощта на сензорните бутони < и > изберете Türassistent и потвърдете своя избор с ОК.
- В режима на настройка  с помощта на сензорните бутони < и > изберете Intensität и потвърдете своя избор с ОК.
- Изберете с помощта на сензорните бутони < и > подходящия за Вас интензитет (niedrig, mittel, hoch) и потвърдете своя избор с ОК.

Предприемане на други настройки

Изключване на Türassistant

- В режима на настройка  с помощта на сензорните бутони < и > изберете Türassistant и потвърдете своя избор с **OK**.
- С помощта на сензорните бутони < и > изберете Modus и потвърдете своя избор с **OK**.
- С помощта на сензорните бутони < и > изберете aus и потвърдете своя избор с **OK**.
- Докоснете сензорния бутон , за да се върнете на предишното ниво на менюто.

Miele@home

Вашият шкаф за вино е оборудван с интегриран WLAN модул.

Фабрично свързването в мрежа е деактивирано.

За използването се нуждаете от:

- WLAN мрежа
- приложението Miele@mobile
- потребителски акаунт в Miele. Можете да създадете потребителски акаунт чрез приложението Miele@mobile.

Приложението Miele@mobile ще Ви направлява при осъществяването на връзката между шкафа за вино и домашната WLAN мрежа.

След като шкафът за вино бъде свързан към Вашата WLAN мрежа, можете да извършвате например следните действия с помощта на приложението:

- Да извиквате информация за работното състояние на Вашия шкаф за вино.
- Да променяте настройките на Вашия шкаф за вино.

Чрез свързване на шкафа за вино към Вашата WLAN мрежа се повишава разходът на енергия дори когато шкафът за вино е изключен.

Уверете се, че на мястото на поставяне на шкафа за вино сигналът на Вашата WLAN мрежа е с достатъчна сила.

Достъпност до WLAN връзката

WLAN връзката споделя една честотна лента с други устройства (напр. микровълнови фурни, играчки с дистанционно управление). Това може да предизвика временни или постоянни прекъсвания на връзката. Поради това не е възможно да гарантираме непрекъснатата достъпност до предлаганите функции.

Достъпност на Miele@home

Използването на приложението Miele@mobile зависи от достъпността на услугите Miele@home във Вашата държава.

Услугата на Miele@home не е достъпна във всички държави.

Информация за достъпността ще получите на интернет страницата www.miele.com.

Приложение Miele@mobile

Приложението Miele@mobile можете да изтеглите безплатно от приложението на Apple Store® или Google Play Store™.



Свързване в мрежа на шкафа за вино чрез приложението Miele@mobile

За регистрацията се нуждаете допълнително от следното:

- паролата на Вашата WLAN мрежа
- паролата на шкафа за вино

Паролата на шкафа за вино е фабричният номер, който ще намерите на табелката с данни.

Табелката с данни ще намерите във вътрешността на шкафа.

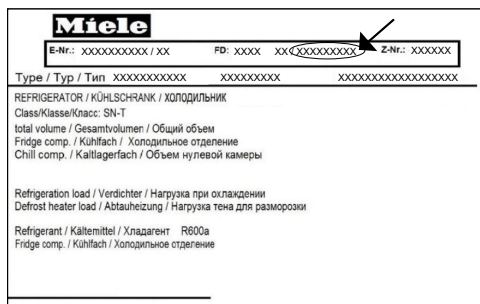

Например при фабричен номер “78000001” паролата е “78000001”.

- Изберете режима на настройка с помощта на сензорните бутони < и > Miele@home и потвърдете своя избор с OK.

На дисплея се появява einrichten.

- Потвърдете своя избор с OK.
- Изберете с помощта на сензорните бутони < и > Per App и потвърдете своя избор с OK.
- Стартирайте приложението Miele@mobile и следвайте по-нататъшните инструкции в приложението.

Предприемане на други настройки

- Веднага щом шкафът за вино се свърже с приложението чрез WLAN мрежата, на дисплея на уреда се показва *Verbindung erfolgreich hergestellt*.

- Потвърдете процеса отново с *OK*.

При активна WLAN връзка на дисплея се появява .

Свързване на шкафа за вино чрез WPS

За този метод на свързване рутерът Ви трябва да поддържа функцията WPS.

- В режим за настройки изберете  с помощта на сензорните бутони < и > *Miele@home* и потвърдете избора си с *OK*.

На дисплея се появява *einrichten*.

- Потвърдете избора с *OK*.
- С помощта на сензорните бутони < и > изберете *Per WPS* и потвърдете избора си с *OK*.
- Следвайте инструкциите на дисплея.
- Потвърдете процеса с бутона *OK*.

За да можете да използвате функциите *Miele@home*, трябва да регистрирате шкафа за вино и в приложението.

- Веднага щом шкафът за вино се свърже чрез WPS към домашната Ви мрежа, на дисплея на уреда се показва *Verbindung erfolgreich hergestellt*.
- Потвърдете процеса отново с бутона *OK*.

При активна връзка с WLAN мрежата на дисплея се появява .

Деактивиране на Miele@home

- В режим за настройки изберете  с помощта на сензорните бутони < и > Miele@home и потвърдете избора си с **OK**.
- С помощта на сензорните бутони < и > изберете deaktivieren и потвърдете избора си с **OK**.

На дисплея се появява съобщението Deaktivierung erfolgreich.

- Потвърдете съобщението с **OK**.

Шкафът за вино вече не е свързан с Вашата WLAN мрежа.

Символът  изчезва от дисплея.

Активиране на Miele@home

Ако Miele@home е било активирано веднъж, но след това връзката е била прекъсната, трябва да активирате връзката отново.

- В режима на настройка  с помощта на сензорните бутони < и > изберете Miele@home и потвърдете своя избор с **OK**.
- С помощта на сензорните бутони < и > изберете aktivieren и потвърдете своя избор с **OK**.

На дисплея се появява съобщението Aktivierung erfolgreich.





- Потвърдете съобщението с **OK**.

При активна WLAN връзка на дисплея се появява .

Проверка на статуса на WLAN свързването

- В режима на настройка  с помощта на сензорните бутони < и > изберете Miele@home и потвърдете своя избор с **OK**.
- С помощта на сензорните бутони < и > изберете Verbindungsstatus и потвърдете своя избор с **OK**.

На дисплея се появява информация относно WLAN свързването:

-  налице е свързване: връзката е силна,
-  налице е свързване: връзката е средно силна,
-  налице е свързване: връзката е слаба,
- : няма свързване.

Повторно настройване на Miele@home

Ако сте променили WLAN мрежата си, можете да настроите отново Miele@home за шкафа за вино.

- В режим за настройки изберете  с помощта на сензорните бутони < и > Miele@home и потвърдете избора си с **OK**.
- С помощта на сензорните бутони < и > изберете Neu einrichten и потвърдете избора си с **OK**.

На дисплея се появява съобщението Konfiguration zurücksetzen?

- С помощта на сензорните бутони < и > изберете ja или nein и потвърдете избора си с **OK**.

Предприемане на други настройки

Нулиране на мрежова конфигурация

Възстановете фабричните настройки на шкафа за вино, когато го изхвърляте или продавате или когато пускате в експлоатация употребяван такъв. Това също така нулира мрежовата конфигурация, така че всички лични данни се изтриват от шкафа за вино. По този начин предишният собственик вече не може да получи достъп до шкафа за вино.

- Възстановете фабричните настройки на шкафа за вино, както е описано в глава “Възстановяване на фабричните настройки ”.

Изключване на Messeschaltung

Демонстрационният режим позволява демонстрирането на шкафа за вино в специализираните магазини **без включване на охлаждането**. При домашна употреба тази настройка не Ви е необходима.

Ако “Демонстрационен режим” е включен фабрично, на дисплея се показва .

- В режим за настройки изберете  с помощта на сензорните бутони < и > Messeschaltung и потвърдете избора си с **OK**.

На дисплея се появява съобщението Zur Deaktivierung OK-Taste 4 Sekunden lang drücken.

- Изпълнете инструкцията на дисплея.

На дисплея се появява обратно отбояване Deaktivierung der Messeschaltung in Sekunden.

На дисплея се появява съобщението Messeschaltung deaktiviert. Gerät kühlt.

- Потвърдете съобщението с **OK**.

На дисплея отново се показва основният екран.

Възстановяване на фабричните настройки

Можете да възстановите фабричните настройки на шкафа за вино.

Възстановете фабричните настройки на шкафа за вино, когато го изхвърляте или продавате или когато пускате в експлоатация употребяван такъв. Това също така нулира мрежовата конфигурация, така че всички лични данни се изтриват от шкафа за вино. По този начин предишният собственик вече не може да получи достъп до шкафа за вино.

- Изберете режима на настройка  с помощта на сензорните бутони < и > *Werkeinstellungen* и потвърдете своя избор с *OK*.
- Изберете с помощта на сензорните бутони < и > *zurücksetzen* и потвърдете своя избор с *OK*.











След кратко време на изчакване на дисплея се появява съобщението *Einstellungen zurückgesetzt*.

- Потвърдете съобщението с *OK*.

Първото пускане в експлоатация се стартира отново (виж глава “Първо пускане в експлоатация”, раздел “Първо пускане в експлоатация”).

Настройките на шкафа за вино се връщат към следните стойности:

Предприемане на други настройки

Функция		Настройка към момента на доставката
	Sprache	английски
	Display-Helligkeit	средна стойност (4 от 7 сегмента)
	Farbschema	тъмно
	Signaltöne	средна стойност (4 от 7 сегмента)
	Tastenton	средна стойност (4 от 7 сегмента)
°C/°F	Temperatureinheit	° по Целзий
	Tastensperre	изключено
	Türassistent	Отваряне Push2open
@	Miele@home	изключено
	Ambiente Beleuchtung	Амбиентно осветление 2
	Ambiente Display	Показване на дисплея на температурата
	Sabbat Modus	изключено
δ	Влажност на въздуха	не е повишена
	Температура в зоните за темпериране на виното	11 °C

Предприемане на други настройки

Включване или изключване на Sabbath Modus

За подпомагане на религиозните обичаи шкафът за вино разполага с Sabbath Modus.

Когато е включен Sabbath Modus, не можете да извършвате никакви настройки на уреда.

Внимавайте за това вратата на уреда да е плътно затворена, тъй като оптичните и звуковите предупредителни сигнали са изключени при Sabbath Modus.

- В режим за настройки изберете  с помощта на сензорните бутони < и > Sabbath Modus и потвърдете избора си с OK.
- С помощта на сензорните бутони < и > изберете ein или aus и потвърдете избора си с OK.

При включен Sabbath Modus на дисплея се показва  и яркостта на дисплея се намалява (дисплеят не се променя чрез затваряне на вратата на уреда).

При включен Sabbath Modus  се изключват:

- асистентът за врати (при фронтални мебелни панели без дръжки вратата на уреда трябва да се дръпне отдолу или отстрани)
- осветлението
- всички звукови и оптични сигнали
- индикаторът за температура
- амбиентното осветление (ако е било включено преди това)

Могат да се избират:

- сензорният бутон за режим на настройка  за изключване на Sabbath Modus.

Функцията Sabbath Modus се изключва автоматично след около 125 часа.

Предприемане на други настройки

Включване или изключване на Ambiente Beleuchtung

Ако желаете да презентирате вашите бутилки вино и при затворена врата на уреда, можете да включите и Ambiente Beleuchtung. Вътрешното осветление остава включено и при затворена врата на уреда.

Всяка зона за temperиране на виното е снабдена със собствена осветителна лайстна, така че шкафът за вино да е осветен оптимално.

- На дисплея докоснете сензорния бутон , за да бъде маркиран в цвят.
- Затворете вратата на уреда.

Вътрешното осветление остава включено и при затворена врата на уреда.

- За да изключите Ambiente Beleuchtung, докоснете сензорния бутон , за да отмените маркирането му.

Вътрешното осветление сега е изключено при затворена врата на уреда.

Избор на интензитет на Ambiente Beleuchtung

Можете да изберете интензитета на Ambiente Beleuchtung чрез режима за настройки .

Също така можете да изберете в кои зони за temperиране на виното да бъде включено Ambiente Beleuchtung.

- Изберете режима на настройка  с помощта на сензорните бутони < и > Ambiente Beleuchtung и потвърдете своя избор с ОК.
- Изберете с помощта на сензорните бутони < и > правилната за Вас настройка (Ambiente 1–Ambiente 5):
 - Ambiente 1–Ambiente 3: слабо до силно осветление във всички зони за temperиране на виното.
 - Ambiente 4: осветява се само средната зона за temperиране на виното.
 - Ambiente 5: средната зона за temperиране на виното се осветява по-силно, а горната и долната – съответно по-слабо.
- Потвърдете своя избор с ОК.
- Затворете вратата на уреда.

Ambiente Beleuchtung вече е с избраната от Вас настройка.

Чрез използването на светодиоди в осветителните лайстни се изключва увреждане на виното вследствие на затопляне или от UV светлина.

 Опасност от нараняване от LED осветлението.

Това осветление съответства на рисковата група RG 2. Ако капакът е повреден, очите могат да бъдат засегнати.

При повреден капак на осветлението не гледайте директно в осветлението с оптични инструменти (лупа или други подобни) от непосредствена близост.

Избор на Ambiente Display

Можете да изберете типа на представяне на дисплея при затворена врата на уреда.

- Изберете режима на настройка  с помощта на сензорните бутони < и > Ambiente Display и потвърдете своя избор с ОК.
- С помощта на сензорните бутони < и > изберете желаното представяне на дисплея:
 - температура
 - Miele лого
 - изключване (дисплеят е напълно изключен)
- Потвърдете своя избор с ОК.

Сега при затворена врата е активен само изборният от Вас дисплей.

Веднага щом отворите вратата, на дисплея ще се покаже основният екран.

Оптимална температура и влажност на въздуха

В зависимост от околните условия вината непрекъснато продължават да ферментират. От решаващо значение за трайността на виното е както температурата, така и качеството на въздуха.

С постоянна и съобразена с виното температура, повишена влажност, както и липса на миризма в този шкаф за вино има оптимални условия за съхраняване на вашето вино.

Освен това шкафът за вино гарантира (за разлика от хладилника) бедна на вибрации среда, така че процесът на зреене на виното не се нарушава.

Температура

Вина можете да съхранявате при температура между 6 и 18 °C. Ако желаете да съхранявате заедно червени и бели вина, изберете температура между 12 и 14 °C. Тя е подходяща както за бели, така и за червени вина. Червените вина трябва да се извадят и отворят поне два часа преди пиене, за да може виното да поеме кислород и да разгърне аромата си.

Много висока температура на съхранение (над 22 °C) стимулира бързото зреене на виното, така че не могат да се развият аромати. При много ниска температура на съхранение (под 5 °C) виното не може да узрее оптимално.

При топлина виното се разширява, при студ се свива - колебанията на температурата означават стрес за виното, така зреенето се прекъсва. Поради това е много важно да се осигури поддържане на температура почти без колебания.

Сорт вино	препоръчана температура за пиене
Леки, плодови червени вина:	+14 °C до +16 °C
Тежки червени вина:	+18 °C
Вино розе:	+8 °C до +10 °C
Фини, ароматични бели вина:	+8 °C до +12 °C
Тежки или сладки бели вина:	+12 °C до +14 °C
Шампанско, пенливо вино, просеко:	+6 °C до +10 °C

* Съхранявайте виното с 1 до 2 °C по-хладно, от съответната препоръчана температура за пиене, тъй като при наливане в чаша то се затопля.

Съвет: Тежките червени вина трябва да стоят отворени 2–3 часа преди консумация, за да се наситят с кислород и да могат да отделят ароматите си.

Съвет: При отворени вина се препоръчва да изтеглите кислорода от бутилката, понеже в противен случай виното ще загуби аромат и вкус и ще се развали по-бързо. Специални уреди (напр. тапа за бутилка с помпа) изсмукват въздуха и създават вакуум.

Оптимална температура и влажност на въздуха

Изоляционни плоскости за термично разделяне

Шкафът за вино има две неподвижни изоляционни плоскости, които разделят вътрешността на три различни темперирани зони. Така вие можете едновременно да съхранявате до три различни сорта вино, например, червено вино, бяло вино и шампанско.

Настройка на температурата

- За настройка на температурата докоснете сензорния бутон .

Показват се предварително настроените температури за трите зони за темперирание на виното.

- С помощта на сензорните бутони < и > изберете зоната за темперирание на виното, за която искате да настроите температурата, и потвърдете с бутона ОК.
- Настройте температурата със сензорните бутони + и -. Ако задържите сензорните бутони натискани, температурата се променя непрекъснато.
- Потвърдете настройката на температурата с ОК или изчакайте приблизително 8 секунди след последното натискане на бутона. Тогава температурата се приема автоматично.

Съвет: Новата настроена температура се потвърждава и приема и чрез затваряне на вратата на уреда.

Индикаторът за температурата на дисплея показва винаги **желаната** температура.

Ако сте променили температурата, проверете индикатора за температурата **след 6 часа, ако шкафът за вино не е много пълен, и след около 24 часа при пълен шкаф**. Едва тогава се настройва действителната температура.

- Ако след този период от време температурата е твърде ниска или твърде висока, я настройте отново.

Възможни стойности за настройка на температурата

Температурата може да се настройва в трите зони за темперирание на виното от 5 до 20 °C.

Влажност на въздуха

В обикновения хладилник влажността на въздуха е много ниска за виното и поради това хладилникът не е подходящ за съхраняване на вино. Високата влажност на въздуха е много важна за съхраняване на вино, за да се поддържа тапата от естествен корк влажна отвън. При ниска влажност на въздуха корковата тапа изсъхва отвън и не може да затваря плътно бутилката. Поради тази причина бутилките вино трябва да се съхраняват легнали, за да може виното да навлажнява корковата тапа отвътре. Ако в бутилката навлезе въздух, той неизбежно разваля виното.

Съвет: Степента на влажност на въздуха може да бъде настроена за всяка зона за темперирание на въздуха. Увеличете влажността на въздуха в онази зона за темперирание на виното, в която съхранявате бутилки с тапи от естествен корк.

Оптимална температура и влажност на въздуха

 Опасност от повреда поради допълнително овлажняване.

Влажността на въздуха се покачва и кондензира във вътрешното пространство. Кондензната вода може да причини повреди в шкафа за вино, като например корозия.

Не овлажнявайте допълнително климата в шкафа за вино, например като поставяте купа с вода.

Повишаване на влажността на въздуха δ

Ако сте настроили висока влажност на въздуха, вентилаторите се включват автоматично. По този начин влажността на въздуха и температурата се разпределят равномерно в целия шкаф за вино, така че всички ваши вина се съхраняват при еднакво добри условия. Докато вратата на уреда е отворена, вентилаторите се изключват автоматично.

- За настройка на температурата докоснете сензорния бутон .
- С помощта на сензорните бутони < и > изберете зоната за темпериране на виното, за която искате да настроите влажността на въздуха, и потвърдете с бутона ОК.
- Докоснете бутона δ .

Бутонът δ ще бъде маркиран в цвят.

- Потвърдете избора с ОК или изчакайте приблизително 8 секунди след последното натискане на бутона. След това настройката се приема автоматично.

В избраната зона за темпериране на виното се увеличава влажността на въздуха.

Неповишаване на влажността на въздуха δ

- За настройка на температурата докоснете сензорния бутон .
- С помощта на сензорните бутони < и > изберете зоната за темпериране на виното, за която не искате да повишавате влажността на въздуха, и потвърдете с бутона ОК.
- Докоснете бутона δ .

Бутонът δ няма да бъде маркиран в цвят.

- Потвърдете избора с ОК или изчакайте приблизително 8 секунди след последното натискане на бутона. След това настройката се приема автоматично.

Влажността на въздуха се понижава отново в избраната зона за темпериране на виното.

Аларма за отворена врата

Ако вратата на уреда остане отворена за повече от 2 минути, прозвучава предупредителен сигнал.

Допълнително на дисплея се показва съобщението `Tür schließen`.

Веднага след затварянето на вратата на уреда предупредителният сигнал спира и съобщението на дисплея угасва.

Преждевременно изключване на алармата за отворена врата

Ако предупредителният сигнал Ви пречи, можете да го изключите преждевременно.

■ Докоснете сензорния бутон `OK`.

Предупредителният сигнал спира и съобщението на дисплея угасва.

Както предупредителният сигнал, така и съобщението се появяват след известно време отново, докато вратата на уреда не бъде затворена.

Съхраняване на бутилки вино

Вибрациите и движението се отразяват негативно върху процесите на зреене на виното, като по този начин може също да бъде влошен вкусът на виното.

За да може при изваждане на бутилки вино да се осигури спокойно съхраняване на останалите бутилки вино, трябва еднаквите сортове вино по възможност да се намират една до друга на една и съща дървена скара. Освен това трябва да избягвате натрупването на бутилки върху дървената скара.

В идеалния случай вината трябва да се съхраняват легнали така, че естествената коркова тапа от вътрешната страна да се поддържа влажна и в бутилката да не прониква въздух.

Съвет: Освен това е препоръчително за бутилките вино с естествена коркова тапа да увеличите влажността на въздуха в шкафа за вино (вижте глава “Оптимална температура и влажност на въздуха”, раздел “Повишаване на влажността на въздуха δ ”).

 Опасност от нараняване вследствие на падащи бутилки вино.

При определени обстоятелства бутилки вино може да се заклинят в разположените отгоре дървени скари и при изваждането на дървените скара да паднат от хладилника за вино.

Винаги изваждайте дървените скари бавно и внимателно.

 Опасност от повреди и наранявания вследствие на счупено стъкло.

Издадени напред дървени скари и бутилки вино могат да причинят повреди на стъклената врата, ако тя се затвори в това положение.

Внимавайте, дървените скари и бутилките вино да не са издадени напред!

Не покривайте вентилационните отвори на задната стена – това е важно за мощността на охлаждане!

Дървени скари

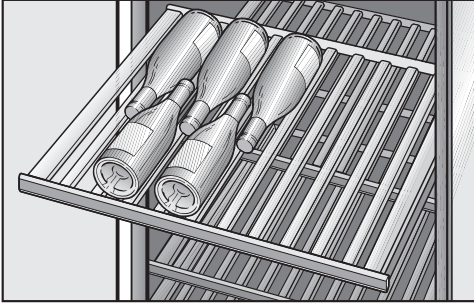

Плъзгащите се върху ролковите водачи дървени скари са с пълно изтегляне, което Ви позволява лесно да поставяте и взимате бутилките вино.

Преместване на дървените скари

Дървените скари могат по желание да бъдат изваждани и поставяни отново.

- Изтеглете дървената скара до упор напред и я повдигнете нагоре от шините. За целта я хванете за рамката.
- За поставяне отново поставете дървената скара отгоре върху изтеглените шини, така че да се фиксира. Лайстната с надписите сочи при това напред.

Напасване на дървените скари

Отделните пръчки на дървените скари могат да се регулират индивидуално и да се напаснат към съответния размер на бутилките вино. Така всяка бутылка може да се съхранява в сигурно положение.

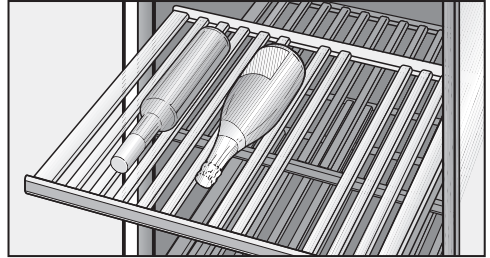

- Премествайте или отстранявайте отделни пръчки на дървената скара, просто като ги изваждате нагоре. Така дървената скара може да се съобрази идеално с размера на вашите бутилки вино.

Съхраняване на бутилки вино

Надписване на дървените скари

За да имате добър поглед върху складираните сортове вино, можете да надпишете покритите с боя за черна дъска лайстни на дървените скари.

Можете директно да надпишете лайстните или да ги свалите от дървените скари:

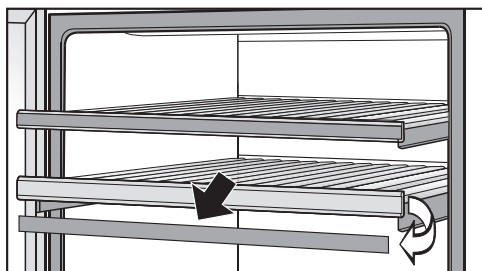

- Хванете лайстната от страни и я свалете, като я издърпате напред.
- С влажна кърпа можете да изтриете вече ненужните надписи.

! Опасност от повреда вследствие на неправилно почистване.

Покритието с боя за черна дъска на лайстните за надписи би могло да бъде повредено.

Не почиствайте лайстните за надписи с почистващ препарат, а само със студена вода.

- Надпишете лайстната с доставения тебешир и фиксирайте отново отгоре към дървената скара.

Максимална вместимост

! Опасност от повреда вследствие на твърде голямо натоварване.

Твърде голямото натоварване на дървената скара може да доведе до нейното увреждане.

Всяка отделна дървена скара може да се натовари с максимум 35 kg.

Избягвайте натрупването на бутилки вино върху дървените скари.

В шкафа за вино могат да се съхраняват общо максимално 91 бутилки (0,75 l; форма на бутилката: бутилка бордо).

Настройване на комплекта SommelierSet

С комплекта SommelierSet можете да подготвите вината си още в уреда за консумацията им. Можете да съхранявате чаши и аксесоари за вино в уреда, да декантирате виното в уреда, както и да прибирате вече отворени бутилки вино.

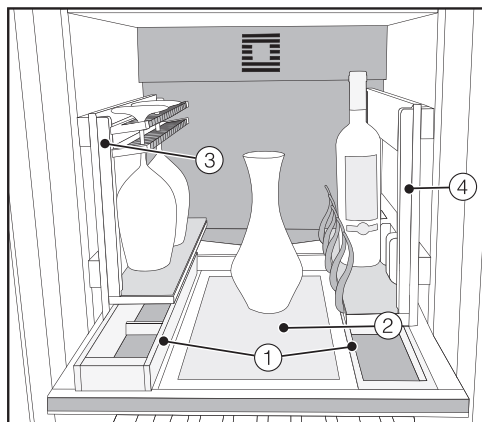

- ① Големи и малки кутии за аксесоари
- ② Поднос за декантиране, например за поставяне на гарафи за вино
- ③ Държач за чаши за съхраняване и охлаждане на чаши за вино
- ④ Чекмедже за бутилки с регулируеми скоби за различни размери бутилки

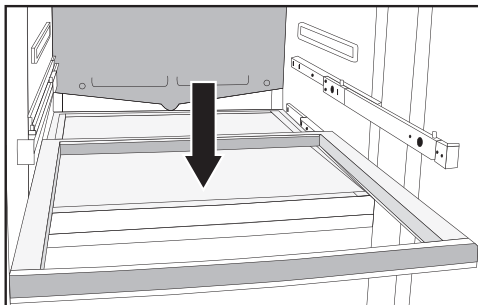

Комплектът SommelierSet се поставя върху долната дървена скара на средната зона за темперирание на виното, за да можете да достигате по удобен начин до него.

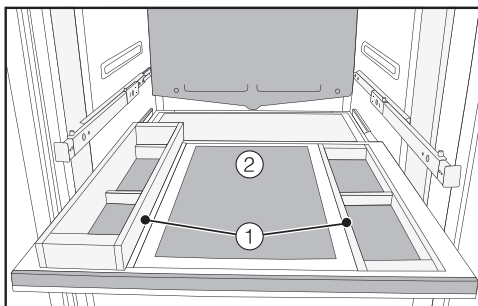

- Отляво поставете голямата, а отдясно – малката кутия за аксесоари ① върху дървената скара.
- Подносът за декантиране ② поставете в средата на дървената скара.

Комплектът SommelierSet

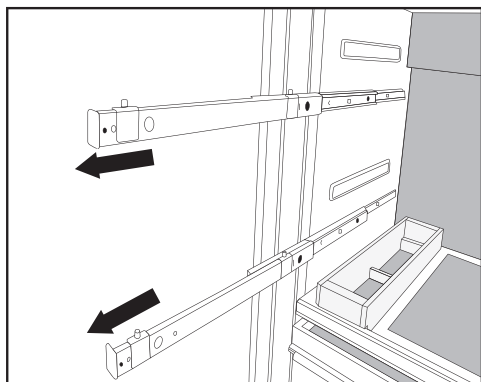

- От двете страни издърпайте напълно двете шини, които са поставени отгоре.

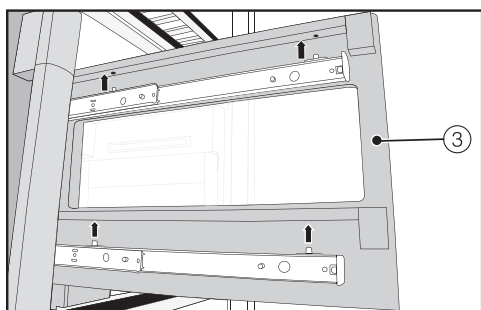

- Върху шините поставете отляво държача за чаши (3), а отдясно – чекмеджето за бутилки (4). Проверете дали щифтовете на шините са в гнездата на държача за чаши и на чекмеджето за бутилки.

- Избутайте държача за чаши (3) и чекмеджето за бутилки (4) възможно най-навътре.

- Поставете доставените филцови подложки в кутиите за аксесоари (1), върху подноса за декантиране (2), държача за чаши (3) и чекмеджето за бутилки (4).

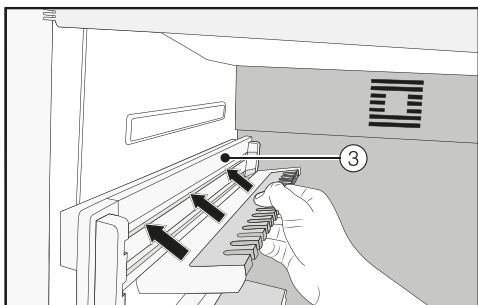

- Поставете двете поставки в държача за чаши (3).

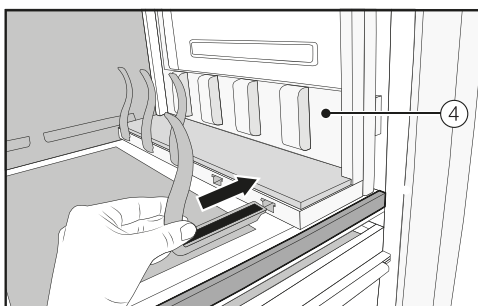

- Поставете държащите скоби в чекмеджето за бутилки (4).

Съвет: Те могат да бъдат регулирани съгласно размера на бутилките за вино.

Автоматично размразяване

Шкафът за вино автоматично се размразява.

Почистване и поддръжка

Внимавайте в електрониката на уреда или в осветлението да не попада никаква вода.

 **Опасност от повреда** вследствие на навлизане на влага. Парата от парочистачка може да повреди пластмасите и електрическите компоненти. Не използвайте парочистачка за почистване на шкафа за вино.

Не махайте табелката с данни, разположена във вътрешността на шкафа за вино. Тя ще бъде необходима в случай на неизправност!

Указания относно препаратите за почистване

За да не повредите повърхностите, при почистването **никога** не използвайте

- почистващи препарати, съдържащи сода, амоняк, киселини или хлориди,
- препарати за разграждане на котлен камък,
- абразивни почистващи препарати (например абразивен прах, абразивно почистващо мляко, почистващи паста),
- почистващи препарати, съдържащи разтворители,
- почистващи препарати за неръждаема стомана,
- почистващи препарати за съдомиялни машини,
- спрейове за почистване на фурни,
- препарат за почистване на стъкла (изключение прави стъклото на вратата на уреда),
- почистващи твърди гъби и четки (например гъби за тенджери),
- обезмаслителни,
- остри метални стъргалки.

Във вътрешността на шкафа за вино използвайте само безопасни за хранителните продукти препарати за почистване и грижа.

За почистване Ви препоръчваме да използвате хладка вода и малко количество препарат за ръчно миене.

Преди почистване на шкафа за вино

- Изключете шкафа за вино, като натиснете превключвателя за включване/изключване.
- Извадете бутилките вино от шкафа за вино и ги сложете на прохладно място.
- Извадете за почистване всички останили части, които могат да бъдат извадени (вижте глава “Съхраняване на бутилки вино”, раздел “Преместване на дървените скари”).
- Преди почистване на дървените скари отстранете лайстните за надписване (вижте глава “Съхраняване на бутилки вино”, раздел “Надписване на дървените скари”).

Вътрешно пространство, принадлежности, врата на уреда

Почиствайте редовно шкафа за вино, най-малко веднъж в месеца. Отстранявайте веднага появилите се замърсявания, не им позволявайте да засъхнат.

- Почиствайте вътрешното пространство на шкафа за вино с хладка вода и малко количество препарат за ръчно миене. Измийте всички елементи на ръка, не в миялната машина.
- След почистването измийте всичко с чиста вода и подсушете с кърпа.

 Опасност от повреда вследствие на неправилно почистване. Покритието с боя за черна дъска на лайстните за надписи би могло да бъде повредено.

Не почиствайте лайстните за надписи на дървените скари с почистващ препарат, а само със студена вода.

- Почиствайте всички части от дърво с леко влажна кърпа, те **не бива** да се мокрят.
- Оставете шкафа за вино отворен за известно време, за да се провери достатъчно и да се избегне образуването на миризми.
- Почистете стъклените повърхности във вратата на уреда с препарат за почистване на стъкло.

Почистване и поддръжка

Почистване на уплътненията на вратата

 Опасност от повреда вследствие на грешно почистване. При третиране на уплътнението на вратата с масла или мазнини то може да започне да пропуска въздух. Не използвайте масла или смазка за уплътнението на вратата.

- Почиствайте уплътнението на вратата редовно с чиста вода и накрая го подсушавайте само с чиста кърпа.

Почистване на вентилационните и обезвъздушителните отвори

Отлаганията от прах увеличават консумацията на електроенергия.

- Редовно почиствайте вентилационните и обезвъздушителните отвори с четка или прахосмукачка (за тази цел използвайте например четката за изсмукване за прахосмукачки Miele).

След почистването

- Поставете всички части в шкафа за вино.
- Свържете отново шкафа за вино към електрозахранването и го включете.
- Поставете бутилките вино отново в шкафа за вино и затворете вратата на уреда.

Какво да правим, когато ...

Повечето неизправности и грешки, които възникват в ежедневната работа, можете да отстраните сами. В много случаи можете да спестите време и разходи, тъй като не се налага да се обадите на сервиза.







Следващите таблици ще Ви помогнат да намерите причините за дадена неизправност или грешка и да я отстраните.

Преди да бъде отстранен проблемът, по възможност не отваряйте шкафа за вино, за да сведете до минимум загубите на ниска температура.

Проблем	Причина и отстраняване
Изпълнете Selbsttest, ако считате, че шкафа Ви за вино не работи както трябва. Шкафът за вино ще бъде проверен за евентуални грешки или повреди.	<p>След провеждане на самопроверката, на дисплея ще бъдат показани евентуални грешки.</p> <ul style="list-style-type: none">■ Извършете самопроверката (вижте глава “Предприемане на други настройки”, раздел “Извършване на Selbsttest☑”).■ При нужда се обадете на центъра за обслужване на клиенти и ги информирайте за тези съобщения.
Шкафът за вино няма охлаждаща мощност, вътрешното осветление не се включва при отворена врата.	<p>Шкафът за вино не е включен.</p> <ul style="list-style-type: none">■ Включете шкафа за вино. На дисплея се появява показанието на температурата.
	<p>Щепселът на захранващия кабел не е пъхнат докрай в контакта.</p> <ul style="list-style-type: none">■ Пъхнете щепсела на захранващия кабел в контакта.
	<p>Предпазителят на инсталацията на жилището е сработил. Шкафът за вино, напрежението в мрежата или някой друг уред вероятно са неизправни.</p> <ul style="list-style-type: none">■ Свържете се с електротехник или със сервиза.
Компресорът се включва все по-често и работи все по-продължително, температурата в шкафа за вино е много ниска.	<p>В шкафа за вино е настроена твърде ниска температура.</p> <ul style="list-style-type: none">■ Коригирайте настройката на температурата.
	<p>Вентилационните отвори са закрити или задръсени с прах.</p> <ul style="list-style-type: none">■ Не закривайте вентилационните отвори.





Какво да правим, когато ...

Проблем	Причина и отстраняване
	<ul style="list-style-type: none"> ■ Почиствайте редовно вентилационните отвори от прах. <p>Вратата на уреда е била отваряна често или са се съхранявали големи количества вино.</p> <ul style="list-style-type: none"> ■ Отваряйте вратата на уреда само при необходимост и за възможно най-кратко време. <p>Нужната температура ще се настрои автоматично след известно време.</p> <p>Вратата на уреда не е добре затворена.</p> <ul style="list-style-type: none"> ■ Затворете вратата на уреда. <p>Нужната температура ще се настрои автоматично след известно време.</p> <p>Температурата в помещението е твърде висока. Колкото по-висока е стайната температура, толкова по-дълго работи компресорът.</p> <ul style="list-style-type: none"> ■ Обърнете внимание на указанията в глава “Монтаж”, раздел “Място за монтаж”. <p>Шкафът за вино е бил неправилно вграден в нишата.</p> <ul style="list-style-type: none"> ■ Обърнете внимание на указанията в глава “Монтаж”, раздел “Вграждане на шкафа за вино”.
<p>Компресорът се включва все по-рядко и за по-кратко време, температурата в шкафа за вино се покачва.</p>	<p>Това не е грешка. Настроената температура е твърде висока.</p> <ul style="list-style-type: none"> ■ Коригирайте настройката на температурата. ■ Проверете температурата още веднъж след 24 часа.
<p>Компресорът работи непрекъснато.</p>	<p>Това не е грешка. С цел икономия на електроенергия, компресорът се включва при нисък разход на студенина в режим на намалени обороти. Поради това се увеличава времето на работа на компресора.</p>
<p>Прозвучава предупредителен сигнал.</p>	<p>Вратата на шкафа за вино стои отворена за повече от около 2 минути.</p> <ul style="list-style-type: none"> ■ Затворете вратата на уреда.





Проблем	Причина и отстраняване
<p>Не прозвучава предупредителен сигнал, въпреки че е отворена някоя от вратите на уреда.</p>	<p>Звуковият сигнал е изключен.</p> <ul style="list-style-type: none"> ■ Включете отново звуковия сигнал през режима на настройка . <p>Функцията Sabbath Modus  е включена: индикаторът за температура е тъмен и на дисплея свети символът .</p> <ul style="list-style-type: none"> ■ Можете да изключите режима “Шабат” по всяко време (виж глава “Предприемане на други настройки”, раздел “Включване или изключване на Sabbath Modus ”).
<p>Уредът не може да се отвори.</p>	<p>Механизмът за автоматизиране на вратата Pull2open е включен, но шкафът за вино е с лицев мебелен панел без дръжка.</p> <ul style="list-style-type: none"> ■ При лицев мебелен панел без дръжка включете механизма за автоматизиране на вратата Push2open (вижте глава “Предприемане на други настройки”, раздел “Включване на Türassistent ”).
<p>Вратата на уреда не се отваря при включен Sabbath Modus .</p>	<p>Механизмът за автоматизиране на вратата Push2open е включен, допълнително е включен Sabbath Modus.</p> <ul style="list-style-type: none"> ■ При включен Sabbath Modus механизмът за автоматизиране на вратата се деактивира. ■ Отворете вратата на уреда отдолу или странично.

Какво да правим, когато ...

Съобщения на дисплея







Съобщение	Причина и отстраняване
Прозвучава предупредителен сигнал и на дисплея се появява съобщението Tür schließen.	Вратата на уреда е отворена. <ul style="list-style-type: none">■ Затворете вратата на уреда.■ Ако искате да изключите предупредителния сигнал преждевременно, докоснете на дисплея сензорния бутон ОК . Предупредителният сигнал спира.
На дисплея угасва индикацията за температурата и светва символът  .	Функцията Sabbath Modus  е включена. Вътрешното осветление е изключено и шкафът за вино се охлажда. <ul style="list-style-type: none">■ Изключете режима Шабат по всяко време (вижте глава “Предприемане на други настройки”, раздел “Включване или изключване на Sabbath Modus ”).
На дисплея се появява “F Bitte rufen Sie den Miele Kundendienst”, допълнително прозвучава предупредителен сигнал.	Налице е неизправност. <ul style="list-style-type: none">■ Запишете си евентуално показаното съобщение за грешка.■ Свържете се с центъра за обслужване на клиенти.■ За да изключите предупредителния сигнал, докоснете символа . Съобщението за грешка изчезва от дисплея едва когато грешката е отстранена.
	Налице е недостатъчно или свръхнапрежение. <ul style="list-style-type: none">■ Обърнете внимание на данните за свързване в глава “Монтаж”, раздел “Електрическо свързване”.■ Свържете се при необходимост с центъра за обслужване на клиенти!■ За да изключите предупредителния сигнал, докоснете символа . Съобщението за грешка изчезва от дисплея едва когато грешката е отстранена.

Какво да правим, когато ...

Съобщение	Причина и отстраняване
На дисплея свети символът . Шкафът за вино няма охлаждаща мощност, но управлението му е все още в изправност.	<p>Режимът Messeschaltung  е включен. Демонстрационният режим позволява демонстрирането на шкафа за вино в специализираните магазини без включване на охлаждането. При домашна употреба тази настройка не Ви е необходима.</p> <ul style="list-style-type: none">■ Изключете демонстрационния режим  (вижте глава “Предприемане на други настройки”, раздел “Изключване на Messeschaltung ”).

Какво да правим, когато ...

Вътрешното осветление не работи

Проблем	Причина и отстраняване
Вътрешното осветление не работи.	Шкафът за вино не е включен. ■ Включете шкафа за вино.
	Функцията Sabbath Modus е включена: индикаторът за температура е тъмен и на дисплея свети символът  ■ Можете да изключите Sabbath Modus по всяко време в режим на настройка  .
	Налице е неизправност. <div style="border: 1px solid gray; padding: 5px;"><p> Опасност от токов удар вследствие на открити токопроводими части. При сваляне на капака на осветлението можете да докоснете токопроводими части. Не сваляйте капака на осветлението. LED осветлението може да се ремонтира или подменя само от центъра за обслужване на клиенти.</p></div> <div style="border: 1px solid gray; padding: 5px;"><p> Опасност от нараняване от LED осветлението. Това осветление съответства на рисковата група RG 2. Ако капакът е повреден, очите могат да бъдат засегнати. При повреден капак на осветлението не гледайте директно в осветлението с оптични инструменти (лупа или други подобни) от непосредствена близост.</p></div> <p>■ Свържете се с центъра за обслужване на клиенти.</p>
Вътрешното осветление свети при затворена врата на уреда.	Функцията Ambiente Beleuchtung е включена. ■ Изключете функцията Ambiente Beleuchtung  (вижте глава “Предприемане на други настройки”, раздел “Включване или изключване на Ambiente Beleuchtung  ”).

Общи проблеми с шкафа за вино

Проблем	Причина и отстраняване
По етикетите на бутилките се образува плесен.	В зависимост от материала на етикета е възможно да се появи лека плесен по етикетите. ■ Отстранете без остатък плесента. Почистете бутилките и отстранете евентуални остатъци от лепило.
Пръчките на дървените скари се деформират.	Промяната на обема поради поемане на влага или изсушаване е типично качество на дървото. Повишена влажност в шкафа за вино е причината дървените части в шкафа за вино да “работят”. При определени обстоятелства дървените части могат да се деформират, могат да се появят пукнатини. Чепове и жилки са характерни за дървото.
На корковите тапи на бутилките се образува бял налеп.	Корковите тапи са се оксидирали при контакт с въздуха. ■ Избършете налепа със суха кърпа. Налепът не влияе на качеството на виното.

Причини за шумовете

Нормални шумове	Каква е причината за възникването им?
Бучене ...	Бученето е предизвикано от работещия мотор (компресор). То може да се усили за кратко при включване на мотора.
Бълбукане ...	Бълбукането, гъргоренето или бръмченето идват от хладилния агент, който циркулира в тръбите.
Щракване ...	Щракване се чува винаги когато термостатът включва или изключва мотора.
Пукане ...	Пукане се чува, когато в шкафа за вино става разширение на материалите.

Вземете под внимание, че шумовете, съпровождащи работата на мотора и циркулацията на хладилния агент, са неизбежни.

Шумове	Причина и отстраняване
Щракане, тракане, дрънчене	Шкафът за вино не е нивелиран. Нивелирайте го внимателно с помощта на нивелир. За тази цел използвайте регулируемите крачета в долната част на шкафа за вино или ако се наложи, подложете нещо отдолу.
	Шкафът за вино се допира до други мебели или уреди. Отдалечете го от тях.
	Рафтовете се клатят или са се заклинили. Проверете разглобяемите компоненти и при необходимост ги наместете отново.
	Бутилки или съдове се допират. Раздалечете леко бутилките или съдовете.

Контакт при неизправности

При неизправности, които не можете да отстраните сами, уведомете на-пример Вашия специализиран търговец на Miele или сервиза на Miele.

Можете да запазите час в сервиза на Miele онлайн на адрес www.miele.bg/service.

Информацията за връзка със сервиза на Miele ще откриете в края на този документ.

Сервизът се нуждае от идентификатора на модела и фабричния номер (фабр./сериен номер/№). Данните ще намерите на табелката с данни.

Табелката с данни ще намерите във вътрешността на шкафа за вино.

База данни EPREL

От 1 март 2021 г. информацията за енергийното етикетиране и изискванията за екопроектиране могат да бъдат намерени в европейската продуктова база данни (EPREL). Можете да отворите продуктовата база данни от следната връзка: <https://eprel.ec.europa.eu/>. Ще бъдете поканени да въведете идентификатора на модела.

Ще намерите идентификатора на модела върху табелката с данни.

Miele		
E-Nr: XXXXXXXXXXX/XX	FD: XXXX XX/XXXXXXXXXX	Z-Nr.: XXXXXX
Type / Тур / Тип	XXXXXXXXXX	XXXXXXXXXXXXXXXXXXXX
REFRIGERATOR / KÜHLSCHRANK / ХОЛОДИЛНИК		
Class/Klasse/Kласс: SN-T		
total volume / Gesamtvolumen / Общий объем		
Fridge comp. / Kühlfach / Холодильное отделение		
Chill comp. / Kaltlagerfach / Объем нулевой камеры		
Refrigeration load / Verdichter / Нагрузка при охлаждении		
Defrost heater load / Abtauheizung / Нагрузка тена для разморозки		
Refrigerant / Kältemittel / Хладагент R600a		
Fridge comp. / Kühlfach / Холодильное отделение		

Гаранция

Гаранционният период е 2 години.

Допълнителна информация относно гаранционните условия във Вашата страна можете да получите от сервиза на Miele.

Декларация за съответствие

С настоящото Miele декларира, че този винен охладител съответства на Директива 2014/53/ЕС.

Пълния текст на ЕС декларацията за съответствие можете да откриете на един от следните интернет адреси:

- Продукти, изтегляне, на www.miele.bg

Честотна лента	2,4000 GHz – 2,4835 GHz
----------------	----------------------------

Максимална мощност на из- лъчване	< 100 mW
---	----------

За обслужване и управление на уреда Miele използва собствени и чужди софтуери, които не попадат под действието на така наречените лицензни условия за отворен код. Тези софтуери/софтуерни компоненти са защитени с авторски права. Авторските права на Miele и трети лица трябва да се спазват.

Освен това в настоящия уред са включени софтуерни компоненти, които се предоставят при лицензни условия за отворен код. Можете да видите компонентите с отворен код заедно със сведенията относно авторските права, копията от съответно валидните лицензни условия, както евентуално и друга информация в документа "Open Source Information and Licenses". Посочените там правила относно отговорността и гаранцията на лицензните условия за отворен код са в сила само по отношение на съответните носители на авторски права.

Уредът съдържа в частност софтуерни компоненти, които се лицензират от носителите на авторски права въз основа на Общия публичен лиценз на ГНУ, версия 2, респективно Второстепенния общ публичен лиценз на ГНУ, версия 2.1. Miele предлага в рамките на най-малко 3 години след закупуването или доставката на уреда да предостави на Вас или на трети лица твърд носител (CD-ROM, DVD или USB стик) с машинно четимо копие на първичния код на съдържащите се в уреда компоненти с отворен код, които се лицензират при условията на Общия публичен лиценз на ГНУ, версия 2, или на Второстепенния общ публичен лиценз на ГНУ, версия 2.1. За да получите този първичен код, обърнете се към нас, като ни съобщите името на продукта, серийния номер и датата на закупуване по имейл (info@miele.com) или на следния адрес:

Miele & Cie. KG
Open Source
GTZ/TIM
Carl-Miele-Straße 29
33332 Gütersloh

Ние Ви обръщаме внимание на ограничената гаранция в полза на носителите на авторските права при условията на Общия публичен лиценз на ГНУ, версия 2, и на Второстепенния общ публичен лиценз на ГНУ, версия 2.1:

This program is distributed in the hope that it will be useful, but WITHOUT ANY WARRANTY, without even the implied warranty of MERCHANTABILITY of FITNESS FOR A PARTICULAR PURPOSE. See the GNU General Public License and GNU Lesser General Public License for more details.

МИЛЕ БЪЛГАРИЯ ЕООД
Ул. Бяла черква №24
гр.София, 1408

Тел: + 359 2 426 00 89
+ 359 882 391 073

Имейл адрес: info@miele.bg
www.miele.bg

Miele & Cie. KG
Carl-Miele-Straße 29
33332 Gütersloh
Deutschland

KWT 2662 ViS, KWT 2672 ViS

bg-BG

M.-Nr. 11 550 120 / 01