

操作与安装说明书 嵌入式食品真空机

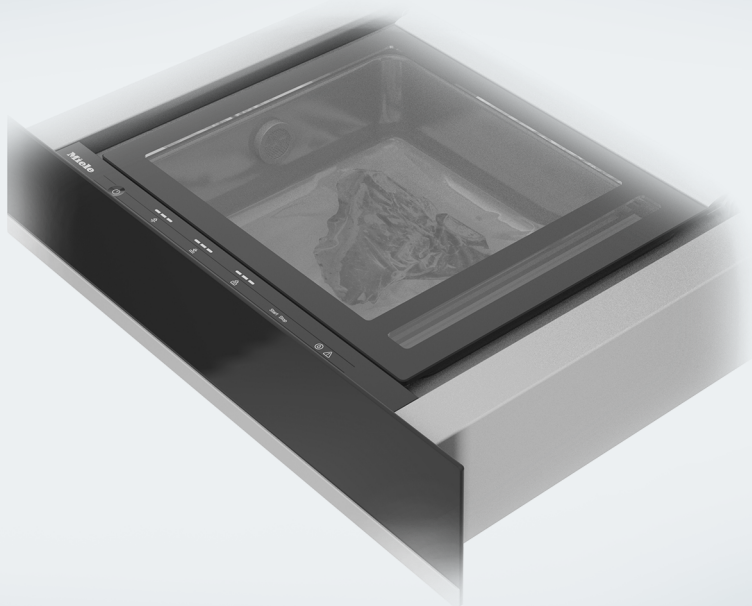

为避免发生事故或损坏电器，请务必在安装和首次使用前仔细阅读这些说明。Miele奉行“不断超越”的理念，故将保留对说明书作出修改的权利。

内容

注意事项和安全说明	4
环境保护	11
电器使用说明书	12
真空机概览	12
控制键和指示灯	13
提供的附件	14
首次清洁	15
操作	16
重要使用信息	16
提示	17
使用真空设定	18
使用密封程度	19
袋子抽气和密封	21
提前密封袋子	22
真空密封罐头瓶和带密封盖的罐	23
真空密封外部容器	25
使用后	28
取消真空密封过程	28
清洁和保养	29
清洁真空机正面和玻璃盖	30
清洁真空室和密封条	30
清洁真空接头	30
清洁真空密封袋支持套件	30
执行干燥周期	31
故障排除指南	32
可选配件	36
售后服务	37
若发生故障，请联系我们	37
铭牌	37
保修	37
安装	38
安装安全说明	38
安装说明	39

安装尺寸	40
安装在高柜或低柜中	40
高度为 450 毫米的橱柜组合电器	41
高度为 590 毫米的橱柜组合电器	42
侧视图	43
接线和通风	44
安装	45
电气连接	49
产品标准	51
有害物质	52

注意事项和安全说明

请注意，真空包装机在这些操作说明书中被称为真空机。

本保温机符合所有现行的地方和国家安全要求。然而，使用不当会导致人身伤害和材料损坏。

使用本保温机前，请仔细阅读本操作和安装说明。该说明中包含有关安全、安装、使用及维护的重要信息。这样可防止人身伤害以及保温机损坏。

按照标准 IEC 60335-1 的要求，Miele 明确且强烈建议您阅读并遵循有关保温机安装章节中的说明以及安全须知和警告。

对于因不遵守这些说明而导致的伤害或损坏，Miele 不承担任何责任。

将操作和安装说明书保存在安全位置，并将其交给任何会使用该电器的使用者。

正确应用

- ▶ 此保温机适用于家庭和其他类似环境。
- ▶ 保温机不适于室外使用。
- ▶ 本真空机仅限于家庭使用真空袋真空密封食品，可用于真空密封罐头瓶、带密封盖的罐，以及塑料或不锈钢等可抽真空的容器。不允许用于任何其他用途。
- ▶ 严禁真空密封鲜活食材（例如贻贝、海鲜）。
- ▶ 身体、感官或精神上有障碍的人士，缺乏经验或知识而无法自行安全使用此保温机的人士，必须在使用过程中受到监督。他们可在无人监督的情况下使用，但必须向他们演示如何安全使用此电器，并让他们认识到和理解不正确操作的后果。

注意事项和安全说明

儿童安全

- ▶ 8 岁以下儿童必须远离保温机，除非时刻监督其使用。
- ▶ 如果已向 8 岁及以上的儿童展示如何以安全的方式使用保温机且儿童能够以安全的方式进行操作，则他们可以在没有监督的情况下使用保温机。儿童必须能够理解并认识到不正确操作可能带来的危险。
- ▶ 儿童不得在无人看管的情况下清洁保温机。
- ▶ 请看管好在保温机附近的儿童，不要让他们摆弄保温机。
- ▶ 在操作过程中，密封条会变热。在密封过程中，真空袋的封边也会被加热到非常高的温度。让儿童远离真空机，直到密封条和封边充分冷却，不再有任何烫伤危险。
- ▶ **窒息危险！**在玩耍时，儿童可能会被包装材料（如塑料包装）缠住，或者将包装套在头上，导致窒息风险。将包装材料放在儿童接触不到的地方。

技术安全

- ▶ 未经授权的安装、维护和维修可能会对使用者造成相当大的危险。安装、维护和维修只能由 Miele 授权的技术人员实施。
- ▶ 损坏的保温机可能十分危险。始终检查是否有可见的损坏迹象。切勿使用损坏的电器。
- ▶ 注意玻璃盖或真空室密封圈的任何损坏或裂缝。玻璃盖损坏会导致内爆。如果玻璃盖和/或真空室密封圈损坏，切勿操作真空机。
- ▶ 真空机具有含有机油的集成式真空泵。为了防止漏油，运输和存放真空机时必须保持水平位置。不要倾斜或将其侧立放置。如果由于没有正确运输或存储而导致油从电器中泄漏，制造商的保修将失效。
- ▶ 只有连接到主电源，才能确保此保温机可以安全可靠地运行。
- ▶ 只有在正确接地的情况下，才能保证此保温机的电气安全。须满足此项安全标准。如有疑问，请让具有资质的电工进行电气连接检查。
- ▶ 为避免损坏真空机，请确保真空机铭牌上的连接数据（电压和功率）与主电源匹配。在连接电器之前，对此数据进行对比。如有疑问，请咨询适当的具有资质的电工。
- ▶ 请勿通过多插座适配器或延长导线将保温机连接至主电源。这些都是火灾隐患，无法保证电器安全。
- ▶ 出于安全考虑，此保温机只能在完成嵌入式安装之后使用。
- ▶ 不得在非平稳位置（如船上）使用此保温机。
- ▶ 切勿打开保温机外壳。
触摸或篡改电气连接或组件以及机械零件对使用者来说是非常危险的，并且可能导致操作故障。
- ▶ 不要用湿手，或在接触水时使用真空机。
- ▶ 在电器保修期内，应由符合 Miele 资质的服务人员进行维修。否则保修失效。
- ▶ 只有使用正版原装 Miele 零配件时，Miele 才能保证电器的安全性。只能使用 Miele 零配件替换出现故障的组件。

注意事项和安全说明

- ▶ 若连接线上的插头已被移除或无插头，则必须由具有资质的电工将保温机连接到电源。
- ▶ 如果主电源连接线损坏，必须更换为专用主电源连接线（参见“安装”章节的“电气连接”部分）。
- ▶ 如果在真空密封过程中电源中断，真空室将保持真空状态，且玻璃盖无法打开。请勿在任何情况下强行打开玻璃盖或使用工具打开玻璃盖。电源恢复后，您将可以打开盖子。
- ▶ 在安装、维护和维修工作期间，保温机必须断开主电源。
- ▶ 如果将保温机安装在橱柜面板（如，门）后，请确保在使用保温机过程中不会将门关闭。密闭的橱柜面板后会积聚热量和湿气，从而对保温机、橱柜和地板带来间接损坏。在密封条和保温机完全冷却前，不要关闭门。

正确使用

- ▶ 烫伤危险。在操作过程中，密封条会变热。在密封过程中，真空袋的封边也会被加热到非常高的温度。真空过程后，请勿立即触摸密封条或封边。
- ▶ 火灾危险。请勿在真空机附近存放任何易燃易爆物质和材料。
- ▶ 可伸缩滑轨最大可承受 15 公斤的负载。过载或倚靠或坐在保温机上会损坏可伸缩滑轨。
- ▶ 玻璃盖损坏会导致内爆。不要在玻璃盖上放置任何物体。确保玻璃盖不会受到掉落物体的损坏。
- ▶ 请勿将真空机或玻璃盖作为工作台面、砧板或搁板。
- ▶ 电器必须要嵌入安装，从而可以完全拉出，并且有足够的空间打开玻璃盖。这样就确保您可看到真空室内部，避免接触密封条和封边，以防烫伤。
- ▶ 真空密封液体食材时，较低温度下液体也可产生气泡，引起类似沸腾的效果。蒸汽逸出将会导致真空机故障。因此，只有在冷却时才可真空密封食品（液体或固体）。请严格遵守真空操作流程，如有必要请提前密封真空袋。
- ▶ 液体流入真空机和真空泵进气阀会对真空泵造成损害。
- ▶ 食物或饮料的湿气会对真空机造成腐蚀损害。请勿使用本真空机存储食物或饮料。
- ▶ 请勿将附于真空机上的管子插入身体任何部位。

在封闭的真空密封室内，真空密封罐头瓶和带密封盖的罐：

- ▶ 谨防受伤。罐头瓶或玻璃/密封盖如有损坏和裂缝，可能引起内爆。仅真空密封完好无损的容器。
- ▶ 谨防受伤。抽气过程中产生的高压会使真空室和真空机的玻璃盖发生轻微变形。抽气过程中，请勿使罐头瓶或带密封盖的罐子接触真空机的玻璃盖，这会损坏玻璃盖上的保护层并导致其内爆。仅真空密封最大高度为 8 厘米的罐头瓶和带密封盖的罐子，确保真空机的玻璃盖和瓶盖之间至少有 1 厘米的安全距离。

注意事项和安全说明

清洁和保养

▶ 触电危险。来自蒸汽清洁电器的蒸汽可能会进入通电的电气组件中，从而导致短路。请勿使用蒸汽清洁装置来清洁保温机。

处理包装材料

包装旨在防止电器在运输过程中受到损坏。包装材料选用了处置时对环境无害的材料，应被回收利用。

回收包装可减少制造过程中原材料的消耗，并减少垃圾填埋场的废料量。

废旧电器的处理

电器和电子设备通常含有某些有用材料。同时也含有某些如处置不当或随意丢弃便会对人体健康和环境造成潜在危害的材料。但是，这些材料对于确保电器正常运作又至关重要。因此，请勿将这些材料与您的家庭垃圾一起丢弃。



请将其丢弃到当地社区垃圾收集/回收中心，或联系Miele服务部获取建议。

在存储待处理废旧电器时请确保它们不会对儿童造成伤害。

电器使用说明书

真空机概览

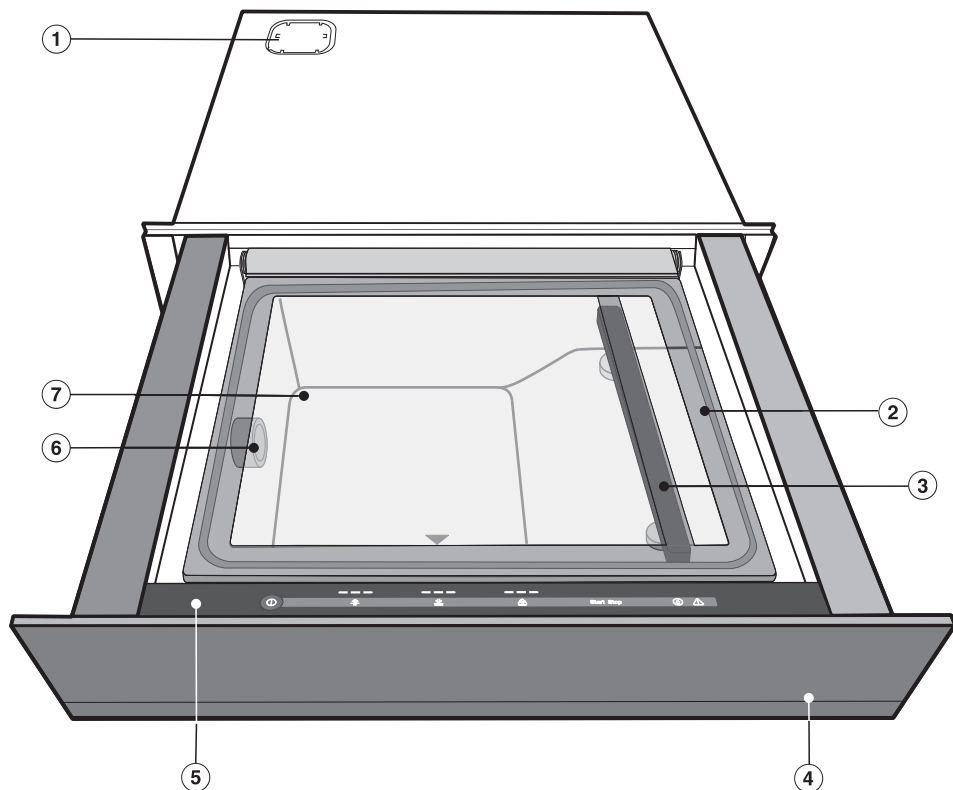

- ① 空气过滤器盖（见“安装”）
- ② 带真空室密封圈的玻璃盖
向下压黑色小三角形以合上玻璃盖。
- ③ 真空室内的密封条与玻璃盖内侧的反压条
- ④ 带 Push2open 按压式开门装置的保温机前面板
轻按保温机前面板即可打开和关闭保温机。
- ⑤ 控制键和指示灯
- ⑥ 真空泵进气阀/真空接头连接件
- ⑦ 真空室

控制键和指示灯

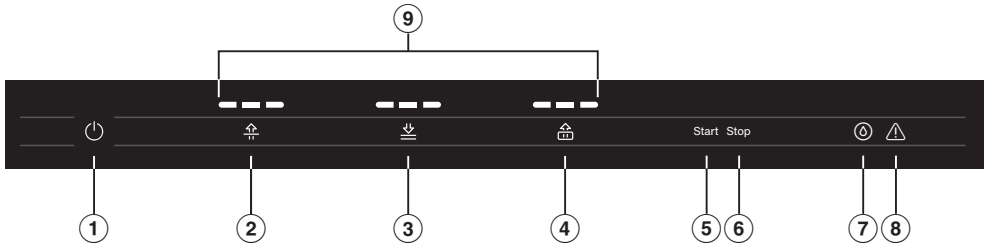

感应控制键

- ① 开/关感应控制键 ①
用于打开/关闭保温机
- ② 感应控制键 ②
用于设置真空设定
- ③ 感应控制键 ③
用于设置密封程度/提前密封真空袋
- ④ 感应控制键 ④
用于设置外部容器的真空设定
- ⑤ 感应控制键 Start
用于开始真空密封外部容器过程
- ⑥ 感应控制键 Stop
用于取消：
 - 真空密封过程
 - 真空密封外部容器过程
 - 密封过程
 - 干燥周期
- ⑦ 感应控制键 ⑦
用于显示/用于开始干燥周期
(见“清洁与保养 – 运行干燥周期”)。

指示灯

- ⑧ 指示灯 ⚠
表示警告
(见“故障排除指南”)
- ⑨ 条块指示灯
用于显示：
 - 真空设定
 - 密封程度
 - 外部容器的真空设定

电器使用说明书

提供的附件

您可以从德国美诺 Miele 订购随电器提供的附件以及一系列可选附件（请参阅“可选附件”）。

真空接头

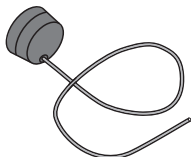

1 个接头，用于真空密封外部容器

真空密封袋支持套件

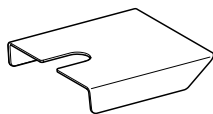

1 个小号密封袋的支持套件

随附的真空密封袋不适用于蒸汽压力烤箱。

VB 1828 真空密封袋

50个，用于储存和用真空低温烹饪法烹饪液体和固体食物
180 x 280 毫米（宽 x 高），深 = 90 微米

VB 2435 真空密封袋

50个，用于储存和用真空低温烹饪法烹饪液体和固体食物
240 x 350 毫米（宽 x 高），深 = 90 微米

- 取下任何保护包装和贴纸。
- 不要移除标有安全或安装信息的贴纸或铭牌。

这些信息可让服务和维修工作更易进行。

首次清洁真空机

- 取出真空机中的所有配件。

 因不合适的清洁剂导致的损坏。玻璃盖和真空室密封圈损坏或刮伤。请勿用任何粗糙或酸性清洁剂或尖锐物体进行清洁。

- 用干净海绵蘸取热水与洗涤液的混合溶液或用干净的湿微纤维布，将真空机内外擦干。
- 清洁后，使用软布擦干表面。

操作

重要使用信息

- 仅适用于真空包装食物。
- 请选择新鲜、状况良好的食物。
- 保证卫生条件，并保证食物离开冰箱的时间不长，如在运输过程中。
- 只能用合适的真空密封袋、罐头瓶或带密封盖的罐子（旋拧罐子）或者可抽真空的外部容器，进行真空密封食物。

建议使用附送的真空密封袋（见“可选配件”）。此类密封袋耐冷耐煮，因此适合存放在冷藏箱或冷冻箱内，还适用于真空低温烹饪法烹饪固体和液体食物。

- 仅能真空密封冷却后的食物。
- 真空密封预煮的和烧烤的食物前需将其至少冷却至室温（约 20 °C）。一般不在冰箱内存放的食物，如干燥的意大利面或牛奶什锦早餐，也可以在室温下真空密封。
- 如果用冷水冲洗食物，真空密封前需要晾干，以防水流入真空袋或容器内。
- 只能在尺寸最大为 250 x 350 毫米（封边袋）或 240 x 350 毫米（管型袋）的袋子真空密封食物。
- 真空密封后，如要进行真空低温烹调，请使用耐煮沸袋。
- 根据食物选择合适的袋子尺寸。如果真空袋过大，会留存过量空气。可以根据食物尺寸剪裁袋子。
- 如果想在同一个袋子中真空密封多种类型的食物，请将食物在袋子内均匀排放。
- 真空袋内最多可装 $\frac{2}{3}$ 的固体食物或 $\frac{1}{3}$ 的液体食物。

- 如要出色封边，必须保证袋子边缘干燥无油。
- 将袋子的外边与密封条对齐，使边缘超出密封条大约 2 厘米。
- 小心勿使袋子盖住真空泵进气阀。
- 真空密封袋仅能使用一次。
- 适合冷却的食物经真空密封后，应放在冷藏箱或冷冻箱内。
- 真空密封罐头瓶和带密封盖的罐子中的食物时，应确保罐子和盖子干净卫生、完好无损。

 因内爆导致的受伤危险。

玻璃盖损坏会导致内爆。

罐头瓶和带密封盖的罐子必须在封闭的真空室内真空密封。

- 为了确保瓶盖和真空机玻璃盖之间有最少 1 厘米的间隙，罐子不可超过 8 厘米。在真空密封之前，确保罐子没有超过最大允许高度。

提示

- 如果在真空密封之前将液体冷冻，可将袋子装满 $\frac{2}{3}$ 。
- 装食物时将真空密封袋的边缘向外折。以获得干净、出色的封边。
- 如果不确定食物是否会在真空密封过程中变形，如密封包装浆果或薯片时，请从最低的真空设定开始。

操作

使用真空设定

具有 3 种真空密封设定可选。

选择的真空设定越高，真空度越好。

真空设定	预期用途
■ □ □	包装、分配和储存 适用于 <ul style="list-style-type: none">- 易被压碎的食物，如生菜、浆果或薯片- 装有液体的罐头瓶和带密封盖的罐子（旋拧盖），例如高汤或酱菜
■ ■ □	卤制、嫩化、真空低温烹饪和冷冻 适用于 <ul style="list-style-type: none">- 易被压碎的食物，如生嫩的鱼排；- 含水量高 (> 50 克) 的酱汁和食物，如蔬菜炖肉、咖喱- 装有较多固体或干物的罐头瓶和带密封盖的罐子（旋拧盖），如果酱、香蒜沙司或蛋糕
■ ■ ■	真空低温烹饪、冷冻和储存 适用于 <ul style="list-style-type: none">- 肉类和固体食物，如马铃薯、胡萝卜- 硬奶酪（储存）- 含水量低 (\leq 50 克) 的食物，如植物油腌肉

使用密封程度

真空袋的密封程度有 3 种。

密封程度应取决于真空袋的材料厚度：
袋子越结实，密封程度越高。

对于随附的真空密封袋，建议选择 3 级密封。

提示: 连续进行抽气过程时，密封条的温度将逐渐升高。密封好几个袋子后，可以选择较低的密封程度。

操作

 因内爆导致的受伤危险。

玻璃盖损坏会导致内爆。

在任何情况下，如果玻璃盖损坏，切勿使用真空机。

 因感应控制键脏污和/或被覆盖而发生故障。

这会导致感应控制键不会做出响应或造成意外更改程序，甚至可能自动停用保温机。

保持感应控制键和指示灯干净。

不要在感应控制键和指示灯上方放置任何物品。

 因液体导致的损坏。

抽气过程中，液体流入真空机和真空泵进气阀会对真空泵造成损害。

真空袋内最多可装 $\frac{1}{3}$ 的液体食物。

袋子抽气和密封

- 装好真空密封袋。
- 打开真空机和玻璃盖。
- 将真空密封袋放进真空室，使袋子的开口端横在密封条上。确保袋子的边缘位于密封条中央，并且没有折痕。
- 如果袋子太小并滑入真空室，应将真空密封袋支持套件放在它的下方。
- 用 ① 开/关感应控制键启动真空机。
☰ 和 ☷ 感应控制键上方的条块指示灯亮起。
- 重复轻触 ☰ 感应控制键，直至所需真空设定的条块指示灯亮起。
- 重复轻触 ☷ 感应控制键，直至所需密封程度的条块指示灯亮起。
- 关闭玻璃盖，并轻轻按下。

提示: 按下黑色小三角形，以合上玻璃盖。

真空密封过程将开始。Start 感应控制键熄灭，Stop 感应控制键亮起。

在该过程中，以下情况是正常现象，并不表示功能或电器故障：

- 包住经真空密封的食物之前，袋子膨胀，
- 液体中形成气泡，形成类似沸腾的效果。

抽气过程中，液体可能溢出的话，您可结束过程，并提前密封包装袋（见“操作 – 提前密封袋子”）。

操作

抽气过程后

将有信号声响起。

- 打开玻璃盖。

 因热表面而导致的烫伤危险。
密封条和封边均很热。
抽气过程后，请勿立即触摸密封条或封边。

- 将真空密封袋从真空室取出。

开始下一个抽气过程之前，检查真空室和密封条是否清洁干燥。
必要时除去任何污渍或残余汁液。

提前密封袋子

未达到所选抽气程度前可提前结束抽气过程并密封袋子。

- 轻触  感应控制键。

抽气过程停止。数秒后，袋子将被密封。

真空密封袋只有在真空室的达到一定的真空度（抽气程度 1）的情况下才能实现密封。如果还未达到所需真空程度，重复轻触  感应控制键。按照工作原理，数秒后袋子才会密封。

 因内爆导致的受伤危险。

罐头瓶或玻璃/密封盖如有损坏和裂缝，可能引起内爆。

仅真空密封完好无损的容器。

只能使用 1 级或 2 级抽气程度为罐子抽气。

 因玻璃盖变形导致的损坏。

因产生的负压，玻璃盖可能发生变形。

为了确保罐子瓶盖和真空机玻璃盖之间有最少 1 厘米的安全间距，仅真空密封最高高度为 8 厘米的罐子。

真空密封罐头瓶和带密封盖的罐

- 用适当的盖子和橡胶密封圈或旋拧盖，盖上罐子。
- 打开真空机和玻璃盖。
- 将罐子放入真空室。
- 用 ① 开/关感应控制键启动真空机。
☰ 和 ☷ 感应控制键上方的条块指示灯亮起。
- 重复轻触 ☰ 感应控制键，直至真空设定 1 或 2 的条块指示灯亮起。
- 重复轻触 ☷ 感应控制键，直至密封程度 1 的条块指示灯亮起。
- 关闭玻璃盖，并轻轻按下。

提示: 按下黑色小三角形，以合上玻璃盖。

真空密封过程将开始。Start 感应控制键熄灭，Stop 感应控制键亮起。

操作

抽气过程后

将有信号声响起。

- 打开玻璃盖。

 因热表面而导致的烫伤危险。
密封条会很热。
抽气过程后，请勿立即触摸密封条。

- 将罐子从真空室内取出。

开始下一个抽气过程之前，检查真空室和密封条是否清洁干燥。
必要时除去任何污渍或残余汁液。

⚠ 因内爆导致的受伤危险。
 在抽气过程中，外部玻璃容器可能内爆。
 只能使用塑料或不锈钢制成的可抽真空的容器。

如果希望使用外部容器，建议使用 caso[®] 容器套装。此类容器可以通过附送的真空接头连接到真空机上。

在真空密封过程中，容量为 700 毫升的真空密封容器可能会损坏。
 在真空密封此类容器时，仅限使用真空设定 1 和 2。

真空密封外部容器

为 caso[®] 真空密封容器套装内的容器进行真空密封的过程如下。

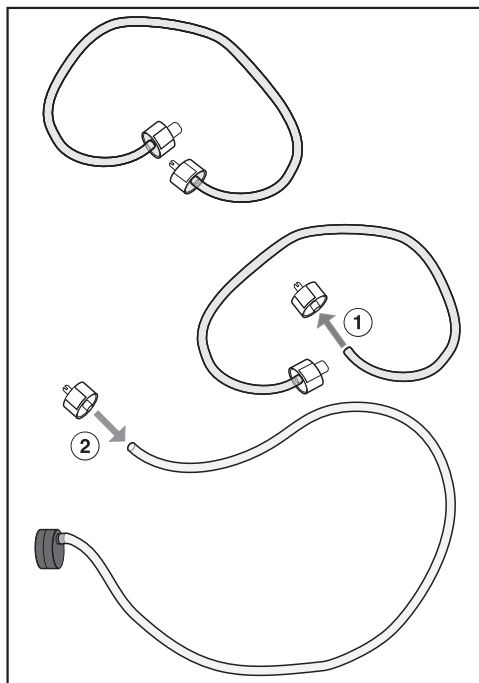

- 准备真空接头：
 将容器套装连接管上的容器盖连接器（较小直径）① 取下。
- 将连接器连在真空接管的一端 ②。为了连接牢固，确保接管的一端至少推入连接器开孔内 0.5 厘米。
- 将容器装到边缘下 3 厘米处。
- 将盖子放在容器上，并将其按下。
- 打开真空机和玻璃盖。

操作

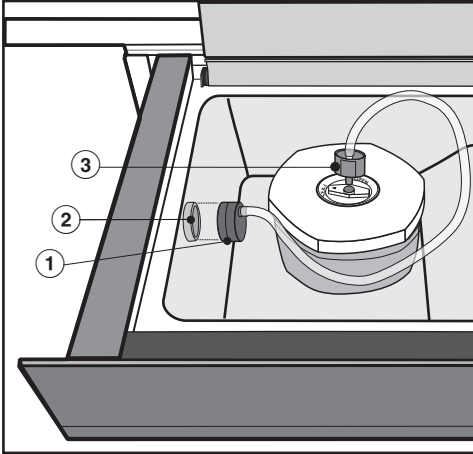

- 将真空接头 ① 放在真空泵进气阀 ② 上。
- 将连接器 ③ 装在容器盖上。确保玻璃盖的堵口转到“密封”（关闭）位置。
- 用 ① 开/关感应控制键启动真空机。

☰ 和 ☲ 感应控制键上方的条块指示灯亮起。

- 触摸 ☰ 感应控制键。

☰ 和 ☲ 感应控制键上方的条块指示灯熄灭。☰ 和 Start 感应控制键上方的条块指示灯亮起。

- 重复轻触 ☰ 感应控制键，直至所需真空设定的条块指示灯亮起。
- 触摸 Start 感应控制键。

真空密封过程将开始。Start 感应控制键熄灭，Stop 感应控制键亮起。

在整个真空密封过程中，真空机的玻璃盖要保持打开。

如果有大量气泡形成，可以通过按 Stop 感应控制键取消抽气过程（见“操作 - 取消真空密封过程”）。

在真空密封过程之后

将有信号声响起。

- 将连接器和容器盖分开。确保玻璃盖的堵口仍转到“密封”（关闭）位置。
- 将真空接头从真空泵进气阀上取下。

开始下一个抽气过程之前，检查真空接头、接管和真空室是否清洁干燥。必要时除去任何污渍或残余汁液。

操作

使用后

- 用 ① 开/关感应控制键关闭真空机。
- 按照“清洁与保养”部分的说明，清洁并晾干真空机及其任何配件。
- 待真空室完全变干后再关闭玻璃盖。
- 关闭真空机。

下次启动真空机时，将自动启用上一次选择的真空设定和密封程度，并在控制区域中显示。

取消真空密封过程

真空密封过程可以随时取消，如期间发现袋子边缘没有放置正确或容器盖上的堵口未指向“密封”（关闭）位置。

请注意，为袋子进行真空密封时，如果取消真空密封过程，则袋子不会密封。

- 触摸 Stop 感应控制键。

真空密封过程停止。

因电击导致的受伤危险。

来自蒸汽清洁电器的蒸汽可能会进入通电的电气组件中，从而导致短路。请勿使用蒸汽清洁装置来清洁真空机。

因热表面而导致的烫伤危险。

抽气过程后密封条会很热。待密封条冷却后再清洁。

如果使用不合适的清洁剂，所有表面都可能变色或损坏。只能使用家用清洁剂。

所有表面都容易产生刮痕。某些情况下，玻璃面板上的刮痕可能会导致破损。

立即清除所有清洁剂残余。

如果污垢在一段时间内未清除，可能会无法清除。

表面可能会出现变色或损坏。因此最好立即去除任何污渍。

- 清洁前先关闭真空机电源。
- 本真空机及其配件每次使用后都应彻底清洁并擦干。
- 待真空室完全变干后再关闭玻璃盖。

不合适的清洁剂

为避免损坏电器表面，请勿使用以下物品：

- 含有苏打、氨、酸或氯化物的清洁剂
- 含有除垢剂的清洁剂
- 研磨型清洁剂，如粉末清洁剂和霜体清洁剂
- 含有溶剂的清洁剂
- 不锈钢清洁剂
- 用于陶瓷玻璃灶具的清洁剂
- 洗碗机清洁剂
- 烤箱清洁剂或喷雾
- 硬质粗糙的海绵和刷子，如锅具清洁球
- 锋利的金属刮刀

清洁和保养

清洁真空机正面和玻璃盖

- 用标准家用玻璃清洁机或用干净的湿纤维布擦除污渍和指印。
- 清洁后，使用软布擦干表面。

清洁真空室和密封条

 因液体导致的损坏。
液体进入真空泵进气口阀门可能导致真空泵损坏。
注意不要让进气口阀门进水。

提示: 为便于清洁，可将密封条卸下。

- 用干净的海绵蘸取热水和清洁剂溶液，或用干净的湿纤维布及时清除轻微污渍。
- 用少许净水冲洗残余的清洁剂。
- 清洁后，使用软布擦干表面。

清洁真空接头

- 使用干净的海绵蘸取热水和洗涤液的混合溶液或使用湿的微纤维布对真空接头进行清洁。
- 然后用软布将真空接头擦干。
- 真空接头完全变干后方可使用。

清洁真空密封袋支持套件

- 使用干净的海绵布、洗涤剂 and 温水或者使用干净的湿微纤维布清洁真空密封袋支持套件。
- 然后，用布擦干真空密封袋支持套件。
- 真空密封袋支持套件完全变干后方可使用。

执行干燥周期

当食物真空密封后，水分进入真空泵中的油循环系统。为了除去水分，运行一段时间后需要运行干燥周期。

当需要运行干燥周期时，真空机的控制区域上的 ④ 感应控制键亮为黄色。该感应控制键亮为黄色后，您仍然可以再运行 10 次真空密封过程。当 ④ 感应控制键将亮为红色时，必须运行干燥周期。最后一次使用后，真空机将锁定，运行干燥周期后方可使用。

建议您在真空机锁定之前运行干燥周期。

整个干燥周期最多持续 20 分钟。

运行干燥周期时，真空室必须是空的，而且没有残留液体。
根据需要清洁并干燥真空室。

- 触摸 ④ 感应控制键。
- 盖上玻璃盖。

干燥周期即开始。整个过程中，④ 感应控制键将闪烁黄色。

您可以轻触 Stop 感应控制键取消干燥周期。如果干燥周期取消，当剩余的真空密封过程用完后或再次启动真空机时必须重新运行。

干燥周期完成后将响起信号声，④ 感应控制键熄灭。之后即可照常使用真空机。

上一次选择的真空设定和密封程度会在控制区域上显示。

故障排除指南

借助以下指南，某些因日常操作不当而引起的故障可以轻易解决，而无需致电Miele服务部门，省时又省钱。

以下指南可能会帮助您发现故障原因并进行排除。

问题	原因和纠正
真空机打不开。	真空机背面的安全螺丝没有取下。 ■ 致电 Miele 服务部。
真空机无法启动。	电器未正确插上插头并打开主电源插座开关。 ■ 插上插头并打开插座开关。 保险丝跳闸。 ■ 重置保险丝盒内的跳闸开关或更换插头保险丝（最小保险丝额定值见铭牌）。如果在重置电源保险丝盒或剩余电流装置中的跳闸开关之后仍然无法打开电器，应联系有资质的电工或美诺 Miele 客户服务部。
运行期间有砰砰声。	运输装置未取下，并且未安装空气过滤器。 ■ 致电 Miele 服务部。
真空机自动关闭。	为了节能，如果打开电源一段时间后或抽气过程结束后没有其它操作，真空机将自动关闭。 ■ 重新启动真空机电源。
感应控制键无反应。	控制面板上有异物、污渍或液体残留。 ■ 取下异物和/或清洁控制面板。
抽气过程比预期长。	真空泵中的油变得极热。 ■ 让真空机冷却一小时后再开始下一个抽气过程。 ■ 连续运行数次抽气过程后，每个过程之间至少间隔 2 分钟，以防油再次变得过热。
真空密封袋没有及时密封。	未达到密封袋子所需的真空程度（抽气设定 1）。 ■ 再次轻触  感应控制键或反复触摸，直到抽气过程结束，袋子密封好。
所有感应控制键熄灭。玻璃盖打不开。	抽气过程中出现断电。真空室仍处于压力之下，所以玻璃盖无法打开。 <div style="border: 1px solid gray; padding: 5px; margin: 5px 0;"><p>真空机损坏。 在任何情况下，切勿强行打开玻璃盖或用工具打开。</p></div> ■ 当供电恢复后，经过初始化后（所有感应控制键和指示灯亮起）玻璃盖即可再次打开。 ■ 根据需要重新开始抽气过程。

问题	原因和纠正
抽气过程结束后袋子内仍有很多空气。	抽气程度太低。 ■ 使用新袋子以更高的抽气程度重新开始抽气过程。
	真空密封袋对于待抽气的食物而言太大。 ■ 用一个较小的新袋子或剪切较大袋子，以符合食物大小。 ■ 重新开始抽气过程，必要时使用较高抽气程度。
连续几个抽气过程后，封边出现故障/没有封好。	密封条过热。 ■ 各抽气过程之间等待至少 2 分钟，以免密封条再次变得过热。
袋子边缘没有完全密封。	袋子边缘没有放在密封条中间或出现滑动。 ■ 将袋子边缘沿着密封条放在中间。确保袋子边缘与密封条平行，并且超过密封条约 2 厘米。 ■ 如果真空密封袋太小，应将其放在真空密封袋支持套件上。
	真空密封袋宽度超过 25 厘米。 ■ 使用宽度最大为 25 厘米的真空密封袋。
密封不严，出现开口。	袋子边缘脏污（内外）。为了获得出色的封边，袋子边缘的封边处必须干燥无油。 ■ 装食物时将真空密封袋的边缘向外折。这样能够保持封边干净。
	袋子边缘没有放平，密封条处有褶皱。 ■ 将袋子放平，密封条处不能有褶皱。
	密封程度太低。 ■ 用新的真空密封袋子并选择更高的密封程度，重新开始抽气过程。
	反压条上的橡胶没有安装均匀。 ■ 将橡胶压平。
	密封条和/或反压条损坏。 ■ 致电 Miele 进行更换。
尽管封边完好无损，袋子仍不保持真空。	真空密封袋被尖锐物体扎破，如尖尖的意大利面形状或骨头。 ■ 用新的真空密封袋重新开始抽气过程，需要时选择较低的真空程度。 ■ 如果可能，使用外部容器。

故障排除指南

问题	原因和纠正
封边有缺陷或一处或多处没有封好。	密封条和/或反压条脏污，或密封条上有液体残留。 ■ 清洁并干燥密封条和/或反压条。
	反压条上的橡胶安装不均匀。 ■ 将橡胶压平。
	袋子边缘脏污（内外）。为了获得出色的封边，袋子边缘的封边处必须干燥无油。 ■ 装食物时将真空密封袋的边缘向外折。这样能够保持封边干净。
	袋子边缘没有放平，密封条处有褶皱。 ■ 将袋子放平，密封条处不能有褶皱。
尽管已经运行干燥周期， Ⓞ 感应键仍然亮起。真空机无法使用。	干燥周期未能除去真空泵油循环系统中的所有水分。真空机锁定，1 小时无法使用。 ■ 1 小时后再运行一次干燥周期（见“清洁与保养 - 运行干燥周期”）。确保真空室内没有液体残留。
Ⓞ 感应键亮为黄色。真空低于平常。	在食物抽气过程中，水分进入真空泵的油循环系统。这会导致抽气效果的程度降低。 ■ 运行干燥周期（见“清洁与保养 - 运行干燥周期”）。
Ⓞ 感应键亮为红色。抽气过程无法开始。	在食物抽气过程中，水分进入真空泵的油循环系统。如果Ⓞ 感应键亮为红色，真空机将锁定，无法使用。 ■ 运行干燥周期（见“清洁与保养 - 运行干燥周期”）。
玻璃盖子上和真空机内有一层油。	真空泵中的油变得极热。 ■ 清洁真空机，冷却 1 小时后再开始下一个抽气过程。 ■ 连续运行数次抽气过程后，每个过程之间至少间隔 2 分钟，以防油再次变得过热。 ■ 如果再次发生问题，联系 Miele 服务部门。
抽气过程在 2 分钟后取消。有信号声响起，并且 ⚠ 符号亮为红色。	无法达到所需的真空程度。 ■ 关闭真空机电源，再重新启动。 ■ 重新开始抽气过程，如必要，选择较低的真空设定。
	集中使用真空机后，真空泵中的油变得极热。 ■ 让真空机冷却一小时后再开始下一个抽气过程。 ■ 连续运行数次抽气过程后，每个过程之间至少间隔 2 分钟。这可防止油再次变得过热。

问题	原因和纠正
<p>真空密封过程在 5 秒钟后取消。信号声响起，并且 ⚠ 指示灯亮为红色。</p>	<p>玻璃盖没有盖平。有异物，如袋子边，或真空室密封圈表面有污垢。</p> <ul style="list-style-type: none"> ■ 除去障碍和/或污垢。 ■ 盖上玻璃盖。 ■ 轻轻按下玻璃盖上的黑色三角形大约 5 秒。 <p>真空室密封圈安装不正确。</p> <ul style="list-style-type: none"> ■ 沿着真空室密封圈按压一圈，确保安装均匀。 <p>真空室密封圈损坏，如可以看见裂缝。</p> <ul style="list-style-type: none"> ■ 致电 Miele 客户服务部，进行更换。
<p>前面板顶部边缘上的磨损痕迹。</p>	<p>在保温机上方安装或拆卸电器会造成磨损痕迹。</p> <ul style="list-style-type: none"> ■ 使用标准百洁布的磨料面摩擦顶部边缘，小心地去除磨损痕迹。

可选配件

Miele 为您的 Miele 电器提供全面的有用配件以及清洁和护理产品。

这些产品可通过 Miele 网上商店订购。

您也可通过 Miele（详细联系方式请参见本手册末页）订购。

真空密封袋

VB 1828（一包 50 个）

用于保存和真空低温烹饪液体和固体食物

180 x 280 毫米（宽 x 高），深 = 90 微米

VB 2435（一包 50 个）

用于保存和真空低温烹饪液体和固体食物

240 x 350 毫米（宽 x 高），深 = 90 微米

清洁与保养产品

微纤维布

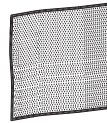

清除指痕和轻微污垢

若发生故障，请联系我们

若发生任何您无法自行解决的故障，请联系Miele经销商或Miele售后服务部或贵宾展厅。

在本文结尾处可找到Miele售后服务部的联系信息。

请注意，我们会出于培训目的而监听来电并录音，若上门维修的问题属于可以根据说明书解决的问题，则将收取服务费。

在您与Miele联系时，请报上您的电器型号和序列号。您可在铭牌上找到此信息。

铭牌

铭牌位于此处：

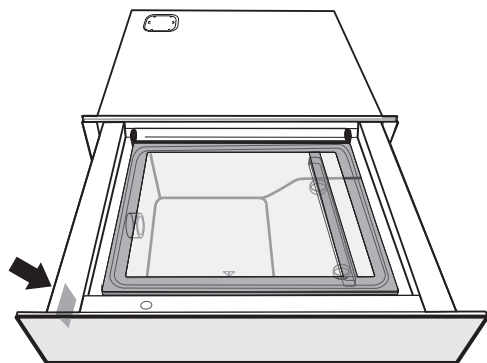

保修

如需了解针对您所在国家的电器保修信息，请与Miele联系。详细联系方式请见本说明书末页。

安装

安装安全说明

 因不当安装导致的损坏风险。
安装不当会导致保温机和/或组合电器损坏。
电器必须由具有资质的人员安装。

- ▶ 将真空机连接电源之前，请确保铭牌上的连接数据（电压和功率）与主电源匹配。
该数据必须一致，以免真空机损坏。如有疑问，请咨询具有资质的电工。
- ▶ 安装保温机后，插座和开关应易于触及。
- ▶ 保温机只能与 Miele 指明合适的电器组合内嵌。如果本电器与除 Miele 指明合适之外的电器一同组合操作，德国美诺 Miele 不保证正常运行。
- ▶ 用于安装保温机和组合电器的底座必须固定在适当位置，而且必须可以支撑两台电器的重量。
- ▶ 在内嵌组合电器时，须遵循随组合电器提供的操作和安装说明中给出的说明。
- ▶ 本真空机的安装方式必须
 - 能够看见真空室内部。这有助于避免触摸热密封条或封边造成的烫伤和灼伤。
 - 有足够空间，能够使真空机完全拉出和打开玻璃盖。

安装说明

保温机可与以下 Miele 嵌入式电器组合使用：

- 电器正面宽度为 595 毫米的所有烤箱
- 电器正面宽度为 595 毫米的所有蒸炉
- 电器正面宽度为 595 毫米的所有咖啡机
- 电器正面宽度为 595 毫米的所有微波炉
- 电器正面宽度为 595 毫米的所有 Dialog Oven

将真空机与其它电器内嵌组合安装时，组合电器应安装在真空机上方，这样就无需安装隔板。

安装

安装尺寸

所有尺寸单位均为 mm。

安装在高柜或低柜中

安装嵌入式电器的橱柜不可安装背板。

如果本真空机安装在灶具下的地柜中，请同样遵守灶具的安装说明以及灶具所需的内嵌深度。

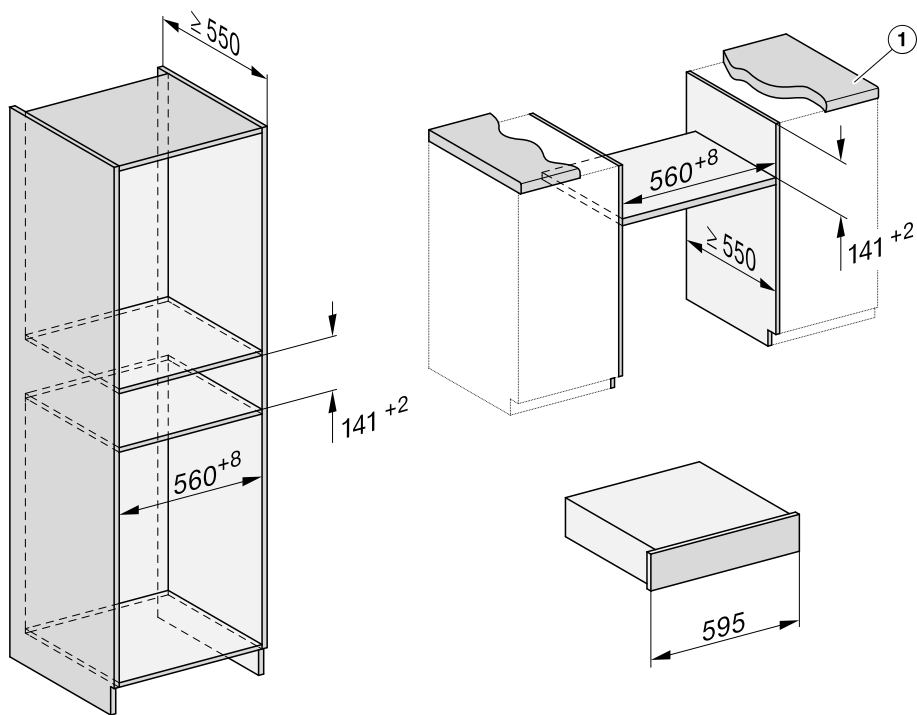

① 操作台突出 ≤ 29 毫米

高度为 450 毫米的橱柜组合电器

安装嵌入式电器的橱柜不可安装背板。

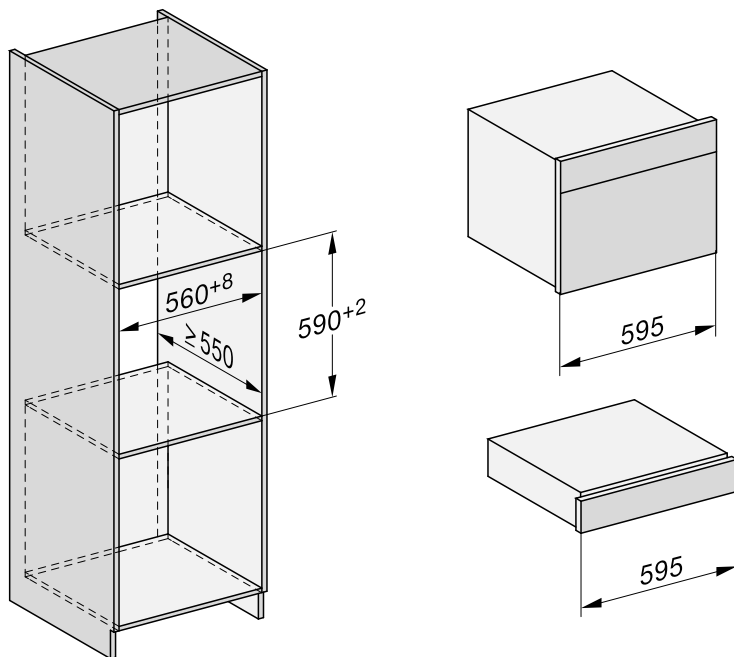

安装

高度为 590 毫米的橱柜组合电器

安装嵌入式电器的橱柜不可安装背板。

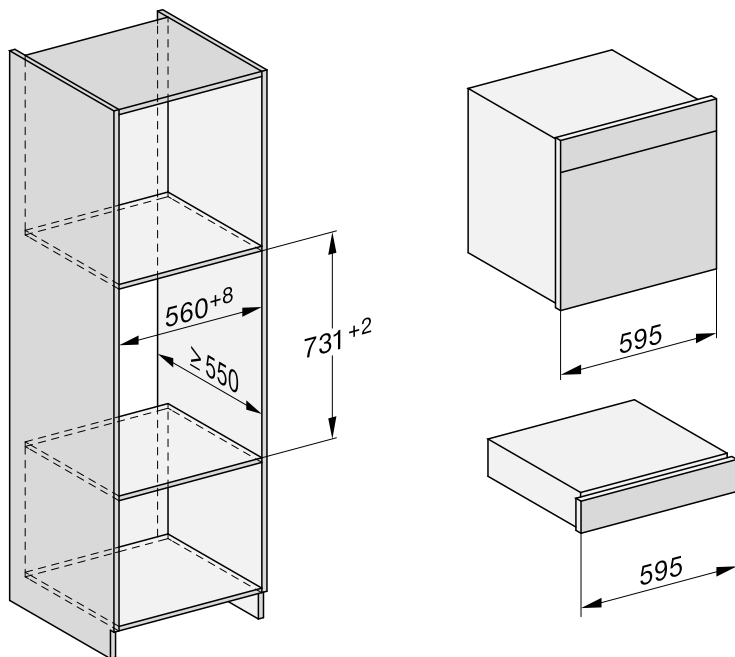

侧视图

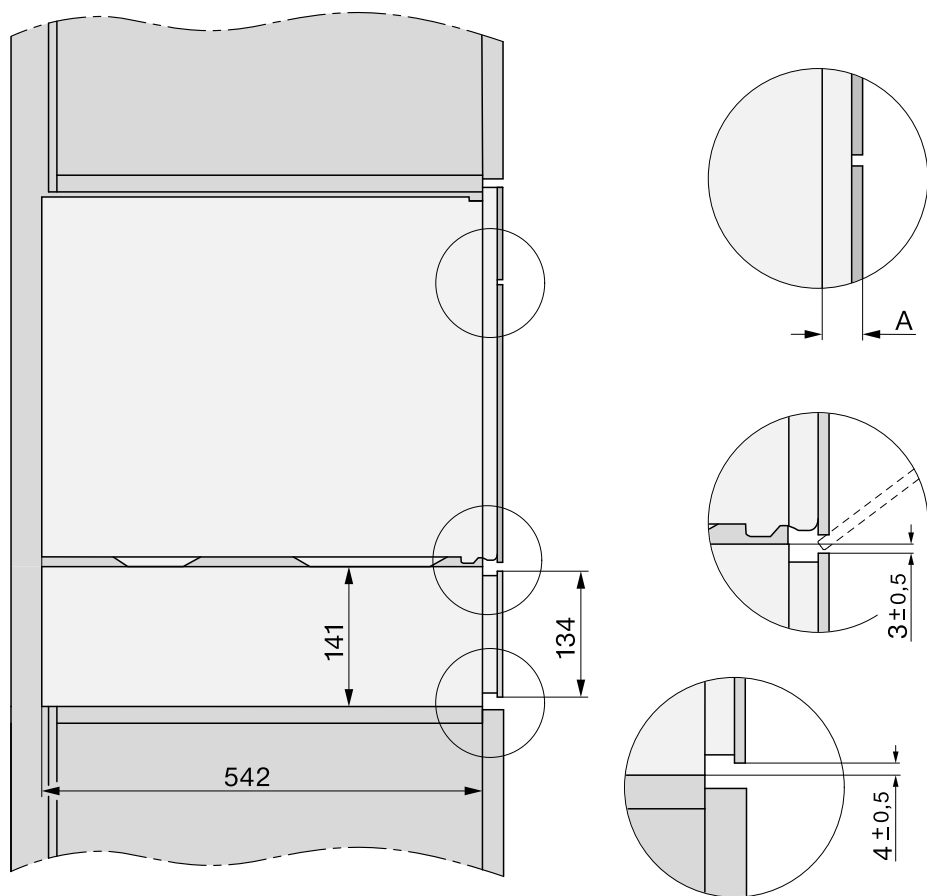

- A** EVS 7010: 22 毫米
 EVS 7110: 23.3 毫米

安装

接线和通风

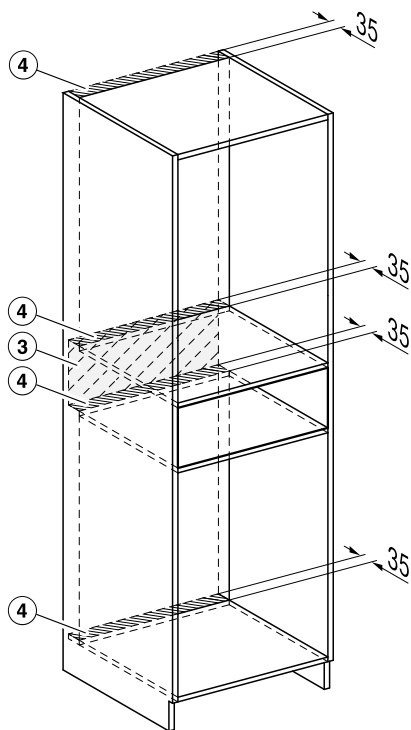
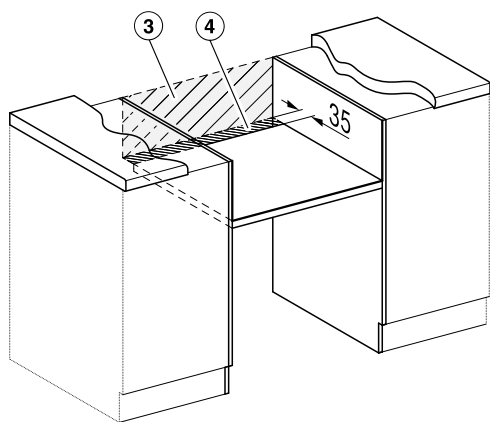
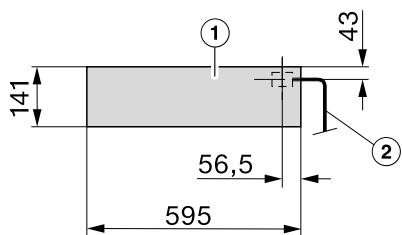

- ① 前视图
- ② 电源连接线，长度 = 2,200 毫米
- ③ 此区域内不应有接线
- ④ 通风开槽切口，最小 1,800 平方毫米

安装

真空机具有含有机油的集成式真空泵。

为了防止漏油，运输和存放真空机时必须保持水平位置。不要倾斜或将其侧立放置。

准备真空机

为了安全运输，真空泵上带有运输装置，安装真空机前必须取下。提供的空气过滤器必须安装在运输装置上。

真空机后面还有 2 个安全螺丝，以防真空机在运输期间以及取下包装时被无意打开。

嵌入安装真空机之前必须安装空气过滤器，并取下后面的安全螺丝。

否则真空机无法操作，而且可能必须从安装橱柜中取出。

保存运输装置和安全螺丝，以备将来运输时使用。

运输装置可以固定在真空机后方。

安装空气过滤器并取下安全螺丝

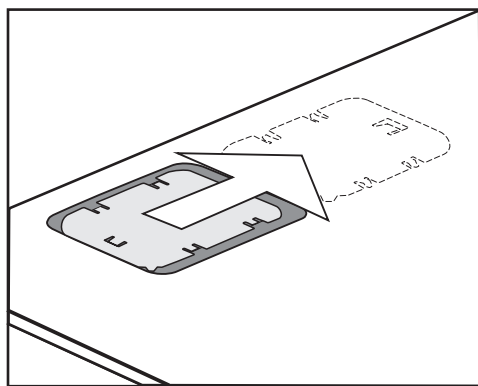

- 将盖子滑到右边并取下。

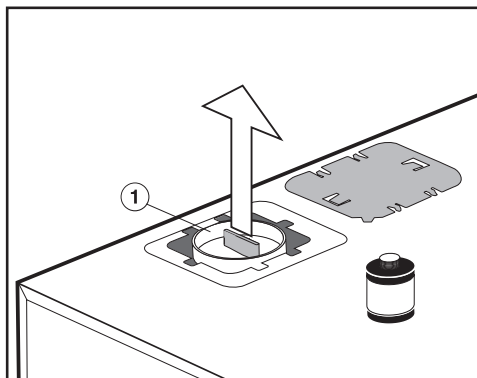

- 将红色运输装置 ① 拉出，如使用通用工具钳。

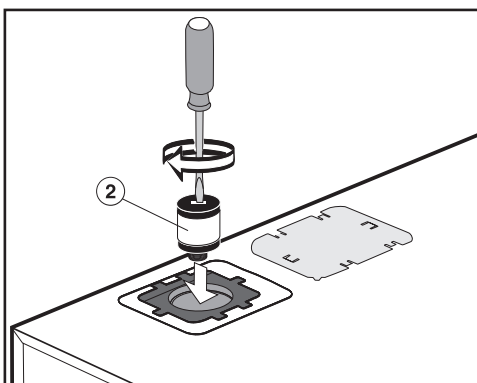

- 用螺丝刀将空气过滤器 ② 拧到真空泵上。

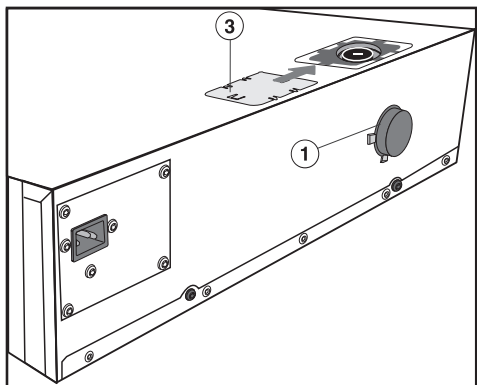

- 将运输装置 ① 固定在真空机后面。

安装

- 将盖子 ③ 滑到开口上并关闭。

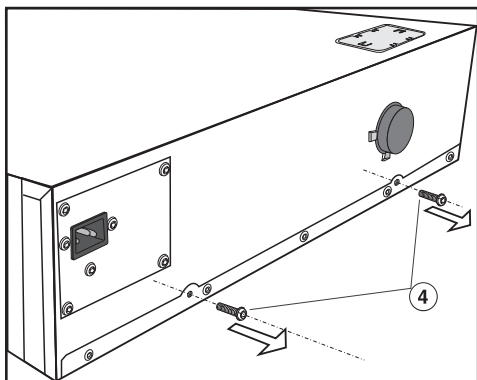

- 取下真空机后面的安全螺丝 ④。

运输真空机过程中，可能会有油泄漏。

运输真空机之前先取下空气过滤器 ②，并用运输装置 ① 堵住真空泵。

如需卸下空气过滤器和安装运输装置，请按相反步骤操作。

安装真空机

⚠ 因安装不当导致的受伤危险。
本真空机很重，打开时会前倾。
安装工作必须由两人进行。
在外罩上安装防倾斜装置之前，本真空机必须保持关闭。

检查真空机的底座是否干净且水平（使用水平仪）。这对本电器的正常工作非常重要。

安装防倾斜装置

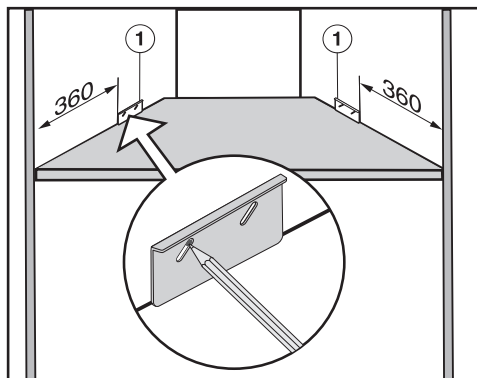

- 测量到橱柜右侧壁和左侧壁的距离（如图）。
- 在防倾斜装置的长槽最高处做标记 ①。确保防倾斜装置与外罩底边齐平。

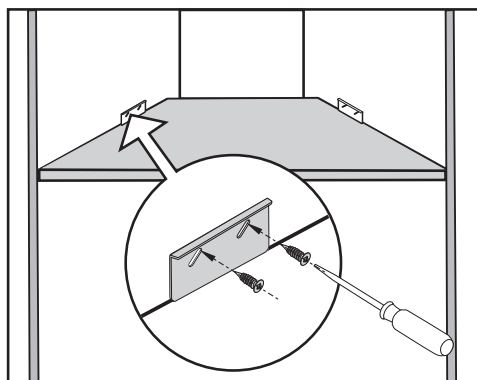

- 用 4 个随附螺丝（4 x 16 毫米）将防倾斜装置固定在外罩右侧壁和左侧壁上。

安装

安装并连接真空机

- 检查空气过滤器是否安装，以及真空机后面的安全螺丝是否卸下（见“安装 - 嵌入”）。
- 将真空机连上电源线。
- 将关闭的真空机滑到橱柜中。此时确保电源线不会缠住或损坏。
- 将真空机与右角对齐。

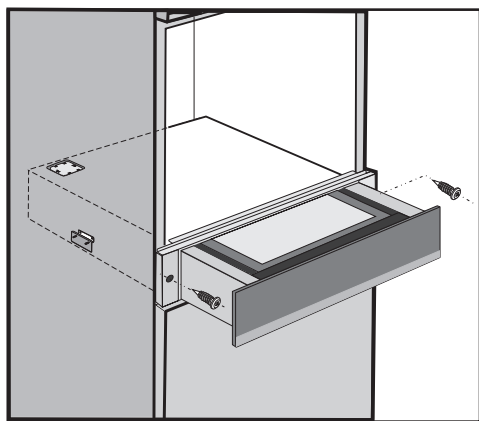

- 打开真空机，并用随附的 2 个木螺丝（3.5 x 25 毫米）将其固定在外罩右侧壁和左侧壁上。
- 从玻璃盖上取下泡沫粘贴标签。
- 除去左右两侧的前面板背面的 4 个泡沫粘贴标签。
- 将真空机与主电源连接。

当真空机首次连接后，或断电又恢复后，显示屏中的所有感应控制键和指示灯将亮起约 10 秒钟，以进行测试（初始化）。感应控制键和指示灯熄灭后，真空机即准备就绪，可以使用。

- 在安装组合电器时，应保护前面板的顶部边缘不要留下磨损痕迹。
- 根据随附的操作和安装说明安装组合电器。

对齐真空机前面板

将真空机安装在组合电器中之后，在某些情况下可能需要对齐真空机的前面板，并调整真空机和组合电器之间的空隙。为此，真空机前面板的后面有 2 个螺丝，通过它们将前面板固定在真空机的安装外罩上。

- 打开真空机。

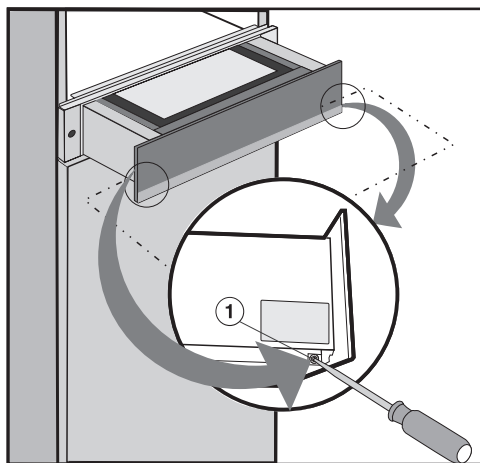

- 拧松真空机的安装外罩左右两侧的螺丝 ①。切勿将螺丝完全卸下，前面板可能会掉落。
- 将真空机上下移动，调整间隙并对齐。
- 拧紧固定螺丝。

电气连接

我们建议您使用适当的开关电源插座来连接保温机。这可让服务工作更易进行。安装保温机后，插座和开关应易于触及。

 因未授权的安装、维护和维修造成的受伤危险。

由不具有资质的人员进行安装、修理及其它作业均属危险。Miele 对未授权工作概不负责。

因现场接地系统不当或不充分造成的损坏或受伤（例如电击），Miele 概不负责。

若连接线上的插头已被移除或无插头，则必须由具有资质的电工将保温机连接到电源。

如果安装后无法再触及插座，或计划用硬接线连接，则必须为所有电极提供其他断开装置。适当的断开装置包括具有至少 3 毫米全极接触间隙的开关。还包括微型断路器、保险丝和接触器。所需的连接数据请参见铭牌。请确保此信息与主电源相匹配。

安装后，确保所有电气组件都被遮蔽，用户无法接触。

总额定功率

参见铭牌

连接数据

连接数据标注在铭牌上。请确保它们与家庭供电相匹配。

剩余电流装置

为强化安全，建议采用适当的剩余电流装置 (RCD) 保护保温机，跳闸范围为 30 毫安。

安装

断开主电源



触电风险。

如果在维修或售后服务工作期间电器与主电源连接，则存在触电风险。

断开后，确保电器不会被重新误开。

如要断开电器主电源，根据安装进行以下操作之一：

保险丝

- 完全移除保险丝。

自动断路器

- 按下（红色）测试按钮，直至中间（黑色）按钮弹起。

内置断路器

- 至少是类型 B 或 C 的断路器：将控制杆从 1（开启）转换至 0（关闭）。

剩余电流装置 (RCD)

- 将主开关从 1（开启）转换至 0（关闭），或按下测试按钮。

更换电源连接线

在更换电源连接线时，请仅限使用具有合适横截面的电线类型 H 05 VV-F。这些电线都可以从制造商或美诺 Miele 服务部门购得。

该电器符合以下国家标准：

GB 4806.1-2016

食品安全国家标准 食品接触材料及制品
通用安全要求

GB 4806.7-2016

食品安全国家标准 食品接触用塑料材料
及制品

有害物质

该表显示了自所附产品销售日期起，可在Miele电子电气产品供应链中发现此类物质的地方。该表系按照SJ/T 11364的规定编制。

部件名称	有害物质					
	Pb	Hg	Cd	Cr (VI)	PBB	PBDE
电缆，电缆组件 和配线	x	o	o	o	o	o
电气和电子零件	x	o	x	o	o	o
金属零件	x	o	o	o	o	o

Pb=铅；Hg=汞；Cd=镉；Cr(VI)=六价铬；PBB=多溴联苯；PBDE=多溴二苯醚

o = 表示零件中所有均质材料中的有害物质含量低于GB/T 26572标准的相关限量。

x = 表示零件中至少一种均质材料中的有害物质含量高于GB/T 26572标准的相关限量。

所附全部产品及其部件的环保使用期限（EFUP）与此处所示符号相符，除非另有标记。某些现场可替换零件具有不同的环保使用期限（如电池模块），所以另有相应标记。当产品在正常情况下运行时，环保使用期限方为有效。



本产品符合国家《电器电子产品有害物质限制使用管理办法》的要求

美诺电器有限公司

上海市静安区石门一路82号

邮编：200040

电话：+86 21 6157 3500

传真：+86 21 6157 3511

Miele Electrical Appliances Co., Ltd.

No. 82 Shi Men Yi Road

Jing An District

Shanghai 200040, PRC

Tel.: +86 21 6157 3500

Fax: +86 21 6157 3511

美诺中国售后服务

Miele China Service

Hotline 客户关爱热线：4006 306 306

(周一至周日 09:00 - 18:00, 国家法定节假日除外)

Email: info@miele.cn

www.miele.cn

关注 **Miele** 官方微信公众号



Miele & Cie. KG
Carl-Miele-Straße 29
33332 Gütersloh
Germany

EVS 7010 C, EVS 7110 C

zh-CN

M.-Nr. 11 267 220 / 01