

Brugs- og monteringsanvisning SmartLine bordemfang

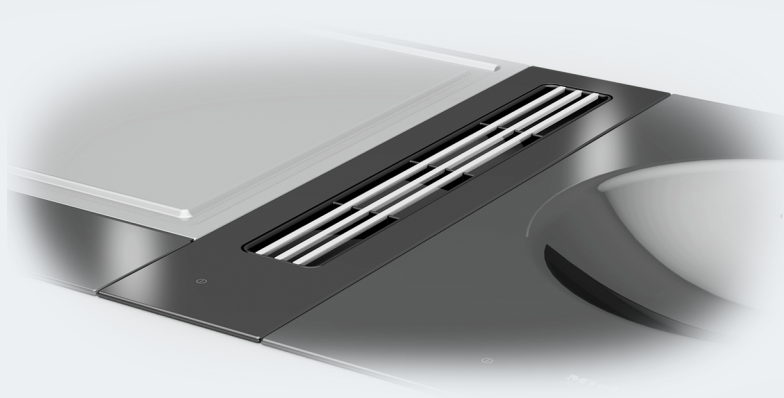

Læs venligst brugs- og monteringsanvisningen inden opstilling, installation og ibrugtagning for at undgå skader på personer og produkt.

Indhold

Råd om sikkerhed og advarsler	4
Miljøbeskyttelse	14
Oversigt	15
Bordemfang	15
Betjenings- og visningselementer	16
Medfølgende tilbehør	17
Funktion	18
SmartLine-produkt rengøres inden brug	19
Betjening	20
Bordemfanget tændes	20
Effekttrin indstilles/ændres	20
Bordemfanget slukkes	20
Efterudsugning	20
Energispareråd	21
Rengøring og vedligeholdelse	22
Den glaskeramiske flade rengøres	23
Opsamlingsbakke rengøres	23
Fedtfilter/indsugningsgitter	24
Småfejl udbedres	26
Ekstra tilbehør	27
Service / Garanti	28
Kontakt i tilfælde af fejl	28
Typeskilt	28
Miele Service	29
Installation	32
Råd om sikkerhed ved indbygning	32
Indbygningseksempler	33
Råd om indbygning - oven på bordpladen	34
Udskæring i bordpladen - indbygning oven på bordplade	36
Monteringslister - oven på bordplade	39
Indbygningsmål - indbygning oven på bordplade	40
Mål luftkanal - oven på bordplade - bordpladedybde 600 mm	41
Mål luftkanal - oven på bordplade - bordpladedybde større end 600 mm	44
Indbygning - oven på bordpladen	48
Råd om indbygning - i plan med bordplade	55

Udskæring i bordplade - i plan med bordplade	57
Monteringslister - i plan med bordpladen	60
Indbygningsmål – indbygning i plan med bordplade	61
Mål luftkanal - i plan med bordplade - bordpladedybde 600 mm	62
Mål luftkanal - i plan med bordplade - bordpladedybde større end 600 mm	65
Indbygning - i plan med bordplade	69
Udluftningsrør	76
Eltilslutning	77
Produktdatablade	78

Råd om sikkerhed og advarsler

Dette bordemfang opfylder de foreskrevne sikkerhedsbestemmelser. U hensigtsmæssig brug kan dog medføre skader på personer og ting.

Læs venligst brugs- og monteringsanvisningen grundigt, inden bordemfanget tages i brug. Den indeholder vigtige anvisninger om indbygning, sikkerhed, brug og vedligeholdelse. Derved undgås skader på personer og bordemfang.

I overensstemmelse med norm IEC 60335-1 gør Miele udtrykkeligt opmærksom på, at afsnittet om installation af bordemfanget samt råd og om sikkerhed og advarsler skal læses og overholdes.

Miele kan ikke gøres ansvarlig for skader, der er opstået, fordi disse anvisninger ikke er blevet fulgt.

Gem venligst brugs- og monteringsanvisningen, og giv den videre til en eventuel senere ejer.

Læs også brugs- og monteringsanvisningerne til de tilhørende SmartLine-produkter og kogeplader for at sikre sikker brug.

Retningslinjer vedrørende brugen

▶ Dette bordemfang er beregnet til anvendelse i private husholdninger eller på lignende opstillingssteder.

▶ Bordemfanget er ikke beregnet til udendørs brug.

▶ Anvend udelukkende bordemfanget i almindelig husholdning til udsugning og rensning af em fra madlavning.

Det er ikke tilladt at anvende det til andre formål.

▶ Personer, der på grund af begrænsninger i fysisk eller psykisk formåen eller på grund af manglende erfaring eller uvidenhed ikke er i stand til at betjene bordemfanget sikkert, må ikke anvende det uden opsyn.

Disse personer må kun bruge bordemfanget uden opsyn, hvis de er informeret om dets funktioner, så de kan betjene det sikkert. De skal kunne forstå de farer, der kan opstå ved forkert betjening.

Råd om sikkerhed og advarsler

Børn i huset

- ▶ Børn under 8 år skal holdes væk fra bordemfanget, medmindre der holdes konstant opsyn med dem.
- ▶ Børn på 8 år eller derover må kun bruge bordemfanget uden opsyn, hvis de er informeret om dets funktioner, så de kan betjene det sikkert. Børn skal kunne forstå de farer, der kan opstå ved forkert betjening.
- ▶ Børn må ikke rengøre eller vedligeholde bordemfanget uden opsyn.
- ▶ Hold altid øje med børn, der opholder sig i nærheden af bordemfanget. Lad dem aldrig lege med bordemfanget.
- ▶ Risiko for kvælning. Børn kan under leg vikle sig ind i emballagemateriale (fx folier) eller trække det over hovedet og blive kvalt. Opbevar emballagedele uden for børns rækkevidde.

Teknisk sikkerhed

► Installation, vedligeholdelse og reparation foretaget af ukyndige kan medføre betydelig risiko for brugeren. Installation, vedligeholdelse og reparation må kun udføres af Miele Service eller en anden uddannet fagmand.

► Bordemfanget må kun monteres og anvendes i kombination med de af Miele oplyste SmartLine-produkter og kogeplader.

► Et beskadiget bordemfang kan betyde fare for sikkerheden. Kontroller det derfor for synlige skader. Tag aldrig et beskadiget bordemfang i brug.

► Midlertidig eller permanent tilslutning til et selvforsynende eller ikke-netværkssynkront energiforsyningssystem (såsom stand-alone netværkssystemer, backup-systemer) er mulig. Forudsætning for tilslutning er, at energiforsyningssystemet opfylder kravene i EN 50160 eller tilsvarende.

Beskyttelsesforanstaltningerne i husinstallationen og i Miele-produktet skal også sikres med hensyn til deres funktion og driftsform ved tilslutning til stand-alone netværkssystemer eller ved ikke-netværkssynkron drift, eller de skal erstattes af tilsvarende foranstaltninger i installationen. Som eksempelvis beskrevet i den aktuelle version af VDE-AR-E 2510-2.

► Bordemfangets elektriske sikkerhed er kun sikret, hvis det er tilsluttet et forskriftsmæssigt installeret jordledningssystem. Denne grundlæggende sikkerhedsforanstaltning skal være i orden. I tvivlstilfælde bør elinstallationen kontrolleres af en fagmand.

► De tilslutningsdata (frekvens og spænding), der er angivet på bordemfangets typeskilt, skal ubetinget stemme overens med de eksisterende forhold på opstillingsstedet, så der ikke opstår skader på bordemfanget.

Sammenlign disse data før tilslutning. Kontakt en elfagmand i tvivlstilfælde.

Råd om sikkerhed og advarsler

- ▶ Multistikdåser og forlængerledninger giver ikke den nødvendige sikkerhed (risiko for brand). Anvend derfor ikke disse ved tilslutning af bordemfanget.
- ▶ Anvend kun bordemfanget i indbygget stand af hensyn til sikkerheden.
- ▶ Dette bordemfang må ikke anvendes på ikke-stationære opstillingssteder (fx skibe).
- ▶ Berøring af spændingsførende tilslutninger samt ændring af den elektriske og mekaniske opbygning kan være farlig for brugeren og medføre funktionsforstyrrelser på bordemfanget.
Åbn kun kabinettet som beskrevet i anvisningerne om montering og rengøring. Åbn aldrig andre dele af kabinettet.
- ▶ Reparation af bordemfanget inden garantiens udløb bør kun foretages af Miele Service, da eventuelle efterfølgende skader ellers ikke er omfattet af Mieles garanti.
- ▶ Defekte dele må kun udskiftes med originale Miele-reservedele. Kun hvis dette overholdes, kan Miele garantere, at sikkerhedskravene er opfyldt.
- ▶ Bordemfanget er ikke beregnet til brug med et eksternt automatikur eller et fjernbetjeningssystem.
- ▶ Hvis stikket fjernes fra tilslutningsledningen, eller hvis der ikke er noget stik på ledningen, skal bordemfanget tilsluttes til elnettet af en elfagmand.
- ▶ Hvis tilslutningsledningen er beskadiget, skal den udskiftes med en speciel ledning af en elfagmand (se afsnittet Eltilslutning).

- Bordemfanget skal være afbrudt fuldstændigt fra elnettet under vedligeholdelse og reparation. Sørg for, at
- sikringerne i installationen er slået fra eller
 - skruesikringerne i installationen er skruet helt ud, eller
 - træk stikket (hvis der er et) ud af stikkontakten. Træk ikke i ledningen, men i stikket.

Råd om sikkerhed og advarsler

Brug af emhætte samtidig med et ildsted, der er afhængigt af luften i rummet

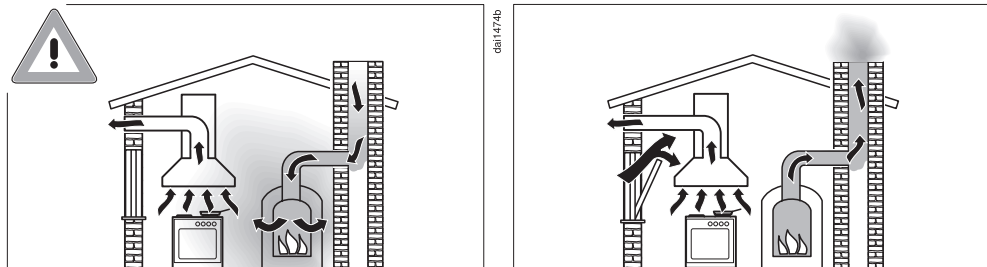

⚠ Risiko for forgiftning pga. forbrændingsgasser!

Hvis der i samme rum eller ventilationssystem anvendes både bordemfang og et ildsted, der er afhængigt af luften i rummet, bør der udvises største forsigtighed.

Ildsteder, der er afhængige af luften i rummet, får deres forbrændingsluft fra rummet, hvori de er opstillet, og leder udblæsningsgassen ud i det fri via fx en skorsten. Dette kan fx være gas-, olie-, træ- eller kuldrevne varmeapparater, gennemstrømningsvandvarmere, varmtvandskedler, kogeplader eller ovne.

Bordemfanget suger luft ud af køkkenet og rummene ved siden af. Dette gælder for følgende driftsmåder:

- Udluftning til det fri
- Recirkulation med ventilationsboks anbragt uden for rummet.

Hvis lufttilførslen ikke er tilstrækkelig, opstår der et undertryk. Ildstederne får for lidt forbrændingsluft. Forbrændingen hæmmes. Giftige forbrændingsgasser kan blive trukket ind i beboelsesrummene fra skorstenen eller udsugningsskakten. Det kan være livsfarligt.

Råd om sikkerhed og advarsler

Bordemfanget kan uden risiko bruges samtidig med et ildsted, der er afhængigt af luften i rummet, hvis undertrykket i rummet eller ventilationssystemet højst er 4 Pa (0,04 mbar), hvorved tilbagesugning af forbrændingsgas undgås.

Dette kan opnås, hvis der kan strømme frisk luft til forbrænding ind gennem åbninger i fx døre og vinduer. Man bør sikre sig, at tværsnittet på åbningerne er tilstrækkelig stort. En ventilationsmurkanal alene giver som regel ikke tilstrækkelig lufttilførsel.

Ved vurdering bør hele husets ventilationssystem tages i betragtning. Kontakt den lokale skorstensfejermester.

Hvis bordemfanget bruges med recirkulation med tilbageledning af luften til køkkenet, kan der uden problemer samtidig anvendes et ildsted, der er afhængigt af luften i rummet.

Råd om sikkerhed og advarsler

Den daglige brug

- ▶ Åben ild medfører risiko for brand!
Lav aldrig mad med åben flamme ved siden af bordemfanget. Dermed er fx flambering og grillstegning med åben flamme forbudt. Det tændte bordemfang trækker flammerne ind i filteret. Opsuget køkkenfedt kan blive antændt!
- ▶ Overophedet olie og fedt kan selvantænde og derved sætte ild til bordemfanget.
Hvis der arbejdes med olie eller fedt, skal man hele tiden holde øje med gryder, pander og frituregryder. Også grillstegning på elektrisk grill skal ske under konstant opsyn.
- ▶ Fedt- og smudsaflejringer kan nedsætte bordemfangets funktion. Brug kun bordemfanget med isat fedtfilter for at sikre rensning af madlavningsemmen.
- ▶ Vær opmærksom på, at bordemfanget kan blive opvarmet kraftigt af madlavningsosen.
Berør først kabinettet og fedtfilterne, når bordemfanget er afkølet.
- ▶ Anvend ikke bordemfanget som frastillingsflade.
- ▶ Bordemfanget kan blive beskadiget, hvis der trænger væsker ind i det.
Hold væsker på afstand af bordemfanget.
- ▶ Lette genstande kan blive suget ind i bordemfanget og hæmme funktionen.
Læg ikke lette genstande (fx klude og papir) i nærheden af bordemfanget.
- ▶ Hvis der anvendes et gas-kogeblus direkte ved siden af bordemfanget, skal der være en flammebeskyttelse mellem emfang og kogeblus.

Rengøring og vedligeholdelse

- ▶ Dampen fra et damprengøringsapparat kan trænge ind til de spændingsførende dele og medføre kortslutning. Anvend aldrig et damprengøringsapparat til rengøring af bordemfanget.
- ▶ Der er brandfare, hvis rengøringen ikke foretages som beskrevet i denne brugsanvisning.
- ▶ Miele yder op til 15 års leveringsgaranti, men min. 10 år på funktionsbærende reservedele efter produktionsophør af produktet.

Tilbehør

- ▶ Anvend kun originalt Miele-tilbehør. Hvis der monteres andre dele, bortfalder kravet om garanti og/eller produktansvar.

Bortskaffelse af emballagen

Emballagen beskytter produktet mod transportskader. Emballagematerialerne er valgt ud fra miljø- og affaldstekniske hensyn og kan således genbruges.

Genbrug af emballagematerialerne sparer råstoffer og mindsker affaldsproblemerne. Emballagen bør derfor afleveres på nærmeste genbrugsstation/opsamlingssted.

Bortskaffelse af et gammelt produkt

Gamle elektriske og elektroniske produkter indeholder stadig værdifulde materialer. De indeholder imidlertid også bestemte stoffer, blandinger og komponenter, som er nødvendige for deres funktion og sikkerhed. Hvis disse bortskaffes sammen med husholdningsaffaldet eller behandles forkert, kan de skade den menneskelige sundhed og miljøet. Bortskaf derfor ikke det gamle produkt med husholdningsaffaldet.



Aflever i stedet for det gamle produkt på nærmeste officielle opsamlingssted for elektriske og elektroniske produkter eller på kommunens genbrugsstation. Det er ejerens eget ansvar at sørge for at fjerne eventuelle personrelaterede data fra det produkt, der skal bortskaffes. Sørg for, at det gamle produkt opbevares utilgængeligt for børn, indtil det fjernes.

Bordemfang

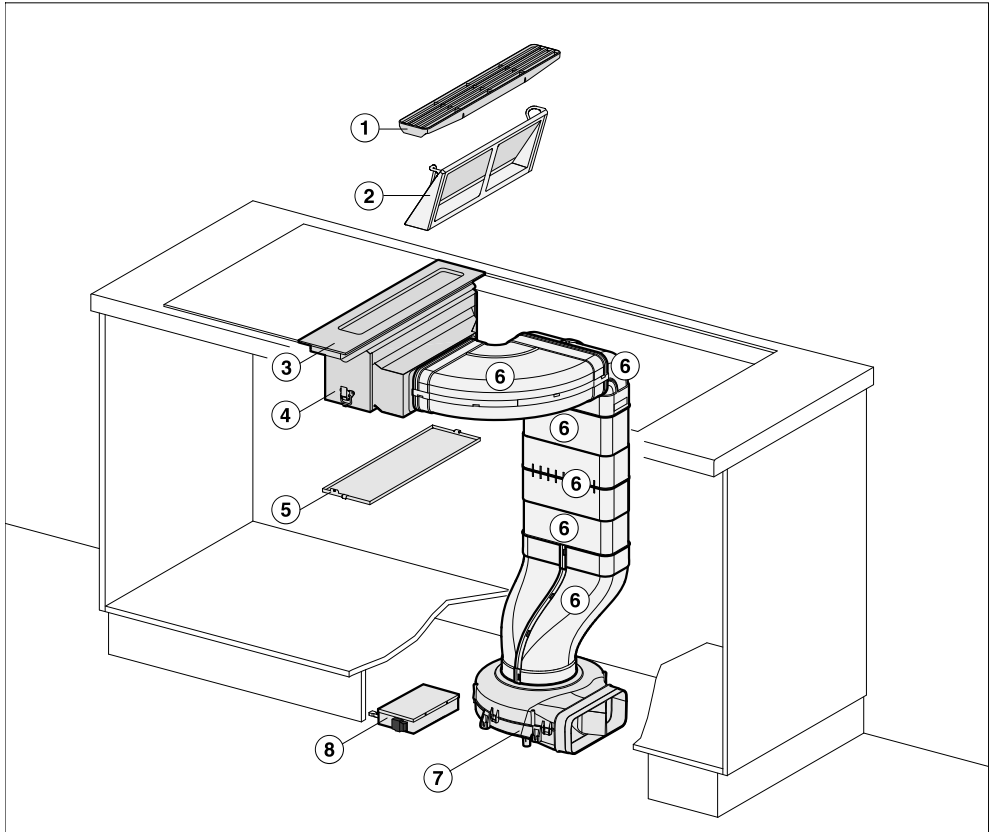

- ① Indsugningsgitter
- ② Fedtfiltere
- ③ Afdækning med betjeningsenhed
- ④ Kabinet
- ⑤ Aftagelig opsamlingsbakke
- ⑥ Luftkanal
(medfølgende tilbehør)
- ⑦ Blæser
I soklen på gulvet
- ⑧ Elektronikboks

Øversigt

Betjenings- og visningselementer

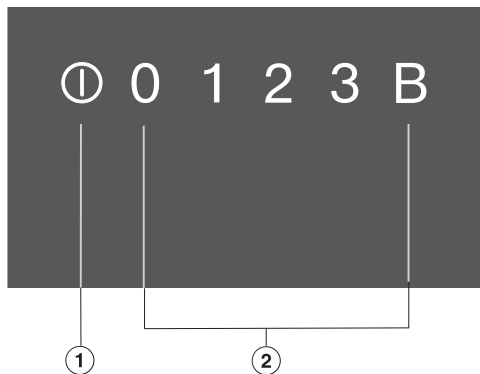

- ① Emhægge tænd/sluk
- ② Talrække
Til indstilling af et varmetrin

Medfølgende tilbehør

Yderligere tilbehør kan efterbestilles efter behov (se afsnittet Ekstra tilbehør).

Luftkanal

Fladkanalsystem til luftføring fra kabinet til blæser.

Funktion

Udluftning til det fri

Den indsugede luft renses af fedtfilteret og ledes derefter ud af bygningen.

Recirkulation

(med ombygningssæt DUU 1000(-1))

Den indsugede luft renses af fedtfilteret. Derefter ledes luften ind i ventilationsboksen, hvor den desuden renses af et lugtfilter. Derefter ledes luften tilbage i køkkenet.

SmartLine-produkt rengøres inden brug

- Klæb det medfølgende typeskilt ind i afsnittet Service / Garanti.
- Fjern eventuelle beskyttelsesfolier og mærkater.
- Tør den glaskeramiske flade af med en fugtig klud, og tør efter med en tør klud.

Betjening

Bordemfanget tændes

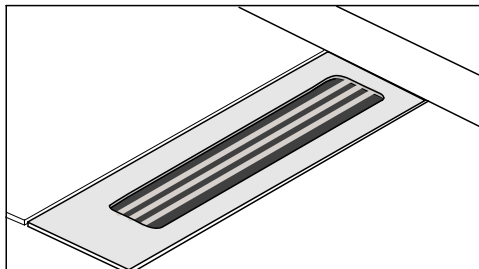

- Sæt indsugningsgitteret i.
- Tryk på sensortast ①.

Sensortasterne lyser.

Hvis der ikke foretages yderligere indstilling, slukker bordemfanget igen efter få sekunder.

Effekttrin indstilles/ændres

Ved madlavning med let til kraftig em- og lugtudvikling anvendes effekttrinene **1** til **3**.

Ved madlavning med midlertidig meget kraftig em- og lugtudvikling, fx bruning, vælges boostertrinnet **B**.

- Berør det ønskede effekttrin.

Booster

Boosterens maksimale driftstid er 10 minutter.

- Boosteren kan frakobles før ved at indstille på et andet effekttrin.

Bordemfanget slukkes

- Berør sensortasten ①.

Sensortasterne slukker.

Hvis bordemfanget ikke slukkes, slukker den automatisk 12 timer efter sidste betjening.

Efterudsugning

For at rense luften i køkkenet for em og lugte kører bordemfanget videre 5 minutter efter, at det er slukket, på senest indstillede effekttrin. Under efterudsugningstiden reduceres effekttrinnet trinvis. Det aktuelle effekttrin blinker under efterudsugningen.

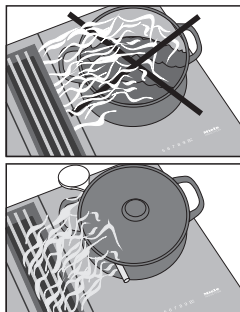

Tip: For at opnå en effektiv dampbortledning kan der på gryder med en højde på over 15 cm lægges en grydeske mellem gryden og låget.

Dette bordemfang arbejder meget effektivt og energibesparende. Følgende tiltag bidrager til økonomisk brug:

- Sørg for god udluftning i køkkenet, når der laves mad. Hvis lufttilførslen ikke er tilstrækkelig ved udluftning til det fri, arbejder bordemfanget ikke effektivt, og der høres højere lyde ved brug.
- Lav mad på så lavt et varmetrin som muligt. Mindre mados betyder lavere effekttrin på bordemfanget og dermed et lavere energiforbrug.
- Kontroller det valgte effekttrin på bordemfanget. For det meste er et lavere trin tilstrækkeligt. Anvend kun boostertrinnet, når det er nødvendigt.
- Vælg ved kraftig mados et højt effekttrin på et tidligt tidspunkt. Dette er mere effektivt end at forsøge at få store mængder mados i køkkenet ud ved at lade bordemfanget køre længe.
- Sluk bordemfanget igen efter madlavningen.
- Rengør eller udskift filtrene regelmæssigt. Overmættede filtre reducerer effekten, øger brandfaren og medfører øget hygiejnisk risiko.

Rengøring og vedligeholdelse

 Risiko for forbrænding på grund af varme overflader.

Efter madlavningen er overfladerne varme.

Sluk bordemfanget og produkterne.

Lad overfladerne køle af, inden bordemfanget rengøres.

 Skader på grund af fugtighed, der trænger ind.

Dampen fra et damprengøringsapparat kan trænge ind til de spændingsførende dele og medføre kortslutning.

Anvend aldrig et damprengøringsapparat til rengøring af bordemfanget.

Der kan opstå misfarvninger eller ændringer på overfladerne, hvis der anvendes uegnede rengøringsmidler. Overfladerne kan få ridser.

Fjern straks alle rester af rengøringsmidler.

Anvend ikke skurende eller ridsende rengøringsmidler.

Lad SmartLine-produktet afkøle inden rengøring.

- Rengør SmartLine-produktet og tilbehøret efter hver brug.
- Aftør SmartLine-produktet efter hver rengøring med vand for at undgå kalkpletter.

Uegnedede rengøringsmidler

For at undgå beskadigelse af overfladerne skal følgende rengøringsmidler undgås:

- opvaskemiddel til opvask i hånden
- soda-, alkali-, ammoniak-, syre- eller kloridholdige rengøringsmidler
- kalkopløsende rengøringsmidler
- plet- og rustfjerningsmidler
- rengøringsmidler med skurende virkning (fx skurepulver, flydende skuremiddel og pimpsten)
- rengøringsmidler, der indeholder opløsningsmiddel
- opvaskemiddel til opvaskemaskiner
- grill- og ovnspray
- glasrengøringsmiddel
- hårde børster og skuresvampe (fx grydesvampe) eller brugte svampe, der indeholder rester af skuremiddel.
- viskelæder

Den glaskeramiske flade rengøres

⚠ Skader på grund af spidse genstande.

Tætningslisten mellem SmartLine-produkt og bordplade kan blive beskadiget.

Anvend ingen spidse genstande til rengøringen.

Rengøring med opvaskemiddel til opvask i hånden fjerner ikke alle urenheder og rester. Der opstår en usynlig hinde, som medfører misfarvninger af glaskeramikken. Disse misfarvninger kan ikke fjernes igen. Rengør den glaskeramiske flade regelmæssigt med et specielt rengøringsmiddel til glaskeramik.

- Fjern alle større madrester med en fugtig klud og fastbrændt snavs med en glasskraber med barberblad.
- Rengør derefter den glaskeramiske flade med Miele Glaskeramisk kogepladerens og stålrens (se afsnittet Ekstra tilbehør) eller med et gængs rengøringsmiddel til glaskeramik. Anvend køkkenrulle eller en ren klud. Følg anvisningerne fra producenten af rengøringsmidlet.
- Tør herefter den glaskeramiske flade af med en fugtig klud, og tør efter med en tør klud. Sørg for at fjerne alle rester.
- Fjern **pletter** fra kalk og vand med Miele Glaskeramisk kogepladerens og stålrens.

Opsamlingsbakke rengøres

Rengør opsamlingsbakken, hvis der pga. mad, der er spildt eller kogt over, er trængt væsker ind i bordemfanget.

- Tag fedtfilteret ud, og rengør det som beskrevet i afsnittet Fedtfilter.

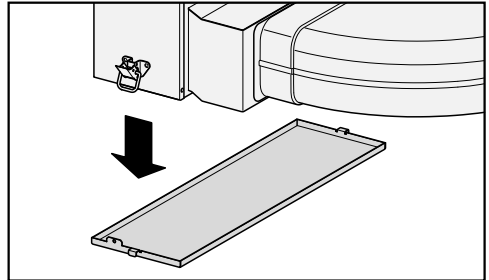

- Hold fast i opsamlingsbakken, og åbn de 2 låse (1 foran, 1 bagved). Hold opsamlingsbakken vandret, og tag den forsigtigt af kabinettet.
- Hæld væsken ud.
- Rengør og tør opsamlingsbakken.
- Rengør og tør de tilgængelige indvendige sider af bordemfanget.
- Sæt opsamlingsbakken på plads i kabinettet, og fastgør den.
- Sæt fedtfilteret i igen, og sæt afdækningen på igen.

Rengøring og vedligeholdelse

Fedtfiler/indsugningsgitter

Indsugningsgitteret og det genanvendelige metalfedtfiler i bordemfanget optager de faste bestanddele i emmen (fedt, støv osv.) og forhindrer derved, at bordemfanget bliver snavset. Fedtansamlinger hærdes, hvis de får lov at sidde i længere tid, hvorved rengøringen vanskeligere bliver. Det anbefales derfor at rengøre fedtfileret hver 3.-4. uge.



Brandfare ved tilsmudset fedtfiler.

Ophobet fedt i fedtfileret kan antændes.

Rengør fedtfileret regelmæssigt.

Fedtfileret tages ud

- Tag i givet fald flammebeskyttelsen af.
- Tag indsugningsgitteret af.
- Tag fedtfileret forsigtigt ud. Sørg for ikke at tippes fedtfileret.
- Hæld væsken, der har samlet sig, ud af fedtfilerets bund.

Fedtfileret og indsugningsgitteret rengøres manuelt

- Rengør fedtfileret og indsugningsgitteret i varmt vand tilsat et mildt opvaskemiddel til manuel opvask; anvend en opvaskebørste. Brug ikke koncentreret opvaskemiddel.

Fedtfileret og indsugningsgitteret rengøres i opvaskemaskine

- Anbring indsugningsgitteret så lodret som muligt i underkurven.
- Anbring fedtfileret med bunden opad i underkurven. Sørg for, at spulearmen kan bevæges frit.
- Anvend et gængs opvaskemiddel til opvaskemaskiner.
- Vælg et program med en temperatur på maks.:
 - 55 °C til indsugningsgitteret
 - 65 °C til fedtfileret

Ved rengøring af fedtfileret i opvaskemaskine kan det - afhængig af det anvendte opvaskemiddel - blive misfarvet på de indvendige flader. Dette har ingen indflydelse på fedtfilerets funktion.

Fedtfileret sættes i

- Sæt fedtfileret i, så den lige side af fedtfileret er på siden med tilslutningen af luftkanalen.

Eksempel: Tilslutningsstuds luftkanal til venstre

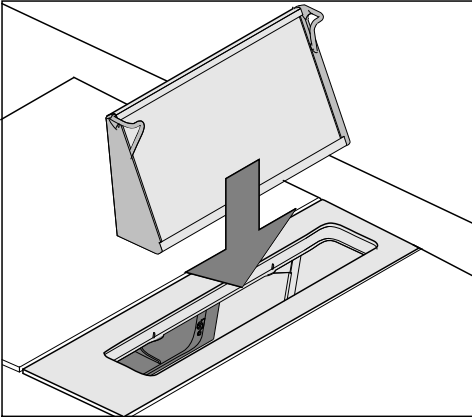

Kabinettet indvendigt

- Rengør også de tilgængelige dele af kabinettet for fedtaflejringer, når fedtfileret er taget ud. Derved forebygges brandfare.

Småfejl udbedres

De fleste funktionsforstyrrelser og fejl, der måtte opstå i den daglige drift, vil man selv kunne afhjælpe. I mange tilfælde kan man spare tid og penge, da det ikke er nødvendigt at tilkalde Miele Service.

Nedenstående oversigt kan være en hjælp, når årsagen til en fejl skal findes, og fejlen skal afhjælpes.

Fejl	Årsag og udbedring
Effekttrinnene 1 til B lyser efter hinanden.	Efter en strømafbrydelse gennemføres en automatisk reset.
SmartLine-produktet kan ikke tændes.	Der er ingen strømtilførsel til SmartLine-produktet. ■ Kontroller, om sikringen er slået fra. Kontakt en uddannet elektriker eller Miele Service (min. sikring: se typeskiltet).
	Der kan være tale om en teknisk fejl. ■ Afbryd strømmen til SmartLine-produktet i ca. 1 minut ved at <ul style="list-style-type: none">– slå den pågældende sikring fra eller skrue smeltesikringen helt ud eller– slå HFI/HPFI-relæet fra. ■ Hvis man efter at have slået HFI/HPFI-relæet eller sikringsgruppen til igen stadig ikke kan tænde SmartLine-produktet, kontaktes Miele Service.

Miele kan levere en række nyttigt tilbehør samt rengørings- og plejemidler til Miele's produkter.

Disse produkter kan bestilles på vores hjemmeside.

Produkterne kan også købes hos Miele-forhandlere eller ved henvendelse til vores kundecenter (kontaktinformation findes på omslaget).

FlameGuard

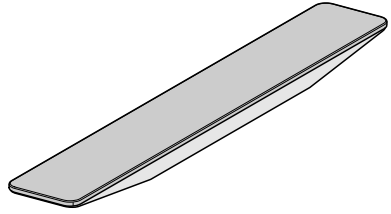

Til opstilling mellem bordemfang og gaskogepladen.

Miele Glaskeramisk kogepladerens og stålrens, 250 ml



Fjerner groft snavs, kalkpletter og aluminiumsrester.

Mikrofiberklud

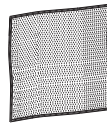

Til fjernelse af fingeraftryk og let snavs.

Service / Garanti

Kontakt i tilfælde af fejl

Kontakt forhandleren eller Miele Kundecenter, hvis det ikke er muligt selv at udbedre fejlen.

Bestil service via Miele's hjemmeside www.miele.dk/service.

Kontaktinformation til Miele Kundecenter findes i slutningen af denne dokumentation.

Typeskilt

Klæb det medfølgende typeskilt ind her. Kontroller, at modelbetegnelsen stemmer overens med oplysningerne på bagsiden af denne dokumentation.

Miele Service

- Service inden for kort tid
- Lokale Miele-serviceteknikere i landsdækkende servicenet
- Teknikerne er specialuddannede i Miele's produkter
- Centralt dirigerede servicevogne
- Stor reservedelsbeholdning i servicevognen
- Originale Miele-reservedele
- 24 måneders garanti på alle fabriksnye Miele-produkter, -reservedele og reparationer
- Garanteret levering af reservedele i mange år efter at produktet er taget ud af salgsprogrammet

Reparationservice

Får du brug for reparationservice, klarer vi det hurtigt med egen serviceafdeling. Vi har over hele landet mere end 60 lokalt boende serviceteknikere og er derfor altid tæt på kunderne. Ventetiden på at få besøg af en servicetekniker er normalt kun ganske få dage, så dit produkt hurtigt er klar til brug igen. Dette kan vi gøre i kraft af vores store stab af serviceteknikere, som kører i centralt dirigerede servicevogne.

Teknikeren medbringer en stor mængde originale Miele-reservedele i sin servicevogn. Dette bevirker, at langt de fleste reparationer klares med det samme uden yderligere servicebesøg.

Rygraden i god service er dygtige serviceteknikere. Alle vores teknikere har en relevant faglig håndværksmæssig uddannelse, og denne suppleres løbende med Miele's egen uddannelse i drift, vedligeholdelse og reparation af vores produkter. Du kan derfor også altid få råd og vejledning om produkternes drift og vedligeholdelse.

Servicebestilling

Kontakt Miele Kundecenter via miele.dk/service

Miele's garanti

De efterfølgende bestemmelser om garanti omfatter udelukkende fabriksnye produkter. Garantien er gældende 24 mdr. fra købsdato, når der forevises kvittering, regning eller tilsvarende, hvoraf købsdato fremgår. Funktionssvigt på produkterne, der skyldes installationsmæssige forhold, dækkes ikke af garantien. Garantien indskrænker ikke købers rettigheder if. lovgivningen over for Miele.

Service / Garanti

Miele's garanti omfatter:

Fabriksnye produkter beregnet til private husholdninger og anvendt til rette formål. Fabrikations- og materialefejl, såfremt disse fejl konstateres under produktets normale brug.

For mindre øer, hvor færgetransport er påkrævet, Grønland og Færøerne gælder dog særlige bestemmelser.

Miele's garanti indebærer:

For store produkter betaler Miele alle udgifter til reservedele, arbejds løn og rejseudgifter for tekniker. Såfremt Miele skønner det nødvendigt, at produktet sendes til et Miele værksted, betaler Miele alle fragtudgifter hertil. For små produkter betaler Miele alle udgifter til reservedele og arbejds løn, hvorimod fremsendelse af produktet sker for købers regning og risiko. Efter udbedring af fejlen sker returnering af produktet for Miele's regning og risiko. Dele udskiftet ved en sådan reparation tilhører Miele.

Miele's garanti omfatter ikke:

- Fejl eller skader opstået direkte eller indirekte som følge af overlast, fejlbehandling, misbrug, skødesløs behandling, mangelfuld vedligeholdelse, fejlagtig indbygning, opstilling og tilslutning, spændingsvariationer og elektriske forstyrrelser eller ved reparation udført af andre end de af Miele autoriserede teknikere.
- Fejl eller skader opstået som følge af erhvervsmæssig eller anden brug af produkter, der er beregnet til private husholdninger.
- Erstatning for eventuelle følgeskader, herunder skader på andre genstande, driftstab etc., medmindre andet er lovmæssigt fastlagt.

Uberettiget tilkaldelse af Miele Service:

Inden Miele Service tilkaldes, kontrolleres de fejlmuligheder, det er muligt selv at udbedre. Såfremt kravet om udbedring er uberettiget, eksempelvis hvis produktets svigt skyldes en defekt sikring eller et defekt afløb, påhviler det kunden selv at betale de omkostninger, der er forbundet med at have tilkaldt service.

Transportskader:

Skulle produktet have fået en transport-skade under en transport, som køber selv har sørget for, rettes omgående henvendelse til den forhandler, hvor produktet er købt.

Lov om køb:

Bestemmelserne vedrørende garanti er gældende fra ikrafttrædelse af Lov om køb år 2002. Garantien fratager ikke køber adgang til at gøre et eventuelt ansvar efter købeloven gældende over for den forhandler, hvor produktet er købt. Henvendelse til Miele A/S virker samtidig som reklamation over for forhandleren.

Indberetning:

Ønskes fejlen ikke afhjulpet omgående, skal eventuelle krav i henhold til Miele's garanti sammen med den fornødne dokumentation for købsdato være indsendt skriftligt inden garantiens udløb til

Miele A/S

Erhvervsvej 2, Postboks 1371

DK - 2600 Glostrup.

Installation

Råd om sikkerhed ved indbygning

 Skader på grund af fejlagtig indbygning.
SmartLine-produktet kan blive beskadiget ved fejlagtig indbygning.
Lad kun SmartLine-produktet blive monteret af en uddannet fagmand.

 Skader på grund af genstande, der falder ned.
Ved montering af overskabe kan SmartLine-produktet blive beskadiget.
Monter først SmartLine-produktet efter montering af overskabe.

- ▶ Ledningen må ikke komme i berøring med bevægelige dele af køkkenelementerne (fx en skuffe) efter indbygning af SmartLine-produktet, og den må ikke udsættes for mekanisk belastning.
- ▶ Kombination med gasprodukter
Ved siden af bordemfanget må der kun indbygges Miele CS 7xxx-gasprodukter.
- ▶ Sørg for at overholde de sikkerhedsafstande, der er angivet på de følgende sider.
- ▶ Til aftræksrør må der kun bruges rør eller slanger af ikke-brændbart materiale. Disse kan købes ved henvendelse til vores kundecenter (kontaktinformation findes på omslaget).
- ▶ Udluftning må ikke ske gennem røgkanal, skorsten eller ventilationsskakt, hvis disse anvendes til udluftning af rum med ildsteder.
- ▶ Hvis udluftning skal ske gennem en røgkanal eller skorsten, der ikke er i brug, skal myndighedernes forskrifter overholdes.

Indbygningseksempler

Recirkulation

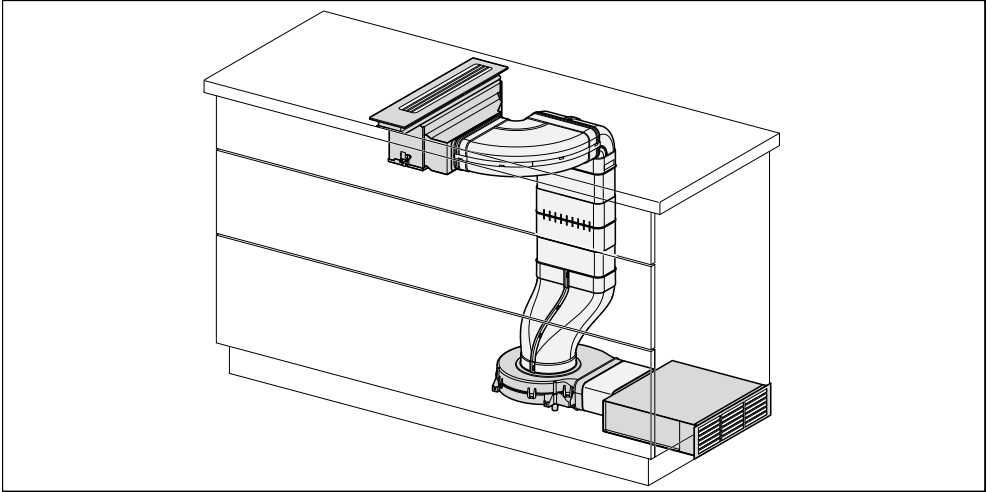

Udluftning til det fri

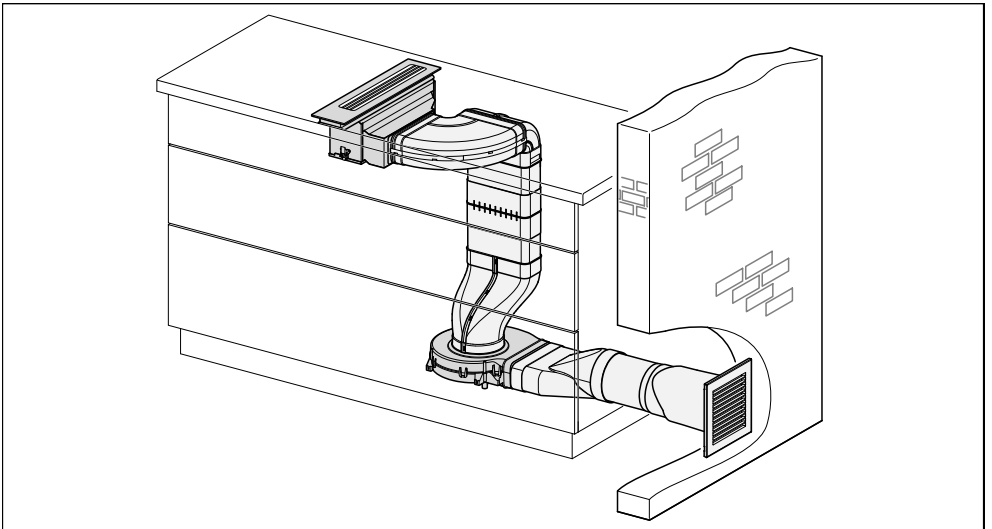

Installation

Råd om indbygning - oven på bordpladen

Tætning mellem SmartLine-produkt og bordplade

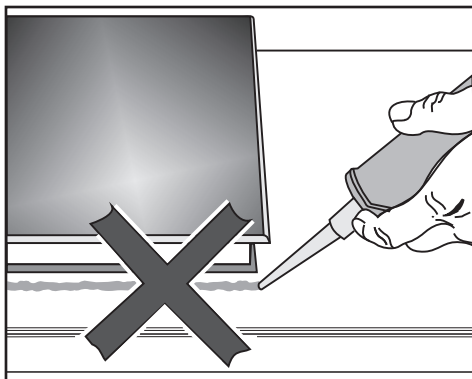

SmartLine-produktet og køkkenbordpladen kan blive beskadiget ved en eventuel afmontering af produktet, hvis der er foretaget tætning med tætningsmiddel.

Undlad at anvende tætningsmiddel mellem SmartLine-produktet og køkkenbordpladen.

Tætningen under kanten på produktets overdel sikrer, at produktet slutter helt tæt til bordpladen.

Køkkenbordplade belagt med fliser

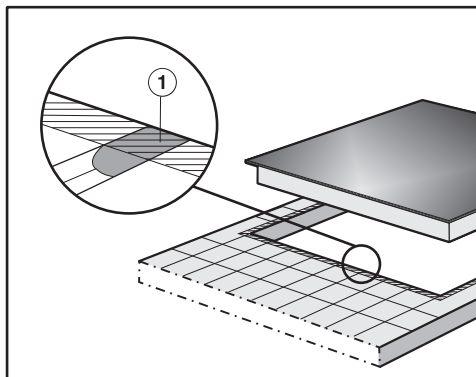

Fugerne ① og det skraverede område under SmartLine-produktets bæreflade skal være glatte og lige, så SmartLine-produktet slutter ensartet til, og tætningslisten under kanten på SmartLine-produktets overdel giver tilstrækkelig tætning mellem produktet og bordpladen.

Tætningsliste

Hvis SmartLine-produktet demonteres i forbindelse med service, kan tætningslisten under SmartLine-produktets kant blive beskadiget.

Monter altid en ny tætningsliste før genmontering.

Indbygning af flere SmartLine-produkter

Fugerne mellem de enkelte SmartLine-produkter sprøjtes med et temperaturbestandigt (min. 160 °C) silikonetætningsmiddel. Ved indbygning i plan med bordpladen skal fugen mellem SmartLine-produktet/-produkterne og bordpladen også sprøjtes med et temperaturbestandigt (min. 160 °C) silikonetætningsmiddel.

SmartLine-produkterne skal være frit tilgængelige nedefra efter indbygningen, så underkassen kan afmonteres i tilfælde af vedligeholdelse/reparation. Hvis SmartLine-produkterne ikke er tilgængelige nedefra, skal fugetætningsmidlet fjernes, så de kan afmonteres.

Bordpladedybde

Bordemfanget kan indbygges med tilslutningsstudserne til luftkanalen til højre eller til venstre efter behov.

Min. dybde på bordplade ved





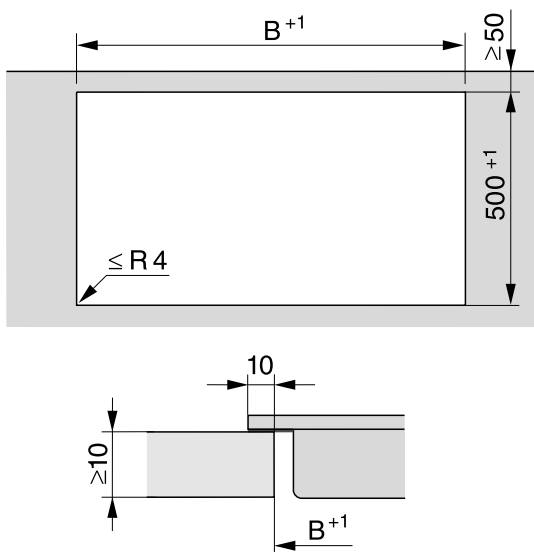

- tilslutningsstuds til højre 600 mm
- tilslutningsstuds til venstre 665 mm

Installation

Udskæring i bordpladen - indbygning oven på bordplade











Montering med bordemfang

Kombinationseksempler	Antal x bredde [mm]		Mål B [mm]
	Produkter	Bordemfang	
	1 x 378	1 x 120	481
	2 x 378	1 x 120	862
	1 x 378 1 x 620	2 x 120	1226
	3 x 378	2 x 120	1365
	2 x 378 1 x 620	2 x 120	1607
	4 x 378	2 x 120	1746
	1 x 620	2 x 120	845

Installation

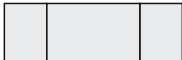
Montering uden bordemfang

Kombinationseksempler	Antal x bredde [mm] Produkter	Mål B [mm]
	1 x 378	359
	2 x 378	740
	1 x 378 1 x 620	982
	3 x 378	1121
	2 x 378 1 x 620	1363
	4 x 378	1502
	2 x 378 1 x 800	1554
	2 x 378 1 x 936	1680

Monteringslister - oven på bordplade

Ved montering af flere produkter, skal der indbygges en monteringsliste mellem dem.

Vedlagte clips skal kun anvendes til montering af en CSDA 700x FL.

Indbygning af 3 produkter og 2 monteringslister

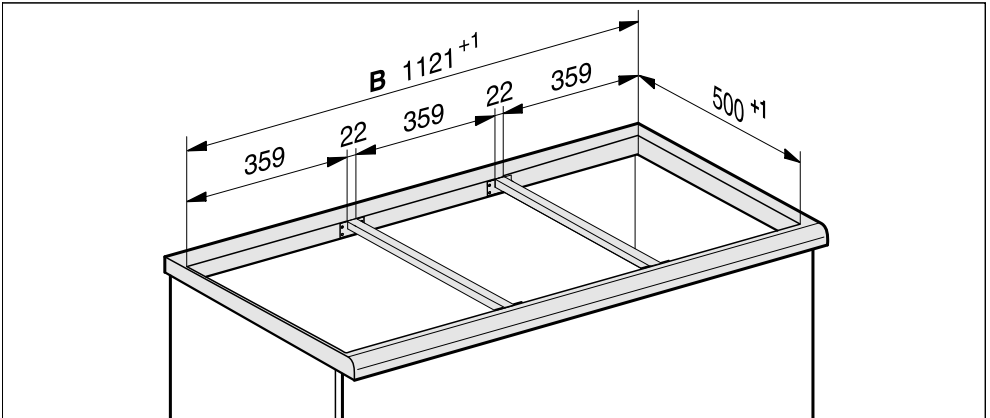

Monteringslister bordemfang - oven på bordplade

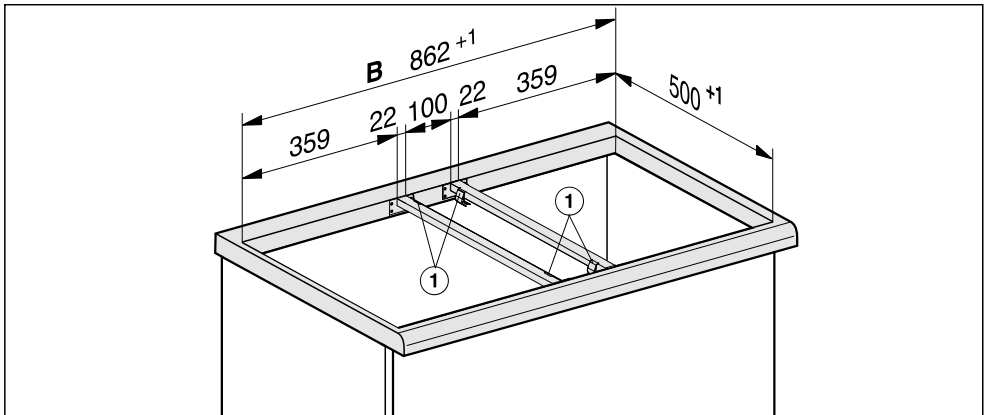

① Clips

Installation

Indbygningsmål – indbygning oven på bordplade

Alle mål er angivet i mm.

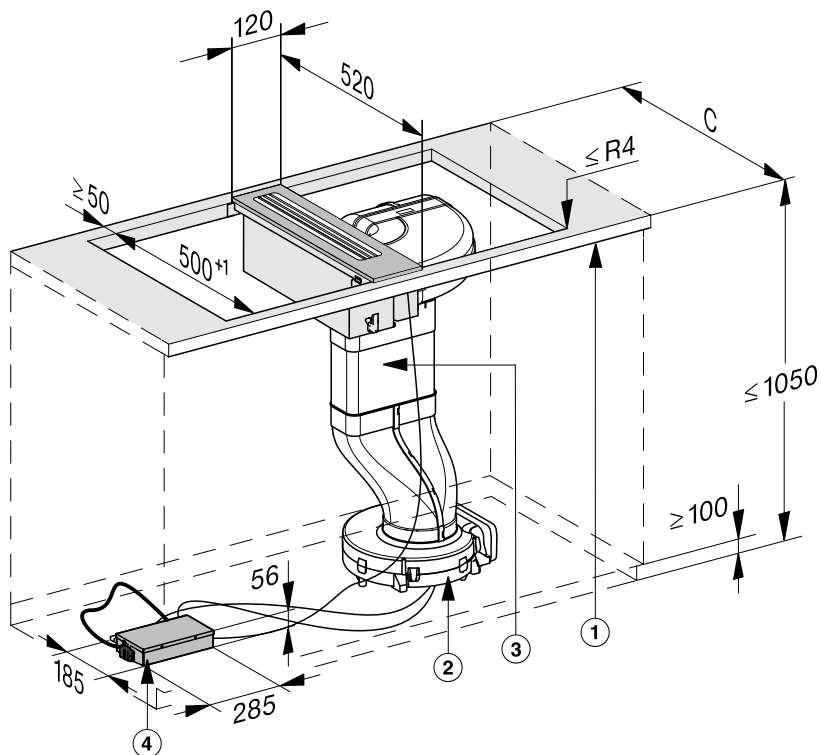

- ① Foran
- ② Blæser
I soklen på gulvet
- ③ Luftkanal
(medfølgende tilbehør)
- ④ Elektronikboks

Mål luftkanal - oven på bordplade - bordpladedybde 600 mm

Set fra siden

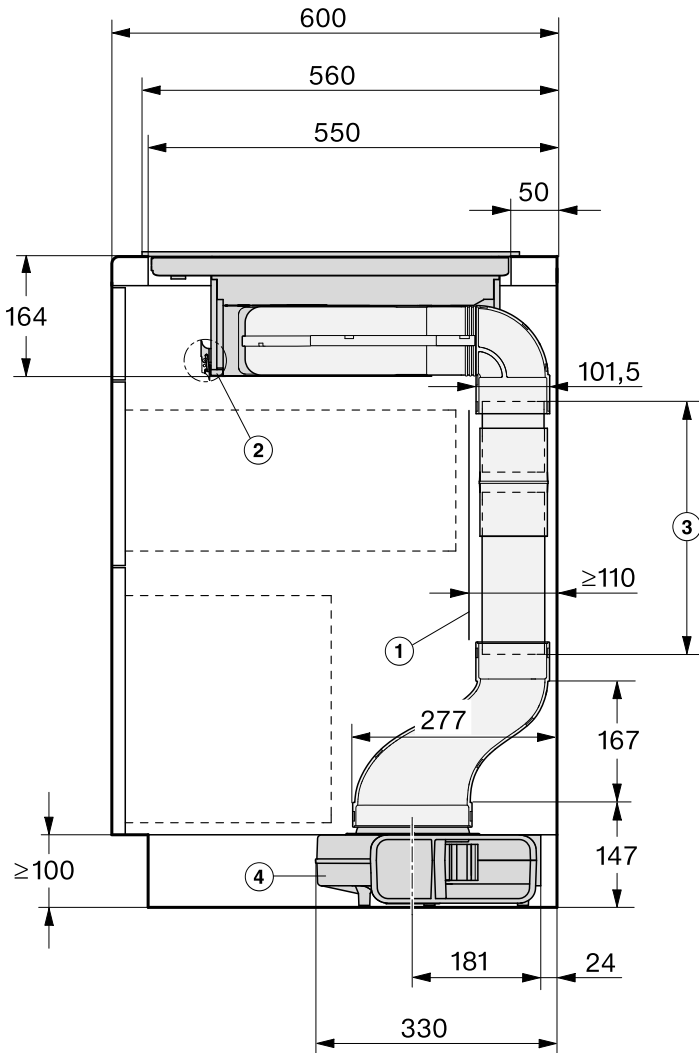

Installation

- ① Den bageste korpusbagvæg skal kunne tages af i tilfælde af reparation.
Til føring af luftkanalen mellem korpusbagvæggen og en væg eller et køkkenmodul skal der være en afstand på min. 110 mm.
- ② Den aftagelige opsamlingsbakke skal være tilgængelig efter monteringen.
Hvis den skal tages af, skal der løsnes 2 snaplåse foran og bagpå.
- ③ Længden på kanalen skal tilpasses til højden på underskabet.
Leveres som standard med 500 mm
Montering af længdeudligner, se afsnittet "Installation", "Indbygning - oven på bordplade".
- ④ Blæser
I soklen på gulvet

Set forfra

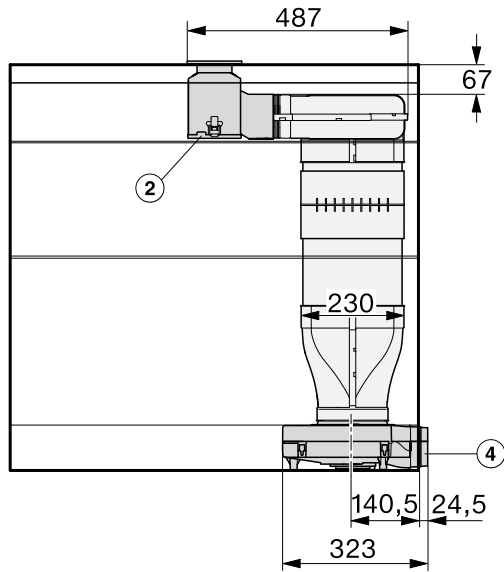

Set fra oven

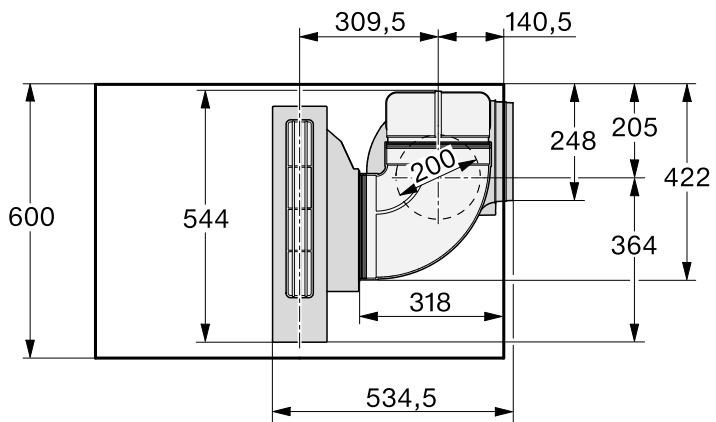

Installation

Mål luftkanal - oven på bordplade - bordpladedybde større end 600 mm

Set fra siden - tilslutning luftkanal i højre side

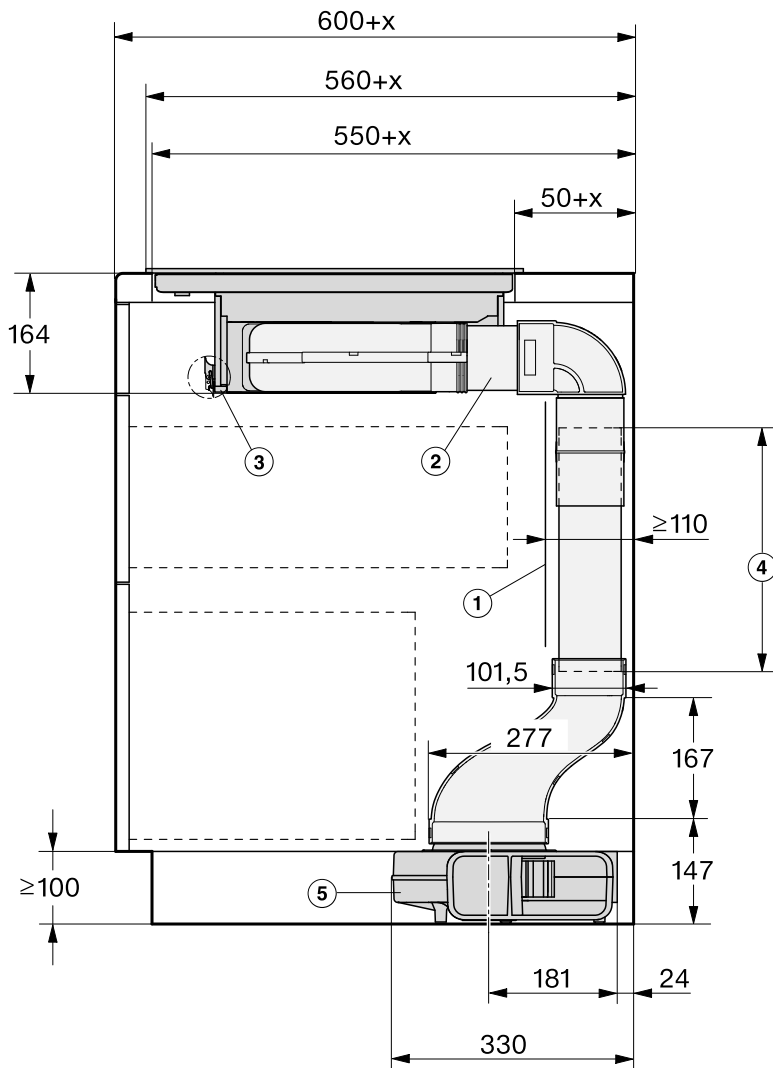

- ① Den bageste korpusbagvæg skal kunne tages af i tilfælde af reparation.
Til føring af luftkanalen mellem korpusbagvæggen og en væg eller et køkkenmodul skal der være en afstand på min. 110 mm.
 - ② Kanalmellemstykke, tilpasset til bordpladens dybde.
 - ③ Den aftagelige opsamlingsbakke skal være tilgængelig efter monteringen.
Hvis den skal tages af, skal der løsnes 2 snaplåse foran og bagpå.
 - ④ Længden på kanalen skal tilpasses til højden på underskabet.
Leveres som standard med 500 mm
Montering af længdeudligner, se afsnittet "Installation", "Indbygning - oven på bordplade".
 - ⑤ Blæser
I soklen på gulvet
- x Målet, hvormed bordpladedybden er over 600 mm.

Installation

Set forfra - tilslutning luftkanal i højre side

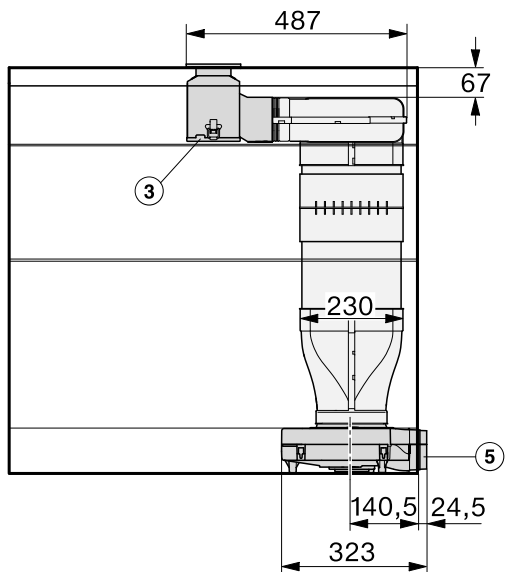

Set fra oven - tilslutning luftkanal i højre side

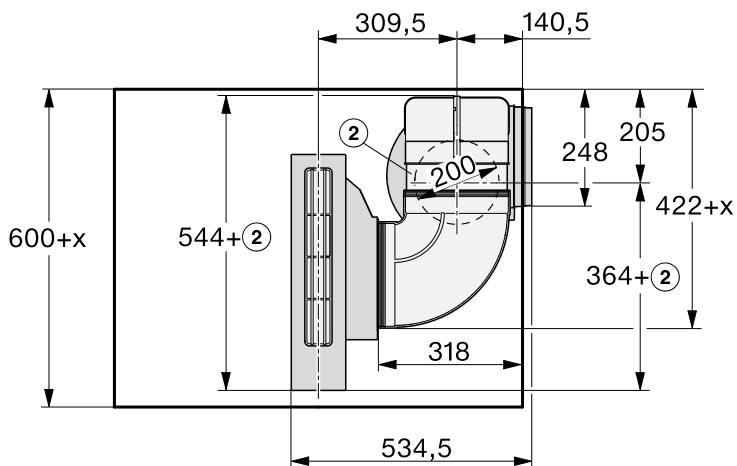

Hvis luftkanalen ønskes monteret til venstre for bordemfanget skal bordpladedybden være min. 665 mm.

Set forfra - tilslutning luftkanal i venstre side

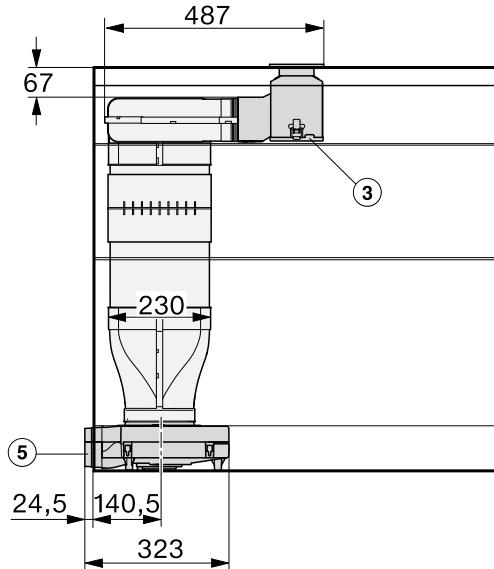

Set fra oven - tilslutning luftkanal i venstre side

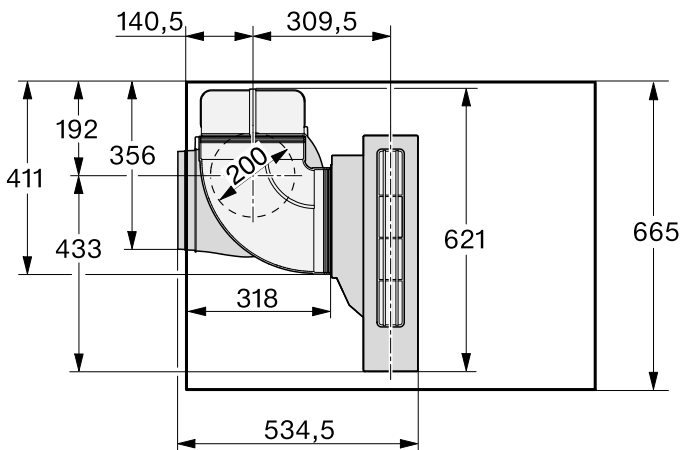

Installation

Indbygning - oven på bordpladen

Hvis bordpladetykkelsen er højere end 24 mm, skal der laves en udskæring på indbygningssiden (højre eller venstre side) på undersiden af bordpladen.

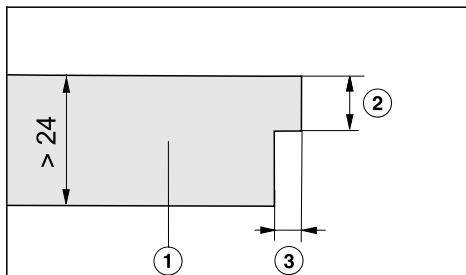

- ① Køkkenbordplade
- ② Maks. 24 mm
- ③ 12 mm

Fastgørelse af beslag

1 beslag (vedlagt monteringslisten) skal fastgøres på indbygningssiden i midten på højre eller venstre side af udskæringen.

Køkkenbordplade i træ

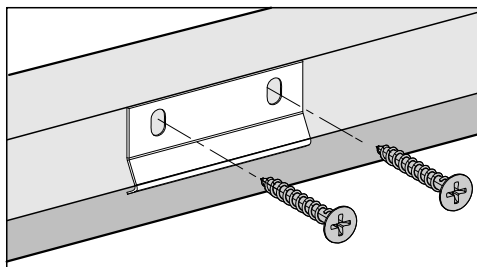

- Placer beslaget, så det flugter med øverste kant på udskæringen.
- Fastgør beslaget med de medfølgende træskruer 3,5 x 25 mm.

Køkkenbordplade i natursten

Der skal anvendes kraftig, dobbeltklæbende tape (medfølger ikke) til fastgørelse af beslaget.

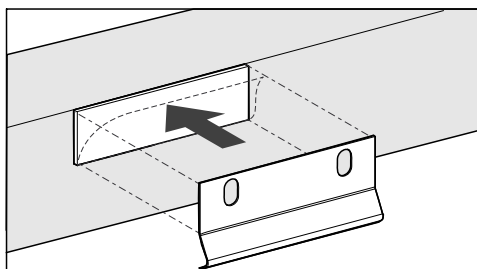

- Anbring tapen, så den flugter med udskæringens øverste kant.
- Placer beslaget, så det flugter med øverste kant på udskæringen.
- Tryk beslaget fast.

Bordpladen forberedes

- Foretag udskæring i køkkenbordpladen. Sørg for at overholde sikkerhedsafstandene (se afsnittet Installation - Sikkerhedsafstande).
- For at forhindre at træet "rejser sig" i tilfælde af fugt, bør man på **køkkenbordplader af træ** forsegle skærefladerne med en speciel lak, silikonegummi eller støbeharpiks. Tætningsmaterialet skal være temperaturbestandigt.

Sørg for, at disse materialer ikke kommer på køkkenbordpladens overflade.

Monteringslister monteres

Anvend de midterste skruehuller, hvis følgende SmartLine-produkter indbygges i højre eller venstre side ved siden af monteringslisten: CS 7611, CS 7641, CS 7101(-1), CS 7102(-1)

Køkkenbordplade i træ

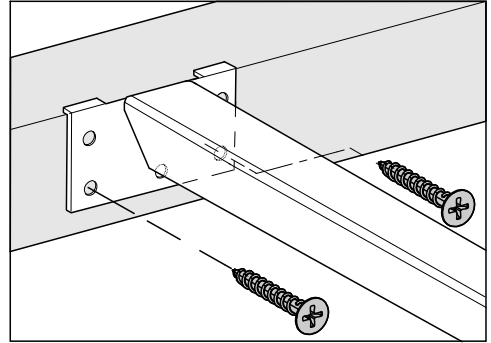

- Placer monteringslisterne, så de flugter med øverste kant på udskæringen.
- Fastgør monteringslisterne med de medfølgende træskruer 3,5 x 25 mm.

Køkkenbordplade i natursten

Der skal anvendes kraftig, dobbeltklæbende tape (medfølger ikke) til fastgørelse af monteringslisterne.

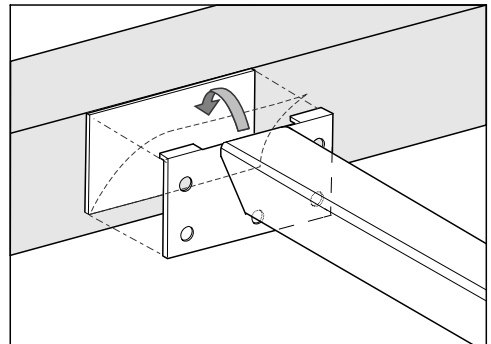

- Anbring tapen, så den flugter med udskæringens øverste kant.
- Placer monteringslisterne, så de flugter med øverste kant på udskæringen.
- Tryk monteringslisterne godt fast.

Installation

Bordemfang monteres

Bordemfanget kan indbygges med tilslutningsstudserne til luftkanalen til højre eller til venstre efter behov.

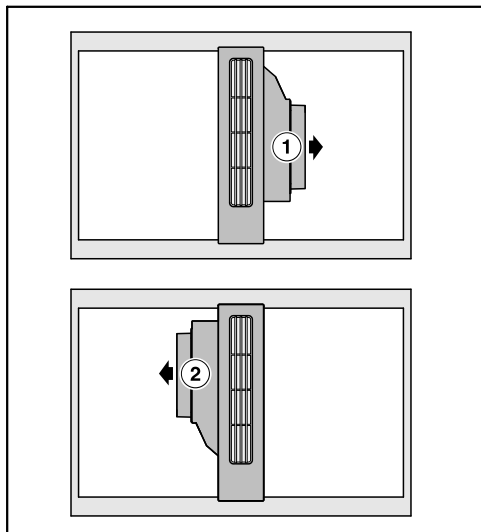

- ① Tilslutningsstuds luftkanal til højre
- ② Tilslutningsstuds luftkanal til venstre

- Klæb den medfølgende tætningsliste under afdækningens kant. Træk ikke i tætningslisten, når den klæbes fast.
- Sæt clipsene på monteringslisterne.
- Før styreledningen til betjeningen nedad mellem monteringslisterne.
- Sæt afdækningen på monteringslisterne.

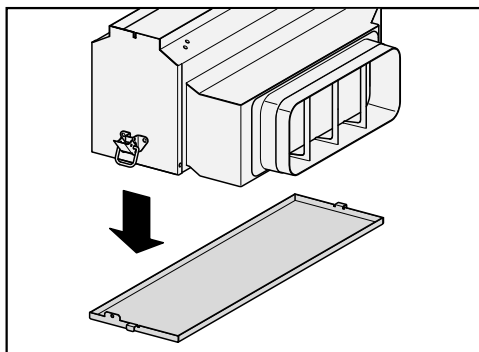

- Tag fedtopsamlingsbakken af kabinettet.

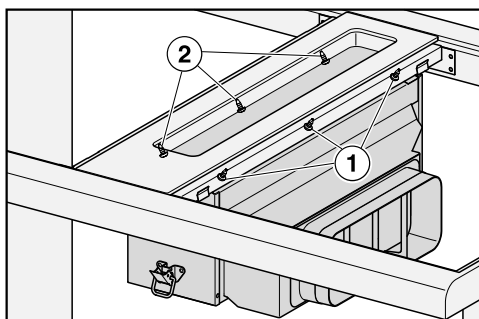

- Fastgør kabinettet indefra med skruerne ① til højre og venstre ② (hhv. 3).
- Fastgør fedtopsamlingsbakken.

Luftkanal monteres

- Monter luftkanalen.

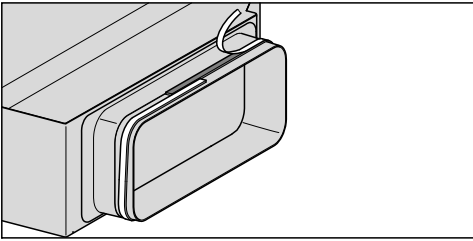

- Klæb det medfølgende tætningsbånd på afløbsstudsens, hvis aftræksrøret ikke sidder fast på afløbsstudsens.

Sørg for, at luftkanalen ikke står under mekanisk spænding efter indbygningen.

Længdeudligning

Længdeudligningen ④ letter arbejdet for serviceteknikeren ved reparation og vedligeholdelse. Montering af længdeudligningen afhænger af bordpladens dybde.

Længdeudligning - bordpladedybde 600 mm

Længdeudligning passer ikke. Kanalstykket ② skal være min. 100 m lang.

- Opdel fladkanalen i 2 stykker, der passer til din installationsituation. Det øverste stykke skal have en længde på min. 100 mm.

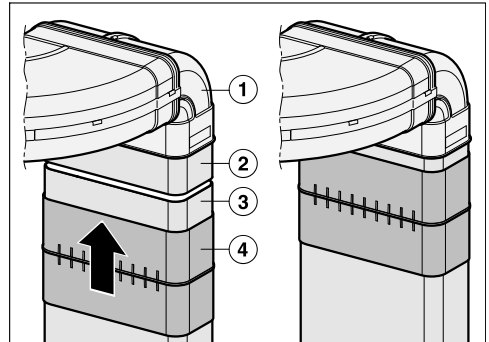

- Indsæt den korte bøjning ① i den horisontale bøjning.
- Forbind kanalstykket ② med den korte bøjning ①. Fastgør forbindelsen med tætningsbåndet.
- Tilpas det resterende kanalstykke ③ til højden på underskabet.
- Skub længdeudligningen ④ på det tilpassede kanalstykke ③. Hold det tilpassede kanalstykke ③ under kanalstykket på bøjningen ②. Skub længdeudligningen ④ på kanalstykket på bøjningen ②. Fastgør forbindelsen med tætningsbåndet.

Installation

Længdeudligning - bordpladedybde større end 600 mm

- Opdel fladkanalen i 2 stykker. 1 stykke skal svare til forskellen mellem 600 mm og bordpladedybden.

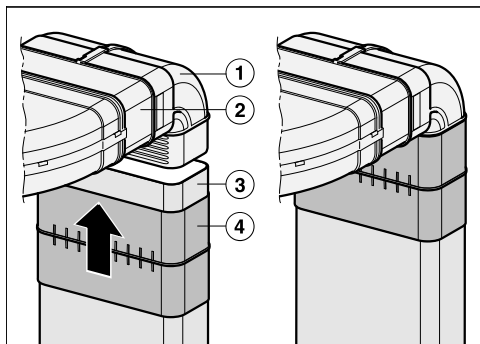

- Indsæt kanalstykket ② i den vandrette bøjning.
- Forbind kanalstykket ② med den korte bøjning ①. Fastgør forbindelsen med tætningsbåndet.
- Tilpas det resterende kanalstykke ③ til højden på underskabet.
- Skub længdeudligningen ④ på det tilpassede kanalstykke ③. Hold det tilpassede kanalstykke ③ under den korte bøjning ①. Skub længdeudligningen ④ nedefra på den korte bøjning ①. Fastgør forbindelsen med tætningsbåndet.

Blæsermotor monteres

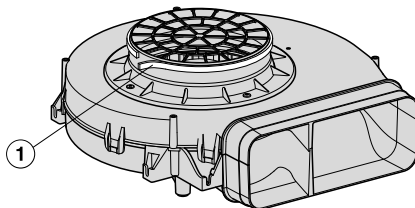

① Tætningsbånd

- Klæb det medfølgende tætningsbånd på blæserens studs.

Elektronikboks

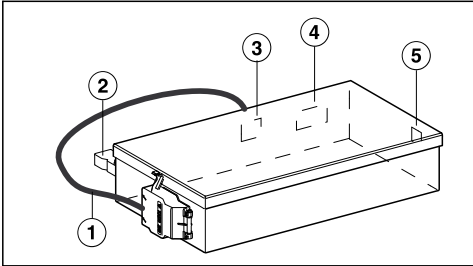

- ① Tilslutningsledning
- ② Tilslutning vindueskontakt
- ③ Tilslutningsbøsning ledning arbejds-spænding blæser
- ④ Tilslutningsbøsning ledning styring blæser
- ⑤ Tilslutningsbøsning ledning betjeningsenhed

Tilslutning til vindueskontakt, om nødvendigt

⚠ Tilslutningen til vindueskontakten står under netspænding.

Personskader som følge af elektrisk stød.

Afbryd strømmen til bordemfanget inden tilslutning af afbrydersystemet. Afbrydersystemets tilslutningsledning må kun tilsluttes af en uddannet el-fagmand.

Afbrydersystemets tilslutningsledning skal svare til type H03VV-F

2x0,75 mm² og må maks. være 2,0 m lang.

Afbrydersystemet skal være udstyret med en potentialfri sluttekontakt, der er egnet til 230 V, 1A. Når afbryderen er åben, er emfanget ude af drift.

Anvend kun DIBT-tilladte og kontrollede trådløse afbrydersystemer (fx vindueskontaktafbryder, undertryksmåler), og få disse godkendt af en autoriseret fagmand (uddannet skorstensfejer).

Afbrydersystemet skal være egnet til brug med en børsteløs motor.

Den passende dokumentation til det eksterne afbrydersystem er påkrævet for at opnå risikofri tilslutning og drift.

Installation

- Løsn tappen, og træk stikket ud.

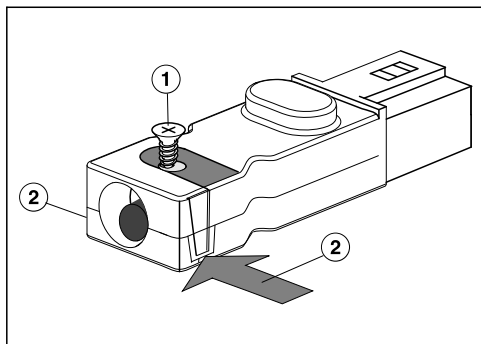

- Løsn skruen ① på trækaflastningen, og frigør huset i begge sider ②.
- Åbn huset.
- Fjern proppen.

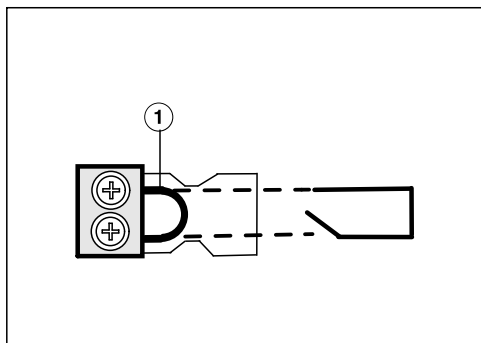

- Udskift broen ① med afbrydersystemets tilslutningsledning.
- Luk huset.
- Skru trækaflastningens skruer i igen.
- Sæt stikket i igen.

Elektronikboks tilsluttes

- Tilslut ledningerne til arbejdsspænding og styring blæser til elektronikboksen og til blæseren.
- Tilslut betjeningsenhedens ledning til elektronikboksen.

Stikpositionerne er konstrueret, så de ikke kan forveksles.

- Tilslut bordemfanget til elnettet.
- Kontroller, om bordemfanget fungerer korrekt.

Fuger tætnes

- Sprøjt fugerne mellem de enkelte SmartLine-produkter og ved indbygning i plan med bordplade også mellem SmartLine-produkter og bordplade med et temperaturbestandigt (min. 160 °C) silikonetætningsmiddel.

Uegnet fugetætningsmiddel kan beskadige natursten.

Til natursten og fliser af natursten må der kun anvendes silikonefugemasse, der er velegnet til natursten.

Følg anvisningerne fra producenten af silikonefugemassen.

Råd om indbygning - i plan med bordplade

Indbygning i plan med bordpladen er kun mulig i bordplader af natursten (granit, marmor) eller massivt træ og i flisebelagte bordplader. Ved bordplader af andre materialer skal producenten rådspørges, om disse er egnet til montering i plan med bordpladen.

Underskabets indvendige bredde skal min. være lige så stor som den inderste udskæring i bordpladen (se afsnittet Installation - Indbygningsmål - I plan med bordplade), så SmartLine-produktet er frit tilgængelig nedefra efter indbygning, og underkassen kan afmonteres i tilfælde af reparation. Hvis produktet ikke er frit tilgængeligt nedefra efter indbygning, skal fuge-tætningsmidlet fjernes, så produktet kan afmonteres.

Bordplader af natursten

SmartLine-produktet sættes direkte ned i udfræsningen.

Bordplader i massivt træ, flisebelagte bordplader, glasbordplader

SmartLine-produktet fastgøres i udskæringen med trælistes. Listerne medfølger ikke ved levering.

Tætningsliste

Hvis SmartLine-produktet demonteres i forbindelse med service, kan tætningslisten under SmartLine-produktets kant blive beskadiget. Monter altid en ny tætningsliste før genmontering.

Installation

Indbygning af flere SmartLine-produkter

Fugerne mellem de enkelte SmartLine-produkter sprøjtes med et temperaturbestandigt (min. 160 °C) silikonetætningsmiddel. Ved indbygning i plan med bordpladen skal fugen mellem SmartLine-produktet/-produkterne og bordpladen også sprøjtes med et temperaturbestandigt (min. 160 °C) silikonetætningsmiddel.

SmartLine-produkterne skal være frit tilgængelige nedefra efter indbygningen, så underkassen kan afmonteres i tilfælde af vedligeholdelse/reparation. Hvis SmartLine-produkterne ikke er tilgængelige nedefra, skal fugetætningsmidlet fjernes, så de kan afmonteres.

Bordpladedybde

Bordemfanget kan indbygges med tilslutningsstudserne til luftkanalen til højre eller til venstre efter behov.

Min. dybde på bordplade ved

- tilslutningsstuds til højre 600 mm
- tilslutningsstuds til venstre 665 mm

Udskæring i bordplade - i plan med bordplade

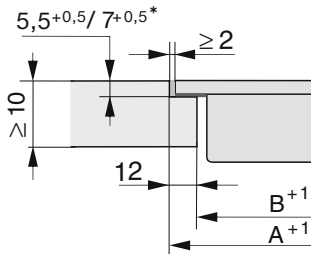
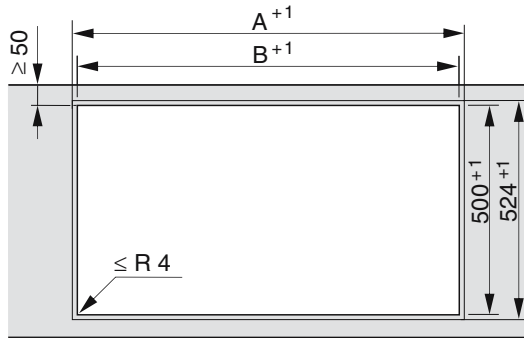

Bordplade i natursten

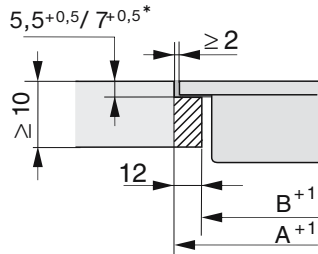







Bordplade i træ



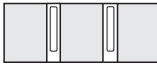





* $7+0,5$ mm på CS 7611 FL

Installation

Montering med bordemfang

Kombinationseksempler	Antal x bredde [mm]		Mål A [mm]	Mål B [mm]
	Produkter	Bordemfang		
	1 x 378	1 x 120	505	481
	2 x 378	1 x 120	886	862
	1 x 378 1 x 620	2 x 120	1250	1226
	3 x 378	2 x 120	1389	1365
	2 x 378 1 x 620	2 x 120	1631	1607
	4 x 378	2 x 120	1770	1746
	1 x 620	2 x 120	869	845

Montering uden bordemfang

Kombinationseksempler	Antal x bredde [mm] Produkter	Mål A [mm]	Mål B [mm]
	1 x 378	383	359
	2 x 378	764	740
	1 x 378 1 x 620	1006	982
	3 x 378	1145	1121
	2 x 378 1 x 620	1387	1363
	4 x 378	1526	1502
	2 x 378 1 x 800	1567	1543
	2 x 378 1 x 936	1703	1679

Installation

Monteringslister - i plan med bordpladen

Ved montering af flere produkter, skal der indbygges en monteringsliste mellem dem.

Vedlagte clips skal kun anvendes til montering af en CSDA 700x FL.

Indbygning af 3 produkter og 2 monteringslister

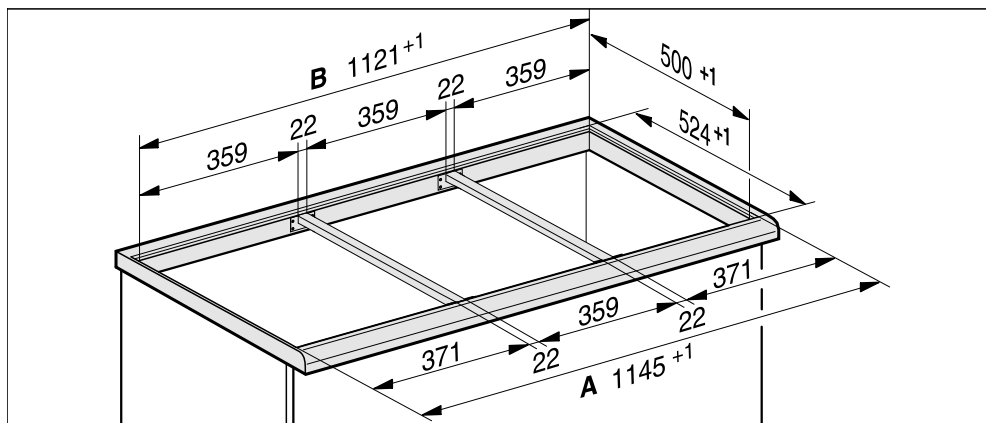

Monteringslister bordemfang - i plan med bordpladen

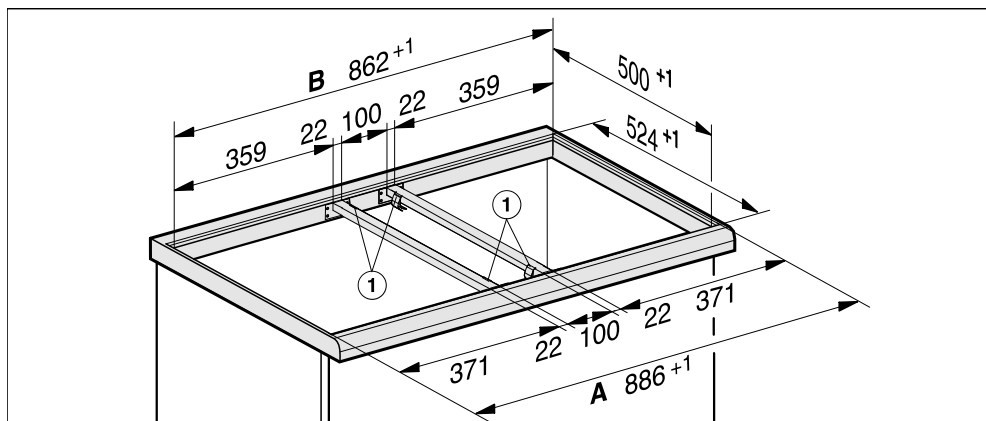

① Clips

Indbygningsmål – indbygning i plan med bordplade

Alle mål er angivet i mm.

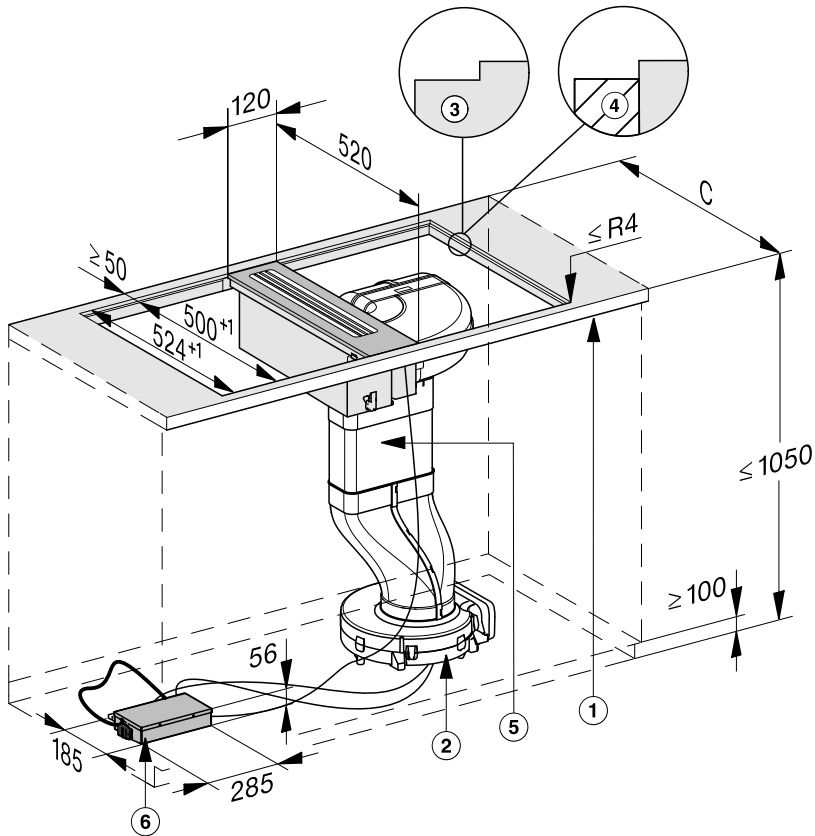

- ① Foran
- ② Blæser
I soklen på gulvet
- ③ Trinfræsning (detaljerede tegninger - se afsnittet Installation - Udskæring i bordplade - I plan med bordplade)
- ④ Træliste 12 mm (medfølger ikke, detaljerede tegninger - se afsnittet Installation - Udskæring i bordplade - I plan med bordplade)
- ⑤ Luftkanal
(medfølgende tilbehør)
- ⑥ Elektronikboks

Installation

Mål luftkanal - i plan med bordplade - bordpladedybde 600 mm

Set fra siden

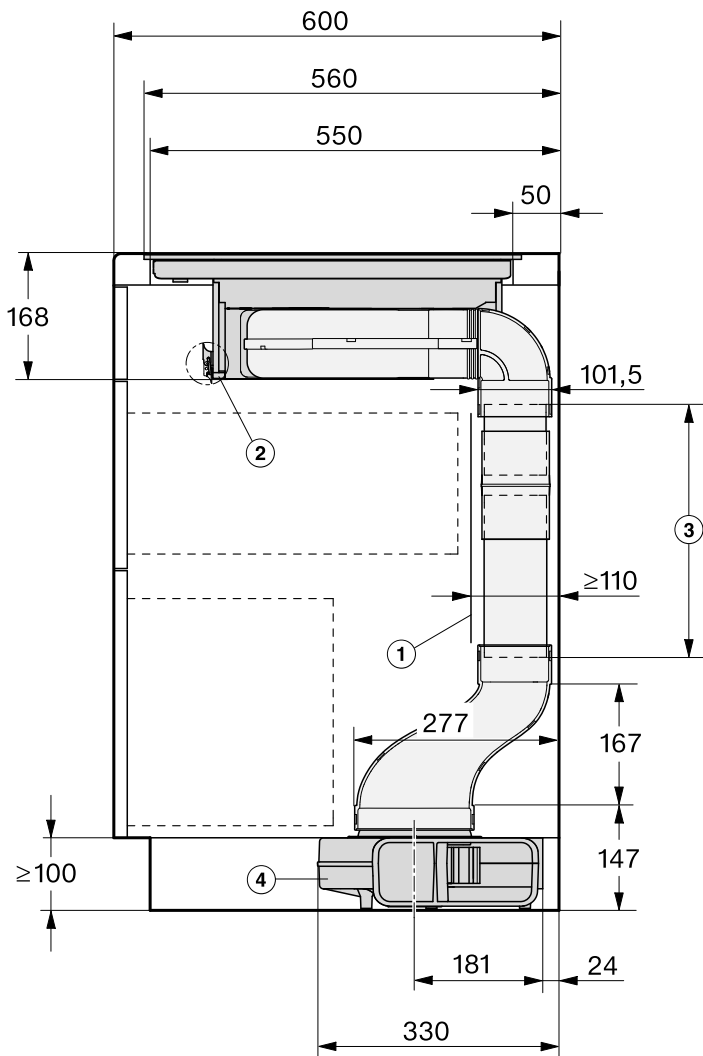

- ① Den bageste korpusbagvæg skal kunne tages af i tilfælde af reparation.
Til føring af luftkanalen mellem korpusbagvæggen og en væg eller et køkkenmodul skal der være en afstand på min. 110 mm.
- ② Den aftagelige opsamlingsbakke skal være tilgængelig efter monteringen.
Hvis den skal tages af, skal der løsnes 2 snaplåse foran og bagpå.
- ③ Længden på kanalen skal tilpasses til højden på underskabet.
Leveres som standard med 500 mm
Montering af længdeudligner, se afsnittet "Installation", "Indbygning - i plan med bordplade".
- ④ Blæser
I soklen på gulvet

Installation

Set forfra

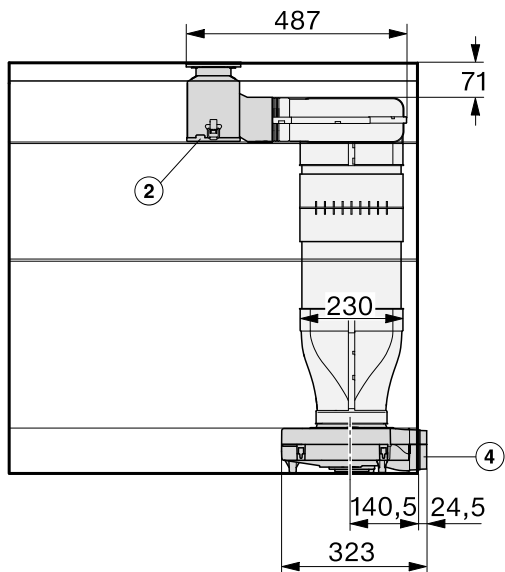

Set fra oven

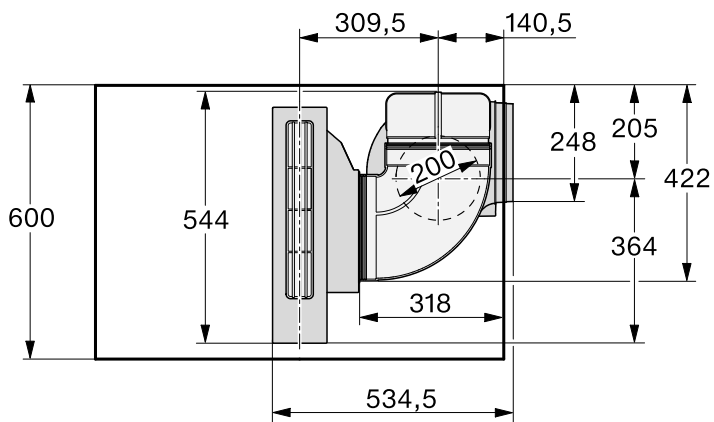

Mål luftkanal - i plan med bordplade - bordpladedybde større end 600 mm

Set fra siden - tilslutning luftkanal i højre side

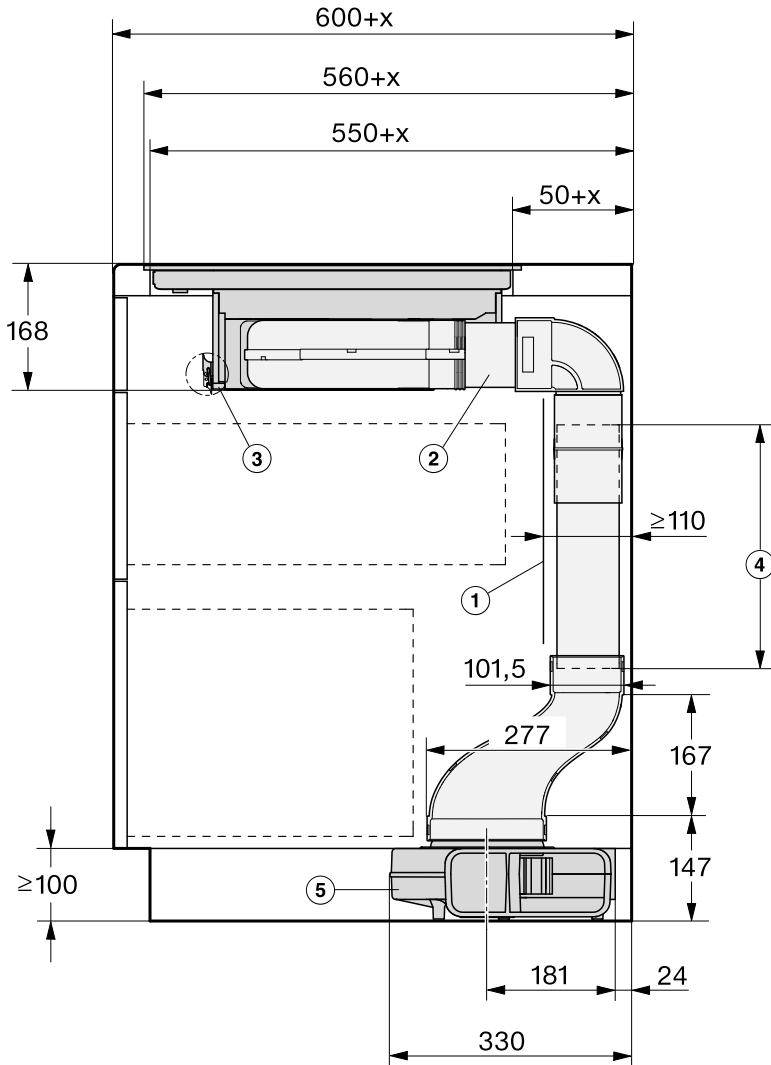

Installation

- ① Den bageste korpusbagvæg skal kunne tages af i tilfælde af reparation.
Til føring af luftkanalen mellem korpusbagvæggen og en væg eller et køkkenmodul skal der være en afstand på min. 110 mm.
 - ② Kanalmellemstykke, tilpasset til bordpladens dybde.
 - ③ Den aftagelige opsamlingsbakke skal være tilgængelig efter monteringen.
Hvis den skal tages af, skal der løsnes 2 snaplåse foran og bagpå.
 - ④ Længden på kanalen skal tilpasses til højden på underskabet.
Leveres som standard med 500 mm
Montering af længdeudligner, se afsnittet "Installation", "Indbygning - i plan med bordplade".
 - ⑤ Blæser
I soklen på gulvet
- x Målet, hvormed bordpladedybden er over 600 mm.

Set forfra - tilslutning luftkanal i højre side

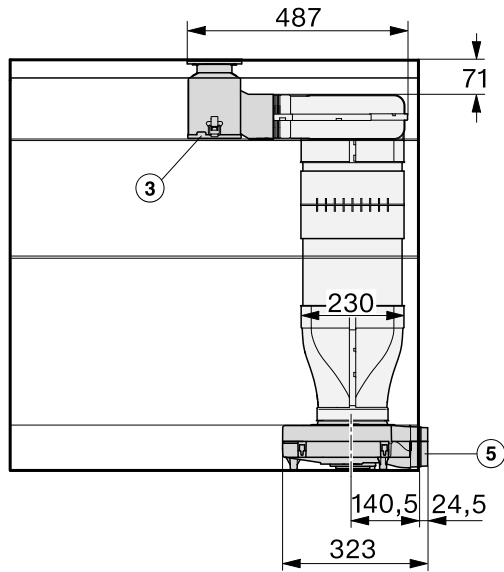

Set fra oven - tilslutning luftkanal i højre side

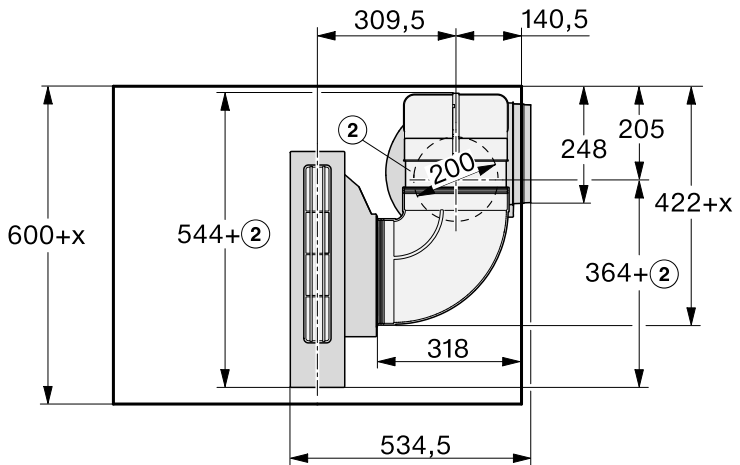

Installation

Hvis luftkanalen ønskes monteret til venstre for bordemfanget skal bordpladedybden være min. 665 mm.

Set forfra - tilslutning luftkanal i venstre side

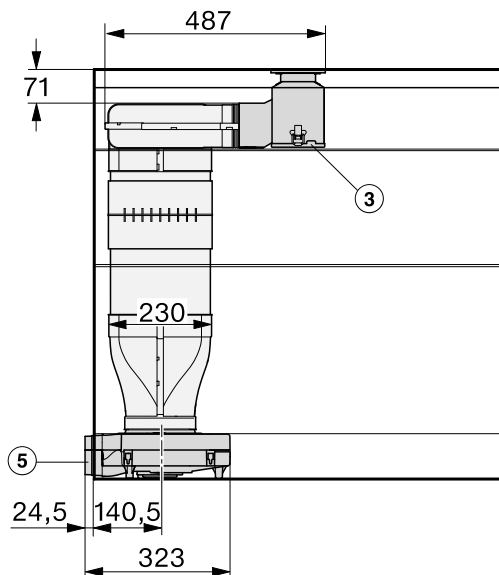

Set fra oven - tilslutning luftkanal i venstre side

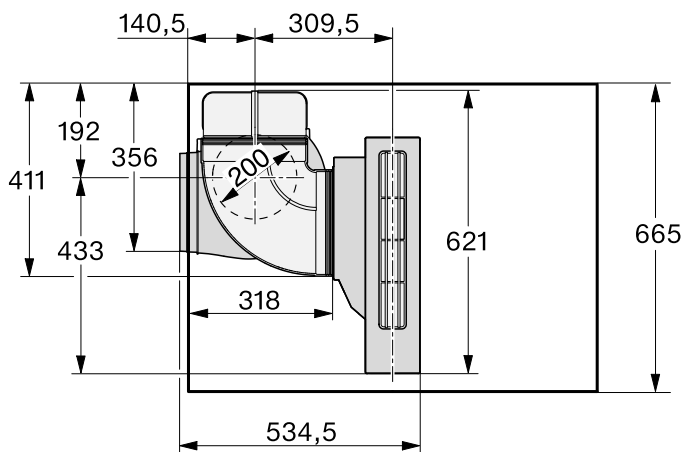

Indbygning - i plan med bordplade

Hvis bordpladetykkelsen er højere end 28 mm, skal der laves en udskæring på indbygningssiden (højre eller venstre side) på undersiden af bordpladen.

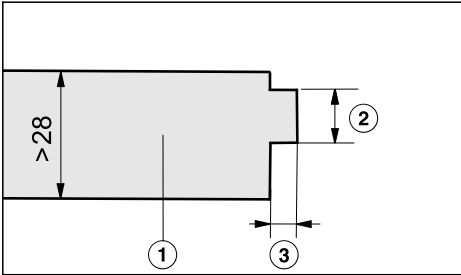

- ① Køkkenbordplade
- ② Maks. 24 mm
- ③ 12 mm

Fastgørelse af beslag

1 beslag (vedlagt monteringslisten) skal fastgøres på indbygningssiden i midten på højre eller venstre side af udskæringen.

Køkkenbordplade i træ

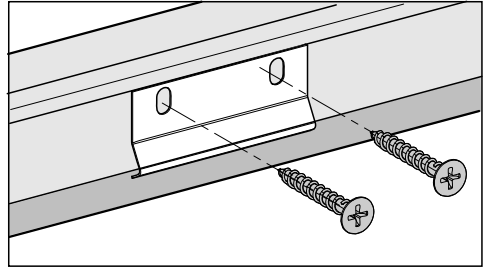

- Anbring beslaget, så det flugter med øverste kant på trinfræsningens nederste trin.
- Fastgør beslaget med de medfølgende træskruer 3,5 x 25 mm.

Køkkenbordplade i natursten

Der skal anvendes kraftig, dobbeltklæbende tape (medfølger ikke) til fastgørelse af beslaget.

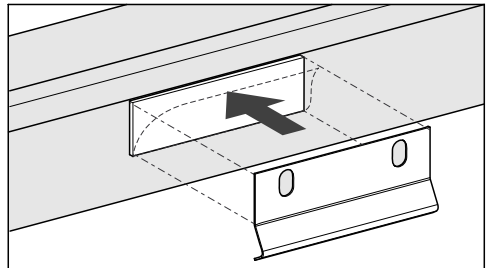

- Anbring tapen, så den flugter med øverste kant på trinfræsningens nederste trin.
- Anbring beslaget, så det flugter med øverste kant på trinfræsningens nederste trin.
- Tryk beslaget fast.

Installation

Bordpladen forberedes

- Foretag udskæring i køkkenbordpladen. Sørg for at overholde sikkerhedsafstandene (se afsnittet Installation - Sikkerhedsafstande).
- For at forhindre at træet "rejser sig" i tilfælde af fugt, bør man på **køkkenbordplader af træ** forsegle skærefladerne med en speciel lak, silikonegummi eller støbeharpiks. Tætningsmaterialet skal være temperaturbestandigt.

Sørg for, at disse materialer ikke kommer på køkkenbordpladens overflade.

- Monter på køkkenbordplader i træ trælisterne 5,5 mm under bordpladens øverste kant.
På CS 7611 FL skal trælisten fastgøres 7 mm under bordpladens øverste kant.

Monteringslister monteres

Anvend de midterste skruehuller, hvis følgende SmartLine-produkter indbygges i højre eller venstre side ved siden af monteringslisten: CS 7611, CS 7641, CS 7101(-1), CS 7102(-1)

Køkkenbordplade i træ

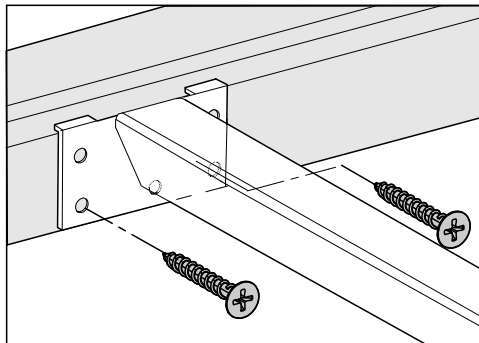

- Anbring monteringslisterne, så de flugter med trinfræsningens nederste trin.
- Fastgør monteringslisterne med de medfølgende træskruer 3,5 x 25 mm.

Køkkenbordplade i natursten

Der skal anvendes kraftig, dobbeltklæbende tape (medfølger ikke) til fastgørelse af monteringslisterne.

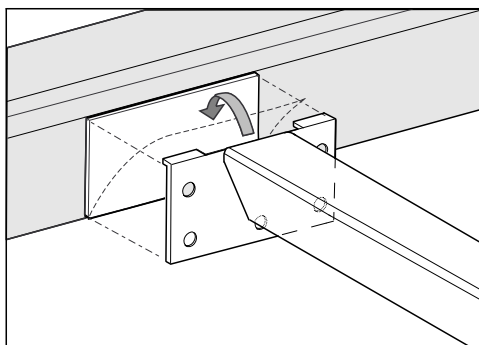

- Anbring tapen, så den flugter med trinfræsningens nederste trin.
- Anbring monteringslisterne, så de flugter med trinfræsningens nederste trin.
- Tryk monteringslisterne godt fast.

Bordemfang monteres

Bordemfanget kan indbygges med tilslutningsstudserne til luftkanalen til højre eller til venstre efter behov.

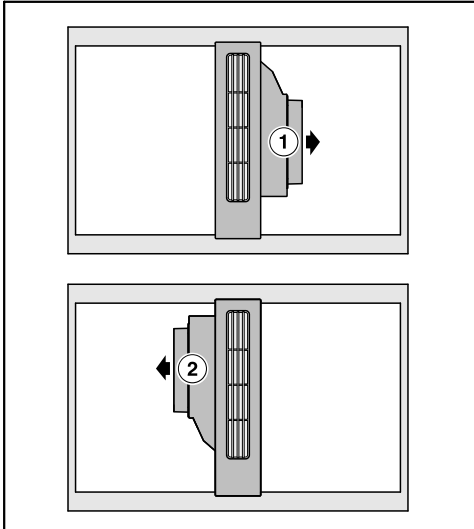

- ① Tilslutningsstuds luftkanal til højre
- ② Tilslutningsstuds luftkanal til venstre

- Klæb den medfølgende tætningsliste under afdækningens kant. Træk ikke i tætningslisten, når den klæbes fast.
- Sæt clipsene på monteringslisterne.
- Før styreledningen til betjeningen nedad mellem monteringslisterne.
- Sæt afdækningen på monteringslisterne.

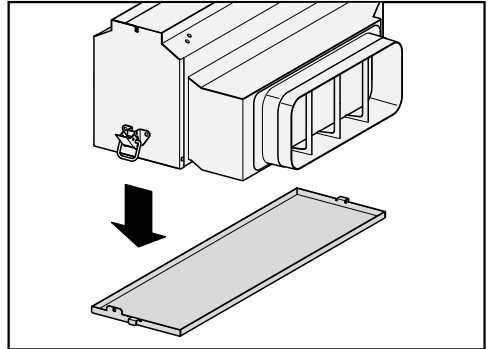

- Tag fedtopsamlingsbakken af kabinettet.

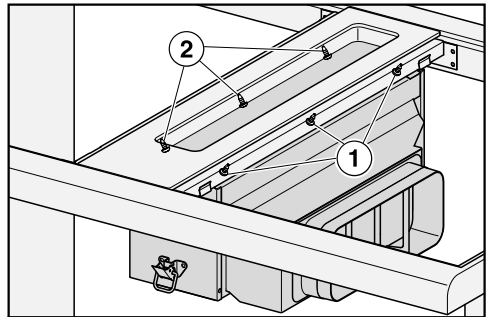

- Fastgør kabinettet indefra med skruerne ① til højre og venstre ② (hhv. 3).
- Fastgør fedtopsamlingsbakken.

Installation

Luftkanal monteres

- Monter luftkanalen.

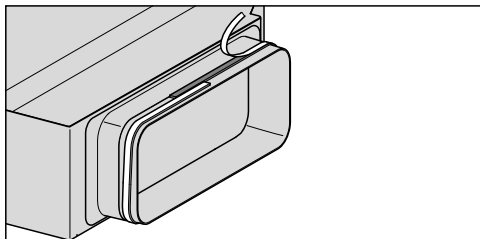

- Klæb det medfølgende tætningsbånd på afløbsstudsens, hvis aftræksrøret ikke sidder fast på afløbsstudsens.

Sørg for, at luftkanalen ikke står under mekanisk spænding efter indbygningen.

Længdeudligning

Længdeudligningen ④ letter arbejdet for serviceteknikeren ved reparation og vedligeholdelse. Montering af længdeudligningen afhænger af bordpladens dybde.

Længdeudligning - bordpladedybde 600 mm

Længdeudligning passer ikke. Kanalstykket ② skal være min. 100 m lang.

- Opdel fladkanalen i 2 stykker, der passer til din installationsituation. Det øverste stykke skal have en længde på min. 100 mm.

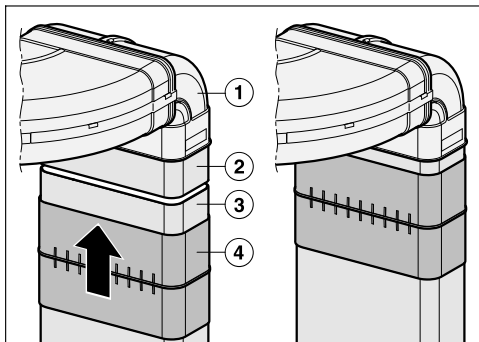

- Indsæt den korte bøjning ① i den horisontale bøjning.
- Forbind kanalstykket ② med den korte bøjning ①. Fastgør forbindelsen med tætningsbåndet.
- Tilpas det resterende kanalstykke ③ til højden på underskabet.
- Skub længdeudligningen ④ på det tilpassede kanalstykke ③. Hold det tilpassede kanalstykke ③ under kanalstykket på bøjningen ②. Skub længdeudligningen ④ på kanalstykket på bøjningen ②. Fastgør forbindelsen med tætningsbåndet.

Længdeudligning - bordpladedybde større end 600 mm

- Opdel fladkanalen i 2 stykker. 1 stykke skal svare til forskellen mellem 600 mm og bordpladedybden.

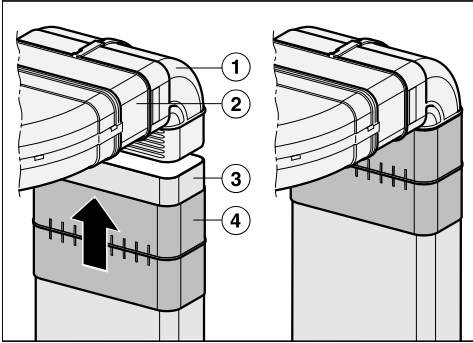

- Indsæt kanalstykket ② i den vandrette bøjning.
- Forbind kanalstykket ② med den korte bøjning ①. Fastgør forbindelsen med tætningsbåndet.
- Tilpas det resterende kanalstykke ③ til højden på underskabet.
- Skub længdeudligningen ④ på det tilpassede kanalstykke ③. Hold det tilpassede kanalstykke ③ under den korte bøjning ①. Skub længdeudligningen ④ nedefra på den korte bøjning ①. Fastgør forbindelsen med tætningsbåndet.

Blæsermotor monteres

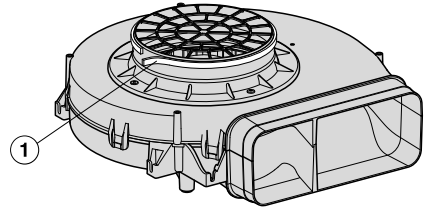

- ① Tætningsbånd

- Klæb det medfølgende tætningsbånd på blæserens studs.

Installation

Elektronikboks

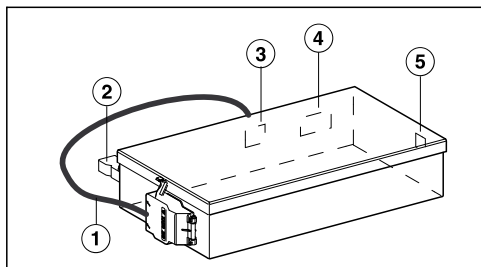

- ① Tilslutningsledning
- ② Tilslutning vindueskontakt
- ③ Tilslutningsbøsning ledning arbejds-spænding blæser
- ④ Tilslutningsbøsning ledning styring blæser
- ⑤ Tilslutningsbøsning ledning betjeningsenhed

Tilslutning til vindueskontakt, om nødvendigt

⚠ Tilslutningen til vindueskontakten står under netspænding.

Personskader som følge af elektrisk stød.

Afbryd strømmen til bordemfanget inden tilslutning af afbrydersystemet. Afbrydersystemets tilslutningsledning må kun tilsluttes af en uddannet elfagmand.

Afbrydersystemets tilslutningsledning skal svare til type H03VV-F

2x0,75 mm² og må maks. være 2,0 m lang.

Afbrydersystemet skal være udstyret med en potentialfri sluttekontakt, der er egnet til 230 V, 1A. Når afbryderen er åben, er emfanget ude af drift.

Anvend kun DIBT-tilladte og kontrollede trådløse afbrydersystemer (fx vindueskontaktafbryder, undertryksmåler), og få disse godkendt af en autoriseret fagmand (uddannet skorstensfejer).

Afbrydersystemet skal være egnet til brug med en børsteløs motor.

Den passende dokumentation til det eksterne afbrydersystem er påkrævet for at opnå risikofri tilslutning og drift.

- Løsn tappen, og træk stikket ud.

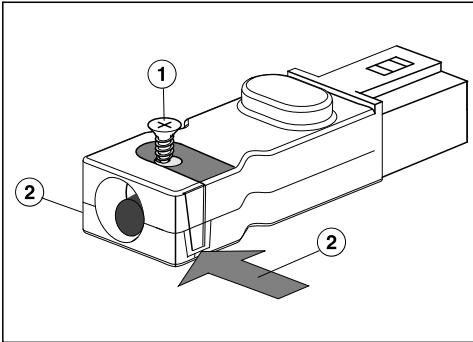

- Løsn skruen ① på trækaflastningen, og frigør huset i begge sider ②.
- Åbn huset.
- Fjern proppen.

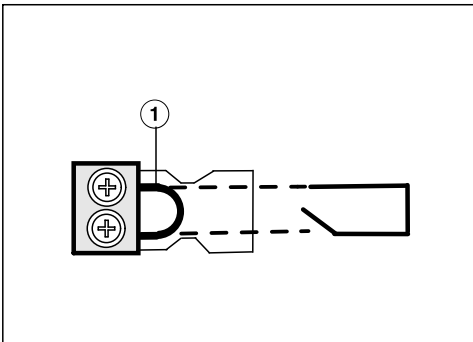

- Udskift broen ① med afbrydersystemets tilslutningsledning.
- Luk huset.
- Skru trækaflastningens skruer i igen.
- Sæt stikket i igen.

Elektronikboks tilsluttes

- Tilslut ledningerne til arbejdsspænding og styring blæser til elektronikboksen og til blæseren.
- Tilslut betjeningsenhedens ledning til elektronikboksen.

Stikpositionerne er konstrueret, så de ikke kan forveksles.

- Tilslut bordemfanget til elnettet.
- Kontroller, om bordemfanget fungerer korrekt.

Fuger tætnes

- Sprøjt fugerne mellem de enkelte SmartLine-produkter og ved indbygning i plan med bordplade også mellem SmartLine-produkter og bordplade med et temperaturbestandigt (min. 160 °C) silikonetætningsmiddel.

Uegnet fugetætningsmiddel kan beskadige natursten.

Til natursten og fliser af natursten må der kun anvendes silikonefugemasse, der er velegnet til natursten.

Følg anvisningerne fra producenten af silikonefugemassen.

Installation

Udluftningsrør

⚠ Ved samtidig brug af bordemfanget og et ildsted, der er afhængigt af luften i rummet, kan der være fare for forgiftning!

Anvisningerne i afsnittet Råd om sikkerhed og advarsler bør ubetinget følges.

Lad i tvivlstilfælde den lokale skorstensfejermester kontrollere, at anvendelsen kan ske uden fare.

Bordemfanget er udstyret med en 222 x 89 mm tilslutningsledning.

- Anvend kun glatte rør eller fleksible slanger af ikke-brændbart materiale som aftræksrør.
- For at opnå størst muligt luftflow og lavt lydniveau bør man være opmærksom på følgende:
 - Aftræksrørets tværsnit bør ikke være mindre end udluftningsstudsens (se afsnittet Mål).
 - Aftræksrøret skal være så kort og lige som muligt.
 - Anvend kun bøjninger med stor radius.
 - Der må ikke være knæk på aftræksrøret, og det må ikke være trykket sammen.
 - Sørg for, at alle forbindelser er faste og tætte.

Vær opmærksom på, at enhver indsnævring af luftstrømmen giver ringere lufteffekt og øger driftslydene.

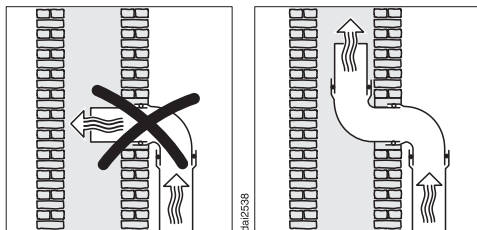

- Hvis udblæsningsluften skal føres ud gennem en skorsten, skal indføringsstudsens ledes i strømretningen.
- Hvis aftræksrøret lægges vandret, skal det anbringes med fald. Derved undgås, at kondensvand kan flyde ind i blæseren.
- Hvis aftræksrøret ledes gennem kølige rum, loft osv., kan der forekomme et kraftigt temperaturfald i de enkelte områder. Der kan derfor dannes kondensvand. I sådanne tilfælde skal aftræksrøret isoleres.

Eltilslutning

SmartLine-elementet leveres med et stik godkendt i EU, som dog ikke må anvendes i en dansk installation, da maskinen derved ikke jordforbindes iht. Stærkstrømsbekendtgørelsen. Udskiftning til dansk stik skal foretages af en uddannet fagmand. Alternativt kan der anvendes en adapter til overgang mellem Schuko-stikprop og dansk jordings-system. En sådan kan bestilles ved telefonisk henvendelse til vores kundecenter (tlf.nr. findes på omslaget).

Monter SmartLine-elementet, så stik-kontakten er frit tilgængelig. Hvis stik-kontakten ikke er frit tilgængelig, skal produktet kunne afbrydes på gruppeafbryderen.



Brandfare på grund af overopvarmning.

Hvis SmartLine-elementet anvendes med stikdåser eller forlængerledninger kan det medføre overbelastning af ledningerne.

Af sikkerhedsgrunde må der ikke anvendes stikdåser eller forlængerledning.

Den elektriske montering skal foretages af en uddannet fagmand i henhold til Stærkstrømsbekendtgørelsen.

Af sikkerhedsårsager anbefaler vi, at der anvendes et HPFI-relæ af typen  i husinstallationen til eltilslutning af SmartLine-elementet.

En beskadiget tilslutningsledning må kun udskiftes med en speciel tilslutningsledning af samme type (kan købes ved henvendelse til vores kundecenter).

Af sikkerhedsmæssige grunde må ledningen kun udskiftes af Miele Service eller en anden uddannet fagmand.

Nominal effekt og sikring fremgår af denne brugsanvisning eller typeskiltet. Sammenlign disse oplysninger med dataene for eltilslutning på opstillingsstedet.

I tvivlstilfælde bør man kontakte en uddannet el-fagmand.

Midlertidig eller permanent tilslutning til et selvforsynende eller ikke-netværks-synkront energiforsyningsystem (såsom stand-alone netværkssystemer, backup-systemer) er mulig. Forudsætning for tilslutning er, at energiforsyningsystemet opfylder kravene i EN 50160 eller tilsvarende.

Beskyttelsesforanstaltningerne i husinstallationen og i Miele-produktet skal også sikres med hensyn til deres funktion og driftsform ved tilslutning til stand-alone netværkssystemer eller ved ikke-netværkssynkron drift, eller de skal erstattes af tilsvarende foranstaltninger i installationen. Som eksempelvis beskrevet i den aktuelle version af VDE-AR-E 2510-2.

Skal ekstrabeskyttes, jf. Stærkstrømsbekendtgørelsen

Produktdatablade

Datablade for de modeller, der er beskrevet i denne brugs- og monteringsanvisning, er vedhæftet.

Datablad til husholdningsemhætter

efter delegeret forordning (EU) nr. 65/2014 og forordning (EU) nr. 66/2014

MIELE	
Modelidentifikation	CSDA 7001 FL
Årligt energiforbrug ($AEC_{emhætte}$)	25,3 kWh/år
Energieffektivitetsklasse	A++
Energieffektivitetsindeks ($EEL_{emhætte}$)	35,8
Hydraulisk effektivitet ($FDE_{emhætte}$)	36,4
Hydraulisk effektivitetsklasse	
A (bedste klasse) til G (dårligste klasse)	A
Belysningseffektivitet ($LE_{emhætte}$)	lx/W
Belysningseffektivitetsklasse	
A (bedste klasse) til G (dårligste klasse)	-
Fedtfiltreringseffektivitet	93,3%
Fedtfiltreringseffektivitetsklasse	
A (bedste klasse) til G (dårligste klasse)	B
Målt luftstrøm i det optimale driftspunkt	294,5 m ³ /h
Luftstrøm (min. hastighed)	145 m ³ /h
Luftstrøm (maks. hastighed)	460 m ³ /h
Luftstrøm (intensiv hastighed eller turboindstilling)	560 m ³ /h
Maks. luftstrøm (Q_{max})	560 m ³ /h
Målt lufttryk i det optimale driftspunkt	448 Pa
A-vægtet lydeffektemission (min. hastighed)	39 dB
A-vægtet lydeffektemission (maks. hastighed)	65 dB
A-vægtet lydeffektemission (intensiv hastighed eller turboindstilling)	69 dB
Målt elektrisk effektoptag i det optimale driftspunkt	100,6 W
Effektoptag i slukket tilstand (P_o)	W
Effektoptag i standbytilstand (P_s)	0,30 W
Belysningssystemets nominelle effekt	0,0 W
Belysningssystemets gennemsnitlige lysstyrke på kogefladen	0 lx
Tidsforøgelsesfaktor	0,7

Miele A/S
Erhvervsvej 2
2600 Glostrup
www.miele.dk

Kontakt: miele.dk/service

Miele & Cie. KG
Carl-Miele-Straße 29
33332 Gütersloh
Tyskland

CSDA 7001 FL

da-DK

M.-Nr. 11 479 300 / 03