

Használati és szerelési útmutató Gourmet edénymelegítő fiók



Feltétlenül olvassa el a Használati- és szerelési utasítást a felállítás –
beszerelés – üzembe helyezés előtt.
Ezzel megóvjva önmagát és elkerüli a készülék károsodását.

Tartalom

Biztonsági utasítások és figyelmeztetések	4
Az ön hozzájárulása a környezetvédelemhez	11
Áttekintés	12
ESW 7010, ESW 7110.....	12
ESW 7020, ESW 7030, ESW 7120.....	13
Kezelő- és kijelzőelemek	14
Mellékelt tartozékok	15
Első üzembe helyezés	16
A fiók tisztítása első alkalommal	16
A fiók felfűtése első alkalommal	16
Miele@home	17
Kezelés	20
Kezelési elv.....	20
MobileStart használata.....	21
Üzem módok	21
Időtartam	21
Hőmérséklet beállítások	22
Ételek melegen tartása	23
Edénymelegítés	25
Felmelegítési idő.....	25
Befogadóképesség	25
ESW 7010, ESW 7110.....	26
ESW 7020, ESW 7030, ESW 7120.....	27
Alacsony hőmérsékletű ételkészítés	28
További alkalmazási lehetőségek	33
Hálózatba kötés Miele beépíthető készülékekkel	34
Sabbat funkció	35
Tisztítás és ápolás	36
Mi a teendő, ha	38
Utólag vásárolható tartozékok	40
Ügyfélszolgálat	41
Kapcsolatfelvétel üzemzavarok esetén	41
Típustábla.....	41

Garancia	41
Telepítés	42
Biztonsági útmutatások a beépítéshez	42
Útmutatások a beépítéshez.....	43
Beépítési méretek ESW 7010, ESW 7110	44
450 mm magas fülkékhez való kombinált készülék	44
590 mm magas fülkékhez való kombinált készülék	45
Oldalnézet	46
Csatlakozások és szellőzés	47
Beépítési méretek ESW 7020, ESW 7120	48
450 mm magas fülkékhez való kombinált készülék	48
590 mm magas fülkékhez való kombinált készülék	49
Oldalnézet	50
Csatlakozások és szellőzés	51
Beépítési méretek ESW 7030.....	52
450 mm magas fülkékhez való kombinált készülék	52
590 mm magas fülkékhez való kombinált készülék	53
Oldalnézet	54
Csatlakozások és szellőzés	55
Beépítés	56
Elektromos csatlakozás.....	57
Megfelelőségi nyilatkozat.....	60

Biztonsági utasítások és figyelmeztetések

A gourmet edény- és ételmelegítő fiókot a továbbiakban az egyszerűség kedvéért csak fióknak nevezzük.

Ez a fiók megfelel a biztonsági előírásoknak. Szakszerűtlen használata azonban személyi sérülésekhez és anyagi károkhoz vezethet.

Olvassa el figyelmesen a használati és szerelési utasítást, mielőtt a fiókot üzembe helyezi. Ez fontos útmutatásokat tartalmaz a beépítéssel, a biztonsággal, a használattal és a karbantartással kapcsolatban. Ezáltal megóvhatja önmagát és másokat, valamint elkerülheti a fiók károsodását.

Az IEC 60335-1 szabványnak megfelelően a Miele kifejezetten felhívja a figyelmet arra, hogy a fiók telepítéséről szóló fejezetet, valamint a biztonsági előírásokat és figyelmeztetéseket feltétlenül el kell olvasni és be kell tartani.

A Miele nem tehető felelőssé azokért a károkért, amelyek ezeknek az útmutatásoknak a figyelmen kívül hagyásából származnak.

Őrizze meg a használati és szerelési utasítást, és adja azt tovább az esetleges következő tulajdonosnak.

Rendeltetésszerű használat

- ▶ Ez a fiók háztartásban és háztartáshoz hasonló környezetben való használatra készült.
- ▶ Nem alkalmas a szabadban történő felhasználásra.
- ▶ A fiókot kizárólag háztartásban, az ebben a használati utasításban leírt alkalmazási módokra használja. Minden más felhasználási mód tilos.
- ▶ Azok a személyek, akik fizikai, érzékelési vagy értelmi képességeik miatt, illetve tapasztalatok vagy ismeretek hiányában nem tudják biztonságosan kezelni a fiókot, csak felügyelet mellett kezelhetik a készüléket. Ezeknek a személyeknek csak akkor szabad felügyelet nélkül használniuk a készüléket, ha működését úgy elmagyarázták nekik, hogy azt biztonságosan kezelni tudják. Képesnek kell lenniük arra, hogy felismerjék és megértsék a helytelen használatból adódó lehetséges veszélyeket.

Biztonsági utasítások és figyelmeztetések

Gyermekek a háztartásban

- ▶ A nyolc év alatti gyermekeket tartsa távol a fióktól, hacsak nem állandó felügyelet alatt állnak.
- ▶ Ezek a személyek csak akkor kezelhetik a fiókot felügyelet nélkül, ha úgy elmagyarázták nekik, hogy biztonságosan tudják kezelni. A gyermekeknek fel kell tudniuk ismerni és meg kell tudniuk érteni a helytelen használat lehetséges veszélyeit.
- ▶ Gyermekek felügyelet nélkül nem tisztíthatják a fiókot.
- ▶ Ügyeljen azokra a gyermekekre, akik a fiók közelében tartózkodnak. Soha ne hagyja a gyermekeket a készülékkel játszani.
- ▶ A fiók üzemeléskor felforrósodik, és kikapcsolás után egy ideig még az marad. Tartsa távol a gyerekeket a fióktól, amíg annyira le nem hűlt, hogy az égési sérülés veszélye kizárt.
- ▶ Fulladásveszély! A gyermekek játék közben a csomagolóanyagokat (pl. fólia) magukra tekerhetik, vagy a fejükre húzhatják és megfulladhatnak. A csomagolóanyagokat tartsa távol a gyermekektől.

Műszaki biztonság

- ▶ A szakszerűtlen telepítési és karbantartási munkálatok vagy javítások veszélyeztethetik a felhasználót. A telepítési és karbantartási munkálatokat vagy javításokat csak a Miele által engedélyezett szakemberek végezhetik el.
- ▶ Egy megsérült fiók veszélyeztetheti az ön biztonságát. Ellenőrizze, hogy vannak-e a készüléken látható sérülések. Soha ne helyezzen üzembe sérült készüléket.
- ▶ A fiók megbízható és biztonságos működése csak akkor biztosított, ha a nyilvános villamos hálózatra van csatlakoztatva.
- ▶ A fiók elektromos biztonsága csak akkor garantált, ha azt szabályszerűen kiépített védővezetékes (földelt) hálózati rendszerhez csatlakoztatja. Ennek az alapvető biztonsági előfeltételnek meg kell lennie. Kétség esetén elektrotechnikai szakemberrel ellenőriztesse az elektromos hálózatot.
- ▶ A fiók adattábláján található csatlakoztatási adatoknak (frekvencia és feszültség) feltétlenül meg kell egyezniük a villamos hálózat adataival, hogy a fiók ne károsodjon.
Hasonlítsa össze ezeket az adatokat csatlakoztatás előtt. Kétség esetén kérdezzen meg egy elektrotechnikai szakembert.
- ▶ Az elosztók vagy hosszabbító kábelek nem garantálják a szükséges biztonságot (tűzveszély). Ezekkel ne csatlakoztassa a fiókot a villamos hálózatra.
- ▶ A biztonságos működés garantálása érdekében a fiókot csak beépítve használja.
- ▶ Ezt az edénymelegítő fiókot nem szabad nem rögzített helyeken (pl. hajókon) üzemeltetni.
- ▶ Az áramvezető csatlakozók megérintése, valamint a villamos és mechanikai felépítés megváltoztatása veszélyt jelent önre, és adott esetben a fiók működési zavarához vezethet. Soha ne nyissa ki a fiók házát.

Biztonsági utasítások és figyelmeztetések

- ▶ A garanciaigény nem érvényesíthető, ha a fiók javítását nem a Miele által engedélyezett Ügyfélszolgálat végzi el.
- ▶ Csak eredeti alkatrészek esetében garantálja a Miele, hogy a biztonsági követelményeket teljesítik. Hibás alkatrészeket csak ilyenekre szabad kicserélni.
- ▶ Ha a csatlakozó vezetékről eltávolították a dugaszoló csatlakozót, vagy ha a csatlakozó vezetéket nem látták el dugaszoló csatlakozóval, akkor a fiókot elektrotechnikai szakembernek kell a hálózatra csatlakoztatnia.
- ▶ Ha a hálózati csatlakozó vezeték sérült, azt egy elektrotechnikai szakembernek kell egy speciális csatlakozó vezetékre cserélni (Lásd a „Telepítés“, „Villamos csatlakozás“ fejezetet).
- ▶ Beszerelési és karbantartási munkák, valamint javítások előtt a fiókot le kell választani a hálózatról. Ehhez
 - kapcsolja le a háztartás villamos hálózatának biztosítóit, vagy
 - csavarja ki teljesen a ház becsavarható biztosítóit, vagy
 - húzza ki a hálózati csatlakozót (ha van) a dugaszoló aljzatból. Ilyenkor ne a hálózati csatlakozókábelt húzza, hanem a hálózati csatlakozót.
- ▶ Ha a fiókot egy bútorelőlap (pl. ajtó) mögé szerelték, akkor a fiók működése alatt soha ne zárja azt be. A zárt bútorelőlap mögött megreked a hő és a nedvesség, ezáltal pedig károsodhat a fiók, a beépítőszekrény és a padló. Csak akkor zárja be a bútorajtót, ha a fiók teljesen lehűlt.

Szakszerű használat

- ▶ Megégetheti magát a forró fiókkal vagy a forró edénnyel. Mindig védje kezeit edényfogó kesztyűvel vagy ruhával, ha forró készülékekkel dolgozik. Csak száraz kesztyűt vagy ruhát használjon. A vizes vagy nedves textíliák jobban vezetik a hőt, és a gőz égési sérüléseket okozhat.
- ▶ Tűzveszély! Ne tároljon műanyag edényeket vagy gyúlékony tárgyakat a fiókban. Bekapcsoláskor megolvadhatnak vagy meggyulladhatnak.
- ▶ A bekapcsolt fiók közelében lévő tárgyak magas hőmérsékletnél meggyulladhatnak. A fiókot soha ne használja helyiségek fűtésére.
- ▶ Soha ne cserélje le a készülékhez mellékelt csúszásgátló betétet konyharuhára vagy hasonlóra.
- ▶ A teleszkópos sínek terhelhetősége legfeljebb 25 kg. Ha túlterheli a fiókot, illetve ha rááll vagy ráül a kinyitott fiókra, a sínek megsérülnek.
- ▶ Üzemeléskor a fiók alsó oldala felforrósodik. Ügyeljen arra, hogy ne érintse meg véletlenül, ha a fiók ki van húzva.
- ▶ A csúszásgátló betét 200 °C-ig hőálló. A főzőedény alja ezt a hőmérsékletet túllépheti, különösen erős sütés után. Hagyja egy kicsit lehűlni a főzőedényt, mielőtt a fiókba helyezi.
- ▶ A műanyagból vagy alufóliából készült edények nagy hőmérsékleten megolvadnak. Csak porcelánból, üvegből, stb. készült hőálló edényeket használjon a melegen tartásra.
- ▶ Ha a fiók belsejébe folyadék kerül, az rövidzárlatot okozhat. Óvatosan zárja és nyissa a megrakott fiókot, hogy a folyadékok ne ömöljenek ki.
- ▶ Az  Ételek melegen tartása üzemmód a forró ételek melegen tartására szolgál, és nem a hideg ételek felmelegítésére. Ügyeljen arra, hogy az ételek elég melegen kerüljenek be a fiókba.

Biztonsági utasítások és figyelmeztetések

▶ Ha a hőmérséklet túl alacsony, akkor bizonyos ételekben baktériumok fejlődhetnek ki. Kellően magas melegen tartási hőmérsékletet állítson be.

Tisztítás és ápolás

▶ Áramütés veszély! A gőztisztító készülék gőze áramvezető alkatrészekre juthat, és zárlatot okozhat. A tisztításhoz soha ne használjon gőztisztító készüléket.

A csomagolóanyag megsemmisítése

A csomagolás megóvjja a készüléket a szállítási sérülésektől. A csomagolóanyagokat környezetvédelmi és hulladékkezelés-technikai szempontok alapján választották ki, így azok újrahasznosíthatók.

A csomagolásnak az anyagkörforgásba való visszavezetése nyersanyagot takarít meg és csökkenti a keletkező hulladék mennyiségét. Szakkereskedője visszaveszi a csomagolást.

A régi készülék ártalmatlanítása

A elektromos és elektronikus készülékek még jelentős mennyiségben tartalmaznak értékes anyagokat. Tartalmaznak olyan anyagokat, összetevőket és alkatrészeket is, amelyek a készülékek működéséhez és biztonságához szükségesek voltak. Ezek a szemétbe kerülve vagy nem megfelelő kezelés esetén ártalmassá válhatnak az emberi egészségre és a környezetre. Ezért semmi esetre se dobja a háztartási szemétbe a régi készülékét.



Ehelyett használja az elektromos és elektronikus készülékek leadására és hasznosítására szolgáló hivatalos, kijelölt gyűjtő és visszavételi helyeket a helységben, a kereskedőknél vagy a Mielénél. A selejtezendő készüléken lévő esetleges személyes adatok eltávolításáért törvényileg saját maga felel. Kérjük, gondoskodjon arról, hogy selejtezendő készüléke az elszállításig gyermekbiztosan legyen tárolva.

Áttekintés

ESW 7010, ESW 7110

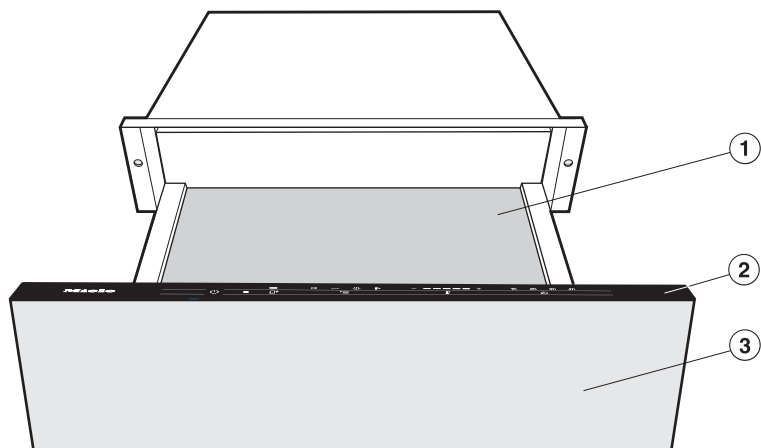

- ① Csúszásgátló betét
- ② Kezelő- és kijelzőelemek
- ③ Fiókfront Push2open funkcióval
A fiókot a burkolat közepének enyhe megnyomásával lehet nyitni és zárni.

ESW 7020, ESW 7030, ESW 7120

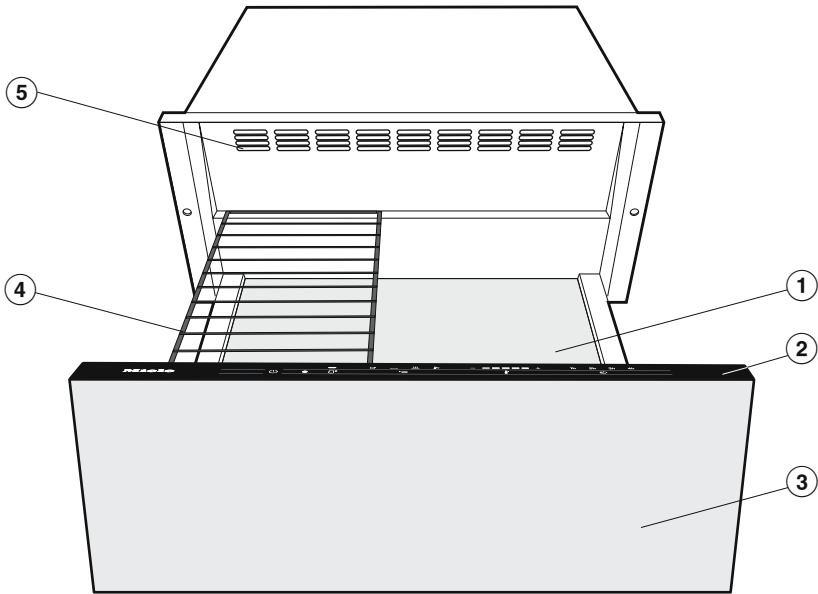



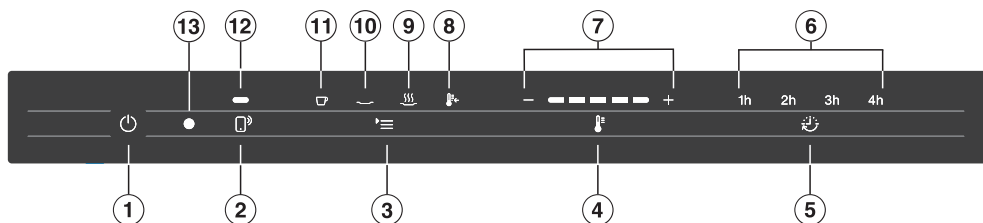

- ① Csúszásgátló betét
- ② Kezelő- és kijelzőelemek
- ③ Fiókfront Push2open funkcióval
A fiókot a burkolat közepének enyhe megnyomásával lehet nyitni és zárni.
- ④ Tartórács
- ⑤ Szellőző rések

Áttekintés

Kezelő- és kijelzőelemek







Érintőgombok

- ① Be/Ki érintőgomb ①
A fiók be-/kikapcsolása
- ②  érintőgomb
A fiók vezérlése mobilkészülékkel
- ③  érintőgomb
Az üzemmód kiválasztása
- ④  érintőgomb
A hőmérséklet beállítása
- ⑤  érintőgomb
A korlátozott időtartam beállítása, illetve a folyamatos üzem visszaállítása.

Kijelzők/ellenőrzőlámpák

- ⑥ A kiválasztott időtartam kijelzése
1h = 1 óra
2h = 2 óra
3h = 3 óra
4h = 4 óra
Nincs jelzés = folyamatos üzem
- ⑦ A szegmenssáv ellenőrzőlámpái
A hőmérséklet kijelzése
- ⑧  ellenőrzőlámpa
Azt jelzi, hogy az Alacsony hőmérsékletű sütés üzemmód be van állítva.

- ⑨  ellenőrzőlámpa
Azt jelzi, hogy az Ételek melegen tartása üzemmód be van állítva.
- ⑩  ellenőrzőlámpa
Azt jelzi, hogy a Tálaló-/étkezőedények üzemmód be van állítva.
- ⑪  ellenőrzőlámpa
Azt jelzi, hogy a Csészék/poharak üzemmód be van állítva.
- ⑫  ellenőrzőlámpa
Azt jelzi, hogy a fiók mobilkészülékkel való vezérlése be van kapcsolva.
- ⑬ Optikai interfész
(csak a Miele Ügyfélszolgálatára számára)

Mellékelt tartozékok

Utólagosan rendelhet a mellékelt és további tartozékokból szükség szerint (lásd „Vásárolható tartozékok“ fejezet).

Tartórács

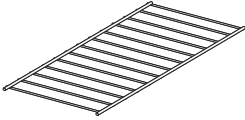

A rakodófelület megnövelésére szolgál (ESW 7020, ESW 7030, ESW 7120)

Csúszásgátló betét

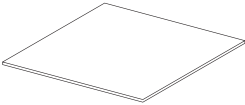

Az edények biztonságos felfekvését szolgálja

Miele-szakácskönyv: „Sütés és főzés alacsony hőmérsékleten“

A Miele kísérleti konyhájának legjobb receptjei

Első üzembe helyezés

- Távolítsa el az esetleg rajta levő védőfóliákat és matricákat.
- A biztonsági- és beépítési utasítások valamint a típus tábla matricát nem szabad eltávolítani!





Ezzel megkönnyíti az Ügyfélszolgálat munkáját és a szerelési munkákat.

A fiók tisztítása első alkalommal

- Vegye ki a fiókból a csúszásgátló betétet, és amennyiben megtalálható, a tartórácsot. Tisztítsa meg mindkettőt meleg vízzel, kézi mosogatószerrel és egy tiszta törülközővel vagy egy tiszta, nedves mikroszálas kendővel.
- Puha kendővel szárítsa meg a betétet és a tartórácsot.
- Nedves kendővel kívülről-belülről tisztítsa meg a fiókot az esetleges portól és a csomagolóanyag-maradványoktól.
- Puha kendővel törölje szárazra a felületeket.
- Tegye vissza a csúszásgátló betétet és adott esetben a tartórácsot a fiókba.

A fiók felfűtése első alkalommal

Legalább két órán keresztül fűtse fel az üres fiókot.

- Az  érintőgombbal kapcsolja be a fiókot.
- Érintse meg az  érintőgombot annyiszor, amíg a  piktogram világitani nem kezd.
- Érintse meg az  érintőgombot annyiszor, amíg a hőmérséklet-kijelző jobb külső oszlopa világitani nem kezd.
- Érintse meg az  érintőgombot annyiszor, amíg a **2h** jelzés világitani nem kezd.
- Csukja be a fiókot.

A fiók kontakt kapcsolóval van felszerelve. A fűtés és a levegőztetés csak akkor működik, ha a fiók be van csukva.

A fiók két óra után automatikusan kikapcsol.

A fémből készült alkatrészeket ápolószerrel védik. Ezért átmenetileg szag keletkezhet, ha első alkalommal használja a fiókot. A szagképződés és az esetlegesen fellépő gőz rövid idő múlva megszűnik, és nem utal helytelen csatlakoztatásra vagy készülékhibára. Az első felfűtés alkalmával gondoskodjon a konyha megfelelő szellőzéséről.

Miele@home

A fiók beépített Wi-Fi-modullal van felszerelve.

Ennek használatához a következőkre van szüksége:

- Wi-Fi-hálózat
- Miele@mobile App alkalmazás
- Miele felhasználói fiók. A felhasználói fiókot a Miele@mobile App segítségével tudja létrehozni.

A Miele@mobile App végigvezeti önt a fiók és az otthoni Wi-Fi-hálózat közötti kapcsolat létrehozásának folyamatán.

Miután a fiókot csatlakoztatta a Wi-Fi-hálózatba, az alkalmazás segítségével elvégezheti pl. a következőket:

- Információkat kérhet le a fiók üzemi állapotáról.
- Útmutatásokat kérhet le a fiók aktuális ételkészítési folyamatairól.
- Befejezheti az aktuális ételkészítési folyamatokat.

Hálózatvezérelt készenléti üzemmódban a fiók max. teljesítményfelvétele 2 W.

Gondoskodjon arról, hogy a fiók felállítási helyén a Wi-Fi-hálózat jelerőssége megfelelő legyen.

A Wi-Fi kapcsolat elérhetősége

A Wi-Fi kapcsolat egy frekvencia tartományt oszt meg más készülékekkel (pl. mikrohullámú sütő, távirányítású játékok). Ezért időszakos vagy állandó kapcsolódási zavarok léphetnek fel. A kínált funkciók állandó rendelkezésre állását ezért nem lehet biztosítani.

A Miele@home elérhetősége

A Miele@mobile App használata a Miele@home szolgáltatások elérhetőségétől függ az ön országában.

A Miele@home szolgáltatás nem minden országban elérhető.

Információkat az elérhetőségről a www.miele.com weboldalon talál.

Miele@mobile alkalmazás

A Miele@mobile alkalmazást ingyenesen letöltheti az Apple AppStore-ból vagy a Google Play áruházból.



Első üzembe helyezés

Kapcsolódás App-on keresztül

Létrehozhatja a hálózati kapcsolatot a Miele@mobile alkalmazással.

- Installálja a Miele@mobile App-ot a mobil végkészülékére.

A bejelentkezéshez szükség van:

1. A Wi-Fi hálózata jelszavára
2. Fiókja jelszavára



A fiókja jelszava a gyári szám utolsó kilenc számjegye, amelyet a típus táblán megtalál.

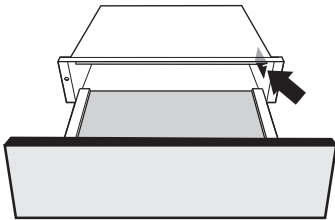

Típus tábla

A típus táblát itt találja:



- Indítsa el a készülék bejelentkezését az App-on. Kövesse a bejelentkezési lépéseket.

Ha felszólítást kap a fiók Wi-Fi-jének aktiválásához, a következőképpen járjon el:

- Kapcsolja ki a fiókot.
- Tartsa nyomva az  érintőgombot.
- Érintse meg egyidejűleg az  érintőgombot.

A **2h** folyamatosan világít, a **3h** villog.

A fiók a következő tíz percen készen áll a csatlakozásra.

- Kövesse a további utasításokat az App-ban.



Sikeres csatlakozás után a **2h** és a **3h** folyamatosan világít.

- Hagyja el a csatlakozási módot a fiókon az  érintőgomb megnyomásával.

A fiókot most lehet App-al kezelni.

Kapcsolódás WPS-en keresztül

Wi-Fi routerének WPS (WiFi Protected Setup)-képesnek kell lennie.

- Kapcsolja ki a fiókot.
- Tartsa nyomva az  érintőgombot.
- Érintse meg egyidejűleg az  érintőgombot.

A **2h** folyamatosan világít, a **3h** villog.

A WPS kapcsolatot a fiókon és a Wi-Fi-routeren egyszerre kell elindítani.

- Néhány másodperc múlva nyomja meg az  érintőgombot a fiókon.

Rövid idő elteltével a **2h** folyamatosan világít, **3h** és a **4h** villog.

A fiók a következő tíz percben készen áll a csatlakozásra.

- Indítsa el a WPS-csatlakozást a Wi-Fi-routeren.

Sikeres csatlakozás után a **2h** és a **3h** folyamatosan világít.

- Hagyja el a csatlakozási módot a fiókon az  érintőgomb megnyomásával.



A fiókot most lehet App-al kezelni.

Ha nem lehetett létrehozni a kapcsolatot, akkor valószínűleg nem elég gyorsan aktiválta a WPS-t a routeren. Végezze el újra a fenti lépéseket.

Tanács: Ha a Wi-Fi routere nem rendelkezik WPS kapcsolati móddal, használja a Miele@home App-al való csatlakoztatást.

Wi-Fi lejelentkezés (visszaállítás gyári beállításokra)

Egy új Wi-Fi kapcsolat létrehozásához először a meglévő Wi-Fi kapcsolatot le kell választani.

- Kapcsolja ki a fiókot.
- Tartsa nyomva az  érintőgombot.
- Érintse meg egyidejűleg az  érintőgombot.

Meglévő Wi-Fi kapcsolat esetén a **2h** és a **3h** folyamatosan világít.

A fiók a következő tíz percben készen áll a leválasztásra.

- Érintse meg az  érintőgombot.

A **2h** folyamatosan világít, a **3h** villog.

Néhány mp múlva a **2h** és a **3h** villog. A kapcsolat leválasztva.

- Hagyja el a lejelentkezési módot a fiókon az  érintőgomb megérintésével.

A Wi-Fi kapcsolat leválasztva. Új kapcsolatot lehet létrehozni.

A fiók ártalmatlanítása, eladása, illetve használt fiók üzembe helyezése esetén jelentkezzen ki a vezeték nélküli hálózathoz. Csak így biztosítható, hogy minden személyes adatot eltávolítson, illetve az előző tulajdonos ne férhessen hozzá a fiókhoz.

Kezelés

Kezelési elv

 Hibás működés elszennyeződött, és/vagy lefedett érintőgombok miatt.

Az érintőgombok nem reagálnak vagy véletlen kapcsolási műveletek jönnek létre vagy adott esetben automatikusan kikapcsol a fiók.





Tartsa tisztán az érintőgombokat és kijelzőket.

Ne helyezzen tárgyakat az érintőgombokra és kijelzőkre.

 A folyadékok károkat okozhatnak.

Ha folyadék kerül a fiók belsejébe, az rövidzárlatot okozhat.

Ezért óvatosan zárja és nyissa a megrakott fiókot, hogy a folyadékok ne ömöljenek ki.

- Nyissa ki a fiókot.
- Az  érintőgombbal kapcsolja be a fiókot.
- Érintse meg az  érintőgombot annyiszor, amíg a kívánt üzemmód jelzése világítani nem kezd.
- Érintse meg az  érintőgombot annyiszor, amíg a hőmérséklet-kijelzőn a kívánt hőmérséklet oszlopa világítani nem kezd.
- Érintse meg az  érintőgombot annyiszor, amíg az üzemidő kívánt óraszámára világítani nem kezd.
- Csukja be a fiókot.

MobileStart használata





- Érintse meg az  érintőgombot a MobileStart aktiválásához.

A kijelző lámpa az  érintőgomb felett világít. A fiókot a Miele@mobile App-on keresztül kezelheti.

Az érintőgombok kezelése elsőbbséget élvez az App-al való kezeléssel szemben.

Üzem módok

A következő üzemmódok választhatók ki:

-  Csészék/poharak melegítése
-  Tálaló/étkező edények melegítése
-  Ételek melegen tartása
-  Alacsony hőmérsékletű sütés

Az utoljára kiválasztott üzemmódot a készülék a következő bekapcsoláskor automatikusan beállítja, és kijelzi a kezelőpanelen.

A fiók ventilátorral van felszerelve, amely egyenletesen elosztja a felmelegített levegőt a fiókban. A ventilátor minden üzemmódnál folyamatosan működik.

A fiókban egyszerre tarthatja melegen az ételt és melegíthet edényt. Ehhez válassza ki az  Ételek melegen tartása üzemmódot.

 A forró edény égési sérülést okozhat.

Az üres edény nagyon forró lesz, ha az  étel melegen tartása üzemmóddal melegít.

Az edény kivételéhez vegyen fel edényfogó kesztyűt.

Időtartam

 A kiszáradt étel tűzveszélyes.

Hosszú melegen tartási idők kiszáradást okoznak és esetlegesen az étel öngyulladását.

Tartós üzemben a fiókot ne hagyja hosszú ideig felügyelet nélkül.

A fiók tartós üzemre van beállítva (kivételesen: alacsony hőmérsékletű sütés). Maximum 12 órás tartós üzem után a biztonsági kikapcsolás kikapcsolja a fiókot.

Az  érintőgomb megérintésével egy behatárolt időtartam választható ki: ha 1-szer érinti meg, akkor 1 óra (1h), ha 2-szer, akkor 2 óra (2h), és így tovább legfeljebb 4 óráig.





Az ötödik érintésre ismét a tartós üzem kerül beállításra.

Kezelés

Hőmérséklet beállítások

Minden üzemmóddhoz egy hőmérsékleti tartomány van hozzárendelve. A gyárilag beállított javasolt hőmérsékletek félkövérrel vannak szedve. Az  érintőgomb megérintésével a hőmérsékletet 5 °C-os lépésekben módosíthatja.

Az utoljára kiválasztott hőmérsékletet a következő bekapcsoláskor a készülék automatikusan beállítja, és kijelzi a kezelőpanelen (kivétel: alacsony hőmérsékletű sütés).

Hőmérséklet-kijelző	Hőmérséklet [°C]*			
				
■ □ □ □ □ □	40	60	65	65
□ ■ □ □ □ □	45	65	70	70
□ □ ■ □ □ □	50	70	75	75
□ □ □ ■ □ □	55	75	80	80
□ □ □ □ ■ □	60	80	85	85

* megközelítőleges hőmérsékleti érték, üres állapotban, a fiók közepén mérve.

Tanácsok

Az ételek optimális minőségének megőrzése érdekében kövesse a következő tanácsokat:

- A forró ételeket előmelegített edénybe helyezze. Ehhez az előhevítés közben az edényt helyezze a fiókba.
- Ne takarja le a sült vagy olajban sült ételeket, amelyeknek ropogósnak kell maradniuk. Ezeket az ételeket magasabb hőmérsékleten tartsa melegen.
- Nedves vagy folyékony ételeket megfelelő fedővel vagy hőálló fóliával takarja le. Így elkerüli, hogy nedvesség lépjen ki, kondenzálódjon és az edényen kívül lecsapódjon.
- Ne töltsen meg teljesen az edényt, hogy ne csorduljon túl.
- A frissen elkészített ételek forróbbak, mint a melegen tartott ételek. Melegen tartott ételeket előmelegített tányérokra tálaljon.
- A tápanyagtartalom-vesztés elkezdődik az élelmiszerek elkészítésekor, a melegentartás során pedig folytatódik. Minél hosszabban tartja melegen az ételt, annál nagyobb a tápanyagtartalom-veszteség.
- Nem ajánljuk, hogy az ételt hosszabb időn keresztül melegen tartsa, mert egyébként megerjed.
- A fiók többszöri kinyitásakor az élelmiszerek kihűlhetnek.
- Ne nyissa és zárja nagy lendülettel a fiókot. A folyadékok kifröccsenhetnek az edényekből, és a szellőzőrésekbe vagy a fiók belsejébe juthatnak.

 A túl alacsony hőmérsékletű melegen tartás veszélyeztetheti az egészségét.

Túl alacsony hőmérséklet esetén az ételben baktériumok keletkezhetnek. Kizárólag az  Ételek melegen tartása üzemmódot válassza.

Ez az üzemmód az ételek melegen tartására szolgál közvetlenül az elkészítésük után, tehát még forró állapotban. Ez az üzemmód nem alkalmas már kihűlt ételek újramelegítésére.

- Válassza ki az  Ételek melegen tartása üzemmódot.
- Válassza ki a kívánt időtartamot.

A fiókot legalább 15 percig elő kell melegíteni annak biztosításához, hogy elérjük a fiók belsejében a melegen tartáshoz szükséges minimális hőmérsékletet.

- Helyezze be az előmelegítendő edényeket a fiókba.
- 15 perc után vegye ki az előmelegített edényt a fiókból és töltsen bele a forró ételeket. A felmelegített edények kiemelésére használjon edényfogó kesztyűt.
- Állítsa az edényt a fiókba, és zárja be óvatosan a fiókot, hogy a folyékony ételek ne ömöljenek ki.

Ételek melegen tartása

Beállítások

Élelmiszerek	Edények	Edény lefedése	Hőmérséklet beállítás mellett	Pozíció	
				Alj	Tartórács*
Félig sült hússzelet	Tányér	nem	■ □ □ □ □	x	x
Felfújt, gratin	Gratin forma	igen	□ □ □ ■ □	x	
Sültek	Tányér	igen	□ □ ■ □ □	x	
Egytálétel	Edény	igen	□ □ □ ■ □	x	
Halrudacsok	Serpenyő	nem	□ □ □ □ ■	x	
Hús mártásban	Edény	igen	□ □ □ ■ □	x	
Zöldség mártásban	Edény	igen	□ □ □ ■ □	x	
Gulyás	Edény	igen	□ □ □ ■ □	x	
Burgonyapüré	Edény	igen	□ □ ■ □ □	x	
Menü	Tányér	igen	□ □ □ ■ □	x	
Kemencés burgonya/ héjas burgonya	Tányér/ edény	igen	□ □ ■ □ □	x	
Panírozott szelet	Serpenyő	nem	□ □ □ □ ■	x	
Palacsinta/ darált tészta	Tányér	nem	□ □ □ □ ■	x	x
Pizza	Tányér	nem	□ □ □ □ ■	x	
Sós burgonya	Edény	igen	□ □ □ ■ □	x	
Szószt	Edény	igen	□ □ □ ■ □	x	
Rétes	Tányér	nem	□ □ □ ■ □	x	
Fehér kenyér melegítése	–	nem	■ □ □ □ □	x	x
Zsemle melegítése	–	nem	■ □ □ □ □	x	x

* modelltől függően

Tanácsok

- Lehetőleg az egész felületen ossza el az edényeket. A magas tányéroszlopok lassabban melegednek, mint az egyes edénydarabok. Ha a magas tányéroszlopok nem kerülhetők el, helyezze őket a fiók elejébe. Használja a tartórostélyt (készülékmodelltől függően).
- Ne állítson élére nagy tálcákat a szellőzőrések előtt. Ezek ugyanis eltakarják a meleg levegő kilépőnyílásait. Így az edény nem melegszik fel egyenletesen.
- A csészék és poharak számára kizárólag a ☐ Csészék/poharak melegítése üzemmódot használja, így biztosítva, hogy ne lépje túl a maximális hőmérsékletet (60 °C).
- A felmelegített edény nagyon gyorsan veszít a hőmérsékletéből. Ezért csak röviddel a használat előtt vegye ki.

Felmelegítési idők

Különböző tényezők befolyásolják a felmelegítési időt:

- az edény anyaga és vastagsága
- a betöltött mennyiség
- a berakott edények elrendezése
- a beállított hőmérséklet

Ezért nem lehet minden esetre érvényes adatokat megadni. Az egyenletes melegítés érdekében a ☐ tálaló/étkező edények melegítése üzemmóddhoz viszonyítási pontként a következő értékek adhatók meg:

- 6 személyes teríték számára kb. 30-35 perc.
- 12 személyes teríték számára kb. 40-45 perc.

A gyakorlati használat során állapíthatja meg a saját háztartásában alkalmazható optimális beállítást.

Befogadóképesség



A túlterhelés károkat okozhat.

Ha túl sok edényt rak a fiókba, a teleszkópos sínek megsérülhetnek.

A fiókot max. **25 kg**-mal terhelje.

A befogadóképesség az edények méreteitől és súlyától függ.

ESW 7020, ESW 7030, ESW 7120: A rakodófelületet megnövelheti, amennyiben használja a tartórácsot. A tartórácsot igény szerint be lehet helyezni. Két tartóráccsal megnövelheti a rakodófelületet, ha azokat bal és jobb oldalra helyezi. További tartórácsot vásárolhat a Miele webshopban, a Miele Ügyfélszolgálatánál vagy a Miele szakkereskedőjénél (Lásd: „Utólag vásárolható tartozékok“).

Edénymelegítés

ESW 7010, ESW 7110

Viszonyítási pontként íme néhány példa a berakodási lehetőségekre:

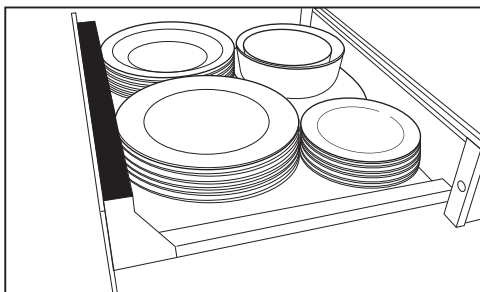

Teríték 6 személy számára:

6 lapostányér Ø 26 cm

6 mélytányér Ø 23 cm

6 desszertes tányér Ø 19 cm

1 ovális tálalólap 32 cm

1 tálalóedény Ø 16 cm

1 tálalóedény Ø 13 cm

vagy

12 lapostányér Ø 26 cm

18 mélytányér Ø 23 cm

16 mélytányér Ø 10 cm

6 lapostányér és Ø 26 cm

6 mélytányér Ø 23 cm

6 pizzatányér Ø 36 cm

72 kávéscsésze Ø 5,9 cm

30 cappuccino-csésze Ø 8,8 cm

30 grogos pohár Ø 6,7 cm (8 cm magas)

ESW 7020, ESW 7030, ESW 7120

Viszonyítási pontként íme néhány példa a berakodási lehetőségekre:

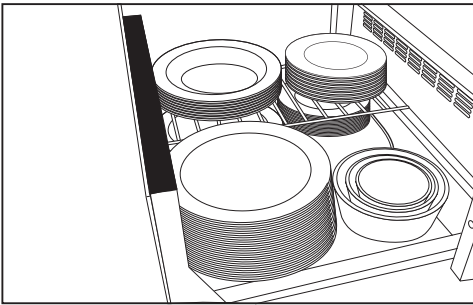

Teríték 12 személy számára

12 lapostányér	Ø 26 cm
12 mélytányér	Ø 23 cm
12 desszertes tányér	Ø 19 cm
1 ovális tálalólap	32 cm
1 tálalóedény	Ø 19 cm
1 tálalóedény	Ø 16 cm
1 tálalóedény	Ø 13 cm

vagy

40 lapostányér	Ø 26 cm
60 mélytányér	Ø 23 cm
45 mélytányér	Ø 10 cm
20 lapostányér	Ø 26 cm
20 mélytányér	Ø 23 cm
20 pizzatányér	Ø 36 cm
142 kávéscsésze	Ø 5,9 cm
90 cappuccino-csésze	Ø 8,8 cm
30 grogos pohár	Ø 6,7 cm (8 cm magas)

Alacsony hőmérsékletű ételkészítés

Alacsony hőmérsékletű sütésnél az ételt alacsony hőmérsékleten hosszú ideig sütik. Ilyen elkészítési mód esetén az ételt kímélően sütik, kevesebb nedvességet veszít, és szaftos és omlós marad.

Ha más Miele beépíthető készülék húsmaghőmérő tűjét használja a fiókban, adott esetben befolyásolhatja a beépíthető készülékeket.

A Miele beépíthető készülékek húsmaghőmérő tűjét csak a megfelelő beépíthető készülékben használja.

A maghőmérséklet kijelzésére kereskedelmi forgalomban kapható húsmaghőmérő használatát ajánljuk. Ilyen módon az ételt pontosan a kellő pontig sütheti meg.

Maghőmérséklet

A fiókban 70 °C maghőmérsékletig süthet. A fiókban nem készíthető olyan étel, amely maghőmérsékletének 70 °C felett kell lennie.

A maghőmérséklet felvilágosítást ad az étel belsejében lévő hőmérsékletről.

A hústra érvényes, hogy minél alacsonyabb a maghőmérséklet, annál kevésbé van átsütve a hússzelet:

- 45–50 °C = angolos
- 55–60 °C = közepes
- 65 °C = átsült

Elkészítési idő

A sütési idő függ az étel nagyságától, így 1 és 6 óra közötti ideig tarthat.

Hevítse elő a fiókot a megfelelő sütéshez használandó edénnyel 15 percig. Ezáltal az edény és a fiók belseje eléri a szükséges hőmérsékletet.

Példa:

Választott időtartam 1h

tényleges üzemidő 1 óra 15 perc

Útmutatások

- A húsnak kellően puhának kell lennie.
- Az étel megfelelő átsütése szempontjából döntő fontosságú az étel minősége.
- Az ételnek szobahőmérsékletűnek kell lennie. Kb. 15 perccel az elkészítés előtt vegye ki a hűtőszekrényből.

Használja az „Alacsony hőmérsékletű sütés” üzemmódot.

- Válassza ki az  Alacsony hőmérsékletű sütés üzemmódot.
- Állítsa a hőálló edényt a fiók aljára.

A rendszer automatikusan 15 percig fűti fel a fiókot, majd az előre beállított 85° C-os hőmérsékleten és az előre beállított 4 óra időtartamig működik tovább.

Ha más beállításokkal szeretne sütni, vegye figyelembe a következő sütési táblázatok adatait.

- Válassza ki adott esetben a kívánt hőmérsékletet.
- Válassza ki adott esetben a kívánt időtartamot.
- Az előhevítési fázis után helyezze az ételt az edényre.
- Ha húsmaghőmérőt használ:
Úgy helyezze a húsmaghőmérőt az ételbe, hogy a fémpálca hegye az étel magjának közepében legyen. Ügyeljen rá, hogy ne nyomja neki csontnak vagy ne szúrja bele egy zsírrétegbe, mivel ez hibás eredményhez vezethet.
- Ha a hőmérséklet kb. 10 °C-kal (irányérték) a maghőmérséklet alatt van, mint ami a sütési táblázatban van, vegye ki a fiókból az ételt.

Nagy terjedelmű ételnél kisebb hőmérséklet különbség ajánlott.

- Az ételt minden oldalán erősen süsse meg.

Tanácsok

- Ne süsse át teljesen az ételt. Az alacsony hőmérsékletű sütés után még sütés következik.
- Az ételt azonnal felvághatja. Nem szükséges pihentetési idő.
- Előmelegített tányérokra tálalja a húst, hogy ne hűljön ki olyan gyorsan.





Alacsony hőmérsékletű ételkészítés

A sütőedényt 15 perccel melegítse elő. Erre az időre az ételt tegye félre szobahőmérsékleten.

Helyezze az ételt az előmelegített edénybe a sütőtérben.

A táblázatban megadott sütési idők irányértékek. Igény szerint tovább sütheti a húst.





Sütési táblázat - marhahús

Húsfajta	 [perc]	 * [°C]	 [perc]	
Medallionok 3–4 cm vastag	oldalanként 1 oldalanként 1–2 oldalanként 2	45–50 55–60 65	45–60 65–80 95–110	<input type="checkbox"/> <input type="checkbox"/> <input checked="" type="checkbox"/> <input type="checkbox"/> <input type="checkbox"/> <input type="checkbox"/> <input type="checkbox"/> <input type="checkbox"/> <input checked="" type="checkbox"/> <input type="checkbox"/> <input type="checkbox"/> <input type="checkbox"/> <input type="checkbox"/> <input type="checkbox"/> <input checked="" type="checkbox"/>
Csípőfartó steak kb. 170 g	oldalanként 1 oldalanként 2 oldalanként 2	45–50 55–60 65	45–60 65–80 95–110	<input type="checkbox"/> <input type="checkbox"/> <input checked="" type="checkbox"/> <input type="checkbox"/> <input type="checkbox"/> <input type="checkbox"/> <input type="checkbox"/> <input type="checkbox"/> <input checked="" type="checkbox"/> <input type="checkbox"/> <input type="checkbox"/> <input type="checkbox"/> <input type="checkbox"/> <input type="checkbox"/> <input checked="" type="checkbox"/>
Hátszínszelet kb. 200 g	oldalanként 1 oldalanként 1–2 oldalanként 2	45–50 55–60 65	35–45 45–60 95–110	<input type="checkbox"/> <input type="checkbox"/> <input checked="" type="checkbox"/> <input type="checkbox"/> <input type="checkbox"/> <input type="checkbox"/> <input type="checkbox"/> <input type="checkbox"/> <input checked="" type="checkbox"/> <input type="checkbox"/> <input type="checkbox"/> <input type="checkbox"/> <input type="checkbox"/> <input type="checkbox"/> <input checked="" type="checkbox"/>

* 45–50 °C angolos, 55–60 °C közepes, 65 °C átsült

 Elősütési idő,  Maghőmérséklet,  Ételkészítési idő,  Hőmérséklet-beállítás

Sütési táblázat - borjúhús





Húsfajta	 [perc]	 * [°C]	 [perc]	
Medallionok 3–4 cm vastag	oldalanként 1 oldalanként 2 oldalanként 2	45–50 55–60 65	40–55 60–75 90–105	<input type="checkbox"/> <input type="checkbox"/> <input checked="" type="checkbox"/> <input type="checkbox"/> <input type="checkbox"/> <input type="checkbox"/> <input type="checkbox"/> <input type="checkbox"/> <input checked="" type="checkbox"/> <input type="checkbox"/> <input type="checkbox"/> <input type="checkbox"/> <input type="checkbox"/> <input type="checkbox"/> <input checked="" type="checkbox"/>
Steak kb. 160 g 2 cm vastag	oldalanként 1 oldalanként 2 oldalanként 2	45–50 55–60 65	15–30 30–45 65–80	<input type="checkbox"/> <input type="checkbox"/> <input checked="" type="checkbox"/> <input type="checkbox"/> <input type="checkbox"/> <input type="checkbox"/> <input type="checkbox"/> <input type="checkbox"/> <input checked="" type="checkbox"/> <input type="checkbox"/> <input type="checkbox"/> <input type="checkbox"/> <input type="checkbox"/> <input type="checkbox"/> <input checked="" type="checkbox"/>

* 45–50 °C angolos, 55–60 °C közepes, 65 °C átsült

 Elősütési idő,  Maghőmérséklet,  Ételkészítési idő,  Hőmérséklet-beállítás

Alacsony hőmérsékletű ételkészítés





Sütési táblázat - sertéshús

Húsajt	 [perc]	 * [°C]	 [perc]	
Filé kb. 550 g	összesen 6–8	65	90–110	<input type="checkbox"/> <input type="checkbox"/> <input type="checkbox"/> <input type="checkbox"/> <input checked="" type="checkbox"/>
Medaillon kb. 4 cm vastag	oldalanként 2	65	85–100	<input type="checkbox"/> <input type="checkbox"/> <input type="checkbox"/> <input type="checkbox"/> <input checked="" type="checkbox"/>

* 65 °C = átsült

 Előszüti idő,  Maghőmérséklet,  Étélkészítési idő,  Hőmérséklet-beállítás





Sütési táblázat - bányhús

Húsajt	 [perc]	 * [°C]	 [perc]	
Bányborda kb. 170 g	2–4	60	45–60	<input type="checkbox"/> <input type="checkbox"/> <input type="checkbox"/> <input checked="" type="checkbox"/> <input type="checkbox"/>
	2–4	65	85–100	<input type="checkbox"/> <input type="checkbox"/> <input type="checkbox"/> <input type="checkbox"/> <input checked="" type="checkbox"/>
Bányborda kb. 400 g	2–4	60	45–60	<input type="checkbox"/> <input type="checkbox"/> <input type="checkbox"/> <input checked="" type="checkbox"/> <input type="checkbox"/>
	2–4	65	85–100	<input type="checkbox"/> <input type="checkbox"/> <input type="checkbox"/> <input type="checkbox"/> <input checked="" type="checkbox"/>
Bánygerinc lefejtve kb. 600 g	oldalanként 2	60	45–60	<input type="checkbox"/> <input type="checkbox"/> <input type="checkbox"/> <input checked="" type="checkbox"/> <input type="checkbox"/>
	oldalanként 2	65	95–110	<input type="checkbox"/> <input type="checkbox"/> <input type="checkbox"/> <input type="checkbox"/> <input checked="" type="checkbox"/>

* 60 °C közepes, 65 °C átsült

 Előszüti idő,  Maghőmérséklet,  Étélkészítési idő,  Hőmérséklet-beállítás

Sütési táblázat - vadhúsok





Húsajt	 [perc]	 * [°C]	 [perc]	
Szarvas medaillon 3–4 cm vastag	oldalanként 2	60	65–80	<input type="checkbox"/> <input type="checkbox"/> <input type="checkbox"/> <input type="checkbox"/> <input checked="" type="checkbox"/>
	oldalanként 2	65	95–110	<input type="checkbox"/> <input type="checkbox"/> <input type="checkbox"/> <input type="checkbox"/> <input checked="" type="checkbox"/>
Őzgerinc lefejtve kb. 800 g	oldalanként 2	60	55–70	<input type="checkbox"/> <input type="checkbox"/> <input type="checkbox"/> <input type="checkbox"/> <input checked="" type="checkbox"/>
	oldalanként 2	65	95–110	<input type="checkbox"/> <input type="checkbox"/> <input type="checkbox"/> <input type="checkbox"/> <input checked="" type="checkbox"/>

* 60 °C közepes, 65 °C átsült

 Előszüti idő,  Maghőmérséklet,  Étélkészítési idő,  Hőmérséklet-beállítás



Alacsony hőmérsékletű ételkészítés

Sütési táblázat - halak

Hal fajta	 [perc]	 [°C]	 [perc]	
Lazac 400 g	2 a bőrös oldalán	52	45–60	<input type="checkbox"/> <input type="checkbox"/> <input type="checkbox"/> <input type="checkbox"/> <input checked="" type="checkbox"/>
Pisztráng (egész) kb. 350 g	oldalanként 2	52	15–30	<input type="checkbox"/> <input type="checkbox"/> <input type="checkbox"/> <input type="checkbox"/> <input checked="" type="checkbox"/>
Tőkehal 200 g	elősütés nélkül	52	75–90	<input type="checkbox"/> <input type="checkbox"/> <input type="checkbox"/> <input type="checkbox"/> <input checked="" type="checkbox"/>
Aranymakréla (egész) kb. 480–500 g	oldalanként 2	52	25–40	<input type="checkbox"/> <input type="checkbox"/> <input type="checkbox"/> <input type="checkbox"/> <input checked="" type="checkbox"/>
Farkassügér (egész) kb. 480–500 g	oldalanként 2	52	20–35	<input type="checkbox"/> <input type="checkbox"/> <input type="checkbox"/> <input type="checkbox"/> <input checked="" type="checkbox"/>

 Elősütési idő,  Maghőmérséklet,  Ételkészítési idő,  Hőmérséklet-beállítás

További alkalmazási lehetőségek

Élelmiszerek	Edények	Edény lefedése			 [óra:perc]
Bogyós gyümölcsök felolvasztása	Tál/ tányér	nem	■ □ □ □ □		0:50
Zselatin olvasztása	Tál	nem	□ □ □ □ ■		0:15
Tészta kelesztése	Tál	igen, tányérral		■ □ □ □ □	0:30
Joghurt készítése	Joghurtos poharak fedéllel	-		□ ■ □ □ □	5:00
Tejberizs beáztatása	Fazék	igen, fedővel	□ □ □ □ ■		0:40
Csokoládé felolvasztása	Tál	nem	□ □ □ □ ■		0:20
Fagyasztott zöldség felolvasztása	Tál	nem	□ □ ■ □ □		1:00

 Hőmérséklet-beállítás /  Hőmérséklet-beállítás /  Időtartam

Hálózatba kötés Miele beépíthető készülékekkel

A hálózatba kötés lehetővé teszi a fiók automatikus vezérlését egy másik Miele beépíthető készülék üzemi állapotától függően.

Példa:

A fiók az edényt a hálózatba kapcsolt beépíthető készülék egy kezelési folyamata előtt vagy után melegíti meg.

Követelmények:

A fiók más beépíthető készülékekkel történő összekapcsolásához a következő feltételeknek kell teljesülniük:

- A fiók össze van kapcsolva a Miele@home-on keresztül az otthoni Wi-Fi hálózattal.
- A másik beépíthető készülék össze van kapcsolva a Miele@home-on keresztül az otthoni Wi-Fi hálózattal.

A hálózatba kötés kivitelezése



A hálózatba kötés a Miele@mobile App-on keresztül történik.

Részletes információkat a funkcióról az „Első üzembe helyezés“, „Miele@home beállítása“ fejezetben és a Miele@mobile App-ban talál.

Az érintógombok kezelése elsőbbséget élvez az App-al való kezeléssel szemben.

A vallási előírások betartása érdekében a fiókot be lehet programozni a sabbat idejére. A fiók kb. 72 óra után automatikusan kikapcsol, és újra normál üzemmódban működik. Ha bekapcsolja ezt a funkciót, az időtartam beállítása ki van kapcsolva, az érintőgombokat pedig hosszabban kell megnyomni, mint egyébként.

A Sabbat funkció bekapcsolása

- Adott esetben kapcsolja ki a fiókot.
- Tartsa nyomva a(z)  érintőgombot.
- Ezzel egyidejűleg érintse meg a(z)  érintőgombot.

Ekkor világítani kezd az **1h, 2h, 3h** és **4h** jelzés.

- Állítsa be a kívánt üzemmódot és hőmérsékletet.

A Sabbat funkció kikapcsolása

A Sabbat funkciót az idő lejárta előtt is kikapcsolhatja.

- Tartsa nyomva a(z)  érintőgombot.

Ekkor minden jelzés kialszik.

A fiók pedig újra normál üzemmódban működik.

Tisztítás és ápolás

 A behatoló nedvesség károkat okoz.

A gőztisztító készülék gőze áramvezető alkatrészekre juthat, és zárlatot okozhat.

A fiók tisztításához soha ne használjon gőztisztító készüléket.

Minden felület elszíneződhet vagy megváltozhat, ha nem megfelelő tisztítószereket használ. A felületek karcolódnak. Üvegfelületek esetén a karcolások bizonyos körülmények között töréshez vezethetnek.

A tisztítószerek maradványait rögtön távolítsa el.

Ne használjon dörzsölő vagy karcoló tisztítószereket.

 A készülék forró belseje égési sérüléseket okozhat.

A fiók belseje üzemelés után forró.

Tisztítás előtt mindig hagyja lehűlni a fiókot.

- Minden használat után tisztítsa és szárítsa meg a fiókot és a tartozékokat.

Nem használható tisztítószer

Hogy a felületek károsodását elkerülje, ne használjon a tisztításhoz

- szóda-, ammónia-, sav- vagy klorid tartalmú tisztítószereket,
- vízkőoldó tisztítószereket,
- dörzsölő tisztítószereket, pl. súrolóport, folyékony súrolószert, tisztítóköveket,
- oldószertartalmú tisztítószereket,
- nemesacél tisztítószereket
- az üvegkerámia főzőlapok tisztítószert,
- mosogatógép-tisztítót,
- sütőtisztítót vagy spray-ket,
- üvegtisztítót,
- dörzsölő kemény szivacsokat és keféket, pl. edénysúroló szivacsot,
- éles fémkaparót

A fiók előlapjának és belső terének tisztítása

 Hibás működés elszennyeződött, és/vagy lefedett érintógombok miatt. Az érintógombok nem reagálnak vagy véletlen kapcsolási műveletek jönnek létre vagy adott esetben automatikusan kikapcsol a fiók.

Tartsa tisztán az érintógombokat és kijelzőket.

Ne helyezzen tárgyakat az érintógombokra és kijelzőkre.

- Meleg vízzel, kézi mosogatószerrel és tiszta törülőkendővel, illetve tiszta, nedves mikroszálas kendővel távolítsa el a szennyeződéseket.
- Tiszta vízzel törölje át a felületeket.
- Utána puha kendővel törölje szárazra a felületeket.

Csúszásgátló betét tisztítása

 A szakszerűtlen tisztítás károkat okozhat.

A csúszásgátló betét sérül, ha mosogató- vagy mosógépben tisztítja.

A csúszásgátló betétet kizárólag kézzel tisztítsa.

 A szakszerűtlen szárítás károkat okozhat.

A csúszásgátló betét károsodik, ha sütőben szárítja.



Soha ne szárítsa a csúszásgátló betétet sütőben.



- Vegye ki a fiókból a csúszásgátló betétet.
- Tisztítsa meg a csúszásgátló betétet meleg vízzel és lágy kézi mosogatószerrel.
- Végül törölje szárazra a csúszásgátló betétet egy ruhával.
- Csak akkor helyezze vissza a csúszásgátló betétet, ha az már teljesen száraz.

Mi a teendő, ha ...

A legtöbb üzemzavart és hibát, amelyek a napi üzemeltetés során felléphetnek, saját maga is el tudja hárítani. Sok esetben időt és költséget takaríthat meg, mivel nem kell hívnia az Ügyfélszolgálatot.

A következő táblázatok segítenek önnek abban, hogy megtalálja az üzemzavar vagy a hiba okát, és elhárítsa azt.

Probléma	Ok és elhárítás
A fiók nem fűt.	A hálózati csatlakozó nincs megfelelően bedugva. ■ Dugja be a hálózati csatlakozót.
	A biztosító kioldott. ■ Kapcsolja vissza a biztosítékot (A biztosíték minimális értékét lásd a típustáblán). Abban az esetben, ha a biztosító visszakapcsolása/visszacsavarása, illetve a készülék FI-reléjének visszakapcsolása után még mindig nem tudja a fiókot üzembe helyezni, forduljon elektrotechnikai szakemberhez vagy az Ügyfélszolgálathoz.
Működés közbeni zajok	A zajt a ventilátor okozza, amely a hő egyenletes eloszlásáért felelős. Ez nem hiba!
Az étel nem elég meleg.	Az  Ételek melegen tartása üzemmód nincs beállítva. ■ Állítsa be a megfelelő üzemmódot.
	A beállított hőmérséklet túl alacsony. ■ Állítson be magasabb hőmérsékletet.
	A szellőzőrések le vannak takarva. ■ Gondoskodjon arról, hogy a levegő keringeni tudjon.
Az étel túl forró.	Az  Ételek melegen tartása üzemmód nincs beállítva. ■ Állítsa be a megfelelő üzemmódot.
	A beállított hőmérséklet túl magas. ■ Állítson be alacsonyabb hőmérsékletet.

Probléma	Ok és elhárítás
Az edény nem elég meleg.	<p>A  Tálaló/étkező edények melegítése üzemmód nincs beállítva.</p> <p>■ Állítsa be a megfelelő üzemmódot.</p>
	<p>A beállított hőmérséklet túl alacsony.</p> <p>■ Állítson be magasabb hőmérsékletet.</p>
	<p>A szellőzőrések le vannak takarva.</p> <p>■ Gondoskodjon arról, hogy a levegő keringeni tudjon.</p>
	<p>Az edényt nem melegítette elegendő ideig.</p> <p>■ Az edény felmelegítési idejét különböző tényezők befolyásolják (lásd az „Edény melegítése“ fejezetet).</p>
Az edény túl forró.	<p>A  Tálaló/étkező edények melegítése, illetve a  Csészék/poharak melegítése üzemmód nincs beállítva.</p> <p>■ Állítsa be a megfelelő üzemmódot.</p>
	<p>A beállított hőmérséklet túl magas.</p> <p>■ Állítson be alacsonyabb hőmérsékletet.</p>
Ledörzsölődési nyomok az előlap felső szélén.	<p>A készülék be-, illetve kiszereleésekor a fiók felett ledörzsölődési nyomok keletkeztek.</p> <p>■ Óvatosan, kereskedelmi forgalomban kapható mosogatószivacs durvábbik felével távolítsa el a ledörzsölődési nyomokat.</p>

Utólag vásárolható tartozékok

A Miele tartozékok és tisztító- és ápolószerek széles választékát kínálják a készülékekhez.

Ezeket a termékeket nagyon egyszerűen megrendelheti Miele webáruházban.

Ezeket a termékeket a Miele Ügyfélszolgálatánál (lásd ennek a használati utasításnak a végén) vagy a Miele szakkereskedőknél is megvásárolhatja.

Tartórács

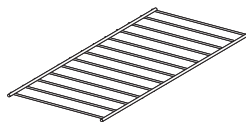

A rakodófelület megnövelésére szolgál (ESW 7020, ESW 7030, ESW 7120)

Csúszásgátló betét

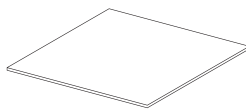

Az edények biztonságos felfekvését szolgálja

Takaróléc

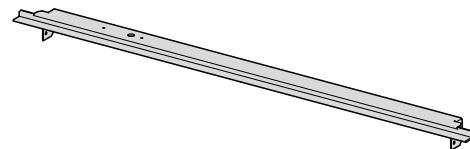

A burkolat azon részét fedi le, mely a fiók és a felette lévő kombinált készülék között található.

Mikroszálás kendő

Eltávolítja az ujjlenyomatokat és az enyhe szennyeződések.

Kapcsolatfelvétel üzemzavarok esetén

Az olyan meghibásodások esetén, amelyet saját maga nem tud elhárítani, kérjük értesítse pl. a Miele szakkereskedőjét vagy a Miele Ügyfélszolgálatát.

A Miele Ügyfélszolgálatához az interneten a www.miele.hu/service oldalon foglathat időpontot.

A Miele Ügyfélszolgálatának elérhetőségeit ennek a dokumentumnak a végén találja.

Az Ügyfélszolgálatnak adja meg a készüléke modellazonosítóját és gyártási számát (Fabr./SN/Nr.). Mindkét adatot az adattáblán találja meg.

Típustábla

A típustáblát itt találja:

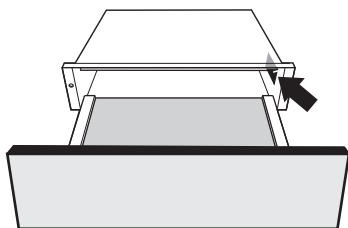

Garancia

A garancia idő 2 év.

További információkat a mellékelt garancia feltételekben talál.

Biztonsági útmutatások a beépítéshez



A szakszerűtlen beépítés károkat okozhat.

A szakszerűtlen beépítés miatt a fiók és/vagy a kombinált készülék károsodhat.

A beépítést csak szakemberrel végeztesse el.

- ▶ A fiók beépítése után a konnektornak könnyen hozzáférhetőnek kell lennie.
- ▶ A fiókot csak a Miele által megadott készülékekkel kombinálva szabad beépíteni. Ha más készülékekkel kombinálja, megszűnik a garanciaigény, mivel a rendeltetésszerű használatra nyújtott garancia feltételei többé nem állnak fenn.
- ▶ A fiókot és a kombinált készüléket szilárd padlóra kell telepíteni. Biztosítani kell a két készülékhez szükséges teherbíró képességet.
- ▶ A kombinált készülék beszerelésekor feltétlenül követni kell a mindenkori használati és szerelési utasításban megadott információkat.
- ▶ A fiók beépítésekor vegye figyelembe a következőket:
 - Az edény tartalmának láthatónak kell lennie. Csak így kerülhetők el a forró ételek kilöttyenése által okozott forrázások.
 - A fiók kihúzásához legyen elegendő hely.

Útmutatások a beépítéshez

A fiók a következő Miele beépíthető készülékekkel kombinálható:

- minden sütő, melynek készülékelőlapja 595 mm széles
- minden gőzpároló, melynek készülékelőlapja 595 mm széles
- minden kávéfőző, melynek készülékelőlapja 595 mm széles
- minden mikrohullámú sütő, melynek készülékelőlapja 595 mm széles
- Dialog sütő, melynek készülékelőlapja 595 mm széles

A kombinált készüléket további köztes aljzat beépítése nélkül állítják rá a fiókra.

A fiók 3 különböző magasságban kapható. A mindenkori szükséges fülkeméret a fiók beépítési méretéből és a kombinált készülék beépítési méretéből adódik.

Telepítés

Beépítési méretek ESW 7010, ESW 7110

Minden méret mm-ben van megadva.

450 mm magas fülkékhez való kombinált készülék

A beépítő fülke mögött nem lehet szekrény hátfala.

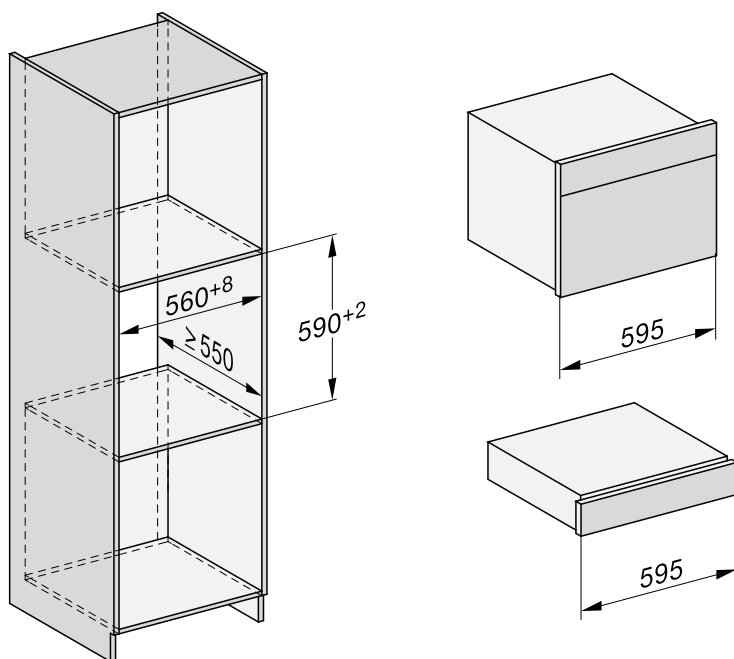

590 mm magas fülkékhez való kombinált készülék

A beépítő fülke mögött nem lehet szekrény hátfala.

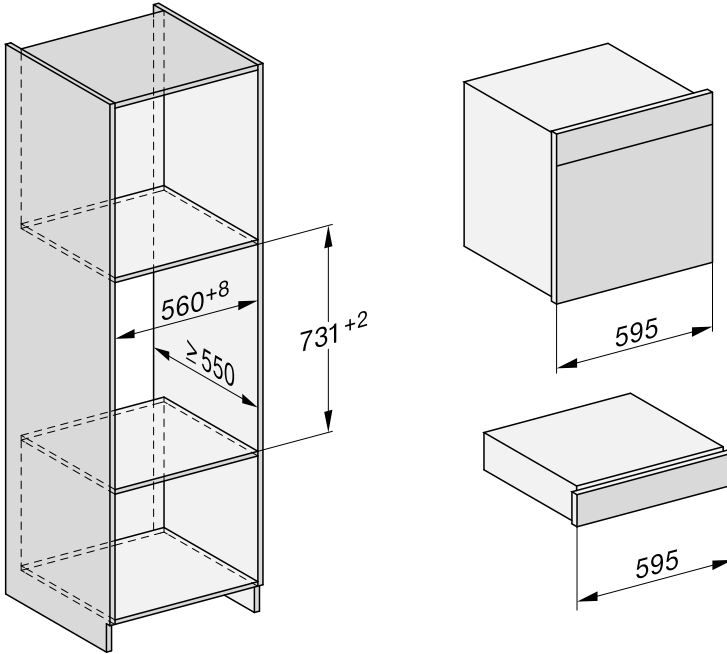

Telepítés

Oldalnézet

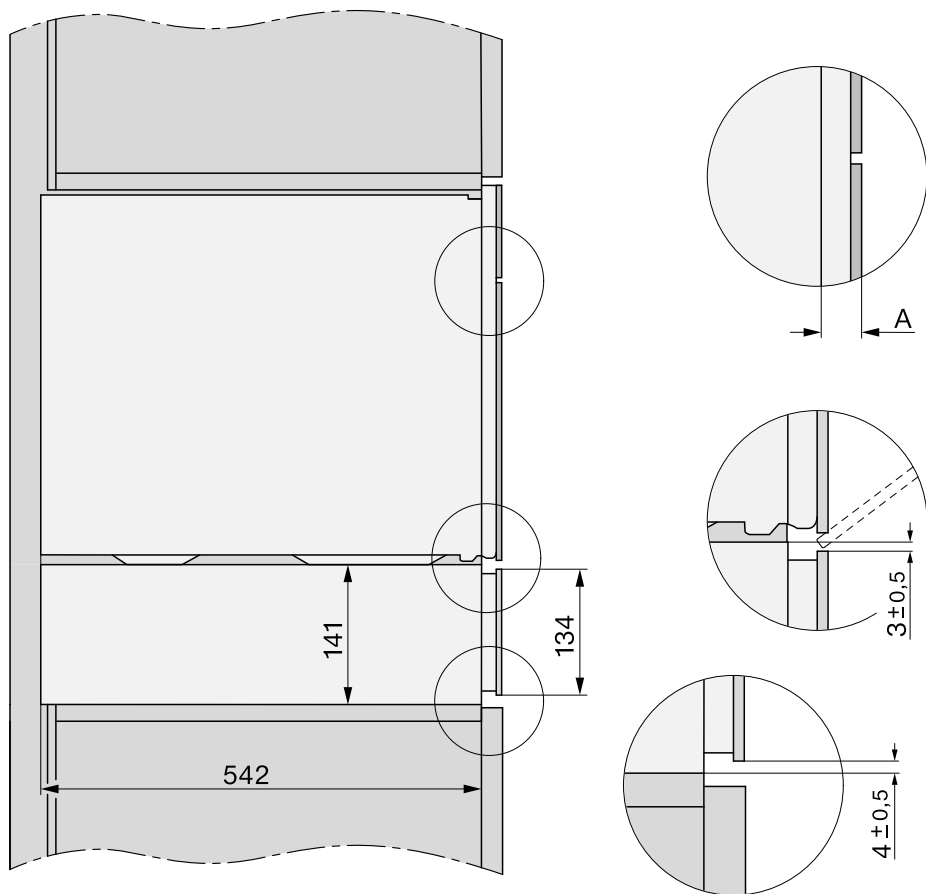

- A** ESW 70x0: 22 mm
ESW 71x0: 23,3 mm

Csatlakozások és szellőzés

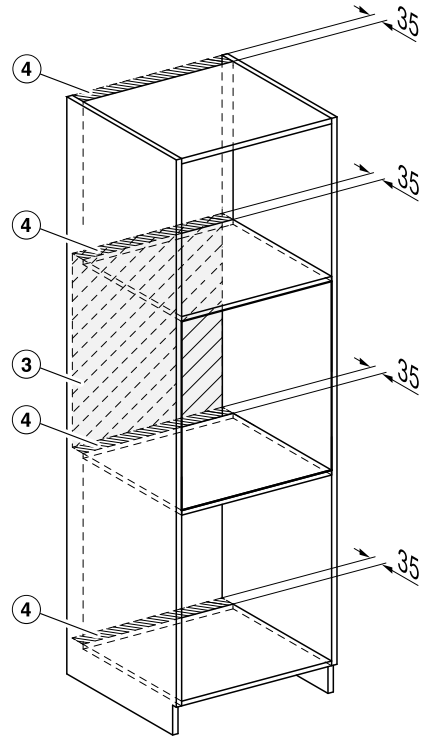
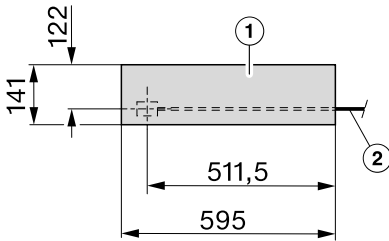

- ① Előlnézet
- ② Hálózati csatlakozóvezeték, L = 2.000 mm
- ③ Nincs csatlakozó ezen a részen
- ④ Szellőzőkivágás min. 1 800 mm²

Telepítés

Beépítési méretek ESW 7020, ESW 7120

Minden méret mm-ben van megadva.

450 mm magas fülkékhez való kombinált készülék

A beépítő fülke mögött nem lehet szekrény hátfala.

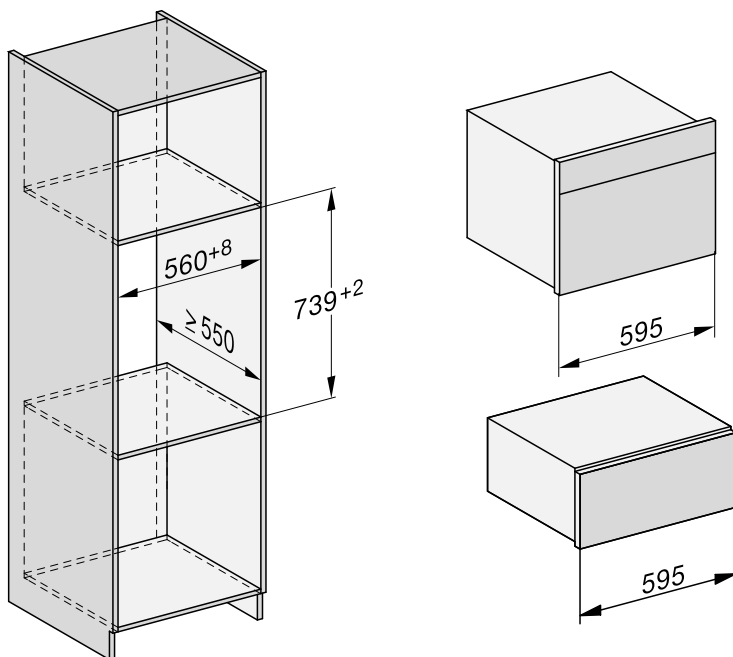

590 mm magas fülkékhez való kombinált készülék

A beépítő fülke mögött nem lehet szekrény hátfala.

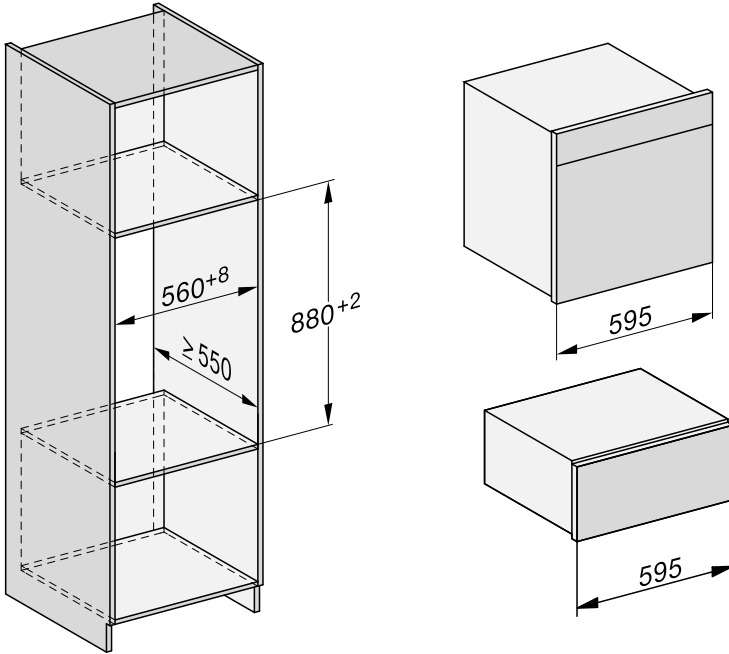

Telepítés

Oldalnézet

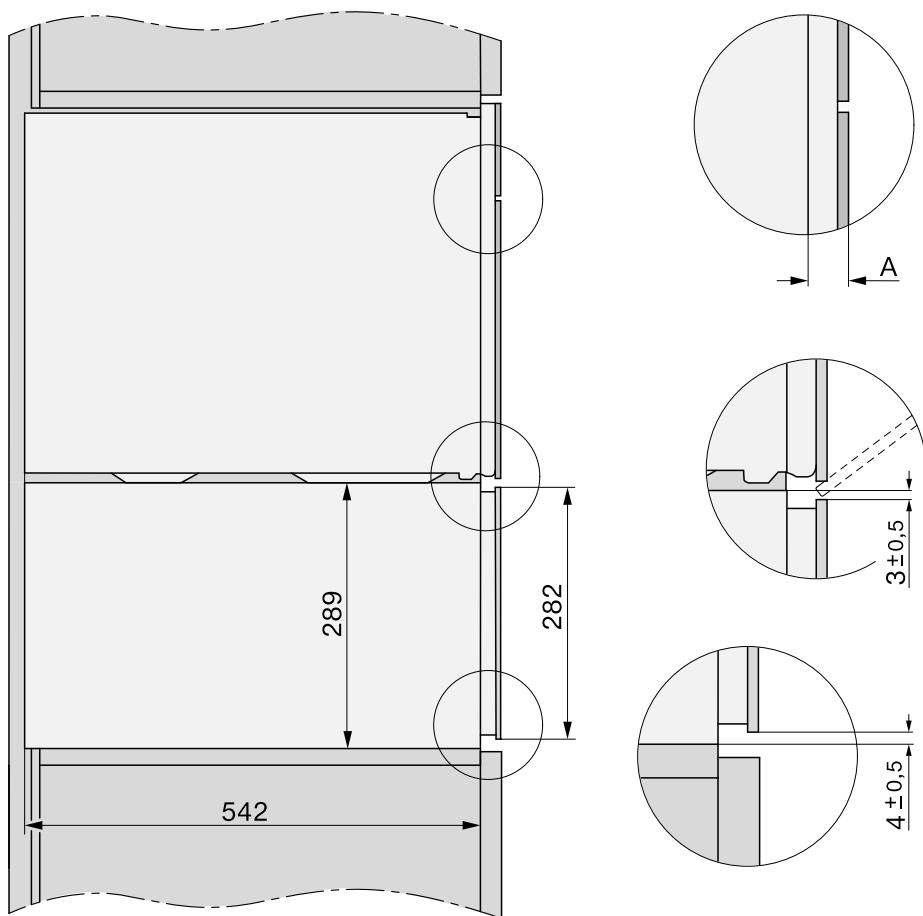

- A** ESW 70x0: 22 mm
ESW 71x0: 23,3 mm

Csatlakozások és szellőzés

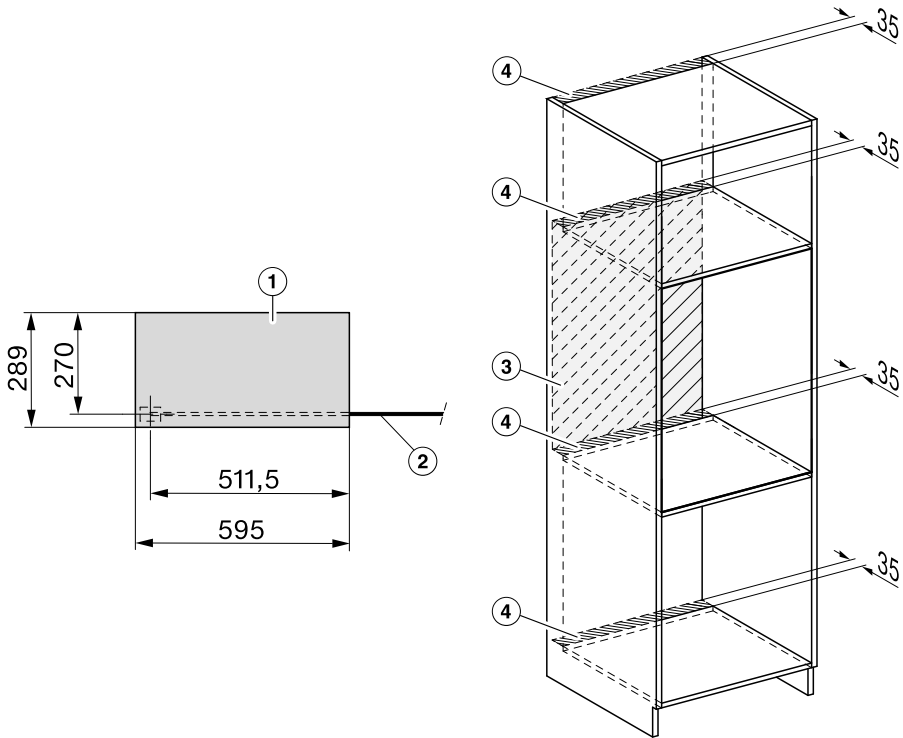

- ① Előnézet
- ② Hálózati csatlakozóvezeték, L = 2.000 mm
- ③ Nincs csatlakozó ezen a részen
- ④ Szellőzőkivágás min. 1 800 mm²

Telepítés

Beépítési méretek ESW 7030

Minden méret mm-ben van megadva.

450 mm magas fülkékhez való kombinált készülék

A beépítő fülke mögött nem lehet szekrény hátfala.

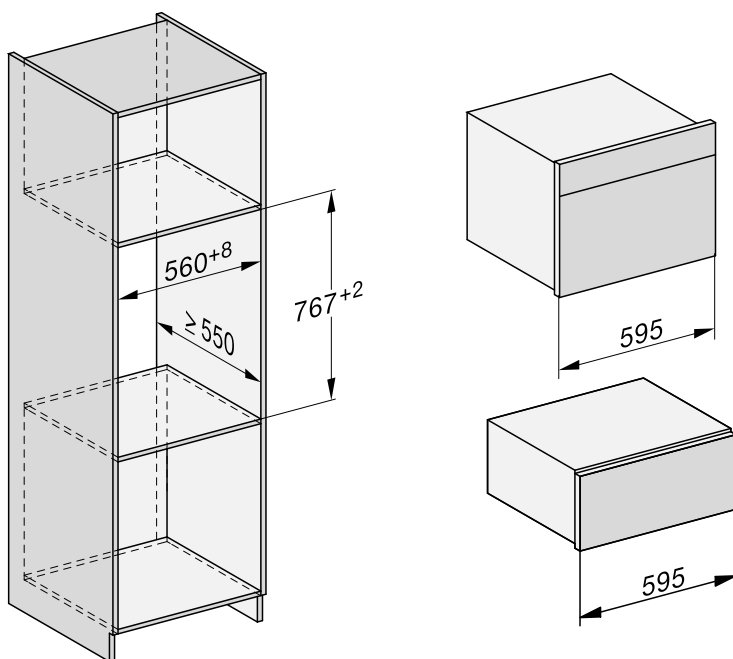

590 mm magas fülkékhez való kombinált készülék

A beépítő fülke mögött nem lehet szekrény hátfala.

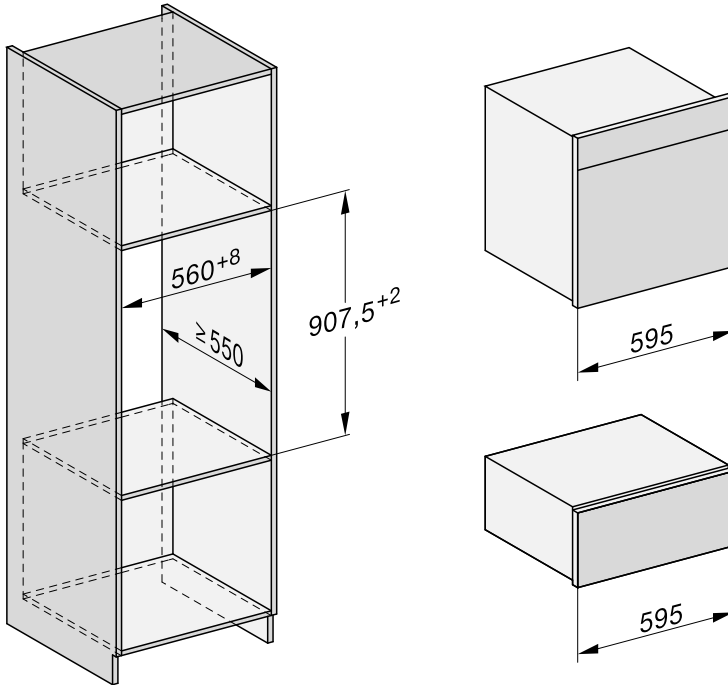

Telepítés

Oldalnézet

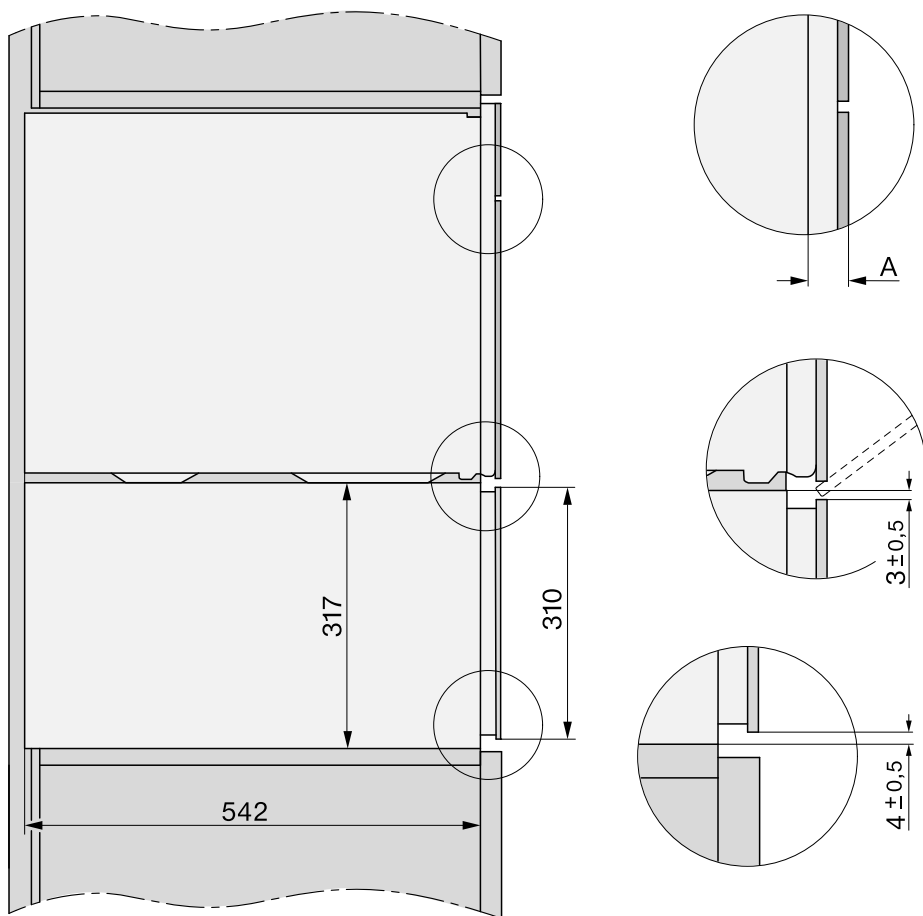

A ESW 7030: 22 mm

Csatlakozások és szellőzés

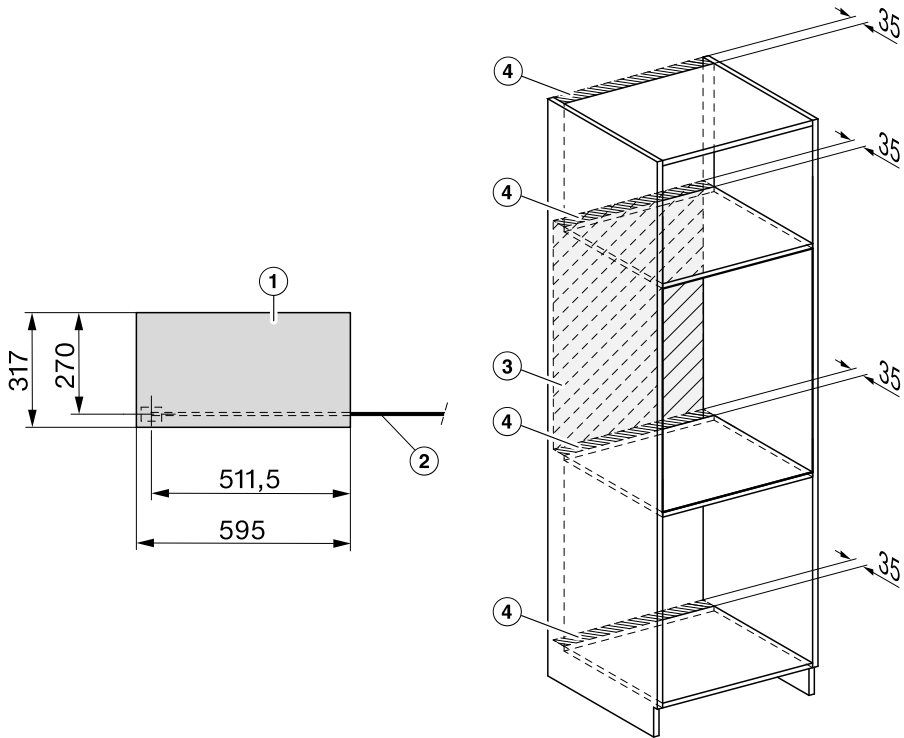

- ① Előlnézet
- ② Hálózati csatlakozóvezeték, L = 2.000 mm
- ③ Nincs csatlakozó ezen a részen
- ④ Szellőzőkivágás min. 1 800 mm²

Telepítés

Beépítés

A fiók felállítási felületének tisztának és vízszintesnek kell lennie. Csak így garantált a szabályszerű működés.

- Tolja be a fiókot a beépítőszekrénybe, míg a fiók előlapja egy síkba nem kerül a beépítőszekrénnel, majd igazítsa be derékszögben.

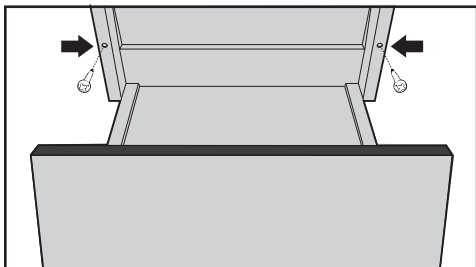

- Nyissa ki a fiókot, és rögzítse a két mellékelt csavarral a szekrény oldalfalán.
- Gondoskodjon arról, hogy az előlap felső széle ne dörzsölődhessen le a kombinált készülék beszerelése miatt.
- A mindenkor Használati és szerelési utasításban megadottaknak megfelelően szerelje be a kombinált készüléket.

Elektromos csatlakozás

Javasoljuk, hogy a fiókot egy konnektoron keresztül csatlakoztassa az elektromos hálózathoz. Ezzel megkönnyíti az Ügyfélszolgálat munkáját. A fiók beépítése után a konnektornak könnyen hozzáférhetőnek kell lennie.

 A szakszerűtlen telepítési és karbantartási munkálatok vagy javítások sérülést okozhatnak.

A szakszerűtlen telepítési és karbantartási munkálatok vagy javítások veszélyeztethetik a felhasználót. Az ilyen veszélyekért a Miele nem vállalja a felelősséget.

Mielét nem lehet olyan károkért felelőssé tenni, amelyeket hiányzó, vagy szakadt védővezető okozott (pl. áramütés).

Ha a csatlakozó vezetékről eltávolították a dugaszoló csatlakozót, vagy ha a csatlakozó vezetéket nem látták el dugaszoló csatlakozóval, akkor a fiókot egy elektrotechnikai szakembernek kell a hálózatra csatlakoztatnia.

Ha a későbbiekben a konnektorhoz már nem fér hozzá a felhasználó, vagy állandó bekötést alakít ki, akkor a hálózati oldalról minden pólusra egy megszakító berendezést kell kialakítani. Megszakítóként min. 3 mm nyitású kapcsolót kell használni. Ilyen lehet a vezetékvédő kismegszakító, a relé és a biztosító. A szükséges csatlakoztatási adatokat az adattáblán találja meg. Ezeknek az adatoknak meg kell egyezniük az elektromos hálózat adataival.

A beszerelést követően biztosítani kell az üzemi szigeteléssel ellátott alkatrészek érintésvédelmét!

Telepítés

Összteljesítmény

Lásd az adattáblán

Csatlakoztatási adatok

A szükséges csatlakoztatási adatokat az adattáblán találja meg. Ezeknek az adatoknak meg kell egyezniük az elektromos hálózat adataival.

Hibaáram védőkapcsoló

A biztonság növelésére a VDE, ill. az ÖVE a fiók elé egy 30 mA kioldóáramú FI-áramvédőkapcsoló bekötését ajánlja.

Leválasztás a hálózatról

 A hálózati feszültség áramütést okozhat.

A szerelési és/vagy karbantartási munkák alatt a hálózati feszültség visszakapcsolása áramütéshez vezethet.

Leválasztás után biztosítsa a hálózatot a visszakapcsolás ellen.

Ha az áramkört le kell választania a hálózatról, a bekötés módjától függően tegye a következőt:

Olvadó biztosíték

- Vegye ki teljesen a biztosító betéteket a csavaros sapkákból.

Olvadó biztosíték helyére csavarható kismegszakító

- Az ellenőrző gombot (piros) addig kell nyomni, amíg a középső gomb (fekete) ki nem ugrik.

Kismegszakító

- Kismegszakító, legalább B vagy C típus: Állítsa a kapcsolót 1-ről (Be) 0-ra (Ki).

FI-áramvédőkapcsoló

- (Érintésvédelmi védőkapcsoló): A főkapcsolót 1-ről (Be) 0-ra (Ki) állítsa át, vagy nyomja meg az ellenőrző gombot.

Hálózati csatlakozókábel cseréje

A hálózati csatlakozókábel cseréjekor a H 05 VV-F kábeltípust megfelelő keresztmetszettel kell használni, amely a gyártónál vagy az Ügyfélszolgálatnál kapható.

Megfelelőségi nyilatkozat

A Miele ezúton kijelenti, hogy ez a fiók a 2014/53/EU irányelvnek megfelel.

Az EU-megfelelőségi nyilatkozat teljes szövege a következő weboldalak egyikén érhető el:

- Termékek, letöltések: a www.miele.hu oldalon
- Ügyfélszolgálat, információs anyagok, használati utasítások elérhetősége a termék nevének vagy gyári számának megadásával:
www.miele.hu

Frekvenciasáv	2,4000 GHz – 2,4835 GHz
---------------	----------------------------

Maximális adóteljesítmény < 100 mW

Miele Kft.

H – 1022 Budapest

Alsó Törökvész út 2.

Tel: (06-1) 880-6400

Fax: (06-1) 880-6402

E-mail: info@miele.hu

Internet: www.miele.hu

Gyártó:**Miele & Cie. KG**

Carl-Miele-Straße 29

33332 Gütersloh

Németország

ESW 7010, ESW 7020, ESW 7030, ESW 7110, ESW 7120