

Gebrauchsanweisung

Mulden-Reinigungstuch

Operating instructions

Rotary ironer cleaning cloth

Gebruiksaanwijzing

Reinigingsdoek voor mangels

Istruzione d'uso

Panno per la pulizia delle conche

Instrucciones de manejo

Paño limpiador para planchadoras

Instruções de utilização

Pano de limpeza do berço

DE, GB, NL, IT, ES, PT

Gebrauch	4
Use	5
Gebruik	6
Uso	7
Uso	8
Utilização	9

Gebrauch

Verwenden Sie das Mulden-Reinigungstuch bei angefahrener Mulde, kleinster Temperatureinstellung und normalem Mulden-Anpressdruck.

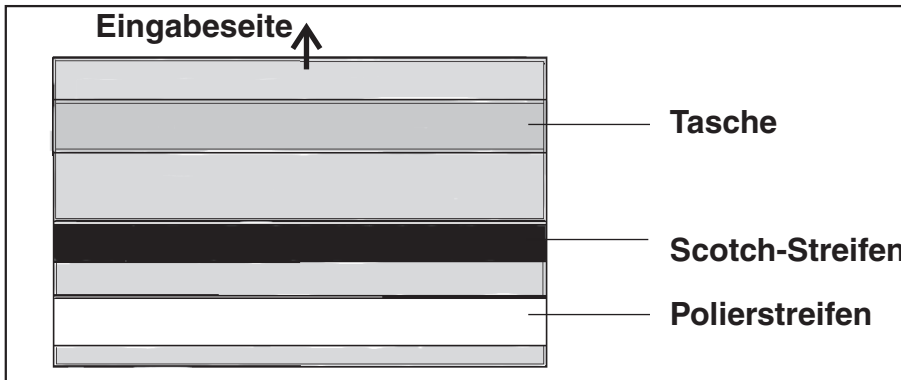

- Legen Sie das Mulden-Reinigungstuch auf der linken Seite des Mangleinlasses so auf den Eingabetisch, dass die Seite mit dem Scotch- und Polierstreifen zur Mulde liegt und der Scotchstreifen zuerst einläuft.
- Führen Sie das Reinigungstuch gleichmäßig und parallel ein.
- Lassen Sie das Mulden-Reinigungstuch durch die ganze Mulde laufen, bis es am Mangelauslass wieder vollständig herauskommt.

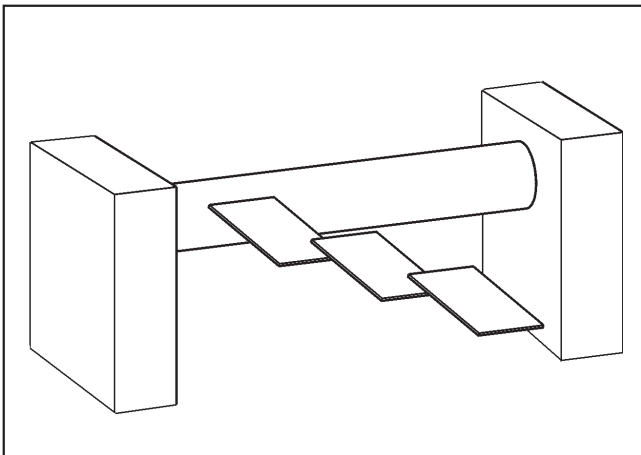

- Wiederholen Sie den Vorgang von der linken Mangleinlassseite beginnend, so lange, bis Sie an der rechten Seite angekommen sind.
- Reinigen Sie die Mulde Ihrer Mangel in den ersten 3 Monaten zweimal täglich. Einmal morgens vor dem Arbeitsbeginn und einmal nachmittags vor dem Arbeitsbeginn. Danach genügt eine Anwendung pro Tag vor dem Arbeitsbeginn.

Das Quietschen des Mangelstuches bei neuen Mangeln verschwindet nach einiger Zeit.

Vermeiden Sie übermäßiges Einwachsen der Muldenmangel, da es die Funktion der Muldenmangel verschlechtert.

Verwenden Sie deshalb zum Einwachsen das Wachstuch mit Tasche M.-Nr. 03 328 080 und das Mangelwachs M.-Nr. 0 34 161.

Ist der Scotch-Streifen des Mulden-Reinigungstuches verbraucht:

- Den Scotch-Streifen abgetrennen und einen neuen Streifen in die Tasche eingelegen.

Einen neuen Scotch-Streifen erhalten Sie, wenn Sie von der Scotch-Matte M.-Nr.: 03 987 590 einen Streifen von ca. 210 mm abschneiden. Diesen Vorgang können Sie dreimal wiederholen.

Ist der Scotch-Streifen abgeschnitten worden, kann das Mulden-Reinigungstuch ohne Scotch-Streifen gewaschen (Kochwäsche 95°C) werden.

Set the temperature at the lowest setting and using normal ironing pressure run the cleaning cloth through the ironer with the heater plate in contact with the roller.

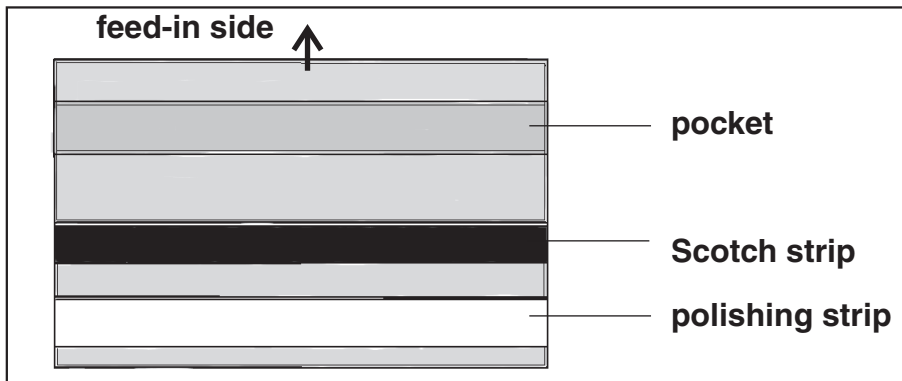

- Place the cleaning cloth on the left hand side of the feed-in table with the Scotch and polishing strips facing the heater plate. The Scotch strip feeds in first.
- Pass the cleaning cloth through evenly and parallel to the ironer.
- Let it run right through until it comes out at the other side of the roller.

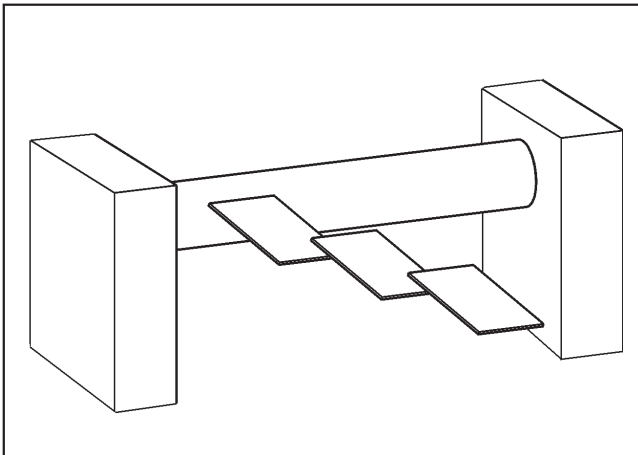

- Repeat the procedure moving from the left hand side over to the right hand side of the ironer.
- Clean the ironer heater plate twice daily for the first three months, once in the morning before starting work and once more before starting work in the afternoon. After the first three months it only requires cleaning once a day before starting work.

The ironer cloth is a little noisy when new. This is quite normal and will stop after a while.

Avoid over waxing the heater plate as this will hinder the smooth operation of the ironer.

For waxing order

Nomex wax cloth M.-Nr. 03 328 080 and Ironing wax M.-Nr. 0 34 161.

When the Scotch strips on the cleaning cloth are exhausted replace them as follows:

- Remove the Scotch-strips and insert new strips into the pocket on the cloth.

For new Scotch-strips order Scotch-Mat M.-Nr.: 03 987 590 and cut a length approx. 210 mm wide. This can be repeated three times.

If the cleaning cloth requires washing first remove the Scotch strips and then wash the cloth using a Cottons 95°C programme.

Gebruik

Als u de reinigingsdoek gebruikt, moet de strijkplaat tegen de rol aanliggen en moeten de laagste temperatuur en de normale aandrukkracht zijn ingesteld.

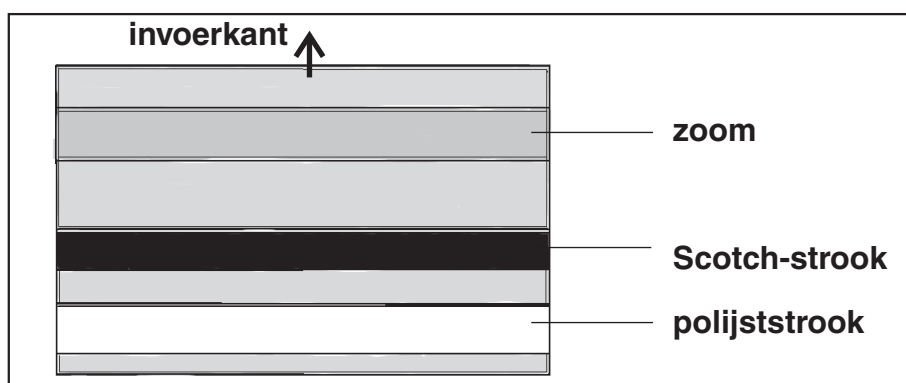

- Leg de reinigingsdoek zo op het invoerblad (aan de linker kant van de strijkrol) dat de Scotch- en polijststrook naar de strijkplaat gericht zijn en de Scotch-strook het eerst wordt ingevoerd (zie afbeelding).
- Voer de doek gelijkmatig en evenwijdig aan de plaat in.
- Laat de doek helemaal langs de strijkplaat lopen, totdat de doek er aan de uitvoerkant weer uitkomt.

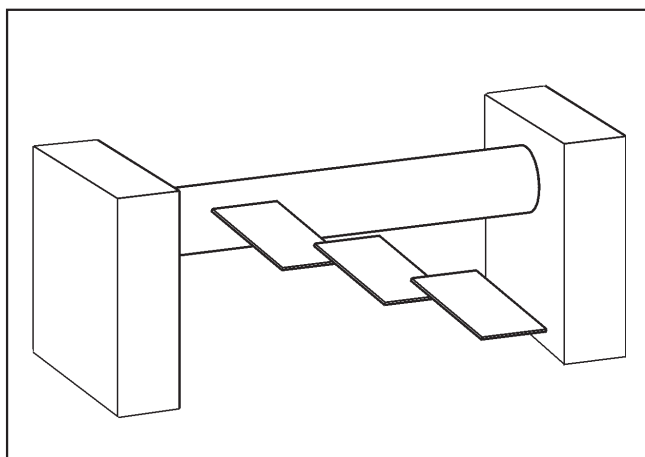

- Herhaal deze werkwijze voor de hele strijkplaat. Werk daarbij van links naar rechts.

- Reinig de strijkplaat van de mangel in de eerste 3 maanden twee keer per dag. Een maal 's morgens en een maal 's middags voor het begin van de werkzaamheden. Later is het voldoende de strijkplaat eens per dag voor het begin van de werkzaamheden te reinigen.

Bij nieuwe mangels kan de mangeldoek een piepend geluid veroorzaken. Dit geluid verdwijnt na enige tijd.

Breng niet te veel was aan op de mangel, omdat dit het functioneren van het apparaat beïnvloedt.

Gebruik voor het in de was zetten de speciale wasdoek (M.-Nr. 03 328 080) en speciale mangelwas (M.-Nr. 0 34 161).

Is de Scotch-strook van de reinigingsdoek versleten, dan

- verwijdert u de Scotch-strook en brengt u een nieuwe strook aan in de zoom.

Een nieuwe Scotch-strook knipt u van een Scotch-mat (M.-Nr. 03 987 590) af. Knip een strook af van ca. 210 mm. U kunt dit drie keer doen.

Wanneer u de Scotch-strook verwijderd heeft, kunt u de reinigingsdoek zonder Scotch-strook wassen (witte was 95 °C).

Utilizzare il panno per la pulizia a conca accostata, impostazione minima della temperatura e pressione di stiratura normale.

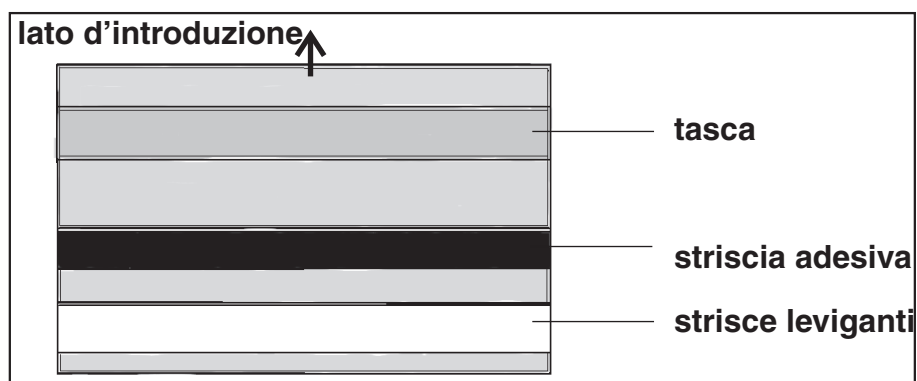

- Disporre il panno per la pulizia della conca a sinistra sul tavolo d'introduzione in modo che il lato con le strisce adesive e leviganti sia rivolto verso la conca e che dapprima si introduca la striscia adesiva.
- Introdurre il panno per la pulizia uniformemente e parallelamente.
- Far passare il panno attraverso l'intera conca, finchè esso fuoriesce completamente dalla parte opposta.

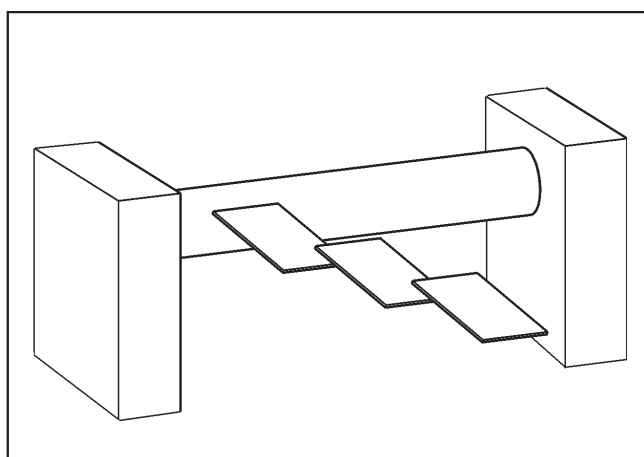

- Ripetere il procedimento partendo dal lato sinistro del tavolo d'introduzione per arrivare poi sul lato destro.
- Durante i primi tre mesi pulire la conca del mangano due volte al giorno. Una volta prima di iniziare il lavoro al mattino ed una volta al pomeriggio. Successivamente è sufficiente effettuare la pulizia una volta al giorno prima di iniziare il lavoro.

Il cigolio del panno per la pulizia, se usato per mangani nuovi, sparisce dopo poco tempo.

Evitare di incerare eccessivamente il mangano poiché ciò ne peggiora il funzionamento.

Per incerare il mangano, utilizzare quindi solo il panno con tasca n.d'ord. 03 328 080 e la cera per mangano n.d'ord. 0 34 161.

Se la striscia adesiva del panno di pulizia è consumata:

- Staccare la striscia adesiva e introdurre una nuova striscia nella tasca.

La nuova striscia adesiva di ca. 210 mm può essere ottenuta, ricavandola dal panno adesivo n.d'ord.: 03 987 590. Questo procedimento può essere ripetuto tre volte.

Se la striscia adesiva è stata tagliata, il panno per la pulizia della conca può essere lavato senza questa striscia (Bollitura 95°C).

Uso

Utilice el paño limpiador para planchadoras, con la teja en contacto con el rodillo, seleccionando la temperatura mínima y la presión normal de la teja.

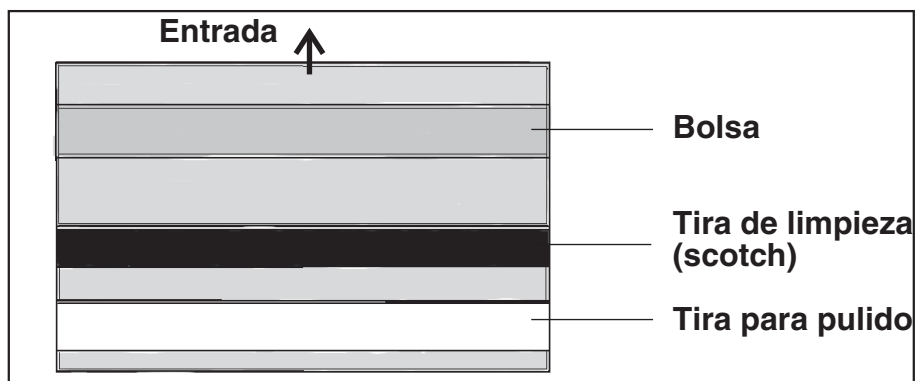

- Coloque el paño limpiador desde el extremo izquierdo de la mesa para la introducción de la ropa de modo que la cara con las tiras de scotch y de pulido quede mirando hacia la teja, y que permita que pase primero la tira de scotch.
- Introduzca el paño limpiador de forma sucesiva y paralela, para permitir una limpieza homogénea de la teja.
- Deje que el paño limpiador sea arrastrado por el rodillo, hasta que vuelva a salir completamente por el otro lado de la teja.

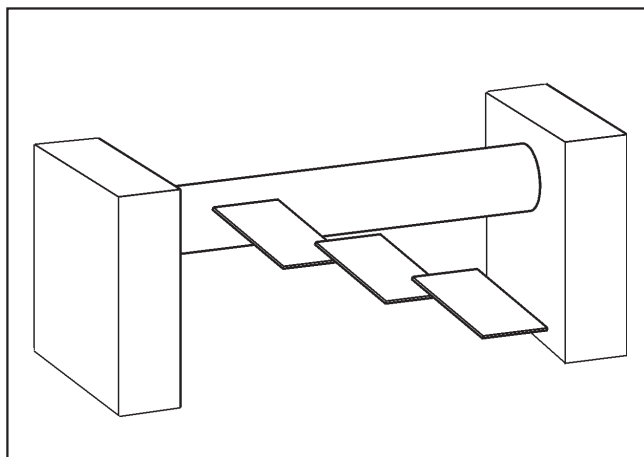

- Realice el proceso, en sentido desde el extremo izquierdo hasta el extremo derecho de la teja.

- Limpie la teja de su planchadora dos veces al día durante los primeros 3 meses de uso. Una vez por la mañana, antes de iniciar el trabajo, y la otra vez por la tarde, antes de finalizar la jornada. Después será suficiente una limpieza diaria antes de iniciar el trabajo.

Los chirridos causados por el paño de la teja en planchadoras nuevas desaparecen después de un tiempo de uso.

Evite el encerado excesivo de la teja, ya que puede mermar el correcto funcionamiento de la planchadora.

Para evitar tales efectos, utilice telas de cera con solapa nº de mat. 03 328 080 y cera nº de mat. 0 34 161.

Al estar desgastada la tira de scotch del paño limpiador:

- Corte la tira de scotch, y coloque una nueva tira en la solapa.

Para ello podrá cortar una tira de unos 210 mm de la esterilla de scotch, nº de mat. 03 987 590. La longitud de la esterilla le permitirá hacer hasta tres reposiciones de la tira. Una vez eliminada la tira de scotch, el paño limpiador podrá lavarse en la lavadora (programa para ropa blanca a 95 °C).

Utilize o pano de limpeza do berço com o berço ajustado, temperatura baixa e pressão do berço normal.

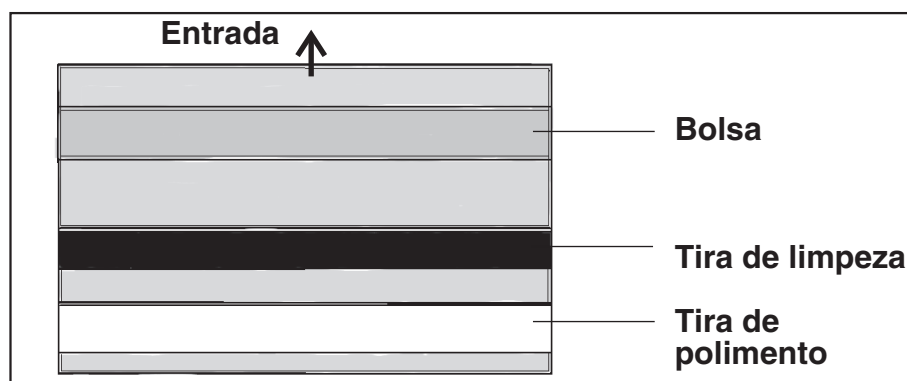

- Coloque o pano no lado esquerdo de forma que a parte com as tiras/barras de limpeza "Scotch" e barras de polimento fiquem voltadas para o berço. As barras "Scotch" entram em primeiro lugar.
- Conduza o pano uniformemente e paralelamente.
- Passe o pano por todo o rolo até que saia totalmente pelo outro lado.

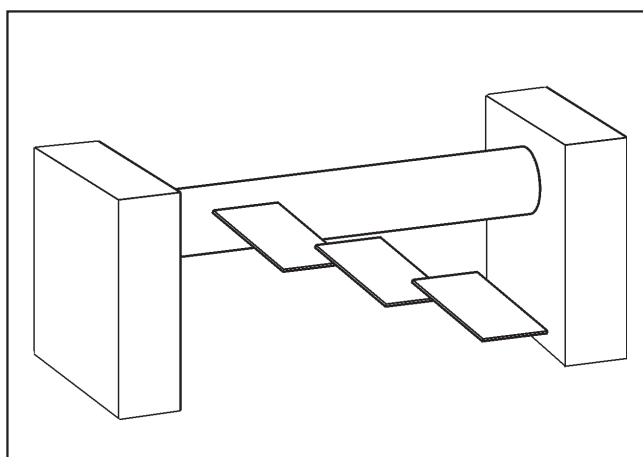

- Repita o processo começando pelo lado esquerdo até chegar ao lado direito.

- Nos primeiros 3 meses de funcionamento deve limpar o berço duas vezes por dia. Uma vez de manhã antes de iniciar o trabalho e uma vez à tarde também antes de iniciar o trabalho com a calandra.

Depois basta que efectue a limpeza uma vez por dia.

Se ouvir um ruído fora do comum ao iniciar o trabalho, proveniente do pano, não tem qualquer inconveniente porque irá desaparecer ao fim de algum tempo.

Evite cera em excesso no berço porque o funcionamento da calandra será afectado.

Utilize por isso o pano de limpeza com bolsa, M.-Nr. 03 328 080 e a cera para calandras, M.-Nr. 0 34 161.

Logo que as tiras/barras de limpeza "Scotch" do pano estejam gastas:

- Retire a tira/barra de limpeza "Scotch" e coloque uma nova tira/barra na bolsa.

Corte uma tira/barra de limpeza "Scotch" com aprox. 210 mm, da peça "Scotch" M.-Nr.: 03 987 590. Pode repetir este processo três vezes.

Logo que a barra "Scotch" esteja retirada, pode lavar o pano de limpeza da calandra sem a barra "Scotch" (Roupa branca/cor 95°C).



Miele & Cie. KG
Carl-Miele-Straße 29
33332 Gütersloh
Telefon: 05241 89-0
Telefax: 05241 89-2090
Miele im Internet: www.miele-professional.de