

D Montageplan für die Umbausätze Hochschrank-Einbau
Bitte beachten Sie diesen Montageplan und den Montageplan Ihres Geschirrspülers. Lesen Sie unbedingt die Gebrauchsanweisung vor der Aufstellung - Installation - Inbetriebnahme. Dadurch schützen Sie sich und vermeiden Schäden an Ihrem Gerät.

GB Installation diagram for fitting a dishwasher into a tall unit
To avoid the risk of accidents or damage to the dishwasher it is **essential** to read the operating instruction manual supplied with it before it is installed or used for the first time.

F Notice de montage pour jeux d'adaptation des armoires hautes intégrables
Pour votre sécurité et afin d'éviter d'endommager votre appareil, veuillez suivre les indications de cette notice et lire le mode d'emploi avant de monter, d'installer ou de mettre en service votre lave-vaisselle.

NL Montageschema voor de ombouwsets voor inbouw in een hoge kast
Bekijk dit montageschema en lees de gebruiksaanwijzing voordat u uw apparaat plaatst, installeert en in gebruik neemt. Dat is veiliger voor uzelf en u voorkomt daarmee onnodige schade aan uw apparaat.

I Schema di montaggio per set di incasso in mobili a colonna
Prima di procedere al posizionamento, all'installazione e alla messa in funzione dell'elettrodomestico leggere attentamente le relative istruzioni d'uso e attenersi al presente schema di montaggio. In questo modo si prevengono danni alle apparecchiature e non si rischia la propria incolumità.

E Plan de montage para los juegos de cambio de montaje del armario superior
Le agradecemos su confianza y esperamos disfrute de su nuevo aparato. Para ello es imprescindible, antes de su emplazamiento, instalación y puesta en marcha, tener en cuenta este esquema de montaje y leer las instrucciones de manejo, para evitar daños tanto al usuario, como al aparato.

P Plano de montagem do conjunto de adaptação para móveis altos
Observe este plano de montagem e leia as instruções de utilização antes de instalar, ligar e iniciar o funcionamento com a máquina. Desta forma não só se protege como evita anomalias no seu aparelho.

GR Σχεδιάγραμμα τοποθέτησης για εντοιχισμό πλυντηρίων πιάτων σε κολωνάτο ντουλάπι
Λάβετε υπόψη σας αυτό το σχεδιάγραμμα τοποθέτησης και διαβάστε οπωσδήποτε τις οδηγίες χρήσης, πριν από την τοποθέτηση - σύνδεση - αρχική λειτουργία. Έτσι προστατεύετε τον εαυτό σας και αποφεύγετε πιθανές βλάβες στη συσκευή.

N Monteringsplan for ombyggingssett for innbygging i høyskap
Ta hensyn til denne monteringsplanen og monteringsplanen for oppvaskmaskinen. Bruksanvisningen må leses før oppstilling - installasjon - igangsetting. Da beskytter du deg mot person- og materielle skade.

DK Monteringsplan for ombygningsset til indbygning i højskab
Følg venligst denne monteringsplan og læs brugsanvisningen inden opstilling, installation og ibrugtagning for at undgå skader på personer og produkt.

FIN Asennuskaavio: muuntosarja komerokaappiin asennusta varten
Noudata tätä asennuskaaviota ja lue ehdottomasti mukana toimitettu käyttöohje ennen astianpesukoneen asennusta, liittäntöjä ja käyttöönottoa. Näin vältät mahdolliset vahingot ja laitteesi rikkoontumisen.

S Monteringsanvisning för monteringssetsen för inbyggnad i högskåp
Följ monteringsritningen och läs bruksanvisningen innan maskinen ställs upp - installeras - tas i bruk. Därigenom undviks olyckor och skador på maskinen.

RU Монтажный чертёж по встраиванию посудомоечных машин в высокий шкаф
Пожалуйста, соблюдайте указания этого монтажного чертежа и обязательно прочитайте инструкцию по эксплуатации перед установкой, монтажом и вводом в эксплуатацию машины. Этим Вы защитите себя и предотвратите повреждения Вашей машины.

TR Makinenin yüksek dolaba montaj planı
Bu montaj planini dikkate alınız ve cihazı kurmadan ve çalıştırmadan önce kullanma kilavuzunu mutlaka okuyunuz.



Gebrauchsanweisung beachten!
See operating instruction manual!
Lisez le mode d'emploi !
Neem de gebruiksaanwijzing in acht!
Attenersi alle istruzioni d'uso!
¡Tenga en cuenta las instrucciones de manejo!
Observe o indicado no livro de instruções!
Διαβάστε τις οδηγίες χρήσης!
Følg bruksanvisningen!
Følg venligst brugsanvisningen!
Noudata käyttöohjetta!
Beakta bruksanvisningen!
Соблюдайте указания инструкции по эксплуатации!
Kullanma kilavuzunu dikkate alınız!



Beschädigung oder Brandgefahr!
Risk of damage or fire hazard!
Risque de dommages ou d'incendie !
Gevaar voor schade of brand!
Attenzione: pericolo di danneggiamento o di incendio!
¡Daños o riesgo de incendio!
Perigo de avarias ou de incêndio!
Κίνδυνος ζημιάς ή φωτιάς!
Fare for skade eller brann!
Risiko for beskadigelse eller brand!
Vahingon tai tulipalon vaara!
Skaderisk eller brandfara!
Opasnost porveždjenij ili vzgoranij!
Hasar veya yangin tehlikesi!

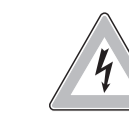

Anschlusswerte beachten!
Check voltage, rated load and fuse rating!
Respectez les valeurs de raccordement !
Neem de aansluitwaarden in acht!
Controllare i valori di allacciamento!
¡Aténgase a los valores de conexión!
Verifique os valores para a ligação!
Προσοχή στην ισχύ ηλεκτρικής σύνδεσης!
Ta hensyn til tilkoblingsverdiene!
Tilslutningsværdierne skal overholdes!
Tarkista sähköliitännätiedot!
Beakta anslutningsdata!
Учитывайте параметры подключения!
Baglanti degerlerine dikkat ediniz!

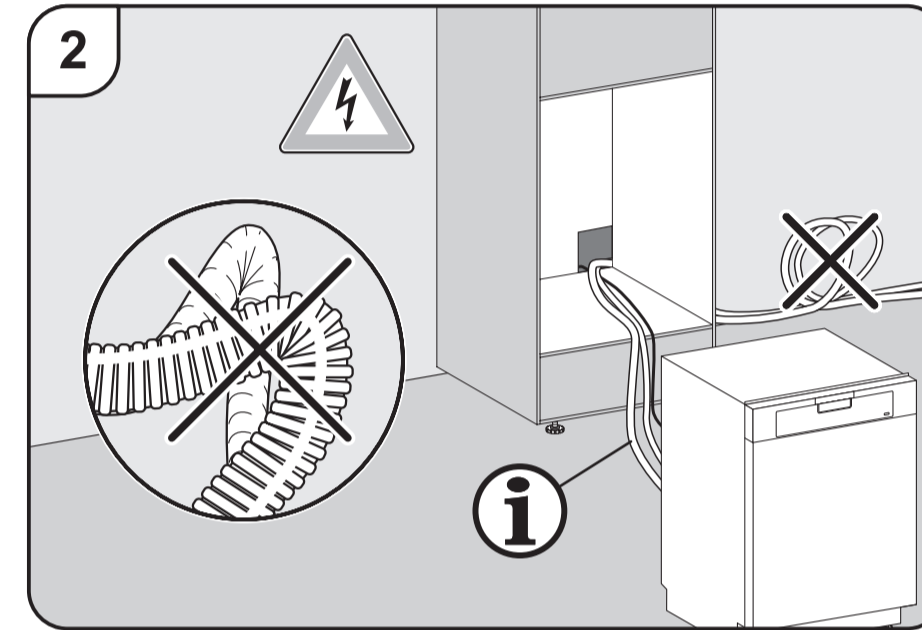
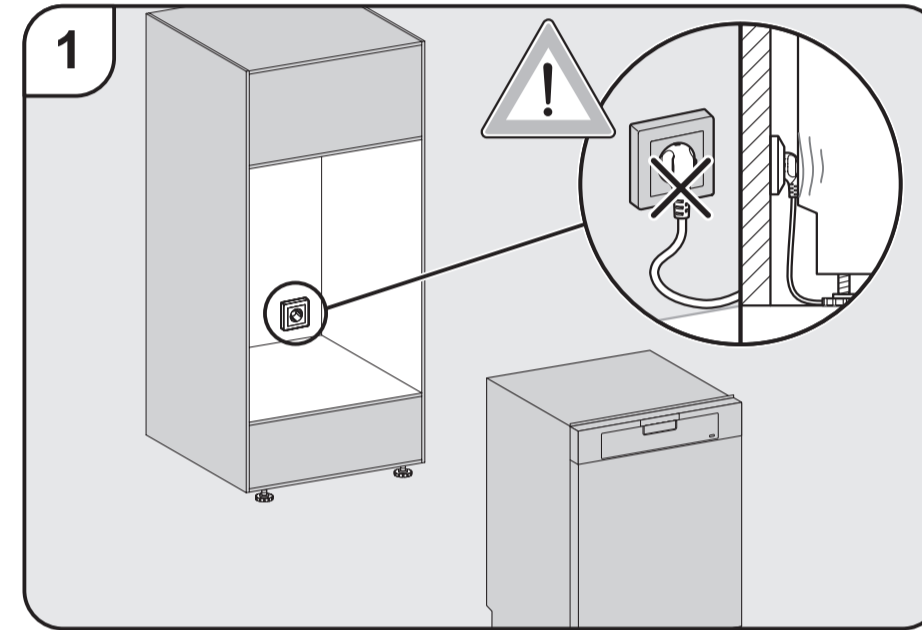

M-Nr: 06 742 350 / 01

MSHE 601-1
Montage unter einem Schrank
Installing under a kitchen unit
Montage sous une armoire
Montage onder een kast
Montaggio sotto un mobile
Montaje bajo un armario
Montagem por baixo de um móvel
Τοποθέτηση κάτω από ντουλάπι
Montering under et skap
Montering under et skab
Asennus kaapin alapuolelle
Montering under ett skåp
Монтаж под шкафом
Bir alt dolaba montaj

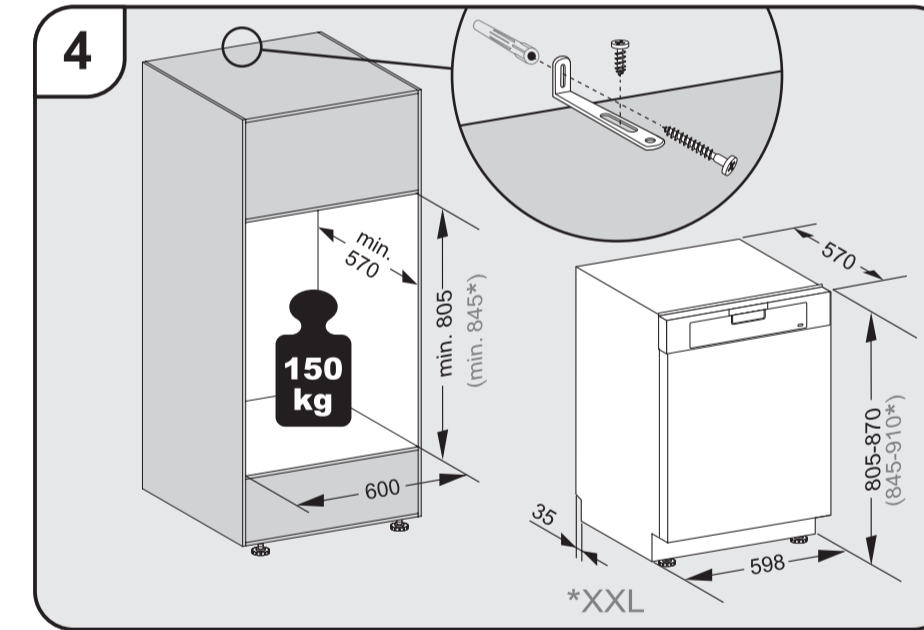
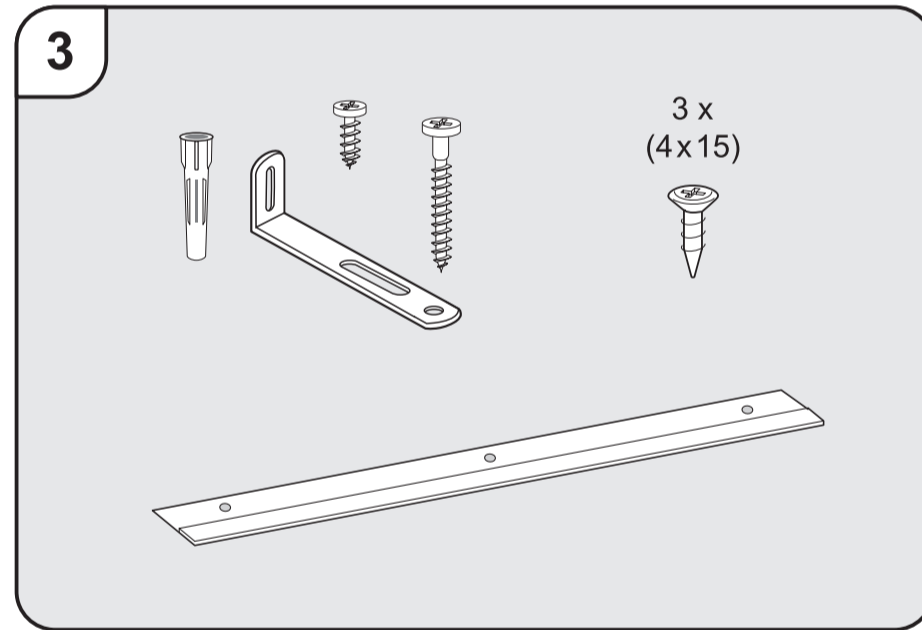

MSHE 602-1
Montage unter einem Einbaugerät
Installing under a built-in appliance
Montage sous un appareil intégré
Montage onder een inbouwapparaat
Montaggio sotto un elettrodomestico da incasso
Montaje bajo un aparato empotrable
Montagem por baixo de um aparelho de encastrar
Τοποθέτηση κάτω από εντοιχισμένη συσκευή
Montering under et innbyggingsapparat
Montering under et indbygningsprodukt
Asennus kalusteisiin sijoitetun laitteen alle
Montering under en inbyggnadsprodukt
Монтаж под встраиваемым прибором
Bir ankastre cihaz altına montaj

