

D Montageplan für U-Sockel an Einbau- und Vollintegrierte Geschirrspüler

Bitte beachten Sie diesen Montageplan und lesen Sie unbedingt die Gebrauchsanweisung vor der Aufstellung - Installation - Inbetriebnahme. Dadurch schützen Sie sich und vermeiden Schäden an Ihrem Gerät.

GB Installation instructions for fitting a U-model plinth on integrated and fully integrated dishwashers

To avoid the risk of accidents or damage to the dishwasher it is essential to read the operating instruction manual supplied with it before it is installed or used for the first time.

F Plan de montage pour socle U pour lave-vaisselle encastrables et intégrables

Pour votre sécurité et afin d'éviter d'endommager votre appareil, veuillez suivre les indications de cette notice et lire le mode d'emploi avant de monter, d'installer ou de mettre en service votre lave-vaisselle.

I Schema di montaggio per zoccolo U (sottopiano) da applicare su lavastoviglie da incasso e a scomparsa totale

Prima di procedere al posizionamento, all'installazione e alla messa in funzione dell'elettrodomestico leggere attentamente le relative istruzioni d'uso e attenersi al presente schema di montaggio. In questo modo si prevengono danni alle apparecchiature e non si rischia la propria incolumità.

Führen Sie bitte erst alle Montageschritte wie auf dem Montageplan Ihres Geschirrspülers beschrieben durch. Überspringen Sie dabei die Montageschritte, die sich auf die Montage der Sockelleiste beziehen.

Install your dishwasher following the instructions given on the installation sheet supplied with the dishwasher, omitting any reference to fitting a plinth facing.

Effectuez d'abord toutes les étapes de montage indiquées sur le plan de montage de votre lave-vaisselle.

Vous pouvez ignorer les étapes de montage concernant le montage de la plinthe.

Eseguire dapprima tutte le operazioni descritte nello schema di montaggio allegato alla Vostra lavastoviglie.

Saltare le operazioni relative al montaggio del listello zoccolo.



Beschädigung oder Brandgefahr!

Risk of damage or fire hazard!

Risque de dommages ou d'incendie !

Attenzione: pericolo di danneggiamento o di incendio!

06 598 190 / 01

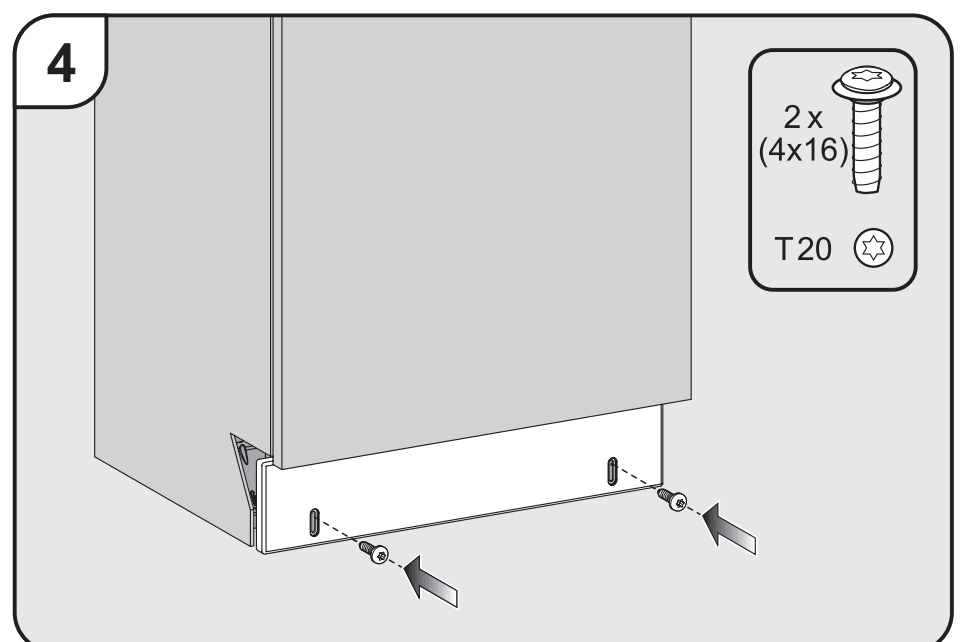
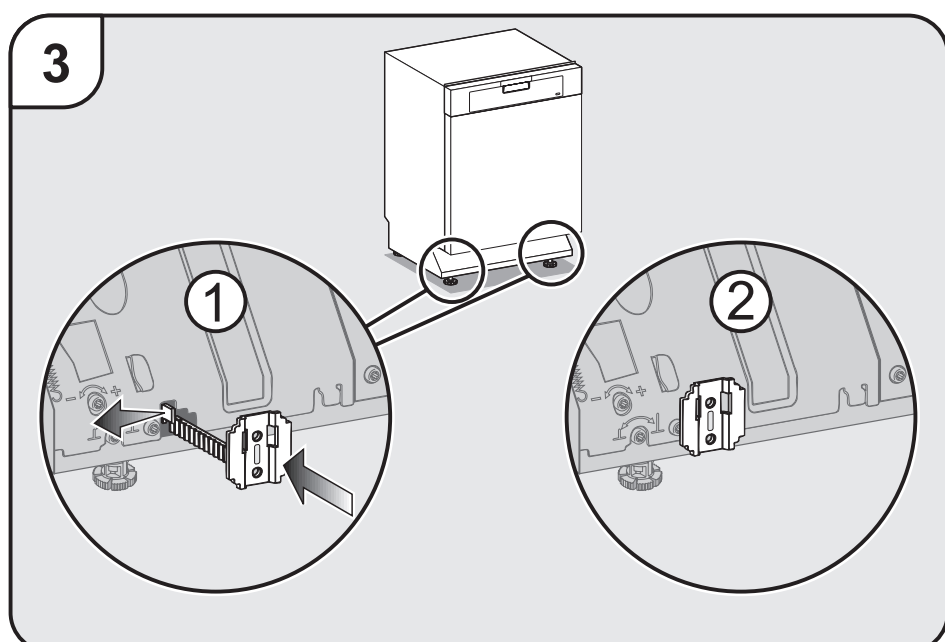
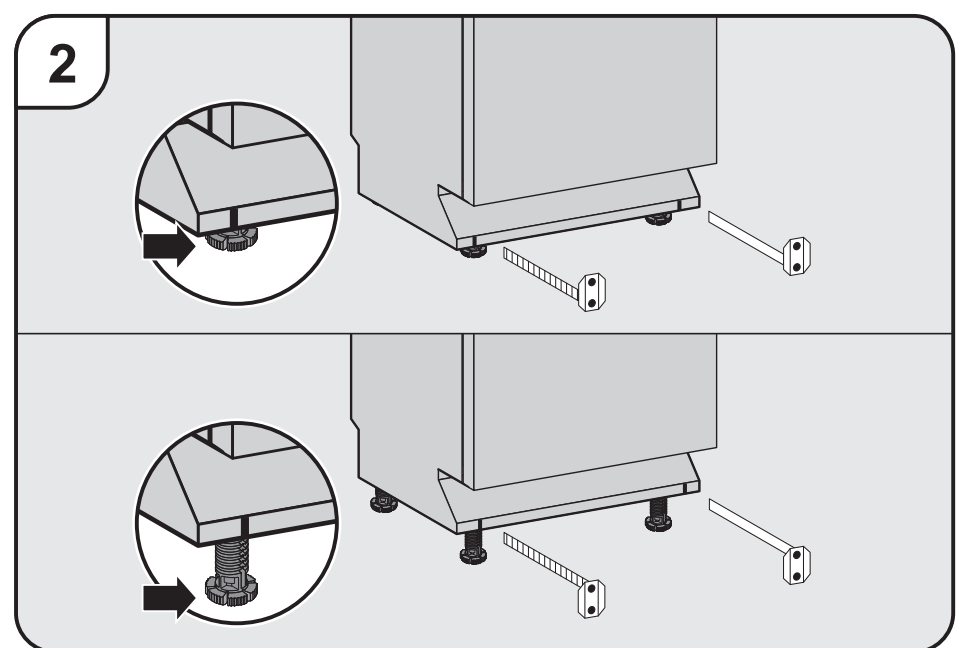
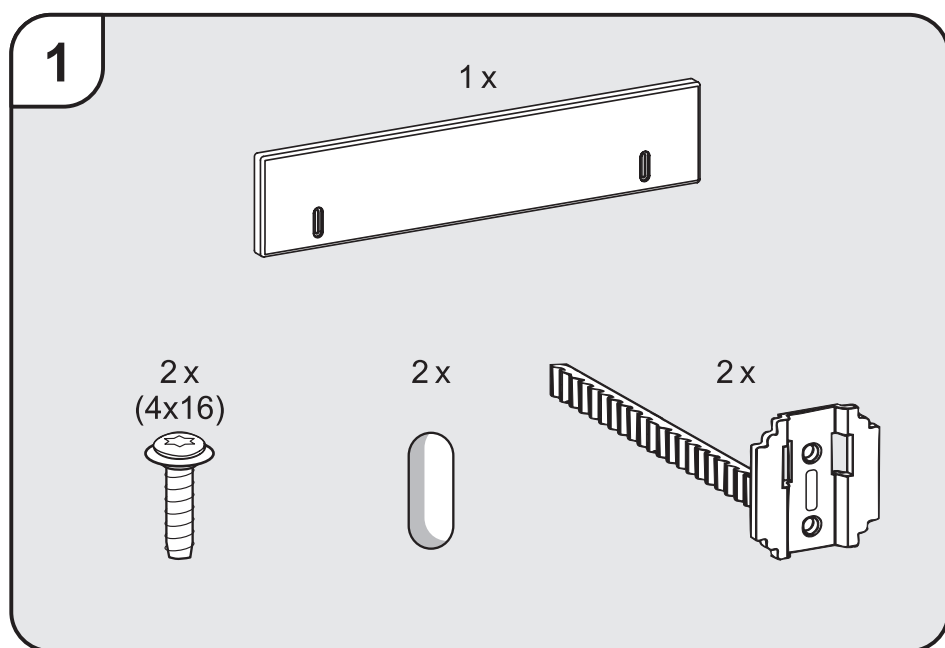

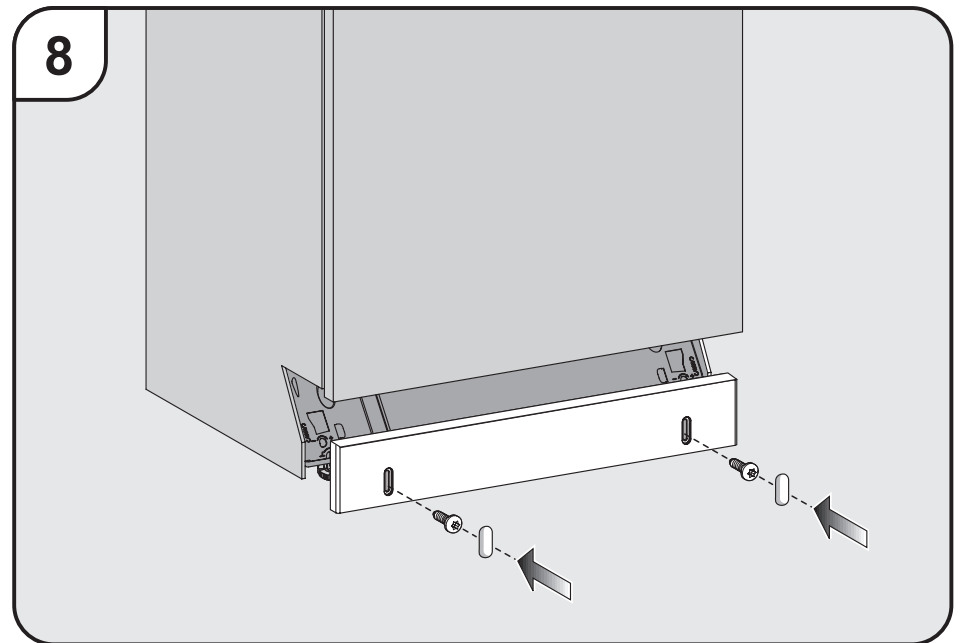
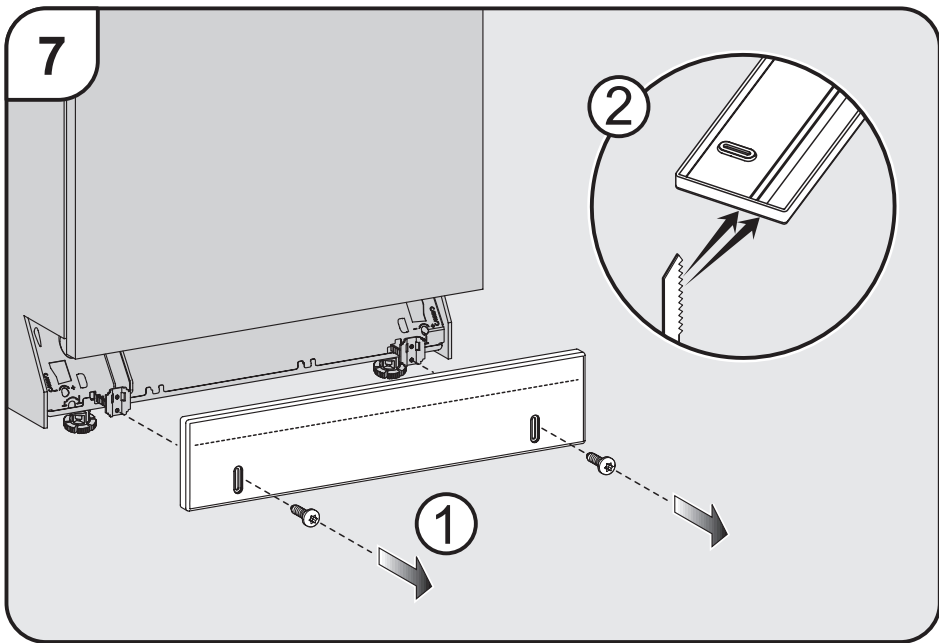
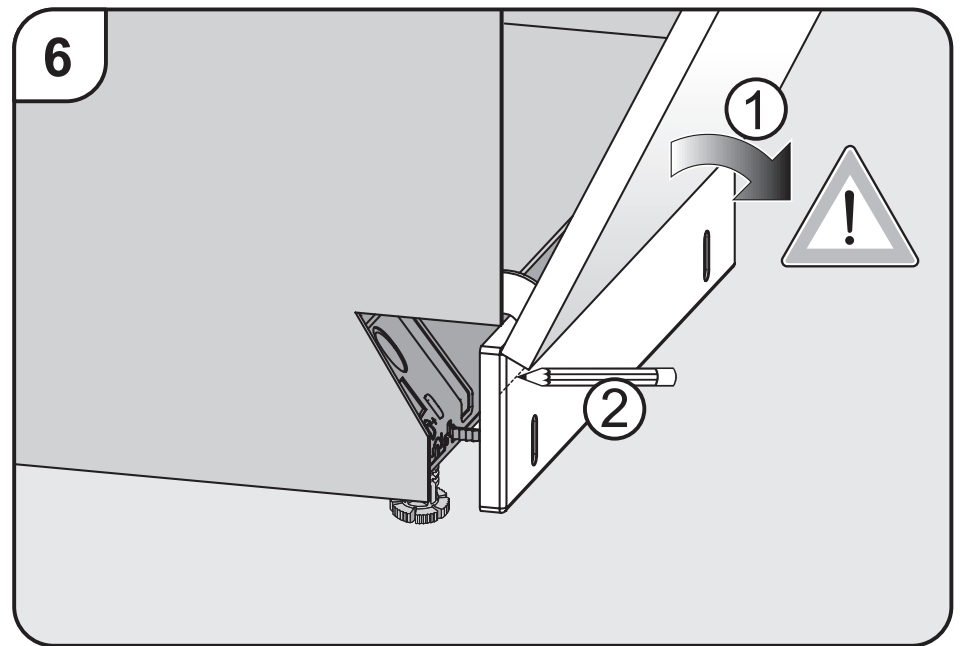
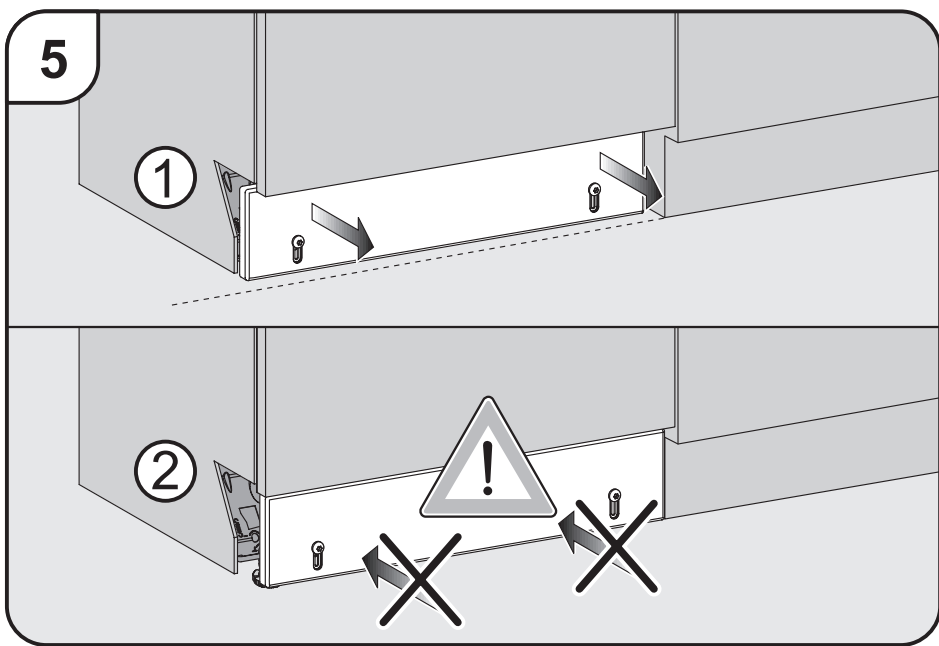

Nur für die Schweiz!

Der Sockeladapter ermöglicht einen Sockelrückprung von weniger als 30 mm.

For Switzerland only:

The plinth adapter enables plinth returns of less than 30 mm.

Uniquement pour la Suisse !

L'adaptateur pour socle permet un retrait de socle de moins de 30 mm.

Solo per la Svizzera!

Con l'adattatore per lo zoccolo la rientranza si riduce a meno di 30 mm.

