

Volumen de suministro:

1 módulo inyector E 743, H 190, B 492, T 496 mm

36 toberas E 351, 4,0 x 160 mm

36 sujeciones E 353 para toberas 4,0 x 160 mm, consta de soporte y estribo de soporte

Campo de aplicación:

El módulo inyector puede ser colocado en diferentes niveles del carro del módulo E 741/1, en función del equipamiento de éste.

Tiene capacidad para tratar 36 vidrios de cuello estrecho de 100 - 500 ml.

Los vidrios de laboratorio, cuya limpieza no es posible debido a su tipo de construcción, no podrán ser tratados correctamente.

El tratamiento mecánico sólo está indicado para vidrios de laboratorio que han sido declarados por el fabricante como retratables.

⚠ Aténgase en todo momento a las indicaciones y advertencias de seguridad de las instrucciones de manejo de la máquina de limpieza para vidrios de laboratorio así como a las indicaciones del fabricante de los vidrios de laboratorio. La rotura de cristales durante la limpieza puede causar heridas graves. El resultado de la limpieza deberá someterse, en su caso, a un examen especial, no sólo visual.

Montaje: Herramientas necesarias: Llave de boca SW 9

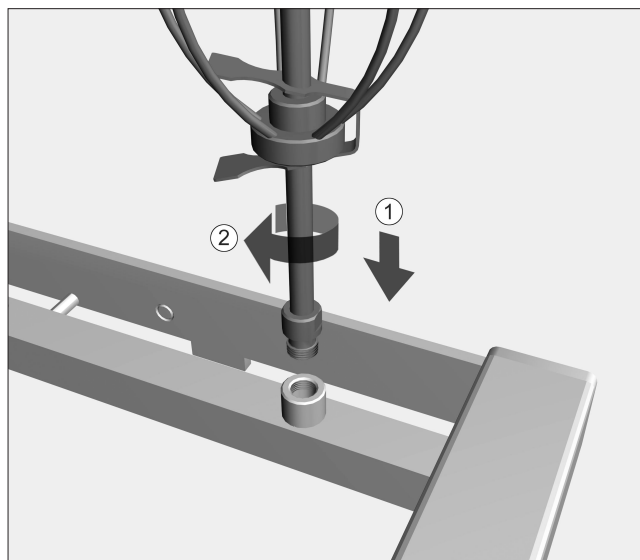
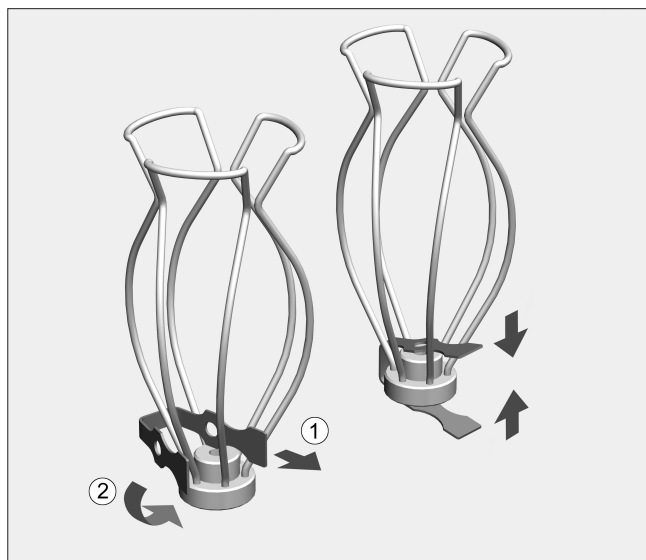

El módulo inyector se suministra con estribos de soporte, soportes y toberas.

- Introducir el estribo en el soporte.
- Juntar los extremos de los estribos y colocarlos junto con el soporte sobre la tobera.

- Atornillar las toberas a cada una de las posiciones y fijar con la llave de boca SW 9.

Para que se genere una presión de lavado suficiente, es necesario que todos los empalmes roscados estén provistos de toberas.

Colocar el vidrio de laboratorio:

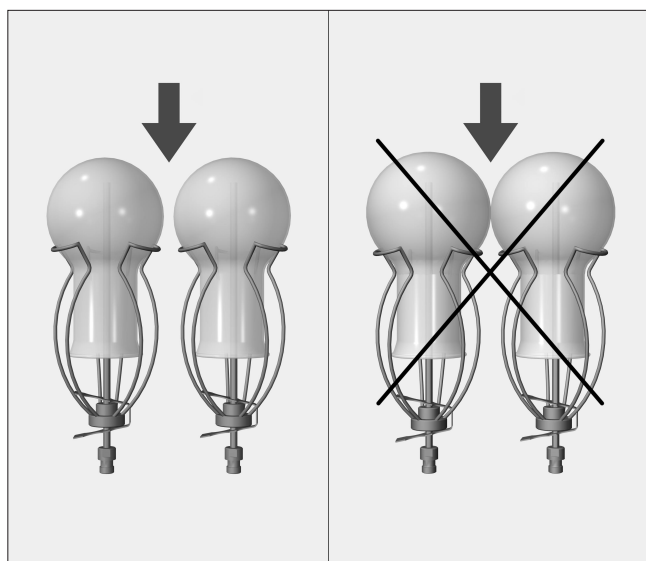

Los vidrios individuales no deben tocarse.

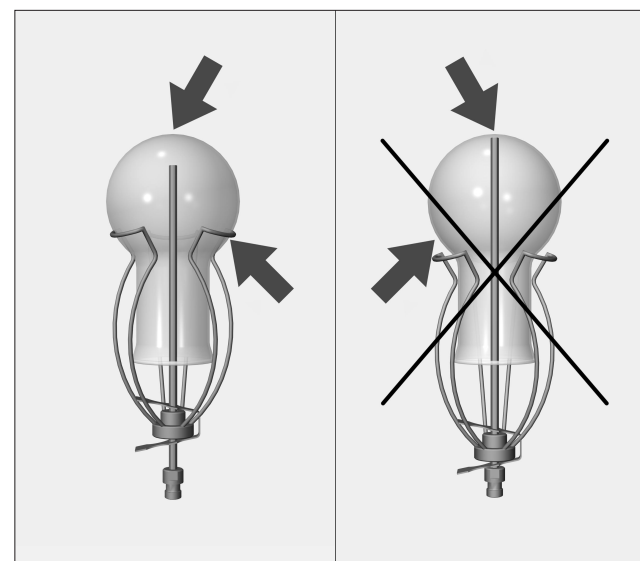

Desplazar las sujeciones hacia arriba, en el caso de que la punta de la tobera toque el suelo del vidrio.

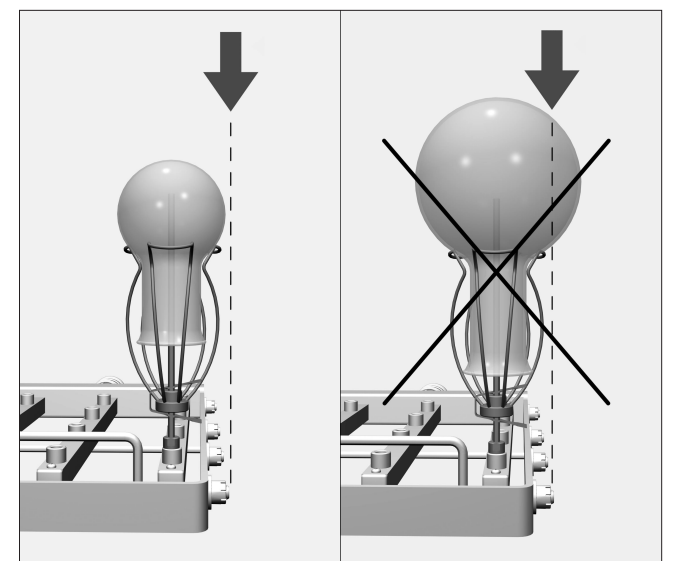

Los vidrios no deben sobresalir del borde del módulo inyector.

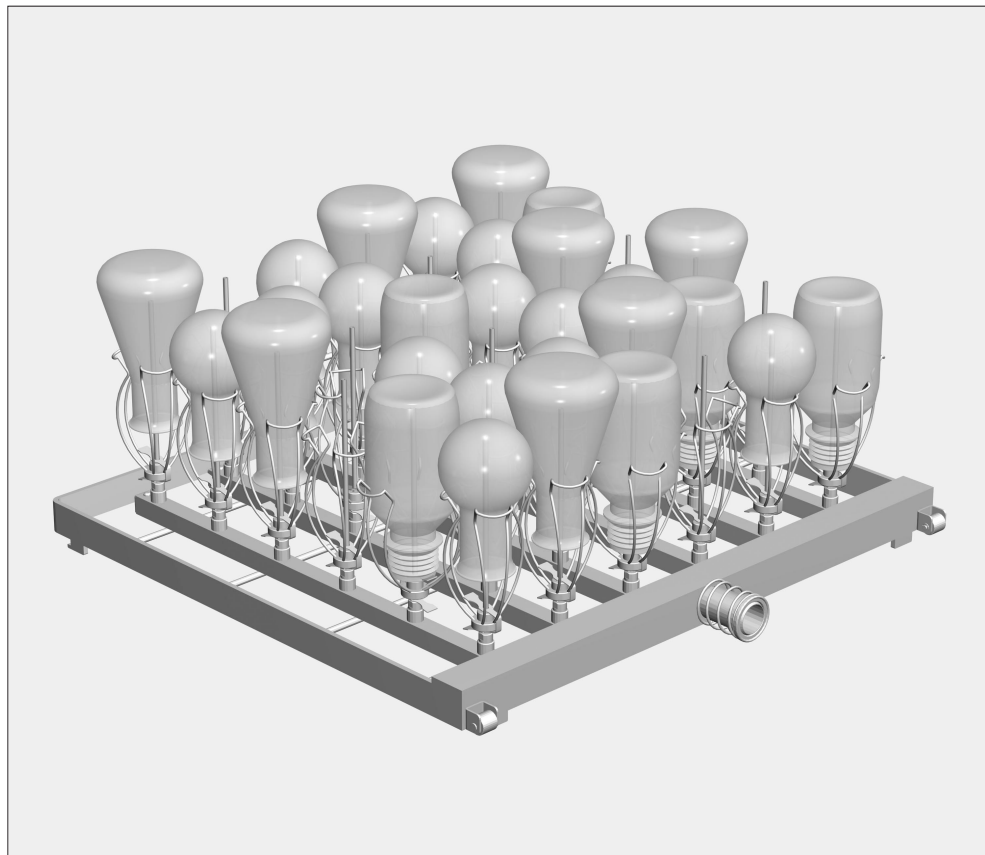

Fornecimento:

1 módulo injector E 743, A 190, L 492, P 496 mm

36 injectores E 351, 4,0 x 160 mm

36 suportes E 353 para injectores 4,0 x 160 mm, composto por fixador + mola

Áreas de aplicação:

O módulo injector pode ser colocado nos diferentes níveis do carro E 741/1, dependendo do equipamento do carro.

É possível tratar 36 vidros de colo estreito com 100 - 500 ml de volume.

Vidraria de laboratório que devido às suas características e tipo de construção não sejam devidamente banhados, não ficam suficientemente lavados e desinfectados.

Os processos de lavagem só são adequados para vidraria de laboratório que tenha a indicação do fabricante de serem reutilizáveis.

⚠ Leia atentamente as medidas de segurança e precauções mencionadas no livro de instruções da máquina de lavar e desinfectar e as indicações do fabricante da vidraria de laboratório.
Vidros partidos durante a lavagem podem provocar lesões.
O resultado de lavagem também deve ser controlado adequadamente não só através de controle visual.

Montagem: ferramentas necessárias: Chave de bocas SW 9

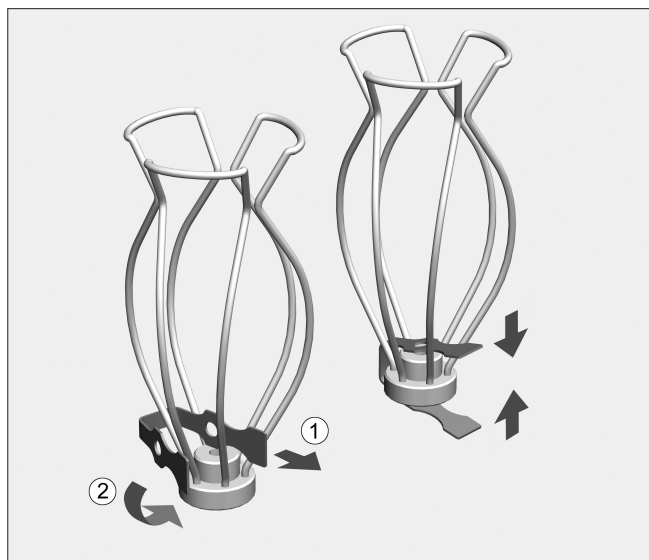

Juntamente com o módulo injector são fornecidas molas, suportes e injectores.

- Encaixar as molas nos fixadores.
- Aperte a mola e encaixe-a no injector com o fixador.

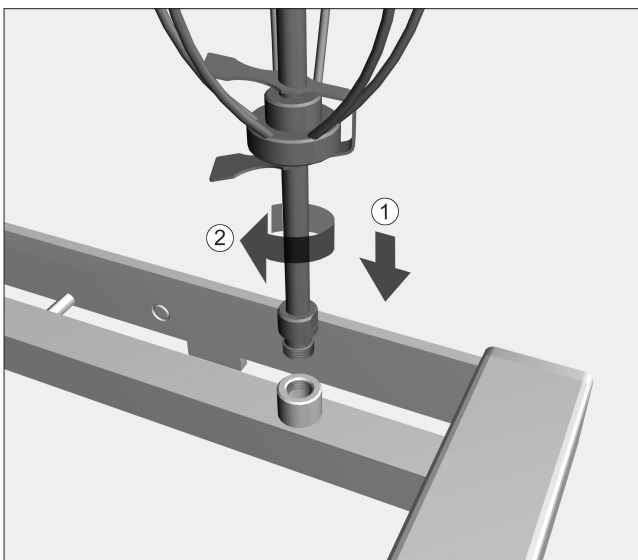

- Aparafusar os injectores e fixa-los com a chave de bocas SW 9.

Para obter pressão de lavagem suficiente, é necessário que os diversos conjuntos aparafusáveis sejam equipados com injectores.

Posicionar a vidraria.

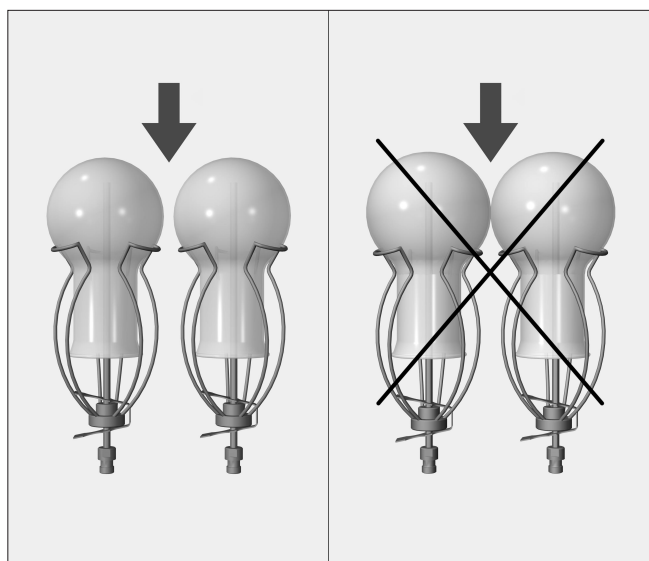

Os frascos não devem entrar em contacto uns com os outros.

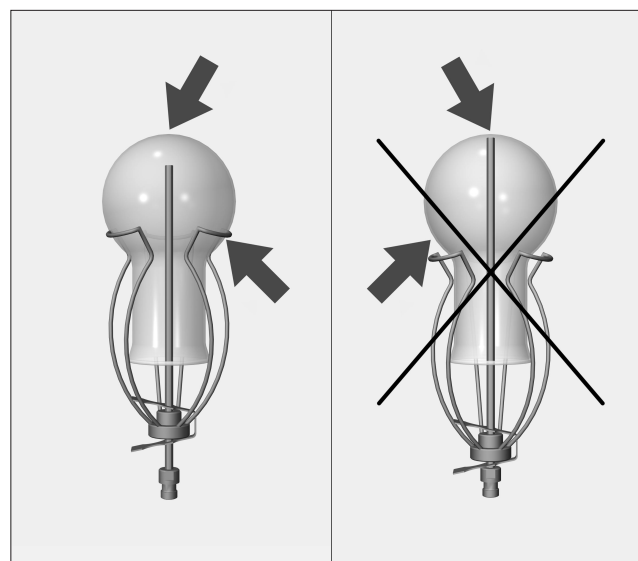

Caso a ponta do injector encoste à base do vidro, deslize o fixador para cima.

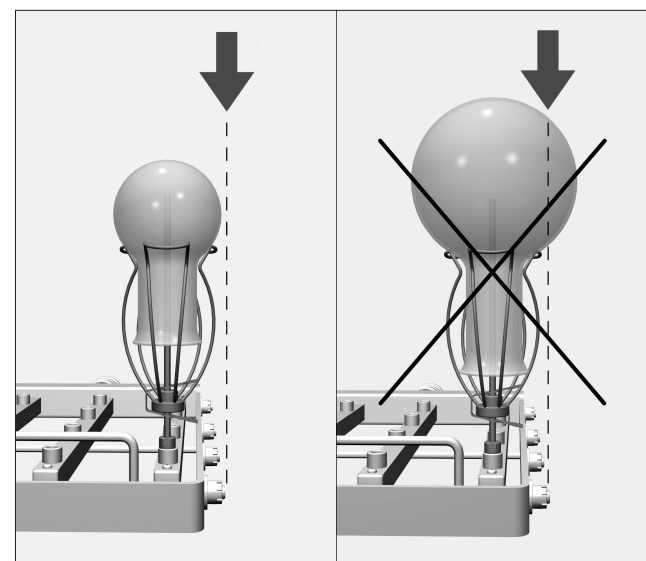

Os vidros não podem ficar salientes para além do módulo injector.