

E 745/1 injector module for pipettes

Items supplied:

1 x E 745/1 injector module, H 288, W 492, D 496 mm

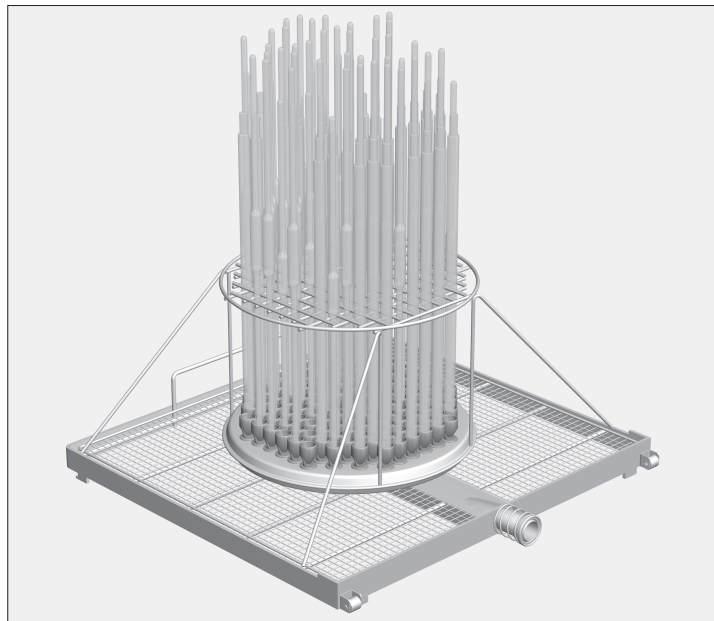

Areas of application:

This injector module is used in the lower level of the E 741/1 mobile unit.

104 pipettes up to 540 mm in height can be processed in this injector module.

Each compartment in the holder frame measures 16 x 16 mm.

The pipettes must not be allowed to touch each other. To give the pipettes more space, it may be necessary to place fewer pipettes in the injector module.

This injector module should only be used for processing laboratory glassware which has been declared as suitable for machine processing by the glassware manufacturer.

⚠ Please observe the Warning and Safety instructions in the Operating Instructions for your washer-disinfector as well as any instructions provided by the glassware manufacturer.

Any broken glassware can cause serious injury. All glassware should be properly inspected and tested for cleanliness. Do not rely on a visual check alone.

⚠ The water intake level must be increased for the relevant reprocessing programmes.

Placing pipettes into the injector module:

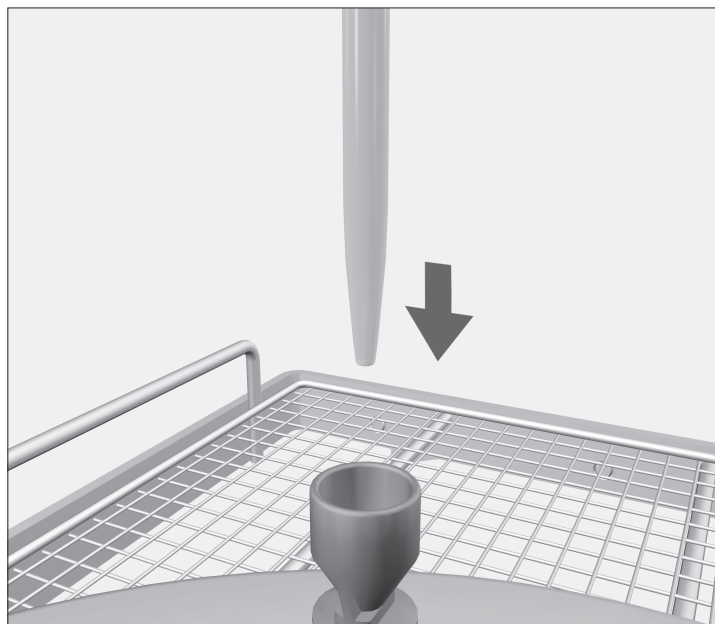

- With the pointed end facing downwards, place each pipette through the grid into the appropriate holder in the base.

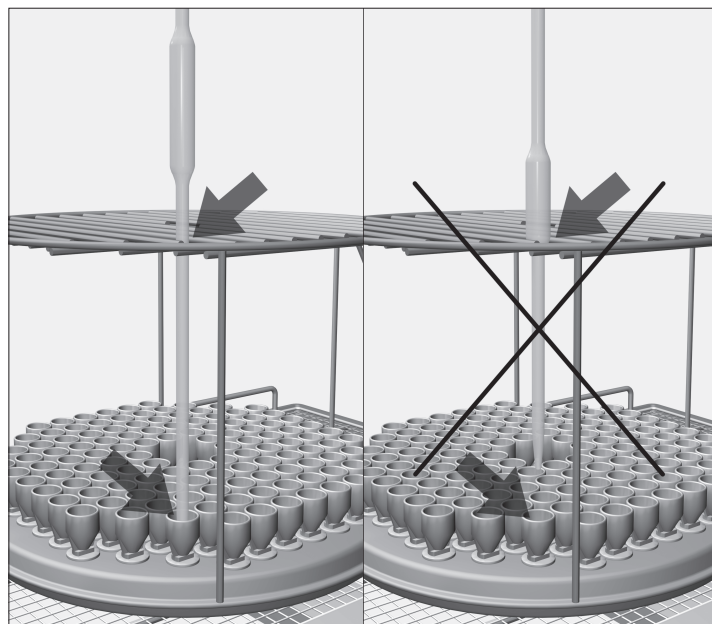

Bulb pipettes:

- If the a pipette does not fit through the grid, the lower shaft of the pipette must be long enough for the tip to reach the holder in the base.

Injectormodule E 745/1 voor pipetten

Miele
PROFESSIONAL

Geleverd:

1 injectormodule E 745/1, H 288, B 492, D 496 mm

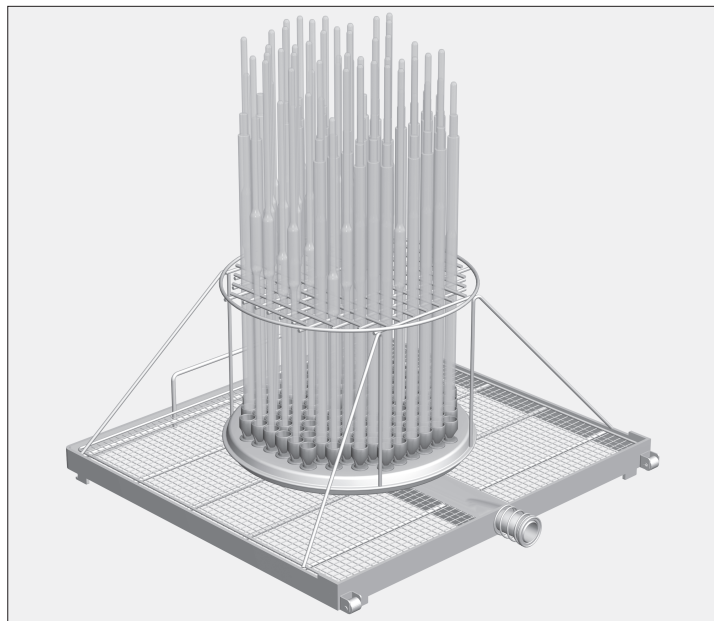

Toepassing:

De injectormodule wordt op het onderste niveau van de modulewagen E 741/1 geplaatst.

Met de injectormodule kunt u 104 pipetten met een hoogte van maximaal 540 mm behandelen.

De vakjes van het rooster hebben een grootte van 16 x 16 mm.

De lichamen van volpipetten mogen elkaar niet raken. Hierdoor kan de capaciteit van de injectormodule afnemen.

De machinale behandeling is alleen bedoeld voor laboratoriumglaswerk dat daarvoor door de fabrikant is vrijgegeven.

⚠ Houdt u zich aan de veiligheidsinstructies en waarschuwingen met betrekking tot laboratoriumglas, zoals vermeld in de gebruiksaanwijzing van de reinigungsauto-maat, alsmede aan de voorschriften van de fabrikant van het glaswerk. Glasbreuk tijdens de behandeling kan gevaarlijke verwondingen tot gevolg hebben. Wees daarom altijd voorzichtig! Het behandelingsresultaat moet worden gecontroleerd. Een visuele inspectie is niet altijd voldoende!

⚠ Voor de gebruikte programma's moet u de toegevoerde waterhoeveelheid vergroten.

Pipetten inruimen:

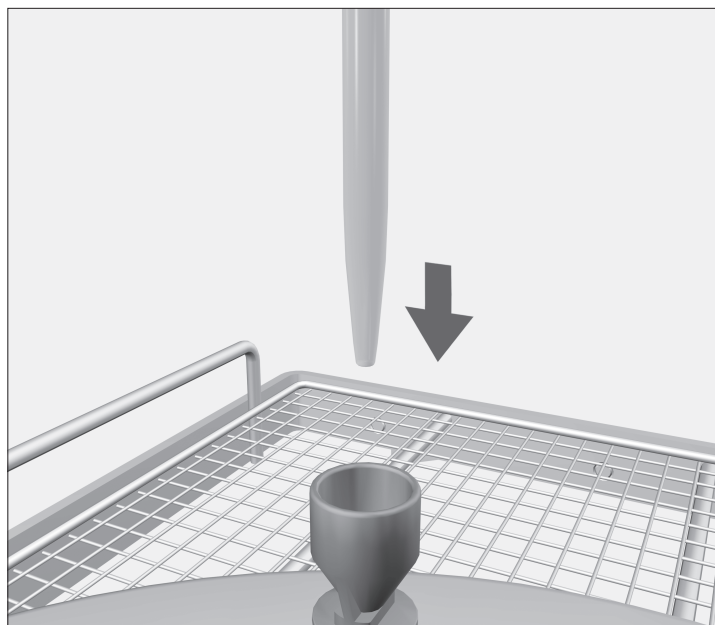

- Plaats de pipetten met de punt naar beneden door het rooster in een trechtertje.

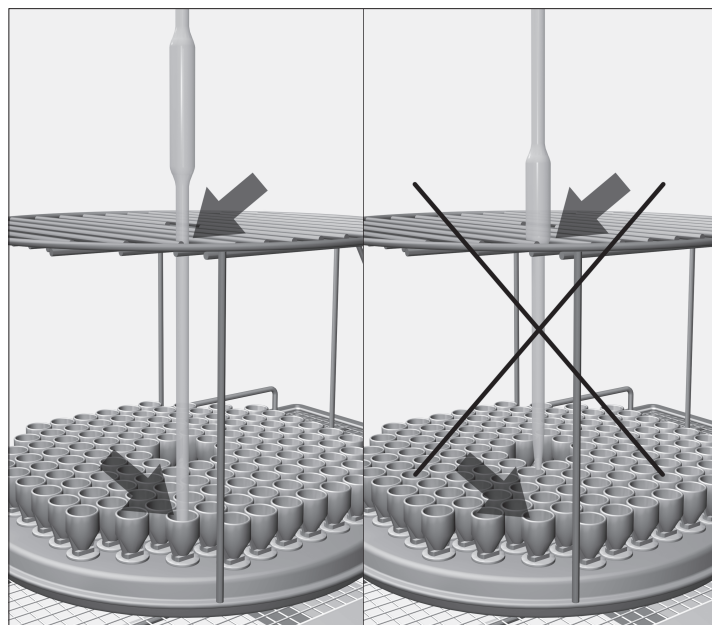

Volpipetten:

- Past het lichaam van de pipet niet door het rooster, dan moet het onderste gedeelte zo lang zijn dat de punt van de pipet een trechtertje bereikt.