

I leveransen ingår:

1 tilloppsrör

1 tätning

1 grundvagn E 380

1 spoldysa för pulverdoseringsenhet

14 injektordysor E 351, 4,0 x 160 mm

14 hållare E 353 för dysor 4,0 x 160 mm, bestående av hållare + klämma

18 injektordysor E 352, 6,0 x 220 mm

18 hållare E 354 för dysor 6,0 x 220 mm, bestående av hållare + klämma

Montering: verktyg som krävs: skiftnyckel (9), kryssmejsel

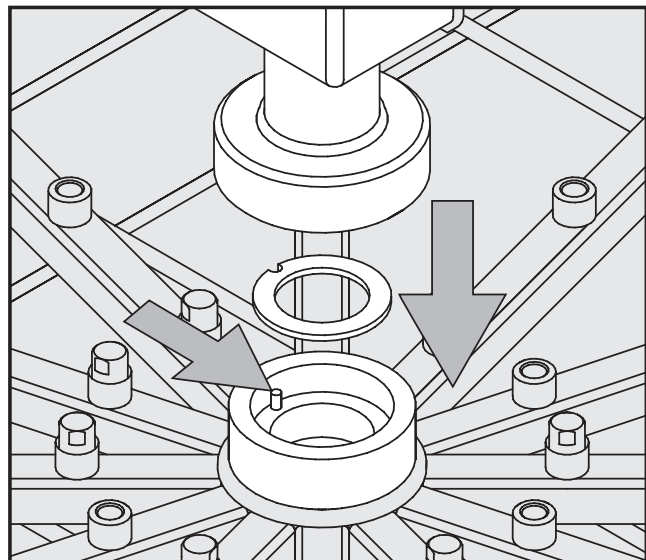

- Sätt in tätningen i grundvagnens upptagningsfästena.
- Sätt tilloppsröret på fästena. Sätt spåret på tilloppsröret i upptagningens skåra. Anslutningen för varmluftstorkningen pekar mot vagnens baksida.
- Drag fast överfallsmuttern för hand.

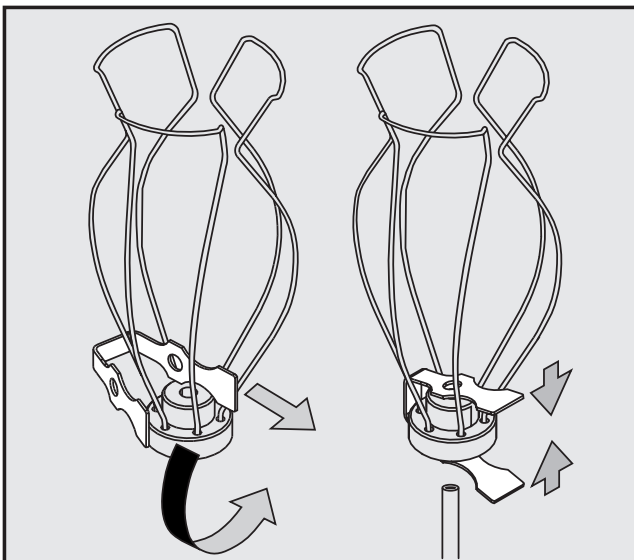

Med injektorvagnen bifogas klämmor, hållare och injektordysor i två storlekar. Se till att de placeras rätt under montering.

- Sätt klämman i hållaren.
- Tryck ihop klämman och sätt in den i passande injektordysa tillsammans med hållaren.

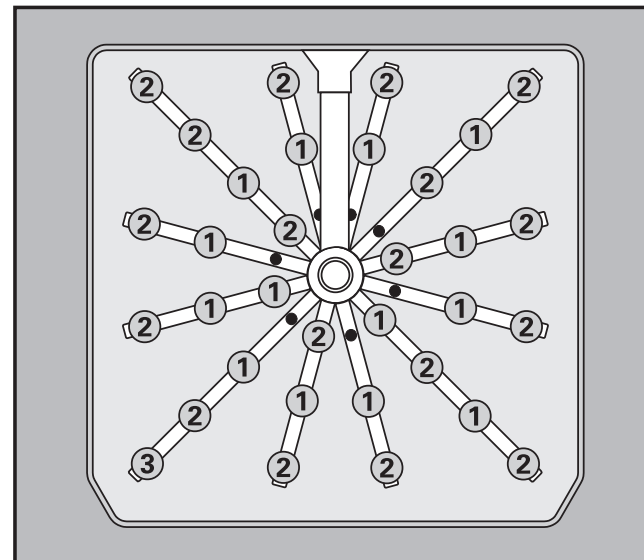

■ Skruva in injektordysorna i önskad position med skruvnyckeln. Möjliga positioner, se översiktsbild. Börja med de mittersta positionerna och fortsätt utåt i cirklar.

- ① Injektordysor E 351, 4,0 x 160 mm
- ② Injektordysor E 352, 6,0 x 220 mm

■ Skruva in spoldysan i position ③ (se bild till vänster) och säkra med krysskruven vid spolröret.

Användningsområde:

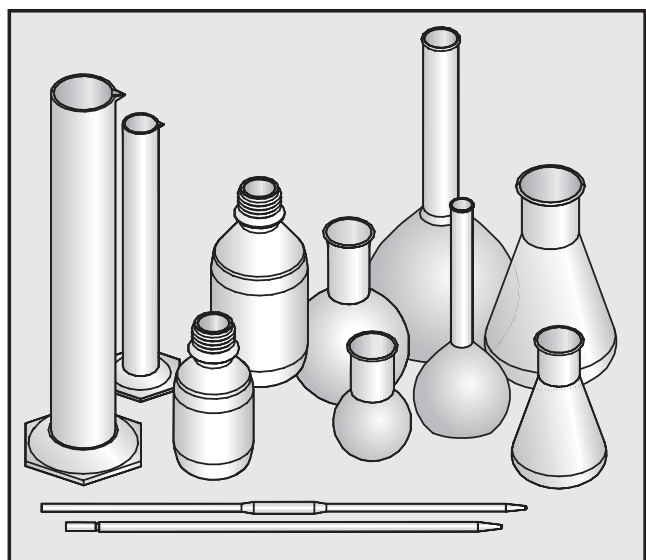

För att uppnå ett tillräckligt spoltryck måste samtliga skruvar förses med dysor.

- Injektorvagnen kan tillsättas upp till 32 laboratorieglass.
- Laboratorieglass med olika volymer kan diskas. Den maximala volymen per glass är 1 l.
- För att rengöra pipetter krävs speciella spoldysor MIBO E 336 (extra tillbehör).
- Laboratorieglass som p g a dess konstruktion inte kan diskas inuti, kan inte diskas rent och desinficeras.
- Desinficeringsprogrammen är endast lämpliga för laboratorieglass vilka av tillverkaren är deklarerade som disk- och desinfektionsbara.

Med spoldysan spolas pulverdoseringsenheten ut i luckan på maskinen (om sådan finns). Sätt därför ingen disk på spoldysan.

Placera laboratorieglass:

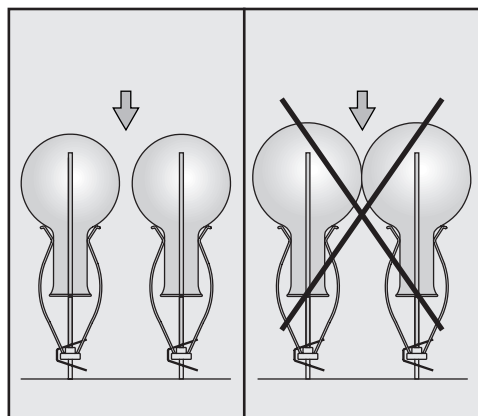

De enskilda glassen får inte beröra varandra.

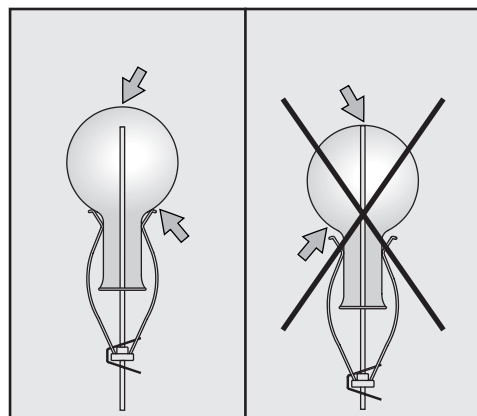

Flytta hållarna uppåt om dysans spets ligger mot glassets botten.

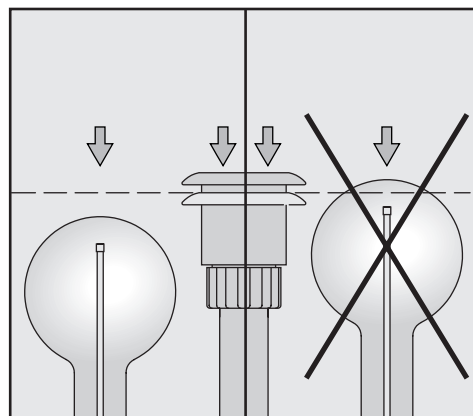

Glassen får inte skjuta ut över tilloppsröret (med nedtryckt adapter för vattenförsörjning).

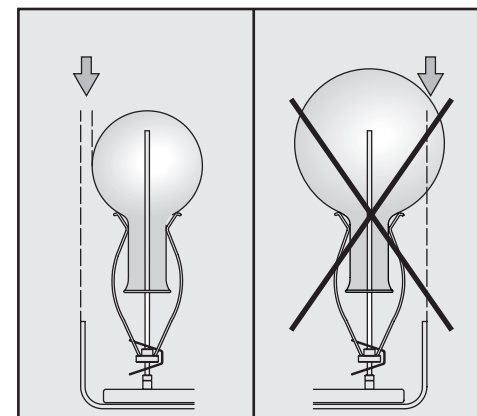

Glassen får inte heller skjuta ut över injektorvagnens kant.

⚠ Säkerhetsanvisningarna och varningarna i bruksanvisningen för diskdesinfektorn för laboratorieglass och anvisningarna från laboratorieglassens tillverkare måste ovillkorligen beaktas.

Varusteet:

1 tulovesiputki

1 tiiviste

1 perusvaunu E 380

1 huuhtelusuutin luokkuannostinta varten

14 suorasuihkusuutinta E 351, 4,0 x 160 mm

14 pidiketelinettä E 353 suuttimiin 4,0 x 160 mm, koostuvat pidikkeestä ja puristimesta

18 suorasuihkusuutinta E 352, 6,0 x 220 mm

18 pidiketelinettä E 354 suuttimiin 6,0 x 220 mm, koostuvat pidikkeestä ja puristimesta

Asennus: tarvittavat työkalut: kiintoavain 9 mm, ristiurataltta

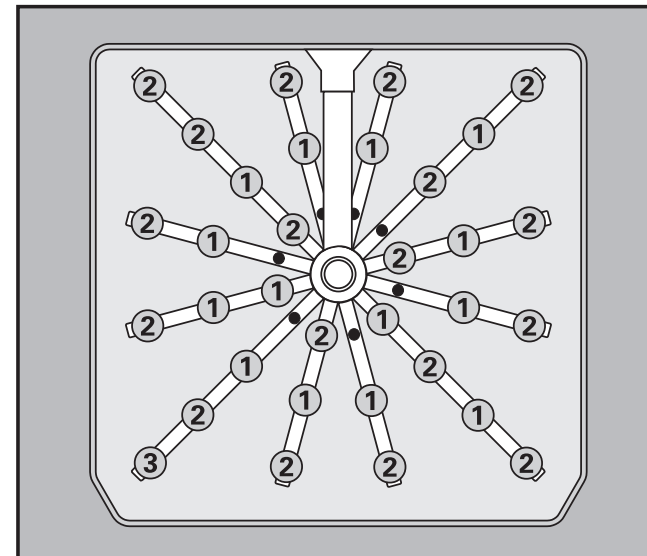
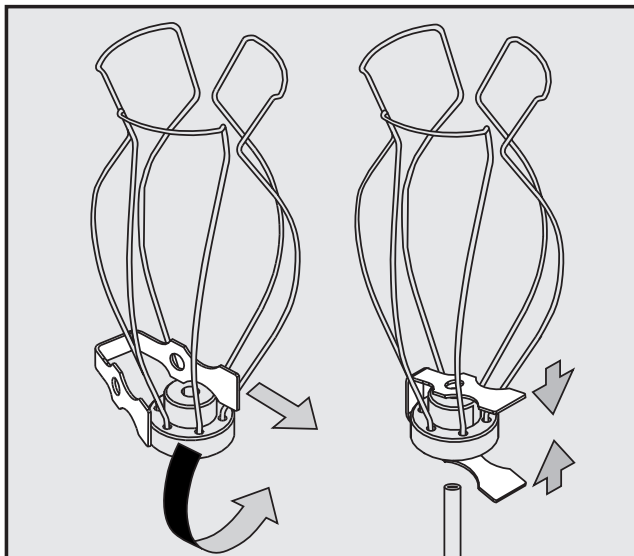
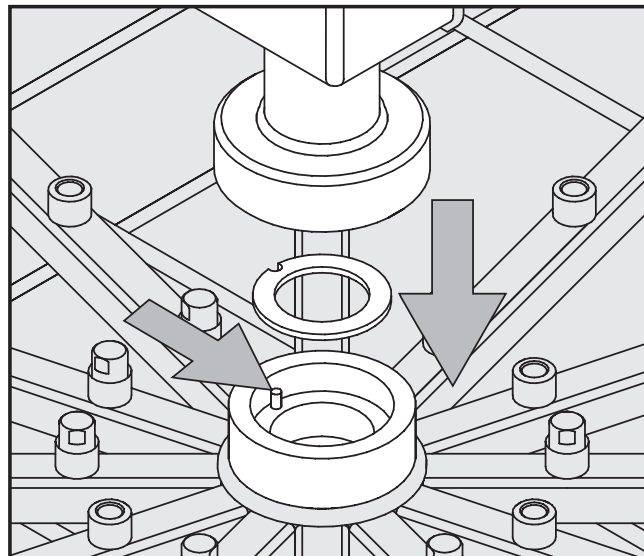

- Aseta tiiviste perusvaunun kiinnityskaulukseen.
- Aseta tulovesiputki kiinnityskaulukseen. Aseta tulovesiputken kolo kiinnityskauluksessa olevaan pidikkeeseen. Tällöin kuumailmakuivauksen liitäntä tulee vaunun takapuolelle.
- Kierrä kiristysmutteri kiinni käsin.

Suorasuihkuvaunun mukana toimitetaan puristimia, pidikkeitä ja kahdenkokoisia suorasuihkusuuttimia. Tarkista että liität pidiketelineet oikeankokoisiin suuttimiin.

- Työnnä puristin pidikkeeseen.
- Paina puristin yhteen ja työnnä se yhdessä pidikkeen kanssa sopivaan suorasuihkusuuttimeen.

■ Ruuvaa suorasuihkusuuttimet kiintoavaimella haluamiisi kohtiin, katso yllä olevasta kuvasta esimerkki suuttimien sijoittamisesta. Aloita aina keskimmäisistä suuttimista ja etene kohti ulommaisista suuttimista.

- ① Suorasuihkusuuttimet E 351, 4,0 x 160 mm
- ② Suorasuihkusuuttimet E 352, 6,0 x 220 mm
- Ruuvaa huuhtelusuutin kohtaan ③ ja varmista sen kiinnitys huuhteluputkeen ristiurataltalla.

Käyttökohteet:

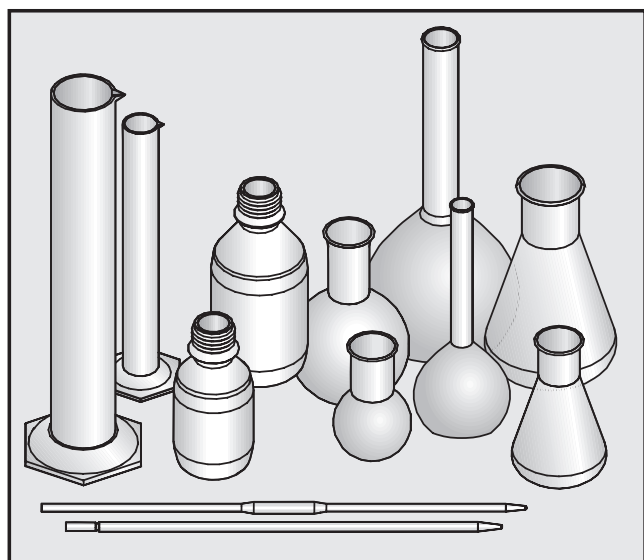

Jotta vedenpaine olisi riittävä, kaikkiin suutinruuveihin on kiinnitettävä suutin.

- Suorasuihkuvaunussa voidaan pestä enintään 32 laboratoriolasivälinettä.
- Laboratoriolasit voivat olla tilavuudeltaan erilaisia, mutta lasin enimmäistilavuus on 1 litra.
- Pipettien puhdistamiseen käytetään erityisiä huuhteluhylysyjä MIBO E 336 (erikseen ostettava lisävaruste).
- Jos laboratoriolasin muoto estää täydellisen sisäpuolisen huuhtelun, kyseinen lasi ei puhdistu ja desinfioidu riittävän hyvin.
- Puhdistusmenetelmät on tarkoitettu vain laboratoriolaseille, jotka valmistajan mukaan kestävät koneellisen desinfiointin.

Erillinen huuhtelusuutin huuhtelee luokkuannostimessa olevan jauhemaisen pesuaineen (jos sellaista käytetään). Siksi huuhtelusuutin on aina jätettävä vapaaksi.

Laboratoriolasien järjestäminen:

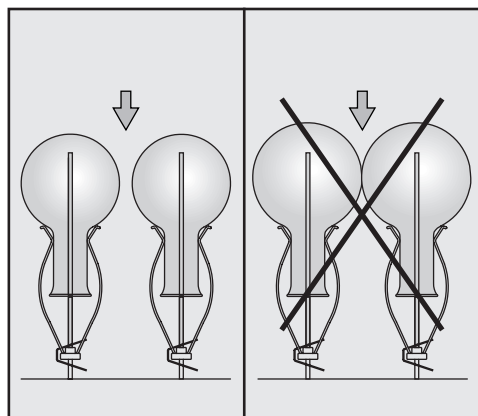

Yksittäiset lasit eivät saa koskea toisiinsa.

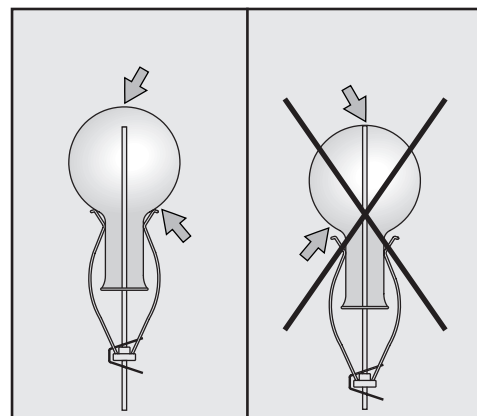

Työnnä koko pidiketelinettä ylöspäin, jos suuttimen kärki koskee lasin pohjaan.

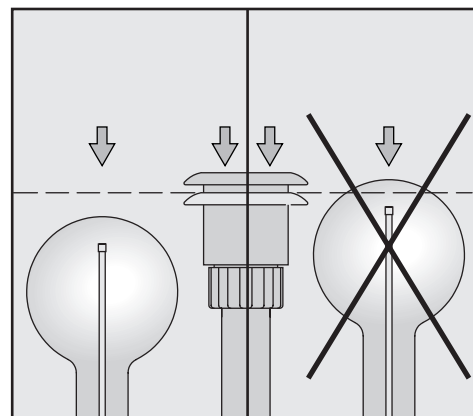

Lasit eivät saa tulla tulovesiputkea ylemmäksi (kun jousitettu vedenotto-suutin on painettuna alas).

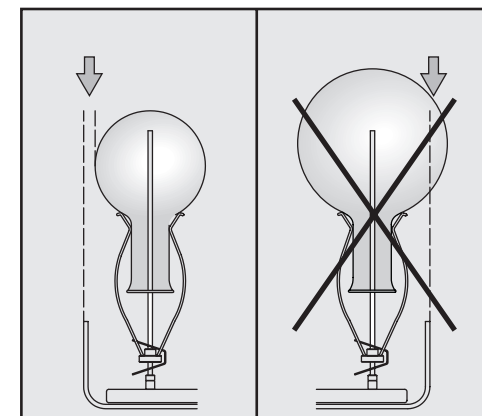

Lasit eivät saa tulla suorasuihkuvaunun reunaa ylemmäksi.

⚠ Noudata ehdottomasti puhdistusautomaatin käyttöohjeessa mainittuja tärkeitä turvallisuusohjeita sekä laboratoriolasien valmistajan puhdistusohjeita. Puhdistuksen aikana rikkoutunut lasi voi aiheuttaa vaarallisia loukkaantumisia. Tarkista puhdistustulos käyttökohteen edellyttämällä tavalla, pelkkä silmämääräinen tarkistus ei välttämättä riitä.