

Volumen de suministro:

1 tubo de alimentación	4 toberas 2,5 x 90 mm
1 junta	5 toberas 2,5 x 110 mm
1 carro base E 329	5 toberas de cada tamaño: 4,0 x 140 mm, 4,0 x 160 mm, 4,0 x 180 mm
1 tobera para el arrastre del detergente	5 toberas de cada tamaño: 6,0 x 200 mm, 6,0 x 220 mm, 6,0 x 240 mm

Montaje: Herramientas necesarias: Llave de boca de 9 mm, destornillador de estrella

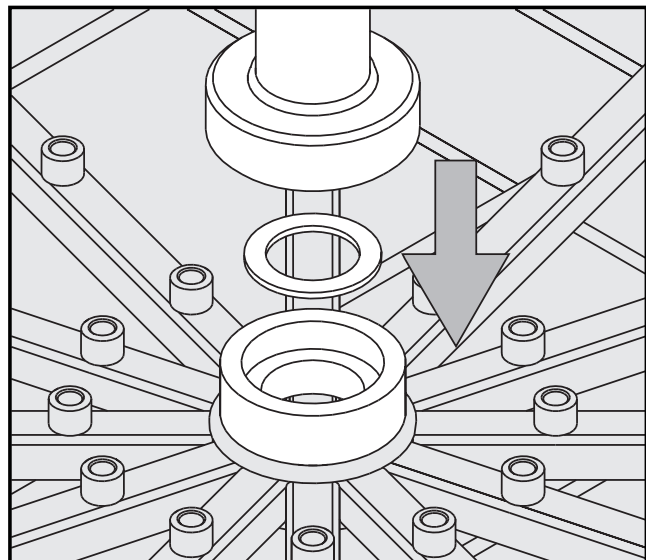

- Colocar la junta en el alojamiento del carro base.
- Colocar el tubo de alimentación en el alojamiento.
- Apretar manualmente la tuerca de racor.

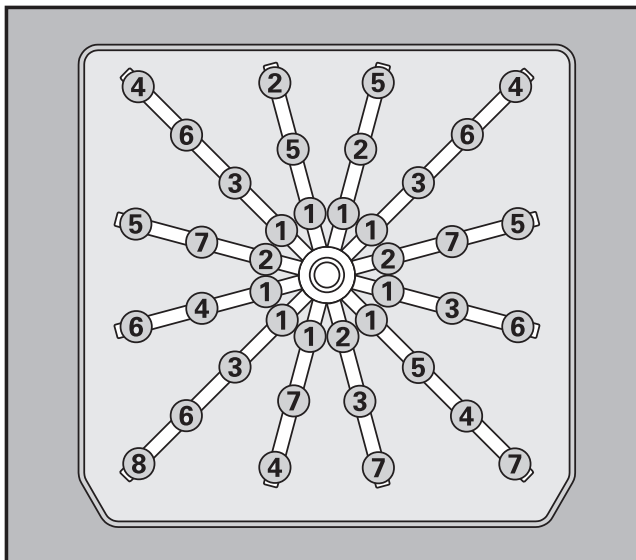

- Atornillar las toberas con la llave en la posición deseada, véase plano sinóptico para posible disposición. Para ello, comenzar con las posiciones centrales y continuar en forma circular hacia el exterior.
- ① 2,5 x 90 mm y 2,5 x 110 mm
 - ② 4,0 x 140 mm
 - ③ 4,0 x 160 mm
 - ④ 4,0 x 180 mm
 - ⑤ 6,0 x 200 mm
 - ⑥ 6,0 x 220 mm
 - ⑦ 6,0 x 240 mm

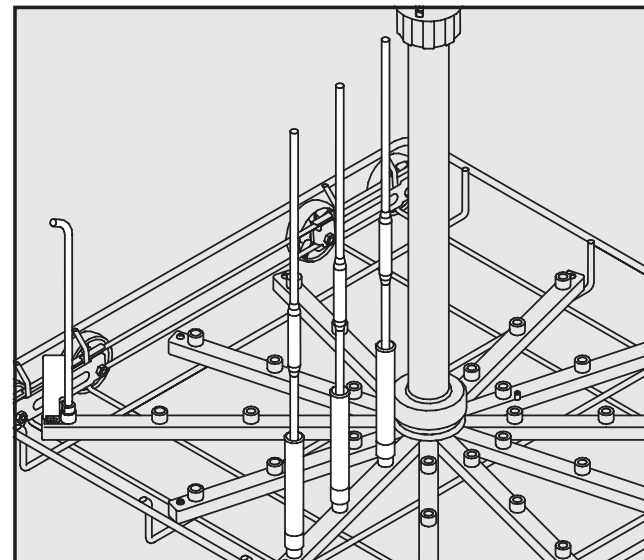

- Atornillar la tobera para el arrastre del detergente en la posición ⑧ (véase figura a la izquierda) y fijarla con el tornillo de estrella en el tubo aspersor.

Para que se genere una presión de lavado suficiente, es necesario que todos los empalmes roscados estén provistos de toberas.

Las toberas se pueden sustituir por las toberas para pipetas MIBO, E 336 (accesorio especial).

Campo de aplicación:

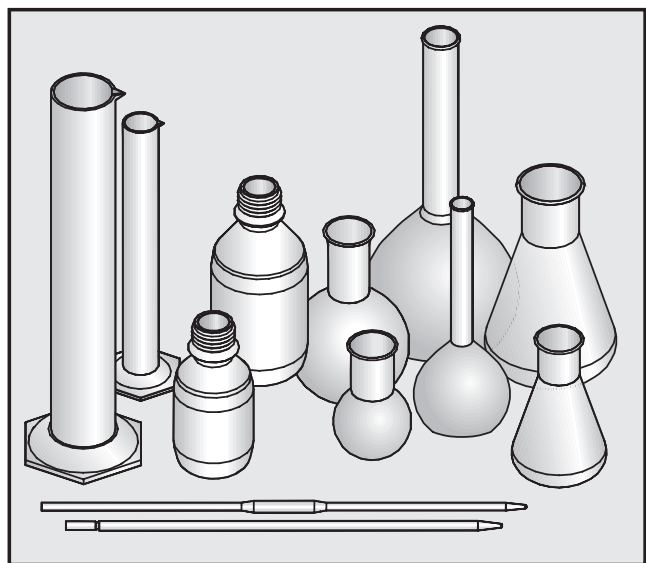

- En el complemento móvil inyector pueden colocarse hasta 39 vidrios de laboratorio.
- Se pueden lavar vidrios de laboratorio de distinto volumen, siendo el volumen máximo por recipiente 1 l.
- Para la limpieza de pipetas, son necesarias unas toberas MIBO E 336 especiales (pueden adquirirse como accesorio).
- Los vidrios de laboratorio, cuya limpieza no es posible debido a su forma de construcción, no quedarán limpios ni desinfectados.
- Los procesos de lavado sólo son aptos para vidrios de laboratorio, que han sido declarados por el fabricante como aptos para la desinfección en máquina.

Mediante la tobera ⑧ se arrastra el detergente colocado en el dosificador de la puerta. Por este motivo, no colocar objetos a lavar sobre la tobera.

Colocar el vidrio de laboratorio:

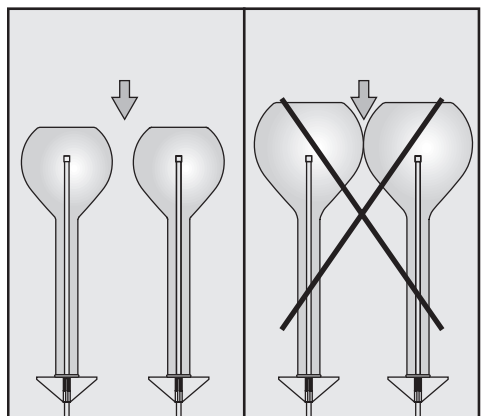

Los vidrios individuales no deben tocarse.

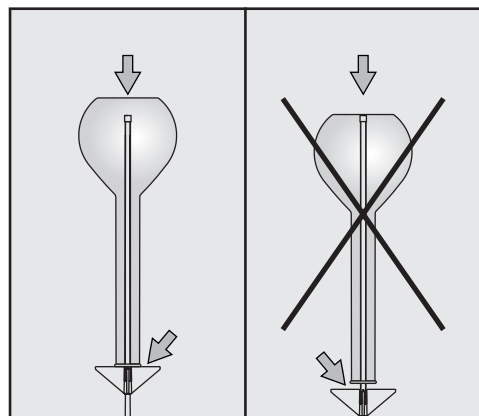

La punta de la tobera no debe tocar el suelo del vidrio. En la medida de lo posible, elegir una tobera más corta.

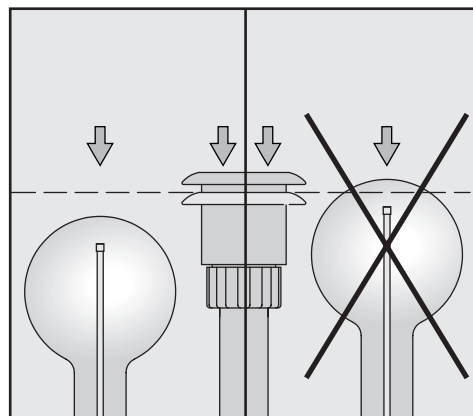

Los vidrios no deben sobresalir del tubo de alimentación (con adaptador para el suministro de agua presionado hacia abajo).

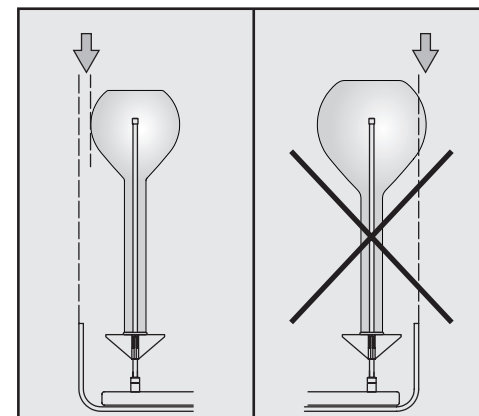

Los vidrios no deben sobresalir del borde del complemento móvil inyector.

⚠ Aténgase en todo momento tanto a las indicaciones y advertencias de seguridad de las instrucciones de manejo del desinfectador para vidrios de laboratorio así como a las indicaciones del fabricante de los vidrios de laboratorio.

La rotura de cristales durante el lavado puede causar heridas graves.

El resultado del lavado deberá someterse, en su caso, a un examen especial, no sólo visual.

Carro injector E 329

Fornecimento:

1 tubo de entrada de água
1 junta
1 Carro base E 329
1 injector para o doseador do pó

4 injectores 2,5 x 90 mm
5 injectores 2,5 x 110 mm
15 injectores, dos quais 5 com 4,0 x 140 mm, 5 com 4,0 x 160 mm, 5 com 4,0 x 180 mm
15 injectores, dos quais 5 com 6,0 x 200 mm, 5 com 6,0 x 220 mm, 5 com 6,0 x 240 mm

Montagem: Ferramentas necessárias: Chave de bocas SW 9, chave estrela

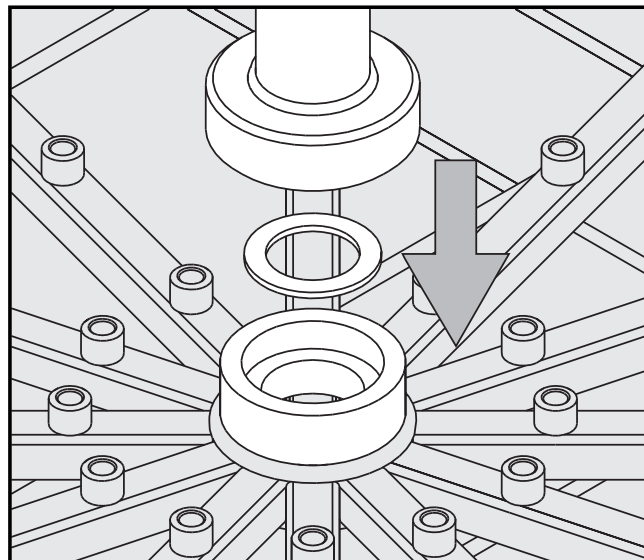

- Colocar a junta no encaixe do cesto inferior.
- Posicionar o tubo de entrada no encaixe.
- Enroscar manualmente a porca de aperto.

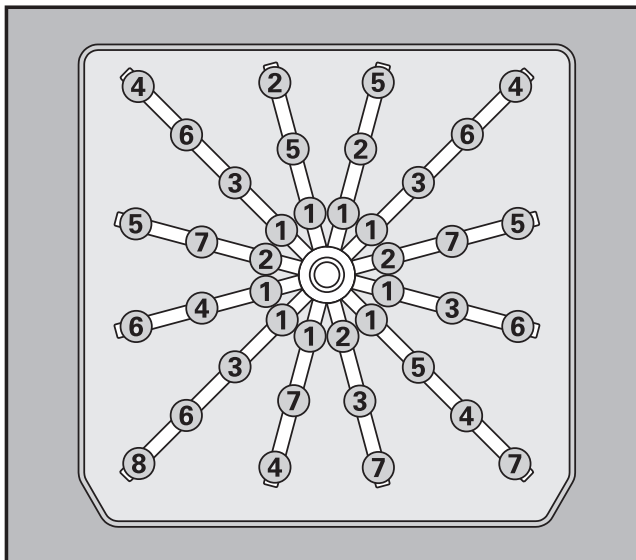

- Enroscar os injectores com a chave de bocas nas posições desejadas. Consulte a figura. Apertar o injector começando pelos injectores interiores e continuando a montagem em forma circular do centro para fora.

- ① 2,5 x 90 mm e 2,5 x 110 mm
- ② 4,0 x 140 mm
- ③ 4,0 x 160 mm
- ④ 4,0 x 180 mm
- ⑤ 6,0 x 200 mm
- ⑥ 6,0 x 220 mm
- ⑦ 6,0 x 240 mm

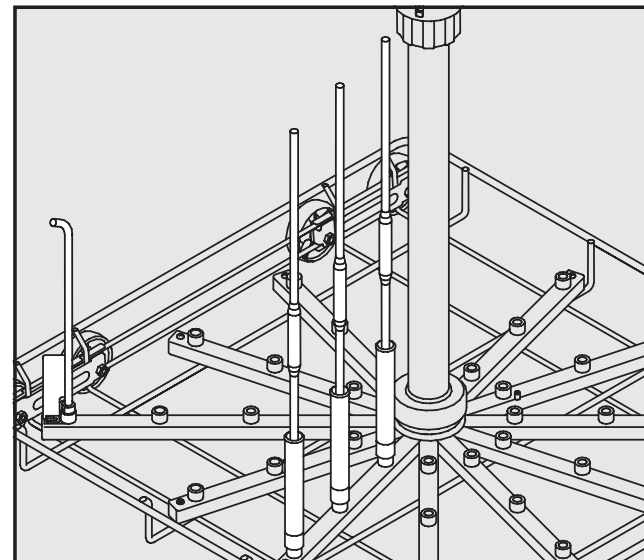

- Aparafusar o injector do doseador em pó na posição ④ (Ver fig. à esquerda) fixando-o ao tubo de lavagem utilizando a chave estrela.

Para obter pressão de lavagem suficiente é necessário montar todos os conjuntos de injectores.

Os injectores podem ser substituídos por casquilhos de lavagem para pipetas MIBO, E 336 (acessório opcional).

Área de aplicação:

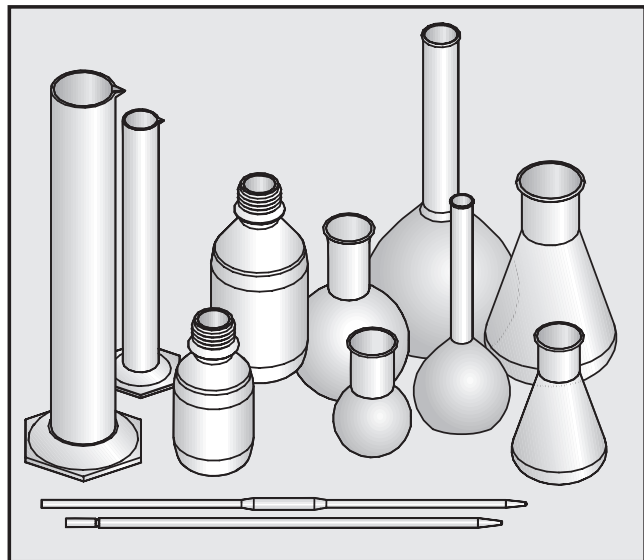

- No carro injector podem ser lavados 39 vidros de laboratório.
- Podem ser lavados vidros de laboratório com volumes diferentes. O volume máximo por vidro é de 1 l.
- Para a lavagem de pipetas são necessários casquilhos especiais MIBO E 336 (acessórios especiais).
- Vidraria de laboratório que devido à sua forma de concepção não possibilitem uma distribuição eficaz do banho de lavagem e enxaguagem não ficam devidamente lavados e desinfetados.
- Os processos de lavagem só são adequados para vidraria de laboratório que tenham sido declarados pelo respectivo fabricante como reutilizáveis.

A caixa de detergente do pó situada na porta da máquina é lavada através do injector. Por este motivo não ocupe o injector com recipientes.

Arrumação da vidraria de laboratório:

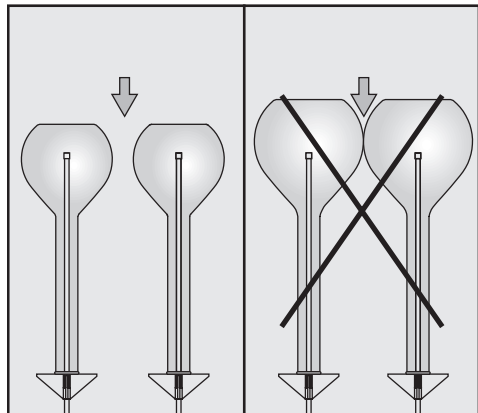

Os diversos vidros não podem tocar uns nos outros.

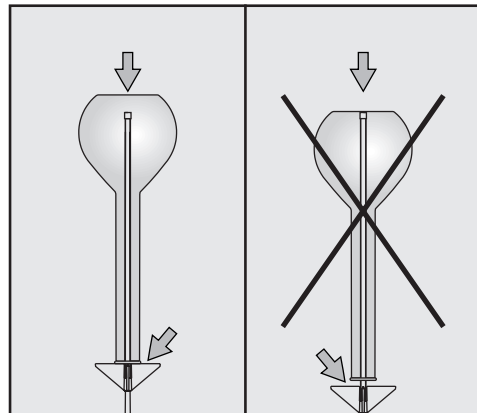

A ponta do injector não pode ficar encostada à base do recipiente. Se possível escolha um injector mais curto.

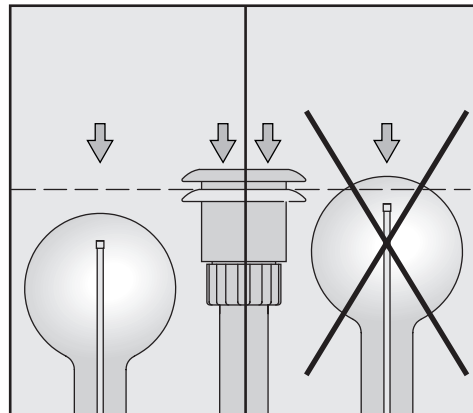

Os vidros não podem ficar mais altos do que o tubo de entrada de água (sem contar com o adaptador de abastecimento de água).

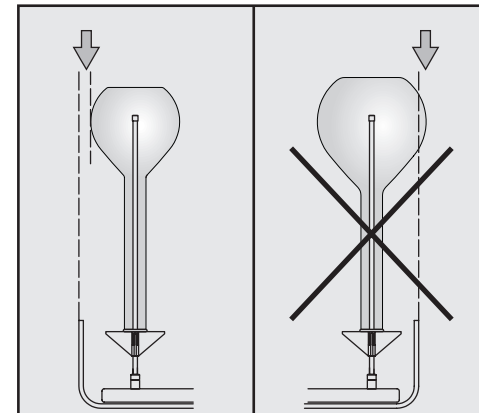

Os vidros não podem ultrapassar o rebordo do carro injector.

⚠ Leia atentamente as medidas de segurança e precauções mencionadas no livro de instruções da máquina de lavar material de laboratório e as indicações do fabricante da vidraria.

Vidros que se partem durante a lavagem podem provocar ferimentos.

O resultado de lavagem deve ser verificado, se necessário, não só visualmente mas de formas complementares.