

DKF 26-R

- de** Regenerierbare Geruchsfilter
Gebrauchsanweisung
- cs** Regenerovatelné pachové filtry
Návod k obsluze
- el** Ανανεώσιμο φίλτρο οσμών
Οδηγίες χρήσης
- hr** Filtar za mirise s mogućnosti regeneracije
Upute za uporabu
- hu** Regenerálható szagszűrő
Használati utasítás
- lv** Reģenerējami smaržu filtri
Lietošanas instrukcija
- pl** Filtr zapachów z możliwością regeneracji
Instrukcja użytkowania
- ru** Регенерируемые угольные фильтры
Инструкция по эксплуатации
- sl** Obnovljiv filter z aktivnim ogljem
Navodila za uporabo
- tr** Temizlenebilir Koku Filtresi
Kullanım Kılavuzu
- uk** Багаторазові вугільні фільтри
Інструкція з експлуатації

de 3

cs 6

el 9

hr 12

hu 15

lv 18

pl 21

ru 24

sl 27

tr 30

uk 33

de - Sicherheitshinweise und Warnungen

Lesen Sie die Gebrauchsanweisung aufmerksam durch und bewahren Sie sie auf. Ein unsachgemäßer Gebrauch kann zu Schäden an Personen und Sachen führen. Miele kann nicht für Schäden verantwortlich gemacht werden, die infolge von Nichtbeachtung dieser Hinweise verursacht werden.

Bewahren Sie die Gebrauchs- und Montageanweisung auf, und geben Sie sie an einen eventuellen Nachbesitzer weiter!

- ▶ Die Geruchsfilter dürfen nur in einer dafür vorgesehenen Miele Dunstabzugshaube oder einer Miele Umluftbox verwendet werden. Die Dunstabzugshaube/Umluftbox darf nur ihrer bestimmungsgemäßen Verwendung gemäß betrieben werden. Beachten Sie dazu die Gebrauchsanweisung der Dunstabzugshaube/Umluftbox.
- ▶ Zum Reinigen und Regenerieren der Geruchsfilter sind die Anweisungen in dieser Gebrauchsanweisung zu beachten.

Die Geruchsfilter dürfen nicht im Geschirrspüler gereinigt werden.

Bei der Reinigung der Geruchsfilter im Geschirrspüler können Reste des Reinigers in den Waben zurückbleiben. Beim Regenerieren im Backofen können sich Rückstände des Reinigers durch die hohe Temperatur unter Umständen selbst entzünden.

Funktion

Die Geruchsfilter dienen im Umluftbetrieb zur Geruchsreduzierung. Sie werden in der Dunstabzugshaube oberhalb der Fettfilter eingesetzt.

Die Geruchsfilter können durch Regenerieren im Backofen oder in einem Dampfgarer mit Backofenfunktion mehrmals verwendet werden.

- Beachten Sie zum Umluftbetrieb die Gebrauchsanweisung der Dunstabzugshauben.

Montage

Geruchsfilter einsetzen

Beachten sie dazu die Bilder am Ende dieser Gebrauchsanweisung:

- Nehmen Sie die Fettfilter aus der Dunstabzugshaube.
- Öffnen Sie die Aufnahmen für die Geruchsfilter.
- Setzen Sie die Geruchfilter ein und schließen Sie die Aufnahmen.
- Setzen Sie die Fettfilter wieder ein.

Reinigung und Pflege

Wann ist der Geruchsfilter zu regenerieren?

Das Regenerieren sollte immer dann erfolgen, wenn die Geruchsstoffe nicht mehr ausreichend gebunden werden. Spätestens sollte das Regenerieren alle 6 Monate erfolgen.

- Beim ersten Einsetzen: Verfügt Ihre Dunstabzugshaube über einen Betriebsstundenzähler für Geruchsfilter , ist dieser zu aktivieren. Beachten Sie dazu die Gebrauchsanweisung Ihrer Dunstabzugshaube.

Geruchsfilter entnehmen

- Nehmen Sie wie zuvor beschrieben die Fettfilter aus der Dunstabzugshaube, öffnen Sie die Aufnahmen für die Geruchfilter und nehmen Sie die Geruchsfilter heraus.

Geruchsfilter regenerieren

Die Geruchsfilter dürfen nicht im Geschirrspüler gereinigt werden!

Das Regenerieren kann ausschließlich im Backofen oder in einem Dampfgarer mit Backofenfunktion erfolgen.

Spülen Sie die Geruchsfilter nicht von Hand.

- Verfügt Ihr Backofen an der Rückwand des Garraums über einen abnehmbaren Fettfilter, ist dieser abzunehmen. Beachten Sie dazu die Gebrauchsanweisung des Backofens.
- Den Garraum nicht vorheizen. Die Geruchsfilter auf den Rost legen und auf mittlerer Höhe in den Garraum schieben.
- Schalten Sie den Backofen bzw. die Backofenfunktion ein; Betriebsart: Heißluft plus  (Umluft), 120 °C.

Während des Regenerierens kann es zu einer Geruchsentwicklung kommen.

Das Regenerieren sollte in gut belüfteten Räumen erfolgen. Öffnen Sie gegebenenfalls ein Fenster.

- Regenerierungsdauer: 60 Minuten. Schalten Sie danach den Backofen bzw. die Backofenfunktion aus.

Nehmen Sie die heißen Geruchsfilter nicht aus dem Garraum und legen Sie sie nicht auf hitzeempfindlichen Oberflächen ab.

Setzen Sie die heißen Geruchsfilter nicht in die Dunstabzugshaube ein.

- Lassen Sie die Geruchsfilter im Garraum abkühlen.
- Setzen Sie die Geruchsfilter nach dem Regenerieren wieder ein.
- Verfügt Ihre Dunstabzugshaube über einen Betriebsstundenzähler für Geruchsfilter , ist dieser nach dem Regenerieren zurückzusetzen. Beachten Sie dazu die Gebrauchsanweisung Ihrer Dunstabzugshaube.

Lebensdauer

Nach 3 Jahren sind die Geruchsfilter zu ersetzen.

Geruchsfilter entsorgen

- Die gebrauchten Geruchsfilter können Sie im Hausmüll entsorgen.

cs - Bezpečnostní pokyny a varovná upozornění

Návod k obsluze si pozorně přečtěte a uschovejte. Neodborné používání může vést k poranění osob a vzniku věcných škod. Miele neodpovídá za škody způsobené nedbáním těchto pokynů.

Návod k obsluze a montáži uschovejte a předejte ho případnému novému majiteli!

- ▶ Pachové filtry se smí používat jen v odsávači par Miele nebo v boxu pro cirkulační provoz Miele, které jsou k tomu určeny. Odsávač par nebo box pro cirkulační provoz smí být provozovány jen v souladu s jejich stanoveným účelem použití. V této souvislosti dbejte návodu k obsluze odsávače par/boxu pro cirkulační provoz.
- ▶ Ohledně čištění a regenerace pachových filtrů je nutno respektovat pokyny uvedené v tomto návodu k obsluze.

Pachové filtry se nesmí čistit v myčce nádobí.

Při čištění pachových filtrů v myčce nádobí mohou zůstat zbytky čisticího prostředku ve voštinách. Při regeneraci v pečicí troubě může za jistých okolností dojít k samovznícení zbytků čisticího prostředku vysokou teplotou.

Funkce

Pachové filtry slouží v cirkulačním provozu ke snížení zápachů. Nasazují se v odsávací par nad tukové filtry.

Pachové filtry regenerované v pečicí troubě nebo v parní troubě s funkcí pečicí trouby se mohou použít vícekrát.

- Při cirkulačním provozu dbejte návodu k obsluze odsávačů par.

Montáž

Nasazení pachového filtru

Dbejte obrázků na konci tohoto návodu k obsluze:

- Vyjměte tukové filtry z odsávače par.
- Otevřete úchyty pro pachové filtry.
- Nasadte pachové filtry a zavřete úchyty.
- Nasadte opět tukové filtry.

Čištění a ošetřování

Kdy se má provést regenerace pachového filtru?

Regenerace by se měla provést vždy, když filtr již dostatečně neváže látky způsobující zápach.

Nejpozději by se měla regenerace provádět jednou za 6 měsíců.

- Při prvním nasazení: Pokud má Váš odsávač par počítadlo provozních hodin pachového filtru , aktivujte je. Dbejte přitom návodu k obsluze svého odsávače par.

Vyjmutí pachových filtrů

- Podle výše uvedeného popisu vyjměte tukové filtry z odsávače par, otevřete úchyty pro pachové filtry a vyjměte pachové filtry.

cs - Návod k obsluze

Regenerace pachových filtrů

Pachové filtry se nesmí čistit v myčce nádobí!

Regenerace se smí provádět výhradně v pečicí troubě nebo v parní troubě s funkcí pečicí trouby. Pachové filtry nemyjte ručně.

- Pokud má Vaše pečicí trouba na zadní stěně ohřevného prostoru odnímatelný tukový filtr, je třeba ho odejmout. Dbejte při tom návodu k obsluze pečicí trouby.
- Ohřevný prostor nepřehřívejte. Položte pachové filtry na rošt a zasuňte ve střední výšce do ohřevného prostoru.
- Zapněte pečicí troubu příp. funkci pečicí trouby; provozní způsob: horký vzduch plus  (cirkulující vzduch), 120 °C.

Během regenerace se může uvolňovat zápach.

Regenerace by se měla provádět v dobře větraných místnostech. Otevřete případně okno.

- Doba trvání regenerace: 60 minut. Potom pečicí troubu příp. funkci pečicí trouby vypněte.

Nevyjímejte horké pachové filtry z ohřevného prostoru a nepokládejte je na povrchy citlivé na teplo. Horké pachové filtry nenasazujte do odsávače par.

- Nechte pachové filtry vychladnout v ohřevném prostoru.

- Po regeneraci pachové filtry opět nasadte.
- Pokud má Váš odsávač par počítadlo provozních hodin pachového filtru , po regeneraci je vynulujte. Dbejte přitom návodu k obsluze svého odsávače par.

Životnost

Po 3 letech je nutné pachové filtry vyměnit.

Likvidace pachového filtru

- Upotřebené pachové filtry můžete likvidovat s domovním odpadem.

Διαβάζετε προσεκτικά τις οδηγίες χρήσης και τις φυλάσσετε. Η απρόσεκτη χρήση μπορεί να προκαλέσει βλάβη στη συσκευή, αλλά και να γίνει επικίνδυνη για τον χειριστή. Η εταιρεία Miele δεν ευθύνεται για βλάβες που μπορεί να προκληθούν από μη τήρηση αυτών των υποδείξεων.

Φυλάσσετε και ακολουθείτε πάντα τις οδηγίες χρήσης και σε περίπτωση αλλαγής του ιδιοκτήτη της συσκευής, μην παραλείψετε να του παραδώσετε και τις οδηγίες χρήσης.

- ▶ Τα φίλτρα οσμών επιτρέπεται να χρησιμοποιηθούν μόνο σε έναν απορροφητήρα Miele που είναι κατασκευασμένος γι' αυτά ή σε ένα κουτί κυκλοφορίας αέρα της Miele. Ο απορροφητήρας / Το κουτί κυκλοφορίας αέρα επιτρέπεται να λειτουργήσουν μόνο σύμφωνα με τη σωστή γι' αυτά χρήση. Για τον λόγο αυτό λάβετε υπόψη σας τις οδηγίες χρήσης του απορροφητήρα / του κουτιού κυκλοφορίας αέρα.
- ▶ Για τον καθαρισμό και την αναγέννηση των φίλτρων οσμών πρέπει να ληφθούν υπόψη οι υποδείξεις που υπάρχουν σε αυτές τις οδηγίες χρήσης.

 **Τα φίλτρα οσμών δεν επιτρέπεται να καθαριστούν στο πλυντήριο πιάτων.**

Κατά τον καθαρισμό των φίλτρων οσμών στο πλυντήριο πιάτων μπορεί να παραμείνουν υπολείμματα απορρυπαντικού στις κυψέλες. Κατά την αναγέννηση στον ηλεκτρικό φούρνο τα υπολείμματα απορρυπαντικού είναι πιθανό να αναφλεγούν εξαιτίας της υψηλής θερμοκρασίας.

Λειτουργία

Τα φίλτρα οσμών κατά τη λειτουργία με ανακύκλωση αέρα βοηθούν στο να μειωθούν οι οσμές. Τοποθετούνται στον απορροφητήρα πάνω από τα φίλτρα λίπους.

Τα φίλτρα οσμών μπορούν να χρησιμοποιηθούν πολλές φορές μετά από φρεσκάρισμα στον ηλεκτρικό φούρνο ή σε έναν φούρνο ατμού με λειτουργία ηλεκτρικού φούρνου.

- Στη λειτουργία με ανακύκλωση αέρα λάβετε υπόψη σας τις οδηγίες χρήσης των απορροφητήρων.

Τοποθέτηση

Τοποθέτηση φίλτρων οσμών

Λάβετε υπόψη σας τις εικόνες στη τέλος αυτών των οδηγιών χρήσης:

- Αφαιρείτε τα φίλτρα λίπους από τον απορροφητήρα.
- Ανοίγετε τις υποδοχές για τα φίλτρα οσμών.
- Τοποθετείτε τα φίλτρα οσμών και κλείνετε τις υποδοχές.
- Τοποθετείτε πάλι τα φίλτρα λίπους.

Καθαρισμός και περιποίηση

Πότε πρέπει να γίνει αναγέννηση στο φίλτρο οσμών

Η αναγέννηση θα πρέπει να γίνεται πάντα τότε μόνο, όταν οι οσμές δεν μπορούν πια να δεσμευτούν επαρκώς. Η αναγέννηση θα πρέπει να γίνεται το αργότερο κάθε 6 μήνες.

- Κατά την πρώτη τοποθέτηση: αν ο απορροφητήρας σας διαθέτει έναν μετρητή ωρών λειτουργίας για φίλτρα οσμών , πρέπει αυτός να ενεργοποιηθεί. Γι' αυτό λάβετε υπόψη σας τις οδηγίες χρήσης του απορροφητήρα σας.

Αφαίρεση φίλτρων οσμών

- Αφαιρείτε τα φίλτρα λίπους από τον απορροφητήρα, όπως περιγράφηκε πριν, ανοίγετε τις υποδοχές για τα φίλτρα οσμών και αφαιρείτε τα φίλτρα οσμών.

Αναγέννηση φίλτρων οσμών

Τα φίλτρα οσμών δεν επιτρέπεται να καθαριστούν στο πλυντήριο πιάτων!

Η αναγέννηση μπορεί να γίνει αποκλειστικά στον ηλεκτρικό φούρνο ή σε έναν φούρνο ατμού με λειτουργία ηλεκτρικού φούρνου.

Μην πλένετε τα φίλτρα οσμών στο χέρι.

- Αν ο ηλεκτρικός φούρνος σας διαθέτει στο πίσω τοίχωμα του θαλάμου φούρνου ένα αφαιρούμενο φίλτρο λίπους, αυτό πρέπει να αφαιρεθεί. Σε αυτό λάβετε υπόψη σας τις οδηγίες χρήσης του ηλεκτρικού φούρνου.
- Μην προθερμαίνετε τον θάλαμο του φούρνου. Τοποθετείτε τα φίλτρα οσμών επάνω στη σχάρα στον θάλαμο του φούρνου σε μέτριο ύψος.
- Θέτετε σε λειτουργία τον ηλεκτρικό φούρνο ή τη λειτουργία ηλεκτρικού φούρνου. Τρόπος λειτουργίας: θερμός αέρας plus  (ανακύκλωση αέρα), 120°C.

Κατά τη διάρκεια της αναγέννησης μπορεί να αναπτυχθεί κάποια οσμή. Η αναγέννηση θα πρέπει να γίνεται σε καλά αεριζόμενους χώρους. Αν χρειάζεται, ανοίγετε ένα παράθυρο.

- Διάρκεια αναγέννησης: 60 λεπτά. Στη συνέχεια θέτετε εκτός λειτουργίας τον φούρνο ή τη λειτουργία φούρνου.

Μην βγάξετε τα καυτά φίλτρα οσμών από τον θάλαμο του φούρνου και μην τα τοποθετείτε σε επιφάνειες ευαίσθητες σε υψηλές θερμοκρασίες. Μην τοποθετείτε τα καυτά φίλτρα οσμών στον απορροφητήρα.

- Αφήνετε τα φίλτρα οσμών να κρυώσουν στον θάλαμο του φούρνου.
- Τοποθετείτε πάλι τα φίλτρα οσμών μετά την αναγέννηση.
- Αν ο απορροφητήρας σας διαθέτει έναν μετρητή ωρών λειτουργίας για φίλτρα οσμών , πρέπει αυτός μετά την αναγέννηση να μηδενιστεί. Γι' αυτό λάβετε υπόψη σας τις οδηγίες χρήσης του απορροφητήρα σας.

Διάρκεια ζωής

Πρέπει να αντικαταστήσετε τα φίλτρα οσμών μετά από 3 τρία χρόνια.

Που να πετάξετε το φίλτρο οσμών

- Τα χρησιμοποιημένα φίλτρα οσμών μπορείτε να πετάξετε μαζί με τα κοινά οικιακά απορρίμματα.

hr - Sigurnosne napomene i upozorenja

Pročitajte pažljivo ove upute za uporabu i sačuvajte ih. Neproprisna uporaba može prouzročiti ozljede ljudi i oštećenja predmeta. Miele nije odgovoran za štetu nastalu nepoštivanjem ovih napomena o sigurnosti i upozorenja.

Sačuvajte ove upute za ugradnju i predajte ih eventualnom budućem vlasniku uređaja!

- ▶ Filtri za mirise mogu se koristiti samo u za njih predviđenim Miele napama ili Miele ventilacijskim kutijama. Napa/ventilacijska kutija može se upotrebljavati samo na njoj svojstven način. Pročitajte upute za nape/ventilacijske kutije.
- ▶ Za čišćenje i regeneriranje filtra za mirise, obratite pozornost na napomene u ovim uputama za uporabu.



Filtri za mirise ne smiju se prati u perilici posuđa.

Prilikom pranja filtra za mirise u perilici posuđa može doći do prodiranja sredstva za čišćenje u sačastu izvedbu filtra. Stoga bi pri regeneraciji u pećnici na visokim temperaturama, zbog ostataka sredstva za čišćenje, moglo doći do zapaljenja.

Funkcija

Filtri za mirise u načinu rada na kruženje zraka služe reduciranju mirisa. Postavljaju se u napu iznad filtra za masnoću.

Filtri za mirise mogu se upotrebljavati više puta budući da se mogu regenerirati u pećnici ili kombiniranoj parnoj pećnici.

- Za način rada na kruženje zraka pročitajte upute za nape.

Ugradnja

Postavljanje filtra za mirise

Pogledajte slike na kraju ovih uputa:

- Izvadite filtre za masnoću iz nape.
- Otvorite prihvate za filter za mirise.
- Umetnite filter za mirise i zatvorite prihvate.
- Ponovno umetnite filtre za masnoću.

Čišćenje i održavanje

Kada je potrebno regenerirati filter za mirise?

Regeneracija filtra za mirise provodi se kada se utvrdi da je smanjena funkcionalnost filtriranja mirisa.

Najkasnije svakih 6 mjeseci potrebno je provesti regeneraciju filtra za mirise.

- Kod prvog umetanja: ukoliko je Vaša kuhinjska napa opremljena brojačem sati za filter za mirise  potrebno ga je aktivirati. Prije toga proučite upute za uporabu kuhinjske nape.

Vađenje filtra za mirise

- Filter za masnoću izvadite iz nape kao što je prethodno opisano, potom otvorite prihvat za filter za mirise i izvadite ga.

hr - Upute za uporabu

Regeneriranje filtra za mirise

Filtri za mirise ne smiju se prati u perilici posuđa!

Regeneriranje se vrši isključivo u pećnici ili u kombiniranoj parnoj pećnici.
Filtar za mirise ne perite ručno.

- Ako Vaša pećnica na poleđini prostora za pripremu jela ima filtara za masnoću koji se može skinuti, potrebno ga je ukloniti. Obratite pažnju na upute za uporabu pećnice.
- Prostor za pripremu jela nemojte prethodno zagrijavati. Filtar za mirise položite na rešetku i gurnite na srednju visinu prostora za pripremu jela.
- Uključite pećnicu odnosno funkciju pećnice; način rada: Vrući zrak plus  (kruženje zraka), 120°C.

Tijekom regeneriranja može doći do stvaranja mirisa.

Regeneriranje se vrši u dobro prozračanim prostorijama. Po potrebi otvorite prozor.

- Trajanje regeneriranja: 60 minuta. Potom isključite pećnicu odnosno funkciju pećnice.

Vrući filtara za mirise ne vadite iz prostora za pripremu jela i ne odlažite ga na površine osjetljive na toplinu.
U napu nemojte umetati vrući filtara za mirise.

- Ostavite da se filtara za mirise ohladi u pećnici.
- Nakon regeneriranja ponovno postavite filtara za mirise.

- Ukoliko Vaša kuhinjska napa raspolaže brojačem sati filtra za mirise , potrebno ga je nakon regeneracije vratiti na početak. Obratite pažnju na upute za uporabu kuhinjske nape.

Životni vijek

Nakon 3 godine potrebno je zamijeniti filtara za mirise.

Zbrinjavanje filtra za mirise

- Korišteni filtara za mirise možete baciti u kućni otpad.

Figyelmesen olvassa el és őrizze meg a használati utasítást. A szakszerűtlen használat személyi sérüléseket és anyagi károkat okozhat. A Miele nem vonható felelősségre az ezeknek az utasításoknak a figyelmen kívül hagyásából eredő károkért.

Őrizze meg a használati és szerelési utasítást, és adja azt tovább az esetleges következő tulajdonosnak!

- ▶ A szagszűrőt csak az erre szolgáló Miele páraelszívóban vagy Miele levegőkeringető dobozban szabad használni. A páraelszívót/levegőkeringető doboz csak rendeltetésszerűen szabad üzemeltetni. Vegye figyelembe a páraelszívó/levegőkeringető doboz használati utasítását is.
- ▶ A szagszűrő tisztításához és regenerálásához vegye figyelembe a használati útmutató utasításait is.



A szagszűrő nem tisztítható mosogatógépben.

Ha mosogatógépben tisztítja a szagszűrőt, a tisztítószer maradványai a szűrőrács méhsejtes üregeiben maradhatnak. A sütőben elvégzett regenerálás során a tisztítószer maradványai a magas hőmérséklet miatt maguktól meggyulladhatnak.

Funkció

A szagszűrők keringtetett levegős üzemmódban szagtalanításra szolgálnak. A páraelszívóban a zsírszűrő felett vannak elhelyezve.

A szagszűrőt a sütőben vagy kombi gőzpárolóban regenerálva többször lehet használni.

- Keringtetett levegős üzemmódban vegye figyelembe a páraelszívó használati utasítását.

Szerelés

A szagszűrő behelyezése

Vegye figyelembe a használati utasítás végén található képeket is:

- Vegye ki a zsírszűrőt a páraelszívóból.
- Nyissa ki a szagszűrők rögzítéseit.
- Helyezze be a szagszűrőket, és zárja vissza a rögzítéseket.
- Tegye vissza a zsírszűrőket..

Tisztítás és ápolás

Mikor kell regenerálni a szagszűrőt?

A regenerálást akkor kell elvégezni, ha a szűrő már nem köti meg megfelelően a szagokat.

Legalább 6 havonta regenerálni kell a szűrőt.

- A szűrő első behelyezésekor: Ha a páraelszívón fel van szerelve a szagszűrő üzemóra-számlálója , akkor azt aktiválni kell. Vegye figyelembe a páraelszívó használati utasítását.

A szagszűrő kivétele

- A fent leírtak szerint vegye ki a zsírszűrőt a páraelszívóból, nyissa ki a szagszűrő rögzítéseit, és vegye ki a szagszűrőt.

A szagszűrő regenerálása

A szagszűrő nem tisztítható mosogatógépben!

A regenerálást kizárólag sütőben vagy kombi gőzpárolóban lehet elvégezni.

Kézzel ne öblítse ki a szagszűrőt.

- Ha a sütőtér hátfalán levehető zsírszűrő van elhelyezve, akkor ezt le kell venni. Vegye figyelembe a sütő használati utasítását.
- A sütőteret nem kell előmelegíteni. Tegye a szagszűrőt a rostélyra, és középmagasságban tolja be a sütőtérbe.
- Kapcsolja be a sütőt, illetve a sütőfunkciót. Üzem mód: Hőlégkeverés plusz  (légkeringtetés), 120 °C.

Regenerálás közben szagképződés léphet fel.

A regenerálást jól szellőző helyiségben kell elvégezni. Adott esetben nyissa ki az ablakot is.

- A regenerálás időtartama: 60 perc. Utána kapcsolja ki a sütőt, illetve a sütőfunkciót.

A forró szagszűrőt ne vegye ki a sütőtérből, és ne tegye hőre érzékeny felületre.

A forró szagszűrőt ne tegye bele a páraelszívóba.

- Hagyja a sütőtérben lehűlni a szagszűrőt.
- Regenerálás után szerelje vissza a szagszűrőt.

- Ha a páraelszívón fel van szerelve a szagszűrő üzemóra-számlálója , akkor azt a regenerálás után le kell nullázni. Vegye figyelembe a páraelszívó használati utasítását.

Élettartam

3 év után cserélni kell a szagszűrőt.

A szagszűrő ártalmatlanítása

- A használt szagszűrőt a háztartási szemétkébe is dobhatja.

Iv - Drošības norādījumi un brīdinājumi

Rūpīgi izlasiet lietošanas instrukciju un saglabāiet to. Nepareiza lietošana var radīt traumas un materiālus zaudējumus. "Miele" neuzņemas atbildību par bojājumiem, kas radušies šo norādījumu neievērošanas dēļ.

Saglabāiet lietošanas un montāžas instrukciju un nododiet to kopā ar filtriem, ja mainās to īpašnieks.

- ▶ Smaržu filtrus drīkst izmantot tikai tiem paredzētā "Miele" tvaika nosūcējā vai "Miele" gaisa recirkulācijas kamerā. Tvaika nosūcēju/gaisa recirkulācijas kameru drīkst izmantot tikai ražotāja paredzētajā veidā. Ievērojiet tvaika nosūcēja/gaisa recirkulācijas kameras lietošanas instrukciju.
- ▶ Veicot smaržu filtru tīrīšanu un reģenerāciju, ir jāievēro šajā lietošanas instrukcijā sniegtie norādījumi.

 **Smaržu filtrus nedrīkst mazgāt trauku mazgājamā mašīnā.** Mazgājot smaržu filtrus trauku mazgājamā mašīnā, to šūnās var palikt tīrīšanas līdzekļa atliekas. Veicot reģenerāciju cepeškrāsnī, tīrīšanas līdzekļa atliekas augstas temperatūras ietekmē noteiktos apstākļos var aizdegties.

Darbība

Smaržu filtri gaisa cirkulācijas režīmā nodrošina aromāta samazināšanu. Tos ievieto tvaika nosūcējā virs tauku filtriem.

Veicot smaržu filtru reģenerāciju cepeškrāsnī vai tvaika krāsnī ar cepeškrāsns funkciju, tos var izmantot vairākas reizes.

- Izmantojot gaisa cirkulācijas režīmu, ievērojiet tvaika nosūcēju lietošanas instrukciju.

Montāža

Smaržu filtru uzstādīšana

Skatiet norādes šīs lietošanas instrukcijas beigās:

- izņemiet tauku filtrus no tvaika nosūcēja;
- atveriet smaržu filtru nodalījumus;
- ievietojiet smaržu filtrus un aizveriet nodalījumus;
- ievietojiet tauku filtrus atpakaļ.

Tīrīšana un kopšana

Kad smaržu filtru vajag reģenerēt?

Reģenerācija jāveic tad, kad smarža vairs netiek pietiekamā mērā novērsta. Reģenerācija jāveic ne retāk kā reizi 6 mēnešos.

- Veicot pirmo uzstādīšanu: ja tvaika nosūcējam ir darba stundu skaitītājs, kas paredzēts smaržu filtram , to vajag aktivēt. Ievērojiet tvaika nosūcēja lietošanas instrukciju.

Smaržu filtru izņemšana

- Kā norādīts iepriekš, izņemiet no tvaika nosūcēja tauku filtrus, atveriet smaržu filtru nodalījumus un izņemiet smaržu filtrus.

Iv - Lietošanas instrukcija

Smaržu filtru reģenerācija

Smaržu filtrus nedrīkst mazgāt trauku mazgājamā mašīnā!

Reģenerāciju var veikt tikai cepeškrāsnī vai tvaika krāsnī ar cepeškrāsns funkciju.

Nemazgājiet smaržu filtrus ar rokām.

- Ja cepeškrāsnī pie krāsns kameras aizmugurējās sienas atrodas noņemams tauku filtrs, tas ir jānoņem. Ievērojiet cepeškrāsns lietošanas instrukciju.
- Krāsns kamera nav iepriekš jāuzkaršē. Uzlieciet smaržu filtrus uz režģa un iebīdīet krāsns kameras vidējā līmenī.
- Ieslēdziet cepeškrāsni vai cepeškrāsns funkciju; darbības režīms: "Karstā gaisa cirkulācija" , 120°C.

Reģenerācijas laikā var parādīties aromāts.

Reģenerācija jāveic labi vēdināmās telpās. Vajadzības gadījumā atveriet logu.

- Reģenerācijas ilgums: 60 minūtes. Pēc tam izslēdziet cepeškrāsni vai cepeškrāsns funkciju.

Neņemiet karstos smaržu filtrus ārā no krāsns kameras un nelieciet tos uz karstuma jutīgām virsmām. Neievietojiet karstos smaržu filtrus tvaika nosūcējā.

- Ļaujiet smaržu filtriem krāsns kamerā atdzist.
- Pēc reģenerācijas ievietojiet smaržu filtrus atpakaļ vietā.

- Ja tvaika nosūcējam ir darba stundu skaitītājs, kas paredzēts smaržu filtram , tad pēc reģenerācijas to vajag atiestatīt. Ievērojiet tvaika nosūcēja lietošanas instrukciju.

Darbmūžs

Pēc 3 gadiem smaržu filtri ir jānomaina.

Smaržu filtra likvidācija

- Nolietotos smaržu filtrus var likvidēt sadzīves atkritumos.

pl - Wskazówki bezpieczeństwa i ostrzeżenia

Proszę uważnie przeczytać instrukcję użytkowania i ją zachować. Nieprawidłowe użytkowanie może doprowadzić do wyrządzenia szkód osobowych i rzeczowych. Firma Miele nie może zostać pociągnięta do odpowiedzialności za szkody, które zostaną spowodowane nieprzestrzeganiem tych wskazówek.

Instrukcję użytkowania i montażu należy zachować do późniejszego wykorzystania i przekazać ewentualnemu następnemu posiadaczowi wraz z urządzeniem!

- ▶ Filtr zapachów można zastosować wyłącznie w przewidzianym dla niego wyciągu Miele lub module wydmuchowym Miele. Wyciąg kuchenny/moduł wydmuchowy mogą być używane wyłącznie zgodnie ze swoim przeznaczeniem. Proszę przy tym przestrzegać instrukcji użytkowania wyciągu/modułu.
- ▶ W celu wyczyszczenia i regeneracji filtra zapachów należy przestrzegać wskazówek w tej instrukcji użytkowania.



Nie wolno myć filtra zapachów w zmywarce do naczyń.

Przy myciu filtra zapachów w zmywarce resztki detergentu mogą pozostać w komórkach filtra. Przy regeneracji w piekarniku może dojść do samozapłonu pozostałości detergentu pod wpływem wysokiej temperatury.

pl - Instrukcja użytkowania

Działanie

Filtr zapachów służy do redukcji zapachów w trybie zamkniętego obiegu powietrza. Zakłada się go w okapie wyciągu nad filtrami tłuszczu.

Dzięki regeneracji w piekarniku lub w urządzeniu do gotowania na parze z funkcją piekarnika filtr zapachów może być stosowany wielokrotnie.

- W celu zastosowania trybu zamkniętego obiegu powietrza należy przestrzegać instrukcji użytkowania wyciągu kuchennego.

Montaż

Zakładanie filtra zapachów

Przestrzegać ilustracji na końcu tej instrukcji użytkowania:

- Wyjąć filtry tłuszczu z wyciągu.
- Otworzyć oprawę filtra zapachów.
- Założyć filtr zapachów i zamknąć z powrotem oprawę.
- Założyć z powrotem filtry tłuszczu.

Czyszczenie i konserwacja

Kiedy należy poddać filtr zapachów regeneracji?

Regeneracja powinna nastąpić zawsze wtedy, gdy substancje zapachowe nie są więcej wiązane w wystarczającym stopniu.

Najpóźniej regeneracja powinna się odbywać co 6 miesięcy.

- Przy pierwszym zakładaniu: Jeśli Państwa wyciąg kuchenny dysponuje licznikiem czasu pracy filtra zapachów , należy go uaktywnić. W tym celu przestrzegać instrukcji użytkowania posiadanego wyciągu kuchennego.

Wymywanie filtra zapachów

- Zgodnie z wcześniejszym opisem wyjąć z wyciągu filtry tłuszczu, otworzyć oprawę filtra zapachów i wyjąć filtr zapachów.

Regeneracja filtra zapachów

Nie wolno myć filtra zapachów w zmywarce do naczyń!

Regeneracja może się odbywać wyłącznie w piekarniku lub urządzeniu do gotowania na parze z funkcją piekarnika.

Nie myć filtra zapachów ręcznie.

- Jeśli Państwa piekarnik posiada zdejmowany filtr tłuszczu na tylnej ściance komory, należy go zdjąć. Proszę przy tym przestrzegać instrukcji użytkowania piekarnika.
- Nie rozgrzewać komory piekarnika. Położyć filtr zapachów na ruszcie i wusnąć do komory piekarnika na środkowej wysokości.
- Włączyć piekarnik ew. funkcję piekarnika; program: Termonawiew Plus  (z obiegiem powietrza), 120 °C.

Podczas regeneracji może dojść do wytworzenia nieprzyjemnego zapachu.

Regeneracja powinna być przeprowadzana w dobrze wentylowanym pomieszczeniu. W razie potrzeby proszę otworzyć okno.

- Czas regeneracji: 60 minut. Następnie należy wyłączyć piekarnik ew. funkcję piekarnika.

Nie wyjmować gorącego filtra zapachów z piekarnika i nie odkładać go na powierzchnie wrażliwe na wysoką temperaturę.

Nie wkładać gorącego filtra zapachów do wyciągu kuchennego.

- Pozostawić filtr zapachów do ostygnięcia w komorze piekarnika.
- Założyć z powrotem filtr zapachów po regeneracji.
- Jeśli Państwa wyciąg kuchenny dysponuje licznikiem czasu pracy filtra zapachów , po regeneracji należy go zresetować. W tym celu przestrzegać instrukcji użytkowania posiadanego wyciągu kuchennego.

Okres użytkowania

Filtr zapachów należy wymienić po 3 latach.

Utylizacja filtra zapachów

- Zużyty filtr zapachów można po prostu wyrzucić do śmieci.

ru - Указания по безопасности и предупреждения

Внимательно прочтите инструкцию по эксплуатации и сохраните ее. Ненадлежащее использование может привести к травмам персонала и материальному ущербу. Фирма Miele не несет ответственность за повреждения, причиной которых было игнорирование данных указаний.

Бережно храните инструкцию по эксплуатации и монтажу и по возможности передайте ее следующему владельцу прибора.

- ▶ Угольные фильтры могут использоваться только в специально предназначенной для этого вытяжке Miele или комплекте Miele для переоборудования вытяжки в режим рециркуляции. Вытяжка или комплект для переоборудования должны применяться только по назначению. См. об этом информацию в инструкции по эксплуатации на вытяжку или комплект.
- ▶ Необходимо учитывать указания по очистке и регенерации угольных фильтров в данной инструкции по эксплуатации.

Угольные фильтры нельзя мыть в посудомоечной машине.

При промывании угольных фильтров в посудомоечной машине некоторое количество моющего средства может остаться в ячейках фильтра. При регенерации в духовом шкафу эти остатки моющего средства могут самовоспламениться при высокой температуре.

Функция

Угольные фильтры в режиме циркуляции необходимы для уменьшения запахов. Они используются в вытяжках и устанавливаются над жиропоглощающими фильтрами.

Угольные фильтры могут использоваться многократно благодаря регенерации в духовом шкафу или в комби-пароварке.

- Для использования в режиме циркуляции примите во внимание информацию в инструкции по эксплуатации вытяжки.

Монтаж

Установка угольных фильтров

Обратите внимание на картинки в конце данной инструкции по эксплуатации:

- Выньте жироулавливающие фильтры из вытяжки.
- Откройте отсеки для размещения угольных фильтров.
- Вставьте угольные фильтры и закройте отсеки.
- Снова установите жироулавливающие фильтры.

Чистка и уход

Когда необходимо регенерировать угольный фильтр?

Регенерация должна проводиться всегда в том случае, если запахи не абсорбируются в достаточной степени.

Выполнение регенерации необходимо не реже, чем через каждые 6 месяцев.

- При первом использовании: если у Вашей вытяжки имеется счетчик часов эксплуатации угольных фильтров , его нужно активировать. Учитывайте при этом указания инструкции по эксплуатации вытяжки.

Внимание угольных фильтров

- Выньте, как описано ранее, жироулавливающие фильтры из вытяжки, откройте отсеки и выньте угольные фильтры.

ru - Инструкция по эксплуатации

Регенерация угольных фильтров

Угольные фильтры нельзя мыть в посудомоечной машине!

Регенерация может проводиться исключительно в духовом шкафу или в комби-пароварке. Не промывайте угольные фильтры вручную.

- Если у Вашего духового шкафа на задней стенке рабочей камеры имеется съемный жироулавливающий фильтр, его необходимо снять. При этом примите во внимание информацию в инструкции по эксплуатации на духовой шкаф.
- Не следует предварительно нагревать рабочую камеру. Угольные фильтры нужно положить на решетку и задвинуть ее в рабочую камеру на среднем уровне по высоте.
- Включите духовой шкаф или активируйте функцию духового шкафа; режим работы: Конвекция плюс  (обдув), 120 °С.

Во время регенерации может появиться запах.

Регенерация должна проводиться в хорошо проветриваемом помещении. При необходимости откройте окно.

- Продолжительность регенерации: 60 минут. После этого выключите духовой шкаф или функцию духового шкафа.

Не вынимайте горячие угольные фильтры из рабочей камеры и не кладите их на термочувствительные поверхности.

Не вставляйте горячие угольные фильтры в вытяжку.

- Оставьте угольные фильтры остывать в рабочей камере.
- После регенерации снова установите угольные фильтры.
- Если у Вашей вытяжки имеется счетчик часов эксплуатации угольных фильтров , после регенерации его следует обнулить. См. об этом информацию в инструкции по эксплуатации вытяжки.

Срок службы

Через 3 года угольные фильтры необходимо заменить.

Утилизация угольного фильтра

- Использованные угольные фильтры можно утилизировать вместе с бытовым мусором.

Navodila za uporabo pozorno in v celoti preberite ter jih skrbno shranite. Nepravilna uporaba lahko povzroči poškodbe oseb ali materialno škodo. Miele ne prevzema odgovornosti za škodo, ki je posledica neupoštevanja teh navodil.

Navodila za uporabo in montažo shranite in jih predajte morebitnemu naslednjemu lastniku!

► Filtre z aktivnim ogljem lahko uporabite samo v za to predvideni Mielejevi kuhinjski napi ali enoti za kroženje zraka. Napa/enota za kroženje zraka lahko deluje samo skladno s predpisanim načinom uporabe. Upoštevajte navodila za uporabo nape/enote za kroženje zraka.

► Za čiščenje in regeneracijo filtrov z aktivnim ogljem glejte napotke v teh navodilih za uporabo.

 **Filtrov z aktivnim ogljem ne smete čistiti v pomivalnem stroju.**

Če bi filtre z aktivnim ogljem vložili v pomivalni stroj, bi v njihovi strukturi lahko ostali ostanki pomivalnega sredstva. Med regeneracijo v pečici bi se lahko v določenih okoliščinah ti ostanki pomivalnega sredstva zaradi visoke temperature vneli.

Funkcija

Filtri z aktivnim ogljem so namenjeni zmanjšanju neprijetnih vonjev med delovanjem nape s kroženjem zraka. Vstavite jih v nabo nad maščobne filtre.

Filtre z aktivnim ogljem lahko uporabite večkrat, saj jih lahko obnovite v pečici ali kombinirani parni pečici.

- Pri delovanju nape z kroženjem zraka upoštevajte navodila za uporabo kuhinjske nape.

Montaža

Vstavljanje filtra z aktivnim ogljem

Upoštevajte slike na koncu teh navodil za uporabo:

- Vzemite maščobne filtre iz nape.
- Odprite ležišče za filter z aktivnim ogljem.
- Vstavite filter z aktivnim ogljem in zaprite ležišče.
- Ponovno namestite maščobne filtre.

Čiščenje in vzdrževanje

Kdaj je treba filter z aktivnim ogljem regenerirati?

Regeneracijo morate izvesti vsakič, ko filter vonjev ne veže več v zadostni meri.

Regenerirajte ga vsaj vsakih 6 mesecev.

- Pri prvi uporabi: Če je vaša napa opremljena s števcem delovnih ur za filter z aktivnim ogljem , ga aktivirajte. Pri tem upoštevajte navodila za uporabo vaše nape.

Odstranjevanje filtra z aktivnim ogljem

- Po predhodno opisanem postopku odstranite maščobne filtre iz nape, odprite ležišče za filter z aktivnim ogljem in iz njega vzemite filter.

Regeneracija filtrov z aktivnim ogljem

Filtrov z aktivnim ogljem ne smete čistiti v pomivalnem stroju!

Regeneracijo lahko izvedete izključno v pečici ali kombinirani parni pečici. Filtra z aktivnim ogljem ne smete ročno pomiti.

- Če ima vaša pečica na hrbtni steni snemljiv maščobni filter, ga snemite. Upoštevajte napotke v navodilih za uporabo pečice.
- Pečice predhodno ne segrejte. Filtre z aktivnim ogljem položite na rešetko in vstavite v pečico na srednji nivo.
- Vključite pečico oz. funkcijo pečice; način delovanja: Vroč zrak plus  (kroženje zraka), 120 °C.

Med regeneracijo filtrov se lahko razvije neprijeten vonj.

Regeneracija mora potekati v dobro prezračevanem prostoru. Po potrebi odprite okno.

- Trajanje regeneracije: 60 minut. Nato pečico oz. funkcijo pečice izklopite.

Filtrov ne vzemite iz pečice, dokler so še vroči, in jih ne polagajte na površine, ki so občutljive za vročino. Vročih filtrov ne smete vstaviti nazaj v kuhinjsko napo.

- Pustite, da se filtri z aktivnim ogljem ohladijo v pečici.
- Filtre z aktivnim ogljem nato vstavite nazaj v napo.

- Če je vaša napa opremljena s števcem delovnih ur za filter z aktivnim ogljem , ga po regeneraciji aktivirajte. Pri tem upoštevajte navodila za uporabo vaše nape.

Življenjska doba

Po treh letih morate filtre z aktivnim ogljem zamenjati.

Odstranjevanje filtrov z aktivnim ogljem

- Rabljene filtre z aktivnim ogljem lahko odvržete med gospodinjске odpadke.

tr - Güvenlik Tavsiyeleri ve Uyarılar

Kullanım kılavuzunu dikkatlice okumanızı ve her an ulaşılabilir olmasını öneriyoruz. Hatalı bir kullanımda hasar ve yaralanma meydana gelebilir. Oluşabilecek hasarlardan dolayı Miele kesinlikle sorumluluk kabul etmeyeceğini önemle bildirmek isteriz.

Kullanım ve montaj talimatını saklayınız ve cihazın sizden sonraki sahibine devrediniz!

► Bu koku filtreleri sadece Miele Davlumbaz veya bir Miele iç dolaşım parçasında kullanılabilir. Davlumbaz/ İç dolaşım parçası belirli şartlar altında kullanılabilir. Bunun için mutlaka Davlumbaz/ İç dolaşım parçası kutusu ile ilgili bölümü dikkatlice okumanızı öneriyoruz.

► Koku filtresinin temizliğini gerçekleştirmek için kullanım kılavuzunu dikkatlice okumanızı tavsiye ediyoruz.

⚠ Koku filtresi kesinlikle bulaşık makinesinde yıkanmamalıdır.

Koku filtrelerinin temizliği sırasında peteklerin içinde deterjan artıkları kalabilir. Fırında gerçekleşen temizleme sayesinde yüksek ısıdan dolayı deterjan artıkları yanacaktır.

Fonksiyon

Koku filtresi havalandırmanın kötü kokuların oluşmaması içindir. Yağ filtrelerinin üst kısmına yerleştirilir.

Bu koku filtreleri bir fırın veya fırın fonksiyonlu buharlı fırında temizlenerek yeniden kullanılabilir hale getirilir.

- Davlumbazların çalıştırılması ile ilgili bilgileri kullanım kılavuzunda bulabilirsiniz.

Montaj

Koku filtresinin takılması

Kullanım kılavuzunun sonunda bulunan resimlere bakınız:

- Yağ filtresini davlumbazdan çıkartınız.
- Koku filtresi yuvalarını açınız.
- Koku filtrelerini yerleştiriniz ve yuvayı tekrar kapatınız.
- Yağ filtresini tekrar takınız.

Temizlik ve Bakım

Koku filtresini ne zaman temizlemeli?

Koku filtresi kokuları yeteri kadar hapsetmiyor ise, mutlaka temizleme zamanı gelmiştir.

Temizleme mutlaka en geç 6 ayda bir gerçekleşmelidir.

- İlk Kullanım için: Davlumbazda koku filtresi için bir çalıştırma sayacı varsa , temizleme sonrasında bunu devreye alınız. Bunun için davlumbazın kullanma kılavuzuna bakınız.

Koku filtresini çıkarınız.

- Daha önce yazıldığı gibi davlumbazın yağ filtresini çıkartın, ve bu arada açılan aralıktan koku filtrelerini çıkartınız.

tr - Kullanım Kılavuzu

Koku filtresini temizleyiniz.

Koku filtresi kesinlikle bulaşık makinesinde yıkanmamalıdır!

Temizleme işlemi sadece fırın veya fırın fonksiyonlu buharlı fırında yapılabilir.
Koku filtresi kesinlikle elden yıkanmamalıdır.

- Kullanmış olduğunuz fırının kabin iç duvarında takılabilir bir yağ filtresi var ise, bunu çıkartınız. Bunu yaparken kullanım kılavuzunu ilgili bölüme bakınız.
- Pişirme kabinini önceden ısıtmayınız. Koku filtresini ızgaranın üzerine bırakınız ve orta raya yerleştiriniz.
- Fırını veya fırın fonksiyonlu fırını çalıştırınız; İşletim türü: Turbo plus  (Turbo), 120 °C.

Temizleme esnasında kötü kokular oluşabilir.
Temizleme işlemi sırasında kötü kokuların oluşmaması için mutlaka pencereyi açmanızı tavsiye ediyoruz.

- Temizleme süresi: 60 dakikadır. Ardından fırını veya fırın fonksiyonlu buharlı fırını kapatınız.

Sıcak koku filtresini fırın kabininden alın ve ısıya dayanıklı bir yüzeye bırakınız.
Sıcak koku filtresini davlumbaza yerleştiriniz.

- Koku filtresini kabin içinde soğutmaya bırakınız.
- Temizleme sonrasında koku filtresini yeniden yerine yerleştiriniz.

- Davlumbazda koku filtresi için bir çalıştırma sayacı varsa , temizleme sonrasında bunu devreye alınız. Bunun için davlumbazın kullanma kılavuzuna bakınız.

Kullanım ömrü

Koku filtresinin kullanım ömrü 3 yıldır.

Koku filtresinin atılması

- Kullanılmış eski koku filtresini evdeki çöpe atınız.

Уважно прочитайте дану інструкцію з експлуатації і збережіть її. Неналежне використання може призвести до травм та матеріальних збитків. Компанія Miele не може нести відповідальності за пошкодження, причиною яких стало ігнорування вищенаведених заходів безпеки.

Дбайливо зберігайте дану інструкцію з експлуатації та монтажу і по можливості передайте її наступному власникові приладу!

- ▶ Вугільні фільтри можна використовувати лише у витяжках або циркуляційних відсіках Miele. Витяжку/циркуляційний відсік можна використовувати лише за призначенням. Для цього зверніться до інструкції з експлуатації витяжки/циркуляційного відсіку.
- ▶ Для чищення і регенерації вугільних фільтрів потрібно врахувати вказівки в цій інструкції з експлуатації.

 **Вугільні фільтри не можна мити в посудомийній машині.**

Під час чищення фільтрів в посудомийній машині рештки після чищення можуть залишитися в сотах. При регенерації фільтрів в духовці внаслідок дії високих температур залишки випаровуються.

Функція

В режимі циркуляції багаторазові вугільні фільтри слугують для зменшення запахів. Вони вставляються над жиропоглинальними фільтрами у витяжку.

Вугільні фільтри завдяки регенерації в духовці або в пароварці з функцією духовки можна використовувати багаторазово.

- Для використання в режимі циркуляції слідуйте вказівкам в інструкції з експлуатації до витяжки.

Монтаж

Установка вугільних фільтрів

Враховуйте рисунки в кінці інструкції з експлуатації.

- Вийміть жиропоглинальні фільтри з витяжки.
- Відкрийте тримачі для вугільних фільтрів.
- Вставте вугільні фільтри і закрийте тримачі.
- Знову встановіть жиропоглинальний фільтр.

Чищення та догляд

Коли потрібно регенерувати вугільні фільтри?

Регенерацію потрібно проводити завжди, коли запахи вже належним чином не всмоктуються. Найпізніше це потрібно робити кожні 6 місяців.

- Під час першої установки: якщо Ваша витяжка оснащена функцією лічильника годин експлуатації вугільних фільтрів , її потрібно активувати. Для цього візьміть до уваги вказівки з інструкції з експлуатації.

Виймання вугільних фільтрів

- Вийміть, як описано вище, жиропоглинальний фільтр з витяжки, відкрийте тримачі вугільних фільтрів і вийміть вугільні фільтри.

Регенерація вугільних фільтрів

Вугільні фільтри не можна мити в посудомийній машині!

Регенерація може бути здійснена виключно в духовці або в пароварці з функціями духовки.
Не промивайте фільтри вручну.

- Якщо Ваша духовка оснащена на задній стінці фільтром, що знімається, його потрібно зняти. Для цього зверніться до інструкції з експлуатації духовки.
- Не нагрівайте робочу камеру. Покладіть фільтри на решітку і поставте в робочу камеру на середній рівень.
- Ввімкніть робочу камеру або функцію: режим Конвекція плюс  (Обдування) 120 °C.

Під час регенерації можливе утворення запаху.

Регенерацію слід виконувати в добре провітрюваному приміщенні.
За потреби відкрийте вікно.

- Тривалість регенерації: 60 хвилин.
Після цього вимкніть духовку або функцію духовки.

Не виймайте гарячі вугільні фільтри з робочої камери і не ставте їх на нежаростійкі поверхні.
Не вставляйте гарячі вугільні фільтри у витяжку.

- Дайте фільтрам охолонути в робочій камері.
- Після регенерації знову вставте фільтри у витяжку.

- Якщо Ваша витяжка оснащена функцією лічильника годин експлуатації вугільних фільтрів , її потрібно обнулити після регенерації.
Для цього візьміть до уваги вказівки з інструкції з експлуатації.

Строк експлуатації

Через 3 роки фільтри потрібно замінити.

Утилізація вугільних фільтрів

- Використані вугільні фільтри можна утилізувати із побутовим сміттям.

Montage

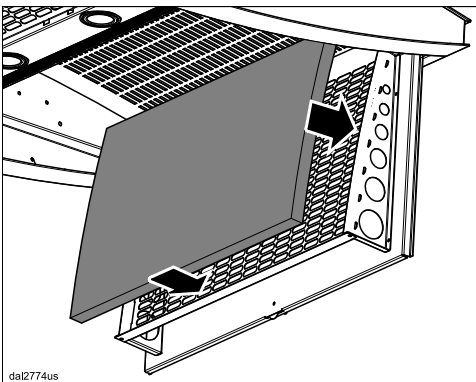
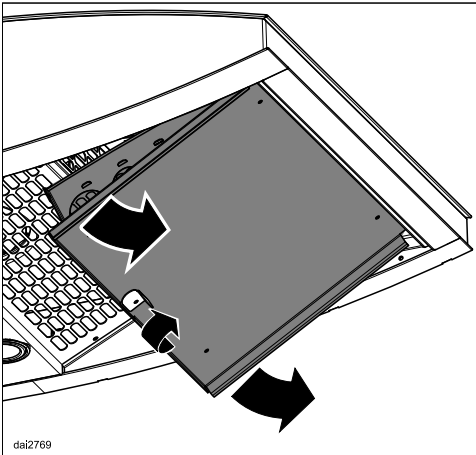
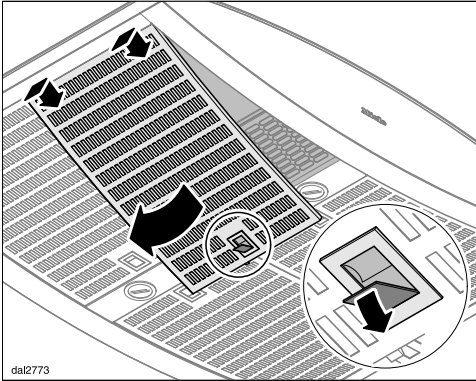

Miele

Miele & Cie. KG
Carl-Miele-Straße 29
33332 Gütersloh
Germany
Tel.: +49 5241 89-0
Fax: +49 5241 89-2090
Internet: www.miele.com

M.-Nr. 10 521 460 / 03

CE