

## Ved levering medfølger:

Basisvogn E 715/1 med følgende udstyr:

- 12 fjedrende holdere Ø 12 mm til anæstesislanger med en længde på op til 1,5 m
- 3 holdere E 433 til snævre silikoneslanger
- 6 injektordyser E 466 til ventilationsposer
- 15 injektordyser E 496 f.eks. til tungeholdere eller endotrakealtuber
- 1 magnetliste til automatisk vognidentifikation (uden magneter)

Vedlagt løst er:

- 1 injektordyse E 431 til ventilationsbælg
- 1 indsats E 430/1 1/3 filterskål til smådele
- 1 holder E 434 til børneanæstesislanger
- 1 holder E 432 til små anæstesislanger

## Ekstraudstyr:

- 5 magneter til automatisk vognidentifikation (ML)
- afdækningsnet A 810/1 200 x 220 mm

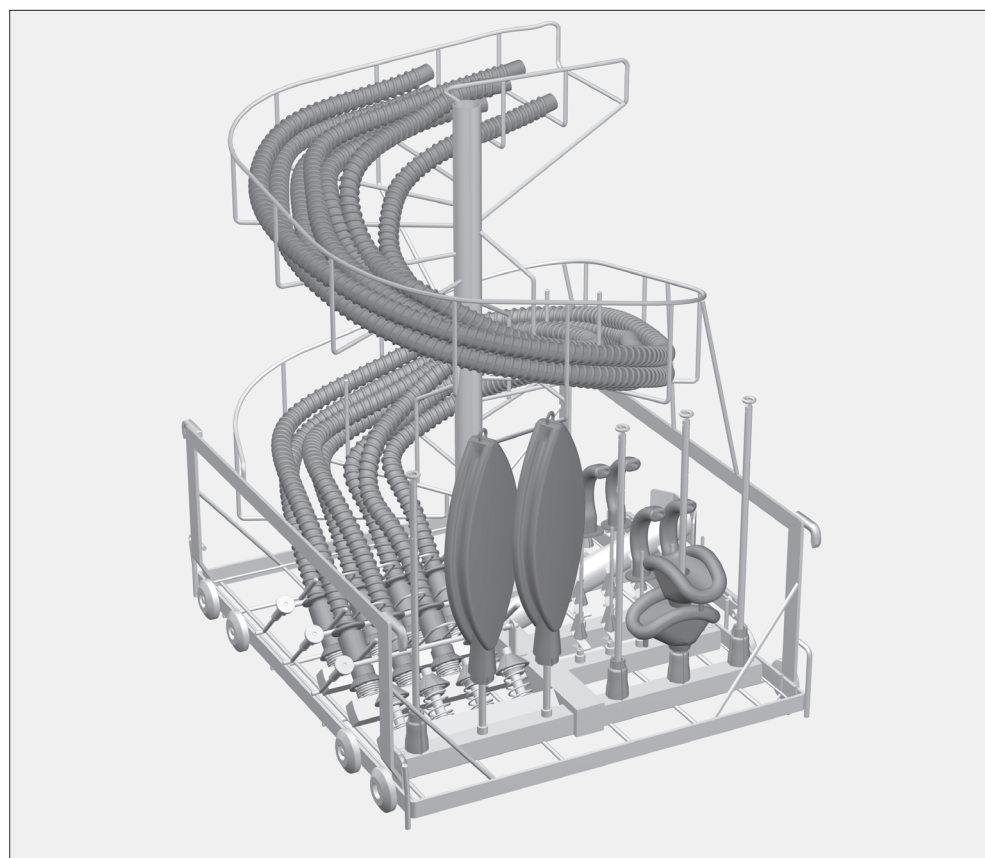

⚠ Sikkerhedsinformationerne og advarslerne i brugsanvisningen til rengørings- og desinfektionsmaskine G 7825 / G 7826 skal overholdes. Der må kun rengøres instrumenter/medicinprodukter, som fra producentens side er deklareret egnet til maskinopvask, og de specifikke rengøringsråd skal følges. Det anvendte rengøringsprogram med fortrinsvis termisk desinfektion skal i givet fald afstemmes efter materialernes kvalitet.

## Anvendelsesområde:

Med injektorvogn E 715/1 kan hulrumsinstrumenter og -materialer fra anæstesiområdet rengøres, desinficeres og tørres.

Specielle holdere og injektordyser anvendes til påsætning af anæstesislanger, ventilationsposer, tungeholdere, endotrakealtuber, larynxmasker og i givet fald ventilationsbælg.

Oversigten over injektorvognen viser placeringen af de enkelte holdere og injektordyser.

⚠ For at sikre et ensartet skylletryk i de forskellige faser skal alle tilslutningsmuligheder være forsynet med dyser, adaptere, hylstre eller blindskruer. Der må ikke anvendes beskadigede dyser, adaptere eller hylstre.

Tilslutninger, der ikke bruges til utensilier, skal ikke erstattes med blindskruer.

Injektorvognen er udstyret til påsætning af gængse snævre silikoneslanger. Hvis der skal rengøres anæstesislanger med anden diameter eller af andet materiale, skal holderen på venstre side af vognen udskiftes.

Der er vedlagt en ekstra holder til både børneanæstesislanger og små anæstesislanger.

⚠ For at kunne rengøre og desinficere hulrumsinstrumenter grundigt indvendigt skal de tilsluttes injektorvognene med de relevante holdere eller injektordyser. Tilslutningerne må ikke kunne løsne sig under programforløbet! Hulrumsinstrumenter, som har løsnet sig fra tilslutningerne under rengøringen, skal rengøres på ny.

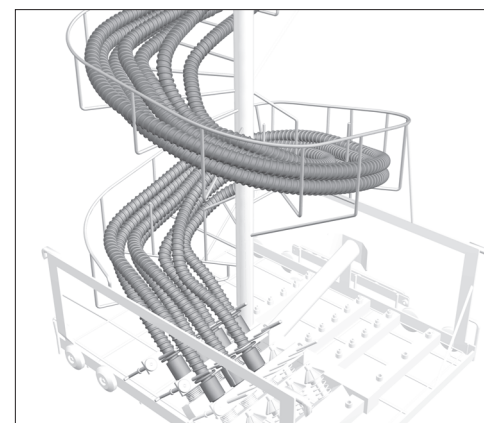
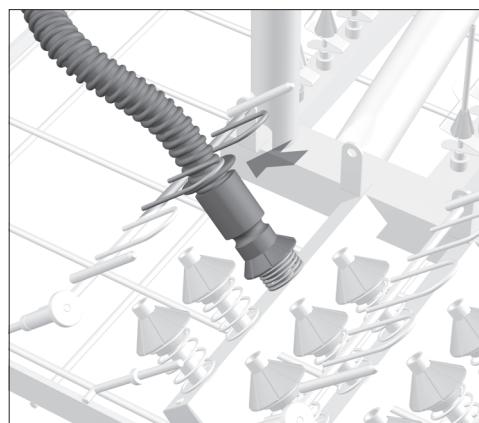
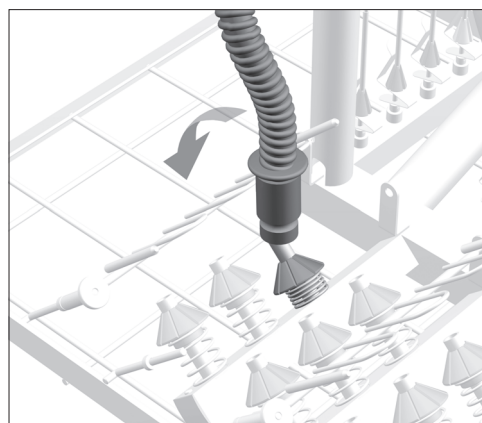
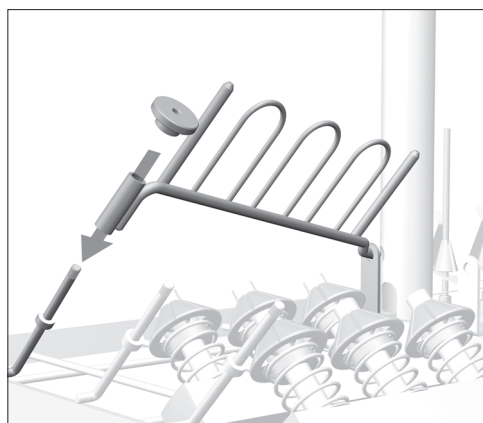

## Om nødvendigt:

- Fingermøtrikken på den holder, der skal skiftes, løsnes.
- Holderen tages af.
- Den ønskede holder sættes på injektorvognen.
- Holderen skrues fast med fingermøtrikken.

- Anæstesislangerne placeres begyndende med den sidste række holdere (til pålægning i spiral) indefra og udad.

Fremgangsmåde:

- Anæstesislangen sættes på dysen, og keglen trykkes 1 til 2 cm ned, så fjederen bliver spændt.

- Anæstesislangen sættes ned mellem 2 bøjler på holderen.

Anæstesislangerne skal holdes fast af bøjlerne. Derved forhindres, at de kan løsne sig fra de fjedrende lejer under rengøringen på grund af vandtrykket.

Anæstesislangerne er sat rigtigt i, hvis fjedrene på dyserne er under spænding.

- Anæstesislangerne lægges jævnt fordelt i spiralen.

⚠ Anæstesislangerne må ikke hænge løst ned, da der så bliver vand stående i forsænkningerne.

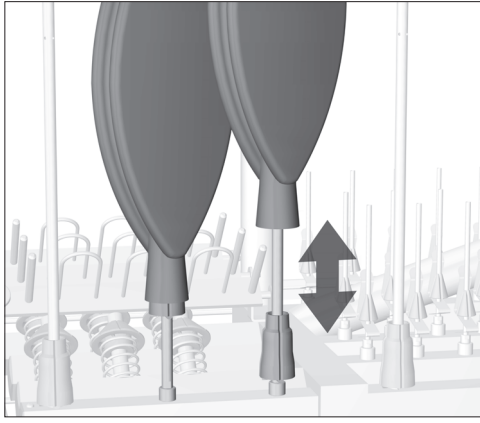

- Ventilationsposen sættes på injektordysen.
- Åbningen på ventilationsposen lukkes fast til med kunststofåbneren. Dermed forhindres, at ventilationsposen klæber sammen under rengøringen og tørringen.

Ventilationsposen er sat rigtigt i, når kunststofåbneren ikke af sig selv løsner sig fra åbningen på ventilationsposen.

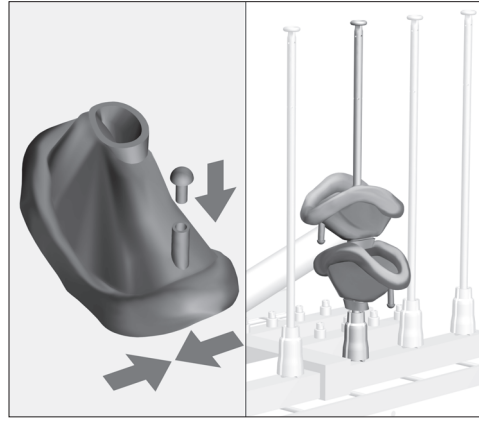

- På ventilationsmasker med lukbar luftpolster trækkes proppen ud, luften fjernes så godt som muligt, og proppen sættes i igen.
- Sæt flere ventilationsmasker på en injektordyse til ventilationsposer.

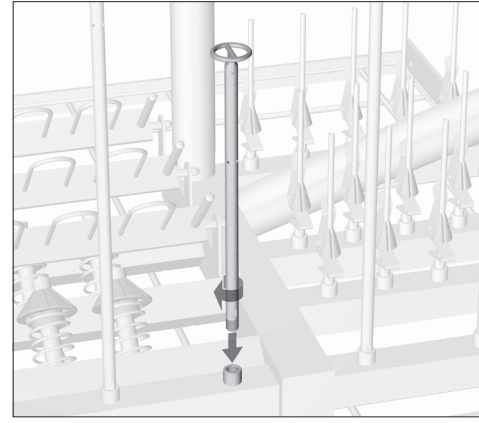

Til rengøring af en ventilationsbælg skal en injektordyse E 466 udskiftes med en special injektordyse til ventilationsbælg E 431 med større lejerings.

Fremgangsmåde:

- En injektordyse E 466 skrues løs med en skruenøgle 7 mm.
- Injektordyse E 431 skrues i det frie skruegevind og spændes med skruenøglen.

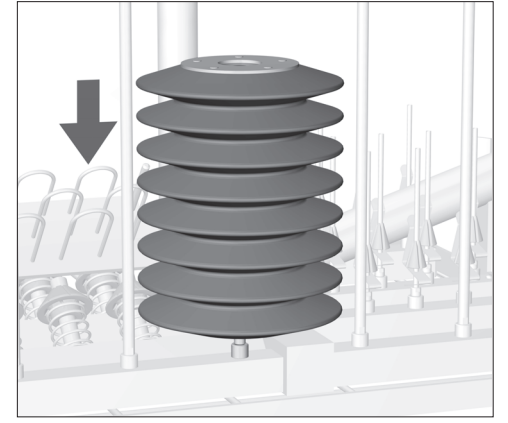

- Ventilationsbælgen sættes på injektordyse E 431.

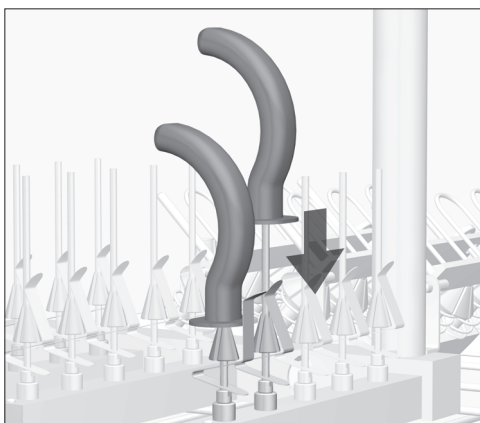

- Tongeholderen sættes på injektordysen med spændfjeder.

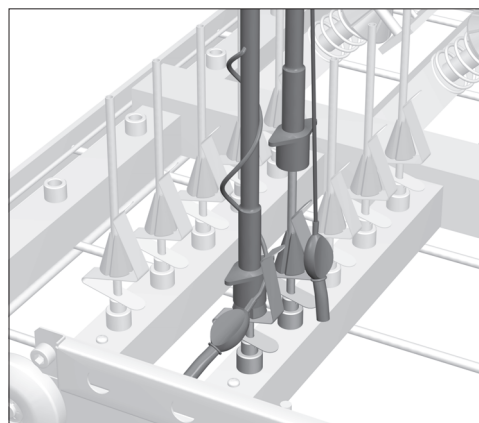

- Endotrakealtuben sættes på en injektordyse, således at den er fastgjort til dysen med spændfjederen.
- Ballontilførslen med ventil lægges bag ved spændfjederen.

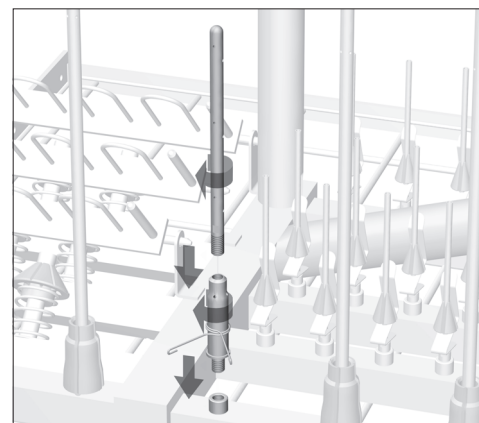

Til rengøring af larynxmasker er en special dysekombination af E 464 og E 454 påkrævet (ekstraudstyr).

- Fjederen til højdejusteringen af injektordyse E 454 fjernes.
- Injektordyse E 454 skrues på holderen E 464.
- Dysekombinationen i stedet for injektordyse E 466 skrues i et skruegevind og spændes til med en skruenøgle 7 mm.

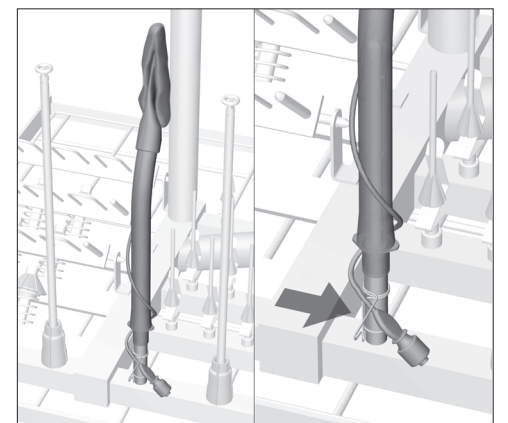

- Så meget luft som mulig fjernes fra luftpolsteret i larynxmasken.
- Larynxmasken sættes på dysekombinationen.
- Den forgrenede slange med ventilen fastgøres i spændfjederen.

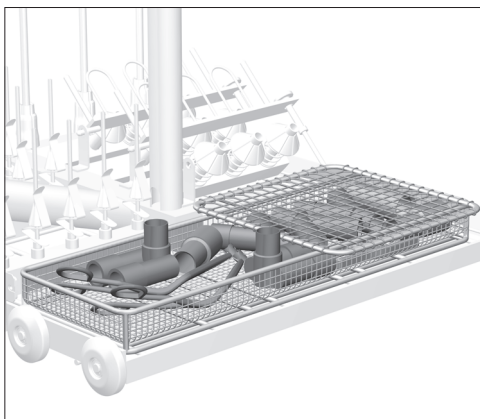

- Smådele, som f.eks. Y-stykker, koblinger eller forbindere, placeres i indsats E 430/1.
- Lette utensilier sikres med afdækningsnet, således at de ikke blokerer beholderen eller kan blive tiltrukket af magnetlisten på den automatiske vognidentifikation.

⚠ Overhold den tilladte tørretemperatur for at undgå slid på materialet. For nogle elastomerkvaliteter til ventilationsposer og -masker ligger denne under 85 °C.

⚠ Når rengøringsprogrammet er afsluttet, skal tørreresultatet altid kontrolleres. Især de indvendige sider på slangerne skal være fuldstændigt tørre for at undgå, at der dannes vækst af vandkim. Det kan vise sig nødvendigt at justere tørretiden for rengøringsprogrammet.