

## Volumen de suministro:

Carro base E 715/1 equipado con:

- 12 alojamientos con resorte Ø 12 mm para tubos de respiración de hasta 1,5 m de longitud
- 3 soportes E 433 para tubos de respiración de silicona
- 6 toberas E 466 para bolsas respiratorias
- 15 toberas E 496 p. ej. para tubos de Guedel o endotraqueales
- 1 listón magnético para el reconocimiento automático del carro (sin imanes)

se adjuntan sueltos:

- 1 tobera E 431 para fuelles
- 1 complemento E 430/1 1/3 jaula de malla metálica para piezas pequeñas
- 1 soporte E 434 para tubos de respiración infantiles
- 1 soporte E 432 para tubos de respiración de fuelle

## Accesorios especiales que no forman parte del suministro:

- 5 imanes para el reconocimiento automático del carro (ML)
- red protectora A 810/1 200 x 220 mm

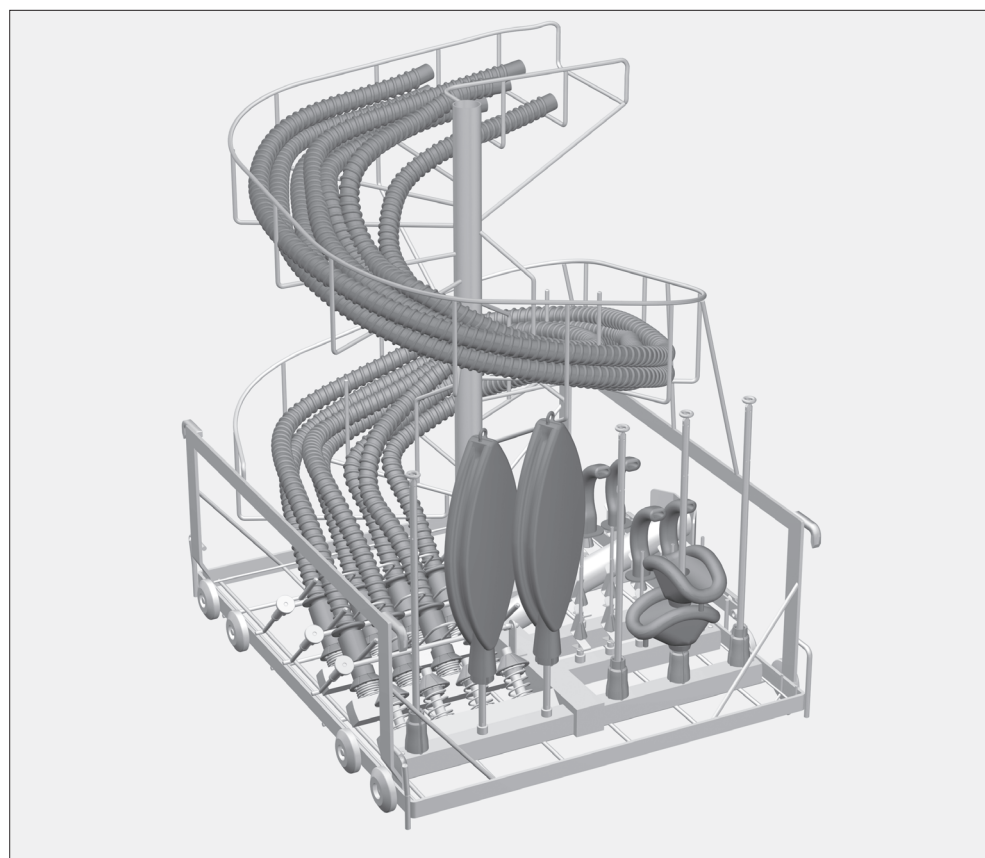

⚠ No olvide seguir las instrucciones de seguridad y advertencias de las instrucciones de manejo de las termodesinfectoras G 7825 / G 7826. Esterilice únicamente instrumentos/aparatos médicos declarados reesterilizables a máquina por su fabricante y atégase a sus instrucciones de esterilización específicas. El programa de tratamiento utilizado, preferiblemente con desinfección térmica, deberá ajustarse a la calidad del material.

## Campo de aplicación:

El carro inyector E 715/1 posibilita la limpieza, desinfección y secado de instrumental y materiales de cuerpo hueco del ámbito de la anestesia. Los alojamientos y toberas especiales permiten la adaptación de tubos de respiración, bolsas respiratorias, tubos de Guedel, tubos endotraqueales, máscaras laríngeas y, si fuera necesario, fuelles.

La imagen del carro móvil muestra la disposición de cada alojamiento y tobera.

⚠ Para que en todos los dispositivos de lavado haya una presión de lavado estándar suficiente, todos los juegos de atornillado deben estar provistos de toberas, adaptadores, manguitos de lavado o tornillos ciegos. No debe utilizarse ningún dispositivo de lavado dañado, como toberas, adaptadores o manguitos de lavado.

Los alojamientos que no estén ocupados con instrumental no deben sustituirse por tornillos ciegos.

El complemento móvil inyector está equipado para adaptar los tubos de respiración más habituales. Si deben limpiarse tubos de respiración con otro diámetro o de otro material, debe sustituirse el soporte del lateral izquierdo del carro. Junto con cada complemento móvil inyector se suministra un soporte adicional para tubos de respiración infantiles y otro para tubos de respiración de fuelle.

⚠ Para desinfectar y limpiar de forma segura el instrumental con cavidades huecas, deben conectarse con los alojamientos o las toberas de inyección correspondientes en el complemento móvil inyector. ¡Las conexiones no deben soltarse durante el desarrollo del programa! El instrumental hueco que se ha soltado durante el tratamiento, debe ser tratado nuevamente.

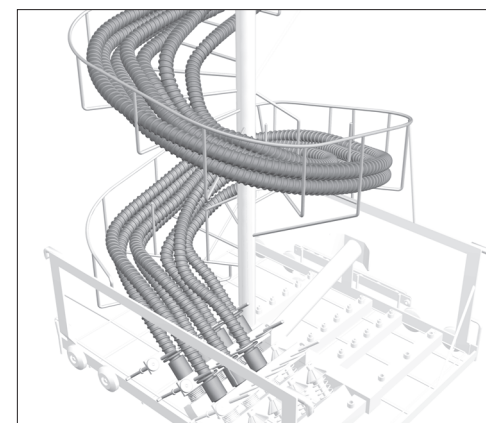
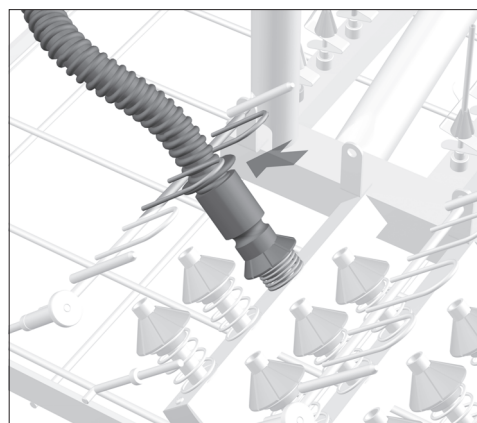
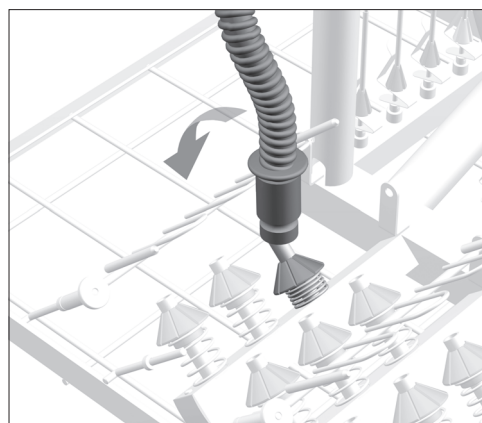
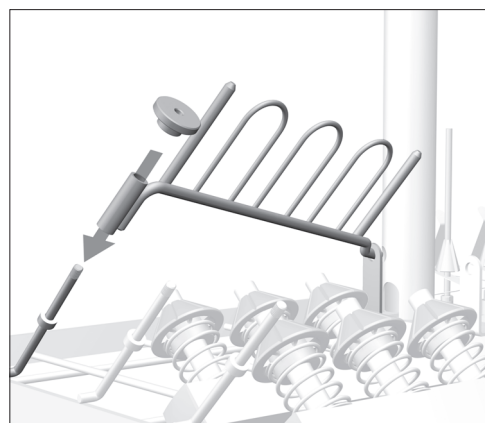

## En caso necesario:

- Suelte las tuercas moleteadas que deben sustituirse.
- Retire el soporte.
- Coloque el soporte deseado en el carro inyector.
- Atornille el soporte con la tuerca moleteada.

- Disponga los tubos de respiración desde dentro hacia afuera, comenzando por la última fila de los soportes (hacia el soporte en espiral).

Para ello:

- Introduzca los tubos de respiración en las toberas y, al hacerlo, presione el cono 1 ó 2 cm hacia abajo, de modo que se tense el muelle.

- Coloque el tubo de respiración entre dos estribos del soporte.

Los estribos deben sujetar los tubos de respiración. De este modo se impide que durante el lavado se suelten de los soportes con resortes debido a la presión del agua.

Los tubos de respiración están adaptados correctamente si los muelles de las toberas están bajo tensión.

- Tienda los tubos de respiración de forma homogénea en la espiral.

⚠ Los tubos de respiración no deben combarse, porque entonces el agua se estanca en las zonas curvadas.

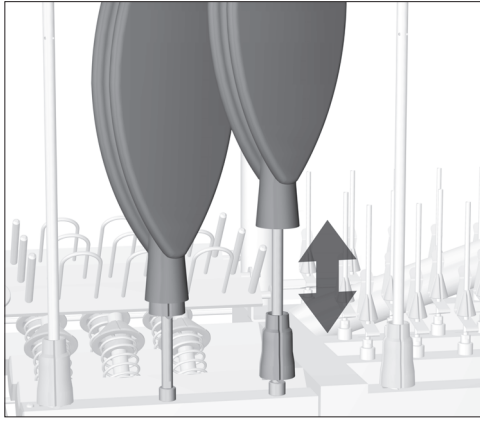

- Introducir las bolsas respiratorias en las toberas.
- Cierre firmemente la abertura de las bolsas respiratorias con el cono de material sintético. De este modo se evita que las bolsas respiratorias se peguen durante el lavado y secado.

Las bolsas respiratorias están correctamente adaptados si el cono de material sintético no se suelta por sí mismo de la abertura de la bolsa respiratoria.

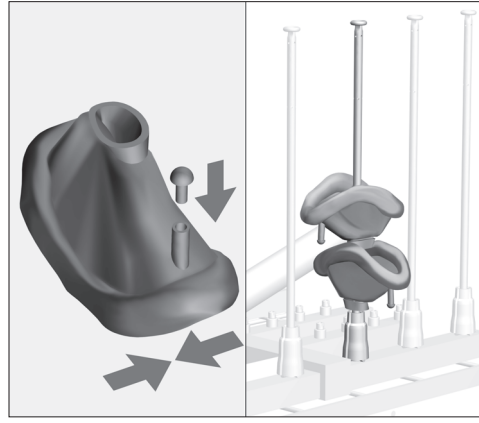

- En el caso de mascarillas respiratorias con cámara de aire con cierre, retire el tapón, extraiga todo el aire posible y vuelva a introducir el tapón.
- Introduzca varias mascarillas respiratorias en una misma tobera.

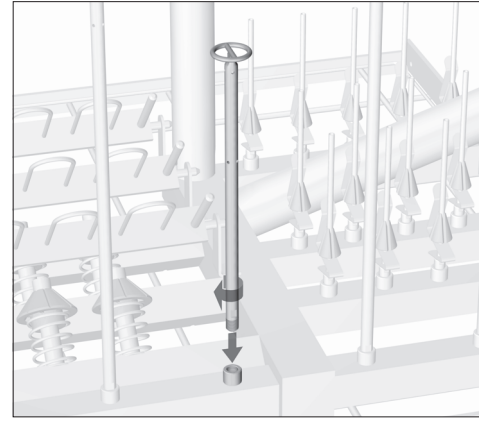

Para limpiar un fuelle debe sustituirse una tobera E 466 por una tobera especial para fuelle E 431 con un anillo de soporte mayor.

Para ello:

- Desenrosque una tobera E 466 con una llave de 7 mm.
- Enrosque la tobera E 431 en el empalme roscado libre y apriétela con la llave.

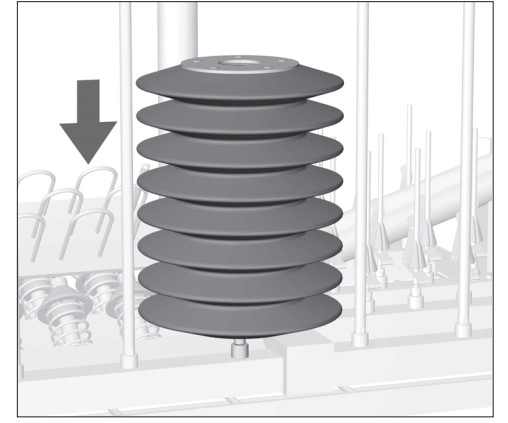

- Coloque el fuelle en la tobera E 431.

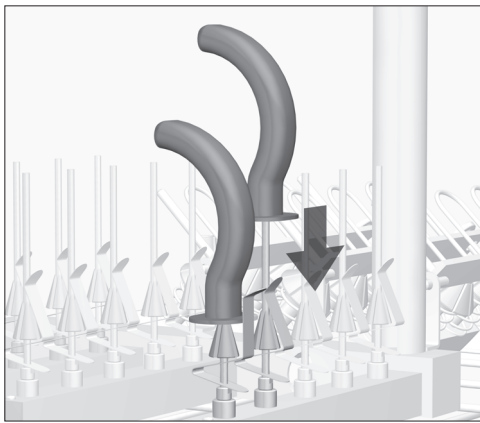

- Introduzca los tubos de Guedel en una tobera con muelles opresores.

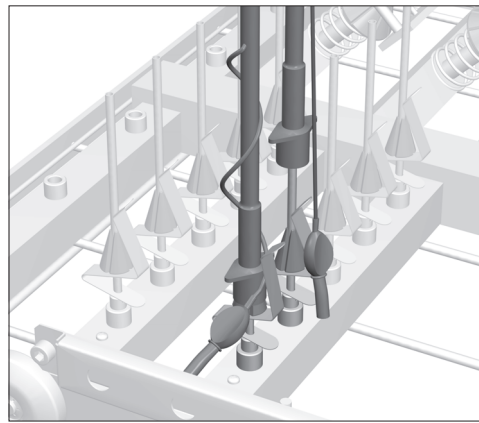

- Introduzca el tubo endotraqueal de tal manera que quede sujeto a la tobera con el muelle opresor.
- Colocar el conducto del balón con la válvula detrás del muelle opresor.

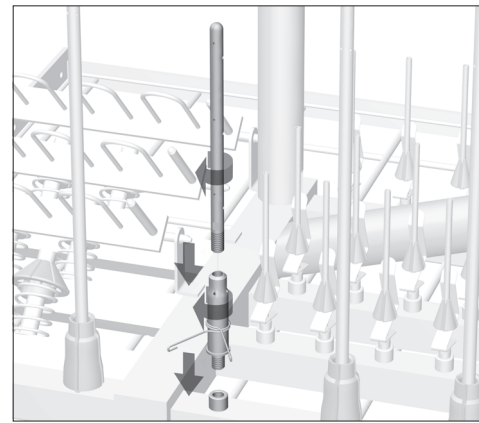

Para la limpieza de máscaras laríngeas se requiere una combinación especial de la tobera E 464 y E 454 (accesorios especiales).

- Retire el muelle para el ajuste de altura de la tobera E 454.
- Enrosque la tobera E 454 al soporte E 464.
- Enrosque la combinación de toberas en lugar de la tobera E 466 en un empalme roscado libre y apriétela con una llave de 7 mm.

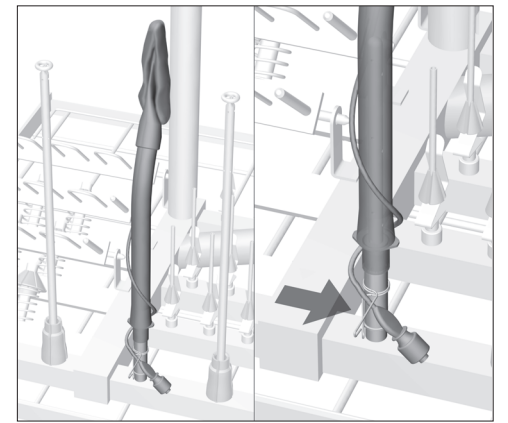

- Extraiga todo el aire posible de la cámara de la máscara laríngea.
- Introduzca la máscara laríngea en la combinación de toberas.
- Fije el tubo de derivación con la válvula a los muelles opresores.

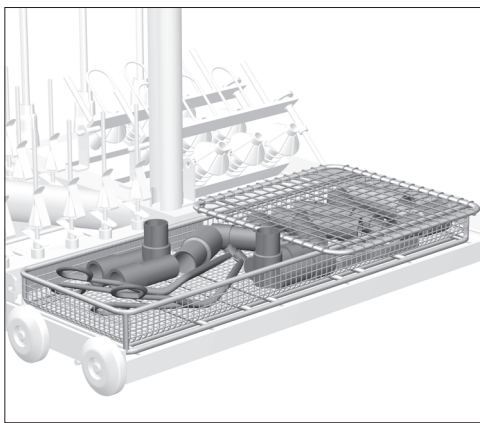

- Disponga las piezas pequeñas, como p. ej. piezas en Y, acoplamiento o conectores en el complemento E 430/1.
- Asegure los objetos ligeros con una red protectora para que no bloqueen el brazo aspersor o no puedan ser atraídos por el listón magnético de reconocimiento del carro.

⚠ Tenga en cuenta la temperatura de secado permitida para evitar un envejecimiento prematuro del material. En caso de algunos elastómeros de bolsas respiratorias y mascarillas respiratorias, esta temperatura se sitúa por debajo de 85 °C.

⚠ Tras finalizar el programa de limpieza debe controlarse el resultado del secado. Deben estar completamente secas especialmente las zonas interiores de los tubos de respiración, para evitar el crecimiento de gérmenes acuáticos. Para ello, deberá adaptarse el tiempo de secado del programa de lavado si fuera necesario.