

## Varusteet:

Perusvaunu E 436/3, johon sisältyy:

- 8 jousitettua kiinnityskaulusta Ø 12 mm enintään 1,5 m:n hengitysletkuille
- 2 pidikettä E 433 silikonisille hengitysletkuille
- 6 suihkusuitinta E 466 hengityspusseille
- 10 suihkusuitinta E 496 esim. nenä-/nieluputkia tai endotrakeaaliputkia varten

irraliset osat:

- 1 suihkusuitin E 431 hengityspaljetta varten
- 1 teline E 430/1 1/3-verkkokori pieniä osia varten
- 1 pidike E 434 lasten hengitysletkuille
- 1 pidike E 432 joustaville hengitysletkuille

## erikseen ostettavat lisävarusteet:

- magneettista ML/2 automaattista vaununtunnistusta varten
- suojaverkko A 810/1 200 x 220 mm

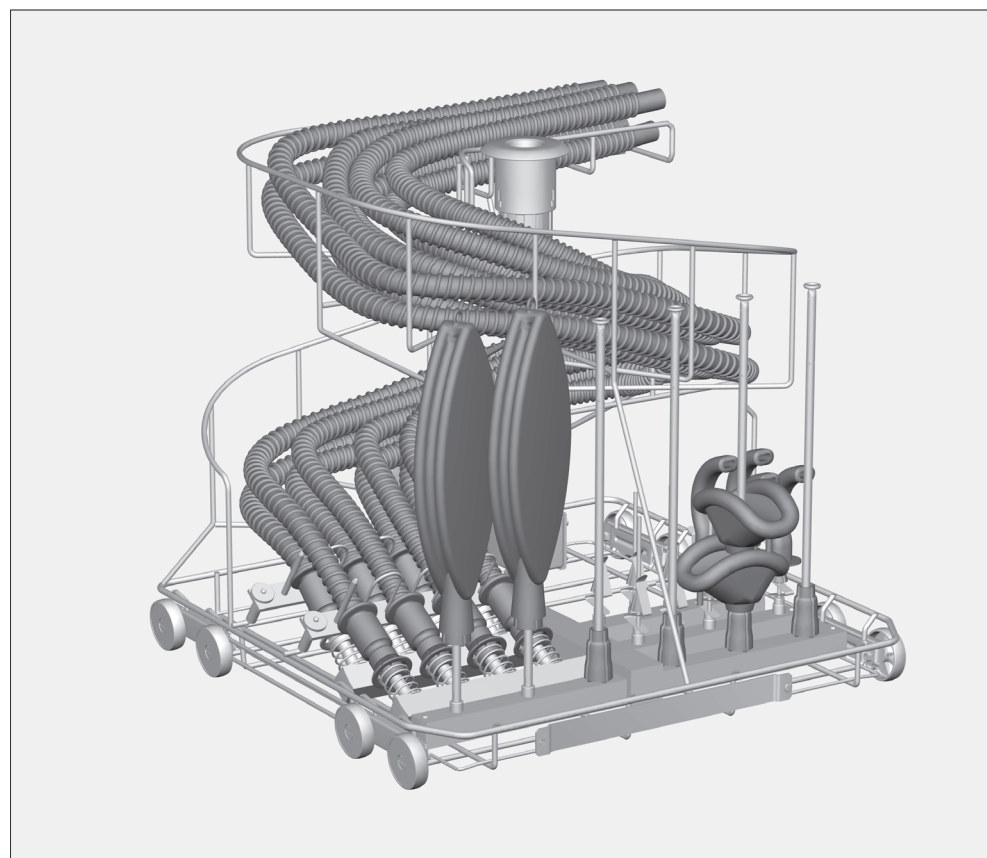

⚠ Noudata ehdottomasti puhdistus- ja desinfiointiautomaatin G 7836 ja PG 8536 käyttöohjeessa mainittuja tärkeitä turvallisuusohjeita. Käsittele laitteessa ainoastaan sellaisia välineitä/lääkinnällisiä kohteita, jotka valmistajan mukaan kestävät koneellisen desinfiointin, ja noudata kunkin välineen omia puhdistus- ja desinfiointiohjeita. Käytettävä puhdistus- ja desinfiointiohjelma, johon tulisi sisältyä lämpödesinfiointi, on tarvittaessa sopeutettava puhdistettavien välineiden materiaalin laatuun sopivaksi. Automaattista vaununtunnistusta käytettäessä vaunu on ensin koodattava oikein!

## Käyttökohteet:

Suorasuihkuvaunu E 436/3 mahdollistaa anestesiologiassa käytettyjen onttojen välineiden ja kappaleiden sisä- ja ulkopuolisen puhdistamisen, desinfiointin ja kuivaamisen.

Erytymuotoiltujen kiinnityskaulusten ja suihkusuittimien ansiosta vaunussa voidaan käsitellä hengitysletkuja, happimaskeja, nenä-/nieluputkia, endotrakeaaliputkia, kurkunpäämaskeja sekä tarvittaessa hengityspaljeita.

Oheinen yleiskuva osoittaa yksittäisten kiinnityskaulusten ja suihkusuittimien sijainnin suorasuihkuvaunussa.

⚠ Jotta kaikissa suihkupidikkeissä olisi riittävä, standardien mukainen pesuveden paine, jokaisessa kiinnitysruuviassa on oltava joko suutin, sovitin, huuhteluhylsy tai sulkuruuvi. Vahingoittuneita suihkupidikkeitä, kuten suuttimia, sovittimia tai huuhteluhylsyjä ei saa missään tapauksessa käyttää.

Jos suihkupidikkeisiin ei ole kiinnitetty mitään pestäviä välineitä, niiden tilalle ei tarvitse vaihtaa sulkuruuveja.

Suorasuihkuvaunu on varustettu valmiiksi tavallisten silikonisten hengitysletkujen käsittelemistä varten. Jos vaunussa on tarkoitus puhdistaa halkaisijaltaan poikkeavia letkuja tai jostain muusta materiaalista valmistettuja letkuja, vaunun vasemmalla puolella oleva pidike on vaihdettava toiseen.

Suorasuihkuvaunun mukana toimitetaan erilliset pidikkeet lasten hengitysletkuja ja joustavia hengitysletkuja varten.

⚠ Jotta voidaan olla varma siitä, että ontot välineet ja kappaleet puhdistuvat ja desinfioutuvat myös sisäpuolelta, jokainen väline ja kappale on liitettävä suorasuihkuvaunuun kiinnittämällä ne vastaaviin kiinnityskauluksiin tai suorasuihkusuittimiin. Hengitysletkut eivät saa irrota kiinnityskauluksista ohjelman aikana! Ontot kappaleet, jotka ovat irronneet kiinnityskauluksista tai suuttimista pesun ja desinfiointin aikana, on käsiteltävä uudelleen.

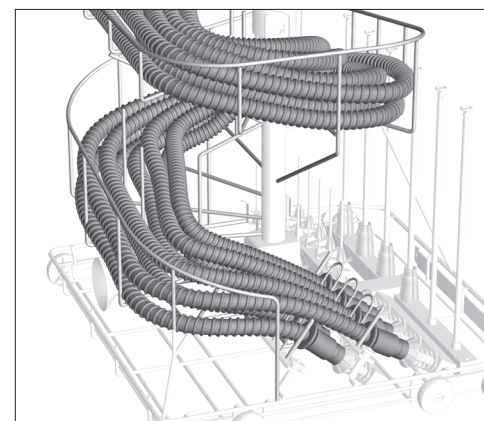
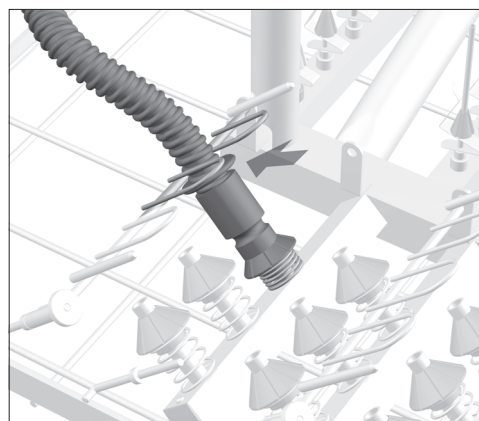
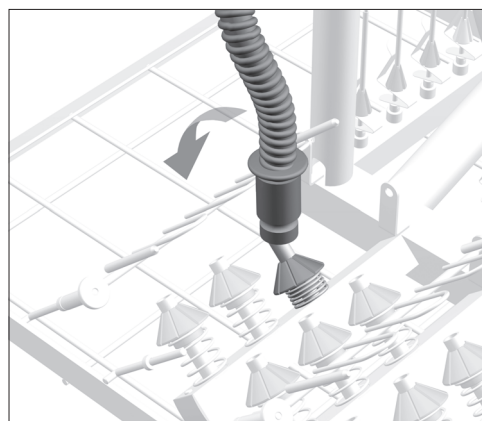
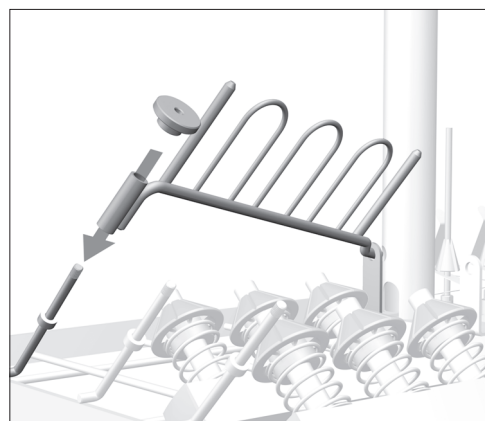

## Tarvittaessa:

- Irrota vaihdettavan pidikkeen pyälletty kiinnitysmutteri.
- Irrota pidike.
- Aseta haluamasi pidike paikalleen suorasuihkuvaunuun.
- Kiinnitä pidike pyälletyllä mutterilla.

- Aloita hengitysletkujen kiinnittäminen alimmasta pidikerivistä (lähinnä kierretelineitä), ja kiinnitä letkut alkaen sisimmästä kiinnityskauluksesta kohti ulommaisista.

Toimi seuraavasti:

- Työnnä hengitysletku suuttimeen. Paina samalla kiinnityskauluksen kartiota 1 - 2 cm alaspäin, jotta kauluksen jousi jännittyy.

- Aseta hengitysletkut pidikkeen sankojen väliin.

Hengitysletkujen tulisi pysyä kiinni sankojen välissä. Näin vedenpaine ei pääse irrottamaan hengitysletkuja jousitetusta kiinnityskauluksesta pesun ja huuhtelun aikana.

Hengitysletkut on kiinnitetty oikein, kun suuttimien jouset pysyvät jännittyneinä.

- Asettele hengitysletkut tasaisesti kierretelineeseen.

⚠ Hengitysletkut eivät saa taittua tai mennä mutkalle, koska taitoskohtien voi kertyä vettä.

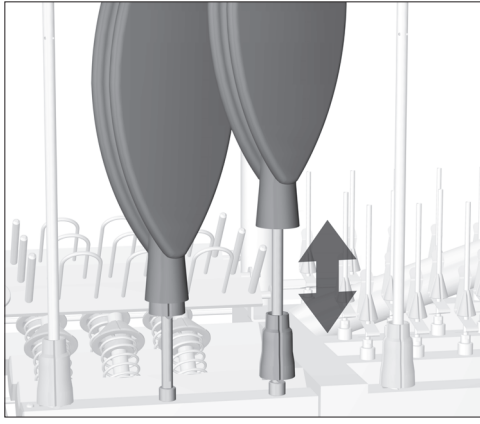

- Työnnä hengityspussit suihkusuihtimiin.
- Hengityspussin suuaukko on suljettava tiiviisti suuttimen muovikartiolla. Muovikartio estää hengityspussin suuaukkoa tarttumasta kiinni pesun ja kuivauksen aikana.

Hengityspussi on kiinnitetty oikein, kun suuttimen muovikartio ei irtoa itsestään hengityspussin suuaukosta.

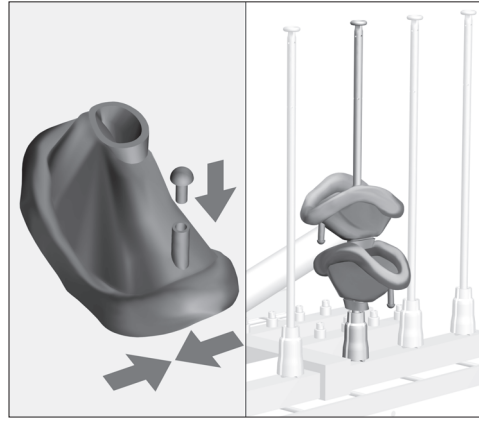

- Kun käsittelet ilmatäytteisiä happimaskeja, vedä ilmaustulppa auki, purista ilma pois maskista niin tarkoin kuin mahdollista ja työnnä lopuksi ilmaustulppa kiinni.
- Voit asettaa useita happimaskeja samaan hengityspusseille tarkoitettuun suihkusuihtimeen.

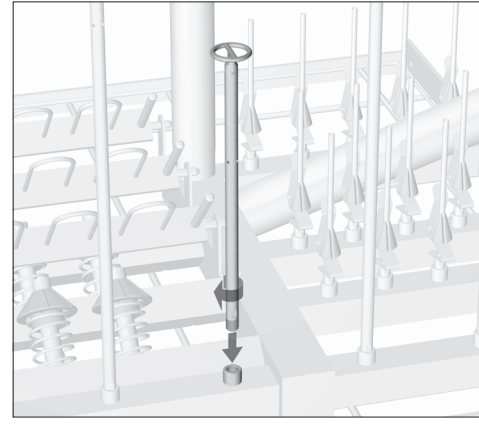

Kun haluat käsitellä hengityspalkeita, suihkusuihtin E 466 on vaihdettava erityiseen hengityspalkeille suunniteltuun suihkusuihtimeen E 431, jossa on suurempi tukirengas.

Toimi seuraavasti:

- Kierrä suihkusuihtin E 466 irti 7 mm:n kiintoavaimella.
- Kierrä suihkusuihtin E 431 vapaaksi jääneeseen kiinnitysruuviin ja kiristä kiintoavaimella.

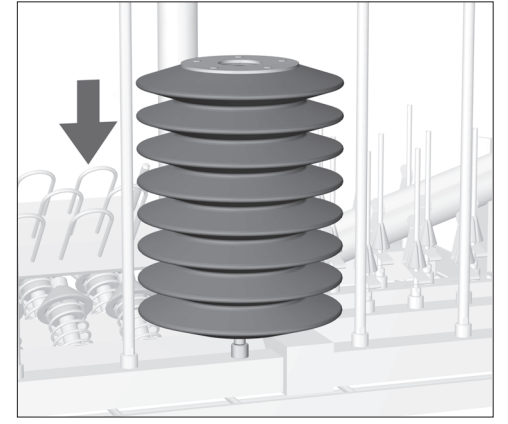

- Aseta hengityspalje suihkusuihtimeen E 431.

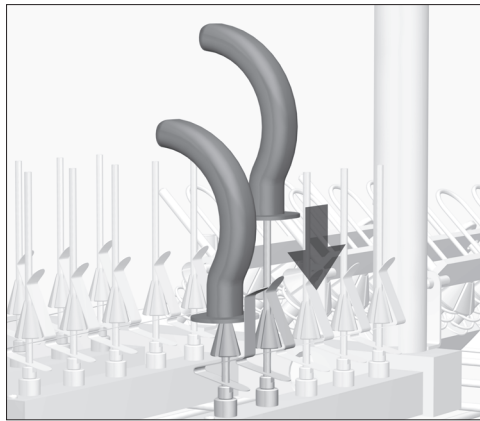

- Nenä-/nieluputket kiinnitetään puristinjousella varustettuun suihkusuihtimeen.

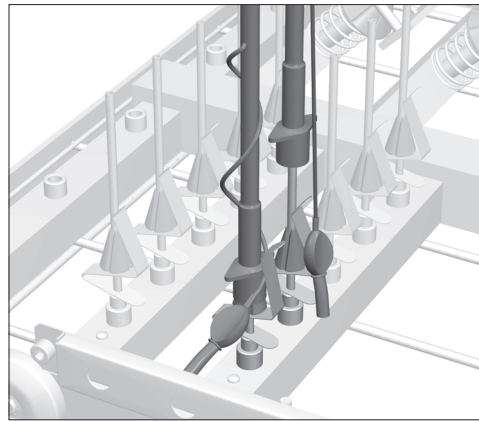

- Endotrakeaaliputket kiinnitetään suihkusuihtimiin siten, että se pysyy kiinni suuttimen puristinjouksen varassa.
- Aseta palloventtiili puristinjouksen taakse.

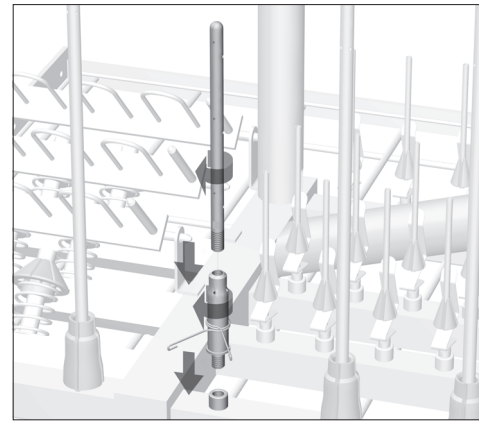

Kurkunpäämaskien puhdistamiseen tarvitaan erityinen suutinyhdistelmä, E 464 ja E 454 (erillinen lisävaruste).

- Irrota suihkusuihtimen E 454 korkeudensääätöjousi suuttimesta.
- Ruuvaa suihkusuihtin E 454 kiinnityskaulukseen E 464.
- Ruuvaa kokoamasi suutinyhdistelmä suihkusuihtimen E 466 tilalle kiinnitysruuviin, ja kiristä suutin 7 mm:n kiintoavaimella.

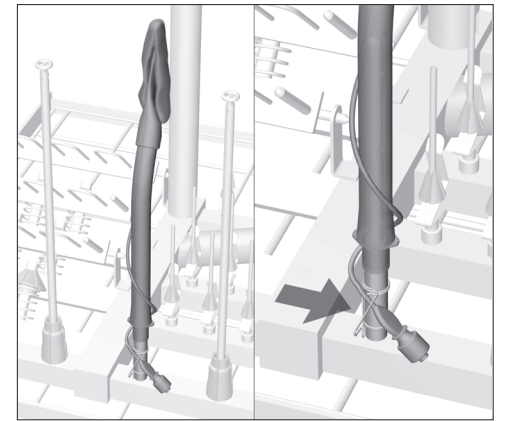

- Purista ilma pois kurkunpäämaskin ilmapehmusteesta niin tarkoin kuin mahdollista.
- Työnnä kurkunpäämaski suutinyhdistelmään.
- Kiinnitä venttiilillä varustettu sivuletku puristinjouseen.

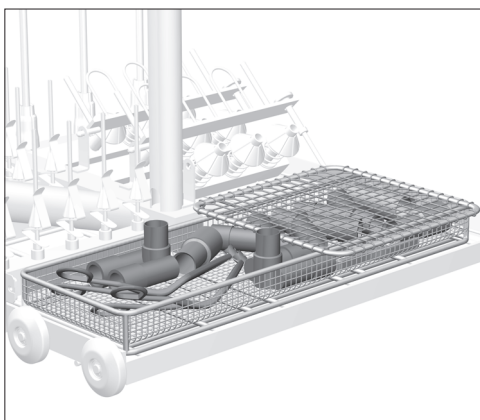

- Pienet osat, kuten Y-kappaleet, liittimet ja yhteen asetellaan telineeseen E 430/1.
- Suojaa kevyet esineet suojaverkolla, jotteivät ne tuki suihkuvarsia tai takeru automaattisen vaununtunnistimen magneettistaan.

⚠ Nouda suositeltuja kuivauslämpötiloja välttyäksesi materiaalin ennenaikaiselta vanhenemiselta. Joidenkin happimaskien ja hengityspussien elastomeerilaatujen sallittu kuivauslämpötila on alle 85 °C.

⚠ Kun puhdistus- ja desinfiointiohjelma on päättynyt, tarkista ehdottomasti pestyjen osien ja välineiden kuivaustulos. Erityisesti letkujen sisäpintojen täytyy olla täysin kuivia mikrobikasvustojen ehkäisemiseksi. Tätä varten puhdistusohjelman kuivausaikaa on tarvittaessa pidennettävä.