

⚠ Sikkerhedsanvisningerne og advarselene i brugsanvisningen til rengørings- og desinfektionsmaskinen skal overholdes. Der må kun rengøres instrumenter/medicinprodukter, der af producenten er erklæret egnet til maskinopvask, og producentens specifikke rengøringsråd skal overholdes. Det anvendte rengøringsprogram med fortrinsvis termisk desinfektion skal i givet fald afstemmes efter medicinproduktens materialekvalitet. Det sidste skyl udføres så vidt muligt altid med totalt afsaltet vand.

Ved anvendelse af automatisk vognidentifikation skal kodningen være tilpasset!

Leverancen omfatter:

Modulindsats E 903/1, H 40, B 461, D 510 mm, udstyret med:

- 10 tilslutninger til adaptere, hylstre og dyser
- 1 holder til anbringelse af lange instrumenter

Til indretning af indsatsen medfølger:

- 3 hylstre E 442 til instrumenter, længde 121 mm, Ø 11 mm, med kappe Ø 6 mm
- 1 luer-lock-adapter ♀ til luer-lock ♂ E 447
- 4 slanger E 448 med skruegevind, silikoneslange længde 300 mm, Ø 5 mm og luer lock-adapter ♀
- 3 injektordysere E 453, 4,0 x 110 mm med holdeklammer, skrubar
- 3 hylstre E 467 til instrumenter / tænger, længde 205 mm, Ø 11 mm
- 3 hylstre E 469 til instrumenter / urologi, længde 300 mm, Ø 11 mm, med kappe Ø 6 mm
- 1 trådkurv med låg til smådele E 907/1

Til indretning af vognen medfølger:

- 2 m silikoneslange, Ø 5 mm
- 1 injektordyse E 454 til blæresprøjter, skrubar
- 2 kunststofstivere til blæresprøjter
- 1 indsats E 444 til lyslederkabel og sugeslange; der følger en separat brugsanvisning med indsatsen.

Anvendelsesområde:

Modulindsats E 903/1 kan anvendes i vognene E 474/4, E 574/1, E 774/1, E 902/1 og E 902/3. Der medfølger separate brugsanvisninger til vognene.

Modulindsatsen er tilpasset til rengøring og desinfektion af TUR-sets (transuretral resektion) inden for urologi-området.

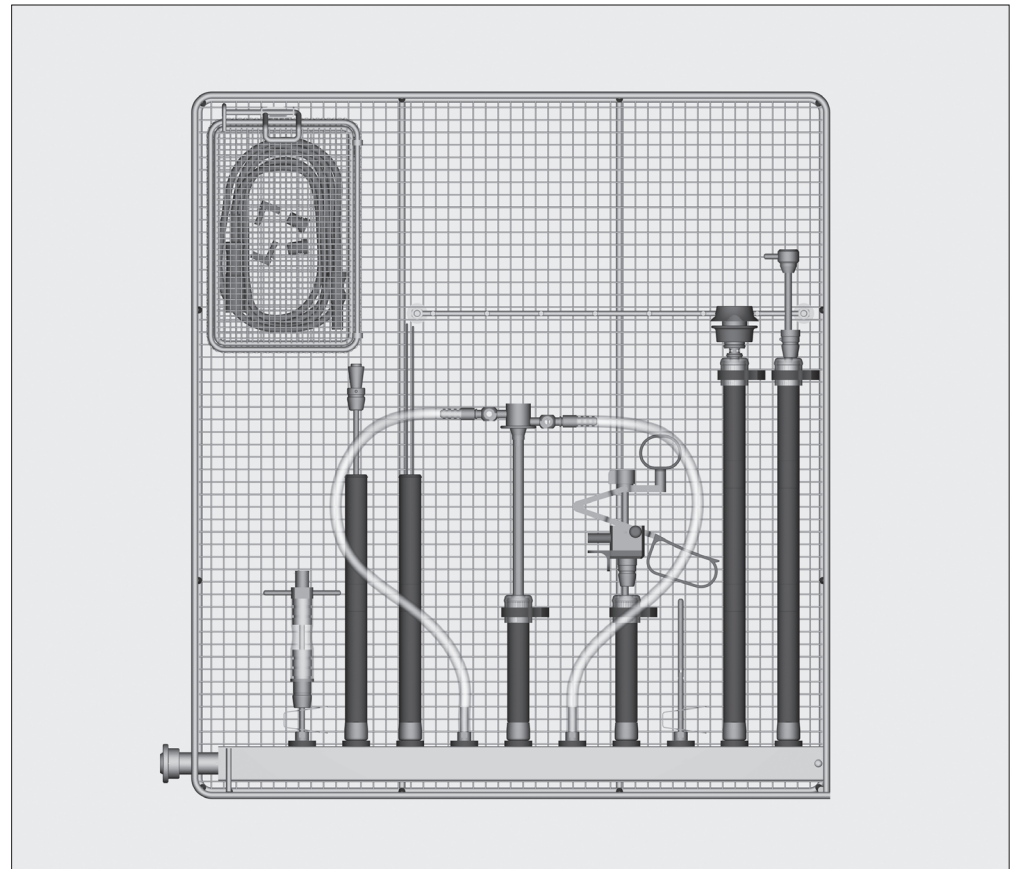

Kontroller ved hver fyldning/inden hver programstart:

- Findes alle silikoneholderne på hylstrene, og er de ubeskadigede?

⚠ Manglende eller beskadigede silikoneholdere skal erstattes med nye silikoneholdere. Først herefter må modulindsatsen anvendes igen. Under disse betingelser standardiserer silikoneholderne selv skylletrykket.

Der må ikke anvendes beskadigede dysere, adaptere eller hylstre.

Overhold altid det fyldningseksempel, der er fastlagt i valideringen.

⚠ Før rengøring skal alle instrumenter skilles ad efter producentens anvisninger. Snæverhalsede hulrumsinstrumenter, der ikke kan skilles ad, skal forrengøres efter producentens anvisninger.

⚠ Inden tilslutningen af hulrumsinstrumenter skal det sikres, at vandet kan trænge igennem lumen/kanaler. De enkelte instrumenter må ikke berøre hinanden under rengøringen og desinfektionen. Hulrumsinstrumenter, som har løsnet sig fra adapterne under rengøringen, skal rengøres på ny.

Diameteren på instrumenterne og åbningerne i hylstrene eller kapperne skal passe sammen.

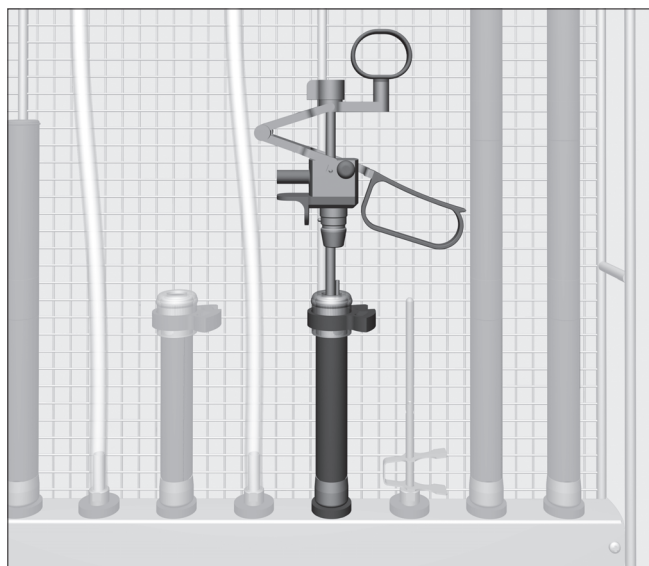

Resektoskoper

- Skafinstrumenter, der ikke kan skilles ad, fx resektoskoper, skal stikkes ind i et hylster.

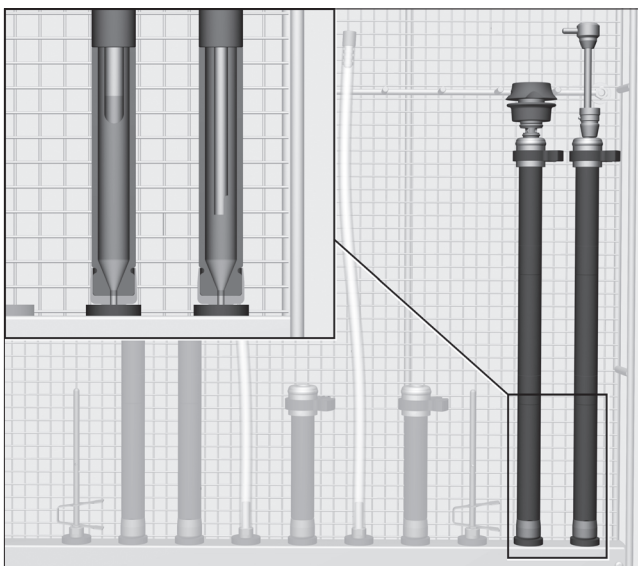

Resektoskopskafter

Resektoskopskafter med keramikspids skal ikke berøre hylsterets bund.

- Stik resektoskopskafterne ind i hylstrene.

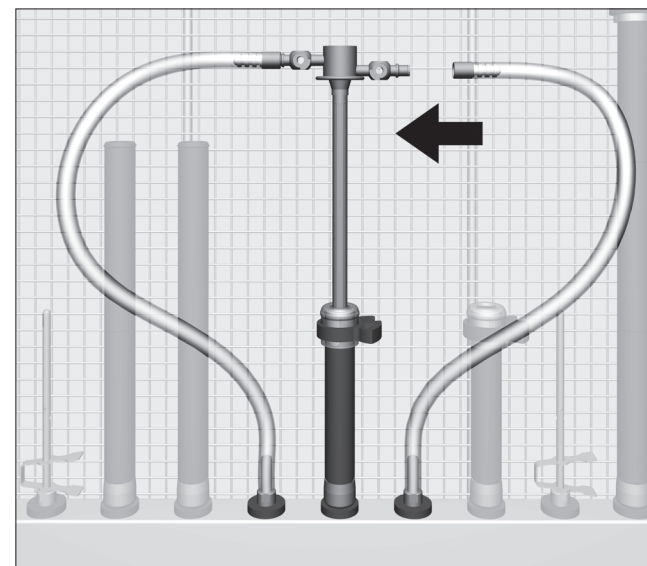

- Forbind tilslutninger i siden med en slangeadapter E 448.
- Forbind slangeadapteren med en silikoneholder i skyllelisten.

⚠ Slangeadaptere, der ikke anvendes, skal fjernes fra silikoneholderen. Slangeadapterens løse ende hvirvles omkring af skylletrykket, hvorved der kan opstå skader på ting.

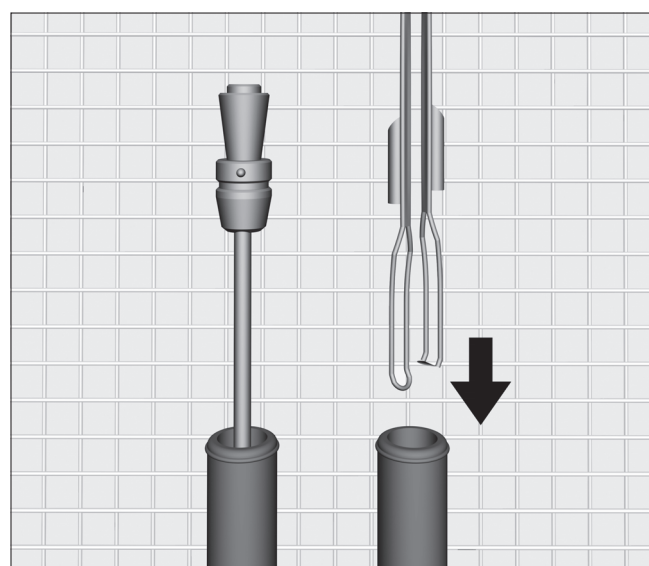

Obturatorer, HF-tænger og elektroder

- Stik obturatorerne ind i hylstrene.
- HF-tænger og elektroder skal stikkes ned i hylstrene med funktionsenderne nedad.

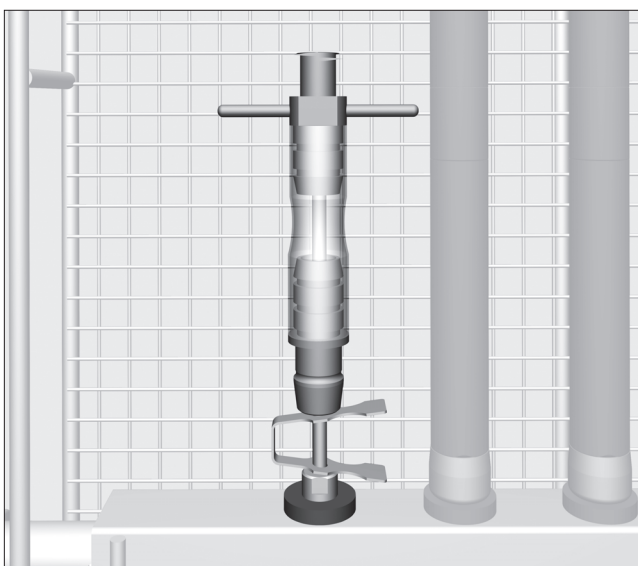

Ansats til blæresprøjte

- Stik ansatsen til blæresprøjten på en injektordyse E 453.



Smådele

- Smådele som HF-tilslutningsledning, lystilslutninger og hanetold (hvis den findes) skal lægges i trådkurv E 907/1, der kan lukkes.
- Sæt den lukkede trådkurv fast øverst til venstre i modulindsatsen.

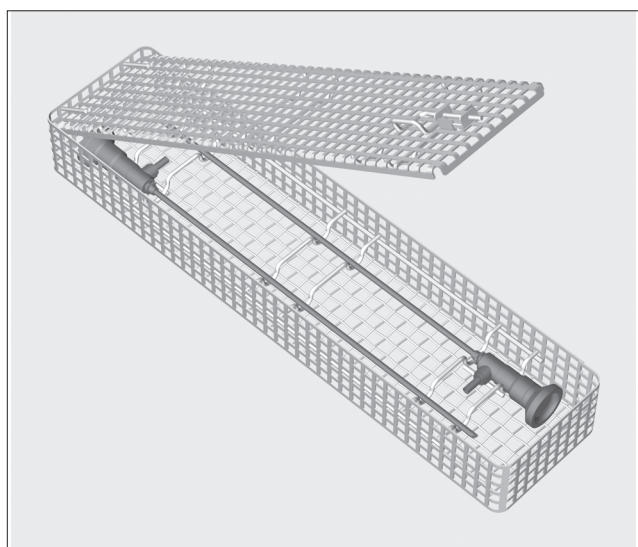

Optiske instrumenter

⚠ Optiske instrumenter må kun rengøres i producentens indsætter eller i specialindsats E 460 (ekstraudstyr, medfølger ikke ved levering); herved sikres de mod mekaniske skader!

- Anbring indsatsen med de optiske instrumenter på vognens nederste etage eller på dens hylde.