

O 177/1 upper injector basket

Items supplied:

- O 177/1 upper injector basket, H 281 mm, W 531 mm, D 475 mm.
- 26 x Ø 4 mm injector jets, 30 mm long,
- 7 funnels.

Intended use:

The O 177/1 upper injector basket is designed for the machine reprocessing of medical instruments, e.g. dental instruments.

The O 177/1 upper injector basket can be used in G 7881, G 7882, G 7882 CD, G 7891, G 7892, PG 8535 and PG 8536 washer-disinfectors.

On the left hand side there are two injector bars with a total of 26 holders for reprocessing hollow instruments. The right hand side is free for inserts and mesh trays for reprocessing instruments without lumens.

Loading examples and further tips can be found in "Areas of application" in the Operating instructions for the washer-disinfector.

Only use fixtures specifically designed for the reprocessing of transmission instruments, such as the AUF 1 holders.

Spray arm monitoring

A magnetic spray arm has to be retro-fitted to PG 8535 and PG 8536 if spray arm monitoring is required.

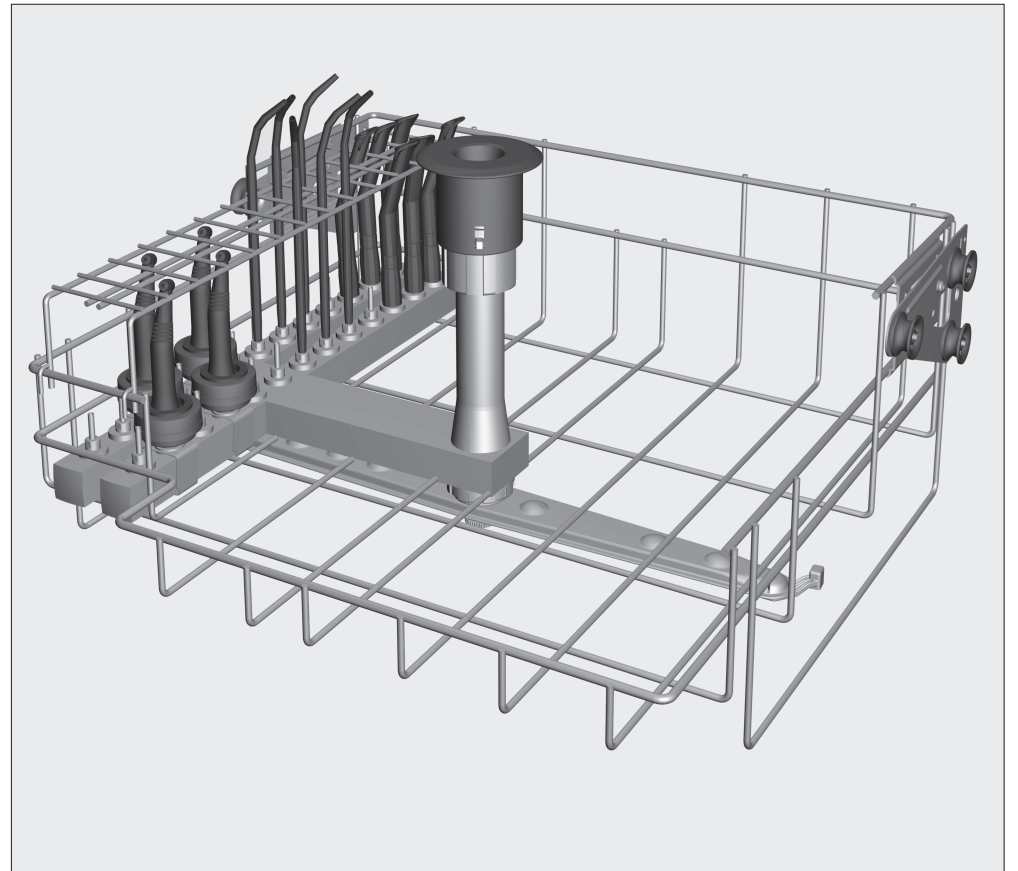

⚠ Please observe the Warning and Safety instructions in the Operating instructions for your washer-disinfector carefully. You should only process instruments / medical products in this basket if they have been declared as suitable for machine processing by the manufacturer. Please also observe the manufacturer's care instructions. The programme selected must be suitable for the materials from which the items to be processed are made. Where possible the programme should include thermal disinfection. The final rinse should, if possible, always be carried out with fully de-mineralised water.

Application:

For validation purposes please make sure that you follow the loading instructions given on the template.

⚠ Instruments which have become disconnected from the jets/holders during processing must be re-processed.

Before connecting hollow instruments, please make sure that all hollow sections are free of blockages. Otherwise the cleaning solution will not be able to access all areas properly.

- Place hollow instruments onto the jets. The height-adjustable frame stabilises the instruments.
- At the end of the programme, instruments must be dried with sterile compressed air before further processing or sterilisation in accordance with the manufacturer's instructions. Please observe local and national health and safety regulations.

To adjust the height of the retaining frame:

- Lift the retaining frame upwards,
- then fit it on both sides on level ① or ②.

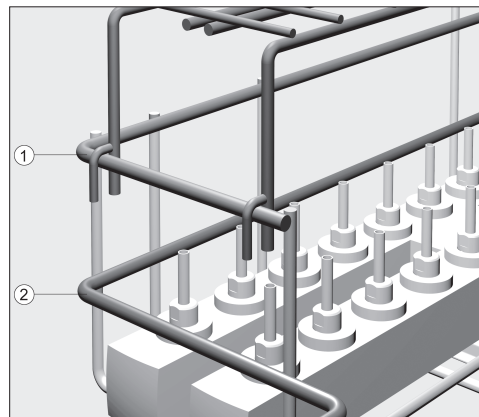

Before loading the machine and before starting a programme, please check:

- that the silicone holders are all present and undamaged.
- that the injector jets and fixtures are secure in their silicone holders.

Missing or water-damaged silicone holders must be replaced with new ones. Only then may the basket be used again. If these conditions are present silicone holders standardise the pressure themselves.

Damaged jets, adapters or sleeves etc. must not be used.

- that the spray arms (basket and machine upper spray arm) rotate freely.

Optional accessories:

If several accessories are being used to reprocess hollow instruments at the same time, check that the number is permitted with regard to validation. The maximum number specified for validation must not be exceeded.

AUF 1 holder for transmission instruments:

Up to 11 additional AUF 1 adapters are required for reprocessing transmission instruments. The holders are supplied with their own Operating instructions.

Before using hand pieces and contra angles again following reprocessing, a function check must be carried out, e.g. by spraying into a basin, to ensure they are clear.

E 499 fixture:

The E 499 fixture is for reprocessing rinsing and suction cannulae, including suction breakers. The fixture comes with its own instructions.



E 442 and E 443 sleeves for hollow instruments:

Injector sleeves E 442 and E 443 are for reprocessing hollow instruments and instruments with an external diameter less than 10 mm.

- E 442 for 4 - 8 mm Ø instruments,
- E 443 for 8 - 8.5 mm Ø instruments.

The aperture can be varied using optional replacement caps:

- E 445 cap for sleeves; aperture Ø 6 mm,
- E 446 cap for sleeves; aperture Ø 10 mm.

The diameter of the instruments and the sleeve apertures or caps must be compatible with each other, e.g. caps for sleeves with an aperture diameter of Ø 6 mm for dental surgical suction cannulae.

Injectorbovenrek O 177/1

Geleverd:

- Injectorbovenrek O 177/1, H 281 mm, B 531 mm, D 475 mm
- 26 inspueters Ø 4 mm, lengte 30 mm
- 7 trechters

Bestemming:

Het injectorbovenrek O 177/1 is ontwikkeld voor de machinale behandeling van medische instrumenten, zoals tandheelkundige instrumenten.

Het bovenrek O 177/1 is geschikt voor de reinigings- en desinfectieautomaten G 7881, G 7882, G 7882 CD, G 7891, G 7892, PG 8535 en PG 8536.

Links bevinden zich twee injectoreenheden met totaal 26 houders voor de behandeling van holle instrumenten. Het rechter gedeelte is vrij. Hier kunt u inzetten en zeefschalen voor instrumenten zonder lumen plaatsen. Indelingsvoorbeelden en aanwijzingen voor het inruimen vindt u in de gebruiksaanwijzing van de reinigings- en desinfectieautomaat.

Gebruik voor de behandeling van hand- en hoekstukken uitsluitend speciaal daarvoor bedoelde systemen, zoals de speciale houder AUF 1.

Sproeiarmbewaking

Om bij de PG 8535 en PG 8536 de sproeiarmbewaking te kunnen benutten, moet een magneetsproeiarm worden geplaatst.

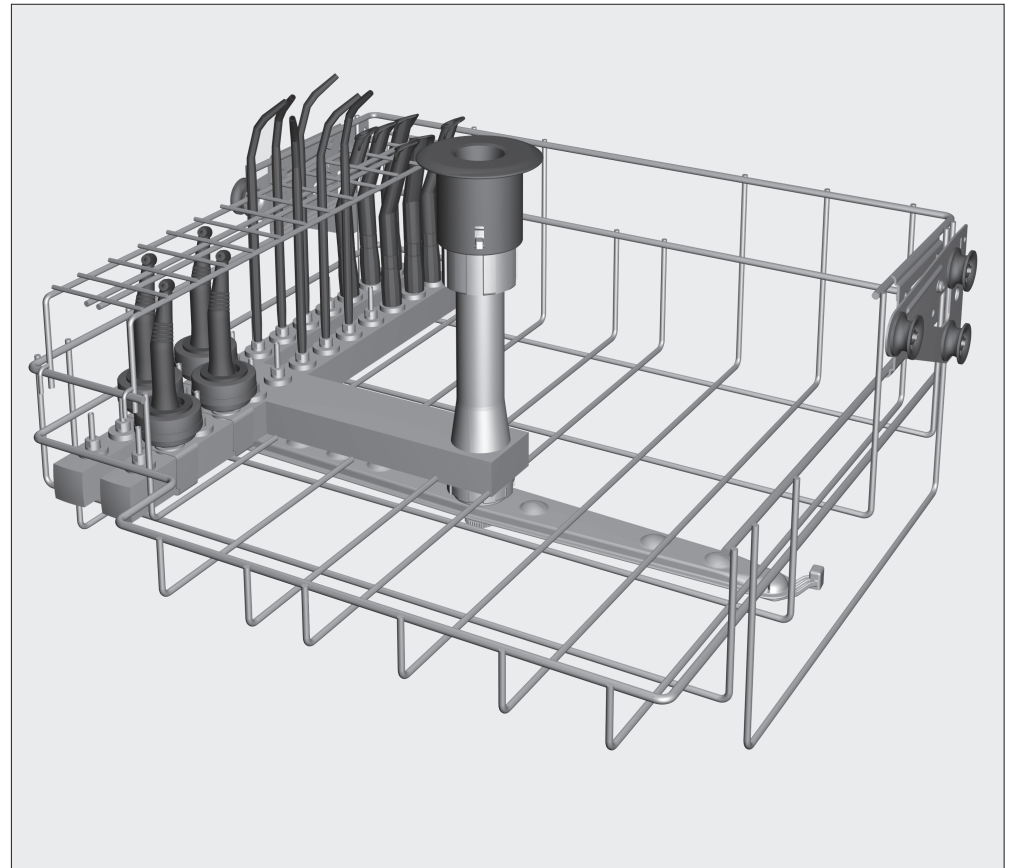

⚠️ Houdt u zich aan de veiligheidsinstructies en waarschuwingen uit de gebruiksaanwijzing van de reinigings- en desinfectieautomaat. Behandel alleen instrumenten/medische producten die volgens de fabrikant van die producten geschikt zijn voor machinale behandeling. Houdt u zich aan de specifieke behandelingsvoorschriften van de fabrikant. Het te gebruiken programma, met bij voorkeur thermische desinfectie, moet indien nodig op het materiaal van de medische producten worden afgestemd. Gebruik voor het laatste spoelen bij voorkeur gedemineraliseerd water.

Toepassing:

Houdt u zich aan de beladingsvoorschriften die in het kader van de validatie zijn vastgelegd.

⚠️ Instrumenten die tijdens de behandeling van de inspueters/houders zijn losgeraakt, moeten opnieuw worden behandeld.

Vóór de plaatsing van de holle instrumenten moet zijn gewaarborgd dat de lumina/de kanalen goed doorgespoeld kunnen worden.

- Steek de holle instrumenten op de inspueters. Het in hoogte verstelbare rooster zorgt dat de instrumenten stevig staan.
- Na afloop van het programma moeten de instrumenten met voor medische doeleinden geschikte perslucht worden gedroogd en volgens de voorschriften van de fabrikant worden verzorgd en eventueel gesteriliseerd. Daarbij moet aan alle voorschriften worden voldaan.

Roosterhoogte instellen:

- Verwijder het rooster (naar boven toe).
- Positioneer het rooster (met beide kanten) op niveau ① of ②.

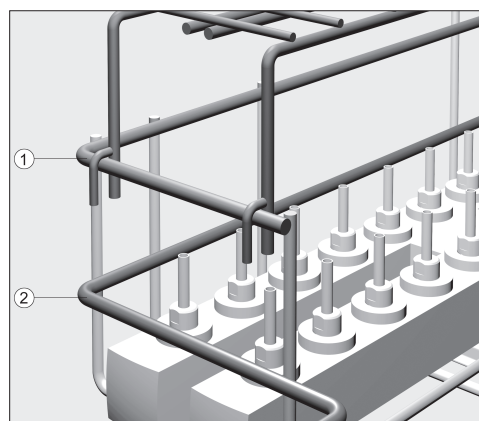

Controleer bij het beladen/voor elke programmastart:

- of de siliconen houders aanwezig en onbeschadigd zijn.
- of de inspueters en spoelsystemen stevig in de siliconen houders zitten.

Er mogen geen siliconen houders ontbreken. Beschadigde siliconen houders moeten worden vervangen. Alleen dan mag u het rek gebruiken. Onder deze voorwaarden standaardiseren de siliconen houders de spoeldruk zelf.

Gebruik geen beschadigde spoelsystemen zoals inspueters, adapters en spoelhuizen.

- of de sproeiarmen vrij kunnen draaien (sproeiarm rek en bovenste sproeiarm automaat).

Bij te bestellen accessoires:

Als u meerdere accessoires voor de behandeling van holle instrumenten parallel wilt gebruiken, moet worden nagegaan of het gewenste aantal in het kader van de validatie is toegestaan. Houdt u zich altijd aan het maximale aantal dat bij de validatie is vastgelegd.

Houder AUF 1 voor hand- en hoekstukken:

Voor de behandeling van hand- en hoekstukken moeten achteraf nog maximaal 11 "AUF 1"-adapters worden aangebracht. Bij de houders hoort een eigen gebruiksaanwijzing.

Voordat u de instrumenten na de behandeling weer gebruikt, moet u controleren of deze correct functioneren. Spuit bijvoorbeeld in het spuugbakje.

Spoelsysteem E 499:

Het spoelsysteem E 499 is bestemd voor de behandeling van spoel- en zuigcanules, alsmede voor zuigonderbrekers. Bij het spoelsysteem hoort een eigen gebruiksaanwijzing.



Spoelhuizen E 442 en E 443 voor instrumenten met lumina:

De spoelhuizen E 442 en E 443 zijn geschikt voor de behandeling van instrumenten met lumina en met een buitendiameter kleiner dan 10 mm.

- E 442 voor instrumenten met Ø 4 - 8 mm.
- E 443 voor instrumenten met Ø 8 - 8,5 mm.

U kunt de uitstroomopeningen met apart verkrijgbare kapjes variëren:

- E 445 kapje voor spoelhuizen, opening Ø 6 mm.
- E 446 kapje voor spoelhuizen, opening Ø 10 mm.

De diameters van de instrumenten en van de openingen in de spoelhuizen c.q. kapjes moeten bij elkaar passen, bijvoorbeeld kapjes voor spoelhuizen met een opening van Ø 6 mm voor chirurgische afzuigcanules uit de tandheelkunde.