

## Пайдалану және орнату нұсқаулары Гүрмә жылыту тартпасы



Апаттарды немесе құрал зақымын болдырмау үшін, оны алғаш орнату және пайдалану алдында осы нұсқауларды оқу **керек**.

# Мазмұны

---

<b>Ескерту және қауіпсіздік нұсқаулықтары</b> .....	<b>4</b>
<b>Қоршаған ортаға қамқорлық</b> .....	<b>10</b>
<b>Құрылғы нұсқаулығы</b> .....	<b>11</b>
ESW 7010, ESW 7110 .....	11
ESW 7020, ESW 7030, ESW 7120.....	12
Басқару элементтері және индикаторлар.....	13
Керек-жарақтар .....	14
<b>Алғаш рет пайдалану алдында</b> .....	<b>15</b>
Тартпаны алғашқы рет тазалау .....	15
Тартпаны алғашқы рет қыздыру .....	15
Miele@home .....	16
<b>Жұмыс</b> .....	<b>19</b>
Құрылғыны пайдалану.....	19
MobileStart белсендіру.....	20
Жұмыс режимдері .....	20
Ұзақтық.....	20
Температура параметрлері.....	21
<b>Тамақты жылы ұстау</b> .....	<b>22</b>
<b>Жылытуға арналған ыдыс</b> .....	<b>24</b>
Қыздыру уақыты.....	24
Сыйымдылық.....	24
ESW 7010, ESW 7110 .....	25
ESW 7020, ESW 7030, ESW 7120 .....	26
<b>Тамақты төмен температурада пісіру</b> .....	<b>27</b>
<b>Басқа қолданыстар</b> .....	<b>32</b>
<b>Miele кіріктірілген құрылғыларымен желін орнату</b> .....	<b>33</b>
<b>Шаббат режимі</b> .....	<b>34</b>
<b>Тазалау және күтім жасау</b> .....	<b>35</b>
Қолмен тазалау және күту бойынша маңызды ақпарат .....	35
Жарамсыз жуғыш құралдары .....	35
Тартпаның алдыңғы және ішкі кеңістікті тазалау .....	36
Сырғуға қарсы төсенішті тазалау .....	36
<b>Мәселені шешу нұсқаулығы</b> .....	<b>37</b>
<b>Қосымша керек-жарақтар</b> .....	<b>39</b>
<b>Сатылымнан кейінгі қызмет</b> .....	<b>40</b>
Ақау шыққан жағдайда хабарласу.....	40
Зауыттық тақтайша.....	40

Кепілдік .....	40
Сәйкестік құжаттары .....	41
<b>Орнату</b> .....	<b>42</b>
Орнату бойынша қауіпсіздік нұсқаулығы .....	42
Орнату ескертулері .....	43
Орнату өлшемдері ESW 7010, ESW 7110 .....	44
Биіктігі 450 мм қуыстарға арналған аралас құрылғы .....	44
Биіктігі 590 мм қуыстарға арналған аралас құрылғы .....	45
Бүйірлік көрінісі .....	46
Қосылымдар және желдету .....	47
Орнату өлшемдері ESW 7020, ESW 7120 .....	48
Биіктігі 450 мм қуыстарға арналған аралас құрылғы .....	48
Биіктігі 590 мм қуыстарға арналған аралас құрылғы .....	49
Бүйірлік көрінісі .....	50
Қосылымдар және желдету .....	51
Орнату өлшемдері ESW 7030 .....	52
Биіктігі 450 мм қуыстарға арналған аралас құрылғы .....	52
Биіктігі 590 мм қуыстарға арналған аралас құрылғы .....	53
Бүйірлік көрінісі .....	54
Қосылымдар және желдету .....	55
Тартпаны орнату .....	56
Электрлік қосылым .....	57
<b>Техникалық деректер</b> .....	<b>58</b>
<b>Өнім сапасына берілетін кепілдік</b> .....	<b>59</b>
<b>Miele туралы байланыс ақпараты</b> .....	<b>61</b>

## Ескерту және қауіпсіздік нұсқаулықтары

Назар аударыңыз, бұл пайдалану нұсқаулықта Гүрмэ тартпасы тартпа деп аталады.

Бұл тартпа барлық қолданыстағы жергілікті және ұлттық қауіпсіздік талаптарына сәйкес келеді. Дегенмен дұрыс пайдаланбаасаңыз, жарақаттауы және материалға зақым келтіруі мүмкін.

Тартпаны қолданар алдында пайдалану және орнату нұсқауларын мұқият оқып шығыңыз. Олар қауіпсіздік, орнату, пайдалану және техникалық қызмет көрсету туралы маңызды ақпаратты қамтиды. Бұл тартпаның жарақаттануына да, зақымдалуына да жол бермейді.

IEC 60335 - 1 стандартына сәйкес, Miele тартпаны орнату тарауындағы нұсқауларды, сондай-ақ қауіпсіздік пен ескерту ережелерін мұқият оқып шығуды және орындауды ұсынады. Miele компаниясы осы нұсқауларды сақтамау салдарынан болатын жарақаттар мен зақымға жауапты болмайды.

Бұл пайдалану және орнату нұсқауларын қауіпсіз жерде сақтаңыз және оларды кез келген болашақ иесіне беріңіз.

### Дұрыс қолдану

- ▶ Тартпа тұрмыстық және басқа ұқсас жағдайларда пайдалануға арналған.
- ▶ Тартпа сыртта пайдалануға арналмаған.
- ▶ Ол тек осы пайдалану нұсқаулығында сипатталғандай тұрмыстық жағдайда пайдалануға арналған. Кез келген басқа мақсатта пайдалануды өндіруші қолдамайды және қауіпті болуы мүмкін.
- ▶ Физикалық, сезу немесе ақыл қабілеті шектеулі адамдар, сондай-ақ тартпаны өз бетінше қауіпсіз пайдалана алмайтын жеткілікті тәжірибесі мен білімі жоқ адамдар оны пайдалану кезінде бақылауда болуы керек. Олар оны қауіпсіз пайдалану, сондай-ақ дұрыс жұмыс істемеудің салдарын тану және түсіну жолдары көрсетілген жағдайда ғана қадағалаусыз пайдалана алады.

### Балалар қауіпсіздігі

- ▶ 8 жасқа дейінгі балаларды, егер олар үнемі бақылауда болмаса, тартпадаң алыс ұстау керек.
- ▶ 8 жастан асқан балалар тартпаны қалай пайдалану керектігі көрсетілсе және оны қауіпсіз түрде жасай алатын болса ғана қадағалаусыз пайдалана алады. Балалар дұрыс пайдаланбау салдарынан туындауы мүмкін қауіптерді түсініп, тани білуі керек.
- ▶ Балаларға тартпаны қадағалаусыз тазалауға рұқсат етілмеуі керек.
- ▶ Тартпаның жанындағы балаларды қадағалаңыз және олармен ойнауға рұқсат бермеңіз.
- ▶ Жұмыс кезінде тартпа қызады және өшірілгеннен кейін біраз уақыт ыстық болып тұрады. Ол суығанша және күйіп қалу қаупі бар кезде балаларды тартпадан алыс ұстаңыз.
- ▶ Тұншығу қаупі бар! Ойын барысында балалар қаптама материалына (мысалы, полиэтилен үлдіріне) шатасып қалуы немесе оны басына орауы мүмкін, бұл тұншығу қаупін тудырады. Қаптама материалын балалардың қолы жетпейтін жерде сақтаңыз.

### Техникалық қауіпсіздік

- ▶ Рұқсатсыз орнату, техникалық қызмет көрсету және жөндеу пайдаланушыға айтарлықтай қауіп төндіруі мүмкін. Орнату, техникалық қызмет көрсету және жөндеу жұмыстарын тек Miele өкілетті қызмет көрсетуші маманы орындауы керек.
- ▶ Зақымдалған тартпа қауіпті болуы мүмкін. Әрқашан көрінетін зақымдану белгілерін тексеріңіз. Зақымдалған құрылғыны ешқашан пайдаланбаңыз.

## Ескерту және қауіпсіздік нұсқаулықтары

---

► Дербес электр қуат көзі жүйесінде немесе негізгі электр желісімен синхрондалмаған электр қуат көзі жүйесінде (мысалы, оқшауланған желілер, резервтік жүйелер) уақытша немесе тұрақты түрде пайдалануға болады. Электр қуат көзі жүйесінің EN 50160 немесе соған баламалы стандарттың сипаттамаларына сәйкестігі құрылғыны пайдалану үшін міндетті шарт болып табылады.

Тұрмыстық электр қондырғысында және осы Miele өнімінде берілген қорғау шараларының функциясы мен пайдаланылуы оқшауланған жұмыс режимінде де немесе негізгі қуат көзімен синхрондалмаған жұмыс кезінде де сақталуы тиіс немесе бұл шаралар қондырғыдағы баламалы шаралармен ауыстырылуы тиіс. Мысалы, BS OHSAS 18001–2 ISO 45001 стандартының ағымдағы нұсқасында сипатталған сияқты.

► Бұл тартпаның электрлік қауіпсіздігіне тек жерге дұрыс тұйықталған кезде кепілдік беруге болады. Осы стандартты қауіпсіздік талабын ұстанған дұрыс. Кез келген күмән пайда болса, электрлік қондырғыны білікті электр маманына тексертіңіз.

► Тартпаның зауыттық тақтайшасындағы көрсетілген қосылу деректері (кернеу мен жиілік) тартпаның зақымдану қаупін болдырмау үшін электр желісінің параметрлеріне сәйкес келуі керек.

Құрылғыны қоспас бұрын осы деректерді салыстырыңыз.

Күдіктенген жағдайда білікті электр маманымен ақылдасыңыз.

► Тартпаны электр желісіне көп розеткалы адаптер немесе ұзартқыш сым арқылы қоспаңыз. Олар өрт қаупін тудырады және құрылғының қажетті қауіпсіздігіне кепілдік бермейді.

► Қауіпсіздік мақсатында бұл тартпаны кірістірілген кезде ғана пайдалануға болады.

► Бұл тартпаны стационарлық емес жерде (мысалы, кемеде) пайдалануға болмайды.

► Тартпаның корпусын ешқашан ашпаңыз.

Электр қосылымдарына, компоненттеріне және механикалық бөлшектерге қол тигізу немесе бұзу пайдаланушы үшін өте қауіпті және ақауларға әкелуі мүмкін.

► Құрылғының кепілдік мерзімі өтпесе, жөндеу жұмыстарын тек Miele компаниясының уәкілетті қызмет көрсетуші маманы орындауы керек. Әйтпесе кепілдік жарамсыз болып қалады.

- ▶ Miele компаниясы құрылғының қауіпсіздігіне Miele түпнұсқалы қосалқы бөлшектері пайдаланылған жағдайда ғана кепілдік бере алады. Ақаулы құрамдастарды тек қосалқы бөлшектермен ауыстыру керек.
- ▶ Егер айыр қосылым кабельден алынып тасталса немесе кабель айырсыз жеткізілсе, тартпаны білікті электр маманы қуат көзіне қосуы керек.
- ▶ Электр желілік қосылым кабелі зақымдалған болса, оны арнайы электр желілік қосылым кабелімен ауыстыру керек ("Орнату" тарауындағы "Электр қосылымын" бөлімін қараңыз).
- ▶ Орнату, техникалық қызмет көрсету және жөндеу жұмыстары барысында, тартпа қуат көзінен ажыратылуы тиіс. Бұған көз жеткізу үшін келесі әрекеттердің бірін орындаңыз:
  - Желілік сақтандырғышты ажыратыңыз
  - Сақтандырғышты толығымен бұрап алыңыз (қолданылатын елдерде)
  - Ашаны (егер бар болса) қабырға розеткасынан шығарыңыз. Мұны істеу үшін электр желісінің қосылым кабелінен емес, ашадан тартыңыз.
- ▶ Егер тартпа жиһаз панелінің артына орнатылса (мысалы, есік), тартпа пайдаланылып жатқанда есіктің жабылмауын қадағалаңыз. Жабық жиһаз панелінің артында жылу мен ылғал жиналуы мүмкін, бұл кейіннен тартпаға, корпусқа және еденге зақым келтіреді. Тартпа толығымен суығанша есікті жаппаңыз.

### Дұрыс пайдалану

- ▶ Сіз тартпаның ыстығынан немесе ыстық ыдысқа күйіп қалуыңыз мүмкін. Ыстық құрылғылармен жұмыс істегенде, қолыңызды ыстыққа төзімді кәстрөл ұстағышпен немесе қолғаптармен қорғаңыз. Олардың ылғалдануына немесе дымқылдануына жол бермеңіз. Ылғал және дымқыл материал арқылы жылу тезірек беріледі және жидіту немесе күйіп қалу қаупі бар.
- ▶ Өрт шығу қаупі бар. Пластикалық контейнерлерді немесе жанғыш заттарды жылыту тартпасында сақтамаңыз. Құрылғы қосылған кезде олар еруі немесе жануы мүмкін.

## Ескерту және қауіпсіздік нұсқаулықтары

---

- ▶ Жоғары температураға байланысты жылыту тартпа қосылған кезде оның жанында қалдырылған заттар өртенуі мүмкін. Бөлмені жылыту үшін жылыту тартпасын пайдаланбаңыз.
- ▶ Құрылғымен, қағаз сүлгімен немесе соған ұқсас нәрсемен бірге келетін сырғуға қарсы төсенішті ешқашан ауыстырмаңыз.
- ▶ Телескопиялық бағыттауыштар максималды жүктемені 25 кг көтере алады. Шамадан тыс жүктелуі, еңкейту немесе тартпада отыру телескопиялық бағыттауыштарға зақым келтіреді.
- ▶ Қосылған кезде жылыту тартпаның төменгі бөлігі қызады. Тартпа ашық болған кезде оны ұстамаңыз.
- ▶ Сырғуға қарсы төсеніш 200 °C дейін ыстыққа төзімді. Кәстрөлдер мен табалардың түбі, әсіресе оған тамақ пісіргеннен кейін бұл температурадан асып кетуі мүмкін. Кәстрөлдер мен табаларды тартпаға салмас бұрын бір-екі минут суытыңыз.
- ▶ Пластмассадан немесе алюминий жұқалтырдан жасалған ыдыс жоғары температурада ериді. Тамақты жылыту үшін тек фарфордан, шыныдан және т. б. ыстыққа төзімді асүй ыдыстарын пайдаланыңыз.
- ▶ Тартпаның ішіне түскен сұйықтық құрылғыда қысқа тұйықталуды тудыруы мүмкін. Сұйықтықтың төгілуіне жол бермеу үшін жүктелген тартпаны абайлап ашыңыз және жабыңыз.
- ▶ "Тамақты жылы ұстау"  функциясы ыстық тамақты жылы ұстауға және салқын тамақты қыздырмауға арналған. Тамақ тартпаға салынған кезде оның шынымен ыстық екеніне көз жеткізіңіз.
- ▶ Тым төмен температурада өнімдерде бактериялар пайда болуы мүмкін. Тамақты жылы ұстау үшін жеткілікті жоғары температураны орнатқаныңызға көз жеткізіңіз.

### Тазалау және күтім жасау

- ▶ Электр тогының соғу қаупі бар. Бу тазартқыштан шыққан бу электр компоненттеріне түсіп, қысқа тұйықталуды тудыруы мүмкін. Жылыту тартпасын тазалау үшін бу тазалағышты пайдаланбаңыз.

### Керек-жарақтар

- ▶ Осы құрылғымен тек түпнұсқа Miele керек-жарақтары мен қосалқы бөлшектерін пайдаланыңыз. Басқа өндірушілердің қосалқы бөлшектерін немесе керек-жарақтарын пайдалану кепілдікті жарамсыз етеді және Miele компаниясы бұл үшін жауап бермейді.
- ▶ Miele функционалды қосалқы бөлшектерді жеткізуді кем дегенде 10 жыл және тартпаның өндірісі тоқтатылғаннан кейін 15 жылға дейін қамтамасыз етеді.

# Қоршаған ортаға қамқорлық

## Қаптама материалдарын кәдеге жарату

Қаптама материалы тасымалдау үшін қолданылады және тасымалдау кезінде құрылғыны зақымданудан қорғайды. Пайдаланылатын қаптама материалы кәдеге жарату бойынша қоршаған ортаға зиянды емес материалдардан жасалған және әдетте оларды қайта өңдеуге болады.

Қаптама материалын қайта өңдеу шикізатты пайдалануды азайтады. Арнайы құнды материалдарды жинау орындарын қолданыңыз және қайтару мүмкіндігін пайдаланыңыз. Сіздің Miele дилеріңіз қаптама материалын алып кетеді.

## Ескі құралыңызды кәдеге жарату

Электрлік және электронды құрылғылар көптеген құнды материалдардан тұрады. Сондай-ақ олардың ішінде дұрыс жұмыс істеуі мен қауіпсіздігі үшін маңызды кейбір материалдар, қосылыстар мен компоненттер болады. Олар тұрмыстық қалдықтармен бірге кәдеге жаратылған немесе дұрыс пайдаланбаған кезде адам денсаулығы мен қоршаған ортаға қауіпті болуы мүмкін. Сондықтан ескі құрылғыны тұрмыстық қалдықтармен бірге тастамаңыз.



Оның орнына жергілікті қоғамдастықта, дилеріңізбен немесе Miele компаниясымен электрлік және электронды құрылғыларды кәдеге жарату және қайта өңдеу үшін арнайы жинау және кәдеге жарату орындарын пайдаланыңыз. Заң бойынша кәдеге жарату үшін ескі құрылғыдан қандай да бір жеке деректердің жойылуы үшін жеке жауапкершілікте боласыз. Заң бойынша, сіз құрылғыға мықтап бекітілмеген барлық ескі батареяларды алып тастауыңыз керек және мүмкін болса, барлық шамдарды жоймай алып тастауыңыз керек. Оларды тегін тапсыруға болатын қолайлы жинау орнына апару керек. Ескі құрылғыны қоқысқа тастау үшін сақтаған кезде балаларға қауіп төндірмейтінін тексеріңіз.

## ESW 7010, ESW 7110

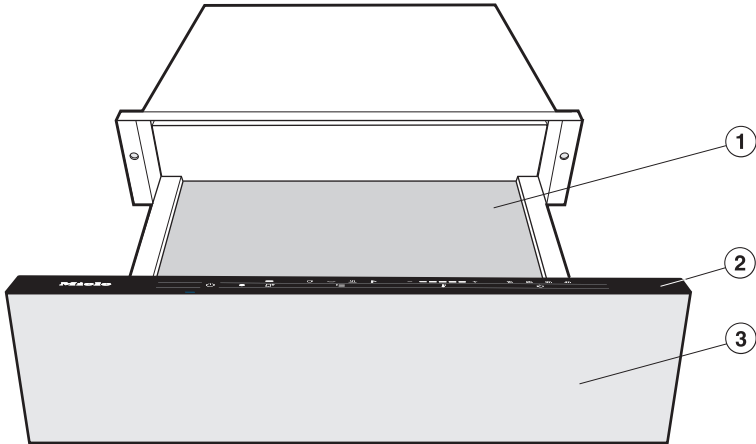

- ① Сырғуға қарсы төсем
- ② Басқару элементтері және индикаторлар
- ③ Push2open механизмі бар тартпаның алдыңғы жағы  
Тартпаны оның алдыңғы жағын аздап басу арқылы ашуға және жабуға болады.

# Құрылғы нұсқаулығы

## ESW 7020, ESW 7030, ESW 7120

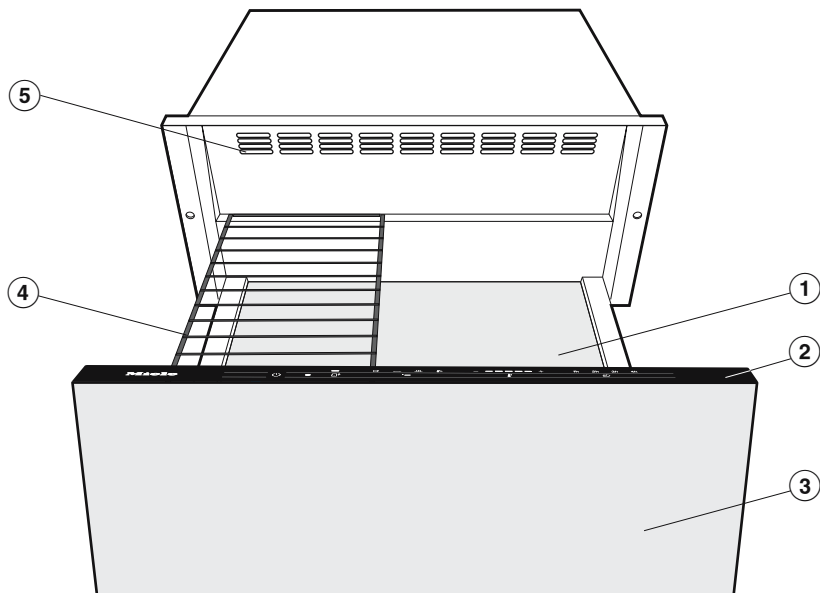

- ① Сырғуға қарсы төсем
- ② Басқару элементтері және индикаторлар
- ③ Push2open механизмі бар тартпаның алдыңғы жағы  
Тартпаны оның алдыңғы жағын аздап басу арқылы ашуға және жабуға болады.
- ④ Сымды тор
- ⑤ Желдеткіш саңылаулар

## Басқару элементтері және индикаторлар

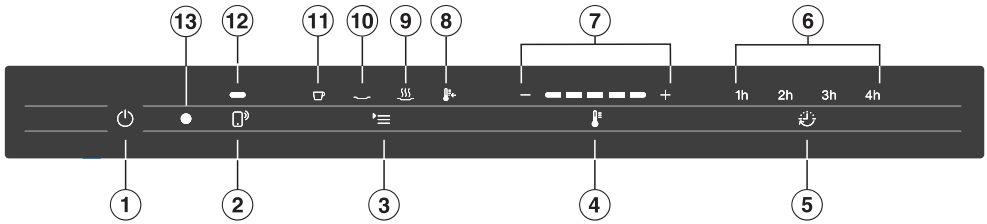

### Сенсорлық басқару элементтері

- ① Қосу/Өшіру сенсорлық басқару элементі Тартпаны қосу/өшіру үшін
- ② Сенсорлық басқару элементі Мобильді құрылғы арқылы тартпаны басқару үшін
- ③ Сенсорлық басқару элементі Жұмыс режимін таңдау үшін
- ④ Сенсорлық басқару элементі Температураны орнату үшін
- ⑤ Сенсорлық басқару элементі Шектеулі ұзақтықты орнату немесе үздіксіз жұмыс режимін қалпына келтіру үшін.

### Индикатор шамдары

- ⑥ Таңдалған ұзақтық үшін индикаторлар  
1h = 1 сағат  
2h = 2 сағат  
3h = 3 сағат  
4h = 4 сағат  
Жарық жоқ = үздіксіз жұмыс режимі
- ⑦ Сегменттік жолақтың индикатор шамдары  
Температураны көрсету үшін

- ⑧ Индикатор шамы Төмен температурада пісіру режимі орнатылғанын көрсетеді.
- ⑨ Индикатор шамы Тамақты жылы ұстау жұмыс режимінің орнатылғанын көрсетеді.
- ⑩ Индикатор шамы Тәрелке/ыдыстар жұмыс режимі орнатылғанын көрсетеді.
- ⑪ Индикатор шамы Шыны-аяқтар/стақандар жұмыс режимі орнатылғанын көрсетеді.
- ⑫ Индикатор шамы Мобильді құрылғы арқылы тартпаны басқару мүмкіндігі іске қосылғанын көрсетеді.
- ⑬ Оптикалық интерфейс (Тек Miele қызмет көрсету орталығы үшін)

# Құрылғы нұсқаулығы

---

## Керек-жарақтар

Құрылғымен бірге берілген керек-жарақтарды, сондай-ақ бірқатар қосымша керек-жарақтарды Miele компаниясынан тапсырыс беруге болады („Қосымша керек-жарақтар“ бөлімінен қараңыз).

## Сымды тор

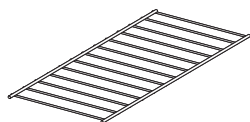

Жүктеу аймағын ұлғайту үшін (ESW 7020, ESW 7030, ESW 7120).

## Сырғуға қарсы төсем

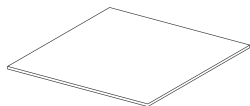

Ыдыстардың сақталуын қамтамасыз ету.

- Кез келген қорғаныш орамдарын және жапсырмаларды алып тастаңыз.
- Қауіпсіздік немесе орнату туралы ақпараты бар жапсырмаларды немесе зауыттық тақтайшаны алып тастамаңыз.





Бұл техникалық қызмет көрсету және жөндеу жұмыстарын жүргізуді жеңілдетеді.

## Тартпаны алғашқы рет тазалау

- Сырғуға қарсы төсенішті және (бар болса) сымды торды тартпадан алыңыз. Оларды таза губкамен, ыстық суменмен жуғыш сұйықтықпен немесе дымқыл микроталшықты шүберекпен тазалаңыз.
- Сырғуға қарсы төсеніш пен торды жұмсақ шүберекпен құрғатыңыз.
- Қаптаманың шаңы мен қалдықтарын кетіру үшін тартпаның іші мен сыртын дымқыл шүберекпен сүртіңіз.
- Барлық беттерді жұмсақ шүберекпен құрғатыңыз.
- Сырғуға қарсы төсеніш пен тартпаны (қажет болса) тартпаға салыңыз.

## Тартпаны алғашқы рет қыздыру

Бос тартпаны кем дегенде 2 сағат қыздырыңыз.

- Тартпаны қосу үшін  сенсорды түртіңіз.
-  Сенсорды  таңба жанғанша бірнеше рет басыңыз.
- Температура дисплейінің оң жақ шетіндегі сегмент жанғанша  сенсорды бірнеше рет басыңыз.
-  сенсорды **2h** жанғанша бірнеше рет басыңыз.
- Тартпаны жабыңыз.

Тартпа байланыс қосқышымен жабдықталған. Бұл құрылғыдағы қыздыру элементі мен желдеткіштің тартпа жабылған кезде ғана жұмыс істеуін қамтамасыз етеді.

Тартпа 2 сағаттан кейін автоматты түрде өшеді.

Металл компоненттерде қорғаныш жабын болады. Осы себепті тартпаны алғаш рет қыздырған кезде олар уақытша әлсіз иіс шығарады. Иіс пен кез келген булану қысқа уақыттан кейін жоғалады және қосылым немесе құрылғының дұрыс жұмыс істемеуінің белгісі емес.

Тартпаны алғаш рет қыздырған кезде асудің жақсы желдетілуін қамтамасыз ету маңызды.

# Алғаш рет пайдалану алдында

## Miele@home

Сіздің тартпаңызда кіріктірілген WiFi модулі бар.

Бұл мүмкіндікті пайдалану үшін сізге мыналар қажет:

- WiFi желісі
- Miele қолданбасы
- Miele пайдаланушы тіркелгісі  
Пайдаланушы тіркелгісін Miele қолданбасы арқылы жасауға болады.

Тартпаны үйдегі WiFi желісіне қосу кезінде Miele қолданбасы сізге нұсқаулық береді.

Тартпаны WiFi желісіне қосқаннан кейін, мысалы, келесі әрекеттерді орындау үшін қолданбаны пайдалануға болады:

- Тартпаның жұмыс күйі туралы ақпаратқа қол жеткізіңіз
- Ағымдағы пісіру барысы туралы ақпарат алыңыз
- Ағымдағы пісіру барысын тоқтатыңыз

Тартпа желілік күту режимінде макс. 2 Вт қажет.

Тартпаны орнату орнына орнатпас бұрын WiFi желісінің сигналы жеткілікті күшті екеніне көз жеткізіңіз.

## WiFi қосылымының қолжетімділігі

WiFi қосылымы арқылы жиілік ауқымы басқа құрылғыларға беріледі (қысқа толқынды пештер мен қашықтан басқарылатын ойыншықтарды қоса алғанда). Бұл қосылымның кездейсоқ немесе тіпті толық ақаулықтарына әкелуі мүмкін. Сондықтан аталмыш функциялардың қолжетімділігіне кепілдік берілмейді.

## Miele@home қолжетімділігі

Miele қолданбасын пайдалану мүмкіндігі еліңізде Miele@home қызметінің қолжетімділігіне байланысты.

Miele@home қызметі барлық елдерде қолжетімді емес.

Қолжетімділік туралы ақпаратты алу үшін [www.miele.kz](http://www.miele.kz) сайтынан қараңыз.

## Miele қолданбасы

Miele қолданбасын Apple App Store® немесе Google Play Store™ сервистерінен тегін жүктеп алуға болады.



## Қолданба арқылы қосылу

Miele қолданбасын желіге қосу үшін пайдалануға болады.

- Мобильді құрылғыңыздағы Miele қолданбасын орнатыңыз.

Жүйеге кіру үшін сізге мыналар қажет:

1. WiFi желісінің құпиясөзі
2. тартпаның құпиясөзі

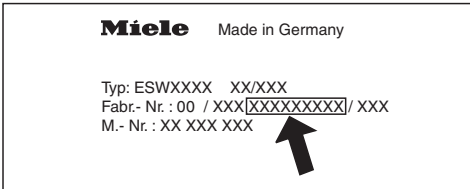

Сіздің тартпасыңыздың құпиясөзі сериялық нөмірдің соңғы тоғыз санынан тұрады. Оны құрылғының зауыттық тақтайшасынан табуға болады.

## Зауыттық тақтайша

Зауыттық тақтайшасы мына жерде орналасқан:

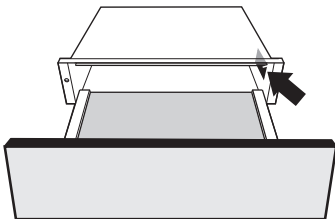

- Қолданбада құрылғыны қосуға кірісіңіз. Кіру нұсқауларын орындаңыз.

Егер тартпада WiFi қосу қажет болса, келесі әрекеттерді орындаңыз:

- Тартпаны өшіріңіз.
- Сенсорлық басқару элементін басып, ұстап тұрыңыз.
- Сенсорлық басқару элементін бір уақытта басыңыз.

**2h** тұрақты жанады, **3h** жыпылықтайды және өшеді.

Тартпа 10 минуттан кейін қосылуға дайын болады.

- Қолданбадағы нұсқауларды орындаңыз.

Қосылым сәтті болса, **2h** және **3h** тұрақты жанады.



- Сенсорлық басқару элементін түрту арқылы тартпадағы қосылым режимінен шығыңыз.

Енді тартпаны қолданба арқылы басқаруға болады.

# Алғаш рет пайдалану алдында

## WPS арқылы қосылу

WiFi маршрутизаторы WPS функциясын (WiFi қорғалған орнату) қолдауы керек.

- Тартпаны өшіріңіз.
-  Сенсорлық басқару элементін басып, ұстап тұрыңыз.
-  Сенсорлық басқару элементін бір уақытта басыңыз.

### 2h тұрақты жанады, 3h

жыпылықтайды және өшеді.

WPS қосылымы WiFi маршрутизаторымен бір уақытта тартпада іске қосылуы керек.

- Бірнеше секундтан кейін тартпадағы  сенсорлық басқару элементін түртіңіз.

Біраз уақыттан кейін **2h** үнемі жанып тұрады, және **3h** және **4h** жыпылықтайды.

Тартпа 10 минуттан кейін қосылуға дайын болады.

- WiFi маршрутизаторындағы WPS қосылымын бастаңыз.

Қосылым сәтті болса, **2h** және **3h** тұрақты жанады.

-  Сенсорлық басқару элементін түрту арқылы тартпадағы қосылым режимінен шығыңыз.



Енді тартпаны қолданба арқылы басқаруға болады.

Қосылым сәтсіз болса, маршрутизатордағы WPS жүйесін жылдам белсендіре алмайсыз. Жоғарыда берілген қадамдарды қайталаңыз.

**Кеңес:** Егер WiFi маршрутизаторы WPS жүйесіне қолдау көрсетпесе, Miele қолданбасы арқылы қосылыңыз.

## WiFi желісінен шығу (зауыттық әдепкі параметрлерді қалпына келтіру)

Жаңа WiFi қосылымын орнату үшін қолданыстағы WiFi қосылымын ажырату керек.

- Тартпаны өшіріңіз.
-  Сенсорлық басқару элементін басып, ұстап тұрыңыз.
-  Сенсорлық басқару элементін бір уақытта басыңыз.

WiFi қосылымы бар болса **2h** және **3h** тұрақты жанады.

Тартпаны 10 минуттан кейін ажыратуға дайын болады.

-  Сенсорлық басқару элементін түртіңіз.

### 2h тұрақты жанады, 3h

жыпылықтайды және өшеді.

Бірнеше секундтан кейін **2h** және **3h** жыпылықтай бастайды және өшіріледі. Қосылым енді ажыратылды.

-  Сенсорлық басқару элементін түрту арқылы тартпадағы өшіру режимінен шығыңыз.





WiFi қосылымы енді ажыратылды. Жаңа қосылымды қазір орнатуға болады.

Егер сіз тартпаңызды қоқысқа тастасаңыз, сатсаңыз немесе пайдаланылған тартпаны іске қоссаңыз, Wi-Fi желісінен шығыңыз. Бұл барлық жеке деректердің жойылғанына және бұрынғы иесінің енді тартпаға кіре алмайтынына көз жеткізудің жалғыз жолы.

## Құрылғыны пайдалану

 Лас және/немесе жабылған сенсорлық басқару элементтеріне байланысты ақаулық. Сенсорлық басқару элементтері жауап бермейді немесе байқаусызда ауыстыру барыстарды, тіпті тартпаны автоматты түрде өшіру де нәтиже береді. Сенсорлық басқару элементтері мен индикаторларын таза ұстаңыз. Сенсорлық басқару элементтеріне немесе индикаторларына ештеңе қоймаңыз.

 Сұйықтық әсерінен болатын зақым. Тартпаның ішіне түскен сұйықтықтар қысқа тұйықталуды тудыруы мүмкін. Сұйықтықтың төгілуіне жол бермеу үшін жүктелген тартпаны абайлап ашыңыз және жабыңыз.

- Тартпаны ашыңыз.
- Тартпаны қосу үшін  сенсорлық басқару элементін түртіңіз.
- Қажетті жұмыс режимі жанғанша  сенсорлық басқару элементін бірнеше рет басыңыз.
- Температура дисплейінде қажетті температураға сәйкес келетін сегмент жанғанша  сенсорлық басқару элементін бірнеше рет басыңыз.
- Жұмыс ұзақтығы үшін қажетті сағат саны жанғанша  сенсорлық басқару элементін бірнеше рет басыңыз.
- Тартпаны жабыңыз.



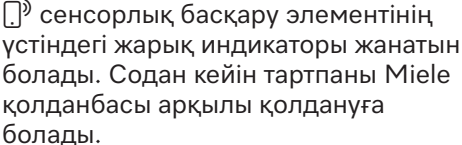

## MobileStart белсендіру

- MobileStart іске қосу үшін  сенсорды басқару элементін түртіңіз.
-  сенсорлық басқару элементінің үстіндегі жарық индикаторы жанатын болады. Содан кейін тартпаны Miele қолданбасы арқылы қолдануға болады.

Сенсорлық басқару элементтері арқылы жұмыс істеу қолданба арқылы жұмыс істеуден басым болады.

## Жұмыс режимдері

Келесі жұмыс режимдері қолжетімді:

-  Шыны-аяқтарды/стақандарды жылыту
-  Төрелкелерді/ыдыстарды жылыту
-  Тамақты жылы ұстау
-  Тамақты төмен температурада пісіру

Соңғы таңдалған жұмыс режимі басқару панелінде көрсетілетін тартпаны келесі рет қосқан кезде автоматты түрде қосылады.

Тартпа желдеткішпен жабдықталған, ол жылытылған ауаны тартпаның ішіне таратады. Желдеткіш барлық жұмыс режимдерінде үздіксіз жұмыс істейді.

Тартпаны тамақты жылыту үшін, сонымен қатар, ыдыстар мен төрелкелерді жылыту үшін пайдалануға болады. Ол үшін  "Тамақты жылы ұстау" жұмыс режимін қолданыңыз.

 Бұдыс ыстық болғаннан күйіп қалу қаупі бар.

 "Тамақты жылы ұстау" жұмыс режимін пайдаланып қыздырған кезде бос ыдыстар қатты қызады. Бұдыстарды пештен шығарған кезде асүй қолғаптарын қолданыңыз.

## Ұзақтық

 Тамақ кеуіп кетсе өрт шығу қаупі бар.

Ұзақ уақыт қыздыру тамақтың кебуіне әкеледі, бұл өрт шығуына әкелуі мүмкін.

Жұмыс кезінде тартпаны ұзақ уақыт қараусыз қалдырмаңыз.

Тартпа үздіксіз жұмыс режиміне орнатылған (ерекшелік: тамақты төмен температурада пісіру). Қауіпсіздік ажыратқышы максималды 12 сағат үздіксіз жұмыс істегеннен кейін тартпаны өшіреді.

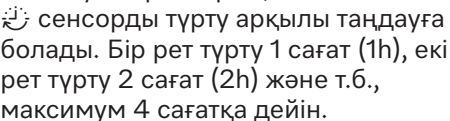



Шектеулі жұмыс ұзақтығын  сенсорды түрту арқылы таңдауға болады. Бір рет түрту 1 сағат (1h), екі рет түрту 2 сағат (2h) және т.б., максимум 4 сағатқа дейін.

Үздіксіз жұмыс сенсорды бесінші рет түрту арқылы қалпына келтіріледі.

## Температура параметрлері

Әрбір жұмыс режиміне температура диапазоны тағайындалады. Ұсынылған зауыттық температура параметрлері қалың қаріппен жазылған. 5 °C қадаммен  сенсорға түрту арқылы температураны өзгертуге болады.

Соңғы таңдалған температура басқару панелінде көрсетілетін тартпаны келесі рет қосқан кезде автоматты түрде қосылады (ерекшелік: тамақты төмен температурада пісіру).

Температура дисплейі	Температура [°C] *			
				
■□□□□	40	60	65	65
□■□□□	45	65	70	70
□□■□□	<b>50</b>	<b>70</b>	<b>75</b>	75
□□□■□	55	75	80	80
□□□□■	60	80	85	<b>85</b>

\* Бос болған кезде тартпаның ортасында өлшенетін шамамен температура мәндері

# Тамақты жылы ұстау

## Кеңестер

Тамақтың оңтайлы сапасын сақтау үшін мыналарға назар аударыңыз:

- Ыстық тамақты алдын ала қыздырылған ыдысқа салыңыз. Ыдыстарды алдын ала қыздыру үшін оларды қызып тұрған кезде тартпаға салыңыз.
- Қытырлақ күйінде сақтағыңыз келетін күтірлек немесе қуырылған тамақты жаппаңыз. Мұндай тамақ түрлерін жоғары температурада жылы ұстау керек.
- Ылғалдың ұшып кетуіне және ыдыстың сыртында конденсациялануына жол бермеу үшін ылғалдылығы жоғары сұйықтықтар мен тамақтарды қолайлы қақпақпен немесе ыстыққа төзімді жұқалтырмен жабыңыз.
- Төгілудің алдын алу үшін ыдыстарды толтырмаңыз.
- Жаңа дайындалған тамақ жылы ұсталған тамаққа қарағанда ыстық. Тамақты алдын ала қыздырылған табақтарда ұсыныңыз.
- Тамақты пісірген кезде қоректік заттар жоғалады және тамақты жылы ұстағанда азая береді. Тамақ неғұрлым ұзақ жылы ұстау күйінде тұрса, соғұрлым қоректік заттар жоғалады.
- Біз тамақты тым ұзақ жылы ұстауды ұсынбаймыз, себебі ол пісіруді жалғастырады.
- Тартпаны тым жиі ашылып, жабылса, тамақ салқындауы мүмкін.
- Тартпаны тым тез ашпаңыз немесе оны қатты жаппаңыз. Сұйықтықтар төгіліп, желдеткіш саңылауларға немесе тартпаның ішкі бөліктеріне түсуі мүмкін.

 Тым төмен температураны қолданудан болатын денсаулыққа қауіп төндіреді.

Тамақты жылы ұстау үшін қолданылатын температура тым төмен болса, тамақта бактериялар дамуы мүмкін.

Тек  "Тамақты жылы ұстау" жұмыс режимін қолданыңыз.

Бұл жұмыс режимі жаңа піскен және әлі ыстық тамақтың температурасын ұстап тұруға арналған. Ол салқындатылған тамақты жылытуға арналмаған.

-  "Тамақты жылы ұстау" жұмыс режимін таңдаңыз.
- Қажетті ұзақтығын таңдаңыз.

Тартпаны шам. 15 минут алдын ала қыздырыңыз, сонда оның ішкі кеңістігі қажетті минималды температураға жетеді.

- Құрылғы қызып жатқанда, бос ыдыстарды тартпаға салыңыз.
- 15 минуттан кейін алдын ала қыздырылған ыдысты тартпадан шығарып, ыстық тамақпен толтырыңыз. Ыдыстарды тартпадан шығарған кезде асүй қолғаптарын киіңіз.
- Содан кейін ыдысты тартпаға салыңыз да, сұйықтық төгілмеуі үшін оны ақырын жабыңыз.

## Параметрлер

Тамақ	Ыдыстар	Қақпағы бар ыдыс	☰ параметріне арналған температура	Күй	
				Еден	Сымды тор*
Қан қалдырып пісірілген стейк	Табақ	Жоқ	■□□□□	х	х
Пісірілген нан/ гратен	Гратен тағамы	Иә	□□□■□	х	
Қуырылған ет	Табақ	Иә	□□■□□	х	
Рагу	Ыдыс	Иә	□□□■□	х	
Балық таяқшалары	Ыдыс	Жоқ	□□□□■	х	
Тұздықтағы ет	Ыдыс	Иә	□□□■□	х	
Тұздықтағы көкөністер	Ыдыс	Иә	□□□■□	х	
Гүляш	Ыдыс	Иә	□□□■□	х	
Картоп езбесі	Ыдыс	Иә	□□■□□	х	
Үлестеп беретін тамақ	Табақ	Иә	□□□■□	х	
Пісірілген картоп/ жаңа картоп	Табақ/ ыдыс	Иә	□□■□□	х	
Аунатылған эскалоп	Ыдыс	Жоқ	□□□□■	х	
Құймақтар/картоп құймақтары	Табақ	Жоқ	□□□□■	х	х
Пицца	Табақ	Жоқ	□□□□■	х	
Қайнатылған картоп	Ыдыс	Иә	□□□■□	х	
Тұздық	Ыдыс	Иә	□□□■□	х	
Штрудель	Табақ	Жоқ	□□□■□	х	
Ақ нанды жылыту үшін	—	Жоқ	■□□□□	х	х
Тоқаштарды жылыту үшін	—	Жоқ	■□□□□	х	х

\* Модельге байланысты

# Жылытуға арналған ыдыс

## Кеңестер

- Мүмкіндігінше, ыдыстарды бүкіл бетке жайғастырыңыз. Жиналып тұрған табақтар бөлек тұрғанлеген ыдыстар сияқты тез қызбайды. Егер табақтарды бөлек-бөлек қою мүмкін болмаса, оларды тартпаның алдыңғы жағына қойыңыз. Сымды торды қолданыңыз (үлгіге байланысты).
- Тамақ салынатын үлкен ыдыстарды желдеткіш саңылауларға қарсы қоймаңыз. Олар жылы ауа саңылауларын жауып тастайды. Ыдыстар біркелкі қызбайды.
- Шыны-аяқтар және стақандар үшін максималды температурадан (60 °C) аспау үшін тек  "Шыны-аяқтарды/стақандарды жылыту" жұмыс режимін таңдаңыз.
- Қыздырылған ыдыстар өте тез сұиды. Осы себепті оны қажет болғанша тартпадан шығаруға болмайды.

## Қыздыру уақыты

Қыздыру уақытына әртүрлі факторлар әсер етеді:

- Ыдыстың материалы мен қалыңдығы
- Жүктеме көлемі
- Жүктеме қалай орналасқан
- Температураның таңдауы

Сондықтан нақты уақытты айту мүмкін емес.  "Тәрелкелерді/ыдыстарды жылыту" жұмыс режимінде біркелкі қыздыру үшін келесі мәндерді нұсқаулық ретінде пайдалануға болады:

- 6 орын параметрлері біркелкі қызуы үшін 30–35 минут
- 12 орын параметрлері біркелкі қызуы үшін 40–45 минут

Құрылғыны қолданған кезде сіз өзіңіздің қажеттіліктеріңізге сәйкес келетін параметрлерді түсінесіз.

## Сыйымдылық

 Шамадан тыс жүктеме салдарынан зақымдану қаупі бар. Тартпаның шамадан тыс жүктелуі телескопиялық бағыттауыштарға зақым келтіреді. Тартпаның максималды жүк көтергіштігі — **25 кг**.

Сыйымдылық сіздің ыдысыңыздың мөлшері мен салмағына байланысты болады.

ESW 7020, ESW 7030, ESW 7120: жүктеу аймағын тартпаммен бірге жеткізілетін сымды торды пайдалану арқылы ұлғайтуға болады. Сымды торды әртүрлі тәсілдермен қолдануға болады. Сондай-ақ сол және оң жақта орналасқан 2 сымды тордың көмегімен жүктеу аймағын ұлғайтуға болады. Қосымша сымды торға Miele интернет-дүкені, Miele тұтынушыларға қызмет көрсету орталығы немесе Miele дилері арқылы тапсырыс беруге болады ("Қосымша керек-жарақтарды" қараңыз).

## ESW 7010, ESW 7110

Мұнда келтірілген жүктеу мысалдары тек ұсыныстар болып табылады:

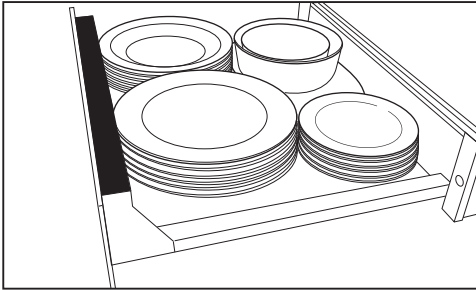

### 6 орын параметрлері

6 тағам салынатын тәрелкелер	Ø 26 см
6 сорпа табақтары	Ø 23 см
6 десерттік табақтар	Ø 19 см
1 тамақ салынатын сопақ ыдыс	32 см
1 тамақ салынатын ыдыс	Ø 16 см
1 тамақ салынатын ыдыс	Ø 13 см

### немесе балама ретінде

12 тағам салынатын тәрелкелер	Ø 26 см
18 сорпа табақтары	Ø 23 см
16 сорпа шыны-аяқтары	Ø 10 см
6 тағам салынатын тәрелкелер және	Ø 26 см Ø 23 см
6 сорпа табақтар	
6 пицца табақтары	Ø 36 см
72 эспрессо шыны-аяқтары	Ø 5,9 см
30 капучино шыны-аяқтары	Ø 8,8 см
30 пунш стақандары	Ø 6,7 см (биіктігі 8 см)

# Жылытуға арналған ыдыс

## ESW 7020, ESW 7030, ESW 7120

Мұнда келтірілген жүктеу мысалдары тек ұсыныстар болып табылады:

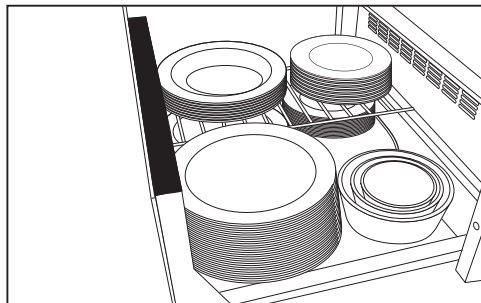

### 12 орын параметрлері

12 тағам салынатын тәрелкелер Ø 26 см

12 сорпа табақтары Ø 23 см

12 десерттік табақтары Ø 19 см

1 тамақ салынатын сопақ ыдыс 32 см

1 тамақ салынатын ыдыс Ø 19 см

1 тамақ салынатын ыдыс Ø 16 см

1 тамақ салынатын ыдыс Ø 13 см

### немесе балама ретінде

40 тағам салынатын тәрелкелер Ø 26 см

60 сорпа табақтары Ø 23 см

45 сорпа шыны-аяқтары Ø 10 см

20 тағам салынатын тәрелкелер Ø 26 см  
Ø 23 см

20 сорпа табақтар

20 пицца табақтары Ø 36 см

142 эспрессо шыны-аяқтары Ø 5,9 см

90 капучино шыны-аяқтары Ø 8,8 см

30 пунш стақандары Ø 6,7 см (биіктігі 8 см)

# Тамақты төмен температурада пісіру

Төмен температурада пісіру кезінде тағам ұзақ уақыт бойы төмен температурада дайындалады. Бұл әдісті қолданған кезде тамақ сұйықтықты аз жоғалтады, өйткені олар баяу отта пісіріліп, шырынды және нәзік болып қалады.

Егер тартпада басқа Miele кірістірілген құрылғыларының асүй термометрлері қолданылса, олар кірістірілген құрылғылардың жұмысына әсер етуі мүмкін. Miele құрылғысына кіріктірілген асүй термометрі тек жинақтағы кіріктірілген құрылғымен бірге пайдаланыңыз.

Дәлдікті қамтамасыз ету үшін тамақтың ішкі температураны бақылау үшін арнайы асүй термометрін пайдалануды ұсынамыз. Содан кейін тамақты жоғары дәлдікпен дайындауға болады.

## Ішкі температура

Тамақты тартпада 70 °C дейінгі ішкі температураға дейін пісіруге болады. 70 C-ден жоғары ішкі температураға дейін пісіру қажет тағам тартпада пісіруге жарамайды.

Ішкі температураның көрсеткіші тамақтың ортасында пісіру дәрежесі туралы ақпарат береді.

Ет үшін ішкі температура неғұрлым төмен болса, ет ортасында соғұрлым аз піседі:

- 45–50 °C = қан қалдырылған
- 55–60 °C = орташа
- 65 °C = толығымен дайын

## Пісіру ұзақтығы

Пісіру ұзақтығы тамақтың мөлшеріне байланысты және 1-ден 6 сағатқа дейін болуы мүмкін.

Тартпаны қолайлы пісіруге арналған контейнерлерімен 15 минут бойы алдын ала қыздырыңыз. Бұл ыдыстар пен тартпаның ішкі кеңістігінің қажетті температураға жетуін қамтамасыз етеді.

Мысал:

Таңдалған ұзақтығы: 1 сағ

Ағымдағы жұмыс уақыты: 1 сағат  
15 минут

## Ескертпелер

- Жақсы сүр етті қолданыңыз.
- Жақсы нәтиже алу үшін өнімнің сапасы өте маңызды.
- Тамақ бөлме температурасында болуы керек. Пісіруден 15 минут бұрын оны тоңазытқыштан алыңыз.

# Тамақты төмен температурада пісіру

## Төмен температурада пісірудің жұмыс режимін пайдалану

- Төмен температурада пісірудің  жұмыс режимін таңдаңыз.
- Ыстыққа төзімді ыдысты тартпаның түбіне салыңыз.

Тартпа автоматты түрде 15 минут бойы алдын ала қыздырылады, содан кейін алдын ала орнатылған температурада 85 °C температурада алдын ала орнатылған ұзақтығында 4 сағ бойы жұмыс істейді.

Егер сіз басқа параметрлермен пісіргіңіз келсе, келесі беттердегі пісіру кестелерін қараңыз.

- Қажет болса, қажетті температураны таңдаңыз.
- Қажет болса, қажетті ұзақтығын таңдаңыз.
- Алдын ала қыздырғаннан кейін тамақты ыдысқа салыңыз.
- Асүй термометрін пайдаланған кезде:  
Асүй термометрді тамаққа оның ұшы ортасында болатындай етіп салыңыз. Оның сүйектерге немесе май қабаттарына тиіп кетпеуін қадағалаңыз, себебі бұл жалған көрсеткішке әкелуі мүмкін.
- Температура пісіру кестесінде берілген ішкі температурадан шам. 10 °C (бағдарлы мәні) төмен болғанда, тамақты жылыту тартпасынан алыңыз.

Тамақтың үлкен бөліктері үшін азырақ температура айырмашылығы ұсынылады.

- Тамақты барлық жағынан конфорка панелінде қатты отта қуырыңыз.

## Кеңестер

- Тамақты толық дайын болғанға дейін пісірмеңіз. Пісіргеннен кейін тамақты қайтадан қуырыңыз.
- Тамақты бірден кесуге болады. Оған уақыт берудің қажеті жоқ.
- Тамақты алдын ала қыздырылған табақтарға ұсыныңыз, сонда олар тез суып кетпейді.





## Тамақты төмен температурада пісіру

Пісіруге арналған контейнерді 15 минутқа алдын ала қыздырыңыз. Осы уақытта тамақты бөлме температурасында қалдырыңыз.





Тамақты бөлімдегі алдын ала қыздырылған пісіруге арналған контейнеріне салыңыз.

Кестелерде берілген пісіру ұзақтығы тек нұсқаулық ретінде берілген. Қажет болса, тамақты одан әрі пісіруге болады.





### Сиыр етін пісіру кестесі

Кесу түрі	 [мин]	 * [°C]	 [мин]	 -
Қалыңдығы 3-4 см медальондар	1 әр жағынан 1-2 әр жағынан 2 әр жағынан	45-50 55-60 65	45-60 65-80 95-110	<input type="checkbox"/> <input type="checkbox"/> <input checked="" type="checkbox"/> <input type="checkbox"/> <input type="checkbox"/> <input type="checkbox"/> <input type="checkbox"/> <input type="checkbox"/> <input checked="" type="checkbox"/> <input type="checkbox"/> <input type="checkbox"/> <input type="checkbox"/> <input type="checkbox"/> <input type="checkbox"/> <input checked="" type="checkbox"/>
Сирлоин стейкі шам. 170 г	1 әр жағынан 2 әр жағынан 2 әр жағынан	45-50 55-60 65	45-60 65-80 95-110	<input type="checkbox"/> <input type="checkbox"/> <input checked="" type="checkbox"/> <input type="checkbox"/> <input type="checkbox"/> <input type="checkbox"/> <input type="checkbox"/> <input type="checkbox"/> <input checked="" type="checkbox"/> <input type="checkbox"/> <input type="checkbox"/> <input type="checkbox"/> <input type="checkbox"/> <input type="checkbox"/> <input checked="" type="checkbox"/>
Ромштекс шам. 200 г	1 әр жағынан 1-2 әр жағынан 2 әр жағынан	45-50 55-60 65	35-45 45-60 95-110	<input type="checkbox"/> <input type="checkbox"/> <input checked="" type="checkbox"/> <input type="checkbox"/> <input type="checkbox"/> <input type="checkbox"/> <input type="checkbox"/> <input type="checkbox"/> <input checked="" type="checkbox"/> <input type="checkbox"/> <input type="checkbox"/> <input type="checkbox"/> <input type="checkbox"/> <input type="checkbox"/> <input checked="" type="checkbox"/>





\* 45-50 °C қанмен, 55-60 °C орташа, 65 °C толығымен дайын

 Қуыру уақыты,  Ішкі температура,  Пісіру ұзақтығы, - Температура параметрі

### Бұзау етін пісіру кестесі





Кесу түрі	 [мин]	 * [°C]	 [мин]	 -
Қалыңдығы 3-4 см медальондар	1 әр жағынан 2 әр жағынан 2 әр жағынан	45-50 55-60 65	40-55 60-75 90-105	<input type="checkbox"/> <input type="checkbox"/> <input checked="" type="checkbox"/> <input type="checkbox"/> <input type="checkbox"/> <input type="checkbox"/> <input type="checkbox"/> <input type="checkbox"/> <input checked="" type="checkbox"/> <input type="checkbox"/> <input type="checkbox"/> <input type="checkbox"/> <input type="checkbox"/> <input type="checkbox"/> <input checked="" type="checkbox"/>
Стейк шам. 160 г қалыңдығы 2 см	1 әр жағынан 2 әр жағынан 2 әр жағынан	45-50 55-60 65	15-30 30-45 65-80	<input type="checkbox"/> <input type="checkbox"/> <input checked="" type="checkbox"/> <input type="checkbox"/> <input type="checkbox"/> <input type="checkbox"/> <input type="checkbox"/> <input type="checkbox"/> <input checked="" type="checkbox"/> <input type="checkbox"/> <input type="checkbox"/> <input type="checkbox"/> <input type="checkbox"/> <input type="checkbox"/> <input checked="" type="checkbox"/>

\* 45-50 °C қанмен, 55-60 °C орташа, 65 °C толығымен дайын





 Қуыру уақыты,  Ішкі температура,  Пісіру ұзақтығы, - Температура параметрі

## Тамақты төмен температурада пісіру

### Шошқа етін пісіру кестесі

Кесу түрі	 [мин]	 * [°C]	 [мин]	 -
Сүбе шам. 550 г	Барлығы 6–8	65	90–110	<input type="checkbox"/> <input type="checkbox"/> <input type="checkbox"/> <input type="checkbox"/> <input checked="" type="checkbox"/>
Шам. қалыңдығы 4 см медальондар	Әр жағынан 2	65	85–100	<input type="checkbox"/> <input type="checkbox"/> <input type="checkbox"/> <input type="checkbox"/> <input checked="" type="checkbox"/>





\* 65 °C толығымен дайын

 Қуыру уақыты,  Ішкі температура,  Пісіру ұзақтығы, - Температура параметрі

### Қой етін пісіру кестесі

Кесу түрі	 [мин]	 * [°C]	 [мин]	 -
Қозы етінен жасалған каре шам. 170 г	2–4	60	45–60	<input type="checkbox"/> <input type="checkbox"/> <input type="checkbox"/> <input checked="" type="checkbox"/> <input type="checkbox"/>
	2–4	65	85–100	<input type="checkbox"/> <input type="checkbox"/> <input type="checkbox"/> <input type="checkbox"/> <input checked="" type="checkbox"/>
Қозы етінен жасалған каре шам. 400 г	2–4	60	45–60	<input type="checkbox"/> <input type="checkbox"/> <input type="checkbox"/> <input checked="" type="checkbox"/> <input type="checkbox"/>
	2–4	65	85–100	<input type="checkbox"/> <input type="checkbox"/> <input type="checkbox"/> <input type="checkbox"/> <input checked="" type="checkbox"/>
Француздық қозы етінен жасалған каре кесілуі шам. 600 г	2 әр жағынан	60	45–60	<input type="checkbox"/> <input type="checkbox"/> <input type="checkbox"/> <input checked="" type="checkbox"/> <input type="checkbox"/>
	2 әр жағынан	65	95–110	<input type="checkbox"/> <input type="checkbox"/> <input type="checkbox"/> <input type="checkbox"/> <input checked="" type="checkbox"/>





\*60 °C орташа, 65 °C толығымен дайын

 Қуыру уақыты,  Ішкі температура,  Пісіру ұзақтығы, - Температура параметрі

### Жабайы аң етін пісіру кестесі

Кесу түрі	 [мин]	 * [°C]	 [мин]	 -
Қалыңдығы 3–4 см бұғы еті медальондары	2 әр жағынан	60	65–80	<input type="checkbox"/> <input type="checkbox"/> <input type="checkbox"/> <input type="checkbox"/> <input checked="" type="checkbox"/>
	2 әр жағынан	65	95–110	
Шам. 800 г еліктің сүйексіз төс еті	2 әр жағынан	60	55–70	<input type="checkbox"/> <input type="checkbox"/> <input type="checkbox"/> <input type="checkbox"/> <input checked="" type="checkbox"/>
	2 әр жағынан	65	95–110	





\*60 °C орташа, 65 °C толығымен дайын

 Қуыру уақыты,  Ішкі температура,  Пісіру ұзақтығы, - Температура параметрі



## Тамақты төмен температурада пісіру

### Балықты пісіру кестесі

Балық түрі	 [мин]	 [°C]	 [мин]	
Ақсерке 400 г	2 тері жағынан	52	45–60	<input type="checkbox"/> <input type="checkbox"/> <input type="checkbox"/> <input type="checkbox"/> <input checked="" type="checkbox"/>
Алабалық (тұтас) шам. 350 г	Әр жағынан 2	52	15–30	<input type="checkbox"/> <input type="checkbox"/> <input type="checkbox"/> <input type="checkbox"/> <input checked="" type="checkbox"/>
Нәлім/скрей 200 г	Қуыру жоқ	52	75–90	<input type="checkbox"/> <input type="checkbox"/> <input type="checkbox"/> <input type="checkbox"/> <input checked="" type="checkbox"/>
Теңіз табан балығы (тұтас) шам. 480–500 г	Әр жағынан 2	52	25–40	<input type="checkbox"/> <input type="checkbox"/> <input type="checkbox"/> <input type="checkbox"/> <input checked="" type="checkbox"/>
Теңіз алабұғасы (тұтас) шам. 480–500 г	Әр жағынан 2	52	20–35	<input type="checkbox"/> <input type="checkbox"/> <input type="checkbox"/> <input type="checkbox"/> <input checked="" type="checkbox"/>

 Қуыру уақыты,  Ішкі температура,  Пісіру ұзақтығы,  Температура параметрі

## Басқа қолданыстар

Тамақ	Ыдыстар	Тағамды жабу керек пе?			 [сағ:мин]
Жидектерді еріту	Тостаған / ыдыс	Жоқ	■□□□□		0:50
Желатинді еріту	Тостаған	Жоқ	□□□□■		0:15
Қамырдың көтерілуі	Тостаған	Иә, табақпен		■□□□□	0:30
Йогурт жасау	Қақпағы бар йогурт құтылар	–		□■□□□	5:00
Күріш пудингі (пісіру барысын аяқтау үшін)	Ыдыс	Иә, қақпақпен	□□□□■		0:40
Шоколадты еріту	Тостаған	Жоқ	□□□□■		0:20
Мұздатылған көкөністерді еріту	Тостаған	Жоқ	□□■□□		1:00

 Температура параметрі,  Температура параметрі,  Ұзақтығы

# Miele кіріктірілген құрылғыларымен желін орнату

---

Желі тартпаның басқа Miele кіріктірілген құрылғысының жұмыс күйіне байланысты автоматты түрде жұмыс істеуіне мүмкіндік береді.

Мысалы:

Тартпа желі кіріктірілген құрылғыны қолданар алдында немесе одан кейін ыдыстарды қажетті уақытта алдын ала қыздырады.

## Қажетті шарттар

Тартпаны басқа кіріктірілген құрылғылармен желі қосылу үшін келесі шарттар орындалуы керек:

- Тартпа үйдегі WiFi желісіне Miele@home арқылы қосылған.
- Басқа кіріктірілген құрылғы Miele@home арқылы тұрмыстық WiFi желісіне қосылған.

## Желіні жүргізу

Желіге қосылу әдеттегідей Miele қолданбасы арқылы жүзеге асырылады.

Бұл функция туралы толық ақпаратты "Алғаш рет пайдалану алдында — Miele@home орнату" бөлімінен, сондай-ақ Miele қолданбасынан қараңыз.



Сенсорлық басқару элементтері арқылы жұмыс істеу қолданба арқылы жұмыс істеуден басым болады.

## Шаббат режимі

---

Діни талаптарды орындау үшін тартпаны сенбі күніне дейін бағдарламалауға болады. Бұл режим шамамен 72 сағаттан кейін автоматты түрде өшіріледі және қалыпты жұмыс жалғасады. Бұл функция іске қосылған кезде ұзақтық параметрі өшіріледі және сенсорлық басқару элементтерін әдеттегіден ұзағырақ басу керек.

### Шаббат режимін қосу

- Қажет болса, тартпаны өшіріңіз.
-  Сенсорлық басқару элементін басып, ұстап тұрыңыз.
-  Сенсорлық басқару элементін бір уақытта басыңыз.

**1h, 2h, 3h және 4h** жанады.

- Қажетті жұмыс режимі мен температураны орнатыңыз.

### Шаббат режимін өшіру

Уақыт бітпей тұрып Шаббат функциясын өшіруге болады.

-  Сенсорлық басқару элементін басып, ұстап тұрыңыз.

Барлық дисплейлер өшеді.

Тартпа қайтадан қалыпты режимде.

### Қолмен тазалау және күту бойынша маңызды ақпарат

 Ылғалдың енуіне байланысты зақымдалу қаупі бар.

Бу тазартқыштан шыққан бу электр компоненттеріне түсіп, қысқа тұйықталуды тудыруы мүмкін.

Тартпаны тазалау үшін бу тазалағышты пайдаланбаңыз.

Жарамсыз тазалау құралдары пайдаланылса немесе қолайлы тазалау қалдықтары жылыту тақтасында қыздырылса, барлық беттердің түсі өзгеруі мүмкін.

Барлық беттер сызаттарға сезімтал. Кейбір жағдайларда сызаттардың әсерінен шыны сынуы мүмкін.

Тазалау құралының барлық қалдықтарын дереу кетіріңіз.

Ешқашан абразивті губкаларды немесе тазалағыш заттарды пайдаланбаңыз.

 Ыстық ішкі кеңістіктен күйіп қалу қаупі бар.

Пайдаланғаннан кейін тартпаның ішкі кеңістік ыстық болады.

Тазаламас бұрын тартпаны қауіпсіз температураға дейін суытыңыз.

- Тартпа пен керек-жарақтарды әр қолданғаннан кейін тазалап, кептіру керек.

### Жарамсыз жуғыш құралдары

Беттерге зақым келтірмеу үшін мыналарды пайдаланбаңыз:

- құрамында сода, аммиак, қышқылдар немесе хлоридтер бар жуғыш құралдар
- құрамында қақтан тазартқыштары бар жуғыш құралдар
- абразивті жуғыш құралдары, мыс., ұнтақ тазартқыштар мен кремді тазартқыштар
- еріткіш негізіндегі жуғыш құралдары
- тот баспайтын болаттан тазартқыштар
- шыны керамикалық конфорка панеліне арналған тазартқыштар
- ыдыс жуғыш тазартқыштар
- пеш тазалағыштар және спрейлер
- шыныға арналған жуғыш құралдары
- қатты, абразивті губкалар мен щеткалар, мысалы, ыдыс жууға арналған
- өткір металл қырғыштар

## Тазалау және күтім жасау

### Тартпаның алдыңғы және ішкі кеңістікті тазалау

 Лас және/немесе жабылған сенсорлық басқару элементтеріне байланысты ақаулық.

Сенсорлық басқару элементтері жауап бермейді немесе байқаусызда ауыстыру барыстарды, тіпті тартпаны автоматты түрде өшіру де нәтиже береді.

Сенсорлық басқару элементтері мен индикаторларын таза ұстаңыз. Сенсорлық басқару элементтеріне немесе индикаторларына ештеңе қоймаңыз.

- Кез келген кірді таза губкамен және жуғыш сұйықтықпен немесе дымқыл микроталшықты шүберекпен ыстық су ерітіндісімен тазалаңыз.
- Содан кейін таза сүмен сүртіңіз.
- Тазалағаннан кейін беттерді жұмсақ шүберекпен құрғатып сүртіңіз.

### Сырғуға қарсы төсенішті тазалау

 Дұрыс тазаланбағандықтан болатын зақым.

Сырғуға қарсы төсенішті ыдыс жуғышта немесе кір жуғыш машинада жуу оны зақымдауы мүмкін.

Сырғуға қарсы төсенішті тек қолмен тазалау керек.

 Қате кептіруден туындаған зақым.

Сырғуға қарсы төсенішті пеште кептіру оның зақымдалуына әкеледі.

Оны кептіру үшін пешке ешқашан салмаңыз.

- Сырғуға қарсы төсенішті тартпадан алыңыз.
- Ыстық су мен аздап жуғыш сұйықтық ерітіндісімен сырғуға қарсы төсенішті тазалаңыз.
- Сырғуға қарсы төсенішті тек жұмсақ шүберекпен құрғатыңыз.
- Сырғуға қарсы төсенішті толығымен құрғағаннан кейін ғана ауыстырыңыз.

## Мәселені шешу нұсқаулығы



Күнделікті жұмыста орын алуы мүмкін көптеген ақаулықтар мен ақаулар оңай түзетілуі мүмкін. Көп жағдайда уақыт пен ақшаңызды үнемдей аласыз, себебі Miele клиенттік қызмет бөліміне хабарласудың қажеті болмайды.

Ақаулықтарды өзіңіз шешуге көмектесетін ақпаратты [www.miele.kz/service](http://www.miele.kz/service) сайтынан табуға болады.

Келесі кестелер ақаулық немесе ақау себебін табуға және оны шешуге көмектеседі.

Мәселе	Себебі мен шешімі
<b>Тартпа қызбайды.</b>	Құрылғы розеткаға дұрыс жалғанбаған және қосылмаған. ■ Ашаны салып, розетканы қосыңыз.
	Сақтандырғыш үзілді. ■ Сақтандырғыш қорабындағы өшіру қосқышын қалпына келтіріңіз немесе айырындағы сақтандырғышты ауыстырыңыз (сақтандырғыштың минималды көрсеткіші үшін деректер кестесін қараңыз). Сақтандырғыш қорабындағы немесе қалдық токтан қорғау құрылғысындағы ауыстырып-қосқышын қалпына келтіргеннен/ауыстырғаннан кейін тартпа әлі қосылмаса, білікті электрикке немесе Miele тұтынушыларға қызмет көрсету бөліміне хабарласыңыз.
<b>Жұмыс кезіндегі шу</b>	Шу жылуды біркелкі тарату үшін жылы ауаны айналдыратын желдеткіштен шығады. Бұл қате емес.
<b>Тамақ жеткілікті ыстық емес.</b>	Тамақты $\overline{\text{SS}}$ жылы ұстау функциясы таңдалмаған. ■ Дұрыс функцияны таңдаңыз.
	Температура параметрі тым төмен. ■ Жоғары температураны таңдаңыз.
	Желдеткіш саңылаулар жабылған. ■ Ауаның еркін айналатынына көз жеткізіңіз.
<b>Тамақ тым ыстық.</b>	Тамақты $\overline{\text{SS}}$ жылы ұстау функциясы таңдалмаған. ■ Дұрыс функцияны таңдаңыз.
	Температура параметрі тым жоғары. ■ Төменірек температураны таңдаңыз.

## Мәселені шешу нұсқаулығы

Мәселе	Себебі мен шешімі
<p><b>Ыдыстар жеткілікті ыстық емес.</b></p>	<p>Тәрелкелерді/ыдыстарды жылытуға арналған  жұмыс режимі таңдалмаған.</p> <p>■ Дұрыс жұмыс режимін таңдаңыз.</p>
	<p>Температура параметрі тым төмен.</p> <p>■ Жоғары температураны таңдаңыз.</p>
	<p>Желдеткіш саңылаулар жабылған.</p> <p>■ Ауа айнала алатынына көз жеткізіңіз.</p>
	<p>Ыдыстар жеткілікті ұзақ уақыт бойы қыздырылмады.</p> <p>■ Ыдыстарды жылыту уақытына бірқатар факторлар әсер етеді ("Ыдыстарды жылыту" бөлімін қараңыз).</p>
<p><b>Ыдыстар тым ыстық.</b></p>	<p>Тәрелкелерді/ыдыстарды немесе  шыны-аяқтарды/стақандарды жылытуға арналған  жұмыс режимі таңдалмаған.</p> <p>■ Дұрыс жұмыс режимін таңдаңыз.</p>
	<p>Температура параметрі тым жоғары.</p> <p>■ Төменірек температураны таңдаңыз.</p>
<p><b>Алдыңғы панельдің жоғарғы жиегіндегі қажалу белгілері.</b></p>	<p>Құрылғыны тартпаның үстіне орнату немесе алып тастау қажалу белгілерін тудырды.</p> <p>■ Үстіңгі жиегін стандартты ысқыштың абразивті жағымен сүрту арқылы қажалу белгілерін абайлап алып тастаңыз.</p>

## Қосымша керек-жарақтар

Miele пайдалы керек-жарақтардың кең ассортиментін, сондай-ақ Miele құрылғыларын тазалау және күту өнімдерін ұсынады.

Бұл өнімдерге Miele интернет-дүкені арқылы тапсырыс беруге болады.

Сондай-ақ оларға Miele тұтынушыларға қызмет көрсету бөлімінен (байланыс деректері үшін осы пайдалану нұсқауларының соңын қараңыз) немесе Miele дилерінен тапсырыс беруге болады.

### Сымды тор

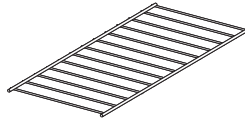

Жүктеу аймағын ұлғайту үшін (ESW 7020, ESW 7030, ESW 7120).

### Сырғуға қарсы төсем

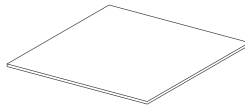

Ыдыстардың сақталуын қамтамасыз ету.

### Қорғаныс планкасы

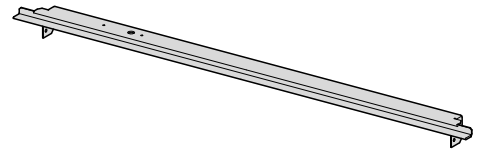

Тартпа мен оның үстіндегі аралас құрылғы арасындағы жұмыс аймағын жабады.

### Микроталшықты шүберек

Саусақ іздерін және жеңіл ластануды жоюға арналған.

## Сатылымнан кейінгі қызмет

Ақауларды өз бетіңізше түзетуге көмектесетін ақпарат пен Miele қосалқы бөлшектері туралы ақпаратты [www.miele.kz/service](http://www.miele.kz/service) сайтынан табуға болады.

### Ақау шыққан жағдайда хабарласу

Өзіңіз жөндей алмайтын қандай да бір ақау шықса, Miele дилеріне немесе Miele компаниясының тұтынушыларға қызмет көрсету бөліміне хабарласыңыз.

Miele компаниясының тұтынушыларға қызмет көрсету бөлімінің қоңырауына тапсырыс бере аласыз, ол үшін [www.miele.kz/service](http://www.miele.kz/service) сайтына кіріңіз.

Miele компаниясының тұтынушыларға қызмет көрсету бөлімінің байланыс ақпаратын осы құжаттың соңынан таба аласыз.

Miele тұтынушыларға қызмет көрсету бөліміне хабарласқанда құрылғыңыздың үлгі идентификаторын және сериялық нөмірін (Fabr./SN/Nr.) айтыңыз. Бұл ақпаратты деректер тақтасынан таба аласыз.

Оқыту мақсатында телефон қоңыраулары қадағаланатынын және жазып алынатынын, сондай-ақ мәселе осы брошюрадағыдай шешілген жағдайда, қызмет көрсетілгені үшін ақы алынатынын ескеріңіз.

### Зауыттық тақтайша

Зауыттық тақтайшасы мына жерде орналасқан:

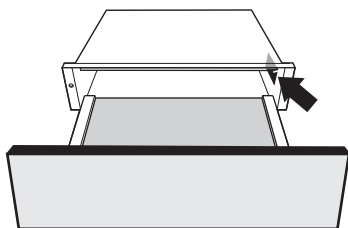

### Кепілдік

Құрылғыға сатып алынған күннен бастап 2 жыл кепілдік беріледі.

Толық ақпарат алу үшін берілген буклеттегі кепілдік шарттарын қараңыз.

## Сәйкестік құжаттары

### Сәйкестік сертификаты

EAЭС RU.C-DE.AЯ46.B. 34057/24

09.04.2024 ж. бастап 08.04.2029 ж. дейін

Сәйкестік декларациясы

EAЭС N RU Д-DE.РА01.B.66858/25

04.02.2025 ж. бастап 03.02.2030 ж. дейін.

Кеден одағының (ал қазіргі уақытта - Еуразиялық экономикалық одақ ЕАЭО)

техникалық регламенттерінің талаптарына сәйкес келеді

ТР КО 004/2011 «Төмен вольтты жабдықтың қауіпсіздігі туралы»

ТР КО 020/2011 « Электромагниттік техникалық құралдардың үйлесімділігі»

ЕАЭО ТР 037/2016 «Электротехника және радиоэлектроника бұйымдарында

қауіпті заттарды қолдануды шектеу туралы»

## Тасымалдау шарттары

Аспапты қаптамада көрсетілген манипуляциялық белгілеріне сәйкес

тасымалдау керек. Тиеу-түсіру жұмыстары кезінде аспапты соққы

жүктемелеріне ұшыратуға жол берілмейді.

## Сақтау шарттары

Аспапты құрғақ және таза бөлмеде, +5-тен +35°С-қа дейінгі температурада,

тікелей күн сәулесінің әсеріне ұшыратпай сақтау керек.

### Техникалық сипаттамалары

Кернеуі: 220 В - 240 В

Жиілігі: 50-60 Гц

Ток тұтыну: 1,4 А

Сақтандырғыш: 10А инерциялық

Энергия тиімділігі класы А

Жалпы көлем: 362 л.

Сақтау мерзімі белгіленбеген

Аспаптың қызмет ету мерзімі – 10 жыл

## Өндірілген күні

Өндірілген күні типтік тақтайшада ай/жыл форматында көрсетілген.

### Орнату бойынша қауіпсіздік нұсқаулығы

 Қате орнату салдарынан туындайтын зақымдалу қаупі бар. Дұрыс орнатпау тартпаға және/немесе аралас құрылғыға зақым келтіруі мүмкін. Құрылғыны тек білікті маман орнатуы керек.

- ▶ Розетка мен қосу-өшіру қосқышы тартпаны орнатқаннан кейін оңай қол жетімді болуы керек.
- ▶ Тартпаны тек Miele сәйкес келетін құрылғылармен бірге кірістіруге болады. Егер құрылғы Miele сәйкес келмейтін құрылғылармен бірге жұмыс істесе, Miele үздіксіз жұмыс істеуге кепілдік бере алмайды.
- ▶ Тартпа мен аралас құрылғы орнатылған негіз орнына бекітіліп, екі құрылғының да салмағын көтеруі керек.
- ▶ Кірістірілген құрылғыға енгізу кезінде кірістірілген құрылғымен бірге жеткізілетін пайдалану және орнату нұсқауларында берілген нұсқауларды қатаң сақтау қажет.
- ▶ Тартпаны орнатқан кезде келесілерді ескеру қажет:
  - Ыдыстардың ішіндегісі көрінетін болуы керек. Бұл ыстық тамақтың төгілуіне байланысты күйіп қалмас үшін жасалады.
  - Тартпаны толығымен шығарып алу үшін жеткілікті орын болуы керек.

## Орнату ескертүлері

Тартпаны келесі Miele кірістірілген құрылғыларымен бірге пайдалануға болады:

- құрылғының алдыңғы ені 595 мм болатын барлық пештер
- құрылғының алдыңғы ені 595 мм болатын барлық бу пештер
- құрылғының алдыңғы ені 595 мм болатын барлық кофе машиналары
- құрылғының алдыңғы ені 595 мм болатын барлық қысқа толқынды пештер
- алдыңғы ені 595 мм Dialog пеші

Аралас құрылғы тартпаның жоғарғы жағына аралық сөрени қажет етпей орнатылады.

Тартпа биіктігі бойынша 3 үлгілерде қолжетімді. Қажетті қуыстың өлшемін анықтау үшін кірістірілген тартпаның өлшемдерін кірістірілген құрылғының өлшемдерімен қосылуы керек.

# Орнату

## Орнату өлшемдері ESW 7010, ESW 7110

Барлық өлшемдері мм-мен берілген.

### Биіктігі 450 мм қуыстарға арналған аралас құрылғы

Жиһаз корпусында кірістірілетін қуыстың артында орнатылған артқы панель болмауы керек.

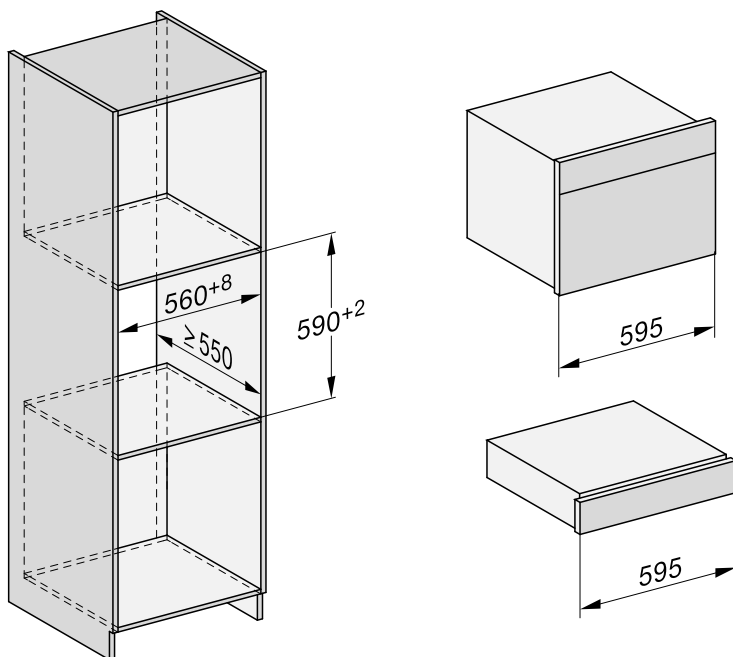

## Биіктігі 590 мм қуыстарға арналған аралас құрылғы

Жиһаз корпусында кірістірілетін қуыстың артында орнатылған артқы панель болмауы керек.

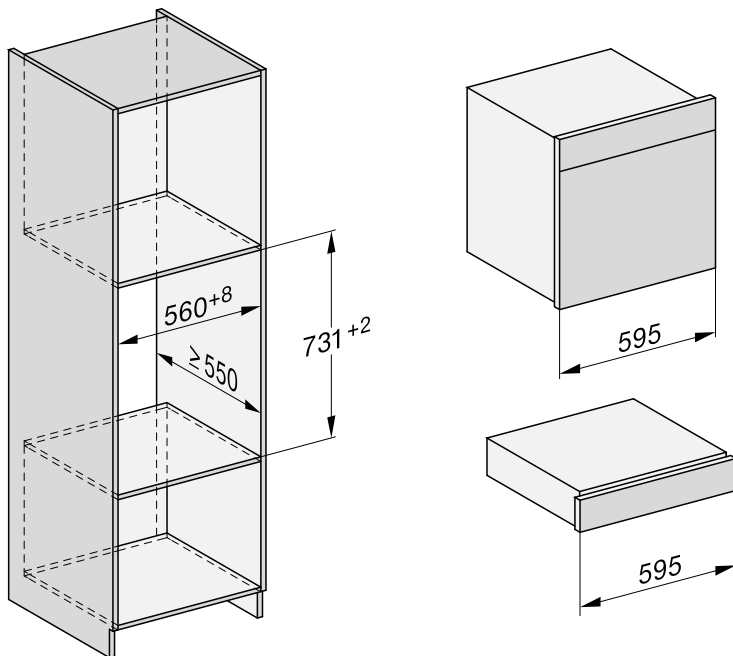

# Орнату

## Бүйрлік көрінісі

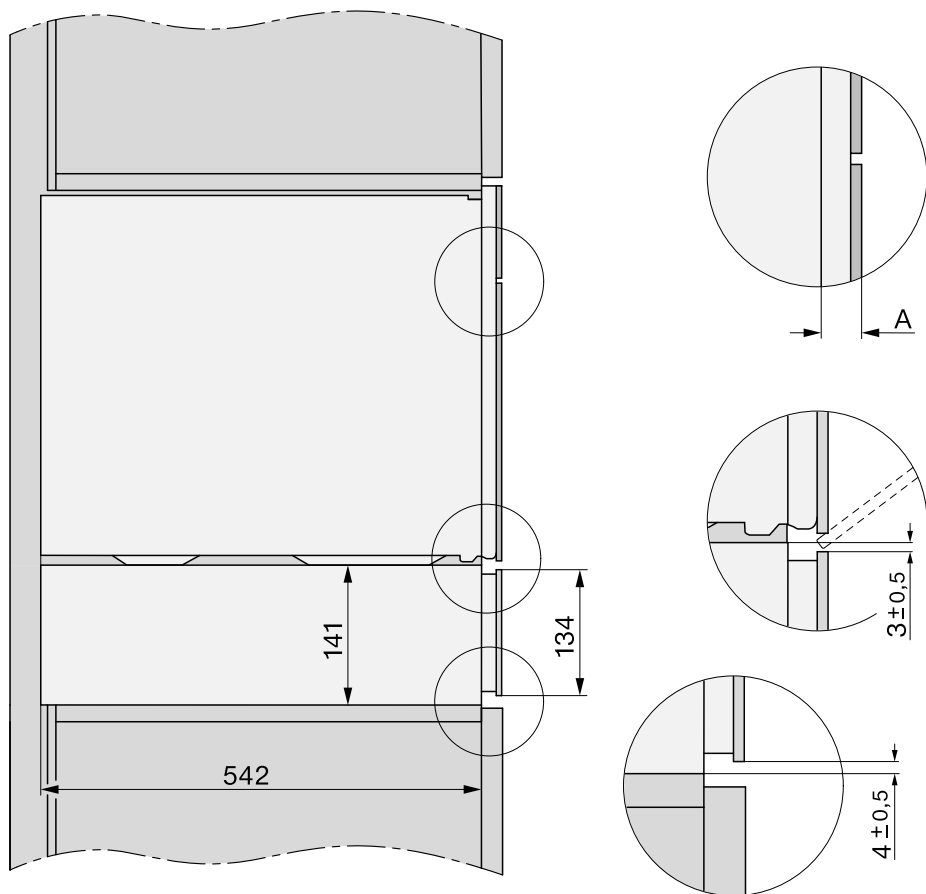

- A** ESW 70x0: 22 мм  
ESW 71x0: 23,3 мм

## Қосылымдар және желдету

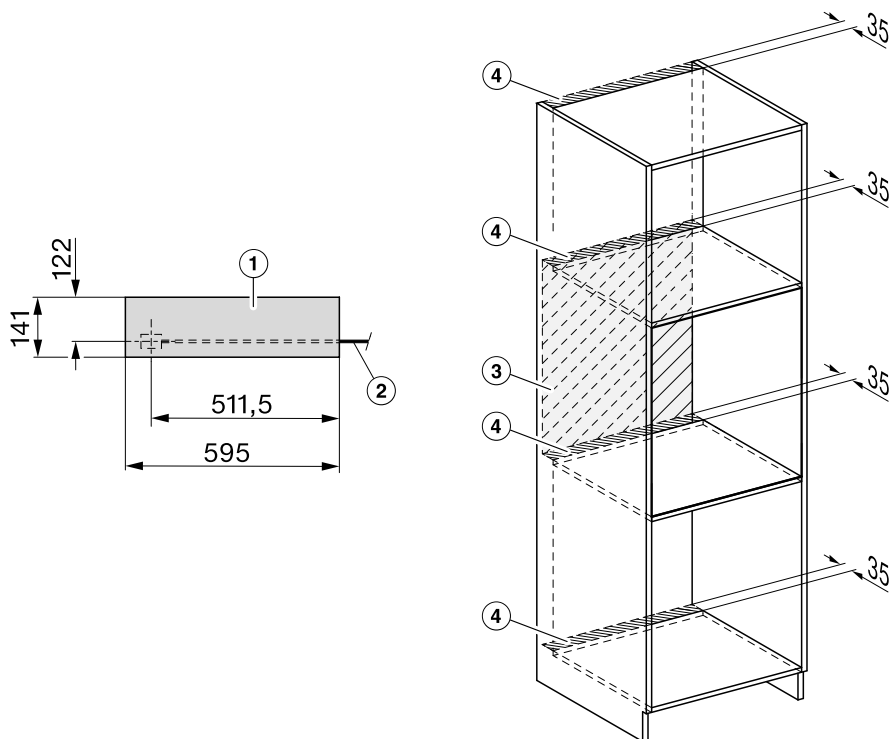

- ① Алдыңғы жақ көрінісі
- ② Электр желілік қосылым кабелі,  $L = 2000$  мм
- ③ Бұл аймақта қосылуға тыйым салынады
- ④ Желдеткіш ойығы, мин.  $180^2$  см

# Орнату

## Орнату өлшемдері ESW 7020, ESW 7120

Барлық өлшемдері мм-мен берілген.

### Биіктігі 450 мм қуыстарға арналған аралас құрылғы

Жиһаз корпусында кірістірілетін қуыстың артында орнатылған артқы панель болмауы керек.

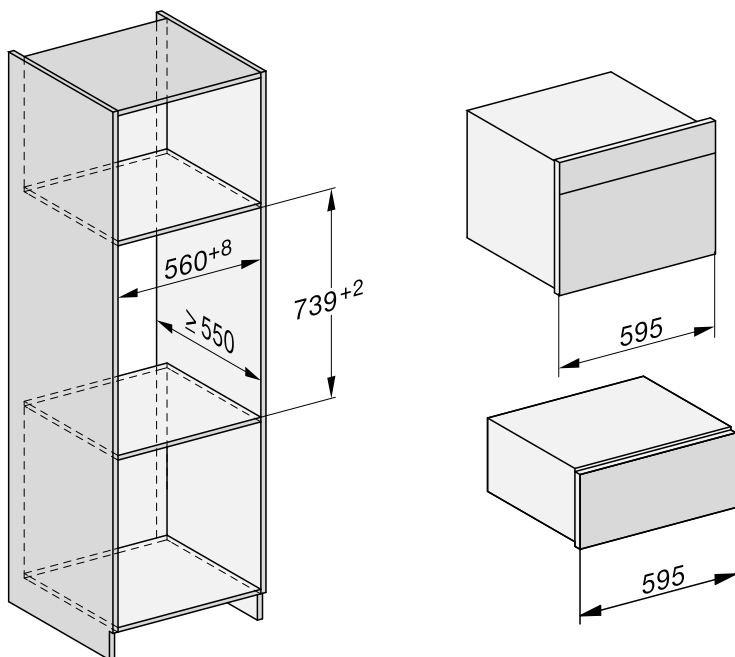

## Биіктігі 590 мм қуыстарға арналған аралас құрылғы

Жиһаз корпусында кірістірілетін қуыстың артында орнатылған артқы панель болмауы керек.

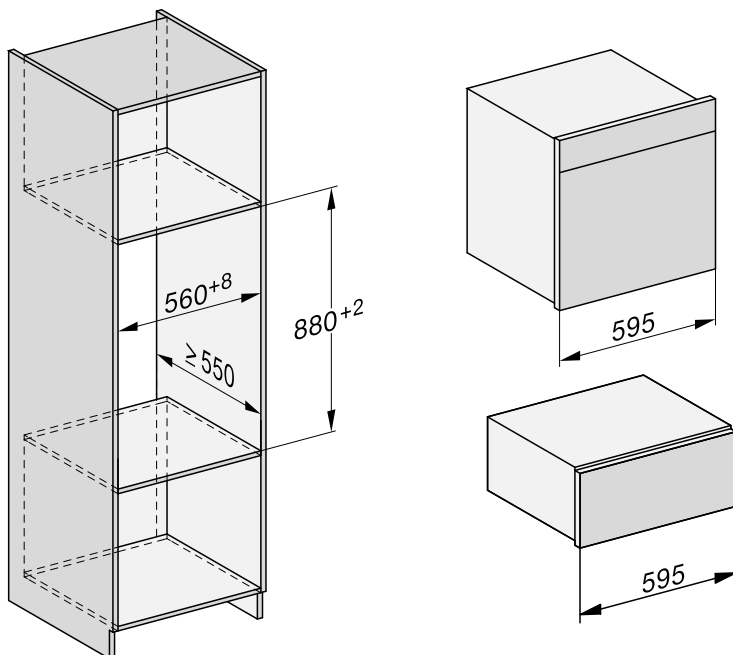

# Орнату

## Бүйрлік көрінісі

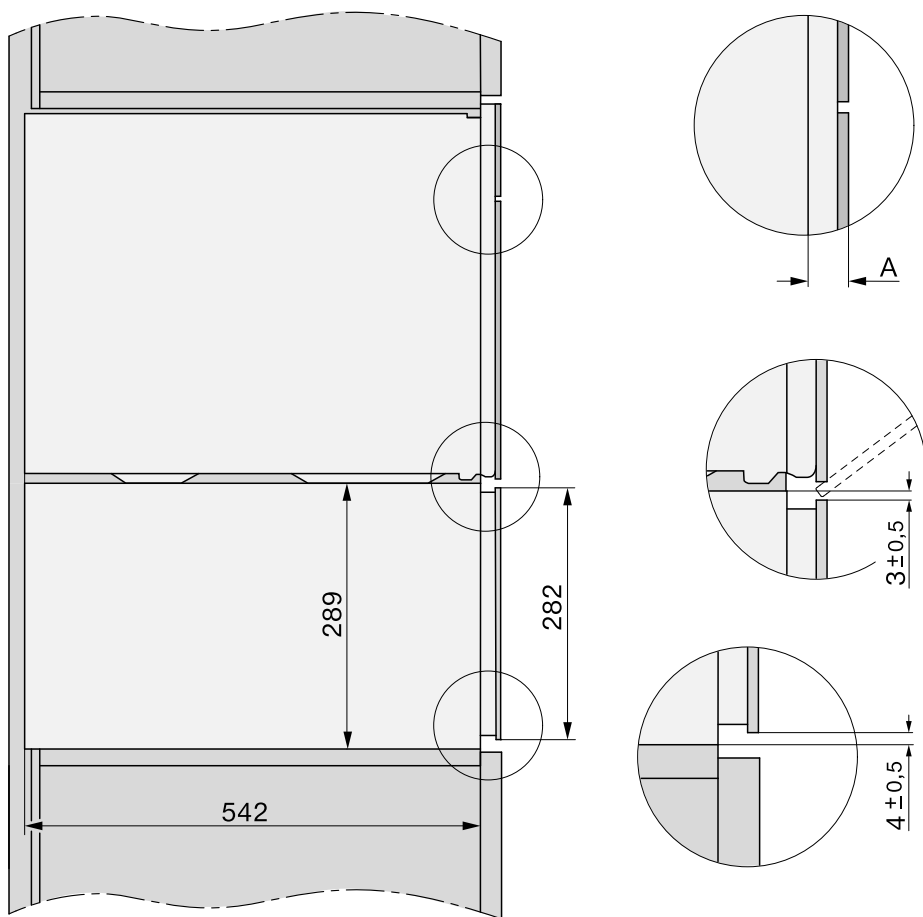

- A** ESW 70x0: 22 мм  
ESW 71x0: 23,3 мм

## Қосылымдар және желдету

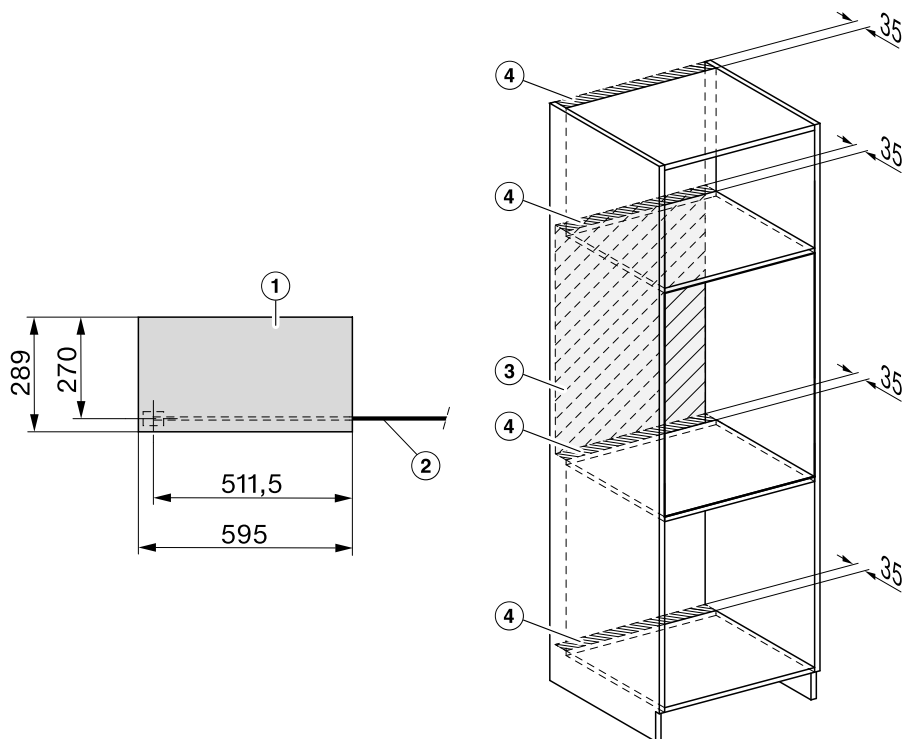

- ① Алдыңғы жақ көрінісі
- ② Электр желілік қосылым кабелі,  $L = 2000$  мм
- ③ Бұл аймақта қосылуға тыйым салынады
- ④ Желдеткіш ойығы, мин.  $180^2$  см

# Орнату

## Орнату өлшемдері ESW 7030

Барлық өлшемдері мм-мен берілген.

### Биіктігі 450 мм қуыстарға арналған аралас құрылғы

Жиһаз корпусында кірістірілетін қуыстың артында орнатылған артқы панель болмауы керек.

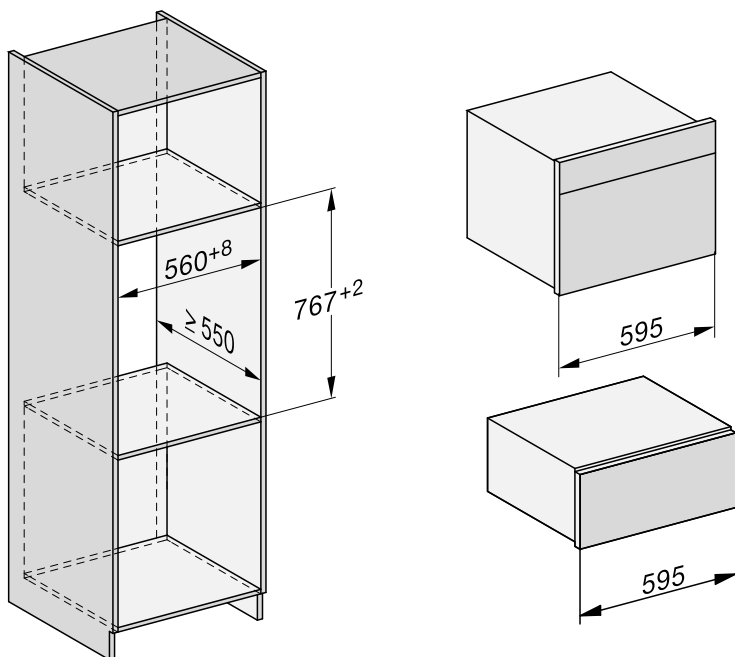

## Биіктігі 590 мм қуыстарға арналған аралас құрылғы

Жиһаз корпусында кірістірілетін қуыстың артында орнатылған артқы панель болмауы керек.

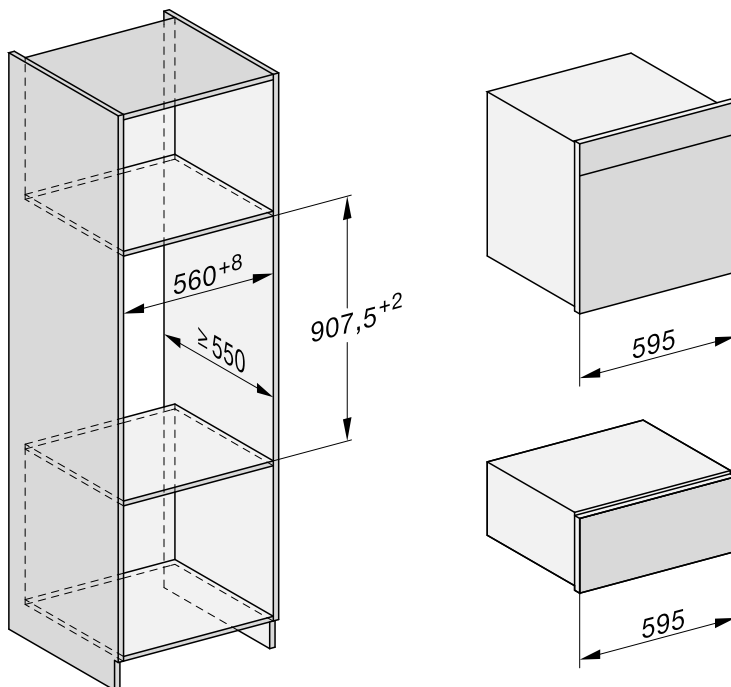

# Орнату

## Бүйрлік көрінісі

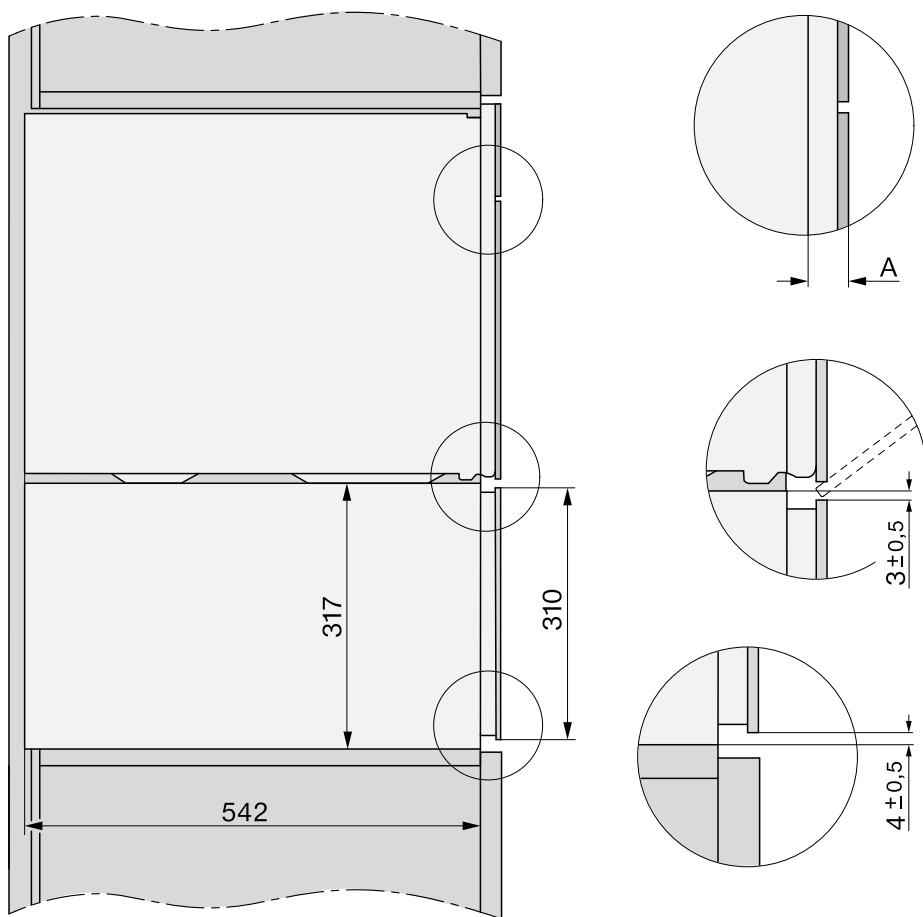

**A** ESW 7030: 22 мм

## Қосылымдар және желдету

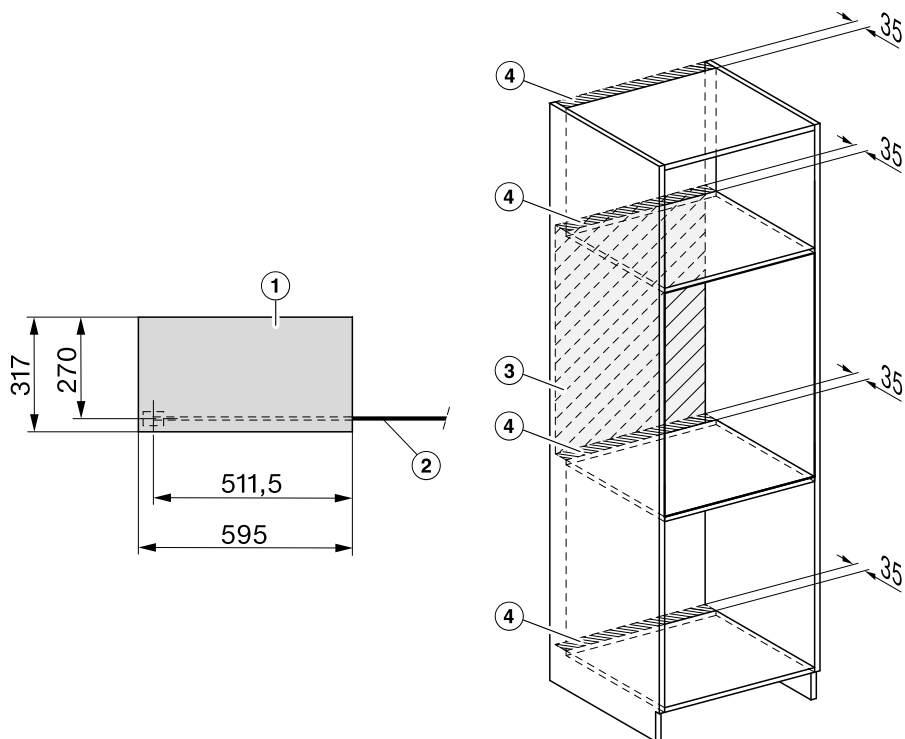

- ① Алдыңғы жақ көрінісі
- ② Электр желілік қосылым кабелі,  $L = 2000$  мм
- ③ Бұл аймақта қосылуға тыйым салынады
- ④ Желдеткіш ойығы, мин.  $180^2$  см

# Орнату

## Тартпаны орнату

Тартпаның негізі таза және тегіс екеніне көз жеткізіңіз (спирт деңгейін қолданыңыз). Бұл құрылғының дұрыс жұмыс істеуі үшін маңызды.

- Тартпаны корпусқа тартпаның алдыңғы жағы корпуспен бірдей болатындай етіп салыңыз және оның корпуста дұрыс тураланғанына көз жеткізіңіз.

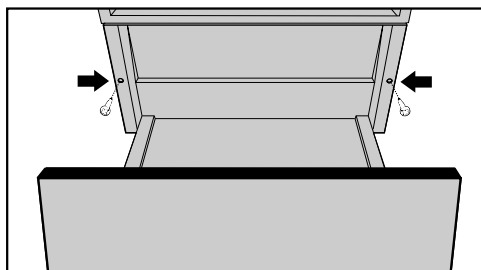

- Тартпаны ашып, оны 2 бұрандамен шкафтың бүйірлік тақталарына бекітіңіз.
- Аралас құрылғыны орнатқан кезде алдыңғы панельдің жоғарғы жиегін абразивті белгілерден қорғаңыз.
- Кірістірілген құрылғыны онымен бірге берілген пайдалану және орнату нұсқауларына сәйкес орнатыңыз.

## Электрлік қосылым

Тартпа жерге тұйықталған розеткаға қосылуға дайын пішінделген ашасы бар желілік кабельмен бірге жеткізіледі.

Розетка тартпаны орнатқаннан кейін еркін қолжетімді болуы керек. Егер розетка қолжетімді болмаса, орнату жағындағы әрбір полюсте сәйкес ажырату құралдары барына көз жеткізіңіз.

 Қызып кетуден өрт шығу қаупі бар.

Тартпаны көп розеткалы адаптерлерге немесе ұзартқыш кабельдерге жалғау кабельдерді шамадан тыс жүктеме тудыруы мүмкін.

Қауіпсіздік мақсатында ұзартқышты немесе көп розеткалы адаптерді пайдаланбаңыз.

Электрлік орнату BS 7671 талаптарына сәйкес келуі керек.

Қауіпсіздік мақсатында тартпаны қосу үшін тиісті электр сымдарында  дифференциалды тоқ құрылғысын (RCD) пайдалануды ұсынамыз.

Желілік кабель зақымдалған болса, оны тек бір типтегі қосылым кабелімен ауыстыруға болады (Miele тұтынушыларға қызмет көрсету орталығынан алуға болады).

Қауіпсіздік мақсатында осындай ауыстыру жұмысын тек білікті маман немесе Miele компаниясының тұтынушыларға қызмет көрсету бөлімі орындай алады.

Бұл пайдалану нұсқаулары және зауыттық тақтайша номиналды қуат тұтынысын және тиісті сақтандырғыш номиналын көрсетеді. Бұл ақпаратты жердегі электрлік қосылымның деректерімен салыстырыңыз. Күдіктенген жағдайда білікті электр маманымен ақылдасыңыз.

Дербес электр қуат көзі жүйесінде немесе негізгі электр желісімен синхрондалмаған электр қуат көзі жүйесінде (мысалы, оқшауланған желілер, резервтік жүйелер) уақытша немесе тұрақты түрде пайдалануға болады. Электр қуат көзі жүйесінің EN 50160 немесе соған баламалы стандарттың сипаттамаларына сәйкестігі құрылғыны пайдалану үшін міндетті шарт болып табылады. Тұрмыстық электр қондырғысында және осы Miele өнімінде берілген қорғау шараларының қолданылуы мен пайдаланылуы оқшауланған жұмыс режимінде де немесе негізгі электр желісімен синхрондалмаған жұмыс кезінде де сақталуы тиіс немесе бұл шаралар қондырғыдағы баламалы шаралармен ауыстырылуы тиіс. Мысалы, BS OHSAS 18001–2 ISO 45001 стандартының ағымдағы нұсқасында сипатталған сияқты.

## Техникалық деректер

---

Өшірулі режиміндегі қуат номиналы	макс. 0,3 Вт
Желілік күту режиміндегі қуат номиналы	макс. 2,0 Вт
Автоматты түрде өшірулі режиміне ауысқанға дейінгі уақыт	20 мин
Желілік күту режиміне автоматты түрде ауысқанға дейінгі уақыт	20 мин
WiFi модулінің жиілік ауқымы	2,4000–2,4835 ГГц
WiFi модулінің тасымалдау қуаты	макс. 100 мВт

## Тауар сапасына кепілдік

Ресми импорттаушылар арқылы сатып алынған елге әкелінетін тұрмыстық техниканың кепілдік мерзімі өнім тек жеке, отбасылық, тұрмыстық және кәсіпкерлік қызметпен байланыспаған басқа да қажеттіліктер үшін пайдаланылған жағдайда 24 айды құрайды.

Негізгі тауарға кірмейтін, бөлек сатып алынған аксессуарлар мен қосалқы бөлшектерге кепілдік мерзімі берілмейді.

Кепілдік мерзімі тауарды сатып алушыға табыстаған күннен бастап есептеледі.

Түсініспеушіліктерді болдырмау үшін тауарларды беруді растайтын құжаттарды (тауарлық жүк қағаздар, тауарлық чектер және қолданыстағы заңнама талаптарына сәйкес тауарды беруді растайтын басқа да құжаттар) сақтап, кепілдік қызмет көрсетуге жүгінген кезде сервистік қызмет мамандарына көрсетуіңізді сұраймыз.

Кепілдік мерзімі ішінде сіз бұйымды мақсаты бойынша пайдаланылған және осы нұсқауда көрсетілген бұйымды орнату, қосу және пайдалану талаптарын сақтаған жағдайда, бұйымның ақауларын тегін жоюға және бұйымның сапасына қатысты заңмен белгіленген тұтынушылардың басқа да талаптарын қанағаттандыруға құқықтарыңызды пайдалана аласыз.

Қосылымды үшінші тұлғалар жүзеге асырса, орнату және қосу қызметтерінің төленгенін және орындалғанын растайтын құжаттарды сақтаңыз.

Назар аударыңыз! Әрбір бұйымның бірегей зауыттық нөмірі бар. Зауыттық нөмір бұйымның бір бөлігін ауыстыру арқылы жөндейтін болса, клиент жөндеу аяқталғаннан кейін (жабдық ақауы жойылған кезде) бөлшектелген бөлікті сервистік қызмет өкіліне қайтаруға міндетті.

Қызмет алуға мүмкіндік береді.

Егер Miele сервистік қызметі жабдықтың ақаулықтарын кепілдік мерзімі ішінде аталған жабдықтың шығарылған күнін және оның комплектациясын анықтауға мүмкіндік береді. Miele сервистік қызметіне хабарласқанда бұйымның зауыттық нөмірін айтыңыз, бұл сізге жылдам әрі сапалы қызмет алуға мүмкіндік береді.

## **Miele сервистік қызметі келесі жағдайларда кепілдік қызмет көрсетуден бас тартуға құқылы:**

- Тауардың механикалық зақымдануын анықтау;
- Дұрыс сақтамау және/немесе абайламай тасымалдау;
- Тасымалдау, сақтау және пайдалану кезінде қолайсыз климаттық жағдайлардың әсерінен болған зақымдарды анықтау;
- Химиялық заттар мен ылғалдың әсер ету іздерін анықтау;
- Орнату және қосу ережелерін сақтамау;
- Пайдалану нұсқауларының талаптарын орындамау;
- Қатты ластану нәтижесінде тауардың зақымдануын анықтау;
- Жұғыш құралдар мен шығын материалдарын дұрыс пайдаланбау немесе өндіруші ұсынбаған күтім жасау құралдарын пайдалану нәтижесінде зақымдануды анықтау;
- Осы қызметтерді көрсетуге құқығы жоқ тұлғалардың бөлшектеу, жөндеу және басқа да араласу белгілерін анықтау;
- ГОСТ, ДСТУ сәйкес келмейтін параметрлері бар электр желісіне қосылу;
- Жануарлардың немесе жәндіктердің әрекетінен тауарлардың зақымдануы;
- Үшінші тұлғалардың заңсыз әрекеттері;
- Форс-мажорлық әрекеттер (өрт, су тасқыны, табиғи апаттар және т.б.);
- Ішкі жұмыс көлемдеріне бөгде заттардың, жануарлардың, жәндіктердің және сұйықтықтардың түсуінен бұйымның дұрыс жұмыс істемейі.

## **Кепілдік қызмет көрсетуі келесі жағдайларға қолданылмайды:**

- осы Пайдалану нұсқауында көрсетілген бұйымды реттеу, баптау, тазалау және басқа да күтім жасау бойынша жұмыстар;
- осы Пайдалану нұсқауында көрсетілген шығын материалдарын (қуат элементтері, сүзгілер, жарықтандыру шамдары, шаң жинау қаптары және т.б.) ауыстыру бойынша жұмыстар.

## **Төмендегілер тауар кемшіліктері болып табылмайды:**

- пайдаланудың алғашқы күндерінде тауар шығаратын жаңа пластиктің немесе резеңкенің иісі;

## Өнім сапасына берілетін кепілдік

---

- пайдалану кезінде жабдық бөліктерінің түс реңктерінің және жылтырының өзгеруі;
- тауарға кіретін жекелеген құрамдастарының жұмыс істеу принциптеріне байланысты шулар (санитарлық нормалар шегінде):
  - желдеткіштер
  - есіктердің май/ауа жеткізгіштері
  - су клапандары
  - электрлік релелер
  - электр қозғалтқыштары
  - белдіктер
  - компрессорлар
- материалдардың табиғи тозуы (қартаюы) нәтижесінде пайда болатын шу:
  - қыздыру/салқындату кезінде сықырлаған шу
  - сықыр
  - қозғалатын механизмдердің аздап соғуы
- табиғи тозуы нәтижесінде жарамсыз болып қалған шығын материалдары мен тозу бөлшектерін ауыстыру қажеттілігі.

### **Miele сервистік орталықтары**

Miele сервистік желісі Алматы және Киев қалаларындағы өзінің қызмет көрсету орталықтарын, Miele аймақтық сервистік мамандарын және аймақтардағы серіктес сервистік орталықтарын қамтиды. Miele сервисті ұсынылған қалалардың тізімін компанияның интернет сайтында таба аласыз:

- **Қазақстан:** [www.miele.kz](http://www.miele.kz)
- **Украина:** [www.miele.ua](http://www.miele.ua)

Егер сізге сервистік қолдау қажет болса, **Miele байланыс ақпараты** Парағында көрсетілген «Жедел желі» телефондарына хабарласуыңызды сұраймыз.

# Miele туралы байланыс ақпараты

---

Техника сатып алуға, қосымша керек-жарақтар мен шығын материалдарын сатып алуға байланысты барлық мәселелер бойынша, сондай-ақ сервистік қолдау қажет болған жағдайда "жедел желі" телефоны бойынша хабарласуыңызды сұраймыз.

## **Импорттаушылар Қазақстан Республикасы**

« Миле » ЖШС

Қазақстан

Алматы қаласы

Бостандық ауданы

Әбіш Кекілбайұлы көшесі, 34 үй, 1-04

пошта индексі 050000

телефон: +7 (727) 313-23-00

Факс: +7 (727) 311 10 42

E-mail: [info@miele.kz](mailto:info@miele.kz)

Internet: [www.miele.kz](http://www.miele.kz)

## **Украина**

« Миле » ЖШҚ

01033 Киев, Украина

Короленковская көшесі, 4-үй

Телефон: + 38 (044) 496 0300

E-mail: [info@miele.ua](mailto:info@miele.ua)

Internet: [www.miele.ua](http://www.miele.ua)

## **ТМД-ның басқа елдері**

Қосымша керек-жарақтар мен шығын материалдарын сатып алудың барлық мәселелері бойынша, сондай-ақ сервистік қолдау қажет болған жағдайда, сіз осы өнімді сатып алған сатушыға хабарласуыңызды сұраймыз.

Назар аударыңыз!

Осы елдердегі кепілдік шарттары (жергілікті заңнамаға байланысты) өзгеше болуы мүмкін. Сіз сатушыдан кепілдік шарттарын нақтылай аласыз.



Өндіруші:

Миле & Ци. КГ, Карл-Миле-Штра́се көш., 29, 33332 Гютерсло қ., Германия  
Miele & Cie. KG, Carl-Miele-Straße 29, 33332 Gütersloh, Deutschland

Зауыттың орналасқан жері:

Империа́л Верке оХГ, Миле-Штра́се, 1, 32257 Бюнде, Германия  
Imperial Werke oHG, Miele-Straße 1, 32257 Bünde, Deutschland

Импорттаушылар:

"Миле" ЖШС

Қазақстан

Алматы қаласы

Бостандық ауданы

Әбіш Кекілбайұлы көшесі, 34 үй, 1-04

пошта индексі 050000

телефон: +7 (727) 313-23-00

Факс: +7 (727) 311 10 42

E-mail: [info@miele.kz](mailto:info@miele.kz)

Internet: [www.miele.kz](http://www.miele.kz)

«Миле» ЖШҚ

01033 Киев, Украина

Короленковская көшесі, 4-үй

Телефон: + 38 (044) 496 0300

E-mail: [info@miele.ua](mailto:info@miele.ua)

Internet: [www.miele.ua](http://www.miele.ua)



**EAC**

ESW 7010, ESW 7020

kk-KZ

M.-Nr. 12 979 780 / 00