

de - Montageplan für vollintegrierte Geschirrspüler mit FrontFit und Knock2open / Einbau in Küchenzeile

Bitte beachten Sie diesen Montageplan und lesen Sie unbedingt die Gebrauchsanweisung vor der Aufstellung - Installation - Inbetriebnahme.
Dadurch schützen Sie sich und vermeiden Schäden an Ihrem Gerät.

en - Installation sheet for fully integrated dishwashers with FrontFit and Knock2open / fitted in a run of units

To avoid the risk of accidents or damage to the dishwasher please observe this installation sheet and read the operating instruction manual supplied with it before it is installed or used for the first time.

da - Monteringsplan til fuldintegrerede opvaskemaskiner med FrontFit og Knock2Open / indbygning i en skabsrække

Følg venligst denne monteringsplan, og læs brugsanvisningen inden opstilling, installation og ibrugtagning for at undgå skader på personer og produkt.

fi - Asennuskaavio - täysintegroitavat astianpesukoneet, joissa FrontFit ja Knock2open / asennus alakaappirivistöön

Noudata tätä asennuskaaviota ja lue ehdottomasti mukana toimitettu käyttöohje ennen astianpesukoneen asennusta, liittäntöjä ja käyttöönottoa.
Näin vältät mahdolliset vahingot ja laiteesi rikkoutumisen.

no - Monteringsanvisning for fullintegrerte oppvaskmaskiner med FrontFit og Knock2open/for innbygging i kjøkkeninnredningen

Følg denne monteringsanvisningen og les bruksanvisningen før oppstilling - installasjon - igangsetting.
Da beskytter du deg selv og unngår skader på produktet.

sv - Monteringsanvisning för helintegrerade diskmaskiner med FrontFit och Knock2open/inbyggnad mellan köksskåp

Följ monteringsritningen och läs bruksanvisningen innan maskinen ställs upp - installeras - tas i bruk.
Därigenom undviks olyckor och skador på maskinen.

ru - Монтажный план для полностраиваемой посудомоечной машины с функциями FrontFit и Knock2open/для встраивания в кухонный гарнитур

Пожалуйста, соблюдайте указания этого монтажного плана и обязательно прочитайте инструкцию по эксплуатации перед установкой, монтажом и вводом в эксплуатацию машины. Этим вы защитите себя и предотвратите повреждения вашей машины.

ua - План монтажу посудомийних машин, які повністю вбудовуються, з FrontFit і Knock2open / монтаж в кухонні шафи

Враховуйте вказівки цього плану монтажу та неодмінно прочитайте інструкцію з експлуатації перед встановленням - Встановлення - Введення в експлуатацію. Цим ви захистите себе та уникнете пошкодження пристрою.

Funktion FrontFit	FrontFit-toiminto	Функция FrontFit
FrontFit function	Funksjon FrontFit	Функция FrontFit
Funktion FrontFit	Funktion FrontFit	

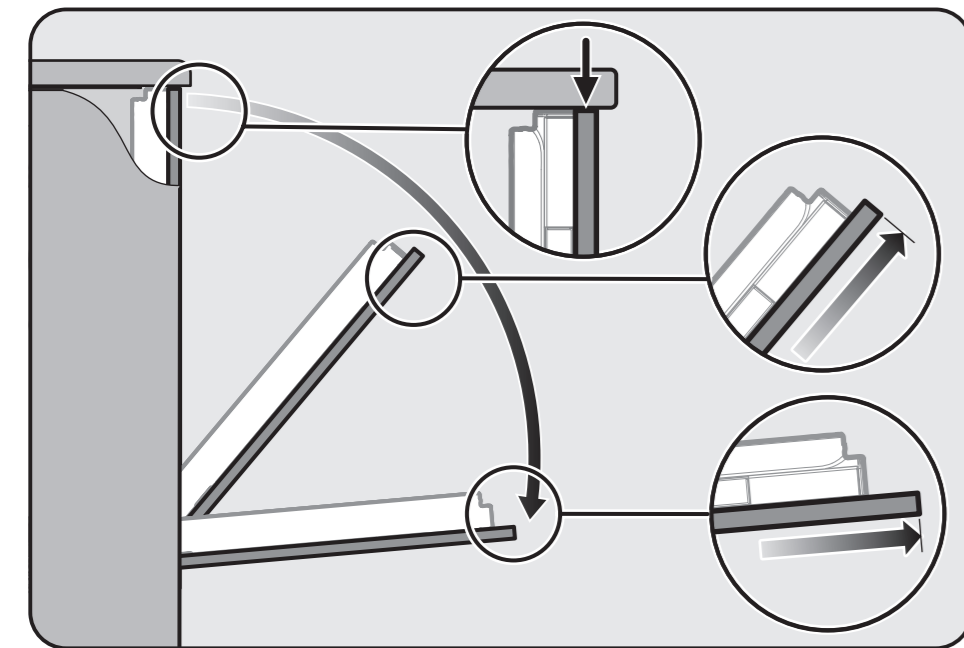

Gebrauchsanweisung beachten.
See operating instruction manual.
Følg venligst brugsanvisningen.
Noudata käyttöohjetta.
Følg bruksanvisningen.
Beakta bruksanvisningen.
Соблюдайте указания инструкции по эксплуатации.
Дотримуйтеся інструкції з експлуатації.

Beschädigung oder Brandgefahr.
Risk of damage or fire hazard.
Risiko for beskadigelse eller brand.
Vahingon tai tulipalon vaara.
Fare for skade eller brann.
Skaderisk eller brandfara.
Опасность повреждений или возгорания.
Пошкодження або загроза пожежі.

Anschlusswerte beachten.
Check connection data.
Tilslutningsværdierne skal overholdes.
Tarkista sähköliitännätiedot.
Ta hensyn til tilkoblingsverdiene.
Beakta anslutningsdata.
Учитывайте параметры подключения.
Враховуйте параметри підключення.

Achtung Schnittgefahr.
Warning: Danger of being cut.
Advarsel: Risiko for at skære sig.
Varo. Viiltohaavan vaara.
Advarsel: Fare for kuttskader.
Obs. Risk for skårskada.
Осторожно: опасность получения порезов.
Увага, існує можливість порізів.

Keinen Akkuschauber verwenden, Beschädigungsgefahr.
Do not use a cordless screwdriver, risk of damage.
Anvend ikke skruemaskine - risiko for beskadigelse.
Älä käytä akkukäyttöistä ruuviväänintä. Vaurioiden vaara.
Ikke bruk batteridrevet drill. Fare for skade.
Använd inte en batteridrivna skruvdragare. Skaderisk.
Не использовать шуруповёрт, опасность повреждений.
Не використовувати шурупверт. Це може призвести до пошкоджень.

Türfedern nach Montage der Frontplatte unbedingt auf beiden Seiten gleichmäßig einstellen.
The door springs must be set equally on both sides after fitting the front panel to the door.
Dørfjederne skal ubetinget justeres ens i begge sider efter montering af frontpladen.
Muista ehdottomasti säätää luukun jousitus molemmilta puolilta samanaiseksi kalusteoven/peitelevyn asentamisen jälkeen.
Etter at frontplaten er monteret, må dørfjærene justeres likt på begge sider.
Justera ovillkorligen luckans fjädrar lika på båda sidorna när du har monterat frontplattan.
После монтажа фронтальной панели необходимо отрегулировать дверные пружины симметрично с обеих сторон.
Після монтажу передньої панелі пружини дверцят слід рівномірно відрегулювати по обидва боки.

Vor dem Verschieben des Geschirrspülers Füße eindrehen.
Screw the feet in before moving the dishwasher.
Benene skal justeres ind, inden maskinen flyttes.
Kierrä säätöjalat sisään ennen kuin siirät astianpesukonetta.
Før du flytter på oppvaskmaskinen må maskinføttene skrues inn.
Innan diskmaskinen flyttas ska skruvfötterna skruvas in.
Перед перемещением посудомоечной машины необходимо вернуть ножки.
Перед переміщенням посудомийної машини слід прикрутити ніжки.

Wasserablauf belüften
Wenn der bauseitige Anschluss für den Wasserablauf tiefer liegt als die Führung für die Rollen des Unterkorbes in der Tür, muss der Wasserablauf belüftet werden.

Venting the water drain
If the on-site drainage connection is situated lower than the guide path for the lower basket rollers in the open door, the drainage system must be vented.

Vandaflobet ventileres
Hvis tilslutningen til vandaflobet ligger lavere end feringen på døren til underkurvens hjul, skal vandaflobet ventileres.

Poistovesiilittäminen ilmaa
Jos asennuspaikan vedenpoistoliitäntä on alempana kuin alakorin rullien ohjainurat koneen luukussa, vedenpoistoliitäntä on ilmattava.

Lufting av vannavloppet
Hvis tilkoblingen for vannavloppet på stedet ligger lavere enn feringen for underkurvtrinsene i døren, må vannavloppet luftes.

Avlufta vattenavloppet
Om anslutningen till avloppet på uppställningsplatsen ligger lägre än underkorgens hjul, måste vattenavloppet avluftas.

Подача воздуха в систему слива воды
Если место подсоединения шланга к канализации находится ниже направляющей для роликов нижнего короба на дверце, то необходимо обеспечить подачу воздуха в систему слива.

Продування системи зливу води
Якщо підключення для зливу води розміщено глибше, ніж напрямні для нижнього кошика в дверцятах, для зливу води потрібна вентиляція.

Je nach Modell beiliegendes Montagezubehör.
Fittings supplied depend on model.
Medfølgende monteringstilbehør afhængig af model.
Mukana toimitetut asennustarvikkeet (mallin mukaan).
Vedlagt monteringstilbehør, afhængig af model.
Medfølgende monteringstilbehør beroende på modell.
Монтажные принадлежности в комплекте поставки, в зависимости от модели.
Прилади для монтажу, що постачається відповідно до моделі.

2x (M4x16) 10x (4x15) 1x (4x20) 1x 4x (4x27) 4x
1x 2x 1x
Je nach Modell benötigtes Werkzeug.
Tools required depend on model.
Tarvittavat työkalut (mallin mukaan).
Nødvendig værktøj, afhængig af model.
Verktyg som behövs beroende på modell.

Je nach Modell benötigtes Werkzeug.
Tools required depend on model.
Tarvittavat työkalut (mallin mukaan).
Nødvendig værktøj, afhængig af model.
Verktyg som behövs beroende på modell.

Je nach Modell benötigtes Werkzeug.
Tools required depend on model.
Tarvittavat työkalut (mallin mukaan).
Nødvendig værktøj, afhængig af model.
Verktyg som behövs beroende på modell.

X = 775-785 & Y = 805-815
min. 805 min. 570 570 600 35 min. 130 598 805-810 885-900 X 4

X = 775-785 & Y = 805-815
min. 805 min. 570 570 600 35 min. 130 598 805-810 885-900 X 4

X = 815-825 & Y = 845-855
min. 845 min. 570 570 600 35 min. 130 598 815-825 905-910 X 4

X = 815-825 & Y = 845-855
min. 845 min. 570 570 600 35 min. 130 598 815-825 905-910 X 4

Nachkaufbares Zubehör
Optional accessories
Ekstra tilbehør
Eriksien ostettava lisävaruste
Ekstrautstyr
Extra tilbehør
Додатково придбувана
принадлежність
Устаткування, яке можна придбати додатково

