

Istruzione d'uso e di programmazione

## Gettoniera



C 4065

Leggere **assolutamente** l'istruzione d'uso e di montaggio prima di procedere al posizionamento, all'installazione e alla messa in funzione dell'apparecchio. In questo modo si evitano danni a se stessi e alle apparecchiature.





<b>Indicazioni per la sicurezza e avvertenze</b> .....	4
<b>Contribuire alla salvaguardia dell'ambiente</b> .....	5
<b>Descrizione apparecchio</b> .....	6
Informazioni generali sulla gettoniera C 4065 .....	6
<b>Programmazione</b> .....	8
Accedere al livello programmazione .....	8
Uscire dal livello programmazione .....	8
Elenco delle posizioni di immissione .....	9
<b>Esempio di visualizzazione sul display</b> .....	11
Visualizzazione della somma giornaliera di tutte le monete (senza accedere al livello di programmazione) .....	11
Visualizzazione della somma giornaliera di tutte le monete (entrando nel livello di programmazione) .....	12
<b>Esempio di programmazione</b> .....	13
Modifica del tempo principale (funzionamento a tempo) dall'opzione standard di 60 minuti a 30 minuti .....	14
<b>Visualizzazione</b> .....	15
Contatore somma giornaliera di tutte le monete .....	15
<b>Visualizzazioni in funzionamento a programma</b> .....	16
Visualizzazione prima e dopo il rilascio del programma .....	16
<b>Programmazioni (funzionamento a tempo)</b> .....	17
Programmazione del tempo principale posizione d'immissione P03 .....	17
Programmazione del tempo per moneta posizione di immissione P08 .....	17
<b>Funzioni speciali</b> .....	18
Programmazione della luminosità del display posizione d'immissione P23 .....	18
<b>Pulizia e manutenzione</b> .....	19
<b>Assistenza tecnica</b> .....	20
<b>Istruzione d'uso breve</b> .....	21

## Indicazioni per la sicurezza e avvertenze

---

Prima di mettere in funzione l'apparecchio leggere attentamente la presente istruzione d'uso e di programmazione.

Essa riporta informazioni importanti sulla sicurezza, l'uso e la manutenzione dell'apparecchio. In questo modo si evitano danni sia a sé stessi che all'apparecchio.

Conservare l'istruzione e consegnarla, assieme alla gettoniera, anche a eventuali utenti successivi.

Prima di allacciare l'apparecchio, verificare assolutamente che i dati di allacciamento (come tensione e frequenza), riportati sulla targhetta dati, coincidano con quelli dell'impianto elettrico.

Al fine di garantirne la sicurezza elettrica, l'apparecchio deve essere allacciato a un conduttore di messa a terra.

È assolutamente necessario controllare che questo dispositivo di sicurezza sia presente, in caso di dubbi far controllare l'impianto elettrico da un elettricista qualificato. La casa produttrice non può essere ritenuta responsabile per danni causati dalla mancanza o dall'interruzione del conduttore di messa a terra.

Non utilizzare l'apparecchio se presenta dei danni visibili esternamente (ad es. se il cavo di allacciamento è danneggiato).

Se il cavo di allacciamento dell'apparecchio è danneggiato, per evitare rischi farlo sostituire dal produttore stesso / dal suo servizio di assistenza tecnica oppure da personale tecnico adeguatamente qualificato.

Non aprire mai, in nessun caso, l'involucro dell'apparecchio. Potrebbero risultare accessibili parti sotto tensione, pericolose per l'utente.

Riparazioni ad apparecchi elettrici possono essere effettuate solamente da personale tecnico qualificato. Riparazioni eseguite in maniera non corretta possono infatti causare all'utente seri pericoli, per i quali la casa produttrice non si assume alcuna responsabilità.

Tenere presente che l'apparecchio è staccato dalla rete elettrica solamente se l'interruttore principale dell'impianto o il fusibile sono disinseriti.

Non posizionare l'apparecchio in ambienti esposti al gelo. Temperature al di sotto del punto di congelamento compromettono la funzionalità dell'apparecchio.

Non utilizzare strumenti ad alta pressione né getti d'acqua per pulire l'apparecchio.

Parti eventualmente difettose o guaste devono essere sostituite con ricambi originali Miele. Solamente in questo modo Miele può garantire il pieno rispetto dei parametri di sicurezza imposti ai propri prodotti.

### Utilizzo di accessori

Sull'apparecchio possono essere montati solamente accessori espressamente autorizzati da Miele. In caso contrario vengono meno i diritti alla garanzia, alle prestazioni in garanzia e/o per vizi e difetti del prodotto.

Svuotare la cassetta delle monete ogni giorno, in modo da evitare l'accumulo di monete / gettoni che potrebbero compromettere il funzionamento dell'apparecchio.

### Smaltimento dell'imballaggio

L'imballaggio ha lo scopo di proteggere la merce da eventuali danni che potrebbero verificarsi durante le operazioni di trasporto. I materiali utilizzati per l'imballaggio sono riciclabili, per cui selezionati secondo criteri di rispetto dell'ambiente e di facilità di smaltimento finalizzata alla reintegrazione dei materiali nei cicli produttivi. Tale meccanismo permette da un lato di ridurre il volume degli scarti mentre dall'altro rende possibile un utilizzo più razionale delle risorse non rinnovabili.

### Smaltimento di apparecchiature usate o dismesse

Le apparecchiature dismesse sono composte da numerosi materiali, che possono essere recuperati solo se sottoposti a opportune procedure, nonché da sostanze nocive per l'ambiente. Proprio la presenza di tutti questi elementi rende necessari specifici trattamenti al fine di recuperare le parti riciclabili, isolare e bonificare le eventuali componenti contaminate.

Il simbolo del cassonetto barrato riportato sull'apparecchiature indica che il prodotto alla fine della propria vita utile deve essere raccolto separatamente dagli altri rifiuti.

L'utente dovrà, pertanto, conferire l'apparecchiatura giunta a fine vita agli idonei centri di raccolta differenziata dei rifiuti elettronici ed elettrotecnici.

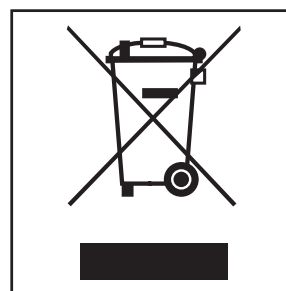

L'adeguata raccolta differenziata per l'avvio successivo dell'apparecchiatura dismessa al riciclaggio, al trattamento e allo smaltimento compatibile contribuisce a evitare possibili effetti negativi sull'ambiente e sulla salute e favorisce il riciclo dei materiali di cui è composta l'apparecchiatura.

Accertarsi che fino al momento dello smaltimento l'apparecchiatura venga tenuta lontana dai bambini.

## Descrizione apparecchio

### Informazioni generali sulla gettoniera C 4065

La gettoniera C 4065 è dotata di un dispositivo meccanico per il controllo delle monete. La gettoniera C 4065 è un apparecchio di comando a tempo o a programma, utilizzabile con le macchine Miele per la cura della biancheria.

#### Funzionamento a programma (impostazione di serie):

per il comando di macchine e apparecchi dotati di programmatore o di comando elettronico e in grado di offrire un intero ciclo programma (ad es. un intero programma di lavaggio).

#### Funzionamento a tempo\*:

per il comando di macchine e apparecchi per la cura della biancheria che devono essere resi disponibili solamente per un determinato periodo di tempo (ad es. un preciso tempo di stiratura).

\* è necessario riprogrammare la gettoniera.

### Gettoniera C 4065

- ① Display
- ② Tasti programmazione
- ③ Immissione monete
- ④ Tasto restituzione monete
- ⑤ Prelievo monete
- ⑥ Cavo di allacciamento
- ⑦ Cassetta monete
- ⑧ Pannello frontale
- ⑨ Chiusura

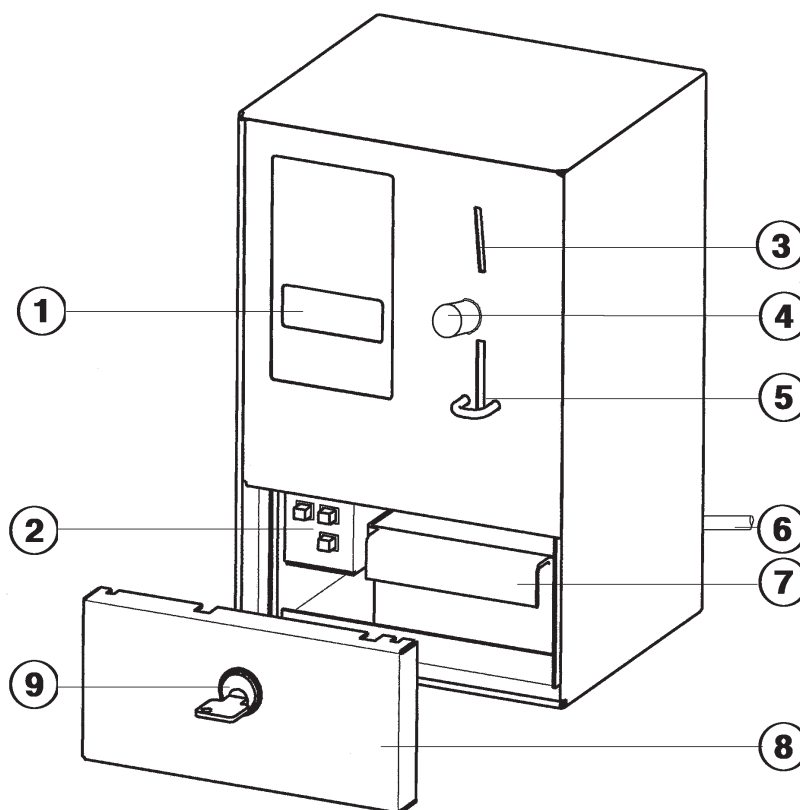

Prima di immettere le monete assicurarsi di avere a disposizione l'importo giusto. Evitate di immettere importi maggiori, poiché la gettoniera non dà resto.

**Immettere solo le monete raffigurate sulla gettoniera.**

## Display

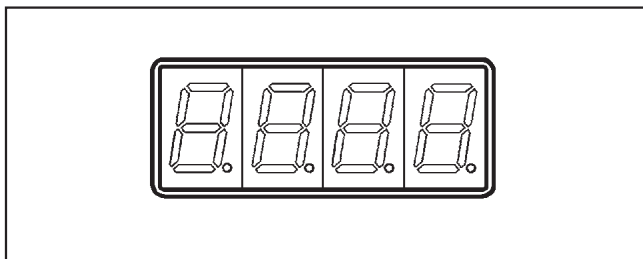

Sul display appaiono le seguenti indicazioni:

- l'importo da immettere,
- l'attuale impostazione per il funzionamento dell'apparecchio allacciato (funzionamento a programma o a tempo),
- le posizioni di immissione e relative opzioni,
- lo stato dei contatori,
- indicazioni di controllo e di servizio.

## Tasti programmazione

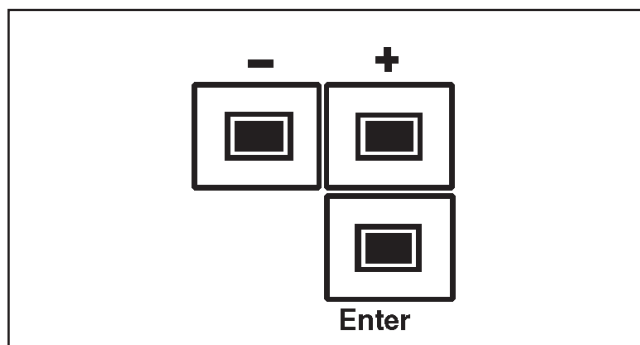

Con questi tasti è possibile scegliere le diverse posizioni di immissione e impostarne le varie opzioni.

### Tasti " + " e " - "

Tasti per la selezione delle singole posizioni di immissione e per modificare il valore delle opzioni.

A ogni pressione del tasto l'indicazione si modifica di una cifra; tenendolo premuto l'indicazione cambia continuamente.

Ulteriori funzioni:

### Tasto " + "

per accedere alla lettura dei contatori al di fuori del livello programmazione.

### Tasto " - "

per azzerare il contatore somma giornaliera e resettare le impostazioni.

### Tasto " Enter "

Il tasto ha più funzioni:

- accedere al livello programmazione,
- passare dalla posizione di immissione all'opzione,
- memorizzare l'opzione e ritornare alla posizione di immissione,
- selezionare lo stato dei contatori al di fuori del livello programmazione.

# Programmazione

## Accedere al livello programmazione

### Premesse:

- la gettoniera, ovvero la macchina, deve essere inserita
- lo sportello di carico delle lavabiancheria o delle asciugabiancheria deve essere chiuso.

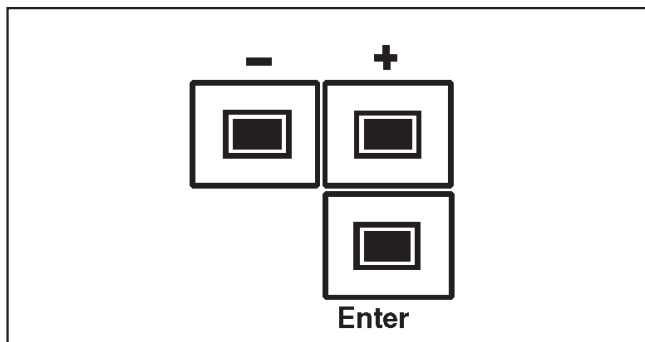

- Premere **4 volte** il tasto " **Enter** " entro **5 secondi** e poi rilasciarlo.

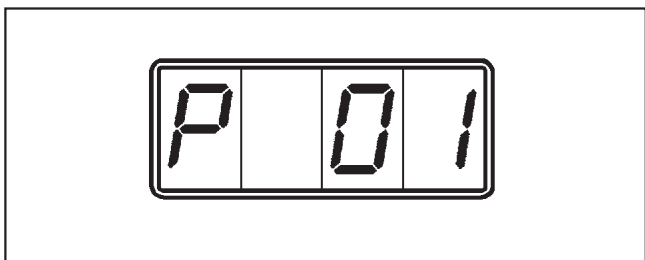

Sulla sinistra del display compare la lettera "P" che indica il livello programmazione. La cifra "01" che appare sulla destra del display indica la prima posizione di immissione.

### Selezionare una " posizione di immissione "

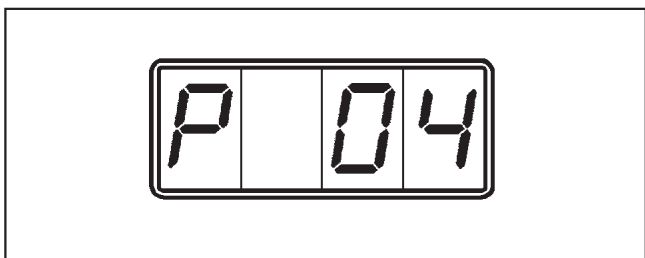

- Premere il tasto "+" oppure il tasto "-" più volte fino a che compare la posizione di immissione desiderata (00, 01, 02 ...25) (ad es. "04").
- Premere il tasto " **Enter** ".

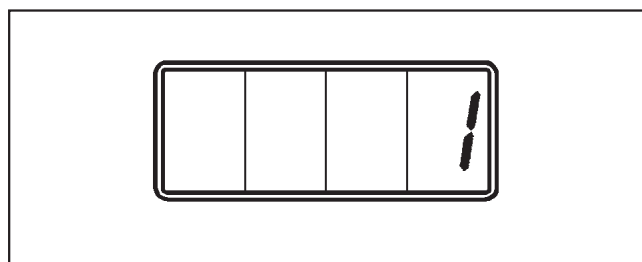

Sulla destra del display compare l'opzione attuale relativa alla posizione di immissione desiderata (ad es. "1").

### Scegliere un' " opzione "

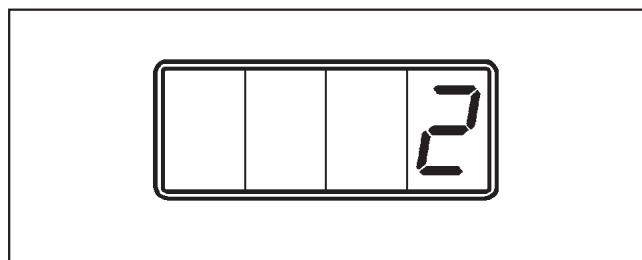

- Premere il tasto "+" oppure il tasto "-" più volte fino a che compare l'opzione desiderata (1,2,3,4 ...9999) (ad es. "2" per il funzionamento a tempo).

### Memorizzare l' " opzione "

- Premere il tasto " **Enter** ".

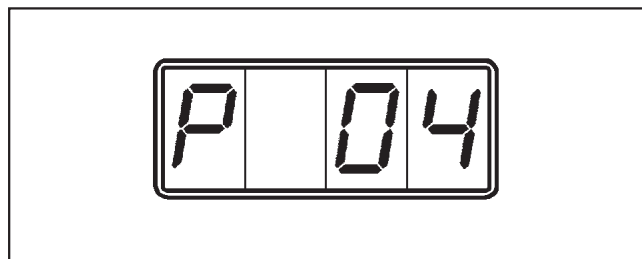

Sul display compare "P 04".

**Per la posizione di immissione "4" è stata impostata l'opzione "2".**

### Uscire dal livello programmazione

Ci sono tre modi per uscire dalla programmazione:

- disinserire l'apparecchio, ovvero la macchina;
- se entro 50 secondi non viene premuto alcun tasto di programmazione, il livello programmazione viene automaticamente abbandonato;
- selezionare la posizione di immissione "00" e confermare con il tasto " **Enter** ".













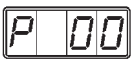

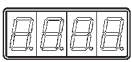

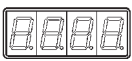

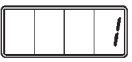

## Elenco delle posizioni di immissione

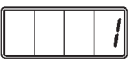
Tramite le posizioni di immissione è possibile programmare delle opzioni oppure visualizzare lo stato dei contatori.

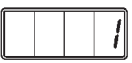
Se si modificano le opzioni standard, riportare assolutamente i nuovi valori nella colonna "Standard".









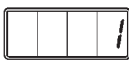

 = Possono procedere all'immissione sia l'utente, sia l'assistenza tecnica.

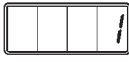
 = Può procedere all'immissione solo l'assistenza tecnica.

Posizione d'immissione	Visualizzazione (Standard)	Nota	Spiegazione delle singole funzioni	Opzioni			Altre annotazioni
				Standard			
P 00			Uscire dalla programmazione				Pagina 7
P 01			Visualizzazione contatore somma giornaliera di tutte le monete (denaro); si può azzerare con il tasto " - "				Pagine 10, 11, 14
P 02			Visualizzazione contatore somma complessiva delle monete (importo) - non azzerabile				
P 03			Funzionamento a programma modificabile a seconda del numero di decimali programmato.	2,00 EUR			Pagina 16
			Funzionamento a tempo <b>Tempo principale in minuti</b> (solo se la posizione di immissione 4 è impostata sul funzionamento a tempo) - modificabile a seconda della durata programmata per la moneta. Fino a 1.440 volte la durata programmata per la moneta e in scatti di tale durata.				
P 04			<b>1 Funzionamento a programma</b> <b>2 Funzionamento a tempo</b>	1	2		
P 05			<b>Numero di decimali da visualizzare</b> Solo per l'indicazione dell'importo in denaro. <b>1</b> due decimali (ad es. 4.50) <b>2</b> nessun decimale (ad es. 4)	1	2		
P 06			Funzionamento a programma: <b>segnale di ritorno</b> <b>1</b> fine programma con segnale 230 V DIS (compresa interruzione di rete) <b>2</b> fine programma con segnale 230 V INS <b>3</b> fine programma solo con interruzione rete	1	2	3	
P 07			Funzionamento a tempo: <b>tempo di memorizzazione</b> modificabile in scatti di un secondo da 2 a 180 secondi.	180 secondi	2 - 180 secondi		
P 08			Funzionamento a tempo: <b>durata per la moneta del canale 1</b> (programmata) modificabile in scatti di un minuto da 1 a 120 minuti.	30 minuti	1 - 120 minuti		Pagina 16

- Continuazione alla prossima pagina -

# Programmazione

Posizione d'immissione	Visualizzazione (Standard)	Nota	Spiegazione delle singole funzioni	Opzioni					Altre annotazioni	
				Standard						
P 09			Funzionamento a tempo <b>Modalità pagamento aggiuntivo</b> <b>1</b> Importo fisso (sempre tempo principale pieno) <b>2</b> Introduzione minima (l'importo necessario per il tempo principale, poi $\geq 1$ minuto possibilità di aggiungere monete, quindi di acquistare ulteriore tempo) <b>3</b> Acquisto tempo breve (a seconda dell'importo immesso viene acquistato proporzionalmente del tempo $\geq 1$ minuto)	1		2		3		
P 10			Funzionamento a tempo: <b>Rilascio tempo / Blocco tempo</b> <b>1</b> Rilascio tempo direttamente con l'immissione delle monete <b>2</b> Rilascio tempo con segnale 230 V DIS Blocco tempo con segnale 230 V INS <b>3</b> Rilascio tempo con segnale 230 V INS Blocco tempo con segnale 230 V DIS <b>4</b> Rilascio tempo con segnale 230 V DIS con funzione di memorizzazione del tempo di attivazione del relais principale <b>5</b> Rilascio tempo con segnale 230 V INS con funzione di memorizzazione del tempo di attivazione del relais principale.	1		2		3	4	5
P 17			<b>Assegnazione valore per canale 1</b>	0,50* EUR						
P 23			<b>Luminosità del display modificabile da 1 a 7</b>	3		1 - 7				Pagina 17
P 24			<b>Ritorno alle impostazioni standard</b>	S		i				

\*) a seconda del dispositivo di controllo delle monete utilizzato

### Visualizzazione della somma giornaliera di tutte le monete

(senza accedere al livello di programmazione)

#### In generale

È possibile visualizzare i valori della somma giornaliera di tutte le monete (importo in denaro) e della somma complessiva senza bisogno di entrare nel livello di programmazione. Senza entrare nel livello programmazione è possibile anche azzerare il contatore somma giornaliera.

#### Presupposto

- La gettoniera, ovvero la macchina deve essere inserita e gli sportelli di carico delle lavatrici e delle asciugabiancheria devono essere chiusi.

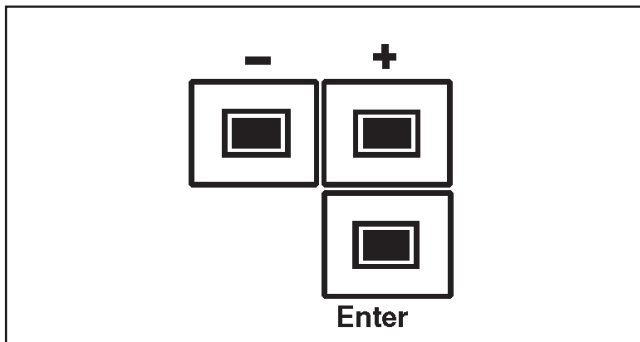

- Tenere premuto il tasto " + " per ca. 5 secondi e poi rilasciarlo.

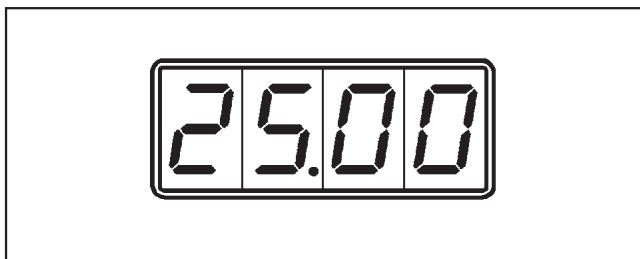

Viene visualizzato il valore del contatore somma giornaliera delle " monete (importo) " (azzerabile). Sul display appare dunque l'incasso della giornata, ad es. *25.00* EUR.

Valore del contatore somma complessiva (non azzerabile):

- Premere il tasto " **Enter** " e rilasciarlo.

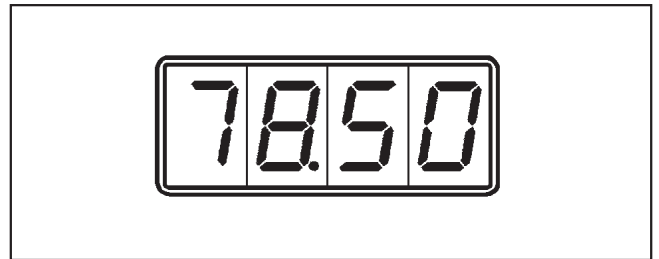

Sul display appare l'importo complessivo incassato, ad es. *78.50* EUR.

#### Azzerare il contatore somma giornaliera

Il contatore somma giornaliera può essere azzerato solo una volta selezionato e visualizzato e indipendentemente dalle cifre che stanno scorrendo sul display.

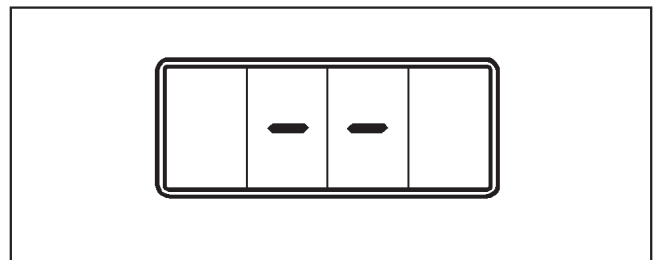

- Tenere premuto il tasto " - " finché sul display appaiono due linee orizzontali.
- Rilasciare il tasto " - ".

Il contenuto del contatore è stato cancellato e sul display appare "0.00".

#### Uscire dalla visualizzazione

Ci sono tre possibilità di uscita:

- staccare la gettoniera dalla tensione (ad es. disinserendo l'interruttore principale predisposto dal committente);
- se il tasto "Enter" non viene premuto entro 50 secondi, l'uscita è automatica;
- una volta apparso l'ultimo valore dei contatori (contatore somma complessiva), premere il tasto "Enter".

## Esempio di visualizzazione sul display

### Visualizzazione della somma giornaliera di tutte le monete

(entrando nel livello di programmazione)

#### Presupposto:

- La gettoniera, ovvero la macchina, deve essere inserita e gli sportelli di carico delle lavatrici e delle asciugabiancheria devono essere chiusi.

Sul display della gettoniera appare l'importo standard programmato di **2.00** EUR. Ad esempio, sono stati acquistati 5 programmi di lavaggio a 2,- EUR ciascuno.

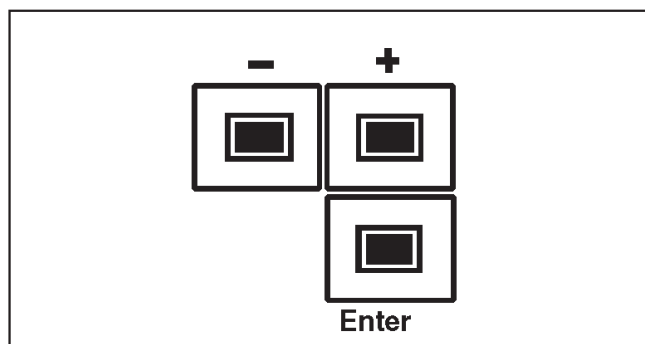

- Premere il tasto " **Enter** " **4 volte** entro **5 secondi** e rilasciarlo.

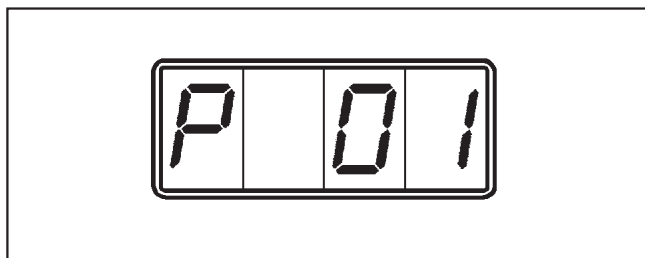

Sulla sinistra del display compare la lettera " **P** " (che contraddistingue il livello di programmazione) mentre sulla destra viene visualizzata la prima posizione d'immissione.

- Premere nuovamente **una volta** il tasto " **Enter** ".

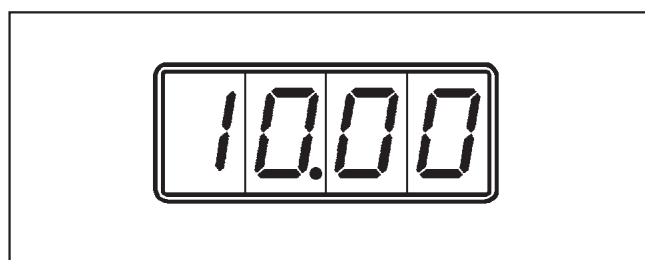

Sul display compare la somma incassata (**10.00** EUR).

Importi di più cifre (superiori a 99,90 EUR) vengono visualizzati facendoli scorrere sul display. Gli importi non superiori alle 4 cifre non scorrono sul display.

Se si desidera azzerare il contatore somma giornaliera:

- Tenere premuto il tasto " - " per 5 secondi.

#### Uscire dalla programmazione

Ci sono tre modi per uscire:

- disinserire l'apparecchio, ovvero la macchina;
- se entro 50 secondi non viene premuto alcun tasto di programmazione, l'uscita è automatica;
- selezionando la posizione d'immissione "00" e il tasto " **Enter** ".

### Modifica del prezzo dall'opzione standard da 2.00 EUR a 2.50 EUR

#### Presupposto

- La gettoniera, ovvero la macchina, deve essere inserita e gli sportelli di carico delle lavatrici o delle asciugabiancheria devono essere chiusi.

Sul display della gettoniera viene visualizzato l'importo standard programmato di **2.00** EUR.

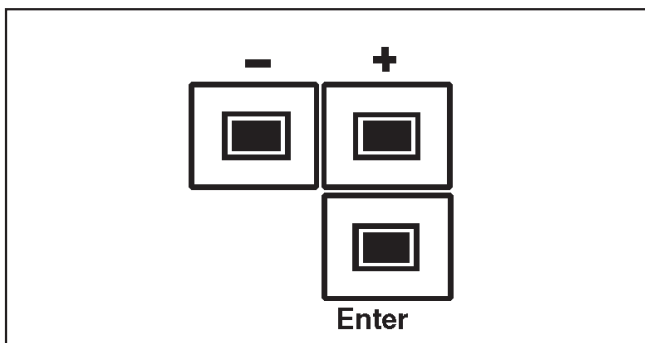

- Premere **4 x** il tasto " **Enter** " entro **5 secondi** e poi rilasciarlo.

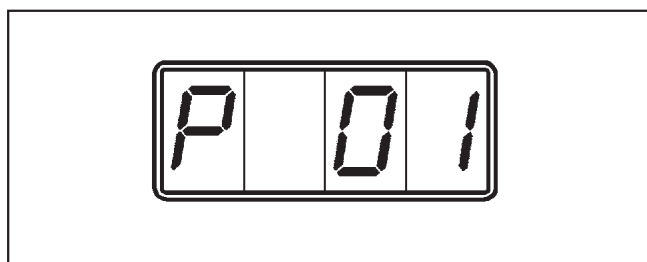

Sulla sinistra del display appare la lettera " **P** " che contraddistingue il livello di programmazione. La cifra " **01** " sulla destra indica la prima posizione di immissione.

- Premere il tasto " **+** " più volte fino a che compare la posizione di immissione " **03** ".
- Premere il tasto " **Enter** ".



Sul display appare l'importo standard programmato di **2.00** EUR.



- Premere il tasto " **+** " più volte fino a che viene raggiunto l'importo " **2.50** EUR ".

Il valore si modifica in scatti che dipendono dal tipo di moneta accettata dal dispositivo meccanico di controllo delle monete, ovvero dall'importo programmato sotto P17.

- Premere il tasto " **Enter** ".

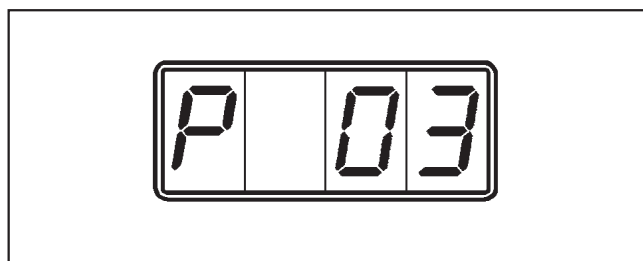

Sul display compare " **P 03** ".

Dopo ca. 50 secondi la scritta visualizzata passa da " **P 03** " a **2.50** EUR.

**A questo punto il nuovo prezzo di 2.50 EUR è memorizzato.**

## Esempio di programmazione

### Modifica del tempo principale (funzionamento a tempo) dall'opzione standard di 60 minuti a 30 minuti.

#### Presupposto

- La gettoniera, ovvero la macchina, deve essere inserita e gli sportelli di carico delle lavatrici o delle asciugabiancheria devono essere chiusi.
- Il funzionamento a tempo deve essere stato precedentemente programmato attraverso la posizione di immissione " 4 ". Il tempo principale standard programmato è di 60 minuti.  
La durata prevista per la moneta (0,50\* EUR) è di 30 minuti.

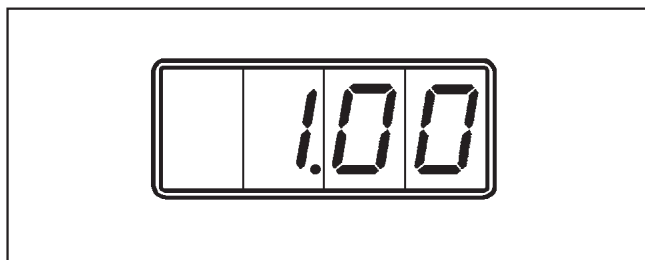

Sul display della gettoniera viene visualizzato l'importo 1.00 EUR.

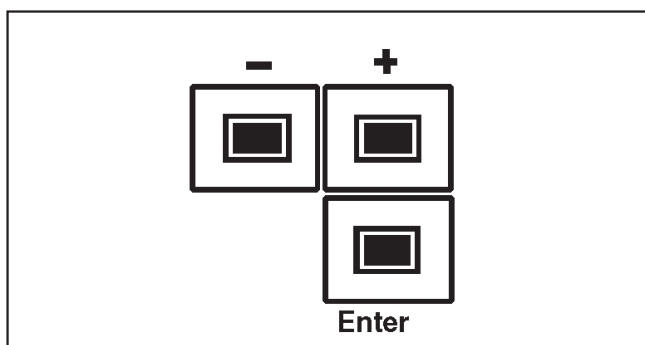

- Premere **4 volte** il tasto " **Enter** " entro **5 secondi** e poi rilasciarlo.

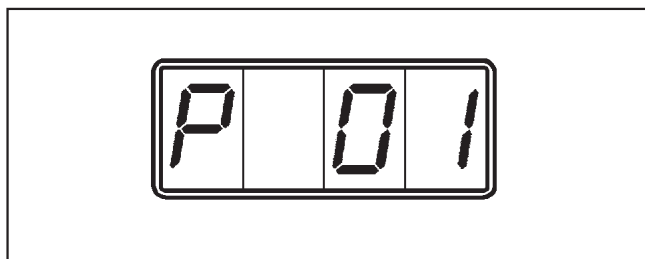

Sulla sinistra del display appare la lettera " P ". La cifra " 01 " sulla destra indica la prima posizione di immissione.

- Premere il tasto " + " più volte fino a che compare la posizione di immissione " 03 ".
- Premere il tasto " **Enter** ".



Sul display appare il tempo principale standard programmato di 60 minuti.

- Premere **1 volta** il tasto " - ".

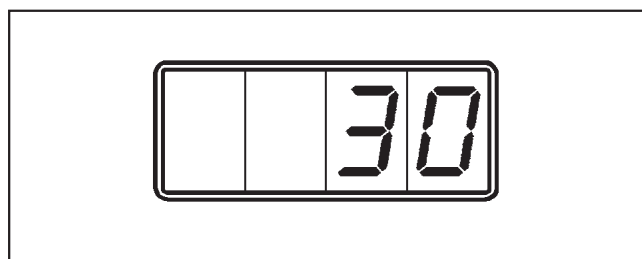

Sul display compare il nuovo tempo da programmare.

- Premere il tasto " **Enter** ".

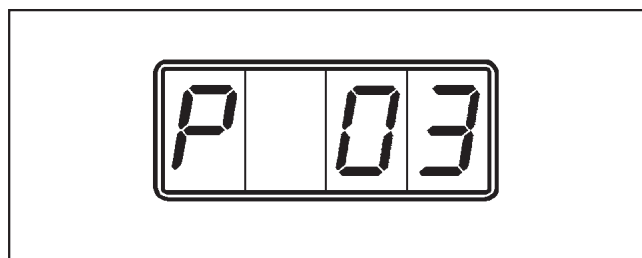

Sul display appare " P 03 ".

Dopo ca. 50 secondi l'indicazione sul display passa da " P 03 " a 0.50\* EUR.

**Il nuovo tempo principale di 30 minuti è memorizzato.**

\* ) a seconda del dispositivo di controllo delle monete utilizzato

## Contatore somma giornaliera di tutte le monete

Questo contatore somma gli importi di tutte le monete introdotte. Il contatore somma giornaliera può essere azzerato.

### Visualizzazione del contatore somma giornaliera

- Per conoscere l'importo immesso nella giornata (contatore somma giornaliera), selezionare la posizione di immissione **1**.
- Se si preme il tasto " **Enter** " il valore del contatore somma giornaliera viene visualizzato scorrendo sul display (se l'importo ha più di 5 cifre) da destra verso sinistra.

Una volta che l'intero importo è scomparso (posizione 9), ricomincia a scorrere partendo di nuovo da destra.

Un importo ad es. di 178,50 EUR verrebbe quindi visualizzato nel modo seguente:

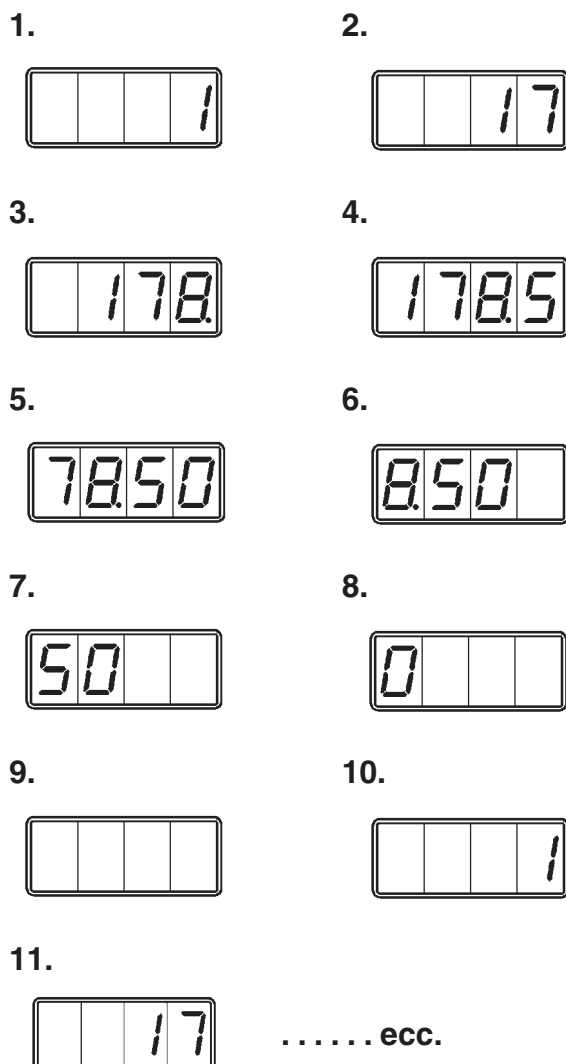

## Azzerare il contatore somma giornaliera posizione di immissione P01

Il contatore somma giornaliera può essere azzerato solo una volta selezionato e visualizzato e indipendentemente dalle cifre che stanno scorrendo sul display.

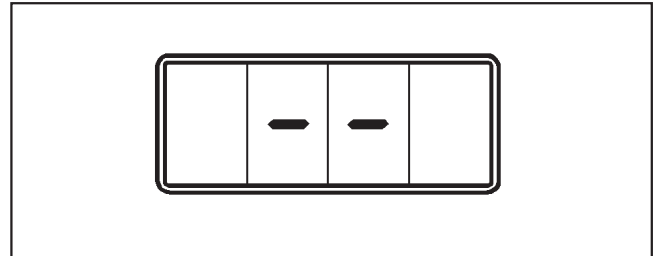

- Tenere premuto il tasto " - " finché sul display appaiono due linee orizzontali.
- Rilasciare il tasto " - ".

Il contenuto del contatore è azzerato e sul display compare l'importo "0.00".

## Contatore somma complessiva posizione di immissione P02

Questo contatore somma gli importi di tutte le monete introdotte, come il contatore somma giornaliera. Ma non è azzerabile.

- Per visualizzare il contenuto di questo contatore si procede come per il contatore somma giornaliera, solo partendo dalla posizione di immissione P02.

## Visualizzazioni in funzionamento a programma

### Visualizzazione prima e dopo il rilascio del programma

Se è impostato il funzionamento a programma, una volta inserita la macchina (ad es. la lavatrice) e prima che il programma venga rilasciato appare sul display l'importo da introdurre.

Al massimo dopo 3 minuti (si veda P07) il punto scompare.



Sul display appare ad es. 2.50 EUR. Il numero di decimali visualizzati dipende dal valore programmato (in questo caso 1  $\triangleq$  2 posizioni decimali).

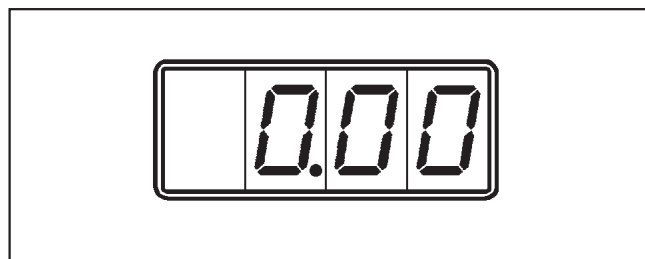

L'importo visualizzato va a scalare a seconda delle monete introdotte fino a raggiungere lo "0.00".

Dopo ca. 2 secondi sul display appare un'indicazione dinamica:

1.



2.



3.

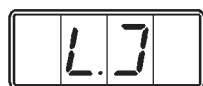

4.



I segni centrali raffigurano una rotazione (simbolica per il movimento del cestello) e un punto. Fintanto che il punto rimane visualizzato è ancora possibile aprire lo sportello di carico (ad es. per aggiungere biancheria) senza rimetterci dei soldi.



### Programmazione del tempo

**principale** posizione d'immissione  
P03

Il tempo principale può essere modificato solamente in scatti pari al tempo programmato per la moneta da introdurre, da un minimo di 1 a un massimo di 1.440 volte questo tempo.

### Programmazione del tempo per moneta

posizione di immissione P08

Il tempo previsto per una moneta può essere impostato da un minimo di 1 minuto a un massimo di 120 minuti.

Questo tempo compare sul display quando è impostata l'opzione "Rilascio del tempo direttamente all'introduzione delle monete" (si veda a pag. 9, posizione d'immissione P10).

L'importo del tempo principale si calcola nel modo seguente:

tempo principale programmato diviso il tempo programmato per la moneta in minuti e moltiplicato per il valore di tale moneta.

Esempio:

il tempo principale programmato è di 80 minuti, il tempo per la moneta da 0,50\* EUR è di 2 minuti:

Importo necessario per il

$$\text{tempo principale} = \frac{80 \text{ minuti} \times 0,50^* \text{ EUR}}{2 \text{ minuti}}$$

$$= 40 \times 0,50 \text{ EUR}$$

$$= \mathbf{20,- \text{ EUR}}$$

\*) a seconda del dispositivo di controllo delle monete utilizzato.

### **Programmazione della luminosità del display** posizione d'immissione P23

La luminosità del display può essere adatta a determinate situazioni di funzionamento e quindi regolata in valori da 1 a 7.

Modificando l'opzione varia immediatamente anche la luminosità. In questo modo è possibile controllare che il grado di luminosità raggiunto sia quello desiderato prima di memorizzarlo.

 Non usare né pulitori ad alta pressione, né getti d'acqua per pulire la gettoniera.

L'involucro in acciaio inossidabile deve essere pulito con un prodotto specifico per acciaio normalmente reperibile in commercio. Prodotti abrasivi graffiano la superficie.

Le parti devono essere pulite con un detergente delicato e un panno morbido inumidito e infine asciugate con un panno.

La gettoniera non ha bisogno di manutenzione.

## Assistenza tecnica

---

In caso di guasti contattare il servizio di assistenza tecnica, indicando il tipo, il numero di fabbricazione e il numero d'ordine dell'apparecchio.

<b>Miele</b>  <b>CE</b>  IBN	Miele & Cie. GmbH & Co Postfach D-33325 Gütersloh	MADE IN GERMANY FABRIQUE EN ALLEMAGNE			
	Typ	.			
	Fabr.-Nr.	.			
	Art.-Nr.	.			
	M.-Nr.	.			
		.			
		.	A		
		.	A		
	Total	.	A	.	kW
	∩∩∩	.		.	kW
(M)	.		.	kW	

Queste informazioni si rilevano dalla targhetta dati (situata sulla parte posteriore dell'apparecchio oppure al suo interno, dietro il cassetto monete).

Può succedere che alcune monete non vengano accettate subito, alla prima introduzione. Potrebbero essere danneggiate oppure consumate.

- Riprovare con un'altra moneta.

### Presupposti per l'uso e le visualizzazioni della gettoniera C 4065

L'uso di una lavatrice, di un essiccatoio o di un mangano Miele in combinazione con una gettoniera viene descritto in maniera dettagliata nell'istruzione d'uso di dette macchine.

Seguire le indicazioni per l'uso nell'esatta sequenza proposta, altrimenti si rischia di perdere il denaro immesso.

### Lavacentrifughe, essiccatoi, mangani

Indicazione che appare sulla gettoniera, una volta che sono state eseguite le nella corretta sequenza le indicazioni d'uso:

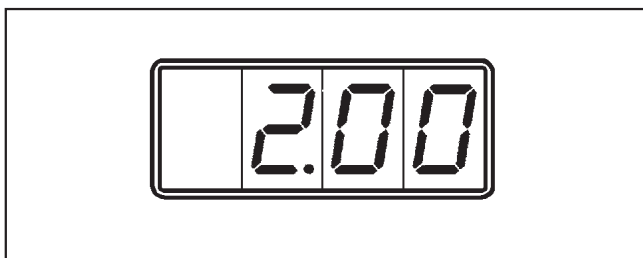

Sul display della gettoniera viene visualizzato l'importo da immettere, ad es. *2.00* EUR.

Prima di immettere le monete, assicurarsi di disporre dell'importo corretto. Evitare di introdurre più denaro di quanto richiesto.

**Introdurre solamente le monete rappresentate sulla gettoniera.**

#### ■ Introdurre la moneta / le monete

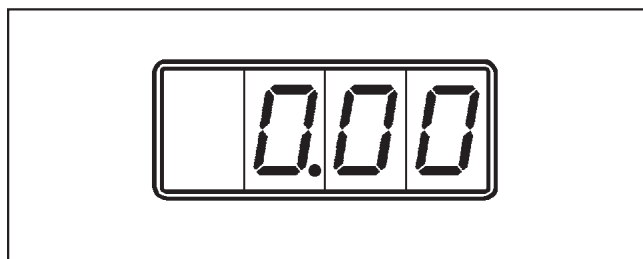

L'importo visualizzato scala, a seconda delle monete introdotte, fino ad azzerarsi "0.00".

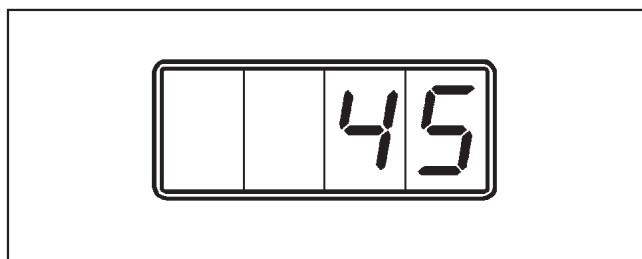
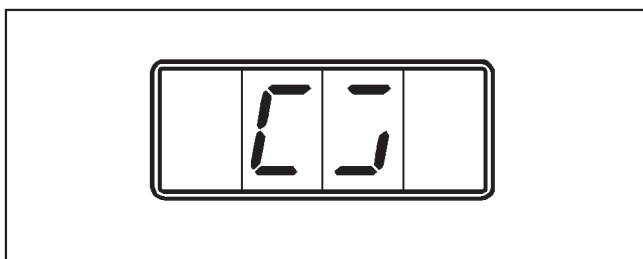

Dopo ca. 2 secondi sul display compare l'indicazione dinamica di una specie di cerchio che ruota oppure il tempo acquistato (funzionamento a tempo) ad es. 45 minuti per l'uso del mangano.

La macchina è pronta per essere avviata.

- Premere il tasto "◀ Start" dell'apparecchio.  
Per il mangano HM 5316 premere il tasto "▶ Avvio".

Al termine del programma sul display della gettoniera compare nuovamente l'importo da introdurre.





# Miele

Miele Italia S.r.l.  
39057 Appiano  
S. Michele (BZ)  
Strada di Circonvallazione, 27  
Internet: <http://www.miele-professional.it>  
e-mail: [info@miele-professional.it](mailto:info@miele-professional.it)



Da rete fissa Telecom 22,93 cent/min + 10,33 cent alla risposta; da altre reti rivolgersi al proprio operatore.

Agenzie e centri di assistenza tecnica in tutte le regioni d'Italia