

Uputstvo za upotrebu i montažu Vinska vitrina



Obavezno pročitajte ovo uputstvo za upotrebu i montažu pre postavljanja – instalacije – puštanja u rad. Tako ćete zaštititi sebe i izbeći oštećenja.

Sadržaj

Sigurnosna uputstva i upozorenja	5
Vaš doprinos zaštiti životne sredine	14
Instalacija	15
Mesto postavljanja uređaja	15
Klimatski razred	16
Napomene vezane za ugradnju	17
Nameštaj/ugradni elementi	17
Opterećenje poda u niši	17
Dovod i odvod vazduha	17
Smer otvaranja vrata	18
Side-by-Side	18
Ugradne mere	20
Dimenzije pri otvorenim vratima uređaja (ugao otvaranja 90°/115°)	22
Dimenzije fronta kuhinjskog elementa	23
Ugradnja vinske vitrine	24
Pre nego što počnete... ..	24
Neophodan alat	24
Težina fronta kuhinjskog elementa	25
Nivelisanje ugradne niše	25
Provera ugradnog elementa	26
Pre ugradnje	26
Pripremanje ugradne niše	27
Postavljanje vinske vitrine u ugradnu nišu	30
Nivelisanje vinske vitrine	31
Pričvršćivanje vinske vitrine u ugradnu nišu	34
Pripremanje montaže fronta elementa	36
Pričvršćivanje i nivelisanje fronta elementa	39
Pričvršćivanje pokrivnih lajsni	42
Pričvršćivanje pokrivke za vrata	45
Pričvršćivanje ventilacione rešetke i maske postolja	46
Ograničavanje ugla otvaranja vrata na uređaju	46
Električni priključak	47
Ušteda energije	49
Opis uređaja	51
Osnovni ekran	53
Režim podešavanja 	54
Pribor	56
Priloženi pribor	56
Pribor koji se posebno kupuje	56

Prvo puštanje u rad	57
Pre prve upotrebe.....	57
Biranje odgovarajućeg asistenta za vrata (Push2open/Pull2open)	57
Upravljanje vinskom vitrinom	58
Sprovođenje prvog puštanja u rad	59
Uključivanje i isključivanje vinske vitrine	60
Ako ste duže vreme odsutni	60
Aktiviranje drugih podešavanja	61
Zaključavanje tastature  /  - Uključivanje ili isključivanje	61
Sprovođenje funkcije Samotestiranje <input checked="" type="checkbox"/>	62
Uključivanje funkcije Asistent za vrata 	63
Isključivanje funkcije Asistent za vrata 	65
Miele@home	65
Demo program  - Isključivanje.....	69
Resetovanje podešavanja na fabrička podešavanja 	70
"Šabat" način rada  - Uključivanje ili isključivanje	72
Ambijetalno osvetljenje  uključivanje ili isključivanje	73
Biranje funkcije Ambijentalni displej	74
Optimalna temperatura i vlažnost vazduha	75
Optimalna temperatura.....	75
Izolacione ploče za termičko razdvajanje.....	75
Podešavanje temperature.....	76
Vlažnost vazduha	76
Povećanje vlažnosti vazduha δ	77
Bez povećanja vlažnosti vazduha δ	77
Alarm za vrata	78
Čuvanje boca vina	79
Drvene police	80
Premeštanje drvenih polica	80
Podešavanje drvenih polica	80
Ispisivanje naziva vina na drvenoj polici.....	81
Maksimalni kapacitet.....	81
Somelije komplet	82
Podešavanje Somelije kompleta	82
Automatsko otapanje	84
Čišćenje i održavanje	85
Napomene vezane za sredstvo za čišćenje	85

Sadržaj

Pre čišćenja vinske vitrine	86
Unutrašnjost uređaja, pribor, vrata uređaja	86
Čišćenje zaptivke na vratima.....	87
Čišćenje otvora za dovod i odvod vazduha	87
Nakon čišćenja	87
Šta treba uraditi ako	88
Uzroci šumova	94
Servisna služba	95
Kontakt za prijavu smetnji	95
EPREL baza podataka	95
Garancija	95
Deklaracija o usaglašenosti	96
Autorska prava i licence	97

Sigurnosna uputstva i upozorenja

Ova vinska vitrina odgovara propisanim sigurnosnim odredbama. Neadekvatna upotreba međutim može da dovede do povreda kod osoba i oštećenja stvari.

Pažljivo pročitajte ovo uputstvo za upotrebu i montažu pre nego što vinsku vitrinu pustite u rad. Ono sadrži važna uputstva za ugradnju, bezbednost, upotrebu i održavanje uređaja. Na taj način ćete zaštititi sebe i izbeći oštećenja na vinskoj vitrini.

Prema standardu IEC 60335-1 Miele izričito ukazuje na to da se obavezno pročitaju i slede poglavlje o instalaciji vinske vitrine, kao i sigurnosna uputstva i upozorenja.

Firma Miele ne može da bude odgovorna za oštećenja, koja su nastala zbog nepoštovanja ovih uputstava.

Sačuvajte ovo uputstvo za upotrebu i montažu, i prosledite ga eventualnom budućem vlasniku ovog uređaja.

 Opasnost od povreda i oštećenja usled prevrtanja vinske vitrine.

Vinska vitrina je veoma teška i postoji mogućnost da se prevrne napred kada su vrata uređaja otvorena.

Držite vrata uređaja zatvorena sve dok vinska vitrina ne bude ugrađena i u skladu sa uputstvom za upotrebu i montažu ne bude pričvršćena u ugradnom ormanu.

 Opasnost od povređivanja usled loma stakla.

Na nadmorskoj visini iznad 2.000 m staklena ploča na vratima vitrine bi mogla da se slomi zbog promenjenog vazdušnog pritiska. Oštri polomljeni delovi bi mogli da prouzrokuju teške povrede.

Sigurnosna uputstva i upozorenja

Namenska upotreba

▶ Vinska vitrina je namenjena za upotrebu u domaćinstvu i za postavljanje u sredinama sličnim domaćinstvima, npr

- u prodavnicama, kancelarijama i drugim radnim sredinama
- za korisnike usluga u hotelima, motelima, pansionima sa doručkom i ostalim tipičnim sredinama za boravak.

Ova vinska vitrina nije predviđena za upotrebu na otvorenom prostoru.

▶ Koristite ovu vinsku vitrinu isključivo u uslovima uobičajenim za domaćinstvo za hlađenje i čuvanje vina.

Svi ostali načini upotrebe nisu dozvoljeni.

▶ Ova vinska vitrina nije pogodna za čuvanje i hlađenje lekova, krvne plazme, laboratorijskih preparata ili sličnih materija ili proizvoda koji su osnov smernice za medicinske proizvode. Pogrešno korišćenje vinske vitrine može prouzrokovati oštećenja robe koju ste stavili u uređaj ili može doći do njenog kvarenja. Ova vinska vitrina takođe nije pogodna za rad u oblastima u kojima postoji opasnost od eksplozije.

Firma Miele nije odgovorna za oštećenja koja nastanu nenamenskom upotrebom ili pogrešnim rukovanjem.

▶ Osobe (uključujući deca), koje zbog svog fizičkog ili mentalnog stanja ili zbog svog neiskustva ili neznanja nisu u stanju da bezbedno rukuju vinskom vitrinom, ne smeju da je koriste bez nadzora.

Ove osobe smeju da koriste vinsku vitrinu bez nadzora samo ako im je objašnjeno kako mogu bezbedno da rukuju njom i ukoliko su razumele moguće opasnosti koje bi mogle iz toga da proisteknu.

Deca u domaćinstvu

- ▶ Decu koja imaju manje od 8 godina ne smete da puštate blizu vinske vitrine, osim ukoliko ih stalno nadgledate.
- ▶ Deca koja imaju više od 8 godina smeju da koriste vinsku vitrinu bez nadzora, samo ako im je objašnjeno kako mogu bezbedno da rukuju njom. Deca moraju biti u mogućnosti da prepoznaju i razumeju moguće opasnosti zbog pogrešnog rukovanja.
- ▶ Deca ne smeju da čiste ili održavaju vinsku vitrinu bez nadzora.
- ▶ Nadgledajte decu koja se zadržavaju u blizini vinske vitrine. Nikada nemojte da dozvolite deci da se igraju vinskom vitrinom.
- ▶ U predelu šarki vrata vinske vitrine postoji opasnost od povređivanja. Naročito decu ne treba puštati blizu uređaja.
- ▶ Opasnost od gušenja. Prilikom igre deca bi mogla da se obmotaju materijalom za pakovanje (npr. folijom) ili da ga stave preko glave i da se uguše. Čuvajte materijal za pakovanje van domašaja dece.

Sigurnosna uputstva i upozorenja

Tehnička bezbednost

► Zaptivenost kruga cirkulacije rashladnog sredstva je proverena. Vinska vitrina ispunjava relevantne sigurnosne odredbe, kao i odgovarajuće direktive EU.



► Ova vinska vitrina sadrži rashladno sredstvo izobutan (R600a), prirodni gas koji nije štetan za životnu sredinu, ali je zapaljiv. Rashladno sredstvo ne oštećuje ozonski omotač i ne povećava efekat staklene bašte. Upotreba ovog ekološkog rashladnog sredstva je delimično dovela do povećanja šumova prilikom rada uređaja. Osim šumova prilikom rada kompresora mogu da se pojave i šumovi strujanja u celom rashladnom sistemu uređaja. Ovi efekti ne mogu nažalost da se izbegnu, ali nemaju nikakvog uticaja na efikasnost vinske vitrine. Prilikom transporta i ugradnje/postavljanja vinske vitrine vodite računa da ne bude oštećen nijedan deo u rashladnom sistemu uređaja. Rasprskavajuće rashladno sredstvo može da prouzrokuje povrede očiju.

U slučaju oštećenja:

- Izbegavajte otvoreni plamen ili izvore paljenja.
 - Odvojite vinsku vitrinu od električne mreže.
 - Provetrite nekoliko minuta prostoriju, u kojoj se vinska vitrina nalazi.
 - Obavestite servisnu službu.
- Što ima više rashladnog sredstva u vinskoj vitrini, to treba da bude veća prostorija u kojoj se postavlja vinska vitrina. Ako eventualno postoji pukotina, u suviše malim prostorijama bi mogla da se stvori zapaljiva smeša gasa i vazduha. Na 11 g rashladnog sredstva prostorija mora da bude veličine najmanje 1 m³. Količina rashladnog sredstva je navedena na natpisnoj pločici koja se nalazi u unutrašnjosti vinske vitrine.

Sigurnosna uputstva i upozorenja

- ▶ Podaci o priključku (osigurač, frekvencija, napon) na natpisnoj pločici vinske vitrine moraju obavezno da se podudaraju sa podacima za električnu mrežu, kako ne bi došlo do oštećenja na vinskoj vitrini. Pre priključenja uporedite ove podatke. U slučaju nedoumice raspitajte se kod kvalifikovanog električara.
- ▶ Za električnu bezbednost vinske vitrine se garantuje samo ako je priključena na propisno instaliran sistem sa zaštitnim vodom. Veoma je važno da postoji ovaj osnovni preduslov za bezbednost. U slučaju nedoumice, Vaše kućne instalacije treba da prekontroliše kvalifikovani električar.
- ▶ Za pouzdan i bezbedan rad vinske vitrine se garantuje samo ako je vinska vitrina priključena na javnu električnu mrežu.
- ▶ Da biste vinsku vitrinu mogli brzo da isključite iz struje u slučaju potrebe, utičnica ne sme da se nalazi iza zadnje stranice uređaja i treba da bude lako pristupačna.
- ▶ Ako je priloženi priključni provodnik oštećen, provodnik treba da se zameni originalnim rezervnim delom da bi se izbegle opasnosti po korisnika. Firma Miele garantuje samo za originalne rezervne delove da će ispuniti zahteve o bezbednosti.
- ▶ Višestruke utičnice ili produžni kablovi ne garantuju potrebnu bezbednost (opasnost od požara). Ne priključujte vinsku vitrinu na električnu mrežu na ovaj način.
- ▶ Ukoliko vlaga dospe do delova pod naponom ili priključnog provodnika, to može da izazove kratki spoj. Zato ne koristite vinsku vitrinu u prostorijama gde ima vlage ili gde prska voda (npr. u garaži, vešernici itd.).

Sigurnosna uputstva i upozorenja

- ▶ Ova vinska vitrina ne sme da se koristi na nestacionarnim mestima (npr. na brodovima).
- ▶ U oblastima sa tropskom klimom (preko 32 °C i vlažnost vazduha veća od 70 %) vinska vitrina mora da radi u klimatizovanoj prostoriji. U protivnom ne može da se garantuje za besprekornu funkciju vinske vitrine.
- ▶ Oštećenja na vinskoj vitrini bi mogla ga ugroze Vašu bezbednost. Proverite da li na njoj ima vidljivih oštećenja. Nikada ne upotrebljavajte oštećenu vinsku vitrinu.
- ▶ Koristite vinsku vitrinu samo ako je ugrađena, da bi se osigurala njena bezbedna funkcija.
- ▶ Prilikom instaliranja i održavanja, kao i opravki vinska vitrina mora da bude isključena iz električne mreže. Vinska vitrina je isključena iz struje samo kada je ispunjen neki od sledećih uslova:
 - osigurači u električnoj instalaciji su isključeni ili
 - navojni ulošci osigurača u električnoj instalaciji su sasvim odvrnuti ili
 - mrežni priključni provodnik je odvojen od električne mreže. Kod priključnih kablova sa mrežnim utikačem ne vucite za kabl već za utikač ako želite da ga isključite iz struje.
- ▶ Zbog nepravilne instalacije i održavanja ili opravki može za korisnika da nastane znatna opasnost. Instalacione radove i radove na održavanju ili opravke smeju da vrše samo stručna lica koje je ovlastila firma Miele.
- ▶ Prava iz garancije se gube ukoliko vinsku vitrinu popravlja servis koji nije ovlastila firma Miele.
- ▶ Neispravni delovi smeju da se zamene samo Miele originalnim rezervnim delovima. Samo za ove delove firma Miele garantuje da će u potpunosti ispuniti zahteve o bezbednosti.

▶ Ova vinska vitrina je zbog posebnih zahteva (npr. u pogledu temperature, vlažnosti, hemijske otpornosti, otpornosti na habanje i vibracije) opremljena specijalnim rasvetnim telom. Ovo rasvetno telo sme da se koristi samo za predviđenu namenu. Rasvetno telo nije pogodno za osvetljavanje prostorija. Zamenu ove sijalice sme da vrši isključivo ovlašćeno stručno lice ili Miele servis. Ova vinska vitrina sadrži izvore svetlosti klase energetske efikasnosti F.

Pravilna upotreba

▶ Vinska vitrina je konstruisana za određen klimatski razred (u opsegu sobne temperature), čijih granica se treba pridržavati. Klimatski razred je naveden na natpisnoj pločici sa oznakom tipa u unutrašnjosti vinske vitrine. Niža sobna temperatura će dovesti do toga da kompresor miruje duži vremenski period, tako da vinska vitrina ne može da održi potrebnu temperaturu.

▶ Otvori za dovod i odvod vazduha ne smeju da budu pokriveni ili zapušeni. U tom slučaju više nije garantovan besprekoran dovod vazduha. Povećava se potrošnja energije i postoji mogućnost oštećenja delova uređaja.

▶ Ako u vinskoj vitrini čuvate namirnice koje sadrže mast ili ulje, pazite da mast ili ulje koje eventualno iscuri ne dođe u dodir sa plastičnim delovima vinske vitrine. Na plastici mogu zbog naprezanja da nastanu pukotine, tako da ona napsrne ili pukne.

▶ Opasnost od požara i eksplozije. U vinsku vitrinu ne stavljajte eksplozivne materije ni proizvode koji sadrže zapaljive pogonske gasove (npr. sprejeve). Zapaljive smeše gasova bi mogle da se zapale zbog električnih delova konstrukcije.

▶ Opasnost od eksplozije. U vinskoj vitrini ne uključujte električne uređaje. Moglo bi da dođe do stvaranja varnica.

Sigurnosna uputstva i upozorenja

Dodatna oprema i rezervni delovi

- ▶ Upotrebljavajte isključivo Miele originalni pribor. Ukoliko se dograđuju ili ugrađuju drugi delovi, gube se prava iz garancije, jemstvo i/ili odgovornost za uređaj.
- ▶ Firma Miele Vam daje 15-godišnju garanciju na isporuku funkcionalnih rezervnih delova nakon prestanka proizvodnje serije Vaše vinske vitrine. Rezervne delove za održavanje funkcionalnosti možete da nabavite u Miele servisu.

Čišćenje i održavanje

- ▶ Zaptivku vrata ne premazujte uljima ili masnoćama. Usled toga će zaptivka vrata tokom vremena postati porozna.
- ▶ Para iz uređaja za čišćenje uz pomoć pare može da dospe do delova koji su pod naponom i da izazove kratki spoj. Za čišćenje vinske vitrine ni u kom slučaju ne koristite uređaj za čišćenje uz pomoć pare.
- ▶ Šiljati predmeti ili predmeti sa oštrim ivicama oštećuju uređaje za hlađenje i vinska vitrina neće ispravno funkcionisati. Zato ne koristite šiljate predmete ili predmete sa oštrim ivicama
 - za uklanjanje naslaga inja,
 - za skidanje ostataka npr. od etiketa.

Transport

- ▶ Vinsku vitrinu treba uvek transportovati u uspravnom položaju i u transportnoj ambalaži kako ne bi došlo do oštećenja.
- ▶ Opasnost od povređivanja i oštećenja. Vinsku vitrinu treba transportovati uz pomoć druge osobe zato što je dosta teška.

Odlaganje starog uređaja

- ▶ Eventualno uništite bravu na vratima Vašeg starog rashladnog uređaja. Na taj način sprečavate da se u njemu zatvore deca prilikom igre i tako dospeju u životnu opasnost.
- ▶ Rashladno sredstvo koje prskajući izlazi napolje može da prouzrokuje povrede očiju. Pazite da ne oštetite delove rashladnog sistema na uređaju, npr.
 - bušenjem kanala za rashladno sredstvo na isparivaču;
 - savijanjem cevi;
 - grebanjem površinskih slojeva.

Vaš doprinos zaštiti životne sredine

Odlaganje transportne ambalaže

Ambalaža štiti vinsku vitrinu od oštećenja prilikom transporta. Materijali za ambalažu su odabrani sa stanovišta zaštite životne sredine i tehnike odstranjivanja i zbog toga mogu da se recikliraju.

Recikliranjem ambalaže štede se sirovine i smanjuje gomilanje otpadaka. Vaš specijalizovani trgovac preuzima ambalažu.

Odlaganje starog uređaja

Električni i elektronski uređaji sadrže često vredne materijale. Oni takođe sadrže i štetne materije, smeše i komponente koje su bile neophodne za njihovo funkcionisanje i bezbednost. U kućnom otpadu, kao i kod nestručnog tretmana one mogu imati štetan uticaj na ljudsko zdravlje i životnu sredinu. Zato nipošto ne odlažite Vaš stari uređaj u kućni otpad.

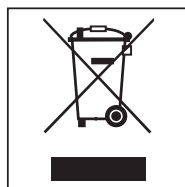

Umesto toga koristite zvanična mesta za sakupljanje i preuzimanje, kao i recikliranje električnih i elektronskih uređaja u opštini, kod prodavaca ili firme Miele. Vi ste po zakonu lično odgovorni za brisanje eventualnih ličnih podataka na starom uređaju koji se odlaže.

Vodite računa da cevi Vaše vinske vitrine ne budu oštećene do transportovanja na mesto za pravilno, ekološko odlaganje.

Na taj način ćete obezbediti da rashladno sredstvo u rashladnom sistemu uređaja i ulje koje se nalazi u kompresoru ne odu u okolinu.

Molimo da vodite računa o tome da Vaš stari uređaj do odnošenja čuvate tako da deca budu bezbedna. Informišite se o tome u ovom uputstvu za upotrebu i montažu u poglavlju „Sigurnosna uputstva i upozorenja“.

Mesto postavljanja uređaja

Pogodna je suva prostorija sa dobrim provetravanjem.

Prilikom izbora mesta postavljanja imajte na umu da se potrošnja energije vinske vitrine povećava ako se ona postavlja u neposrednoj blizini radijatora, šporeta ili nekog drugog izvora toplote. Treba izbegavati i direktno sunčevo zračenje.

Što je viša sobna temperatura, utoliko duže radi kompresor i utoliko je veća potrošnja energije vinske vitrine.

Prilikom ugradnje vinske vitrine obratite pažnju na sledeće:

- Utičnica ne sme da se nalazi iza zadnje stranice uređaja i treba da bude lako pristupačna u slučaju potrebe.
- Utikač za struju i strujni kabl ne smeju da dodiruju zadnju stranicu vinske vitrine, jer bi mogli da se oštete zbog vibracija vinske vitrine.
- Na utičnice koje se nalaze iza zadnje stranice vinske vitrine ne smete takođe da priključujete druge uređaje.

Ukoliko je neizbežno postavljanje pored izvora toplote, pridržavajte se sledećih minimalnih odstojanja od izvora toplote:

- od šporeta na struju ili plin najmanje 3 cm
- od šporeta na ulje ili ugalj najmanje 30 cm.

Ukoliko se ova minimalna odstojanja ne poštuju, između vinske vitrine i izvora toplote mora da se montira ploča radi izolacije.

Instalacija

Klimatski razred

Vinska vitrina je konstruisana za određen klimatski razred (opseg sobne temperature), čijih granica se treba pridržavati. Klimatski razred je naveden na natpisnoj pločici koja se nalazi u unutrašnjosti vinske vitrine.

Klimatski razred	Sobna temperatura
SN	+10 °C do +32 °C
N	+16 °C do +32 °C
ST	+16 °C do +38 °C
T	+16 °C do +43 °C

Niža sobna temperatura dovodi do dužeg mirovanja kompresora. Zbog toga temperatura u vinskoj vitrini može da poraste, što može prouzrokovati posledična oštećenja.

 **Opasnost od oštećenja usled visoke vlažnosti vazduha.**

Kada je velika vlažnost vazduha, na spoljnim površinama vinske vitrine može da se stvori kondenzat i prouzrokuje koroziju.

Vinsku vitrinu postavite u suhu i/ili klimatizovanu prostoriju sa dovoljnim provetravanjem.

Nakon ugradnje obezbedite da se vrata uređaja pravilno zatvaraju, da otvori za dovod i odvod vazduha budu postavljeni kako je navedeno i da vinska vitrina bude ugrađena kao što je opisano u ovom uputstvu za upotrebu i montažu.

 **Uticaj na funkcionisanje uređaja usled velike vlažnosti vazduha i visoke temperature.**

Velika vlažnost vazduha (preko 70 %) u kombinaciji sa visokom sobnom temperaturom (preko 32 °C) može prouzrokovati slabije funkcionisanje Vaše vinske vitrine.

Ako se vinska vitrina nalazi u oblasti sa tropskom klimom, uključite je samo u klimatizovanoj prostoriji.

Napomene vezane za ugradnju

 Opasnost od oštećenja i povređivanja usled prevrtanja vinske vitrine.

Vinska vitrina je veoma teška i postoji mogućnost da se prevrne napred kada su vrata uređaja otvorena.

Držite vrata uređaja zatvorena sve dok vinska vitrina ne bude ugrađena i u skladu sa uputstvom za upotrebu i montažu ne bude pričvršćena u ugradnom ormanu.

Zbog težine i veličine vinske vitrine ugradnja mora obavezno da se vrši uz pomoć druge osobe.

Nameštaj/ugradni elementi

Vinska vitrina se zavrtnjima čvrsto povezuje sa nameštajem/elementima koji se nalaze pored i iznad. Iz tog razloga, svi delovi nameštaja/elementi predviđeni za pričvršćivanje moraju da budu povezani sa podom ili zidom.

Opterećenje poda u niši

Za bezbedno postavljanje vinske vitrine i obezbeđenje svih garantovanih funkcija pod niše mora da bude ravan i vodorravan.

Pod niše mora da bude od tvrdog, nepopustljivog materijala.

Zbog velike težine potpuno napunjene vinske vitrine neophodna je ekstremno stabilna podloga. O ovome se posavetujte eventualno sa arhitektom ili građevinskim stručnjakom.

Težina potpuno napunjene vinske vitrine iznosi oko:

KWT 26x2 Vi	674 kg
KWT 26x2 ViS	679 kg

Dovod i odvod vazduha

 Opasnost od požara i oštećenja usled nedovoljnog dovoda i odvoda vazduha.

Ukoliko vinska vitrina nema dovoljno ventilacije, kompresor će se češće uključivati i radiće duže vremena.

To će dovesti do povećanja potrošnje energije i povećanja radne temperature kompresora što za posledicu može imati kvar kompresora.

Vodite računa o dovoljnoj ventilaciji vinske vitrine.

Obavezno se pridržavajte navedenih dimenzija otvora za dovod i odvod vazduha. Otvori za dovod i odvod vazduha ne smeju da budu pokriveni ili zapušeni.

Instalacija

Smer otvaranja vrata

 Opasnost od oštećenja i povreda usled promene smeru otvaranja vrata.

Svojeručna promena smeru otvaranja vrata može prouzrokovati oštećenja i povrede.

Vinska vitrina se isporučuje sa pričvršćenim vratima. Ni u kom slučaju ne menjajte sami smer otvaranja vrata.

Ako je potrebna promena smeru otvaranja vrata, pozovite servisnu službu.

Side-by-Side

Ova vinska vitrina može sa još jednim rashladnim uređajem/vinskom vitrinom da se ugradi „Side-by-Side“. U sledećem pregledu možete da vidite koje mogućnosti za ugradnju Side-by-Side postoje za Vašu vinsku vitrinu.

U zavisnosti od situacije za ugradnju, za Side-by-Side ugradnju Vam je potreban odgovarajući komplet za montažu Side-by-Side (vidi poglavlje „Pribor“, odeljak „Pribor koji se posebno kupuje“).

Način pričvršćivanja uređaja opisan je u uputstvu za montažu kompleta za montažu Side-by-Side.

. . . sa pregradnim zidom

Zid **a** između vinskih vitrina/rashladnih uređaja koji su postavljeni jedan pored drugog mora biti debljine **najmanje 16 mm**.

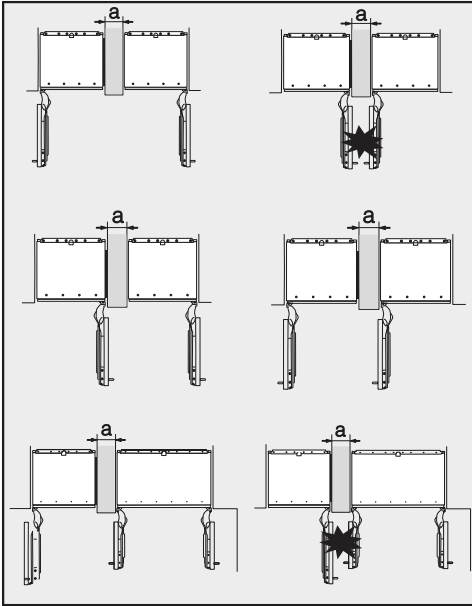

Ukoliko se šarke na vratima uređaja nalaze jedna pored druge, obavezno morate obratiti pažnju na debljinu frontova kuhinjskih elemenata i ručica na vratima da se vrata uređaja prilikom istovremenog otvaranja ne bi sudarala i pritom se oštetila.

Vinske vitrine/rashladni uređaji se pojedinačno pričvršćuju u svoje ugradne elemente uz pomoć priloženog montažnog materijala.

Ako je pregradni zid **a uži od 160 mm**, potreban Vam je grejač bočne stranice iz kompleta za montažu Side-by-Side kako bi se izbeglo kondenzovanje vode i posledična oštećenja koja eventualno zbog toga nastaju.

Prilikom planiranja ugradnih elemenata vodite računa da ugradni element, u koji se ugrađuje uređaj sa grejačem bočne stranice, mora obavezno da bude širi za **4 mm** (vidi poglavlje „Instalacija“, odeljak „Ugradne mere“).

Ukoliko je pregradni zid **a deblji od 160 mm**, nije Vam potreban montažni komplet Side-by-Side, isto tako nije potreban ni grejač bočne stranice.

... bez pregradnog zida

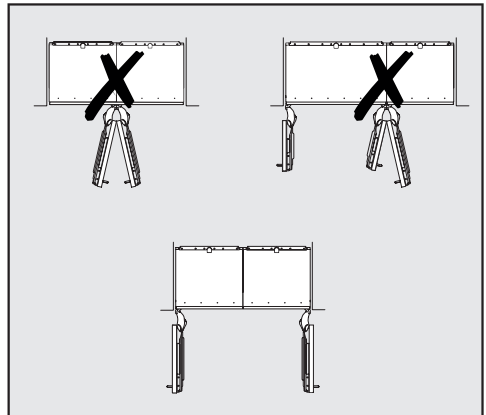

Ukoliko se između vinskih vitrina/rashladnih uređaja koji su postavljeni jedan pored drugog ne nalazi pregradni zid, vinske vitrine/rashladne uređaje je potrebno međusobno spojiti pomoću kompleta za montažu side-by-side. Pored toga je potrebno instalirati grejač bočne stranice kako bi se izbeglo kondenzovanje vode i posledična oštećenja koja eventualno proizilaze iz toga.

Instalacija

Ugradne mere

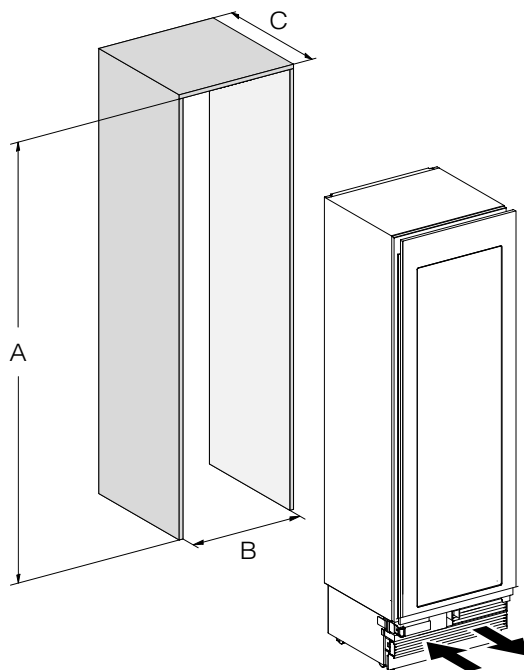

	A	B	C
KWT 26x2 Vi(S)	2134–2164 mm	610 mm	610 mm + front kuhinjskog elementa (19–38 mm)

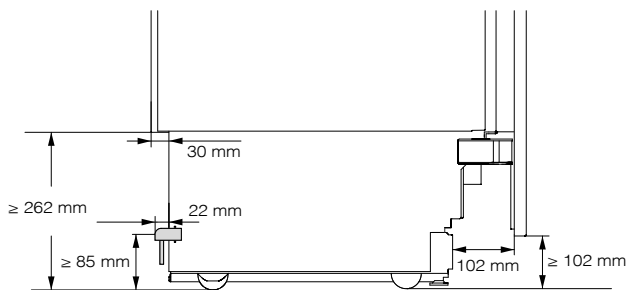

Bočni prikaz

Instalacija

Dimenzije pri otvorenim vratima uređaja (ugao otvaranja 90°/115°)

KWT 26x2 Vi(S)

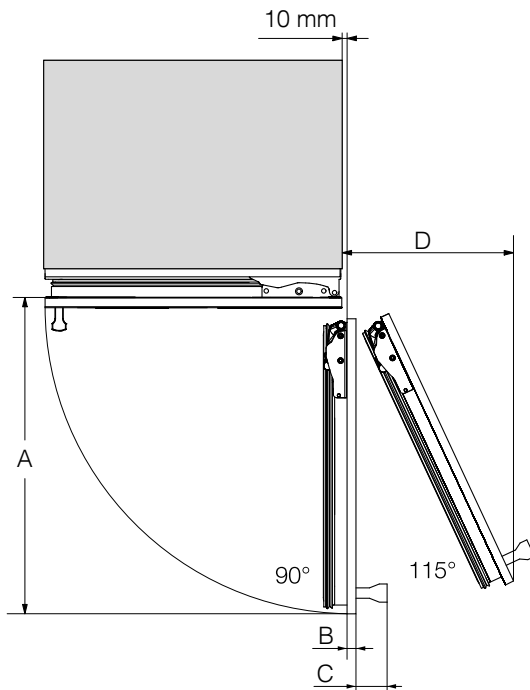

A	B*	C*	D (za front kuhinjskog elementa od 19 mm)
677 mm	Front kuhinjskog elementa (19–38 mm)	Ručica vrata	296 mm

* Dimenzija za front elementa i ručica na vratima varira zavisno od dizajna kuhinje.

Dimenzije fronta kuhinjskog elementa

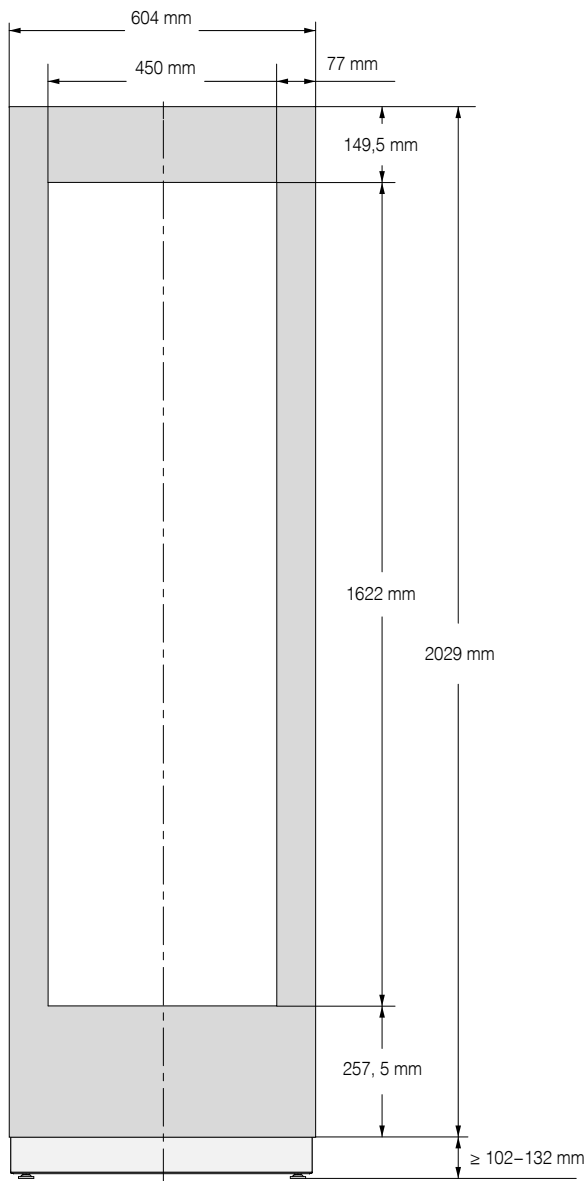

Instalacija

Ugradnja vinske vitrine

Pre nego što počnete...

Pažljivo pročitajte uputstvo za upotrebu i montažu pre nego što počnete sa ugradnjom vinske vitrine.

Vinsku vitrinu bi trebalo da ugradi kvalifikovani instalater u skladu sa ovim uputstvom za upotrebu i montažu. Za siguran rad vinske vitrine garantuje se samo ukoliko je vinska vitrina ugrađena i priključena u skladu sa ovim uputstvom za upotrebu i montažu.

 Opasnost od oštećenja i povredjanja usled prevrtanja vinske vitrine.

Vinska vitrina je veoma teška i postoji mogućnost da se prevrne napred kada su vrata uređaja otvorena.

Držite vrata uređaja zatvorena sve dok vinska vitrina ne bude ugrađena i u skladu sa uputstvom za upotrebu i montažu ne bude pričvršćena u ugradnom ormanu.

Zbog težine i veličine vinske vitrine ugradnja mora obavezno da se vrši uz pomoć druge osobe.

Neophodan alat

- Akumulatorski odvijač
- Odvijač (TX 20)
- Pneumatski čekić za bušenje
- Burgije različitih veličina u zavisnosti od materijala
- Čekić
- Viljuškasti ključ
- Čegrtaljka (nasadni ključ, 8 mm)
- Lepljiva traka
- Skalpel
- Klešta za cevi
- Libela
- Merna traka
- Olovka

Ostalo

- Merdevine
- Ručna kolica

Težina fronta kuhinjskog elementa

Pre montaže fronta kuhinjskog elementa proverite da nije prekoračena dozvoljena težina fronta kuhinjskog elementa, koji se montira:

Vinska vitrina	maks. težina fronta kuhinjskog elementa
KWT 26x2 Vi(S)	73 kg

 Opasnost od oštećenja usled suviše teškog fronta kuhinjskog elementa.

Montiran front kuhinjskog elementa, čija težina prekorači dozvoljenu, može da prouzrokuje oštećenja na šarkama.

Ova oštećenja mogla bi, između ostalog, imati negativan uticaj na funkcionisanje.

Pre montaže fronta kuhinjskog elementa proverite da nije prekoračena dozvoljena težina fronta kuhinjskog elementa, koji se montira.

Nivelisanje ugradne niše

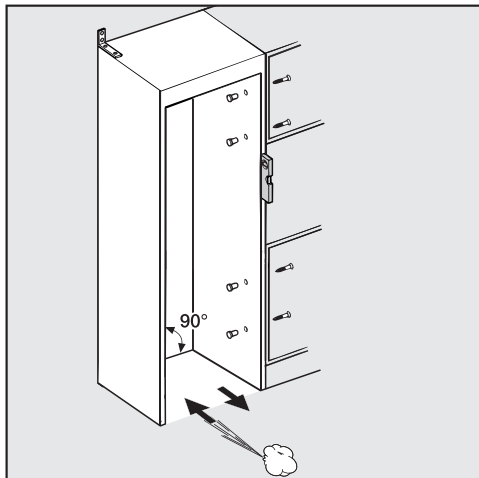

Pre ugradnje vinske vitrine pažljivo nivelišite ugradnu nišu pomoću libele. Uglovi niše moraju da stoje pod uglom od 90° jer front elementa inače neće naleći na sva 4 ugla ugradne niše.

Instalacija

Provera ugradnog elementa

- Proverite ugradne mere (vidi poglavlje „Instalacija“, odeljak „Ugradne mere“).
- Proverite poziciju električnog priključka. Dužina priključnog mrežnog kabla iznosi 3 m.

Utičnica bi trebalo da se nalazi van područja zadnje strane uređaja, kako bi u hitnom slučaju bila lako dostupna.

- Proverite da li u okolini ugradnog elementa dolazi do eventualnog sudaranja (vidi poglavlje „Instalacija“, odeljak „Mere kod otvorenih vrata uređaja“).
- Ugradite vinsku vitrinu samo u stabilne, čvrste ugradne kuhinjske elemente koji stoje na vodoravnom i ravnom podu.
- Osim toga, proverite ugradni element i po sledećim kriterijumima:
 - Bočne strane ugradnog elementa moraju da budu ravne.
 - Debljina okolnih stranica u ugradnom elementu mora da bude najmanje 16 mm.
 - Okolne stranice moraju da budu sigurno povezane sa podom ili zidom.
 - Dubina skraćenih bočnih stranica mora da iznosi najmanje 100 mm.

Pre ugradnje

- Pre ugradnje skinite pribor sa spoljne strane uređaja.
- Proverite da li je vinska vitrina oštećena prilikom transporta.

Ne postavljajte oštećenu vinsku vitrinu.

- Proverite da li svi delovi na zadnjoj strani uređaja mogu slobodno da se pomeraju.
- Da biste prilikom ugradnje zaštitili pod od oštećenja, pričvrstite na pod ispred predviđenog mesta postavljanja komad podne obloge ili nešto slično.

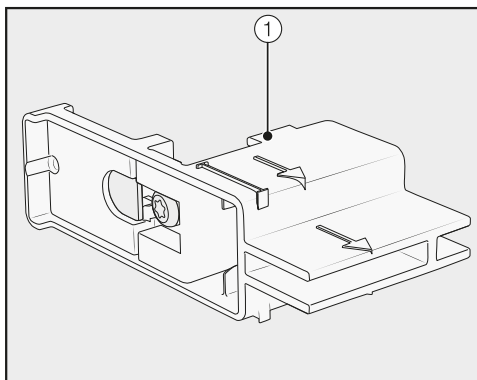

- Ne uklanjajte pomagala ① sa vrata uređaja. Pomagala za podešavanje su potrebna kasnije za nivelisanje u ugradnoj niši.

⚠ Opasnost od oštećenja i povredivanja usled prevrtanja vinske vitrine.

Vinska vitrina nije više obezbeđena čim odvrnete ugaonike za fiksiranje kojima je vinska vitrina pričvršćena za paletu.

Zbog težine i veličine vinske vitrine ugradnja mora **obavezno da se vrši uz pomoć druge osobe**.

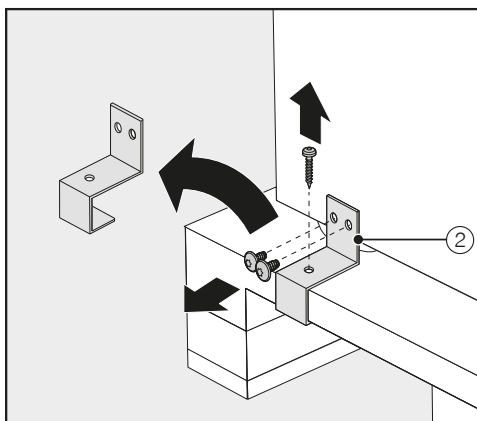

- Odvrnite ugaonike za fiksiranje ②.

- Oprezno i uz pomoć više osoba prvo podignite vinsku vitrinu sa njenom zadnjom stranom sa palete.

⚠ Opasnost od oštećenja poda usled opterećenja.

Pomeranje vinske vitrine može da dovede do oštećenja Vašeg poda. Vinsku vitrinu pažljivo pomerajte po osetljivim podovima.

Čim ste uspravili vinsku vitrinu, možete da je pomerate na točkićima koji se nalaze s donje strane uređaja.

Pripremanje ugradne niše

⚠ Opasnost od oštećenja i povredivanja usled prevrtanja vinske vitrine.

Vinska vitrina je veoma teška i postoji mogućnost da se prevrne napred kada su vrata uređaja otvorena.

Ugradna niša mora obavezno da se pričvrsti zavrtnjima u više tačaka na zid iza ili/i iznad. Samo tako se može obezbediti da se vinska vitrina, koja se kasnije pričvršćuje u nišu, ne prevrne.

Za pričvršćivanje ugradne niše koristite osim toga priložene ugaonike za zaštitu od prevrtanja.

Montažni materijal za ugradnju se isporučuje zajedno sa vinskom vitrinom. Priložene plastične kese su označene slovima.

- Pridržavajte se u svakom pojedinačnom koraku montaže navedenih slova i koristite odgovarajuću plastičnu kesu sa potrebnim montažnim materijalom.

Instalacija

Ugaonici za zaštitu od prevrtanja sprečavaju prevrtanje vinske vitrine.

Ugradna niša se pomoću ugaonika za zaštitu od prevrtanja dodatno sigurno pričvršćuje za okolne zidove.

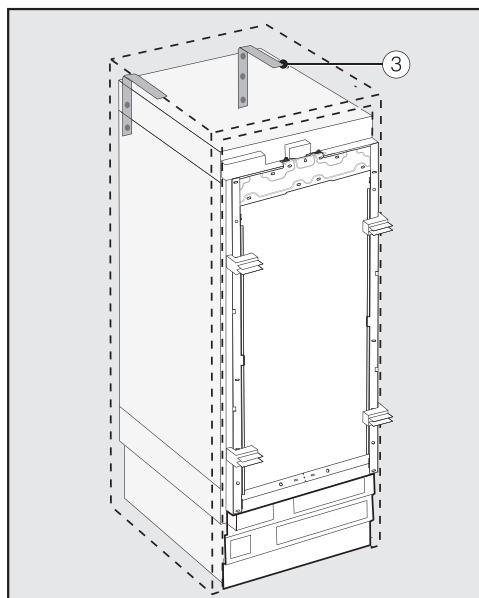

- Za svaki pojedinačni uređaj koristite 2 ugaonika za zaštitu od prevrtanja ③, za kombinaciju (side-by-side) 2 uređaja odgovarajuće 4 ugaonika za zaštitu od prevrtanja.
- Ugaonike za zaštitu od prevrtanja ③ pozicionirajte levo i desno u ugradnoj niši.

Položaj ugaonika za zaštitu od prevrtanja po visini iznosi u zavisnosti od podešavanja nožica 2134–2164 mm od poda niše.

 Opasnost od povreda i oštećenja usled prevrtanja vinske vitrine.

Ukoliko se ugaonici za zaštitu od prevrtanja pričvrste previše visoko, vinska vitrina neće biti obezbeđena ugaonicima.

Rastojanje između ugaonika za zaštitu od prevrtanja i vinske vitrine ne sme da iznosi više od 8 mm.

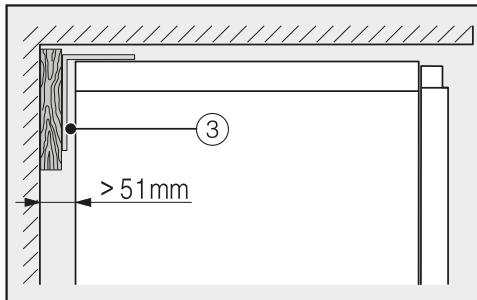
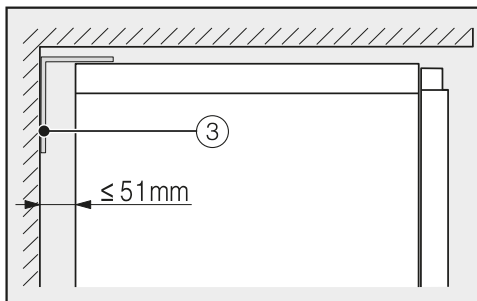

- Vodite računa da razmak između zadnje strane vinske vitrine i ugradne niše ne bude veći od 51 mm.
- Eventualno postavite drveni klin iza ugaonika za zaštitu od prevrtanja ③.
- Pomoću ugaonika za zaštitu od prevrtanja obeležite rupe za bušenje na zadnjoj strani ugradne niše.

B

U isporuci su priloženi zavrtnji za pričvršćivanje za različite primene/materijale.

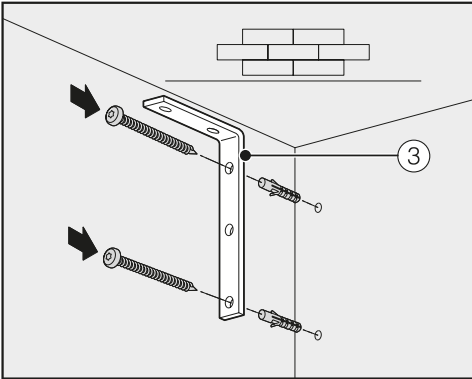

Pričvršćivanje za betonski zid

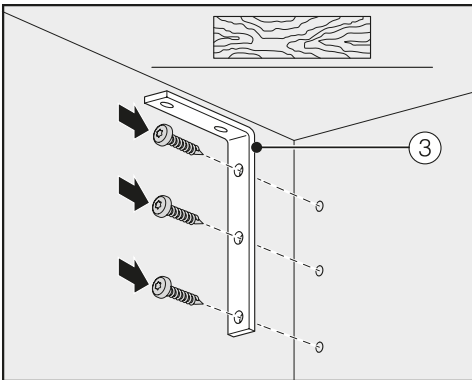

Pričvršćivanje na drveni zid

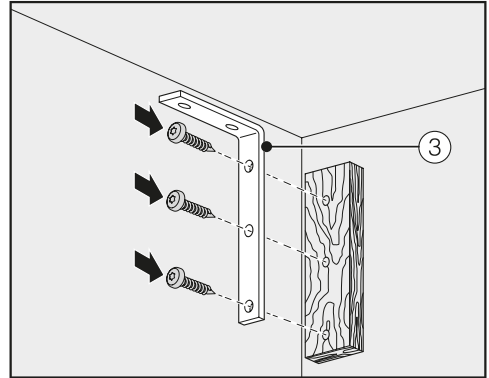

Pričvršćivanje sa drvenim klinom

- Sada povežite ugradnu nišu pomoću ugaonika za zaštitu od prevrtanja ③ sa zidom koji se nalazi bilo iza ili/i iznad.

Instalacija

Postavljanje vinske vitrine u ugradnu nišu

Vodite računa da se prilikom postavljanja vinske vitrine u ugradnu nišu ne ošteti električni priključak.

Ako želite da postavite više uređaja u kombinaciju side-by-side, povežite sada međusobno vinske vitrine/rashladne uređaje (vidi uputstvo za montažu kompleta za montažu side-by-side).

Kako bi vinska vitrina mogla zatim da se niveliše, treba skinuti lajsnu sa postolja uređaja.

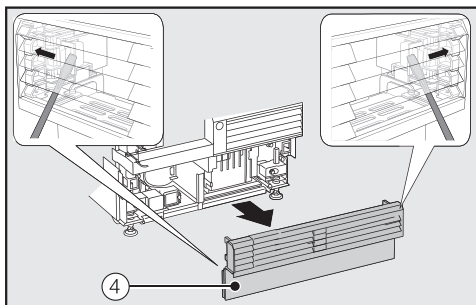

- Pažljivo provucite ravni odvijač na obe strane kroz rešetku na lajsni postolja ④ i pritisnite njime plastične jezicke, koji se nalaze u unutrašnjem delu, ustranu tako da lajsna postolja ispadne iz ležišta.
- Lajсну postolja stavite sa strane.

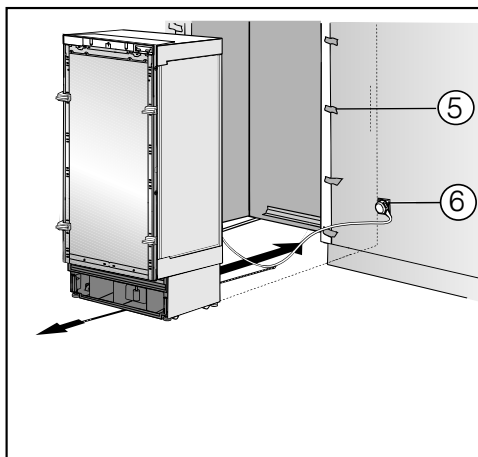

- Zaštitite okolne frontove kuhinjskih elemenata zaštitom ivica ⑤.
- Priključite utikač uređaja sa zadnje strane vinske vitrine (vidi poglavlje „Instalacija“, odeljak „Električni priključak“).
- Utaknite mrežni utikač ⑥ u utičnicu.

Utičnica treba da se nalazi pored vinske vitrine i da bude lako pristupačna.

⚠ Opasnost od oštećenja usled strujnog preopterećenja.

Strujno preopterećenje vinske vitrine može da izazove kratki spoj i prozrokuje oštećenja na Vašoj vinskoj vitrini.

Ako imate kombinaciju side-by-side, priključite svaki uređaj na zasebnu utičnicu.

Savet: Da biste obezbedili da se ne uklešti strujni kabl, na sredinu strujnog kabla pričvrstite kanap i prilikom postavljanja vinske vitrine vucite kabl ispod vitrine ka sebi.

- Pažljivo ubacite vinsku vitrinu u ugradnu nišu.
- Ako vinska vitrina ne može lako da se ubaci u ugradnu nišu, jer je npr. pod neravan, odvrnite malo zadnje podešive nožice (vidi poglavlje „Instalacija“, odeljak „Nivelisanje vinske vitrine“) i gurnite vinsku vitrinu u ugradnu nišu.
- Uklonite zaštite ivica ⑤ sa okolnih frontova kuhinjskih elemenata.

Nivelisanje vinske vitrine

Pomagala za podešavanje ① na vratima uređaja služe kao pomoć prilikom nivelisanja vinske vitrine u ugradnoj niši.

Pomagala za podešavanje su konstruisana za debljinu fronta elementa od 19 mm ili 38 mm.

- Zatim nivelišite vinsku vitrinu u odnosu na okolne frontove kuhinjskih elemenata.

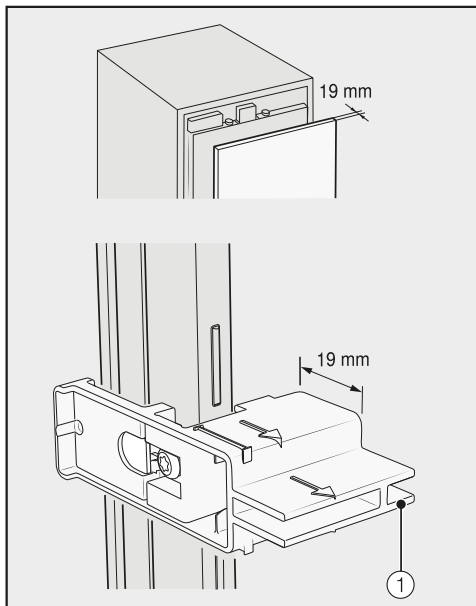

Debljina fronta elementa od 19 mm

Instalacija

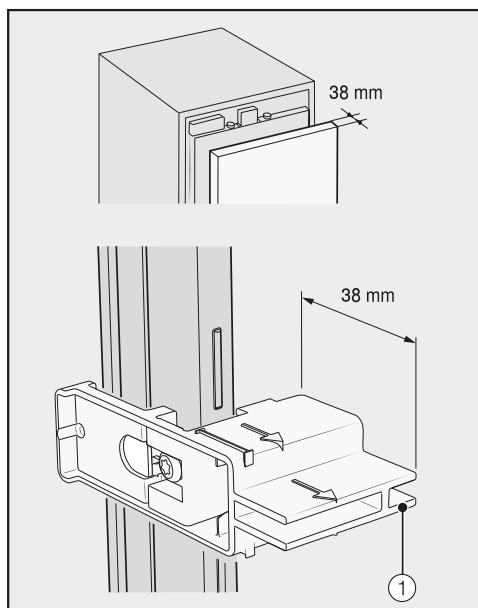

Debljina fronta elementa od 38 mm

Prednje i zadnje nožice su podesive po visini i podešavaju se sa prednje strane uređaja.

⚠ Opasnost od oštećenja usled nepravilnog podešavanja nožica. Upotreba akumulatorskog odvijača može da ošteti podesive nožice. Prednje i zadnje podesive nožice podesite ručno.

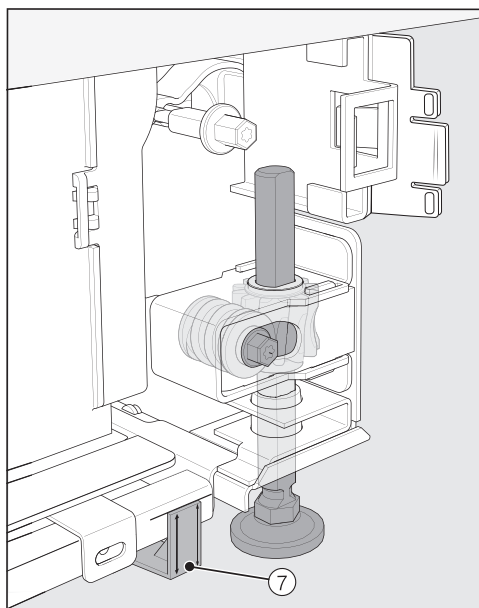

- Pozicionirajte isporučene odstoynike ⑦ sa obe strane na oznakama pored nožica ispred vinske vitrine.

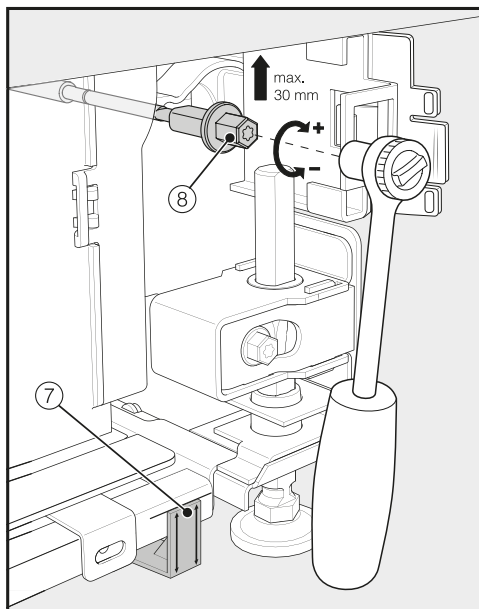

- Podesite zadnje nožice pomoću čegrtaljke (nasadni ključ, 8 mm) ili odvijača (TX 20) ⑧.

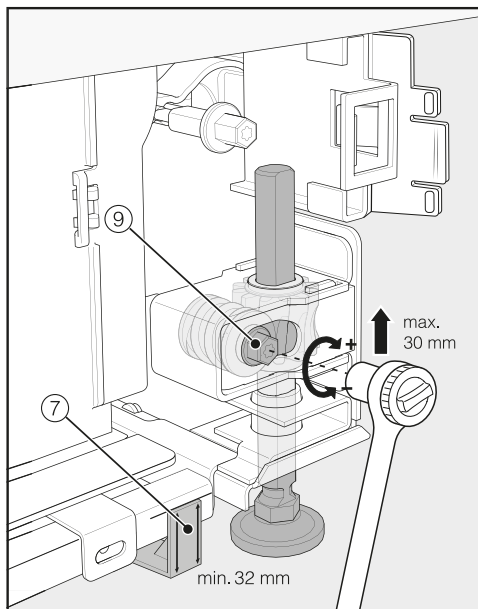

- Podesite prednje nožice pomoću čegrtaljke (nasadni ključ, 8 mm) ili odvijača (TX 20) ⑨.

Savet: Prilikom odvijanja nožica postupajte korak po korak: uvek naizmenično levo, desno itd.

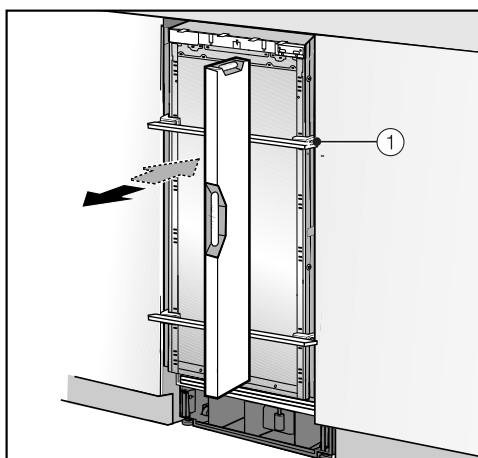

Instalacija

- Radi nivelisanja vinske vitrine stavite libelu iznad pomagala za podešavanje ① na vratima uređaja.
- Odvrnite nožice ⑧ i ⑨ na obe strane najmanje toliko da oznaka koja se nalazi na postolju dostigne navedenu standardnu meru od 32 mm na odstoyniku ⑦. Standardna mera od 32 mm se pri tom odnosi na visinu niše od 2134 mm.

Nivelisanje podesivih nožica na visinu od najmanje 32 mm je važno kako bi se obezbedila ventilacija vinske vitrine preko postolja uređaja.

! Opasnost od oštećenja usled preteranog podešavanja nožica. Zadnje podesive nožice mogu da se oštete.

Odvrnite nožice **samo toliko** da oznaka koja se nalazi na postolju dostigne visinu od 62 mm (maks. visina niše od 2164 mm).

- Još jednom nivelišite vinsku vitrinu putem pomagala za podešavanje ① uz pomoć libele.

Pričvršćivanje vinske vitrine u ugradnu nišu

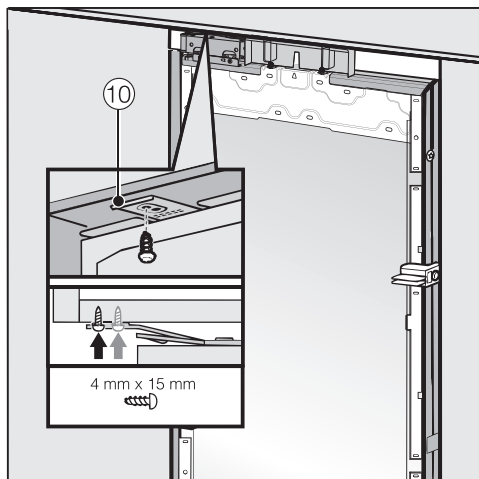

- Fiksirajte zavrtnjima spojnice lima za pričvršćivanje ⑩ gore sa nameštajem/ugradnim elementima koji se nalaze iznad.

Ukoliko ne postoji mogućnost da se vinska vitrina pričvrsti gore, ona može da se pričvrsti bočnim spojnicama u ugradni element:

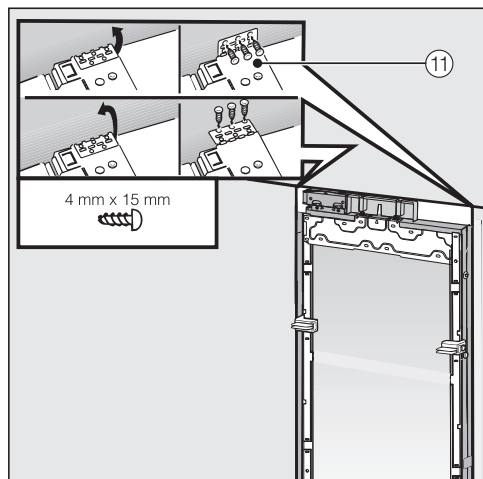

- Izvucite bočne spojnice ⑪.
- Fiksirajte zavrtnjima bočne spojnice za pričvršćivanje ⑪ sa susjednim nameštajem/ugradnim elementima.

- Otvorite vrata uređaja.

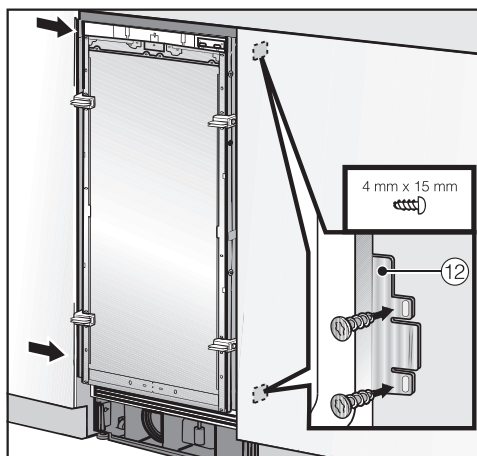

- Fiksirajte zavrtnjima gore i dole jezičke lima za pričvršćivanje ⑫ sa susjednim nameštajem/ugradnim elementima.

Kod kombinacije Side-by-Side, vinske vitrine/rashladni uređaji mogu samo spoljašnjom stranom da se učvrste na okolni nameštaj/ugradne elemente.

Instalacija

Pripremanje montaže fronta elementa

- Otvorite vrata uređaja do graničnika.

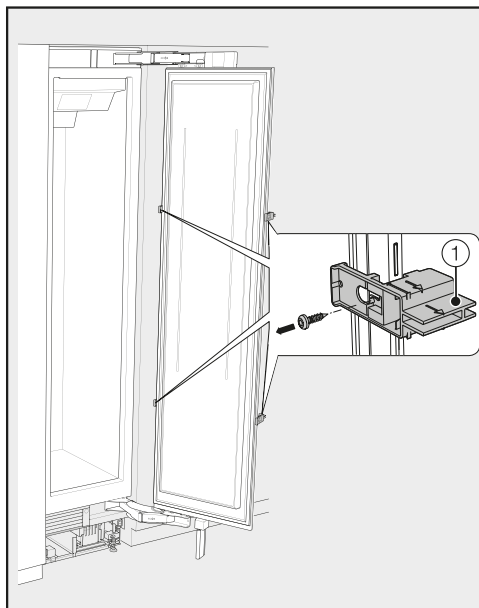

- Odvijte pomagala za podešavanje ① sa vrata uređaja.

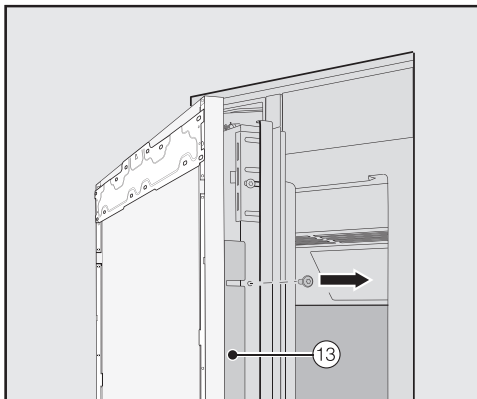

- Odvijte ugaone lajsne ⑬ sa obe strane vrata uređaja i stavite ugone lajsne i zavrtnje sa strane – oni će kasnije biti opet potrebni.
- Zatvorite vrata uređaja.

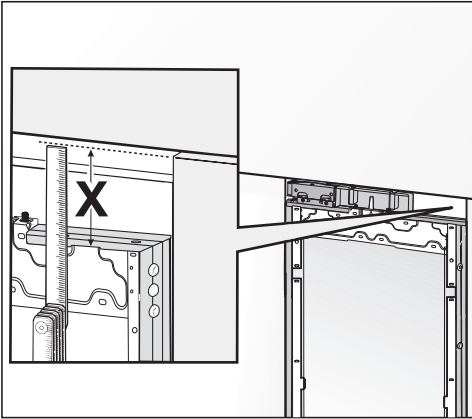

- Izmerite rastojanje **X** između okvira za montažu i gornje ivice fronta kuhinjskog elementa koji se nalazi pored.

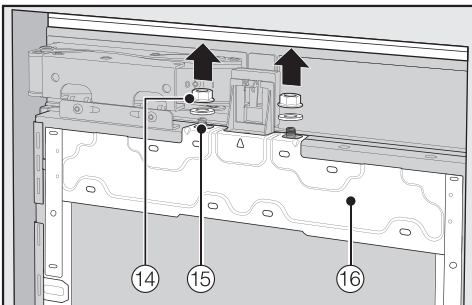

- Skinite matice i podloške ⑭ sa klinova s navojem ⑮ i stavite ih sa strane – oni će kasnije biti opet potrebni.
- Izvucite nagore okvir za montažu ⑯ sa vrata uređaja.

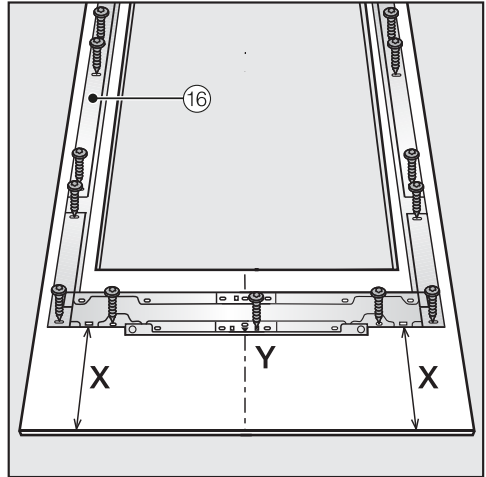

- Front elementa, koji se montira, položite sa unutrašnjom stranom nagore na čvrstu podlogu (da bi se izbegle ogrebotine stavite ispod čebe).
- Obeležite rastojanje **X** -3 mm na unutrašnjoj strani fronta elementa.
- Izračunajte i obeležite i sredinu **Y** fronta kuhinjskog elementa.
- Pozicionirajte okvir za montažu ⑯ u skladu sa oznakama na frontu kuhinjskog elementa.
- Izbušite rupe.



- Pričvrstite zavrtnjima okvir za montažu ⑯ na front elementa: Fiksirajte okvir za montažu ⑯ na svakoj tački pričvršćivanja sa najmanje jednim zavrtnjem.

Instalacija

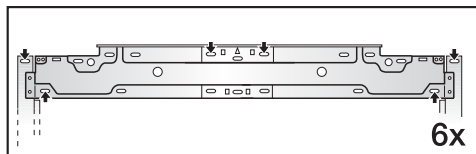

- Pričvrstite okvir za montažu ⑯ gore za front elementa sa najmanje 6 zavrtnja.

Na okviru za montažu se nalazi veliki broj rupa za različite varijante frontova elemenata.

Prilikom pričvršćivanja okvira za montažu zavrtnje treba pričvrstiti u najjače delove materijala fronta elementa. Za to odaberite uvek dužinu zavrtnja koja je manja od debljine fronta elementa.

- Po potrebi pričvrstite zavrtnjima dršku uređaja (ne kod kuhinjskih elemenata bez drške) sa unutrašnje strane na front elementa.

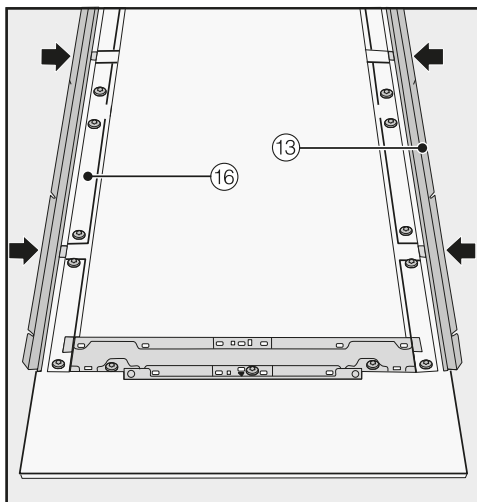

- Sada stavite na obe strane ugaone lajsne ⑬ do kraja u predviđene otvore na okviru za montažu ⑯.

Pričvršćivanje i nivelisanje fronta elementa

E

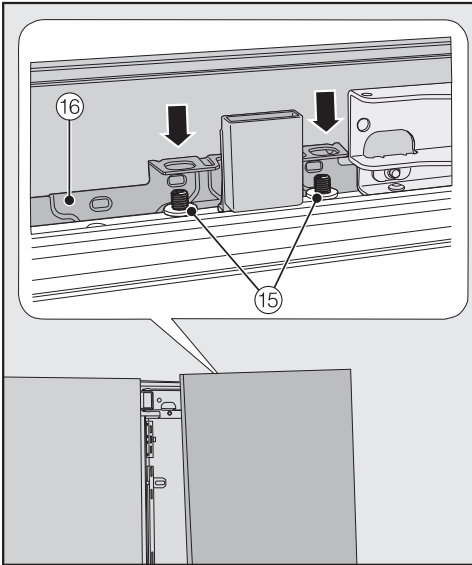

- Otvorite vrata uređaja i okačite front elementa sa montažnim okvirom ⑯ odozgo na klinove sa navojem ⑮.

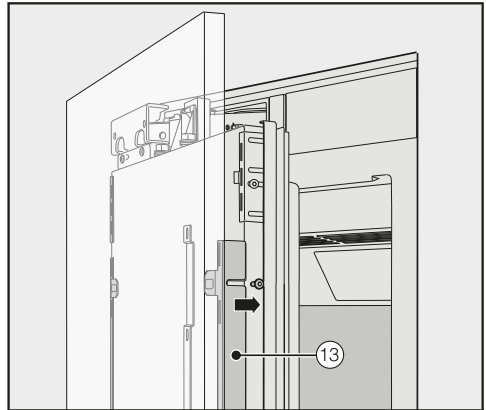

- Pritisnite ugaone lajsne na obe strane ⑬ u beli plastični okvir i pritegnite za-vrtnje prvo samo ovlaš. Rezervne za-vrtnje za to ćete naći u plastičnoj kesi označenoj slovom E.

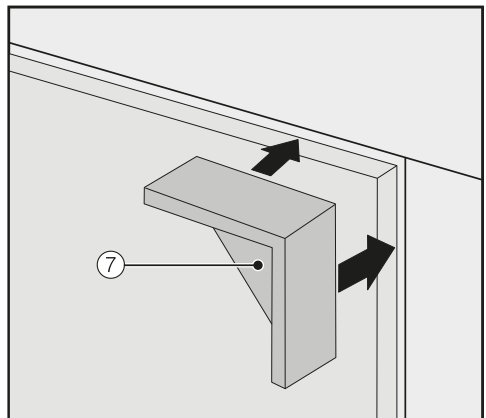

- Stavite odstoynike ⑦ na obe strane gore na uglove fronta elementa.
- Zatvorite vrata uređaja i proverite ra-stojanje od vrata elemenata koja se nalaze pored.

Instalacija

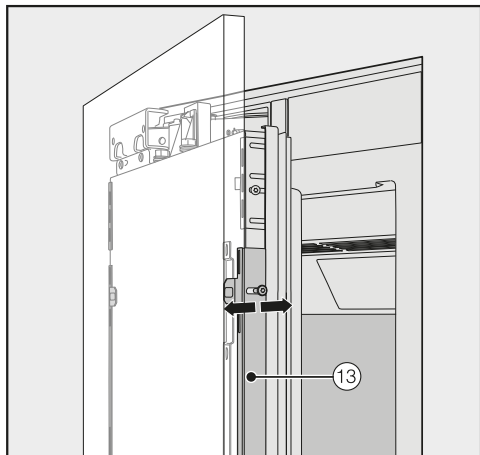

- Nivelišite front elementa po dubini preko udubljenja u ugaonim lajsnama ⑬.

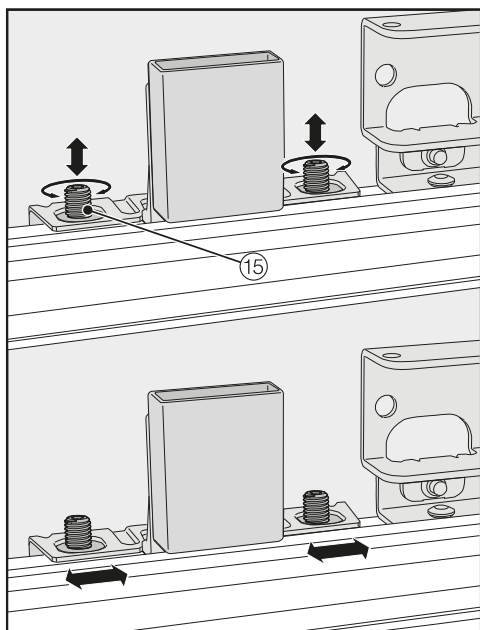

- Nivelišite front elementa po visini i bočno preko klinova sa navojem ⑮.

- Zatvorite vrata uređaja i proverite rastojanje od frontova elemenata koji se nalaze pored.

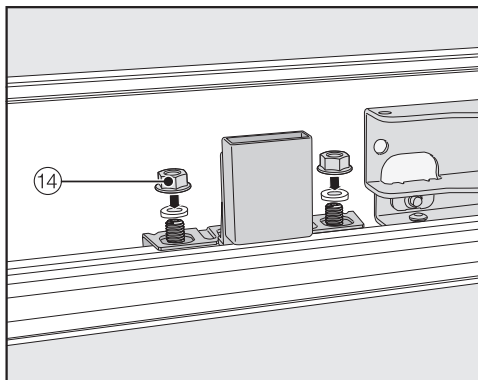

- Vratite podloške i matice ⑭ i čvrsto pritegnite matice ⑭. Na taj način je front elementa fiksiran.

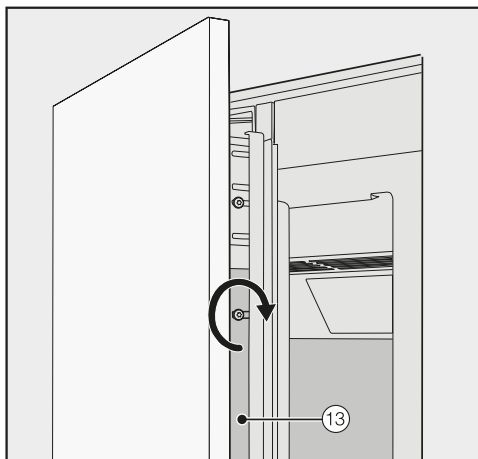

- Sada čvrsto pritegnite zavrtnje na ugaonim lajsnama ⑬.
- Otvorite vrata uređaja.
- Uklonite odstoynike ⑦ sa fronta elementa.

Montaža ugaonika za fiksiranje



Pomoću ugaonika za fiksiranje front elementa se dodatno pričvršćuje dole za vrata uređaja.

Ugaonik za fiksiranje montirajte tek kada je vinska vitrina (eventualno side-by-side) ugrađena i kada je front elementa podešen.

- Otvorite vrata uređaja do graničnika.

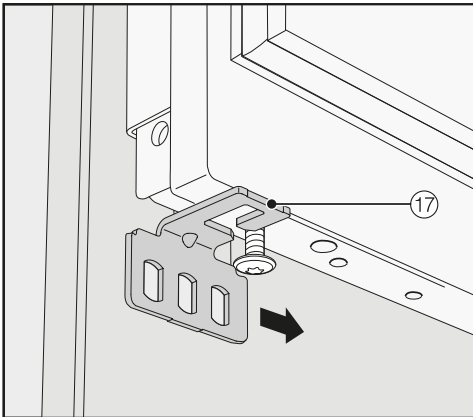

- Ugaonik za fiksiranje ⑰ gurnite sa strane na zavrtnj dole na vratima uređaja.

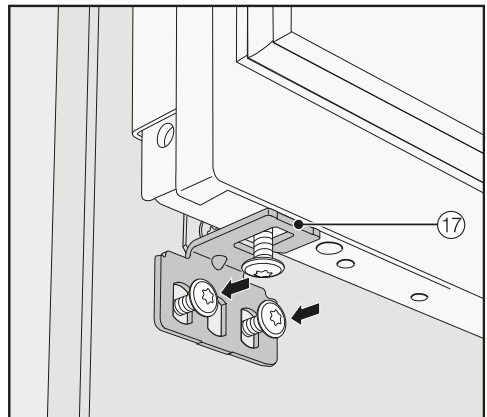
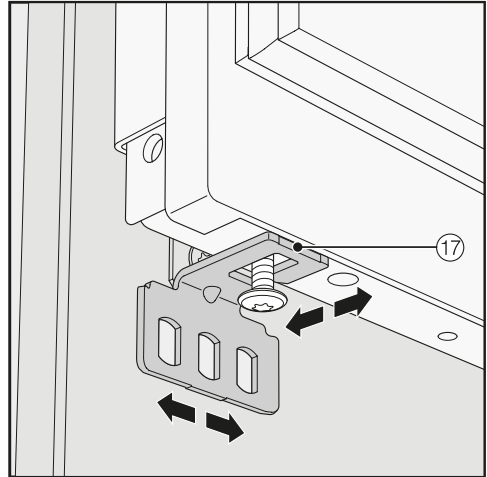

- Pričvrstite ugaonik za fiksiranje ⑰ na front elementa.

Instalacija

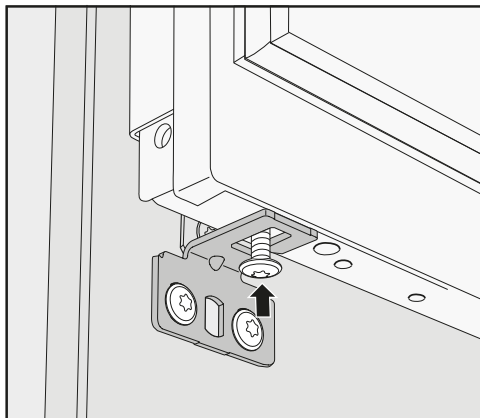

- Zavrtnite zavrtnanj dole na vratima uređaja.

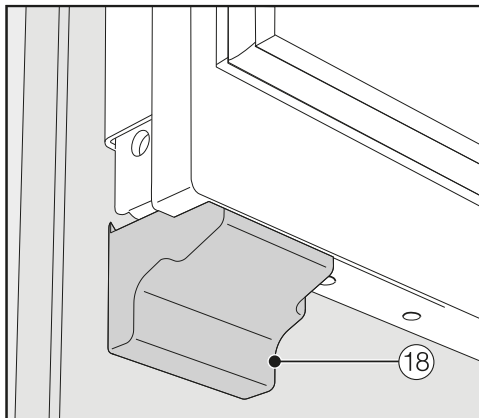

- Stavite pokrivke ⑱ na ugaonik za fiksiranje tako da uz „klik“ upadne u ležište.

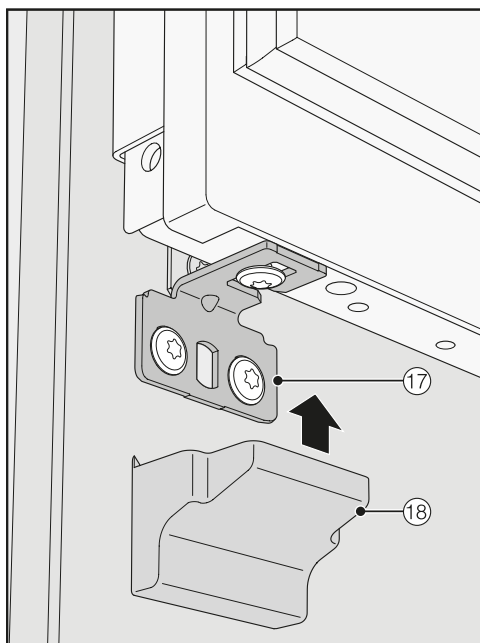

- Stavite pokrivku ⑱ na ugaonik za fiksiranje ⑰.

Pričvršćivanje pokrivnih lajsni

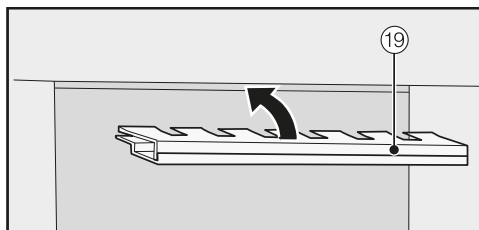

- Pre nego što možete da stavite pokrivku ⑲ u preoz iznad vinske vitrine, treba da se sastavi pokrivača:

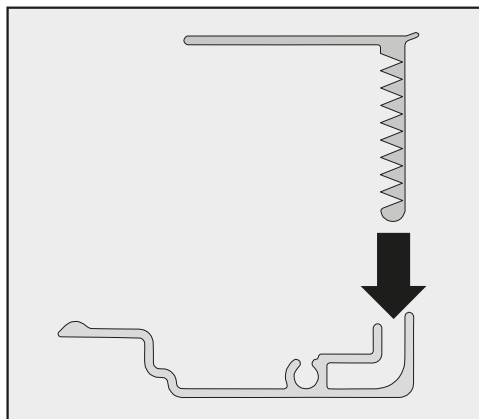

- Oba dela pokrivke stavite jedan u drugi.

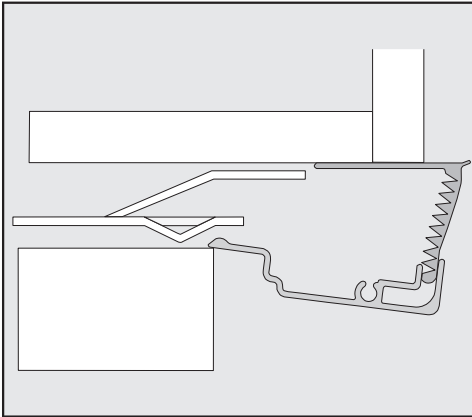

Pokrivka sa strane

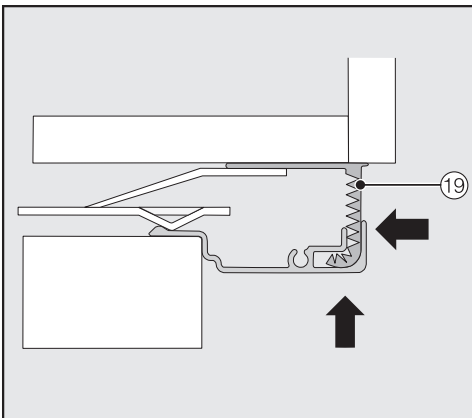

- Sastavljenu pokrivku ⑲ stavite u prorez iznad vinske vitrine tako da upadnu u ležište. Pri tom gurnite oba dela pokrivke koliko je potrebno jedan u drugi.

Montaža pokrivke u kombinaciji side-by-side

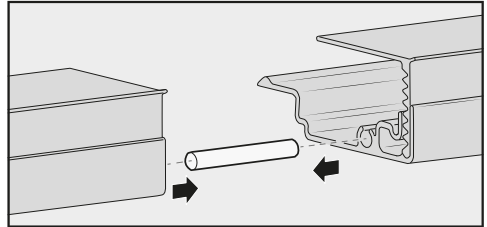

- Stavite klin (priložen uz komplet za montažu side-by-side) do polovine u vođicu pokrivke uređaja koji stoji sa leve strane.
- Stavite drugu pokrivku na klin i pritisnite dve pokrivke jednu uz drugu.
- Obe pokrivke stavite zajedno u prorez iznad uređaja tako da upadnu u ležište.

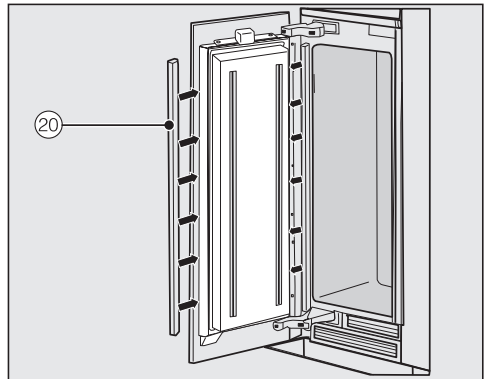

- Montirajte na obe strane vrata plastične pokrivke ⑳ tako što ćete ih čvrsto ugurati odozdo nagore u prorez između vrata uređaja i fronta kuhinjskog elementa.

Instalacija

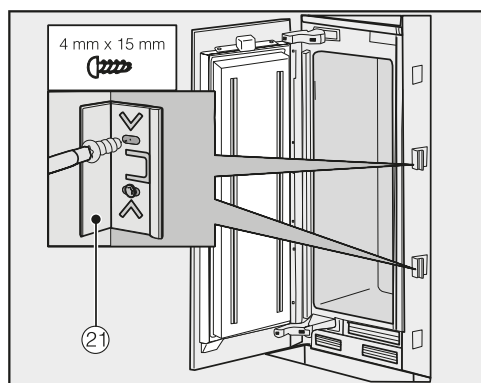

- Na obe strane vinske vitrine pričvrstite najmanje 3 spojnice (21) za pokrivke proreza.

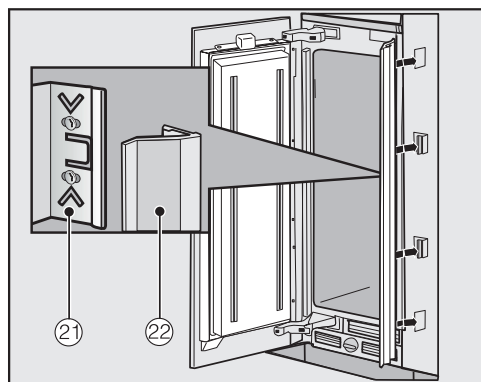

- Sada natakните pokrivke proreza (22) na obe strane na spojnice (21). Ako imate kombinaciju side-by-side, pokrivke proreza treba postaviti samo na spoljne strane.

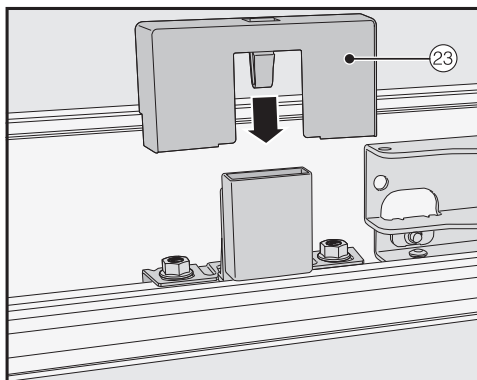

- Stavite pokrivku (23) na kontaktni prekidač svetla.

Pričvršćivanje pokrivke za vrata

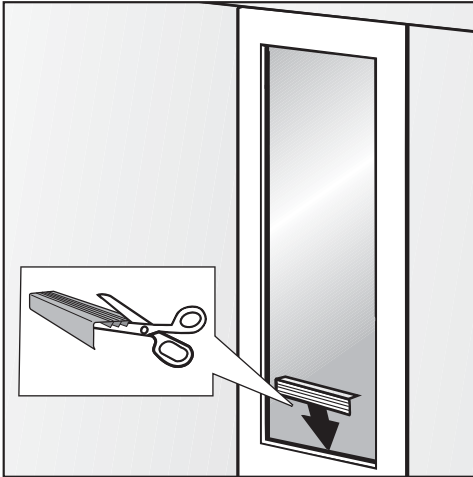

- Po potrebi skratite pokrivne lajsne za vrata na odgovarajuću širinu izreza u frontu elementa. Priložena je dodatna pokrivna lajsna radi određivanja potrebne dužine.

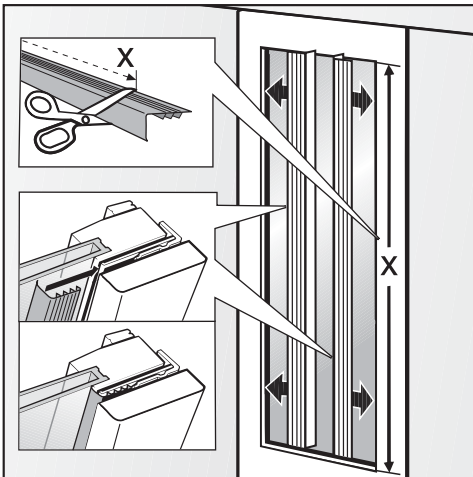

- Skratite duge pokrivne lajsne za vrata za desnu i levu stranu na potrebnu dužinu X.

- Pokrivne lajsne za vrata stavite u zazor između fronta elementa i staklene ploče.

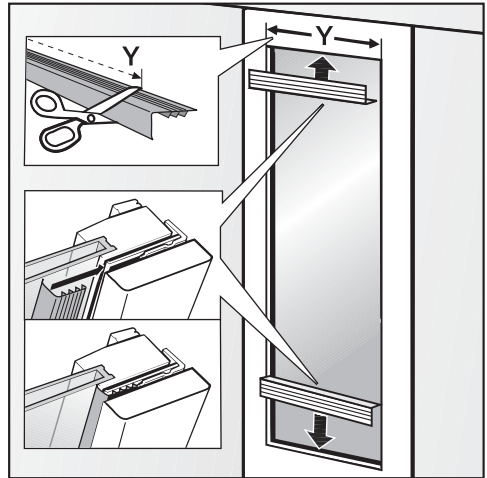

- Skratite kratke pokrivne lajsne za vrata gore i dole na potrebnu dužinu Y.
- Pokrivne lajsne za vrata stavite u zazor između fronta elementa i staklene ploče.

Instalacija

Pričvršćivanje ventilacione rešetke i maske postolja

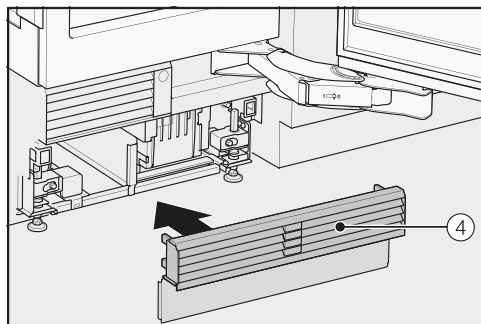

- Ventilacionu rešetku postolja ④ stavite u ležište dole na postolje uređaja.

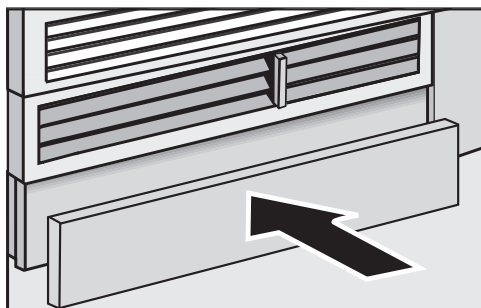

- Masku postolja isecite prema potrebi na neophodnu dužinu i visinu (između donje ivice postolja i poda).
- Pričvrstite masku postolja dole na ventilacionu rešetku postolja.

Ograničavanje ugla otvaranja vrata na uređaju



Šarke vrata na vinskoj vitrini su fabrički podešene tako da vrata uređaja mogu širom da se otvore.

Ukoliko bi vrata uređaja npr. prilikom otvaranja udarala o susedni zid, trebalo bi da ograničite ugao otvaranja vrata uređaja na oko 90°.

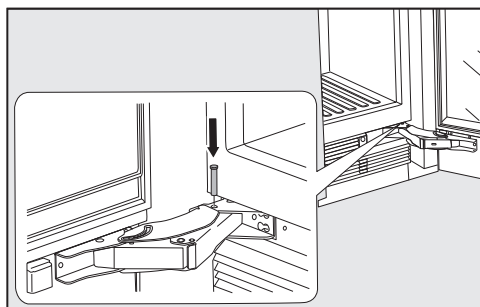

- Otvorite vrata uređaja.
- Stavite graničnik odozgo u donju šarku.

Ugao otvaranja vrata uređaja je sada ograničen na oko 90°.

Električni priključak

Vinska vitrina sme da se priključi isključivo pomoću priloženog priključnog provodnika (naizmjenična struja 50/60 Hz, 220 – 240 V). Duži priključni provodnik može da se nabavi kod servisne službe.

Osigurač mora da bude od najmanje 10 A.

Priključivanje sme da se vrši samo na propisno instaliranu utičnicu sa zaštitnim kontaktom. Električna instalacija mora da bude izvedena prema standardu VDE 0100.

Da biste vinsku vitrinu mogli brzo da isključite iz struje u slučaju potrebe, utičnica ne sme da se nalazi iza zadnje stranice uređaja i treba da bude lako pristupačna.

Ukoliko utičnica nakon ugradnje nije više pristupačna, treba instalirati uređaj koji razdvaja sve polove napajanja. U uređaje za razdvajanje spadaju prekidači sa kontaktnim otvorom od najmanje 3 mm. Tu spadaju LS-prekidači, osigurači i zaštite (EN 60335).

Utikač za struju kao i strujni kabl vinske vitrine ne smeju da dodiruju zadnju stranicu vinske vitrine, jer bi mogli da se oštete zbog vibracija vinske vitrine. To bi moglo prouzrokovati kratak spoj.

Na utičnice koje se nalaze iza zadnje stranice vinske vitrine ne smete takođe da priključujete druge uređaje.

Priključenje preko produžnog kabla nije dozvoljeno, pošto produžni kablovi ne garantuju potrebnu bezbednost vinske vitrine (npr. opasnost od pregrevanja).

Vinska vitrina ne sme da bude priključena na ostrvske invertore, koji se koriste kod autonomnog napajanja strujom kao npr. **solarnog napajanja električnom energijom**.

U protivnom može prilikom uključivanja vinske vitrine da dođe do sigurnosnog isključivanja zbog naponskih vrhova. Elektronika može da se ošteti. Isto tako, vinska vitrina ne sme da radi povezana sa takozvanim **utikačima za uštedu energije**, pošto je na taj način smanjen dovod energije do vinske vitrine i ona se previše zagreje.

Instalacija

Priključivanje vinske vitrine

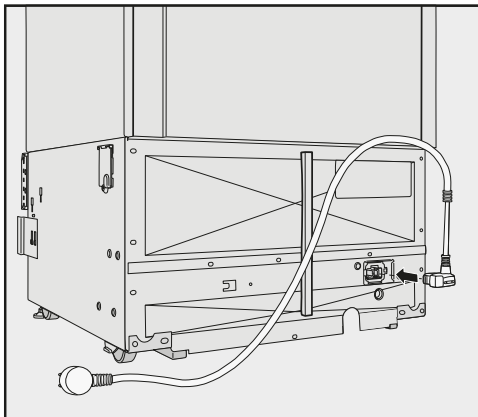

- Utaknite utikač uređaja na zadnjoj strani vinske vitrine.

Vodite računa da mrežni utikač uređaja pravilno upadne u ležište.

- Utaknite mrežni utikač vinske vitrine u utičnicu.

Vinska vitrina je sada priključena na električnu mrežu.

Ušteda energije

	Normalna potrošnja energije	Povećana potrošnja energije
Postavljanje/održavanje	U prostorijama koje se provetravaju.	U zatvorenim prostorijama koje se ne provetravaju.
	Zaštićeno od direktnog sunčevog zračenja.	Kada ima direktnog sunčevog zračenja.
	Ne u blizini izvora toplote (grejno telo, šporet).	U blizini izvora toplote (grejno telo, šporet).
	Idealna sobna temperatura oko 20 °C.	Kada je sobna temperatura viša od 25 °C.
	Ne pokrivajte otvore za dovod i odvod vazduha i redovno ih čistite od prašine.	Kada su otvori za dovod i odvod vazduha pokriveni ili puni prašine.
Podešavanje temperature	10 do 12 °C	Što je niža podešena temperatura, to je veća potrošnja energije!

Ušteda energije

	Normalna potrošnja energije	Povećana potrošnja energije
Upotreba	Raspored drvenih rešetkastih polica kao prilikom isporuke.	
	Vrata uređaja otvarajte samo po potrebi i što je moguće kraće. Složite sortirane flaše za vino.	Prilikom čestog i dugog otvaranja vrata dolazi do gubitka hladnoće i topli vazduh iz prostorije ulazi u uređaj. Vinska vitrina pokušava da rashladi vazduh i kompresor radi duže.
	Nemojte da pretovarite pregrade, da bi vazduh mogao da cirkuliše.	Slabije strujanje vazduha prouzrokuje smanjenje učinka hlađenja.

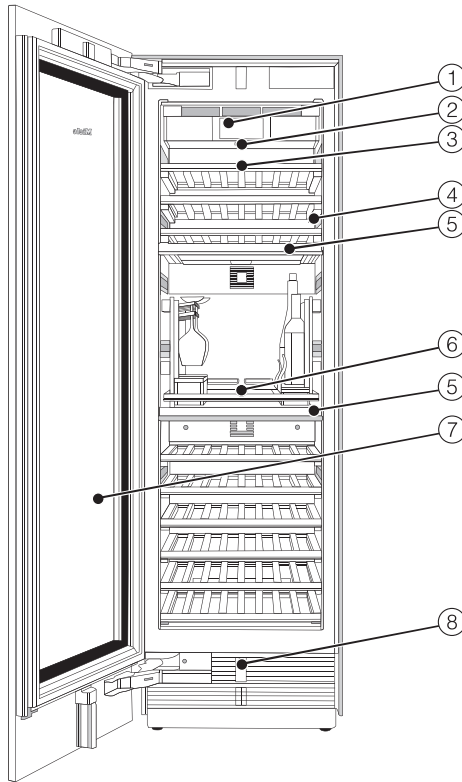

- ① Displej
- ② Prekidač uključeno/isključeno
- ③ Drvene police sa lajsnama za označavanje
- ④ Osvetljenje unutrašnjosti
- ⑤ Izolaciona ploča za termičko razdvajanje zona za temperiranje vina
- ⑥ Somelije komplet*
- ⑦ Staklena vrata sa UV-filterom
- ⑧ Automatsko otvaranje vrata (Push2open/Pull2open)

Opis uređaja

*** Somelije komplet čine:**

držač za čaše, nosač za flaše, 2 kutije za pribor i ploča za dekantiranje. Takođe su uz Somelije komplet priloženi filcani ulošci raznih veličina.

Osnovni ekran

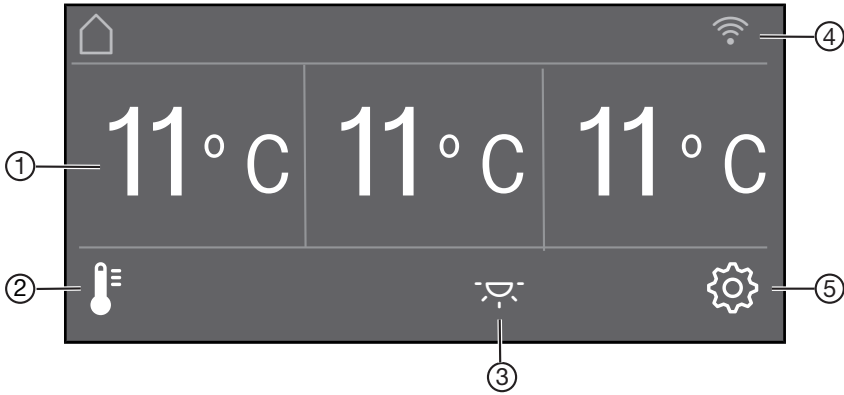









- ① Indikator temperature (zadana temperatura) za 3 zone za temperiranje vina
- ② Senzorski taster 🌡️
za podešavanje temperature i vlažnosti vazduha ∆
- ③ Senzorski taster ☀️
za uključivanje i isključivanje osvetljenja unutrašnjosti kada su vrata uređaja zatvorena (Ambijentalno osvetljenje)
- ④ Indikator Miele@home status veze
(vidljiv samo ako je konfigurisan Miele@home)
- ⑤ Senzorski taster ⚙️
za biranje raznih funkcija u režimu podešavanja

Opis uređaja





Režim podešavanja

U režimu podešavanja možete da birate sledeće funkcije i delimično promenite njihove postavke:

Simbol		Funkcija
	Jezik	Podešavanje
	Osvetljenost displeja	Podešavanje (tamnije do svetlije)
	Šema boja	Podešavanje (tamnije ili svetlije)
	Zvučni signali	Podešavanje jačine zvuka ili potpuno isključivanje Zvučni signali (npr. alarm za vrata)
	Zvuk tastera	Podešavanje jačine zvuka ili potpuno isključivanje Zvuk tastera
°F / °C	Jedinica temperature	Podešavanje (°farenhajta ili ° celzijusa)
	Zaključavanje tastera	Uključivanje ili isključivanje (vidi poglavlje „Aktiviranje drugih podešavanja“)
	Samotestiranje	Sistem se iznova pokreće i proverava u pogledu grešaka ili smetnji (vidi poglavlje „Aktiviranje drugih podešavanja“)
	Asistent za vrata	(Push2open ili Pull2open) uključivanje ili isključivanje (vidi poglavlje „Aktiviranje drugih podešavanja“)
@	Miele@home	Konfigurisanje, deaktiviranje ili upitivanje statusa WLAN veze (vidi poglavlje „Aktiviranje drugih podešavanja“)

	Demo program	Isključivanje * (vidljivo samo ako je Demo program uključen, vidi poglavlje „Aktiviranje drugih podešavanja“)
	Fabrička podešavanja	Vraćanje podešavanja na fabrička podešavanja (vidi poglavlje „Aktiviranje drugih podešavanja“)
	Ambijetalno osvetljenje	Biranje između 5 različitih podešavanja ambijetalnog osvetljenja (vidi poglavlje „Aktiviranje drugih podešavanja“)
	Ambijetalni displej	Odabir prikaza displeja kada su vrata uređaja zatvorena (vidi poglavlje „Aktiviranje drugih podešavanja“)
	"Šabat" način rada	Uključivanje ili isključivanje (vidi poglavlje „Aktiviranje drugih podešavanja“)

Simboli u režimu podešavanja

	Listanje u režimu podešavanja ili biranje podešavanja
	Promeniti podešavanje (npr. osvetljenost ekrana)
	Potvrđivanje podešavanja
	Napuštanje nivoa menija

Pribor

Priloženi pribor

Utikač uređaja

Kreda u olovci

Priloženu kredu upotrebite za pisanje na magnetnim lajsnama na drvenim policama. Tako ćete imati dobar pregled uskladištenih vrsta vina.

Pribor koji se posebno kupuje

Prilagođeni vinskoj vitrini možete da naručite korisne delove pribora i sredstva za čišćenje i održavanje iz Miele asortimana.

Univerzalna krpa od mikrovlakana

Krpa od mikrovlakana Vam je korisna prilikom uklanjanja otisaka prstiju i manje prljavštine na prednjim stranama od plemenitog čelika, na komandnim pločama uređaja, prozorima, nameštaju, prozorima automobila, itd.

Obloga fronta od plemenitog čelika

Prednje ploče od plemenitog čelika obezbeđuju Vašoj vinskoj vitrini vrhunski spoljni dizajn.

Uz to su dostupne ručice i maske postolja sa izgledom plemenitog čelika.

Montažni komplet side-by-side

Za ugradnju dve ili više vinskih vitrina/ dva ili više rashladnih uređaja jedan pored drugog potreban Vam je montažni komplet side-by-side (vidi poglavlje „Instalacija“, odeljak „Side-by-side“).

Džep za šarke

Ako na Vašoj vinskoj vitrini treba izvršiti promenu smera otvaranja vrata, mora da se demontira ventilaciona rešetka postolja. Za to Vam je potreban džep za šarke.

Promenu smera otvaranja vrata vrši isključivo servis.

Pribor koji se posebno kupuje možete da poručite preko Miele Webshop-a. Ove proizvode možete da nabavite i preko Miele servisne službe (vidi na kraju ovog uputstva za upotrebu) i kod Vašeg Miele specijalizovanog prodavca.

Pre prve upotrebe

Posle transporta ostavite vinsku vitrinu da stoji oko 1 sat pre nego što je priključite.

Time ćete sprečiti eventualne funkcionalne smetnje na vinskoj vitrini.

Ambalaža

- Uklonite svu ambalažu iz unutrašnjosti uređaja.

Pre uključivanja vinske vitrine obavezno uklonite sav materijal za pakovanje, uključujući lepljivu foliju. Lepljiva folija se teško skida sa hladnih površina.

Čišćenje vinske vitrine

U vezi sa tim obratite pažnju na odgovarajuće napomene u poglavlju „Čišćenje i održavanje“.

- Očistite unutrašnjost vitrine i pribor.

Biranje odgovarajućeg asistenta za vrata (Push2open/Pull2open)

Asistent Vam pomaže prilikom otvaranja vrata uređaja.

Možete da birate između dva asistenta za vrata Push2open i Pull2open (vidi poglavlje „Aktiviranje drugih podešavanja“, odeljak „Uključivanje Asistent za vrata“).

Fabrički je podešen asistent za vrata Push2open.

- Odaberite asistent za otvaranje vrata Pull2open, ako Vaša vinska vitrina ima front elementa sa ručicom.
- Odaberite asistent za otvaranje vrata Push2open, ako Vaša vinska vitrina ima front elementa bez ručice.

Postavljanje Somelije kompleta

- Postavite Somelije komplet kao što je opisano u poglavlju „Somelije komplet“.

Prvo puštanje u rad

Upravljanje vinskom vitrinom

Šiljati ili oštri predmeti, npr. olovke, mogu da izgrebu ekran osetljiv na dodir.

Ekran osetljiv na dodir dodirujte samo prstima.

Ako su Vam prsti hladni, postoji mogućnost da ekran osetljiv na dodir ne reaguje.

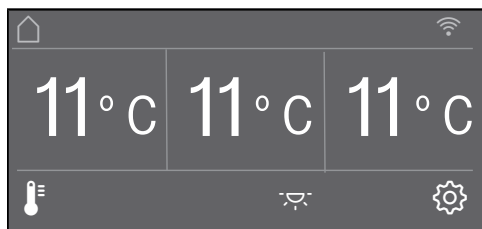

Senzorski tasteri koji se nalaze ispod indikatora temperature mogu dodirom direktno da se **aktiviraju**, dok se simboli i tekstovi u ili iznad indikatora temperature jedino **prikazuju**.

Meni podešavanja ⚙️

Putem menija podešavanja ⚙️ možete da aktivirate razne funkcije vinske vitrine i delimično menjate njihova podešavanja (vidi poglavlje „Aktiviranje drugih podešavanja“).

- Dodirnite senzorski taster ⚙️ da biste dospeli u meni podešavanja.
- Uz pomoć senzorskih tastera < i > odaberite funkciju čija podešavanja želite da promenite.
- Potvrdite Vaš izbor sa *OK*.
- Promenite podešavanja po želji bilo uz pomoć senzorskih tastera < i > bilo uz pomoć senzorskih tastera + i -.
- Potvrdite Vaš izbor sa *OK*.

Podešavanje posvetljeno **u boji** je uvek **odabrano** podešavanje, njega možete direktno da potvrdite sa *OK*.

- Dodirnite senzorski taster ↶ ako hoćete da se vratite u prethodni nivo menija ili prekinete postupak.

Svaki dodir na displeju se potvrđuje zvukom tastera. Ovaj zvuk tastera možete da isključite putem menija podešavanja ⚙️.

Sprovođenje prvog puštanja u rad

- Otvorite vrata uređaja.

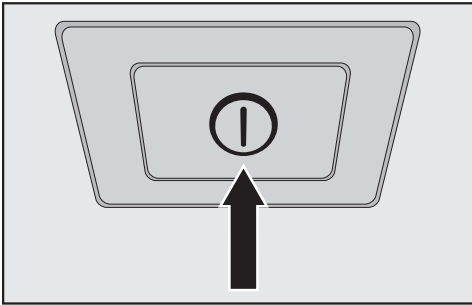



- Uključite vinsku vitrinu pritiskom na prekidač za uključivanje/isključivanje.

Prekidač uključeno/isključeno se nalazi ispod displeja.

Vinska vitrina počinje da hladi, a osvetljenje unutrašnjosti se pali kada otvorite vrata uređaja.

Na displeju vinske vitrine pojavi se Miele.

- Kada vinsku vitrinu uključite prvi put, od Vas će se zahtevati da izvršite sledeća podešavanja:
 - Podesiti Jezik (ukoliko ste greškom odabrali pogrešan Jezik, vratite se opet u meni podešavanja  i orijentišite se prema simbolu  radi podešavanja jezika Vaše zemlje)
 - Podesiti Jedinica temperature: °C (stepen celzijusa) ili °F (stepen fahrenheit)
 - Konfigurisati Miele@home :

- Odaberite dalje ako hoćete sada da konfigurirate Miele@home (za to sledite uputstva u poglavlju „Aktiviranje drugih podešavanja“, odeljak „Miele@home“).
- Odaberite Preskočiti ako hoćete kasnije da konfigurirate Miele@home.
- Odaberite odgovarajućim senzorskim tasterima < i > podešavanje koje Vam odgovara i potvrdite odabir sa OK.
- Dodirnite senzorski taster  ako hoćete da se vratite u prethodni nivo menija.

Na displeju se pojavi poruka Prvo puštanje u rad je uspešno završeno.

- Prvo puštanje u rad potvrdite sa OK.

Na displeju se pojavi osnovni ekran (vidi poglavlje „Opis uređaja“, odeljak „Osnovni ekran“).

Prvo puštanje u rad ne može da se prekine. Isključivanjem vinske vitrine ono može samo da se zaustavi, nakon ponovnog uključivanja vinske vitrine prvo puštanje u rad mora da se nastavi.

Uključivanje i isključivanje vinske vitrine

Uključivanje vinske vitrine

- Otvorite vrata uređaja.
- Uključite vinsku vitrinu pritiskom na prekidač za uključivanje/isključivanje.

Vinska vitrina počinje da hladi, a osvetljenje unutrašnjosti se uključuje kada otvorite vrata uređaja.

Na displeju vinske vitrine se prikazuje Miele, zatim osnovni ekran:

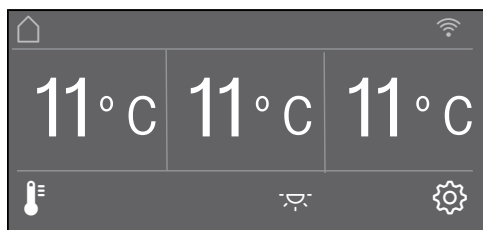

Isključivanje vinske vitrine

- Isključite vinsku vitrinu pritiskom na prekidač za uključivanje/isključivanje.

Hlađenje i osvetljenje unutrašnjosti su isključeni.

Obratite pažnju. Vinska vitrina nije odvojena od električne mreže kada se ona isključi prekidačem za uključivanje/isključivanje.

Ako ste duže vreme odsutni

Ako vinsku vitrinu nećete da koristite duže vreme, onda uradite sledeće:

- isključite vinsku vitrinu,
- izvucite mrežni utikač ili isključite osigurač u kućnoj instalaciji,
- očistite vinsku vitrinu i
- ostavite vinsku vitrinu otvorenu da biste je dovoljno provetrili i sprečili stvaranje neprijatnih mirisa.

Ukoliko zbog dužeg odsustva isključite vinsku vitrinu, ali je ne očistite, postoji opasnost da će se stvoriti buđ ako vrata uređaja ostanu zatvorena.

Obavezno očistite vinsku vitrinu.

Putem menija podešavanja  možete da aktivirate razne funkcije vinske vitrine, delimično menjate njihova podešavanja i time prilagodite vinsku vitrinu svojim potrebama.

U nastavku su opisane samo one funkcije u meniju podešavanja , za koje su potrebna dodatna objašnjenja.

Dok se nalazite u meniju podešavanja , automatski se potiskuju alarm za vrata i ostale poruke upozorenja.

Zaključavanje tastature / - Uključivanje ili isključivanje

Uključite Zaključavanje tastature ako želite da zaštitite Vašu vinsku vitrinu od neželjene promene temperature ili od neželjenih promena u meniju podešavanja .

- Odaberite u meniju podešavanja  uz pomoć senzorskih tastera < i > Zaključavanje tastature i potvrdite Vaš izbor sa *OK*.
- Uključite blokadu tastera uz pomoć senzorskih tastera < i > uključeno ili isključeno i potvrdite Vaš izbor sa *OK*.
- Zatvorite vrata uređaja, tek onda se aktivira blokada tastera.

Uključena blokada tastera se ne prikazuje na displeju.

Ukoliko tokom uključene blokade tastera pritisnete senzorski taster, na displeju se prikaže poruka Za otključavanje pritisnite taster *OK* i držite ga pritisnutog 6 sekundi.



- Sledite uputstvo na displeju.

Displej se nakratko odblokira i možete da izvršite željena podešavanja. Zatvaranjem vrata uređaja ponovo se uključuje blokada tastera.

Aktiviranje drugih podešavanja

Sprovođenje funkcije Samotestiranje

Izvršite Samotestiranje ako imate osećaj da Vaša vinska vitrina ne funkcioniše besprekorno i želite da proverite da li postoje eventualne smetnje.

- Odaberite u meniju podešavanja  uz pomoć senzorskih tastera < i > Samotestiranje i potvrdite Vaš izbor sa **OK**.
- Dodirnite senzorski taster , ako želite da prekinete postupak.

Pokreće se Samotestiranje i proverava da li u vinskoj vitrini eventualno ima greška i smetnji.

- Ako se uz pomoć auto testiranja ne otkriju greške ili smetnje, na displeju se pojavi poruka Ponovno pokretanje uređaja.
- Ako se uz pomoć auto testiranja otkriju greške ili smetnje, onda će se informacije o greškama potom prikazati na displeju.

Dodatno se čuje zvučni signal upozorenja.

- Ako Vam zvučni signal upozorenja smeta, možete da ga isključite ranije tako što ćete dodirnuti senzorski taster .
- Zabeležite prikazanu informaciju (informacije) o greškama.
- Pozovite servisnu službu i informišite ih o prikazanoj informaciji (informacijama) o greškama.
- Potvrdite ovu informaciju sa **OK**.

Na displeju se pojavi poruka Ponovno pokretanje uređaja.

Vinska vitrina se nakratko automatski isključuje i ponovo uključuje.

Na displeju se pojavi poruka Samotestiranje je završeno.

- Potvrdite ovu informaciju sa **OK**.

Na displeju se ponovo prikaže osnovni ekran.

Uključivanje funkcije Asistent za vrata

Možete da birate između dva asistenta za vrata: Push2open i Pull2open.



Fabrički je podešen asistent za vrata Push2open.

Asistent za vrata Push2open je pogodan za frontove kuhinjskih elemenata bez ručica. Vrata uređaja se sama otvaraju kada ih lagano pritisnete.

Asistent za vrata Pull2open je pogodan za frontove kuhinjskih elemenata sa ručicama. Vrata uređaja se otvaraju lako i sa malo snage.



 **Opasnost od oštećenja usled prevremenog otvaranja vrata uređaja.** Kada je asistent za vrata uključen, ponovno prevremeno otvaranje vrata uređaja može da prouzrokuje oštećenja i slabije funkcionisanje uređaja. Nemojte da zadržavate ili zatvarate vrata uređaja dok je automatsko otvaranje vrata još uvek izvučeno. Ako ste ipak zatvorili vrata uređaja, ostavite ih 5 minuta zatvorena. Automatsko otvaranje vrata se ponovo podešava.

Uključiti Push2open

- U režimu podešavanja  odaberite uz pomoć senzorskih tastera < i > Asistent za vrata i potvrdite Vaš izbor sa **OK**.
- Odaberite uz pomoć senzorskih tastera < i > Način rada i potvrdite Vaš izbor sa **OK**.
- Odaberite uz pomoć senzorskih tastera < i > Push2open i potvrdite Vaš izbor sa **OK**.
- Dodirnite senzorski taster  kako biste se vratili u prethodni nivo menija.

- Podešavanje intenziteta



Dodatno možete da podesite intenzitet funkcije Push2open. Što je manji podešeni intenzitet, utoliko manja snaga Vam je potrebna prilikom pritiskanja vrata uređaja.

- U režimu podešavanja  odaberite uz pomoć senzorskih tastera < i > Asistent za vrata i potvrdite Vaš izbor sa **OK**.
- U režimu podešavanja  odaberite uz pomoć senzorskih tastera < i > Intenzitet i potvrdite Vaš izbor sa **OK**.
- Odaberite uz pomoć senzorskih tastera < i > odgovarajući intenzitet (Niži, Srednji, Viši) i potvrdite Vaš izbor sa **OK**.

Aktiviranje drugih podešavanja



- Podešavanje trajanja AutoClose

Takođe možete da podesite vreme trajanja koliko dugo vrata uređaja treba da ostanu otvorena dok se samostalno ne zatvore.

- U režimu podešavanja  odaberite uz pomoć senzorskih tastera < i > Asistent za vrata i potvrdite Vaš izbor sa OK.
- U režimu podešavanja  odaberite uz pomoć senzorskih tastera < i > AutoClose i potvrdite Vaš izbor sa OK.
- Odaberite uz pomoć senzorskih tastera + i – odgovarajuće vreme trajanja (5-30) sekundi i potvrdite Vaš izbor sa OK.



Zaštita od neželjenog otvaranja: Ako ne otvorite širom vrata uređaja, ona će sama da se zatvore po isteku vremena koje ste definisali.

Uključiti Pull2open



- U režimu podešavanja  odaberite uz pomoć senzorskih tastera < i > Asistent za vrata i potvrdite Vaš izbor sa OK.
- Odaberite uz pomoć senzorskih tastera < i > Način rada i potvrdite Vaš izbor sa OK.
- Odaberite uz pomoć senzorskih tastera < i > Pull2open i potvrdite Vaš izbor sa OK.
- Dodirnite senzorski taster  kako biste se vratili u prethodni nivo menija.

- Podešavanje intenziteta

Dodatno možete da podesite intenzitet funkcije Pull2open. Što je manji podešeni intenzitet, utoliko manja snaga Vam je potrebna prilikom povlačenja vrata uređaja.

- U režimu podešavanja  odaberite uz pomoć senzorskih tastera < i > Asistent za vrata i potvrdite Vaš izbor sa OK.
- U režimu podešavanja  odaberite uz pomoć senzorskih tastera < i > Intenzitet i potvrdite Vaš izbor sa OK.
- Odaberite uz pomoć senzorskih tastera < i > odgovarajući intenzitet (Niži, Srednji, Viši) i potvrdite Vaš izbor sa OK.

Isključivanje funkcije Asistent za vrata

- U režimu podešavanja  odaberite uz pomoć senzorskih tastera < i > Asistent za vrata i potvrdite Vaš izbor sa *OK*.
- Odaberite uz pomoć senzorskih tastera < i > Način rada i potvrdite Vaš izbor sa *OK*.
- Odaberite uz pomoć senzorskih tastera < i > isključeno i potvrdite Vaš izbor sa *OK*.
- Dodirnite senzorski taster  kako biste se vratili u prethodni nivo menija.

Miele@home

Vaša vinska vitrina je opremljena integrisanim WLAN modulom.

Fabrički je umrežavanje deaktivirano.

Za korišćenje potrebni su Vam:

- WLAN mreža
- aplikacija Miele@mobile
- korisnički nalog Miele-a. Korisnički nalog možete da kreirate putem aplikacije Miele@mobile.

Aplikacija Miele@mobile Vas vodi prilikom povezivanja između vinske vitrine i kućne WLAN mreže.

Nakon što ste povezali vinsku vitrinu u Vašu WLAN mrežu, pomoću aplikacije možete npr. da radite sledeće:

- tražite informacije o statusu rada Vaše vinske vitrine
- menjate podešavanja Vaše vinske vitrine

Povezivanjem vinske vitrine u Vašu WLAN mrežu povećava se potrošnja električne energije, čak i kada je vinska vitrina isključena.

Obezbedite, da na mestu postavljanja Vaše vinske vitrine signal Vaše WLAN mreže bude dovoljno jak.

Aktiviranje drugih podešavanja

Dostupnost WLAN veze

WLAN veza deli frekventni opseg sa drugim uređajima (npr. mikrotalasnim renaama, igračkama na daljinsko upravljanje). Usled toga prilikom povezivanja može doći do smetnji, povremeno ili potpuno. Iz tog razloga ne može da se obezbedi stalna raspoloživost ponuđenih funkcija.

Raspoloživost Miele@home

Korišćenje aplikacije Miele@mobile zavisi od raspoloživosti servisa Miele@home u Vašoj zemlji.

Servis Miele@home nije raspoloživ u svakoj zemlji.

Informacije o raspoloživosti naći ćete na internet strani www.miele.com.

Miele@mobile aplikacija

Miele@mobile aplikaciju možete besplatno preuzeti sa Apple App Store® ili Google Play Store™-a.



Umrežavanje Vaše vinske vitrine pomoću aplikacije Miele@mobile

Za prijavljivanje Vam je potrebno još i sledeće:

- lozinka Vaše WLAN mreže
- lozinka vinske vitrine

Lozinka vinske vitrine je fabrički broj koji se nalazi na natpisnoj pločici sa oznakom tipa.

Natpisnu pločicu naći ćete u unutrašnjosti vinske vitrine.



Na primer, ako je fabrički broj „78000001“, lozinka je „78000001“.

- U režimu podešavanja odaberite uz pomoć senzorskih tastera < i > Miele@home i potvrdite svoj izbor sa OK.

Na displeju se prikazuje Podesiti.

- Potvrdite svoj izbor sa OK.
- Odaberite uz pomoć senzorskih tastera < i > Pomoću aplikacije i potvrdite Vaš izbor sa OK.
- Pokrenite aplikaciju Miele@mobile i sledite dalja uputstva u aplikaciji.

Aktiviranje drugih podešavanja

- Čim Vaša vinska vitrina bude uspešno povezana pomoću aplikacije u Vašu WLAN mrežu, na displeju vinske vitrine se prikazuje *Veza je uspešno uspostavljena.*

- Ponovo potvrdite ovaj postupak pomoću *OK.*

Kada je WLAN veza aktivna, na displeju se prikazuje .

Umrežavanje Vaše vinske vitrine pomoću WPS

Za ovu metodu povezivanja Vaš ruter mora da ima WPS funkciju.

- Odaberite u meniju podešavanja  uz pomoć senzorskih tastera < i > Miele@home i potvrdite Vaš izbor sa *OK.*

Na displeju se prikaže *Podesiti.*

- Potvrdite Vaš izbor sa *OK.*
- Odaberite uz pomoć senzorskih tastera < i > Pomoću WPS i potvrdite odabir sa *OK.*
- Sada sledite uputstva na displeju.
- Potvrdite ovaj postupak pomoću *OK.*

Da bi se koristile funkcije Miele@home, Vašu vinsku vitrinu morate da prijavite i u aplikaciji.

- Čim Vaša vinska vitrina bude uspešno povezana pomoću WPS u Vašu kućnu mrežu, na displeju se prikaže *Veza je uspešno uspostavljena.*
- Ponovo potvrdite ovaj postupak pomoću *OK.*

Kada je WLAN veza aktivna, na displeju se prikaže .

Aktiviranje drugih podešavanja

Deaktiviranje Miele@home

- Odaberite u meniju podešavanja  uz pomoć senzorskih tastera < i > Miele@home i potvrdite Vaš izbor sa *OK*.
- Odaberite uz pomoć senzorskih tastera < i > Deaktivirati i potvrdite Vaš izbor sa *OK*.

Na displeju se pojavi poruka *Uspešno deaktiviranje*.

- Potvrdite ovu informaciju sa *OK*.

Vaša vinska vitrina je sada odjavljena sa Vaše WLAN mreže.

Simbol  se gasi na displeju.

Aktiviranje Miele@home

Morate ponovo da aktivirate umrežavanje ako je Miele@home pre toga već jednom bio aktiviran a zatim veza prekinuta.

- U režimu podešavanja  odaberite uz pomoć senzorskih tastera < i > Miele@home i potvrdite Vaš izbor sa *OK*.
- Odaberite uz pomoć senzorskih tastera < i > Aktivirati i potvrdite Vaš izbor sa *OK*.

Na displeju se pojavi poruka *Uspešno aktiviranje*.





- Potvrdite ovu informaciju sa *OK*.

Kada je WLAN veza aktivna, na displeju se prikaže .

Provera statusa WLAN veze

- U režimu podešavanja  odaberite uz pomoć senzorskih tastera < i > Miele@home i potvrdite Vaš izbor sa *OK*.
- Odaberite uz pomoć senzorskih tastera < i > Status veze i potvrdite Vaš izbor sa *OK*.

Na displeju se pojavi informacija o statusu WLAN veze:

-  povezan: postoji jaka veza,
-  povezan: postoji srednje jaka veza,
-  povezan: postoji slaba veza,
- : ne postoji veza.

Ponovno konfigurisanje Miele@home

Ukoliko se Vaša WLAN mreža promeni, možete ponovo da konfigurirate Miele@home za Vašu vinsku vitrinu.

- Odaberite u meniju podešavanja  uz pomoć senzorskih tastera < i > Miele@home i potvrdite Vaš izbor sa *OK*.
- Odaberite uz pomoć senzorskih tastera < i > Ponovo podesiti i potvrdite Vaš izbor sa *OK*.

Na displeju se pojavi poruka *Resetovati konfiguraciju?*

- Odaberite uz pomoć senzorskih tastera < i > da ili ne i potvrdite Vaš izbor sa *OK*.

Resetovanje konfiguracije mreže

Resetujte podešavanja vinske vitrine na stanje prilikom isporuke kada Vašu vinsku vitrinu budete odlagali, prodavali ili puštali u rad već korišćenu vinsku vitrinu. Time se resetuje mrežna konfiguracija, tako da se uklanjaju svi lični podaci iz vinske vitrine. Osim toga, prethodni vlasnik više ne može da pristupi vinskoj vitrini.

- Podešavanja vinske vitrine možete da vratite na fabrička kao što je opisano u poglavlju „Vraćanje podešavanja na stanje prilikom isporuke “.

Demo program - Isključivanje

Demo program omogućava specijalizovanoj prodavnici da vinska vitrina bude prezentovana **bez uključene funkcije hlađenja**. Ovo podešavanje Vam nije potrebno za privatnu upotrebu.

Ako je fabrički uključen demo program, na displeju se prikaže .

- Odaberite u meniju podešavanja  uz pomoć senzorskih tastera < i > Demo program i potvrdite Vaš izbor sa OK.

Na displeju se pojavi poruka Za deaktiviranje pritisnite taster OK i držite ga pritisnutog 4 sekunde.

- Sledite uputstvo na displeju.

Na displeju se prikaže odbrojavanje Deaktiviranje demo programa za sekundi.

Na displeju se pojavi poruka Demo program deaktiviran. Uredaj hladi.

- Potvrdite ovu informaciju sa OK.

Na displeju se ponovo prikaže osnovni ekran.

Aktiviranje drugih podešavanja

Resetovanje podešavanja na fabrička podešavanja

Podešavanja vinske vitrine možete da vratite na fabrička podešavanja.

Resetujte podešavanja vinske vitrine na stanje prilikom isporuke kada Vašu vinsku vitrinu budete odlagali, prodavali ili puštali u rad već korišćenu vinsku vitrinu. Time se resetuje mrežna konfiguracija, tako da se uklanjaju svi lični podaci iz vinske vitrine. Osim toga, prethodni vlasnik više ne može da pristupi vinskoj vitrini.

- U režimu podešavanja  odaberite uz pomoć senzorskih tastera < i > Fabrička podešavanja i potvrdite svoj izbor sa *OK*.
- Odaberite uz pomoć senzorskih tastera < i > Resetovati i potvrdite svoj izbor sa *OK*.















Nakon kraćeg vremena čekanja na displeju se prikazuje poruka *Podešavanja su resetovana*.

- Potvrdite ovu informaciju sa *OK*.

Prvo puštanje u rad se ponovo pokreće (vidi poglavlje „Prvo puštanje u rad“, odeljak „Sprovođenje prvog puštanja u rad“).

Podešavanja vinske vitrine se resetuju na sledeće vrednosti:

Aktiviranje drugih podešavanja

Funkcija	Fabrička podešavanja
 Jezik	engleski
 Osvetljenost displeja	srednja vrednost (4 od 7 segmenata)
 Šema boja	tamno
 /  Zvučni signali	srednja vrednost (4 od 7 segmenata)
 /  Zvuk tastera	srednja vrednost (4 od 7 segmenata)
° C / °F Jedinica temperature	° celzijusa
 /  Zaključavanje tastature	isključena
 Asistent za vrata	Push2open
@ Miele@home	isključen
 Ambijetalno osvetljenje	Ambijent 2
 Ambijentalni displej	Prikaz temperature na displeju
 "Šabat" način rada	isključena
∂ Vlažnost vazduha	nije povećana
 Temperatura u zonama za temperiranje vina	11 °C

Aktiviranje drugih podešavanja

"Šabat" način rada - Uključivanje ili isključivanje

Radi podrške verskim običajima vinska vitrina ima "Šabat" način rada.

Dok je uključen "Šabat" način rada, ne možete da aktivirate podešavanja na Vašoj vinskoj vitrini.

Vodite računa da su vrata uređaja dobro zatvorena, jer su za "Šabat" način rada optički i zvučni signali upozorenja isključeni.

- Odaberite u meniju podešavanja  uz pomoć senzorskih tastera < i > "Šabat" način rada i potvrdite Vaš izbor sa OK.
- Odaberite uz pomoć senzorskih tastera < i > uključeno ili isključeno i potvrdite Vaš izbor sa OK.

Dok je uključen "Šabat" način rada na displeju se prikaže  i smanjuje se osvetljenje displeja (displej se ne menja zatvaranjem vrata uređaja).

Dok je uključen "Šabat" način rada  isključuje se sledeće:

- asistent za otvaranje vrata (kod fronta elementa bez ručica vrata uređaja moraju sada da se otvore odozdo ili bočno)
- osvetljenje
- svi akustički i optički signali
- indikator temperature
- Ambijentalno osvetljenje (ako je prethodno uključeno)

I dalje je moguće aktivirati:

- senzorski taster za režim podešavanja  za isključivanje "Šabat" način rada.

Funkcija "Šabat" način rada se automatski isključuje nakon otprilike 125 sati.

Ambijetalno osvetljenje uključivanje ili isključivanje

Ako želite da prezentujete Vaše boce vina i kada su vrata uređaja zatvorena, možete da uključite Ambijetalno osvetljenje. Unutrašnje osvetljenje ostaje onda uključeno i kada su vrata uređaja zatvorena.

Svaka zona za temperiranje vina je opremljena sopstvenom lajsnom za osvetljenje, tako da je Vaša vinska vitrina optimalno osvetljena.

- Na displeju dodirnite senzorski taster , tako da bude istaknut bojom.
- Zatvorite vrata uređaja.

Unutrašnje osvetljenje ostaje sada uključeno i kada su vrata uređaja zatvorena.

- Da biste isključili Ambijetalno osvetljenje, dodirnite senzorski taster , tako da više ne bude istaknut bojom.

Osvetljenje unutrašnjosti je sada isključeno kada su vrata uređaja zatvorena.

Biranje intenziteta za Ambijetalno osvetljenje

Intenzitet za Ambijetalno osvetljenje možete da odredite u meniju podešavanja .

Dodatno možete da birate u kojim zoni za temperiranje vina treba da se uključi Ambijetalno osvetljenje.

- U režimu podešavanja  odaberite uz pomoć senzorskih tastera < i > Ambijetalno osvetljenje i potvrdite svoj izbor sa OK.
- Odaberite uz pomoć senzorskih tastera < i > podešavanje koje Vam odgovara (Ambijent 1 –Ambijent 5):
 - Ambijent 1 –Ambijent 3: slabo do jako osvetljenje u svim zonama za temperiranje vina
 - Ambijent 4: osvetljena je samo srednja zona za temperiranje vina
 - Ambijent 5: srednja zona za temperiranje vina je jače osvetljena, a gornja i donja zona za temperiranje vina su slabije osvetljene.
- Potvrdite svoj izbor sa OK.
- Zatvorite vrata uređaja.

Ambijetalno osvetljenje je sada podešeno onako kako Vi želite.

Korišćenjem LED lajsni za osvetljenje ne postoji opasnost od uticaja na vino zbog zagrevanja ili UV-svetla.

Aktiviranje drugih podešavanja

 Opasnost od povreda usled LED osvetljenja.

Ovo osvetljenje odgovara grupi rizika RG 2. Ukoliko je oštećen poklopac, može doći do povrede očiju.

Ukoliko je poklopac sijalice oštećen, ne gledajte pomoću optičkih instrumenata (lupe ili sličnim) direktno u svetlo iz neposredne blizine.

Biranje funkcije Ambijentalni displej

Možete da birate način prikaza displeja kada su vrata uređaja zatvorena.

- U režimu podešavanja  odaberite uz pomoć senzorskih tastera < i > Ambijentalni displej i potvrdite svoj izbor sa *OK*.
- Uz pomoć senzorskih tastera < i > odaberite prikaz displeja po želji:
 - Temperatura
 - Miele logo
 - isključeno (displej je potpuno isključen).
- Potvrdite svoj izbor sa *OK*.

Kada su vrata uređaja zatvorena, sada je aktivan displej koji ste Vi odabrali.

Čim otvorite vrata uređaja, na displeju se kao i obično prikazuje osnovni ekran.

Optimalna temperatura i vlažnost vazduha

Vina se stalno razvijaju u zavisnosti od okolnih uslova. Za održivost vina je osim temperature presudan i kvalitet vazduha.

Zahvaljujući konstantnoj i vinu prilagođenoj temperaturi, povećanoj vlažnosti vazduha, kao i okruženju bez mirisa, u ovoj vinskoj vitrini vladaju optimalni uslovi za skladištenje.

Vinska vitrina (za razliku od frižidera) dodatno garantuje okruženje skoro bez vibracija, tako da ne dolazi do ometanja procesa sazrevanja vina.

Optimalna temperatura

Vina možete da čuvate na temperaturi između 6 i 18 °C. Ako želite da čuvate zajedno crvena i bela vina, odaberite temperaturu između 12 i 14 °C. Ona je pogodna kako za bela tako i za crvena vina. Većina belih vina se pije posle čuvanja na ovoj temperaturi. Crvena vina bi trebalo izvaditi i otvoriti dva sata pre konzumiranja kako bi vino primilo kiseonik i pravilno razvilo svoju aromu.

Previše visoka temperatura skladištenja (preko 22 °C) dovodi do brzog sazrevanja vina, tako da arome ne mogu dalje da se razvijaju. Nasuprot tome, previše niska temperatura skladištenja (ispod 5 °C) ne dopušta vinima da optimalno sazru.

Na toploti se vino širi, a na hladnoći se skuplja - kolebanja temperature predstavljaju stres za vino i usled toga se prekida njegovo sazrevanje. Zbog toga je veoma važno da se obezbedi stalna temperatura sa što manje kolebanja.

Vrsta vina	Preporučena temperatura konzumiranja
Laka crvena vina sa voćnim notama:	+14 °C do +16 °C
Teška crvena vina:	+18 °C
Roze vina:	+8 °C do +10 °C
Fina, aromatična bela vina:	+8 °C do +12 °C
Teška ili slatka bela vina:	+12 °C do +14 °C
Šampanjac, penušava vina, prosecco:	+6 °C do +10 °C

* Skladištite vino na temperaturi koja je 1 do 2 °C niža od temperature koja se preporučuje za konzumiranje, pošto se vino prilikom sipanja u čašu zagreva.

Savet: Teška crvena vina bi trebalo pre konzumiranja da odstoje 2 – 3 sata nakon otvaranja, kako bi upila kiseonik i na taj način mogla da otpuste sve arome.

Savet: Kod otvorenih vina preporučljivo je ukloniti kiseonik iz boce, jer će u protivnom vino izgubiti aromu i ukus i brže se pokvariti. Specijalni uređaji (npr. zatvarač za boce sa pumpom) isisavaju vazduh i stvaraju vakuum.

Izolacione ploče za termičko razdvajanje

Vinska vitrina ima 2 fiksirane izolacione ploče koje dele unutrašnji prostor na 3 različite zone za temperiranje. Tako mo-

Optimalna temperatura i vlažnost vazduha

žete istovremeno da skladištite do 3 različite vrste vina, npr. crveno vino, belo vino i šampanjac.

Podešavanje temperature

- Dodirnite senzorski taster  za podešavanje temperature.

Prikažu se prethodno podešene temperature za 3 zone za temperiranje vina.

- Uz pomoć senzorskih tastera < i > odaberite zonu za temperiranje vina za koju želite da podesite temperaturu i potvrdite sa OK.
- Uz pomoć senzorskih tastera + i – podesite temperaturu. Ako senzorske tastere držite pritisnute, temperatura se neprekidno menja.
- Potvrdite podešavanje temperature sa OK ili sačekajte oko 8 sekundi nakon poslednjeg pritiska na taster. Temperatura će onda automatski biti preuzeta.

Savet: Novo podešena temperatura se potvrđuje i preuzima i zatvaranjem vrata uređaja.

Indikator temperature na displeju prikazuje uvek **željenu** temperaturu.

Ukoliko promenite temperaturu, proverite indikator temperature **kada je vinska vitrina manje napunjena posle otprilike 6 sati, a kada je vinska vitrina puna posle oko 24 sata**. Tek tada će biti podešena stvarna temperatura.

- Ukoliko nakon tog perioda temperatura bude previsoka ili preniska, ponovo podesite temperaturu.

Moguće vrednosti podešavanja temperature

Temperatura u sve tri zone za temperiranje vina može da se podesi od 5 °C do 20 °C.

Vlažnost vazduha

U običnom frižideru je vlažnost vazduha previše niska za vino i zbog toga on nije pogodan za čuvanje vina. Povećana vlažnost vazduha je veoma važna za čuvanje vina da bi zapušač od plute spolja ostao vlažan. Kada je niska vlažnost vazduha, zapušač od plute se sa spoljašnje strane rasušuje i ne može više dobro da zatvara bocu. Boce vina bi stoga uvek trebalo čuvati položene kako bi vino iznutra natopilo zapušač od plute. Ukoliko vazduh uđe u bocu, svako vino će se sigurno pokvariti.

Savet: Visina vlažnosti vazduha može za svaku zonu za temperiranje vina zasebno da se podesi. Vlažnost vazduha u zoni za temperiranje vina povećajte obično kada u nju budete stavljali boce vina sa zapušačem od plute.

 Opasnost od oštećenja usled dodatnog vlaženja.

Vlažnost vazduha bi u tom slučaju porasla i vlaga bi se kondenzovala u unutrašnjosti. Kondenzat može da prouzrokuje oštećenje na vinskoj vitrini, npr. koroziju.

Nemojte dodatno ovlaživati vazduh u vinskoj vitrini, tako što ćete npr. u njega postavljati činiju sa vodom.

Optimalna temperatura i vlažnost vazduha

Povećanje vlažnosti vazduha δ

Kada podesite veću vlažnost vazduha, automatski se uključuju ventilatori. Tako se vlažnost vazduha i temperatura u celoj vinskoj vitrini ravnomerno raspoređuju, tako da su sva Vaša vina uskladištena u jednako dobrim uslovi-
ma. Dok su vrata uređaja otvorena, ventilatori se automatski isključuju.

- Dodirnite senzorski taster °F za podešavanje temperature.
- Uz pomoć senzorskih tastera $< i >$ odaberite zonu za temperiranje vina za koju želite da povećate vlažnost vazduha i potvrdite Vaš izbor sa *OK*.
- Dodirnite taster δ .

Taster δ je sada posvetljen u boji.

- Potvrdite Vaš izbor sa *OK* ili sačekajte oko 8 sekundi nakon poslednjeg pritiska na taster. Podešavanje će onda automatski biti preuzeto.

U odabranoj zoni za temperiranje vina povećava se vlažnost vazduha.

Bez povećanja vlažnosti vazduha δ

- Dodirnite senzorski taster °F za podešavanje temperature.
- Uz pomoć senzorskih tastera $< i >$ odaberite zonu za temperiranje vina za koju ne želite da povećate vlažnost vazduha i potvrdite Vaš izbor sa *OK*.
- Dodirnite taster δ .

Taster δ sada nije više posvetljen u boji.

- Potvrdite Vaš izbor sa *OK* ili sačekajte oko 8 sekundi nakon poslednjeg pritiska na taster. Podešavanje će onda automatski biti preuzeto.

U odabranoj zoni za temperiranje vina ponovo se smanjuje vlažnost vazduha.

Alarm za vrata

Alarm za vrata

Ako vrata uređaja stoje otvorena duže od 2 minuta, začuje se zvučni signal upozorenja.

Na displeju se dodatno pojavi poruka

Zatvorite vrata

Čim zatvorite vrata uređaja, zvučni signal upozorenja utihne, a poruka na displeju se gasi.

Isključivanje alarma za vrata pre vremena

Ako Vam zvučni signal upozorenja smeta, možete da ga isključite ranije.

■ Dodirnite senzorski taster OK.

Zvučni signal upozorenja utihne, a poruka na displeju se gasi.

Zvučni signal upozorenja kao i poruka na displeju se prikazu na displeju posle izvesnog vremena, dok se ne zatvore vrata uređaja.

Vibracije i pokreti se negativno odražavaju na proces sazrevanja vina, i time mogu da pokvare ukus vina.

Kako biste i nakon vađenja vinskih flaša obezbedili dalje skladištenje ostalih vinskih flaša bez turbulencija, trebalo bi po mogućstvu da iste vrste vina držite jednu pored druge na istoj drvenoj polici. Osim toga bi trebalo da izbegavate ređanje vinskih flaša jedne preko drugih na jednoj polici.

Idealno je vina skladištiti u ležećem položaju, tako da prirodni čep ostaje vlažan i vazduh na taj način ne može da prođe u flašu.

Savet: Dodatno se preporučuje povećanje vlažnosti vazduha u vinskoj vitrini za vinske flaše sa zaptivačima od plute (vidi poglavlje „Optimalna temperatura i vlažnost vazduha“, odeljak „Povećanje vlažnosti vazduha δ “).

 Opasnost od povreda usled padanja vinskih flaša.

Može se dogoditi da se vinske flaše ukleste u drvene police koje se nalaze iznad i da prilikom vađenja drvenih polica ispadnu iz vinske vitrine. Drvene police uvek izvlačite polako i promišljeno.

 Opasnost od oštećenja i povreda usled slomljenog stakla.

Drvene prečke i vinske boce koje štrče mogu da oštete staklena vrata ako se ona zatvore u tim uslovima. Vodite računa o tome da drvene prečke i vinske boce ne izviruju!

Ne pokrivajte otvore za dovod i odvod vazduha na zadnjoj strani uređaja – to je važno za snagu hlađenja!

Čuvanje boca vina

Drvene police

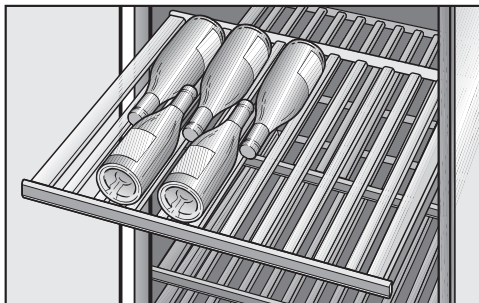

Drvene police koje klize na teleskopskim vođicama možete dosta da izvučete napolje, tako da flaše sa vinom možete komotno da postavite i da ih ponovo izvadite.

Premeštanje drvenih polica

Drvene police možete da vadite i stavljate prema Vašoj želji.

- Izvucite drvenu policu do graničnika i podignite je sa teleskopskih vođica. Pri tom je uhvatite za okvir.
- Da biste ponovo postavili drvenu policu, stavite je odozgo na izvučene vođice tako da nalegne u ležište. Lajsna za nazive vina je pri tom okrenuta napred.

Podešavanje drvenih polica

Pojedinačne prečke na drvenim policama možete individualno da pomerite i prilagodite veličini flaše. Tako ćete svaku flašu moći da postavite na bezbednu poziciju.

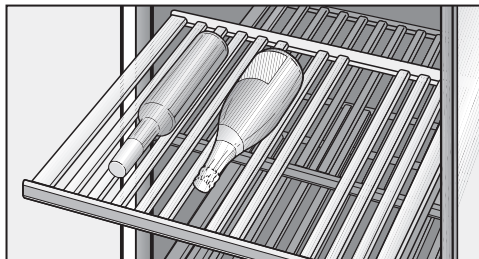

- Pomerite ili uklonite pojedine prečke na drvenoj polici, tako što ćete jednustavno da ih podignete. Tako je drvena policu idealno usklađena sa veličinom Vaših vinskih flaša.

Ispisivanje naziva vina na drvenoj polici

Da biste imali dobar pregled uskladištenih vrsta vina, na lajsnama na drvenim policama, koje su premazane bojom za table, možete da ispišete nazive vina.

Možete da pišete direktno na lajsni ili da je u tu svrhu skinete sa drvene police:

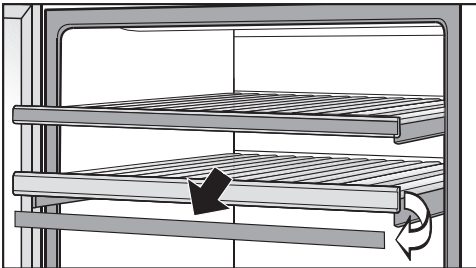

- Uхватite lajsnu za nazive vina sa strane i skinite je ka sebi.
- Nazive vina koji Vam više nisu potrebni uklonite sa lajsne za nazive vina vlažnom krpom.

⚠ Opasnost od oštećenja usled nepravilnog čišćenja.

Sloj boje za table na lajsnama za nazive vina bi mogao da se ošteti.

Lajsne za nazive vina **ne čistite** sredstvom za čišćenje već samo čistom vodom.

- Kredom u olovci napišite na lajsnu nazive vina i ponovo je postavite odzgo na drvenu policu.

Maksimalni kapacitet

⚠ Opasnost od oštećenja usled previše namirnica.

Drvene police bi mogle da se oštete usled preopterećenja.

Svaka pojedinačna drvena polica sme da se optereti sa najviše 35 kg. Izbegavajte ređanje flaša sa vinom na policama jedne preko drugih.

U vinskoj vitrini možete da skladištite maksimalno 77 boca (0,75 l; oblik boce: boca tipa „bordo“).

Somelije komplet

Podešavanje Somelije kompleta

Pomoću Somelije kompleta možete da pripremite Vaša vina za uživanje u njima već u vinskoj vitrini. Tako u vinskoj vitrini možete da čuvate čaše i pribor za vino, da dekantirate vino kao i da tamo odložite već otvorene boce vina.

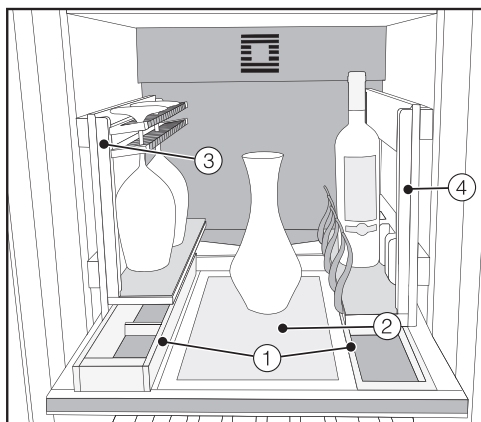

- ① Velika i mala kutija za pribor
- ② Ploča za dekantiranje npr. za odlaganje karafa za vino
- ③ Držać za čaše za čuvanje i prethodno hlađenje čaša za vino
- ④ Držać za flaše sa podesivim stegama za različite veličine flaša za vino

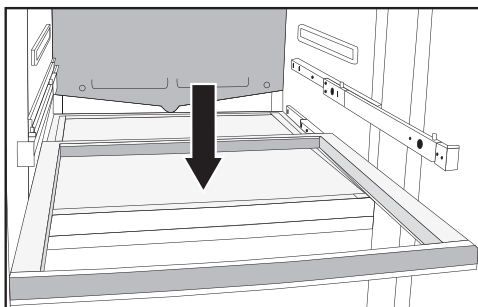

Somelije komplet se postavlja na donju drvenu policu srednje zone za temperiranje vina tako da uvek imate idealan pristup tome.

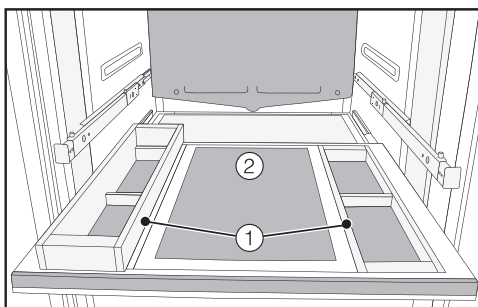

- Na drvenu policu stavite levo veliku, a desno malu kutiju za pribor ① .
- Ploču za dekantiranje ② stavite na sredinu drvene police.

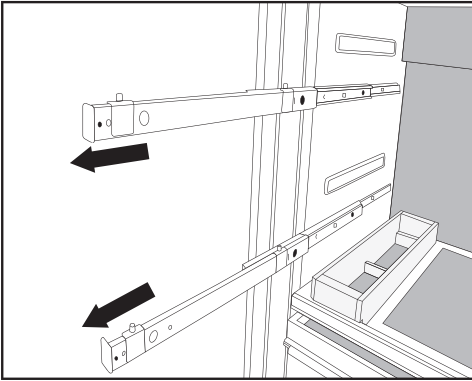

- Na obe strane izvucite do graničnika obe teleskopske vodice koje se nalaze iznad.

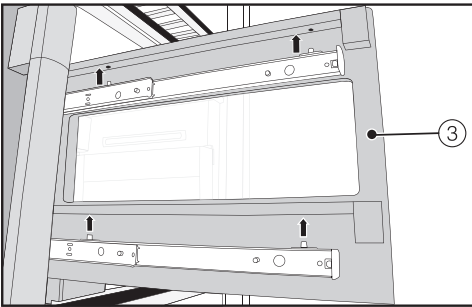

- Na teleskopske vodice postavite levo držač za čaše ③ a desno nosač za flaše ④. Pri tom vodite računa da klinovi na teleskopskim vodicama upadnu u odgovarajuće mesto na držaču za čaše i na nosaču za flaše.
- Držač za čaše ③ i nosač za flaše ④ ubacite do kraja unutra.
- Priložene filcane uloške sada stavite u kutije za pribor ①, na ploču za dekantiranje ②, držač za čaše ③ i nosač za flaše ④.

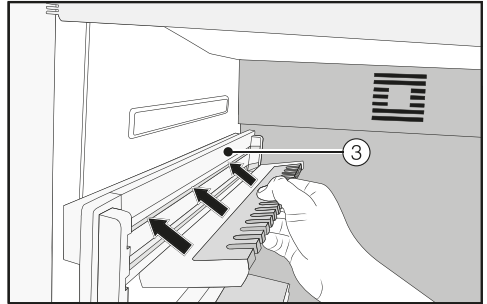

- Oba držača ubacite u držač za čaše ③.

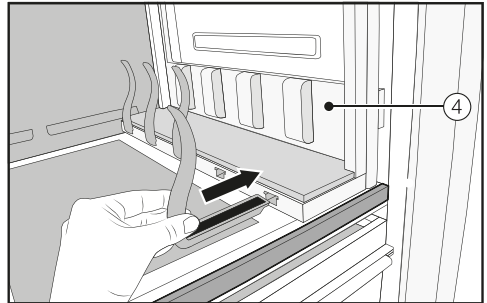

- Postavite držače u nosač za flaše ④.

Savet: Ove držače možete individualno da podesite prema veličini Vaših vinskih flaša.

Automatsko otapanje

Vinska vitrina se automatski otapa.

Vodite računa da voda ne dospe u elektroniku ili osvetljenje.

 Opasnost od oštećenja usled prodora vlage.

Para iz paročištača može da ošteti plastične i električne delove.

Za čišćenje vinske vitrine nemojte da koristite paročištač.

Natpisnu pločicu u unutrašnjosti vinske vitrine ne smete da uklanjate. Ona je potrebna u slučaju neke smetnje!

Napomene vezane za sredstvo za čišćenje

Kako ne biste oštetili površine, prilikom čišćenja **nemojte** da koristite sledeće:

- sredstva za čišćenje koja sadrže sodu, amonijak, kiseline ili hlor,
- sredstva za čišćenje koja rastvaraju kamenac,
- abrazivna sredstva za čišćenje (npr. prašak i kremu za ribanje, kamen za čišćenje),
- sredstva za čišćenje koja sadrže rastvarače,
- sredstva za čišćenje plemenitog čelika,
- sredstva za čišćenje mašine za pranje sudova,
- sprejeve za čišćenje rerni,
- sredstva za čišćenje stakla (izuzetak je staklo na vratima uređaja),
- abrazivne grube sunđere i četke (npr. sunđere za pranje lonaca),
- magične sunđere,
- oštre metalne strugače.

U unutrašnjosti vinske vitrine koristite samo sredstva za čišćenje i održavanje koja su neškodljiva za namirnice.

Za čišćenje Vam preporučujemo mlaku vodu i malo sredstva za ručno pranje sudova.

Čišćenje i održavanje

Pre čišćenja vinske vitrine

- Isključite vinsku vitrinu pritiskom na prekidač za uključivanje/isključivanje.
- Iz vinske vitrine izvadite vinske boce i stavite ih na hladno mesto.
- Radi čišćenja izvadite napolje sve ostale delove koji mogu da se izvade (videti poglavlje „Čuvanje boca vina“, odeljak „Premeštanje drvenih polica“).
- Pre čišćenja drvenih polica skinite lajsne za nazive vina (videti poglavlje „Čuvanje boca vina“, odeljak „Pisanje naziva vina na drvenoj polici“).

Unutrašnjost uređaja, pribor, vrata uređaja

Redovno čistite vinsku vitrinu, bar jednom mesečno.
Ne dozvolite da se prljavština osuši, već je odmah uklonite.

- Očistite unutrašnjost vinske vitrine mlakom vodom u koju ćete dodati malo deterdženta za ručno pranje sudova. Sve delove operite ručno, ne u mašini za pranje sudova.
- Posle čišćenja sve operite čistom vodom i obrišite mekom krpom.

 Opasnost od oštećenja usled nepravilnog čišćenja.

Sloj boje za table na lajsnama bi mogao da se ošteti.

Lajsne za nazive vina na drvenim policama **ne čistite** sredstvom za čišćenje već samo čistom vodom.

- Očistite sve drvene delove krpom koja je blago navlažena, jer oni **ne smeju** da se pokvase.
- Ostavite vinsku vitrinu još malo otvorenu da biste je dovoljno provetрили i sprečili stvaranje neprijatnih mirisa.
- Staklene površine na vratima uređaja očistite uz pomoć sredstva za čišćenje stakla.

Čišćenje zaptivke na vratima

 Opasnost od oštećenja usled pogrešnog čišćenja.

Prilikom tretiranja zaptivke na vratima uljima ili mastima ona može da postane porozna.

Zaptivku na vratima ne premazujte uljima ili mastima.

- Zaptivku na vratima redovno čistite samo vodom i na kraju je temeljno obrišite suvom krpom.

Čišćenje otvora za dovod i odvod vazduha

Naslage prašine povećavaju potrošnju energije.

- Otvore za dovod i odvod vazduha čistite redovno uz pomoć četkice ili usisivača (za to koristite npr. usisnu četku za Miele usisivače).

Nakon čišćenja

- Stavite sve delove u vinsku vitrinu.
- Ponovo priključite vinsku vitrinu, pa je uključite.
- Ponovo stavite vinske flaše u vinsku vitrinu i zatvorite vrata uređaja.

Šta treba uraditi ako ...

Većinu smetnji i grešaka, koje mogu da se pojave tokom svakodnevnog rada uređaja, možete da otklonite sami. U mnogim slučajevima ćete uštedeti vreme i novac, jer ne morate da zovete servisnu službu.

Sledeće tabele treba da Vam pomognu da otkrijete uzrok neke smetnje ili greške i da otklonite kvar.







Ako je moguće, ne otvarajte vinsku vitrinu do otklanjanja smetnje, da bi gubitak hladnoće bio što manji.

Problem	Uzrok i otklanjanje
Ako imate osećaj da Vaša vinska vitrina ne funkcioniše besprekorno, možete da izvršite Samotestiranje. Pri tom se proverava da li u Vašoj vinskoj vitrini eventualno ima grešaka ili smetnji.	<p>Nakon izvršenog auto testiranja na displeju se prikazuju eventualne greške.</p> <ul style="list-style-type: none">■ Izvršite auto testiranje (videti poglavlje „Druga podešavanja“, odeljak „Sprovođenje funkcije Samotestiranje <input checked="" type="checkbox"/>“).■ Po potrebi pozovite servisnu službu i informišite je o prikazanoj informaciji da postoji greška.
Vinska vitrina nema učinak hlađenja, osvetljenje unutrašnjosti ne funkcioniše kada su vrata uređaja otvorena.	<p>Vinska vitrina nije uključena.</p> <ul style="list-style-type: none">■ Uključite vinsku vitrinu. Na displeju se prikaže indicacija temperature.
	<p>Mrežni utikač nije pravilno utaknut u utičnicu.</p> <ul style="list-style-type: none">■ Utaknite mrežni utikač u utičnicu.
	<p>Aktivirao se osigurač u kućnoj instalaciji. Vinska vitrina, napon u kućnoj instalaciji ili neki drugi uređaj bi mogli biti neispravni.</p> <ul style="list-style-type: none">■ Pozovite kvalifikovanog električara ili servisnu službu.
Kompresor se uključuje sve češće i duže, a temperatura u vinskoj vitrini je previše niska.	<p>Podešena je previše niska temperatura u vinskoj vitrini.</p> <ul style="list-style-type: none">■ Korigujte podešavanje temperature.
	<p>Otvori za dovod i odvod vazduha u elementu su zapušeni ili prašnjavi.</p> <ul style="list-style-type: none">■ Ne pokrivajte otvore za dovod i odvod vazduha.■ Otvore za dovod i odvod vazduha redovno čistite od prašine.
	<p>Vrata uređaja su često otvarana ili su stavljene velike količine vina.</p>











Šta treba uraditi ako ...

Problem	Uzrok i otklanjanje
	<ul style="list-style-type: none"> ■ Vrata uređaja otvarajte samo po potrebi i što je moguće kraće. <p>Neophodna temperatura se posle izvesnog vremena uspostavlja automatski.</p> <p>Vrata uređaja nisu dobro zatvorena.</p> <ul style="list-style-type: none"> ■ Zatvorite vrata uređaja. <p>Neophodna temperatura se posle izvesnog vremena uspostavlja automatski.</p> <p>Sobna temperatura je previsoka. Što je sobna temperatura viša utoliko duže radi kompresor.</p> <ul style="list-style-type: none"> ■ Pridržavajte se uputstava u poglavlju „Instalacija“, odeljak „Mesto postavljanja“. <p>Vinska vitrina nije pravilno ugrađena u ugradni element.</p> <ul style="list-style-type: none"> ■ Pridržavajte se uputstava u poglavlju „Instalacija“, odeljak „Ugradnja vinske vitrine“.
<p>Kompresor se uključuje sve ređe i sve kraće, a temperatura u vinskoj vitrini raste.</p>	<p>Nije greška. Podešena temperatura je previsoka.</p> <ul style="list-style-type: none"> ■ Promenite podešavanje temperature. ■ Još jednom prekontrolišite temperaturu posle 24 sata.
<p>Kompresor radi stalno.</p>	<p>Nije greška. Da bi se uštedela energija, kompresor se uključuje na manji broj obrtaja ukoliko postoji manja potreba za hlađenjem. Pri tome se produžava vreme rada kompresora.</p>
<p>Oglašava se zvučni signal upozorenja.</p>	<p>Vrata vinske vitrine su otvorena duže od oko 2 minuta.</p> <ul style="list-style-type: none"> ■ Zatvorite vrata uređaja.

Šta treba uraditi ako ...







Problem	Uzrok i otklanjanje
Ne oglašava se zvučni signal upozorenja iako su vrata otvorena.	<p>Isključili ste zvučni signal.</p> <ul style="list-style-type: none">■ Ponovo uključite zvučni signal putem režima podešavanja . <p>Funkcija "Šabat" način rada  je uključena: indikator temperature je zatamnjen, a na displeju svetli simbol .</p> <ul style="list-style-type: none">■ Način rada „Sabat“ možete da isključite u svakom trenutku (videti poglavlje „Aktiviranje drugih podešavanja“, odeljak „Šabat“ način rada  – Uključivanje ili isključivanje“).
Vrata uređaja ne mogu da se otvore	<p>Asistent za vrata Pull2open je uključen, ali vinska vitrina ima jedan front elementa bez drške.</p> <ul style="list-style-type: none">■ Kada jedan front elementa nema dršku uključite asistent za vrata Push2open (videti poglavlje „Aktiviranje drugih podešavanja“, odeljak „Uključivanje funkcije Asistent za vrata “).
Vrata uređaja ne mogu da se otvore kada je uključen "Šabat" način rada .	<p>Asistent za vrata Push2open je uključen, takođe je uključen "Šabat" način rada.</p> <ul style="list-style-type: none">■ Kada je uključen "Šabat" način rada asistent za vrata se deaktivira.■ Vrata uređaja povucite odozdo ili sa strane.

Poruke na displeju

Poruka	Uzrok i otklanjanje
Začuje se zvučni signal upozorenja i na displeju se pojavi poruka  Zatvorite vrata.	Vrata uređaja su otvorena. <ul style="list-style-type: none"> ■ Zatvorite vrata uređaja. ■ Ako želite da isključite zvučni signal upozorenja, dodirnite na displeju senzorski taster OK. <p>Zvučni signal upozorenja se više ne čuje.</p>
Indikator temperature je zatamnjen a na displeju svetli simbol  .	Funkcija "Šabat" način rada  je uključena: Osvetljenje unutrašnjosti je isključeno i vinska vitrina hladi. <ul style="list-style-type: none"> ■ Funkciju Šabat možete da isključite u svakom trenutku (videti poglavlje „Aktiviranje drugih podešavanja“, odeljak „Šabat" način rada  - Uključivanje ili isključivanje“).
Na displeju se pojavi „F Molim pozovite Miele servis“, dodatno se začuje zvučni signal upozorenja.	Postoji neka greška. <ul style="list-style-type: none"> ■ Zabeležite eventualno obaveštenje o grešci. ■ Pozovite servisnu službu. ■ Da biste isključili zvučni signal upozorenja, dodirnite simbol . <p>Prijava greške se gasi na displeju tek kada se otkloni greška.</p>
	Posredi je podnapon i prenapon. <ul style="list-style-type: none"> ■ Obratite pažnju na podatke o priključenju u poglavlju „Instalacija“, odeljak „Električni priključak“. ■ Pozovite eventualno servisnu službu! ■ Da biste isključili zvučni signal upozorenja, dodirnite simbol . <p>Prijava greške se gasi na displeju tek kada se otkloni greška.</p>
Na displeju svetli simbol  . Vinska vitrina nema učinak hlađenja, ali rukovanje vinskom vitrinom funkcioniše.	Funkcija Demo program  je uključena. Demo program omogućava specijalizovanoj prodavnici da vinska vitrina bude prezentovana bez uključene funkcije hlađenja. Ovo podešavanje Vam nije potrebno za privatnu upotrebu. <ul style="list-style-type: none"> ■ Isključite Demo program  (videti poglavlje „Aktiviranje drugih podešavanja“, odeljak „Isključivanje funkcije Demo program “).

Šta treba uraditi ako ...

Osvetljenje unutrašnjosti ne funkcioniše.

Problem	Uzrok i otklanjanje
Osvetljenje unutrašnjosti ne funkcioniše.	<p>Vinska vitrina nije uključena.</p> <ul style="list-style-type: none">■ Uključite vinsku vitrinu. <p>Funkcija "Šabat" način rada je uključena: indikator temperature je zatamnjen a na displeju svetli simbol .</p> <ul style="list-style-type: none">■ "Šabat" način rada možete u svako doba da isključite preko podešavanja . <p>Postoji neka greška.</p> <div style="border: 1px solid gray; padding: 5px;"><p> Opasnost od strujnog udara usled nezaštićenih delova koji su pod naponom. Prilikom skidanja poklopca osvetljenja možete doći u dodir sa delovima koji su pod naponom. Nemojte da skidate poklopac osvetljenja. LED osvetljenje sme da zameni i popravi isključivo servis.</p></div> <div style="border: 1px solid gray; padding: 5px;"><p> Opasnost od povreda usled LED osvetljenja. Ovo osvetljenje odgovara grupi rizika RG 2. Ukoliko je oštećen poklopac, može doći do povrede očiju. Ukoliko je poklopac sijalice oštećen, ne gledajte pomoću optičkih instrumenata (lupe ili sličnim) direktno u svetlo iz neposredne blizine.</p></div> <ul style="list-style-type: none">■ Pozovite servis.
Unutrašnje osvetljenje je svetli i kada su vrata uređaja zatvorena.	<p>Funkcija Ambijetalno osvetljenje je uključena.</p> <ul style="list-style-type: none">■ Isključite funkciju Ambijetalno osvetljenje  (videti poglavlje „Aktiviranje drugih podešavanja“, odeljak „Ambijetalno osvetljenje  - Uključivanje ili isključivanje“).

Opšti problemi sa vinskom vitrinom

Problem	Uzrok i otklanjanje
Na etiketama vinskih flaša se stvara buđ.	Zavisno od vrste lepka za etikete može doći do blagog stvaranja buđi na etiketama. ■ Uklonite buđ tako da nema ostataka. Očistite vinske flaše i uklonite eventualne ostatke lepka.
Prečke na drvenim policama su se deformisale.	Promena zapremine zbog upijanja vlage tj. sušenja je svojstvo tipično za drvo. Veća vlažnost vazduha u uređaju prouzrokuje da drveni delovi u uređaju „rade“. Tako se pod određenim okolnostima drveni delovi deformišu, mogu da nastanu pukotine. Kvrge i godovi spadaju u karakteristike drveta.
Na čepovima vinskih flaša se stvori bela naslaga	Čepovi su oksidirali usled kontakta sa vazduhom. ■ Obrišite naslage suvom krpom. Naslage nemaju uticaj na kvalitet vina.

Uzroci šumova

Uobičajeni šumovi	Kako nastaju?
Brum, brum ...	Brujanje dolazi iz motora (kompresora). Kratkotrajno može biti malo glasnije kada se motor uključi.
Klok, klok ...	Žuborenje, grgorenje ili kлокotanje dolazi od rashladnog sredstva koje protiče kroz cevi.
Klik, klik ...	Klikovi se mogu čuti kad god se termostat uključuje ili isključuje motor.
Puc, puc ...	Pucketanje se može čuti kada u vinskoj vitrini dolazi do širenja materijala.
Imajte na umu da se šumovi motora i protoka u rashladnoj cirkulaciji ne mogu izbjeći.	

Šumovi	Uzrok i otklanjanje
Lupkanje, kloparanje, zveckanje	Vinska vitrina ne stoji ravno. Poravnajte je pomoću libele. Za to koristite podesive nogice na dnu vinske vitrine ili podmetnite nešto.
	Vinska vitrina dodiruje druge delove nameštaja ili uređaje. Odmaknite je.
	Police za odlaganje se klimaju ili zaglavljaju. Prekontrolišite delove koji mogu da se vade i eventualno ih ponovo postavite.
	Boce ili posude se dodiruju. Boce ili posude odmaknite malo jednu od druge.

Kontakt za prijavu smetnji

U slučaju smetnji koje ne možete da otклоните, obratite se npr. Vašem specijalizovanom Miele prodavcu ili Miele servisu.

Miele servis možete rezervisati putem interneta na www.miele.com/service.

Podatke za kontakt Miele servisa ćete naći na kraju ovog dokumenta.

Servisu je potrebna identifikaciona oznaka modela i fabrički broj (fabr./SB/br.). Oba podatka ćete naći na natpisnoj pločici sa oznakom tipa.

Natpisnu pločicu naći ćete u unutrašnjosti vinske vitrine.

EPREL baza podataka

Od 1. marta 2021. godine, informacije o označavanju energetske efikasnosti i zahtevima eko-dizajna moći ćete da nađete u evropskoj bazi podataka proizvođača (EPREL). Putem sledeće veze <https://eprel.ec.europa.eu/> dospećete u bazu podataka proizvoda. Tamo ćete dobiti upit da unesete identifikacionu oznaku modela.

Identifikacionu oznaku modela naći ćete na natpisnoj pločici.

Miele		
E-Nr.: XXXXXXXXXXX/XX	FD: XXXX XX/XXXXXXXX	Z-Nr.: XXXXXX
Type / Тур / Тип XXX		
REFRIGERATOR / KÜHLSCHRANK / ХОЛОДИЛЬНИК		
Class/Klasse/Класс: SN-T		
total volume / Gesamtvolumen / Общий объем		
Fridge comp. / Kühlfach / Холодильное отделение		
Chill comp. / Kaltlagerfach / Объем нулевой камеры		
Refrigeration load / Verdichter / Нагрузка при охлаждении		
Defrost heater load / Abtauheizung / Нагрузка тена для разморозки		
Refrigerant / Kältemittel / Хладагент R600a		
Fridge comp. / Kühlfach / Холодильное отделение		

Garancija

Garantni rok iznosi 2 godine.

Ostale informacije o uslovima garancije u Vašoj zemlji možete dobiti od Miele servisne službe.

Deklaracija o usaglašenosti

Firma Miele ovim izjavljuje, da je ova vinska vitrina usaglašena sa direktivom 2014/53/EU.

Potpuni tekst EU Deklaracije o usaglašenosti ćete dobiti na nekoj od sledećih internet adresa:

- proizvodi, preuzimanje, na www.miele.rs
- servis, traženje informacija, uputstva za upotrebu, na www.miele.rs/domacinstvo/informacije-za-kupce-385.htm uz navođenje naziva proizvoda ili fabričkog broja

Frekventni opseg	2,4000 GHz – 2,4835 GHz
------------------	----------------------------

Maksimalna predajna snaga	< 100 mW
---------------------------	----------

Za rukovanje i upravljanje uređajem, Miele koristi sopstveni ili softver trećih lica za koji ne važe takozvani uslovi licenciranja otvorenog kôda. Ovaj softver/softverske komponente su zaštićeni autorskim pravom. Autorska prava preduzeća Miele i trećih lica moraju da se poštuju.

Nadalje, ovaj uređaj sadrži softverske komponente koje se distribuiraju pod uslovima licence otvorenog kôda. Sadržane komponente otvorenog kôda, pored pripadajućih napomena o autorskim pravima, kopija trenutno važećih uslova licence, kao i eventualne dodatne informacije, mogu da se pogledaju u dokumentu „Open Source Information and Licenses“. Na tom mestu navedene regulative odgovornosti i garancije uslova licence otvorenog kôda važe samo u odnosu na važeće nosioce prava.

Uređaj naročito sadrži softverske komponente koje su licencirane od strane nosioca prava pod GNU General Public License, verzija 2 ili GNU Lesser General Public License, verzija 2.1. Miele nudi da Vama ili trećem licu u periodu od najmanje 3 godine od datuma kupovine ili isporuke uređaja, na raspolaganje stavi mašinski čitljivu kopiju izvornog kôda u uređaju sadržanih komponenti otvorenog kôda koje su licencirane pod uslovima GNU General Public License, verzija 2 ili GNU Lesser General Public License, verzija 2.1 na nosaču podataka (CD-ROM, DVD ili USB memorija). Da biste dobili ovaj izvorni kôd, molimo da nam se obratite putem elektronske pošte (info@) ili na dole navedenu adresu, navodeći ime proizvođača, serijski broj i datum kupovine:

Miele & Cie. KG
Open Source
GTZ/TIM
Carl-Miele-Straße 29
33332 Gütersloh

Ukazujemo na ograničenu garanciju u korist nosioca prava pod uslovima GNU General Public License, verzija 2 i GNU Lesser General Public License, verzija 2.1:

This program is distributed in the hope that it will be useful, but WITHOUT ANY WARRANTY, without even the implied warranty of MERCHANTABILITY of FITNESS FOR A PARTICULAR PURPOSE. See the GNU General Public License and GNU Lesser General Public License for more details.

MIELE d.o.o.
Bulevar Zorana Đinđića 64A
11070 Novi Beograd
Telefon: +381 11 6556 086
Telefax: +381 11 6556 085

e-mail: info@miele.rs
www.miele.rs

Nemačka
Miele & Cie. KG
Carl-Miele-Straße 29
33332 Gütersloh

KWT 2662 ViS, KWT 2672 ViS

sr-RS

M.-Nr. 11 549 990 / 00