

Οδηγίες χρήσης και τοποθέτησης Εντοιχιζόμενη καφετιέρα



Διαβάστε **οπωσδήποτε** τις οδηγίες χρήσης πριν από την τοποθέτηση - σύνδεση - αρχική λειτουργία. Έτσι προστατεύετε τον εαυτό σας και αποφεύγετε βλάβες.

Η συμβολή σας στην προστασία του περιβάλλοντος

Απόρριψη της συσκευασίας

Η συσκευασία χρησιμεύει στον χειρισμό και προστατεύει τη συσκευή από ζημιές κατά τη μεταφορά. Τα υλικά συσκευασίας έχουν επιλεγεί με οικολογικά κριτήρια και με βάση τη δυνατότητα ορθής διαχείρισης των απορριμμάτων, και είναι σε γενικές γραμμές ανακυκλώσιμα.

Η επαναχρησιμοποίηση των υλικών συσκευασίας συμβάλλει στην εξοικονόμηση πρώτων υλών. Αξιοποιήστε τα διαθέσιμα σημεία συλλογής πρώτων υλών με βάση το είδος του υλικού, καθώς και τις δυνατότητες αποκομιδής.

Απόρριψη της παλιάς συσκευής

Οι ηλεκτρικές και ηλεκτρονικές συσκευές περιέχουν διάφορες πολύτιμες πρώτες ύλες. Περιέχουν επίσης συγκεκριμένα υλικά, μείγματα και εξαρτήματα, τα οποία ήταν απαραίτητα για τη λειτουργία και την ασφάλειά τους. Η παρουσία τους στα οικιακά απορρίμματα, καθώς και η ακατάλληλη μεταχείρισή τους μπορεί να αποτελέσουν κίνδυνο για τη δημόσια υγεία και το περιβάλλον. Για τον λόγο αυτό, μην απορρίπτετε σε καμία περίπτωση την παλιά συσκευή σας μαζί με τα οικιακά απορρίμματα.



Αντί αυτού, χρησιμοποιήστε τους ειδικά διαμορφωμένους χώρους συλλογής και αποκομιδής για τη δωρεάν παράδοση και αξιοποίηση των ηλεκτρικών και ηλεκτρονικών συσκευών, που διατίθενται από τον δήμο ή την κοινότητα, από τα

εμπορικά καταστήματα ή από την εταιρεία Miele. Για τη διαγραφή δεδομένων προσωπικού χαρακτήρα, που ενδεχομένως υπάρχουν στη συσκευή που απορρίπτετε, ευθύνεστε νομικά οι ίδιοι. Από τον νόμο υποχρεούστε να αφαιρέσετε, χωρίς να τα καταστρέψετε, τα εξαρτήματα που δεν είναι ενσωματωμένα στη συσκευή και των οποίων η αφαίρεση είναι εφικτή χωρίς να υποστούν ζημιά, όπως παλιές μπαταρίες, μίας χρήσης είτε επαναφορτιζόμενες, καθώς και λυχνίες. Παραδώστε τα εξαρτήματα αυτά σε κατάλληλο σημείο συλλογής, όπου η αποκομιδή τους δεν σας επιβαρύνει με κάποιο κόστος. Φροντίστε η παλιά συσκευή σας να φυλάσσεται μακριά από παιδιά μέχρι την αποκομιδή της.

Πίνακας περιεχομένων

Η συμβολή σας στην προστασία του περιβάλλοντος.....	2
Υποδείξεις ασφαλείας.....	7
Περιγραφή συσκευής	18
Όργανα χειρισμού και ενδείξεων.....	20
Αρχές λειτουργίας	22
Επιλογή μενού και πλοήγηση σε ένα μενού.....	23
Σύμβολα στην οθόνη	24
Miele@home	25
Αρχική λειτουργία	26
Πριν από την πρώτη χρήση	26
Ενεργοποίηση συσκευής για πρώτη φορά	26
Γέμισμα δοχείου κόκκων καφέ	28
Γέμισμα του δοχείου νερού	29
Λειτουργία και διακοπή λειτουργίας	30
Ενεργοποίηση καφετιέρας	30
Απενεργοποίηση καφετιέρας	30
Προετοιμασία για παρατεταμένη απουσία	30
Κεντρική εκροή με αισθητήρα χείλους φλιτζανιού	31
Παρασκευή ροφημάτων	32
Καφές	32
Ροφήματα καφέ με ή χωρίς γάλα	32
Γάλα.....	33
Δοχείο γάλακτος.....	34
Γέμισμα και χρήση του δοχείου γάλακτος.....	34
Παρασκευή ροφήματος καφέ	35
Διακοπή παρασκευής	35
DoubleShot	35
Παρασκευή 2 μερίδων (πλήκτρο αφής ☐).....	36
Κανάτα καφέ	36
Τσάι.....	36
TeaTimer.....	38
Παρασκευή τσαγιού.....	38
Χειροκίνητη εκκίνηση του TeaTimer	38
Κανάτα τσαγιού	39
Παρασκευή ζεστού και καυτού νερού.....	39

Πίνακας περιεχομένων

Λειτουργία για προχωρημένους	40
Ενεργοποίηση και απενεργοποίηση της λειτουργίας για προχωρημένους	40
Λειτουργία για προχωρημένους: Προσαρμογή ποσότητας ροφήματος	40
Βαθμός αλέσματος	41
Αναγνώριση του σωστού βαθμού αλέσματος	41
Αλλαγή βαθμού αλέσματος	41
Παράμετροι	42
Εμφάνιση και αλλαγή παραμέτρων	42
Ποσότητα ροφήματος	42
Ποσότητα άλεσης	43
Θερμοκρασία βρασμού	43
Αρχικός βρασμός σκόνης καφέ	43
Προφίλ	44
Δημιουργία προφίλ	44
Αλλαγή ροφημάτων σε ένα προφίλ	44
Παρασκευή ροφημάτων από προφίλ	44
Επεξεργασία των προφίλ	44
Ρύθμιση αλλαγής προφίλ	45
Αλλαγή ονόματος προφίλ	45
Διαγραφή προφίλ	45
MobileStart	46
Ρυθμίσεις	47
Εμφάνιση και αλλαγή Ρυθμίσεις	47
Γλώσσα	47
Ώρα	47
Ημερομηνία	47
Χρονόμετρο	47
Ενεργοποίηση στις	47
Απενεργοποίηση στις	48
Απενεργοποίηση μετά από	48
TeaTimer	48
Ένταση ήχου	48
Φωτεινότητα οθόνης	48
Φωτισμός	48
πληροφορίες (Εμφάνιση πληροφοριών)	49
Υψόμετρο	49

Λειτουργία Performance	49
Λειτουργία Eco	49
λειτουργία καφέ	49
Milk-Mode	49
λειτουργία Party	49
Σκληρότητα νερού.....	50
Κλείδωμα λειτουργίας 	51
Miele@home	51
Τηλεχειρισμός	52
RemoteUpdate	52
Έκδοση λογισμικού.....	53
Εκθεσιακή επίδειξη (εκθεσιακή ρύθμιση)	53
Εργοστασιακές ρυθμίσεις	53
Καθαρισμός και περιποίηση	54
Επισκόπηση των διαστημάτων καθαρισμού	54
Καθαρισμός με το χέρι ή στο πλυντήριο πιάτων	55
Ακατάλληλα καθαριστικά.....	56
Καθαρισμός του δίσκου συλλογής και του δοχείου υπολειμμάτων καφέ	57
Καθαρισμός μεταλλικού τρυπητού δίσκου	59
Καθαρισμός του δοχείου νερού	59
Καθαρισμός κεντρικής εκροής	60
Καθαρισμός αισθητήρα χείλους φλιτζανιού.....	62
Καθαρισμός δοχείου γάλακτος με καπάκι	63
Καθαρισμός βαλβίδας γάλακτος (καθημερινά)	63
Αφαίρεση και καθαρισμός βαλβίδας γάλακτος (μηνιαίος)	64
Καθαρισμός του δοχείου κόκκων καφέ	68
Αφαίρεση της μονάδας βρασμού και καθαρισμός στο χέρι.....	69
Καθαρισμός εσωτερικού χώρου, εσωτερικής πλευράς της πόρτας συσκευής και δίσκου νερού.....	71
Καθαρισμός πρόσοψης της συσκευής.....	72
Προγράμματα περιποίησης	72
Ξέβγαλμα συσκευής	73
Ξέβγαλμα σωληνώσεων γάλατος	73
Καθαρισμός σωλήνα γάλακτος.....	73
Καθαρισμός της μονάδας βρασμού από λιπαρές ουσίες και καθαρισμός του εσωτερικού	74
Αφαίρεση αλάτων από τη συσκευή	77
Τι πρέπει να κάνετε, όταν.....	79
Μηνύματα στην οθόνη.....	79
Απρόσμενη συμπεριφορά της καφετιέρας	82
Μη ικανοποιητικό αποτέλεσμα.....	86

Πίνακας περιεχομένων

Service και εγγύηση	89
Επικοινωνία σε περίπτωση βλάβης	89
Εγγύηση	89
Εξαρτήματα	90
Εγκατάσταση	91
Ηλεκτρολογική σύνδεση	91
Διαστάσεις εντοιχισμού.....	92
Εντοιχισμός σε κολονάτο ντουλάπι	92
Εγκατάσταση και συνδέσεις.....	93
Εντοιχισμός καφετιέρας	94
Οριοθέτηση ανοίγματος πόρτας	96
Τεχνικά χαρακτηριστικά	97
Δήλωση πιστότητας	98

Αυτή η καφετιέρα ανταποκρίνεται πλήρως στις ισχύουσες προδιαγραφές ασφαλείας. Η παραβίαση της σωστής χρήσης της συσκευής είναι επικίνδυνη και για το χειριστή και για τη συσκευή.

Διαβάστε προσεκτικά τις οδηγίες χρήσης, πριν να θέσετε σε λειτουργία την καφετιέρα. Μέσα σ' αυτές υπάρχουν σημαντικές υποδείξεις για την τοποθέτηση, την ασφάλεια, τον χειρισμό και τη συντήρηση της συσκευής. Έτσι προστατεύετε τον εαυτό σας και αποφεύγετε τυχόν βλάβες στην καφετιέρα.

Σύμφωνα με τις προδιαγραφές IEC 60335-1 η εταιρεία Miele τονίζει κατηγορηματικά, ότι θα πρέπει οπωσδήποτε να διαβάσετε και να ακολουθείτε το κεφάλαιο για την τοποθέτηση της καφετιέρας καθώς και τις υποδείξεις ασφαλείας και τις προειδοποιήσεις.

Ο κατασκευαστής δεν μπορεί να θεωρηθεί υπεύθυνος για βλάβες που προκύπτουν από λανθασμένη χρήση ή μη τήρηση αυτών των υποδείξεων.

Φυλάξτε αυτές τις οδηγίες χρήσης και σε περίπτωση που η συσκευή αλλάξει ιδιοκτήτη μην παραλείψετε να του παραδώσετε και τις οδηγίες χρήσης.

Υποδείξεις ασφαλείας

Χρήση σύμφωνα με τους κανονισμούς

- ▶ Αυτή η καφετιέρα προορίζεται για οικιακή χρήση.
- ▶ Η καφετιέρα δεν πρέπει να χρησιμοποιείται σε εξωτερικούς χώρους.
- ▶ Η καφετιέρα επιτρέπεται να χρησιμοποιηθεί αποκλειστικά κάτω από υψόμετρο 2.000 μ.
- ▶ Χρησιμοποιείτε την καφετιέρα αποκλειστικά στα πλαίσια του οικιακού εξοπλισμού σας για να παρασκευάσετε ροφήματα, όπως espresso, cappuccino, latte macchiato, τσάι κ.ά. Οποιαδήποτε άλλη χρήση δεν επιτρέπεται.
- ▶ Δεν επιτρέπεται η χρήση της συσκευής από άτομα, τα οποία λόγω της ψυχικής ή διανοητικής τους κατάστασης, της έλλειψης εμπειρίας ή λόγω άγνοιας δεν είναι σε θέση να τη χειριστούν με ασφάλεια. Επιτρέπεται μόνο υπό την επιτήρηση ή τις οδηγίες ενός άλλου υπεύθυνου ατόμου.
Αυτά τα άτομα επιτρέπεται να χρησιμοποιήσουν τη συσκευή χωρίς επιτήρηση, μόνο όταν τους δοθούν οι κατάλληλες οδηγίες, ώστε να μπορούν να τη χρησιμοποιήσουν με ασφάλεια. Πρέπει να αναγνωρίζουν και να καταλαβαίνουν τους πιθανούς κινδύνους ενός λάθους χειρισμού.

Προστασία για τα παιδιά

 Κίνδυνος εγκαύματος στις εκροές.

Λάβετε υπόψη σας ότι το δέρμα των παιδιών είναι πολύ περισσότερο ευαίσθητο στις υψηλές θερμοκρασίες, απ' ό τι των ενηλίκων.

Μην αφήνετε τα μικρά παιδιά να αγγίζουν τα καυτά μέρη της καφετιέρας ή να βάζουν μέρη του σώματός τους κάτω από τις εκροές.

- ▶ Τοποθετείτε την καφετιέρα σε σημείο που δεν μπορούν να φτάσουν τα παιδιά.
- ▶ Πρέπει να κρατάτε μακριά από την καφετιέρα παιδιά κάτω των 8 ετών, εκτός εάν βρίσκονται διαρκώς υπό την επιτήρησή σας.
- ▶ Παιδιά άνω των 8 ετών επιτρέπεται να χρησιμοποιήσουν την καφετιέρα χωρίς επιτήρηση, μόνο όταν τους δοθούν οι κατάλληλες οδηγίες σχετικά με τη συσκευή, ώστε να μπορούν να τη χρησιμοποιήσουν με ασφάλεια.
Τα παιδιά άνω των 8 ετών πρέπει να αναγνωρίζουν και να καταλαβαίνουν τους πιθανούς κινδύνους ενός λάθος χειρισμού.
- ▶ Επιτηρείτε πάντα τα παιδιά που παίζουν κοντά στη συσκευή και μην τα αφήνετε ποτέ να παίζουν με αυτή.
- ▶ Τα παιδιά δεν επιτρέπεται να καθαρίζουν την καφετιέρα χωρίς επίβλεψη, εκτός εάν είναι 8 ετών ή μεγαλύτερα και επιβλέπονται.
- ▶ Μην ξεχνάτε ότι οι καφέδες δεν είναι ροφήματα για παιδιά.
- ▶ Κίνδυνος ασφυξίας. Τα παιδιά μπορεί κατά το παιχνίδι να τυλιχτούν στο υλικό συσκευασίας (π.χ. μεμβράνη) ή να το βάλουν στο κεφάλι τους και να πάθουν ασφυξία. Κρατάτε το υλικό συσκευασίας μακριά από τα παιδιά.

Υποδείξεις ασφαλείας

Τεχνική ασφάλεια

► Οι εργασίες τοποθέτησης ή οι επισκευές σε ηλεκτρικές συσκευές επιτρέπεται να γίνονται μόνο από εξουσιοδοτημένους τεχνικούς της Miele. Εξαιτίας λανθασμένων εργασιών τοποθέτησης ή λανθασμένων επισκευών μπορεί να προκύψουν σημαντικοί κίνδυνοι για τον χειριστή.

► Βλάβες στη συσκευή μπορεί να θέσουν σε κίνδυνο την ασφάλειά σας. Ελέγχετε τη συσκευή, πριν τον εντοιχισμό της για εξωτερικές ζημιές. Μην θέτετε ποτέ σε λειτουργία μια συσκευή με εμφανείς ζημιές.

► Πριν από τη σύνδεση της συσκευής, σιγουρευτείτε, ότι τα στοιχεία ηλεκτρικής σύνδεσης (ασφάλεια, τάση και συχνότητα), που αναγράφονται στην πινακίδα τύπου, συμφωνούν με το ηλεκτρικό σας δίκτυο.

Αυτά τα στοιχεία πρέπει οπωσδήποτε να συμφωνούν, για να μην προκληθούν βλάβες στη συσκευή. Αν έχετε αμφιβολίες, ρωτήστε έναν ηλεκτρολόγο.

► Η συσκευή αυτή σας εγγυάται ηλεκτρική ασφάλεια, εφόσον συνδεθεί με σύστημα γείωσης σύμφωνα προς τις ισχύουσες προδιαγραφές. Είναι πολύ σημαντικό, να υπάρχει αυτή η βασική προϋπόθεση ασφαλείας. Σε περίπτωση αμφιβολίας θα πρέπει να ελεγχθεί η ηλεκτρική εγκατάσταση από έναν ειδικό.

► Είναι δυνατή η προσωρινή ή μόνιμη λειτουργία σε ένα αυτόνομο ή μη δικτυακό σύστημα παροχής ηλεκτρικής ενέργειας (όπως αυτόνομα δίκτυα, εφεδρικά συστήματα). Απαραίτητη προϋπόθεση για τη λειτουργία είναι το σύστημα τροφοδοσίας να συμμορφώνεται με τις προδιαγραφές του προτύπου EN 50160 ή συγκρίσιμων προδιαγραφών.

Τα μέτρα προστασίας που προβλέπονται στην οικιακή εγκατάσταση και σε αυτό το προϊόν της Miele πρέπει επίσης να διασφαλίζουν τη λειτουργία τους σε απομονωμένη λειτουργία ή σε μη δικτυακή λειτουργία ή να αντικαθίστανται από ισοδύναμα μέτρα στην εγκατάσταση. Όπως περιγράφεται, για παράδειγμα, στην τρέχουσα έκδοση του VDE-AR-E 2510-2.

- ▶ Για τη σύνδεση της συσκευής με το ηλεκτρικό δίκτυο δεν επιτρέπεται να χρησιμοποιηθεί επέκταση καλωδίου (μπαλαντέζα) ή πολύπριζο. Η ασφάλεια της συσκευής με αυτόν τον τρόπο μειώνεται (λόγω κινδύνου υπερθέρμανσης).
- ▶ Η συσκευή αυτή δεν επιτρέπεται να τοποθετείται και να λειτουργεί σε χώρους που βρίσκονται εν κινήσει (π.χ. πλοία).
- ▶ Για λόγους ασφαλείας θέτετε τη συσκευή σε λειτουργία, μόνο μετά τον εντοιχισμό της, έτσι ώστε να μην υπάρχει κίνδυνος να αγγίξετε τα ηλεκτρικά της μέρη.
- ▶ Σε περίπτωση συνδυαστικής εγκατάστασης είναι πολύ σημαντικό η καφετιέρα να απομονώνεται από κάτω με ένα κλειστό ενδιάμεσο ράφι (εκτός αν συνδυαστεί με εντοιχιζόμενο θερμοθάλαμο Gourmet/θάλαμο σφράγισης κενού).
- ▶ Χρησιμοποιείτε την καφετιέρα αποκλειστικά σε θερμοκρασίες περιβάλλοντος μεταξύ +16 °C και +38 °C.
- ▶ Πρέπει να τηρείται ένα ελάχιστο ύψος εντοιχισμού 850 χιλστ.
- ▶ Αυτή η καφετιέρα απαγορεύεται να εντοιχίζεται πίσω από μια κλειστή πρόσοψη επίπλου. Πίσω από την κλειστή πρόσοψη συγκεντρώνονται θερμότητα και υγρασία. Κατά αυτόν τον τρόπο μπορεί να προκληθούν ζημιές στη συσκευή και/ή στα έπιπλα.
- ▶ Σε εργασίες επισκευών πρέπει να αποσυνδέετε τη συσκευή από το ηλεκτρικό ρεύμα. Η συσκευή αποσυνδέεται από το ηλεκτρικό ρεύμα μόνο όταν:
 - κλείνετε τις ασφάλειες στον ηλεκτρικό πίνακα ή
 - ξεβιδώνετε και αφαιρείτε τις βιδωτές ασφάλειες από τον ηλεκτρικό πίνακα.
 - αποσυνδεθεί το καλώδιο σύνδεσης από το ηλεκτρικό δίκτυο. Να τραβάτε αποκλειστικά το βύσμα και όχι το καλώδιο σύνδεσης με το δίκτυο παροχής.

Υποδείξεις ασφαλείας

- ▶ Κάθε απαίτηση που αφορά την εγγύηση χάνεται, σε περίπτωση που η συσκευή δεν επισκευαστεί από εξουσιοδοτημένο τεχνίτη του Miele Service.
- ▶ Μην ανοίγετε ποτέ το περίβλημα της συσκευής. Αν αγγίξετε συνδέσεις από τις οποίες διέρχεται ηλεκτρικό ρεύμα καθώς και αν κάνετε αλλαγές στην ηλεκτρική και μηχανική κατασκευή είναι επικίνδυνο για σας και μπορεί να προκαλέσει ανωμαλίες στη λειτουργία της συσκευής.

Σωστή χρήση

 Κίνδυνος εγκαύματος στις εκροές.
Τα υγρά που βγαίνουν από τα στόμια εκροής και ο ατμός είναι καυτά.

Μην τοποθετείτε μέρη του σώματός σας κάτω από τα στόμια εκροής, όταν βγαίνει καυτός καφές, νερό ή ατμός από αυτά.

Μην αγγίζετε τα καυτά μέρη.

Τα ακροφύσια μπορεί να εκτοξεύσουν καυτό υγρό ή ατμό. Για τον λόγο αυτόν προσέχετε ώστε η κεντρική εκροή να είναι καθαρή και σωστά τοποθετημένη.

Απομακρύνετε σκεύη που βρίσκονται στον μεταλλικό τρυπητό δίσκο στην πόρτα της συσκευής, πριν να ανοίξετε την πόρτα.

Επίσης και το νερό στον δίσκο περισυλλογής μπορεί να είναι πολύ καυτό. Αδειάζετε προσεκτικά τον δίσκο περισυλλογής.

 Κίνδυνος τραυματισμού στα μάτια!

Δεν επιτρέπεται να κοιτάτε ποτέ το φωτισμό με γυμνά μάτια ή άλλον οπτικό εξοπλισμό (μεγεθυντικό φακό ή παρεμφερή εργαλεία).

- Λάβετε υπόψη σας τα ακόλουθα για το νερό που χρησιμοποιείτε:
- Η ποιότητα του νερού πρέπει να ανταποκρίνεται στον κανονισμό περί πόσιμου νερού της εκάστοτε χώρας, στην οποία λειτουργεί η καφετιέρα.
 - Γεμίζετε το δοχείο νερού μόνο με φρέσκο, κρύο νερό βρύσης. Το καυτό ή ζεστό νερό καθώς και άλλα υγρά μπορεί να προκαλέσουν ζημιά στην καφετιέρα.
 - Αλλάζετε καθημερινά το νερό, για να αποφύγετε έτσι να αναπτυχθούν μικρόβια.
 - Μην χρησιμοποιείτε νερό το οποίο περιέχει ανθρακικό.

Υποδείξεις ασφαλείας

- ▶ Γεμίζετε τα δοχεία κόκκων καφέ αποκλειστικά με καβουρδισμένους κόκκους καφέ. Μην τοποθετείτε στα δοχεία κόκκων καφέ κόκκους καφέ που έχουν υποστεί επεξεργασία με πρόσθετα ή αλεσμένο καφέ.
- ▶ Μη βάζετε κανένα υγρό στα δοχεία κόκκων καφέ.
- ▶ Μην χρησιμοποιείτε μη επεξεργασμένο καφέ (πράσινους, μη καβουρδισμένους κόκκους καφέ) ή μείγματα καφέ, που περιέχουν μη επεξεργασμένο καφέ. Οι μη επεξεργασμένοι κόκκοι καφέ είναι πολύ σκληροί και περιέχουν και κάποιο υπόλοιπο υγρασίας. Ο μύλος της συσκευής μπορεί ήδη από το πρώτο άλεσμα να πάθει ζημιά.
- ▶ Δεν επιτρέπεται να τοποθετείτε μέσα στη συσκευή κόκκους καφέ ή άλλα ροφήματα που περιέχουν ζάχαρη, καραμέλα ή άλλα παρόμοια υλικά. Η ζάχαρη καταστρέφει τη συσκευή.
- ▶ Μη χρησιμοποιείτε γάλα με πρόσθετα υλικά. Αυτά, επειδή συνήθως περιέχουν ζάχαρη, επικάθονται στα τοιχώματα των σωληνώσεων γάλακτος.
- ▶ Εάν χρησιμοποιείτε γάλα ζωικής προέλευσης να παίρνετε αποκλειστικά παστεριωμένο γάλα.
- ▶ Όταν παρασκευάζετε τσάι λάβετε υπόψη σας τις υποδείξεις του κατασκευαστή τροφίμων.
- ▶ Μην κρατάτε καυστικά μείγματα από οιοπνευματώδη κάτω από την κεντρική εκροή. Σε αυτή την περίπτωση μπορεί να πιάσουν φωτιά τα πλαστικά μέρη της καφετιέρας και να λιώσουν.
- ▶ Μην κρέμεστε από την ανοιχτή πόρτα της συσκευής ή μην την επιβαρύνετε με αντικείμενα για να μην προκληθούν ζημιές στους μεντεσέδες της καφετιέρας.
- ▶ Μην καθαρίζετε αντικείμενα με τη βοήθεια της καφετιέρας.

Εξαρτήματα και ανταλλακτικά

- ▶ Μόνο με γνήσια ανταλλακτικά μπορεί να εγγυηθεί η Miele ότι η συσκευή θα ανταποκρίνεται πλήρως στις προδιαγραφές ασφαλείας με τις οποίες έχει κατασκευαστεί. Διάφορα μέρη της συσκευής που έχουν υποστεί βλάβη, θα πρέπει να αντικατασταθούν μόνο από γνήσια ανταλλακτικά της εταιρείας Miele.
- ▶ Να χρησιμοποιείτε αποκλειστικά γνήσια αξεσουάρ Miele. Αν χρησιμοποιήσετε εξαρτήματα άλλης μάρκας, χάνετε κάθε δικαίωμα να απαιτήσετε την προστασία και τα πλεονεκτήματα που περιέχονται μέσα στην εγγύηση.
- ▶ Η Miele σας παρέχει εγγύηση παράδοσης για λειτουργικά ανταλλακτικά έως και για 15 χρόνια (σε κάθε περίπτωση όμως για τουλάχιστον 10 χρόνια), μετά τη διακοπή της παραγωγής της σειράς της καφετιέρας σας.

Υποδείξεις ασφαλείας

Καθαρισμός και περιποίηση

- ▶ Καθαρίζετε καλά την καφετιέρα και το δοχείο γάλακτος καθημερινά και ιδιαίτερα πριν από την πρώτη χρήση.
- ▶ Προσέχετε ώστε να καθαρίζετε προσεκτικά και τακτικά τα εξαρτήματα που μεταφέρουν γάλα. Το γάλα περιέχει από τη φύση του μικροοργανισμούς, οι οποίοι πολλαπλασιάζονται σε περίπτωση ανεπαρκούς καθαρισμού.
- ▶ Ανάλογα με την περιεκτικότητα αλάτων του νερού, καθαρίζετε τακτικά τη συσκευή. Σε περιοχές με μεγάλη σκληρότητα νερού, η αφαίρεση αλάτων πρέπει να γίνεται συχνότερα. Ο κατασκευαστής δεν ευθύνεται για βλάβες που μπορεί να προκληθούν στη συσκευή, όταν δεν κάνετε τακτική αφαίρεση αλάτων, χρησιμοποιείτε λάθος υλικό αφαίρεσης αλάτων ή ακατάλληλες συγκεντρώσεις.
- ▶ Καθαρίζετε τακτικά τη μονάδα βρασμού από λιπαρά συστατικά με τις ταμπλέτες καθαρισμού. Ανάλογα με την περιεκτικότητα σε λιπαρές ουσίες του είδους καφέ που χρησιμοποιείτε συχνότερα, μπορεί να λερωθεί γρηγορότερα ή αργότερα η μονάδα βρασμού.
- ▶ Μη χρησιμοποιείτε συσκευές ατμοκαθαρισμού για το καθάρισμα. Ο ατμός που παράγεται, μπορεί να φθάσει σε μέρη της συσκευής από τα οποία διέρχεται ηλεκτρικό ρεύμα και να προκαλέσει βραχυκύκλωμα.
- ▶ Τα απορρίμματα καφέ ή espresso πρέπει να απορρίπτονται στα βιολογικά απόβλητα ή σε μείγμα οργανικών καταλοίπων και όχι στο σιφόνι του νεροχύτη. Γιατί έτσι μπορεί να βουλώσει.

Για συσκευές με ανοξειδωτες επιφάνειες ισχύουν τα εξής:

- ▶ Μην κολλάτε σημειώματα, κολλητικές ταινίες ή άλλα κολλητικά μέσα πάνω στις ανοξειδωτες επιφάνειες. Η επίστρωση των ανοξειδωτων επιφανειών υπόκειται σε ζημιές από τα κολλητικά μέσα και χάνει την προστατευτική της δράση από ακαθαρσίες.
- ▶ Η επίστρωση των ανοξειδωτων επιφανειών είναι ευαίσθητη σε γρατσουνιές. Ακόμα και οι μαγνήτες μπορεί να προκαλέσουν γρατσουνιές.

Περιγραφή συσκευής

Εξωτερική άποψη

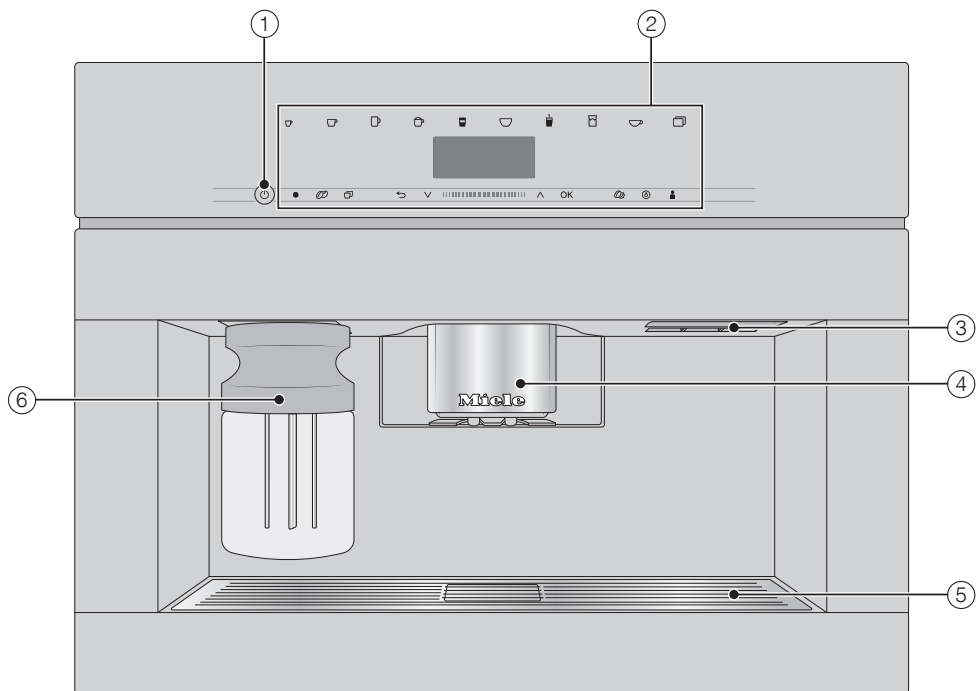

- ① Πλήκτρο ON/OFF ①
- ② Πίνακας χειρισμού
- ③ Λαβή πόρτας
- ④ Κεντρική εκροή με φωτισμό ρυθμιζόμενη ως προς το ύψος
- ⑤ Μεταλλικός τρυπητός δίσκος
- ⑥ Δοχείο γάλακτος



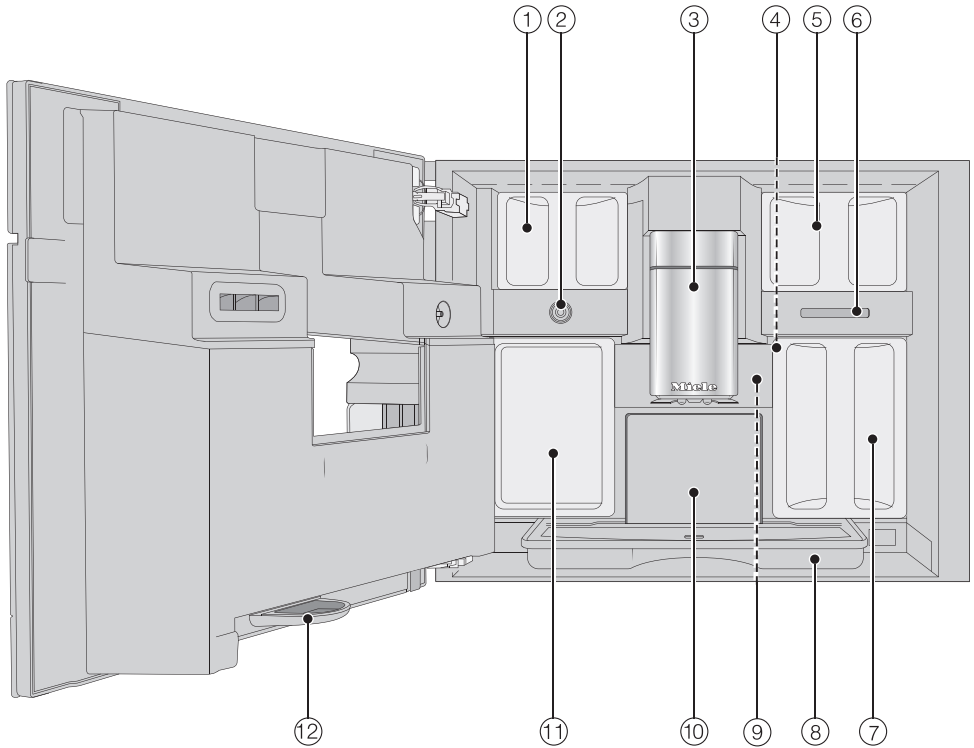





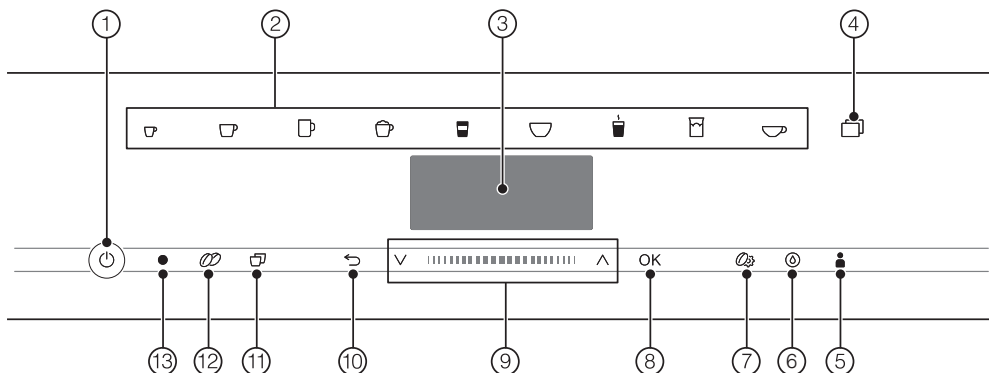

Εσωτερική άποψη











- ① Δοχείο κόκκων καφέ
- ② Βαλβίδα γάλακτος
- ③ Κεντρική εκροή με φωτισμό ρυθμιζόμενη ως προς το ύψος
- ④ Ρύθμιση βαθμού αλέσματος
- ⑤ Δοχείο κόκκων καφέ
- ⑥ Έξοδος εξαερισμού
- ⑦ Δοχείο νερού
- ⑧ Δίσκος περισυλλογής με καπάκι
- ⑨ Μονάδα βρασμού
- ⑩ Δοχείο απορριμμάτων καφέ
- ⑪ Δοχεία περιποίησης
- ⑫ Δίσκος νερού

Όργανα χειρισμού και ενδείξεις



- ① **Πλήκτρο ON/OFF** 
Ενεργοποίηση και απενεργοποίηση καφετιέρας
- ② **Πλήκτρα ροφήματος**
Παρασκευή ροφημάτων
- ③ **Οθόνη**
Προβολή πληροφοριών για την τρέχουσα ενέργεια ή για την κατάσταση
- ④ **Πλήκτρο αφής** 
 - Παρασκευή και άλλων ροφημάτων π.χ. Ristretto, Cappuccino italiano
 - Παρασκευή κανάτα καφέ ή τσαγιού
 - Μενού Ρυθμίσεις 
- ⑤ **Πλήκτρο αφής** Προφίλ 
Δημιουργία και διαχείριση προφίλ
- ⑥ **Πλήκτρο αφής** Περιποίηση 
Προγράμματα περιποίησης, π.χ. αφαίρεση αλάτων
- ⑦ **Πλήκτρο αφής** παράμετρος 
Εμφάνιση ή αλλαγή των ρυθμίσεων για την παρασκευή ροφημάτων
- ⑧ **Πλήκτρο αφής OK**
Επιβεβαίωση μηνυμάτων οθόνης και αποθήκευση ρυθμίσεων
- ⑨ **Περιοχή περιήγησης με πλήκτρα βέλους** 
φυλλομέτρηση σε λίστες επιλογής, μαρκάρισμα επιλογής ή αλλαγή τιμών
- ⑩ **Πλήκτρο αφής «πίσω»** 
μετάβαση στο αμέσως προηγούμενο μενού και διακοπή μη ηθελημένων ενεργειών
- ⑪ **Πλήκτρο αφής «2 μερίδες»** 
Παρασκευή ταυτόχρονα 2 μερίδων ενός ροφήματος
- ⑫ **Πλήκτρο αφής «DoubleShot»** 
για ένα ιδιαίτερα δυνατό και αρωματικό ρόφημα καφέ παρασκευάζετε τη διπλή ποσότητα αλεσμένου καφέ με την ίδια ποσότητα νερού
- ⑬ **Οπτική θύρα επικοινωνίας** (μόνο για το Miele Service)

Σύμβολα των πλήκτρων ροφημάτων

-  Espresso
-  Καφές
-  Καφές μεγάλος
-  Cappuccino
-  Latte macchiato
-  Cafè Latte
-  Ζεστό γάλα
-  Αφρόγαλα
-  Νερό για τσάι

Αρχές λειτουργίας

Πλήκτρα αφής

Χειρίζετε την καφετιέρα πατώντας τα πλήκτρα αφής με το δάκτυλο.

Σε κάθε άγγιγμα πλήκτρου ακούγεται ένα ηχητικό σήμα. Μπορείτε να προσαρμόσετε την ένταση του ήχου πλήκτρων ή να απενεργοποιήσετε τον ήχο πλήκτρων (βλέπε κεφ. «Ρυθμίσεις», ενότητα «Ένταση ήχου»).

Μενού ροφημάτων

Βρίσκεστε στο μενού ροφημάτων, όταν στην οθόνη εμφανίζεται η ένδειξη επιλογή ροφήματος.

Miele

12:00

επιλογή ροφήματος

Περισσότερα ροφήματα θα βρείτε στο μενού άλλα (πλήκτρο αφής ).

Περιοχή περιήγησης

Εάν επιθυμείτε να επιλέξετε ένα σημείο μενού, αγγίζετε τα πλήκτρα βέλους \wedge και \vee , μέχρι να εμφανιστεί σε ανοιχτόχρωμο φόντο το επιθυμητό σημείο μενού.

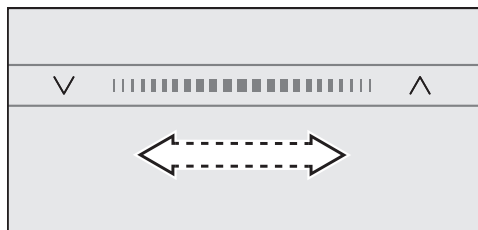

Για να φυλλομετράτε γρηγορότερα, σύρετε στην περιοχή μεταξύ των βελών προς τα δεξιά ή τα αριστερά.

Μόλις εμφανιστεί μία τιμή, μία υπόδειξη ή μία ρύθμιση, την οποία μπορείτε να επιβεβαιώσετε, τότε ανάβει πορτοκαλί το πλήκτρο αφής OK.

Για να επιβεβαιώσετε την επιλογή, αγγίζετε το πλήκτρο αφής OK.

Επιλογή μενού και πλοήγηση σε ένα μενού

Για να επιλέξετε ένα μενού, αγγίξτε το αντίστοιχο πλήκτρο αφής, π.χ. πλήκτρο αφής ☐.



Στο κάθε μενού μπορείτε να ξεκινήσετε ενέργειες ή να τροποποιήσετε ρυθμίσεις. Από τη μπάρα δεξιά στην οθόνη μπορείτε να δείτε αν ακολουθούν και άλλες επιλογές ή κείμενο.

Σε μια λίστα επιλογών αναγνωρίζετε από το σύμβολο επιλογής ✓ ποια ρύθμιση επιλέξατε τελευταία.

Έξοδος από μενού ή διακοπή ενέργειας

Για να βγείτε από το τελευταίο μενού, αγγίζετε το πλήκτρο αφής ↵.

Ή αγγίζετε εκ νέου το πλήκτρο αφής που ανάβει πορτοκαλί, για να επιστρέψετε στο μενού ροφημάτων.

Εισαγωγή ονόματος

Καταχωρήστε γράμματα και αριθμούς μέσω της περιοχής περιήγησης. Μπορείτε επίσης να επιλέξετε πεζά ή κεφαλαία γράμματα.

Χρήσιμη συμβουλή: Επιλέξτε ένα σύμβολο και σαφές όνομα.

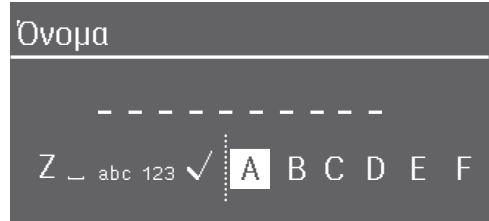













- Για να καταχωρίσετε ένα σύμβολο, μαρκάρετε ένα σύμβολο και επιβεβαιώστε την επιλογή με *OK*.
- Για να διαγράψετε ένα σύμβολο αγγίξτε το πλήκτρο αφής ↵.
- Αποθηκεύετε το όνομα επιλέγοντας το σημάδι επιλογής ✓ και επιβεβαιώνοντας με *OK*.

Αρχές λειτουργίας

Σύμβολα στην οθόνη

Επιπρόσθετα στο κείμενο ενδέχεται να εμφανιστούν τα ακόλουθα σύμβολα:

Σύμβολο	Επεξήγηση
	Το σύμβολο χαρακτηρίζει το μενού «Ρυθμίσεις» και το σημείο μενού «Γλώσσα».
	Το σύμβολο επισημαίνει πληροφορίες και υποδείξεις για τον χειρισμό. Αν χρειάζεται, επιβεβαιώνετε τα μηνύματα με το OK.
	Το σύμβολο εμφανίζεται όταν ενεργοποιηθεί το κλειδωμα λειτουργίας. Ο χειρισμός είναι κλειδωμένος.
	Το σύμβολο και η επιθυμητή ώρα ενεργοποίησης εμφανίζονται στην οθόνη 23:59 ώρες, όταν είναι ενεργοποιημένα το χρονόμετρο θέστε σε λειτουργία και η ένδειξη ώρας (βλ. κεφάλαιο «Ρυθμίσεις», ενότητα «Χρονόμετρο»).
	Το χρονόμετρο (ξυπνητήρι) TeaTimer ξεκίνησε (βλ. κεφάλαιο «Τσάι», ενότητα «TeaTimer»). Το υπόλοιπο χρόνου εμποτισμού εμφανίζεται δίπλα στο σύμβολο.
	Το σύμβολο εμφανίζεται κατά τη διάρκεια της αφαίρεσης αλάτων. (Επίσης υπάρχει το σύμβολο στο δοχείο νερού: Γεμίστε νερό μέχρι αυτή τη σήμανση.)
	Το σύμβολο εμφανίζεται κατά τη διάρκεια του προγράμματος περιποίησης Καθαρίστε σωλήνα γάλακτος. (Το σύμβολο υπάρχει επίσης πάνω στο δοχείο νερού: Γεμίστε νερό μέχρι αυτή τη σήμανση).
    	Εάν το Miele@home είναι ενεργοποιημένο για την καφετιέρα, τότε στην οθόνη εμφανίζεται η σύνδεση WLAN με αυτά τα σύμβολα. Ταυτόχρονα τα σύμβολα δείχνουν την ένταση της σύνδεσης WLAN σε διαβαθμίσεις από δυνατό μέχρι μη συνδεδεμένο.

Η καφετιέρα σας είναι εξοπλισμένη με μια ενσωματωμένη μονάδα WLAN.

Εξασφαλίστε ότι στον χώρο τοποθέτησης της καφετιέρας σας είναι διαθέσιμο το σήμα του δικτύου σας WLAN με επαρκή ισχύ.

Για τη χρήση απαιτείται:

- δίκτυο WLAN
- η εφαρμογή Miele
- λογαριασμός χρήστη στη Miele (μπορείτε να δημιουργήσετε τον λογαριασμό χρήστη μέσω της εφαρμογής Miele)

Η εφαρμογή Miele σας καθοδηγεί κατά τη σύνδεση της καφετιέρας με το οικιακό δίκτυο WLAN.

Αφού ενσωματώσετε την καφετιέρα στο δίκτυο WLAN, μπορείτε να εκτελέσετε με την εφαρμογή Miele, για παράδειγμα, τις ακόλουθες ενέργειες:

- Εμφάνιση πληροφοριών για την κατάσταση λειτουργίας της καφετιέρας σας
- Αλλαγή των ρυθμίσεων της καφετιέρας σας
- Τηλεχειρισμό της καφετιέρας σας

Με τη σύνδεση της καφετιέρας στο δίκτυό σας WLAN, αυξάνεται η κατανάλωση ενέργειας, ακόμη και όταν η καφετιέρα είναι εκτός λειτουργίας.

Διαθεσιμότητα σύνδεσης WLAN

Η σύνδεση WLAN μοιράζεται μια περιοχή συχνотήτων με άλλες συσκευές, π.χ. με συσκευή μικροκυμάτων, με τηλεκατευθυνόμενα παιχνίδια). Έτσι μπορεί να προκύψουν παροδικές ή ολοκληρωτικές ανωμαλίες σύνδεσης. Γι' αυτό το λόγο δεν μπορούν να είναι εγγυημένα σταθερά διαθέσιμες οι προσφερόμενες λειτουργίες.

Διαθεσιμότητα Miele@home

Η χρήση της εφαρμογής Miele εξαρτάται από τη διαθεσιμότητα της υπηρεσίας Miele@home στη χώρα σας.

Η υπηρεσία Miele@home δεν είναι διαθέσιμη σε όλες τις χώρες.

Πληροφορίες σχετικά με τη διαθεσιμότητα θα βρείτε στην ιστοσελίδα www.miele.com.

Εφαρμογή Miele

Μπορείτε να κατεβάσετε δωρεάν την εφαρμογή Miele από το Apple App Store® ή από το Google Play Store™.



Αρχική λειτουργία

Πριν από την πρώτη χρήση

- Συνδέστε την καφετιέρα στο ηλεκτρικό δίκτυο.
- Εγκαταστήστε την καφετιέρα στη θέση εντοιχισμού.
- Αφαιρέστε τα ενημερωτικά φυλλάδια που ενδεχομένως υπάρχουν στη συσκευή.
- Αφαιρέστε την προστατευτική μεμβράνη από τον μεταλλικό τρυπητό δίσκο.
- Καθαρίστε το δοχείο νερού, τα δοχεία κόκκων και την κεντρική εκροή.
- Αφαιρέστε το δοχείο νερού και γεμίστε το με φρέσκο, κρύο νερό. Λάβετε υπόψη τη σήμανση «max.» και τοποθετήστε το δοχείο νερού και πάλι στη θέση του (βλ. κεφάλαιο «Γέμισμα δοχείου νερού»).
- Αφαιρέστε τα δοχεία κόκκων καφέ και γεμίστε τα με καβουρδισμένους κόκκους καφέ.

Ενεργοποίηση συσκευής για πρώτη φορά

- Αγγίζετε το πλήκτρο λειτουργία/διακοπή ①.

Επιλογή γλώσσας οθόνης

- Επιλέξτε την επιθυμητή γλώσσα οθόνης.

Ενδεχομένως να σας ζητηθεί επίσης η τοποθεσία σας.

Η επιλογή της τοποθεσίας καθορίζει την ένδειξη ώρας, π.χ. σε 12ωρη ή 24ωρη μορφή, ή την απεικόνιση μονάδων και παρεμφερών.

Ρύθμιση της δικτύωσης (Miele@home)

Μπορείτε να συνδέσετε την καφετιέρα σας με το οικιακό δίκτυο WLAN.

Κατά την έναρξη λειτουργίας εμφανίζεται στην οθόνη η ένδειξη: Ρύθμιση «Miele@home»

Χρήσιμη συμβουλή: Μπορείτε να διαμορφώσετε το Miele@home για την καφετιέρα σας και σε μεταγενέστερη χρονική στιγμή. Στην περίπτωση αυτή, επιλέξτε παράληψη.

- Ελέγξτε αν το σήμα του δικτύου WLAN στον χώρο τοποθέτησης της καφετιέρας σας είναι αρκετά ισχυρό.
- Αγγίξτε την ένδειξη συνέχεια.
- Επιλέξτε την επιθυμητή μέθοδο σύνδεσης.
- Ακολουθήστε τις οδηγίες στην οθόνη της καφετιέρας και στην εφαρμογή Miele.

Στην οθόνη εμφανίζεται η ένδειξη η σύνδεση δημιουργήθηκε επιτυχώς.

- Για να συνεχίσετε με την έναρξη λειτουργίας, πατήστε το OK.

Ρύθμιση ημερομηνίας

- Ρυθμίστε την τρέχουσα ημερομηνία.
- Επιβεβαιώστε με OK.

Ρύθμιση ώρας

- Ρυθμίστε την τρέχουσα ώρα.
- Επιβεβαιώστε με OK.

Εάν η καφετιέρα είναι συνδεδεμένη σε δίκτυο WLAN και στην εφαρμογή Miele, τότε η ώρα συγχρονίζεται βάσει της ρύθμισης τοποθεσίας στην εφαρμογή Miele.

Πετάτε τα 2 πρώτα ροφήματα καφέ κατά την αρχική λειτουργία, έτσι ώστε να απομακρυνθούν όλα τα υπολείμματα καφέ από το σύστημα βρασμού που υπάρχουν εξαιτίας του ελέγχου που έγινε στο εργοστάσιο.

Ρύθμιση σκληρότητας νερού

Η αρμόδια υπηρεσία παροχής νερού μπορεί να σας ενημερώσει για την τοπική σκληρότητα νερού.

Περισσότερες πληροφορίες για τη ρύθμιση της σκληρότητας νερού θα βρείτε στο κεφάλαιο «Ρυθμίσεις», ενότητα «Σκληρότητα νερού».

- Ρυθμίζετε την τοπική σκληρότητα νερού (σε °dH) και επιβεβαιώνετε με *OK*.

Επιλογή λειτουργία Performance

Μπορείτε να επιλέξετε την κατάλληλη λειτουργία ανάλογα με τις προτιμήσεις σας στον καφέ (βλ. κεφάλαιο «Ρυθμίσεις», ενότητα «Λειτουργία Performance»).

- **λειτουργία Eco:** Η λειτουργία αυτή είναι μια λειτουργία εξοικονόμησης ενέργειας.
- **λειτουργία καφέ:** Η λειτουργία αυτή έχει βελτιστοποιηθεί για την απόλυτη απόλαυση του καφέ.
- **Milk-Mode:** Σε αυτή τη λειτουργία μπορείτε να παρασκευάσετε ροφήματα με γάλα πολύ πιο γρήγορα.

- Επιλέξτε την επιθυμητή λειτουργία.
- Επιβεβαιώστε με *OK*.

Έτσι η αρχική λειτουργία έχει ολοκληρωθεί επιτυχώς.

Γέμισμα δοχείου κόκκων καφέ

Μπορείτε να παρασκευάσετε cafe latte ή espresso από ολόκληρους καβουρδισμένους κόκκους καφέ, που η καφετιέρα φρεσκοαλέθει για κάθε μερίδα. Για να γίνει αυτό γεμίζετε με κόκκους καφέ τα δοχεία κόκκων καφέ.

⚠ Κίνδυνος πρόκλησης βλάβης στον μύλο άλεσης λόγω μη ορθής χρήσης.

Εάν στο δοχείο κόκκων καφέ εισέλθουν ακατάλληλες ουσίες όπως υγρά, αλεσμένοι καφέδες ή προεπεξεργασμένοι κόκκοι καφέ με ζάχαρη, καραμέλα ή παρεμφερή, τότε προκαλείται ζημιά στην καφετιέρα. Ακόμα και ο μη επεξεργασμένος καφέ (πράσινοι, μη καβουρδισμένοι κόκκοι καφέ) ή μείγματα καφέ, που περιέχουν μη επεξεργασμένο καφέ μπορούν να προκαλέσουν ζημιά στον μύλο της συσκευής. Οι μη επεξεργασμένοι κόκκοι καφέ είναι πολύ σκληροί και περιέχουν και κάποιο υπόλοιπο υγρασίας. Ο μύλος της συσκευής μπορεί ήδη από το πρώτο άλεσμα να πάθει ζημιά.

Γεμίζετε τα δοχεία κόκκων καφέ αποκλειστικά με καβουρδισμένους κόκκους καφέ.

Η καφετιέρα διαθέτει 2 συρτάρια δοχείων κόκκων καφέ πάνω αριστερά και δεξιά. Οι κόκκοι καφέ και από τα 3 δοχεία κόκκων καφέ αλέθονται ανακατεμένοι.

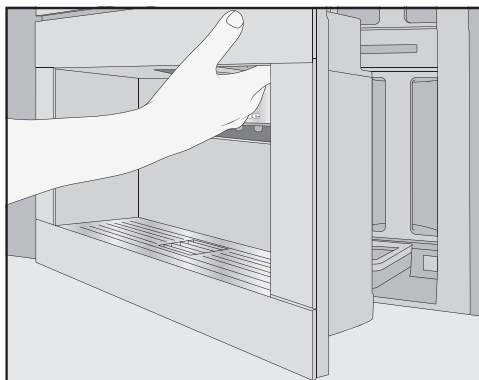

■ Ανοίξτε την πόρτα της συσκευής.

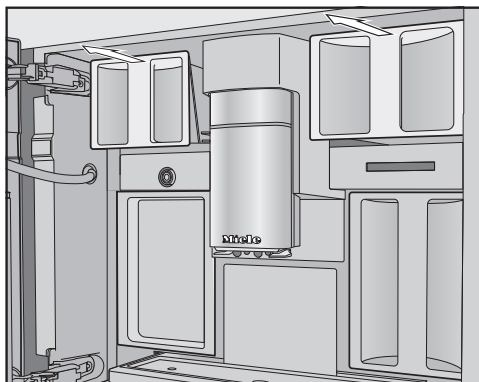

- Τραβήξτε έξω τα δοχεία κόκκων καφέ.
- Αφαιρέστε το κάθε καπάκι και γεμίστε με κόκκους καφέ τα δοχεία κόκκων καφέ.
- Κλείστε τα δοχεία κόκκων καφέ με τα καπάκια.
- Σπρώξτε τα συρτάρια των δοχείων κόκκων καφέ εντελώς μέσα στην καφετιέρα.
- Κλείστε την πόρτα της συσκευής.

Γέμισμα του δοχείου νερού

⚠ Κίνδυνος για την υγεία από μολυσμένο νερό.

Νερό, το οποίο βρίσκεται στο δοχείο νερού, μπορεί να μολυνθεί και να θέσει σε κίνδυνο την υγεία σας.

Αλλάζετε καθημερινά το νερό στο δοχείο νερού.

⚠ Κίνδυνος πρόκλησης βλάβης λόγω μη ορθής χρήσης.

Ακατάλληλα υγρά όπως το καυτό ή ζεστό νερό καθώς και άλλα υγρά μπορεί να προκαλέσουν ζημιά στην καφετιέρα.

Νερό στο οποίο έχει προστεθεί ανθρακικό προκαλεί έντονες εναποθέσεις αλάτων στην καφετιέρα.

Γεμίζετε το δοχείο νερού μόνο με φρέσκο, κρύο νερό βρύσης.

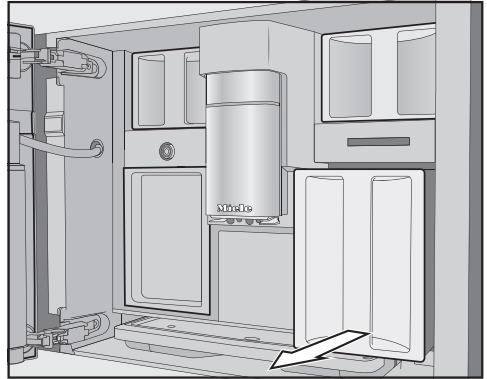

- Βγάλτε το δοχείο νερού τραβώντας το προς τα έξω.
- Γεμίστε το δοχείο νερού με φρέσκο, κρύο νερό βρύσης, μέχρι τη σήμανση *max.* στο δοχείο.
- Εισαγάγετε το δοχείο νερού στη συσκευή.
- Κλείστε την πόρτα της συσκευής.

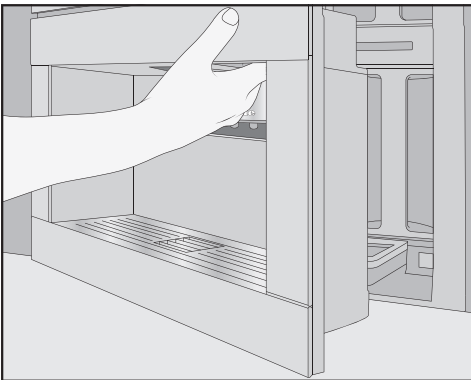

- Ανοίξτε την πόρτα της συσκευής.

Λειτουργία και διακοπή λειτουργίας

Ενεργοποίηση καφετιέρας

- Πατήστε το πλήκτρο ON/OFF (⏻).

Η καφετιέρα θερμαίνεται και ξεπλένει τις σωληνώσεις. Από την κεντρική εκροή ρέει καυτό νερό.

Αμέσως έπειτα μπορείτε να παρασκευάσετε ροφήματα.

Αν η καφετιέρα έχει φτάσει ήδη σε θερμοκρασία λειτουργίας, οι σωληνώσεις δεν ξεπλένονται κατά την ενεργοποίηση.

Απενεργοποίηση καφετιέρας

- Πατήστε το πλήκτρο ON/OFF (⏻).

Αν παρασκευάστηκε ρόφημα, η καφετιέρα ξεβγάζει τις σωληνώσεις πριν από την απενεργοποίηση.

Κατά την παρασκευή ροφημάτων ή κατά τη φροντίδα συγκεντρώνεται υγρασία στην καφετιέρα. Ο ανεμιστήρας στη συσκευή συνεχίζει να λειτουργεί μετά την παρασκευή ροφημάτων ή ακόμα και μετά την απενεργοποίηση, μέχρι να αφαιρεθεί επαρκώς η υγρασία από το εσωτερικό. Ακούγεται ο αντίστοιχος θόρυβος.

Προετοιμασία για παρατεταμένη απουσία

Αν δεν πρόκειται να χρησιμοποιήσετε την καφετιέρα για μεγάλο χρονικό διάστημα, π.χ. για την περίοδο των διακοπών, λάβετε υπόψη τα εξής:

- Αδειάστε τον δίσκο συλλογής, το δοχείο υπολειμμάτων καφέ και το δοχείο νερού.
- Καθαρίστε διεξοδικά όλα τα εξαρτήματα, συμπεριλαμβανομένης της μονάδας βρασμού και του εσωτερικού της συσκευής.
- Απενεργοποιήστε την καφετιέρα.

Κεντρική εκροή με αισθητήρα χείλους φλιτζανιού

Η κεντρική εκροή με αισθητήρα χείλους φλιτζανιού διαθέτει σύστημα αυτόματης μετατόπισης της εκροής. Χάρη στο σύστημα μετατόπισης εκροής η κεντρική εκροή μετακινείται αυτόματα στην αρχή της παρασκευής ενός ροφήματος προς τα κάτω και σταματά στο βέλτιστο ύψος των χρησιμοποιούμενων φλιτζανιών ή ποτηριών χάρη στον αισθητήρα χείλους φλιτζανιού.

Δεν μπορείτε να ρυθμίσετε χειροκίνητα την κεντρική εκροή με αισθητήρα χείλους φλιτζανιού.

Εαν απενεργοποιηθεί η καφετιέρα τότε η κεντρική εκροή βρίσκεται σε μία μεσαία θέση.

Εάν εκτελούνται προγράμματα περιποίησης, η κεντρική εκροή μετακινείται στο ύψος των σκευών ή σε μία χαμηλή θέση περιποίησης.

Προσέχετε ώστε η κεντρική εκροή να βρίσκεται στην πάνω ή στη μεσαία θέση, πριν ανοίξετε την πόρτα.

Παρασκευή ροφημάτων

 Κίνδυνος εγκαύματος στις εκροές.

Τα υγρά που βγαίνουν από τα στόμια εκροής και ο ατμός είναι καυτά και μπορούν να προκαλέσουν εγκαύματα.

Μην τοποθετείτε μέρη του σώματός σας κάτω από τα στόμια εκροής, όταν βγαίνει καυτός καφές, νερό ή ατμός από αυτά.

Μην αγγίζετε τα καυτά μέρη.

Καφές

Ροφήματα καφέ με ή χωρίς γάλα

Με την καφετιέρα μπορείτε να παρασκευάσετε τα ακόλουθα ροφήματα καφέ:

- **O ristretto** είναι ένας συμπυκνωμένος, δυνατός espresso. Η ίδια ποσότητα αλεσμένου καφέ όπως σε έναν espresso παρασκευάζεται με πολύ λίγο νερό.
- **O espresso** είναι ένας δυνατός, αρωματικός καφές με ένα παχύ στρώμα αφρού στο χρώμα του φουντουκιού – την κρέμα.
Για την παρασκευή espresso συνιστούμε να χρησιμοποιείτε κόκκους καφέ με καβούρδισμα για espresso.
- **O καφές** διαφέρει από τον espresso μέσω της υψηλότερης ποσότητας νερού και ενός άλλου καβουρδίσματος των κόκκων καφέ.
Για την παρασκευή καφέ συνιστούμε να χρησιμοποιείτε κόκκους καφέ με το αντίστοιχο καβούρδισμα.
- **O μεγάλος καφές** είναι ένας καφές με σαφώς περισσότερο νερό.

- **O long black** παρασκευάζεται από καυτό νερό και δύο μέρη espresso.
 - **O caffè Americano** αποτελείται από espresso και καυτό νερό. Πρώτα παρασκευάζεται ο espresso, στη συνέχεια γεμίζει το φλιτζάνι με καυτό νερό.
 - **O cappuccino** αποτελείται από περίπου 2 τρίτα αφρόγαλα και 1 τρίτο espresso.
 - **O latte macchiato** αποτελείται από 1 τρίτο καυτό γάλα, ένα τρίτο αφρόγαλα και ένα τρίτο espresso.
 - **O caffè Latte** παρασκευάζεται από espresso και ζεστό γάλα.
 - **O cappuccino italiano** έχει τα ίδια μέρη αφρόγαλα και espresso όπως ένας cappuccino. Ο cappuccino italiano έχει τα ίδια μέρη αφρόγαλα και espresso όπως ένας cappuccino. Ωστόσο πρώτα παρασκευάζεται ο espresso και στη συνέχεια το αφρόγαλα.
 - **O espresso macchiato** είναι ένας espresso με μια μικρή επικάλυψη από αφρόγαλα.
 - **O flat white** είναι μία ιδιαίτερη έκδοση του cappuccino: Μία σαφώς μεγαλύτερη ποσότητα espresso αντί για αφρόγαλα φροντίζει για έντονο άρωμα καφέ.
 - **O café au lait** είναι μια γαλλική σπενσιαλιτέ καφέ από καφέ και αφρόγαλα. Ο Café au lait σερβίρεται συνήθως σε μπολ.
- Επίσης μπορείτε να παρασκευάσετε **ζεστό γάλα** και **αφρόγαλα**.

Γάλα

Οι πρόσθετες ουσίες στο αγελαδινό γάλα ή σε εναλλακτικά γαλακτοκομικά προϊόντα φυτικής προέλευσης, π.χ. ροφήματα σόγιας, οι οποίες περιέχουν ζάχαρη, μπορεί να κολλήσουν τον σωλήνα γάλακτος και τα εξαρτήματα από τα οποία περνά το γάλα. Τα κατάλοιπα από ακατάλληλα υγρά ενδέχεται να εμποδίζουν τη σωστή παρασκευή ροφημάτων.

Χρησιμοποιείτε αποκλειστικά και μόνο γάλα χωρίς προσθήκες.

Το γάλα ζωικής προέλευσης περιέχει από τη φύση του βακτηρίδια.

Αν χρησιμοποιείτε γάλα ζωικής προέλευσης, να προτιμάτε αποκλειστικά και μόνο παστεριωμένο γάλα, π.χ. αγελαδινό.

Μετά τη φάση προθέρμανσης θερμαίνεται με ατμό στην κεντρική εκροή το γάλα που έχει αναρροφηθεί, και επιπλέον προστίθεται αέρας με πίεση για να δημιουργηθεί το αφρόγαλα.

Μπορείτε να παρασκευάσετε καυτό γάλα και αφρόγαλα με αγελαδινό γάλα ή με εναλλακτικά γαλακτοκομικά προϊόντα φυτικής προέλευσης. Ανάλογα με το χρησιμοποιούμενο γάλα διαφέρει πολύ η υφή του αφρογάλακτος. Δεν είναι κάθε τύπος γάλακτος κατάλληλος για αφρόγαλα.

Χρήσιμη συμβουλή: Για να έχει τέλεια υφή το αφρόγαλα, χρησιμοποιείτε κρύο αγελαδινό γάλα (< 10°C) με περιεκτικότητα σε πρωτεΐνες τουλάχιστον 3%. Μπορείτε να επιλέξετε την περιεκτικότητα σε λιπαρά του γάλακτος ανάλογα με τις προσωπικές σας προτιμήσεις. Με το πλήρες γάλα (τουλάχιστον 3,5% λιπαρά) το αφρόγαλα γίνεται πιο κρεμώδες συγκριτικά με γάλα με χαμηλά λιπαρά.

Τα εναλλακτικά γαλακτοκομικά προϊόντα φυτικής προέλευσης (εφεξής αναφερόμενα εν συντομία ως εναλλακτικά γαλακτοκομικά προϊόντα) περιέχουν διαφορετικά συστατικά από το αγελαδινό γάλα. Λόγω της φυσικής καθίζησης των ουσιών, παρατηρείται πύκνωση στα εναλλακτικά γαλακτοκομικά προϊόντα. Κατά την παρασκευή καυτού γάλακτος ή αφρογάλακτος, οι εν λόγω πυκνώσεις μπορούν να παρεμποδίσουν την αναρρόφηση του εναλλακτικού γαλακτοκομικού προϊόντος.

Αναδεύετε καλά τα εναλλακτικά γαλακτοκομικά προϊόντα αμέσως πριν από την παρασκευή.

Μην ανακινείτε τη συσκευασία των εναλλακτικών γαλακτοκομικών προϊόντων. Η ανακίνηση οδηγεί σε ανεπιθύμητο αφρισμό στη συσκευασία και δυσχεραίνει την παρασκευή.

Χρήσιμη συμβουλή: Ξεπλύνετε τον σωλήνα γάλακτος με το χέρι αμέσως μετά την παρασκευή.

Παρασκευή ροφημάτων

Δοχείο γάλακτος

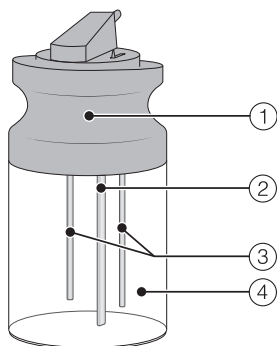

- ① Καπάκι
- ② Σωλήνας αναρρόφησης γάλακτος
- ③ Ράβδος αισθητήρα
- ④ Γυάλινο δοχείο

Γέμισμα και χρήση του δοχείου γάλακτος

Το γάλα **δεν** κρυώνει στο δοχείο γάλακτος.

Αν αφήσετε το γάλα για μεγάλο χρονικό διάστημα χωρίς ψύξη μέσα στο δοχείο γάλακτος, το γάλα μπορεί να χαλάσει (ανάλογα με τον τύπο γάλακτος).

Μην αφήνετε το γάλα, ιδίως το αγελαδινό, για μεγάλο χρονικό διάστημα μέσα στο δοχείο γάλακτος χωρίς ψύξη.

Ακολουθήστε τις οδηγίες του παραγωγού σχετικά με τη διάρκεια ζωής του γάλακτος που χρησιμοποιείτε.

Αν δεν έχετε παρασκευάσει ρόφημα γάλακτος για μεγάλο χρονικό διάστημα, ξεπλύνετε τον σωλήνα γάλακτος, πριν από την πρώτη παρασκευή ροφήματος.

Χρήσιμη συμβουλή: Για να παρασκευάσετε αφρόγαλα καλής ποιότητας, χρησιμοποιήστε κρύο γάλα (< 10°C).

- Αν χρησιμοποιείτε εναλλακτικό γαλακτοκομικό προϊόν, αναδεύστε το καλά. Για βέλτιστη παρασκευή, τα εναλλακτικά γαλακτοκομικά προϊόντα πρέπει να τα έχετε αναδεύσει και όχι ανακινήσει στη συσκευασία.
- Γεμίστε το δοχείο γάλακτος με γάλα έως 2 cm κάτω από το χείλος.
- Κλείστε το δοχείο γάλακτος με το καπάκι.

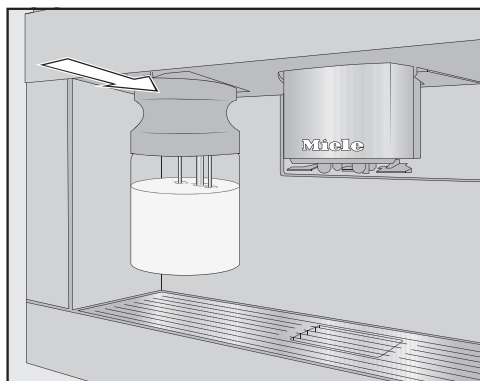

- Σπρώξτε το δοχείο γάλακτος από μπροστά στην καφετιέρα, μέχρι να ασφαλίσει.



Χρήσιμη συμβουλή: Το δοχείο γάλακτος αφαιρείται ξανά ευκολότερα και με τα δύο χέρια.

Παρασκευή ροφήματος καφέ

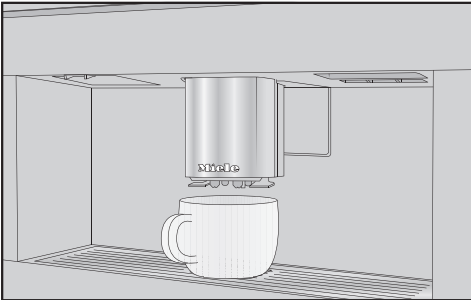

- Τοποθετήστε ένα φλιτζάνι κάτω από την κεντρική εκροή.
- Αν θέλετε να ετοιμάσετε ένα ρόφημα καφέ με καυτό γάλα ή αφρόγαλα, γεμίστε και τοποθετήστε το δοχείο γάλακτος.
- Πατήστε το πλήκτρο αφής για το ρόφημα που επιθυμείτε.

Από την κεντρική εκροή ρέει ο καφές στο φλιτζάνι.

Διακοπή παρασκευής

- Αγγίξτε εκ νέου το σύμβολο στον πίνακα χειρισμού που ανάβει πορτοκαλί.

Αν παρασκευάζετε ροφήματα με πολλά συστατικά π.χ. Latte macchiato, μπορείτε να διακόψετε πρόωρα την παρασκευή των μεμονωμένων συστατικών.

- Αγγίξτε το OK, όταν στην οθόνη εμφανίζεται το STOP.

DoubleShot

Για ένα ιδιαίτερα δυνατό και αρωματικό ρόφημα καφέ μπορείτε να επιλέξετε τη λειτουργία DoubleShot . Στην περίπτωση αυτή μετά το μισό της διαδικασίας βρασμού αλέθονται και φιλτράρονται εκ νέου κόκκοι καφέ. Λόγω του μειωμένου χρόνου εκχύλισης απελευθερώνονται λιγότερα ανεπιθύμητα αρώματα και πικρές ουσίες.

Μπορείτε να ενεργοποιήσετε το DoubleShot για όλα τα ροφήματα καφέ εκτός από «Ristretto» και «Long black».

Παρασκευή ροφήματος καφέ με DoubleShot

- Αγγίξτε το πλήκτρο αφής  αμέσως πριν ή αμέσως μετά την έναρξη παρασκευής ροφήματος.

Η παρασκευή ροφήματος ξεκινά και το πλήκτρο αφής  ανάβει. 2 μερίδες κόκκων καφέ αλέθονται και φιλτράρονται.

Παρασκευή ροφημάτων

Παρασκευή 2 μερίδων (πλήκτρο αφής)

Μπορείτε επίσης να ζητήσετε 2 μερίδες ενός ροφήματος ταυτόχρονα και να τις παρασκευάσετε σε ένα μεγάλο φλιτζάνι ή να γεμίσετε ταυτόχρονα 2 φλιτζάνια.

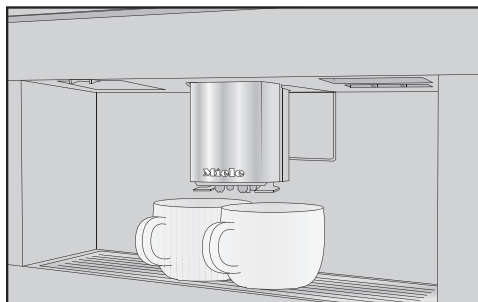

- Τοποθετήστε ένα φλιτζάνι κάτω από κάθε ακροφύσιο της κεντρικής εκροής.
- Αγγίξτε το πλήκτρο αφής  αμέσως πριν ή αμέσως μετά την έναρξη παρασκευής ροφήματος.

Το πλήκτρο αφής  ανάβει.

Η παρασκευή ξεκινά και παρασκευάζονται 2 μερίδες από το επιθυμητό ρόφημα.

Κανάτα καφέ

Με τη λειτουργία Κανάτα καφέ μπορείτε να παρασκευάσετε αυτόματα περισσότερα φλιτζάνια καφέ το ένα μετά το άλλο (έως 1 λίτρο).

Εμφανίζεται το μενού ροφημάτων.

Χρήσιμη συμβουλή: Βεβαιωθείτε ότι τα δοχεία κόκκων καφέ και το δοχείο νερού είναι επαρκώς γεμάτα, προτού ξεκινήσετε τη λειτουργία Κανάτα καφέ.

- Τοποθετήστε ένα σκεύος επαρκούς μεγέθους κάτω από την κεντρική εκροή.
- Πατήστε το πλήκτρο αφής .
- Επιλέξτε το Κανάτα καφέ.
- Επιβεβαιώστε με OK.
- Επιλέξτε τον επιθυμητό αριθμό φλιτζανιών (3 έως 8).

Κάθε μερίδα καφέ αλέθεται, βράζει και σερβίρεται μεμονωμένα. Κατά τη διάρκεια αυτής της διαδικασίας εμφανίζεται στην οθόνη η εξέλιξη της διαδικασίας.

Διακοπή παρασκευής

- Πατήστε το πλήκτρο αφής .

Τσάι

Η καφετιέρα αυτή δε συνιστάται για επαγγελματικούς ή επιστημονικούς σκοπούς. Σε ότι αφορά τις θερμοκρασίες πρόκειται για στοιχεία κατά προσέγγιση, τα οποία μπορεί να ποικίλουν ανάλογα με τις συνθήκες περιβάλλοντος.

Κατά την παρασκευή τσαγιού μπορείτε να επιλέξετε τη θερμοκρασία του καυτού νερού για τα παρακάτω είδη τσαγιού.

- Το **γιαπωνέζικο τσάι** είναι ένα πράσινο τσάι υψηλής αξίας και χαρακτηρίζεται από μία λεπτή, φρέσκια «πράσινη» - γεύση.
Θερμοκρασία εκροής: περίπου 65°C,
χρόνος εμβάπτισης: περίπου 1,5 λεπτά
- Το **λευκό τσάι** είναι ένα πράσινο τσάι για το οποίο χρησιμοποιούνται μόνο τα νεαρά, ακόμα κλειστά μπουμπού-

κία του τσαγιού και υπόκεινται σε ιδιαίτερα ήπια επεξεργασία. Το λευκό τσάι έχει μία ιδιαίτερα απαλή γεύση. Θερμοκρασία εκροής: περίπου 70°C, χρόνος εμβάπτισης: περίπου 2 λεπτά

- Το **πράσινο τσάι** λαμβάνει το πράσινο χρώμα του από τα φύλλα του τσαγιού. Τα φύλλα τσαγιού ανάλογα με την περιοχή ψήνονται ή υπόκεινται σε επεξεργασία με ατμό. Το πράσινο τσάι μπορεί να σουρωθεί πολλές φορές.

Θερμοκρασία εκροής: περίπου 80°C, χρόνος εμβάπτισης: περίπου 2,5 λεπτά

- Το **μαύρο τσάι** λαμβάνει το σκούρο του χρώμα και την τυπική του γεύση μέσω της ζύμωσης των φύλλων τσαγιού. Το μαύρο τσάι συνδυάζεται πολύ ωραία με λίγο λεμόνι ή γάλα. Θερμοκρασία εκροής: περ. 97°C, χρόνος εμποτισμού: περ. 3 λεπτά

- Το **Chai Latte** προέρχεται από τη διδασκαλία της Ayurveda ως μαύρο τσάι με τυπικά ινδικά μπαχαρικά και γάλα. Το γάλα ταυτόχρονα απαλύνει την ένταση των μπαχαρικών και ολοκληρώνει την εμπειρία της γεύσης. Θερμοκρασία εκροής: περίπου 97°C, χρόνος εμβάπτισης: περίπου 3 λεπτά

- Το **τσάι από βότανα** είναι ένα αρωματικό αφέψημα από αποξηραμένα φύλλα ή και από φρέσκα μέρη του φυτού.

Θερμοκρασία εκροής: περίπου 97°C, χρόνος εμβάπτισης: περίπου 8 λεπτά

- Το **τσάι από αποξηραμένα φρούτα** αποτελείται από αποξηραμένα κομμάτια φρούτων και/ή μέρη φυτού, π.χ. κυνόρροδα. Ανάλογα με τα χρησιμοποιούμενα φυτά και την ανάμειξη

τους η γεύση διαφέρει. Πολλά τσάγια φρούτων περιέχουν επιπρόσθετα αρώματα.

Θερμοκρασία εκροής: περίπου 97°C, χρόνος εμβάπτισης: περίπου 8 λεπτά

Το είδος τσαγιού ορίζει την προρυθμισμένη θερμοκρασία εκροής.

Ως προς τις εκάστοτε θερμοκρασίες εκροής πρόκειται για θερμοκρασίες που συνιστώνται από την εταιρεία Miele για την παρασκευή αυτών των ειδών τσαγιού.

Μπορείτε να αλλάξετε τις θερμοκρασίες εκροής των μεμονωμένων ροφημάτων τσαγιού, προσαρμόζοντας μεμονωμένα τη θερμοκρασία βρασμού (βλ. κεφάλαιο «Παράμετροι», ενότητα «Θερμοκρασία βρασμού»). Ταυτόχρονα μία βαθμίδα θερμοκρασίας αποτελεί περ. 2 °C διαφορά.

Εξαρτάται από την δική σας προτίμηση, αν θα χρησιμοποιήσετε σκέτα φύλλα τσαγιού, ανάμεικτες ποικιλίες τσαγιού ή τσάι σε σακουλάκι.

Λάβετε υπόψη σας τις οδηγίες παρασκευής του κατασκευαστή τροφίμων.

Η δοσολογία της ποσότητας τσαγιού διαφέρει από είδος τσαγιού σε είδος τσαγιού. Ακολουθείτε τις συστάσεις που βρίσκονται στη συσκευασία ή που σας έδωσαν κατά την αγορά του τσαγιού. Μπορείτε να προσαρμόσετε την ποσότητα του νερού για τσάι στο είδος του τσαγιού και στο μέγεθος του φλιτζανιού (βλέπε κεφ. «Ποσότητα ροφημάτων»).

Παρασκευή ροφημάτων

TeaTimer

Όταν ετοιμάζετε το νερό για το τσάι, μπορείτε να ξεκινήσετε ένα χρονόμετρο με τη λειτουργία TeaTimer. Για το επιλεγμένο είδος τσαγιού έχει οριστεί συγκεκριμένος χρόνος εμποτισμού. Μπορείτε να αλλάξετε τον προρυθμισμένο χρόνο εμποτισμού (μέγιστος τα 14:59 λεπτά). Ο τροποποιημένος χρόνος εμποτισμού αποθηκεύεται.



Κατά τη διάρκεια του χρόνου εμποτισμού, μπορείτε να συνεχίσετε να χειρίζεστε κανονικά την καφετιέρα. Μετά το πέρας του χρόνου εμποτισμού ακούγεται ένα ηχητικό σήμα και αναβοσβήνει το σύμβολο .

Ρύθμιση TeaTimer

Μπορείτε να επιλέξετε από τα παρακάτω:

- **αυτόματα:** Το TeaTimer ξεκινά αυτόματα, όταν τερματιστεί η εκροή νερού για τσάι.
- **χειροκίνητο:** Όταν τερματιστεί η εκροή νερού για τσάι, μπορείτε να ξεκινήσετε προαιρετικά το TeaTimer.

Εμφανίζεται το μενού ροφημάτων.

- Πατήστε το πλήκτρο αφής .
- Επιλέξτε Ρυθμίσεις  | TeaTimer.
- Επιλέξτε την επιθυμητή ρύθμιση.
- Επιβεβαιώστε με *OK*.

Παρασκευή τσαγιού

Πατώντας το πλήκτρο αφής  εμφανίζεται στην οθόνη το μενού με τα διάφορα είδη τσαγιού.

Εμφανίζεται το μενού ροφημάτων.

- Γεμίστε με τα φύλλα τσαγιού ένα φίλτρο τσαγιού ή παρόμοιο ή βγάλτε το φακελάκι τσαγιού από τη συσκευασία.
- Τοποθετήστε το φίλτρο τσαγιού που ετοιμάσατε ή το φακελάκι τσαγιού στο φλιτζάνι.
- Τοποθετήστε το φλιτζάνι τσαγιού κάτω από την κεντρική εκροή.
- Πατήστε το .
- Επιλέξτε το επιθυμητό είδος τσαγιού.
- Επιβεβαιώστε με *OK*.

Καυτό νερό ρέει μέσα στο φλιτζάνι τσαγιού.

Εάν έχετε επιλέξει τη ρύθμιση TeaTimer | αυτόματο, το χρονόμετρο για τον χρόνο εμποτισμού ξεκινά μόλις ετοιμαστεί το νερό για το τσάι.

Εναλλακτικά, μπορείτε τώρα να ξεκινήσετε το TeaTimer και χειροκίνητα.

- Μετά τον επιθυμητό χρόνο εμποτισμού αφαιρέστε τα φύλλα τσαγιού ή το φακελάκι τσαγιού.

Χειροκίνητη εκκίνηση του TeaTimer

- Παρασκευάστε ένα τσάι.

Μόλις ολοκληρωθεί η εκροή νερού, εμφανίζεται στην οθόνη η ένδειξη TeaTimer.

- Πατήστε το *OK*.

Ο επεξεργαστής κειμένου ανοίγει με έναν προτεινόμενο χρόνο.

- Αλλάξτε, αν θέλετε, τον χρόνο εμποτισμού.
- Επιβεβαιώστε με *OK*.

Μετά το πέρας του χρόνου εμποτισμού ακούγεται ένα ηχητικό σήμα και αναβοσβήνει το σύμβολο .

- Μετά τον επιθυμητό χρόνο εμποτισμού αφαιρέστε τα φύλλα τσαγιού ή το φακελάκι τσαγιού.

Κανάτα τσαγιού

Με τη λειτουργία κανάτα τσαγιού μπορείτε να προετοιμάσετε μεγαλύτερη ποσότητα νερού τσαγιού (μέγιστο 1 λίτρο). Το επιλεγμένο είδος τσαγιού ορίζει την προρυθμισμένη θερμοκρασία εκροής.

Εμφανίζεται το μενού ροφημάτων.

Χρήσιμη συμβουλή: Προσέχετε ώστε να είναι επαρκώς γεμάτο το δοχείο νερού, πριν ξεκινήσετε τη λειτουργία κανάτα τσαγιού.

- Τοποθετείτε ένα σκεύος κανονικού μεγέθους κάτω από την κεντρική εκροή
- Αγγίζετε το πλήκτρο ροφήματος .
- Επιλέγετε το κανάτα τσαγιού.
- Επιλέγετε το επιθυμητό είδος τσαγιού και τον επιθυμητό αριθμό φλιτζανιών (3 έως 8).

Διακοπή παρασκευής

- Πατήστε το πλήκτρο αφής .

Παρασκευή ζεστού και καυτού νερού

Μπορείτε να επιλέξετε από τα παρακάτω:

- Καυτό νερό περ. 90°C
- Ζεστό νερό περ. 65°C

Εμφανίζεται το μενού ροφημάτων.

- Τοποθετείτε ένα κατάλληλο σκεύος κάτω από την κεντρική εκροή.
- Πατήστε το πλήκτρο αφής .
- Επιλέγετε ζεστό ή καυτό νερό.
- Επιβεβαιώστε με OK.



Η παρασκευή ξεκινά.

Λειτουργία για προχωρημένους

Με τη λειτουργία λειτουργία για προχωρημένους μπορείτε κατά τη διάρκεια της παρασκευής ροφημάτων να αλλάξετε την ποσότητα ροφήματος. Η ρύθμιση δεν αποθηκεύεται και ισχύει μόνο για την πρόσφατη παρασκευή.

Ενεργοποίηση και απενεργοποίηση της λειτουργίας για προχωρημένους

Εμφανίζεται το μενού ροφημάτων.



- Πατήστε το πλήκτρο αφής .
- Επιλέξτε Ρυθμίσεις  | λειτουργία για προχωρημένους.
- Προβείτε στην επιθυμητή επιλογή.
- Επιβεβαιώστε με *OK*.

Η ρύθμιση αποθηκεύεται.

Λειτουργία για προχωρημένους: Προσαρμογή ποσότητας ροφήματος

Εμφανίζεται το μενού ροφημάτων.

Η ποσότητα ροφήματος μπορεί να τροποποιηθεί μόνο κατά τη διάρκεια των μεμονωμένων φάσεων παρασκευής.

Όταν επιλέγετε DoubleShot  ή 2 μερίδες , η ποσότητα ροφήματος δεν μπορεί να τροποποιηθεί μέσω της λειτουργίας για προχωρημένους.

- Επιλέξτε ένα ρόφημα.

Η παρασκευή ξεκινά. Μπορείτε τώρα κατά τη διάρκεια της εξαγωγής να προσαρμόσετε την ποσότητα ροφήματος π.χ. στον latte macchiato να αλλάξετε

μεμονωμένα τις ποσότητες του ζεστού γάλακτος, του αφρογάλακτος και του espresso.

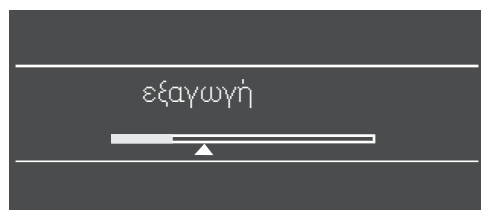

- Μετακινήστε τον ρυθμιστή (μικρό τρίγωνο) πάνω στην περιοχή περιήγησης κατά βούληση.

Ο βαθμός αλέσματος καθορίζει τον χρόνο επαφής του αλεσμένου καφέ με το νερό, τον επονομαζόμενο και χρόνο εκχύλισης. Μόνο αν ο βαθμός αλέσματος έχει ρυθμιστεί με τον βέλτιστο τρόπο, μπορείτε να παρασκευάσετε ένα τέλειο ρόφημα καφέ με μια τέλεια κρέμα με υπέροχο ανοιχτό καφέ χρώμα.

Αναγνώριση του σωστού βαθμού αλέσματος

Από τα ακόλουθα χαρακτηριστικά καταλαβαίνετε αν θα πρέπει να αλλάξετε τον βαθμό αλέσματος.

Αν ο καφές ή ο espresso είναι πολύ νερούλος και έχει στυφή γεύση, αυτό σημαίνει ότι ο βαθμός αλέσματος είναι ρυθμισμένος για **πολύ χοντροκομμένο** καφέ. Η κρέμα είναι ωχρή και πολύ ανοιχτόχρωμη.

Αν ο καφές ή ο espresso έχουν πολύ πικρή γεύση και η κρέμα έχει καφέ σκούρο χρώμα, αυτό σημαίνει ότι ο βαθμός αλέσματος είναι ρυθμισμένος για **πολύ λεπτοκομμένο** καφέ.

Αλλαγή βαθμού αλέσματος

Αν αλλάξετε τον βαθμό αλέσματος κατά περισσότερες από μία βαθμίδες, μπορεί να υποστεί ζημιά ο μύλος αλέσματος.

Αλλάζετε τον βαθμό αλέσματος μόνο κατά μία βαθμίδα κάθε φορά.

Μετά από κάθε ρύθμιση ξεκινήστε την παρασκευή ενός ροφήματος, ώστε να αλεστούν κόκκοι καφέ. Στη συνέχεια μπορείτε να αλλάξετε βαθμιαία κι άλλο τον βαθμό αλέσματος.

Ο μοχλός του βαθμού αλέσματος βρίσκεται πίσω από το δοχείο νερού πάνω αριστερά.

- Ανοίξτε την πόρτα της συσκευής.
- Αφαιρέστε το δοχείο νερού.

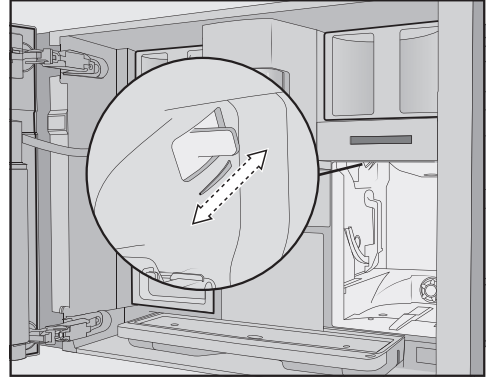

- Σπρώξτε τον μοχλό του βαθμού αλέσματος **κατά 1 βαθμίδα ακριβώς** προς τα εμπρός (πιο λεπτό άλεσμα) ή προς τα πίσω (πιο χοντρό άλεσμα).

Ο ρυθμισμένος βαθμός αλέσματος ισχύει για όλα τα είδη κόκκων καφέ και για όλα τα ροφήματα καφέ.

- Τοποθετήστε το δοχείο νερού στη θέση του.
- Κλείστε την πόρτα της συσκευής.
- Παρασκευάστε ένα ρόφημα καφέ.

Στη συνέχεια μπορείτε εκ νέου να αλλάξετε τον βαθμό αλέσματος.

Ο μύλος αλέσματος φθείρεται φυσιολογικά με την πάροδο του χρόνου. Αν χρειάζεται, ρυθμίστε λεπτότερο βαθμό αλέσματος.

Παράμετροι

Εμφάνιση και αλλαγή παραμέτρων

Μπορείτε να αλλάξετε την ποσότητα ροφήματος για όλα τα ροφήματα. Επιπλέον, για τα ροφήματα καφέ, μπορείτε να ρυθμίσετε μεμονωμένα την ποσότητα άλεσης, τη θερμοκρασία βρασμού και τον αρχικό βρασμό.

- Πατήστε το πλήκτρο αφής .
- Επιλέξτε ένα ρόφημα.
- Επιβεβαιώστε με **OK**.

Εμφανίζονται οι παράμετροι που μπορείτε να τροποποιήσετε για το συγκεκριμένο ρόφημα.

Εάν έχετε επιλέξει ένα ρόφημα καφέ, εμφανίζονται οι τρέχουσες ρυθμίσεις για ποσότητα αλέσματος, θερμοκρασία βρασμού και προφιλτράρισμα.

Στην πρώτη γραμμή εμφανίζεται το στοιχείο μενού ποσότητα ροφημάτων. Αν επιλέξετε ποσότητα ροφημάτων και επιβεβαιώσετε με **OK**, ξεκινά άμεσα η παρασκευή ροφημάτων.

- Επιλέξτε την επιθυμητή παράμετρο.
- Αλλάζετε τη ρύθμιση κατά βούληση.
- Επιβεβαιώστε με **OK**.

Η ρύθμιση αποθηκεύεται.

Ποσότητα ροφήματος

Η γεύση του ροφήματος καφέ εξαρτάται επίσης σε μεγάλο βαθμό, εκτός από το είδος του καφέ, και από την ποσότητα του νερού.

Μπορείτε να προσαρμόσετε την ποσότητα νερού για όλα τα ροφήματα (εκτός

από την κανάτα καφέ) στο μέγεθος των φλιτζανιών σας και/ή να την αντιστοιχίσετε π.χ. με το επιλεγμένο είδος καφέ.

Για ροφήματα καφέ με γάλα, εκτός από την ποσότητα του espresso ή του καφέ μπορείτε να προσαρμόσετε και τα μέρη γάλακτος ή αφρογάλακτος στην επιθυμητή ποσότητα.

Για κάθε ρόφημα μπορεί να προγραμματιστεί μια μέγιστη δυνατή ποσότητα. Όταν αυτή επιτευχθεί, η παρασκευή σταματά. Στη συνέχεια αποθηκεύεται γι' αυτό το ρόφημα η μέγιστη δυνατή ποσότητα.

Αν το δοχείο νερού αδειάσει κατά τη διάρκεια της παρασκευής, η καφετιέρα διακόπτει τον προγραμματισμό ποσότητας. Η ποσότητα ροφήματος **δεν** αποθηκεύεται.

Αλλαγή ποσότητας ροφήματος

- Τοποθετήστε ένα φλιτζάνι κάτω από την κεντρική εκροή.
- Επιλέξτε το ποσότητα ροφημάτων.
- Επιβεβαιώστε με **OK**.

Το επιθυμητό ρόφημα παρασκευάζεται, και στην οθόνη εμφανίζεται η ένδειξη αποθήκευση.

- Όταν το σκεύος γεμίσει όσο επιθυμείτε αγγίξτε το **OK**.

Αν θέλετε να αλλάξετε την ποσότητα ροφήματος για τα ροφήματα καφέ με γάλα, τα συστατικά του ροφήματος αποθηκεύονται το ένα μετά το άλλο κατά την παρασκευή.

- Όταν η ποσότητα του εκάστοτε συστατικού ανταποκρίνεται στις επιθυμίες σας, αγγίξτε το πλήκτρο **OK**.

Εφεξής αυτό το ρόφημα θα παρασκευάζεται σύμφωνα με την προγραμματισμένη ποσότητα.

Χρήσιμη συμβουλή: Μπορείτε κατά τη διάρκεια παρασκευής να αλλάξετε την ποσότητα των ροφημάτων που απεικονίζονται στον πίνακα χειρισμού με παρατεταμένο πάτημα του πλήκτρου. Αγγίξτε το πλήκτρο που αντιστοιχεί στο ρόφημα που επιθυμείτε. Κατά τη διάρκεια εκροής του ροφήματος εμφανίζεται στην οθόνη αποθήκευση.

Ποσότητα άλεσης

Η καφετιέρα μπορεί να αλέθει και να βράζει 7,5–12,5 g κόκκους καφέ ανά φλιτζάνι. Όσο περισσότερη ποσότητα αλεσμένου καφέ βράσετε, τόσο πιο δυνατό θα είναι το ρόφημα καφέ.

Η ποσότητα αλέσματος είναι **πολύ μικρή**, όταν ο espresso ή ο καφές έχουν ελαφριά γεύση.

Για να βράσετε περισσότερο αλεσμένο καφέ, αυξήστε την ποσότητα αλέσματος.

Η ποσότητα αλέσματος είναι **πολύ μεγάλη**, όταν ο espresso ή ο καφές έχουν πικρή γεύση.

Για να βράσετε λιγότερο αλεσμένο καφέ, μειώστε την ποσότητα αλέσματος.

Θερμοκρασία βρασμού

Η θερμοκρασία βρασμού πρέπει να ταιριάζει με τους κόκκους καφέ που χρησιμοποιείτε καθώς και με το καβούρντισμά τους. Σημαντικό επίσης ρόλο παίζει το αν θέλετε να φτιάξετε espresso ή καφέ.

Κάποια είδη καφέ είναι πιο ευαίσθητα στις υψηλές θερμοκρασίες βρασμού, και επομένως επηρεάζεται αρνητικά η γεύση. Αν ο καφές σας έχει πικρή γεύση, αυτό ενδέχεται να οφείλεται στην πολύ υψηλή επιλεγμένη θερμοκρασία βρασμού.

Κατά κανόνα ο espresso παρασκευάζεται σε υψηλότερες θερμοκρασίες.

Και για τα ροφήματα τσαγιού, το ζεστό και το καυτό νερό μπορείτε να προσαρμόσετε τη θερμοκρασία βρασμού.

Αρχικός βρασμός σκόνης καφέ

Κατά τον αρχικό βρασμό, ο αλεσμένος καφές υγραίνεται αρχικά με λίγο καυτό νερό. Ο αλεσμένος καφές φουσκώνει ελαφρώς. Μετά από λίγο, η υπόλοιπη ποσότητα νερού διοχετεύεται με πίεση μέσα από τον αλεσμένο καφέ. Αν θεωρείτε ότι π.χ. ο καφές σας έχει άνοστη γεύση και τον θέλετε πιο «καρυκευμένο» και «γεμάτο», δοκιμάστε τη λειτουργία «Αρχικός βρασμός». Ανάλογα με το είδος καφέ που χρησιμοποιείτε μπορεί ο αρχικός βρασμός να προσδώσει μεγαλύτερη ένταση στη γεύση.

Μπορείτε να επιλέξετε μεταξύ σύντομου ή παρατεταμένου αρχικού βρασμού ή να απενεργοποιήσετε τη λειτουργία «Αρχικός βρασμός».

Χρήσιμη συμβουλή: Ο αρχικός βρασμός ενδείκνυται κυρίως για την παρασκευή καφέ.

Προφίλ

Μπορείτε επιπρόσθετα στο μενού ροφημάτων της Miele (προφίλ Miele) να δημιουργήσετε έως και μεμονωμένα προφίλ, για να λαμβάνετε υπόψη τη γεύση και τις προτιμήσεις σε καφέ διαφορετικών χρηστών.

Σε κάθε προφίλ μπορείτε να προσαρμόσετε τις ποσότητες ροφήματος και τις παραμέτρους για όλα τα ροφήματα μεμονωμένα.

Το όνομα του επίκαιρου προφίλ εμφανίζεται πάνω αριστερά στην οθόνη.

Δημιουργία προφίλ

- Πατήστε το πλήκτρο αφής .



Το μενού Προφίλ ανοίγει.

- Επιλέξτε το δημιουργία προφίλ.

- Επιβεβαιώστε με *OK*.

Στην οθόνη ανοίγει ο επεξεργαστής κειμένου.

- Καταχωρίστε το όνομα προφίλ:

- Για να εισαγάγετε ένα σύμβολο, μαρκάρετε το σύμβολο και επιβεβαιώστε την επιλογή με *OK*.
- Για να διαγράψετε ένα σύμβολο πατήστε το πλήκτρο αφής .
- Αποθηκεύστε το όνομα επιλέγοντας το σύμβολο επιλογής  και επιβεβαιώστε με *OK*.

Το προφίλ δημιουργήθηκε.

Αλλαγή ροφημάτων σε ένα προφίλ

Εάν σε ένα προφίλ αλλάξετε τις παραμέτρους ενός ροφήματος, τότε οι ρυθμίσεις αυτές ισχύουν μόνο για το ενεργό προφίλ. Οι ρυθμίσεις για ροφήματα σε άλλα προφίλ δεν επηρεάζονται.

- Πατήστε το πλήκτρο αφής .

Το μενού Προφίλ ανοίγει.

- Επιλέξτε το επιθυμητό προφίλ.

Το όνομα του επιλεγμένου προφίλ εμφανίζεται πάνω αριστερά στην οθόνη.

Τώρα μπορείτε να αλλάξετε μεμονωμένα τα ροφήματα.

Παρασκευή ροφημάτων από προφίλ

- Πατήστε το πλήκτρο αφής .

- Επιλέγετε το επιθυμητό προφίλ.

- Επιλέγετε το επιθυμητό ρόφημα.

Η παρασκευή ροφημάτων ξεκινά.

Επεξεργασία των προφίλ

Αν έχετε δημιουργήσει ήδη τουλάχιστον ένα προφίλ, μπορείτε να επεξεργαστείτε τα προφίλ στο μενού Προφίλ.

- Πατήστε το πλήκτρο αφής .

Το μενού Προφίλ ανοίγει.

- Επιλέξτε το επεξεργασία.

- Επιβεβαιώστε με *OK*.

Τώρα μπορείτε να επεξεργαστείτε τις ακόλουθες ρυθμίσεις στο επιλεγμένο προφίλ:

- Ρύθμιση αλλαγής προφίλ

- Αλλαγή ονόματος προφίλ
- Διαγραφή προφίλ

Ρύθμιση αλλαγής προφίλ

- Πατήστε το πλήκτρο αφής .

Το μενού Προφίλ ανοίγει.

- Επιλέξτε το επεξεργασία.
- Επιβεβαιώστε με OK.
- Επιλέξτε το Αλλαγή προφίλ.
- Επιβεβαιώστε με OK.

Έχετε τις εξής επιλογές:

- **χειροκίνητο:** Το επιλεγμένο προφίλ παραμένει ενεργό, μέχρι να επιλέξετε ένα άλλο προφίλ.
- **μετά τη διεξαγωγή:** Μετά από κάθε παρασκευή ροφήματος, στην οθόνη εμφανίζεται πάλι το προφίλ της Miele.
- **με την έναρξη λειτουργίας:** Με κάθε έναρξη λειτουργίας της καφετιέρας εμφανίζεται στην οθόνη το προφίλ της Miele, ανεξάρτητα από το προφίλ που είχατε επιλέξει πριν από την τελευταία απενεργοποίηση της συσκευής.

- Προβείτε στην επιθυμητή επιλογή.
- Επιβεβαιώστε με OK.



Αλλαγή ονόματος προφίλ

Η επιλογή αυτή είναι δυνατή μόνο αν έχει ήδη δημιουργηθεί κάποιο επιπλέον προφίλ στο προφίλ της Miele.

- Πατήστε το πλήκτρο αφής .

Το μενού Προφίλ ανοίγει.

- Επιλέξτε το επεξεργασία.

- Επιβεβαιώστε με OK.
- Επιλέξτε το αλλαγή ονόματος.
- Επιβεβαιώστε με OK.
- Αλλάξτε το όνομα κατά βούληση:
 - Για να διαγράψετε ένα σύμβολο πατήστε το πλήκτρο αφής .
 - Για να εισαγάγετε νέους χαρακτήρες, επιλέξτε έναν χαρακτήρα και επιβεβαιώστε την επιλογή με OK.
 - Για να αποθηκεύσετε το όνομα που αλλάξατε, επιλέξτε το σύμβολο επιλογής .
- Επιβεβαιώστε με OK.

Διαγραφή προφίλ

Η επιλογή είναι εφικτή μόνο αν, εκτός από το βασικό προφίλ Miele, έχει καταχωριστεί ένα ακόμη προφίλ.

- Πατήστε το πλήκτρο αφής .
- Το μενού Προφίλ ανοίγει.
- Επιλέξτε το επεξεργασία.
- Επιβεβαιώστε με OK.
- Επιλέξτε το ακύρωση προφίλ.
- Επιβεβαιώστε με OK.
- Επιλέξτε το προφίλ που θέλετε να διαγράψετε.
- Επιλέξτε το ναι.
- Επιβεβαιώστε με OK.
- Το προφίλ διαγράφεται.

MobileStart

Με το MobileStart μπορείτε π.χ. να ξεκινήσετε μια παρασκευή ροφήματος μέσω της εφαρμογής Miele.

Μπορείτε να χρησιμοποιήσετε το MobileStart μόνο, αν προηγουμένως έχει διαμορφωθεί η εφαρμογή Miele@home για την καφετιέρα σας.

 Κίνδυνος εγκαύματος στα σημεία εκροής.

Εάν σε περίπτωση μη επιτηρούμενης λειτουργίας διαρρεύσουν υγρά ή ατμός, μπορεί να προκληθούν εγκαύματα σε τρίτους, εάν πλησιάσουν μέρη του σώματος κάτω από την κεντρική εκροή ή αγγίξουν καυτά εξαρτήματα.

Βεβαιωθείτε ότι δεν υπάρχει κίνδυνος για κανένα άτομο και ειδικότερα για παιδιά, όταν ξεκινάτε μια μη επιτηρούμενη λειτουργία.

Οι σωληνώσεις δεν προθερμαίνονται κατά την ενεργοποίηση, με αποτέλεσμα τα φλιτζάνια κάτω από την κεντρική εκροή να μην γεμίσουν με νερό ξεβγάλματος.

Το γάλα δεν κρυνώνει στο δοχείο γάλακτος. Εάν επιθυμείτε να ξεκινήσετε την παρασκευή ροφήματος με γάλα μέσω της εφαρμογής, βεβαιωθείτε ότι το γάλα είναι αρκετά κρύο (< 10°C).

Εάν χειρίζεστε την καφετιέρα απευθείας, ο χειρισμός της δεν είναι εφικτός και μέσω της εφαρμογής. Ο χειρισμός απευθείας στη συσκευή έχει προτεραιότητα.

Για την απομακρυσμένη έναρξη παρασκευής ροφημάτων πρέπει να είναι ενεργοποιημένο το Mobile Start. Φροντί-

στε η καφετιέρα να είναι έτοιμη για λειτουργία π.χ. το δοχείο νερού να είναι επαρκώς γεμάτο. Τοποθετήστε ένα επαρκώς μεγάλο, κενό δοχείο κάτω από την κεντρική εκροή.

Μετά από 24 ώρες το MobileStart απενεργοποιείται.

Εάν παρασκευάζετε ένα ρόφημα με το MobileStart, η εκροή του ροφήματος γίνεται αντιληπτή με ακουστικά και οπτικά σήματα. Δεν μπορείτε να αλλάξετε ή να απενεργοποιήσετε αυτά τα προειδοποιητικά σήματα.

Ενεργοποίηση και απενεργοποίηση MobileStart

Εάν επιθυμείτε να χρησιμοποιήσετε το Mobile Start, πρέπει να είναι ενεργοποιημένη η επιλογή τηλεχειρισμός.

Εμφανίζεται το μενού ροφημάτων.



- Πατήστε το πλήκτρο αφής .
- Επιλέγετε το Mobile Start.
- Επιλέγετε την επιθυμητή εναλλακτική και επιβεβαιώνετε με *OK*.

Εάν έχετε ενεργοποιήσει το Mobile Start, μπορείτε τώρα να ξεκινήσετε την παρασκευή ροφήματος μέσω της εφαρμογής. Για αυτή τη διαδικασία, τηρείτε τις εισαγωγικές οδηγίες.

Στο μενού «Ρυθμίσεις» μπορείτε να προσαρμόσετε την καφετιέρα στις προσωπικές σας προτιμήσεις.

Εμφάνιση και αλλαγή Ρυθμίσεις

Εμφανίζεται το μενού ροφημάτων.

- Αγγίξτε το πλήκτρο αφής .
- Επιλέξτε Ρυθμίσεις  και αγγίξτε **OK**.
- Επιλέξτε το στοιχείο μενού που θέλετε να εμφανίσετε στην οθόνη ή να αλλάξετε.
- Επιβεβαιώστε με **OK**.
- Αλλάξτε κατά βούληση τη ρύθμιση και επιβεβαιώστε με **OK**.

Μερικές ρυθμίσεις, που θα βρείτε στο μενού Ρυθμίσεις, περιγράφονται σε χωριστές ενότητες των οδηγιών χρήσης.

Γλώσσα

Μπορείτε να επιλέξετε τη γλώσσα και, κατά περίπτωση, την τοποθεσία σας για όλα τα κείμενα που εμφανίζονται στην οθόνη.

Χρήσιμη συμβουλή: Θα βρείτε και πάλι τη «Γλώσσα» εύκολα μέσω του συμβόλου , αν κατά λάθος ρυθμίσατε άλλη γλώσσα.

Ώρα

Ένδειξη (ένδειξη ώρας)

Επιλέγετε το είδος της ένδειξης ώρας για την καφετιέρα που είναι εκτός λειτουργίας:

- **ενεργό:** Η ώρα εμφανίζεται πάντα.
- **μη ενεργό:** Η ώρα δεν εμφανίζεται.

- **διακοπή νυχτερινής σύνδεσης:** Η ώρα εμφανίζεται από τις 5 έως τις 23, για εξοικονόμηση ενέργειας.

Μορφή ώρας

- 24ωρη ένδειξη (24 ώρες)
- 12ωρη ένδειξη (12 ώρες)

Ρύθμιση

Ρυθμίζετε τις ώρες και τα λεπτά.

Εάν η καφετιέρα είναι συνδεδεμένη σε δίκτυο WLAN και στην εφαρμογή Miele, τότε η ώρα συγχρονίζεται βάσει της ρύθμισης τοποθεσίας στην εφαρμογή Miele.

Ημερομηνία

Ρυθμίζετε την ημερομηνία.

Χρονόμετρο

Η καφετιέρα διαθέτει 3 χρονόμετρα:

- θέστε σε λειτουργία στις
- απενεργοποίηση στις
- Απενεργοποίηση μετά από

Μπορείτε να αντιστοιχίσετε τις μεμονωμένες λειτουργίες χρονόμετρου σε διαφορετικές ημέρες τις εβδομάδας.

Ενεργοποίηση στις

Η καφετιέρα τίθεται σε λειτουργία σε μια ορισμένη ώρα, π.χ. το πρωί για το πρωινό.

Ρυθμίσεις

Όταν το κλείδωμα συσκευής είναι ενεργοποιημένο, η καφετιέρα **δεν** τίθεται σε λειτουργία στην προκαθορισμένη ώρα. Οι ρυθμίσεις χρονομέτρου απενεργοποιούνται.

Εάν η καφετιέρα ενεργοποιήθηκε **τρεις φορές** στον προβλεπόμενο χρόνο και δεν παρασκευάστηκαν ροφήματα, τότε η συσκευή δεν ενεργοποιείται πλέον αυτόματα. Έτσι η καφετιέρα δεν ενεργοποιείται καθημερινά σε περίπτωση μεγαλύτερης απουσίας π.χ. διακοπές. Οι προγραμματισμένοι χρόνοι όμως παραμένουν αποθηκευμένοι και ενεργοποιούνται και πάλι την επόμενη φορά που θα θέσετε σε λειτουργία τη συσκευή χειροκίνητα.

Εάν για τη συσκευή εκτός λειτουργίας έχετε ενεργοποιήσει την ένδειξη ώρας (ένδειξη | ενεργό ή διακοπή νυχτερινής σύνδεσης), εμφανίζεται 23:59 ώρες πριν στην οθόνη το σύμβολο  και ο επιθυμητός χρόνος ενεργοποίησης.

Απενεργοποίηση στις

Η καφετιέρα τίθεται εκτός λειτουργίας σε μια ορισμένη ώρα.

Σε περίπτωση μακρόχρονης απουσίας οι προγραμματισμένοι χρόνοι παραμένουν αποθηκευμένοι και ενεργοποιούνται και πάλι την επόμενη φορά που θα θέσετε σε λειτουργία τη συσκευή.

Απενεργοποίηση μετά από

Η καφετιέρα απενεργοποιείται μετά από μια ορισμένη ώρα, αν δεν αγγίξετε κανένα πλήκτρο.

Από το εργοστάσιο, η καφετιέρα απενεργοποιείται μετά από 20 λεπτά.

Μπορείτε να αλλάξετε αυτήν την προκαθορισμένη ρύθμιση και να επιλέξετε έναν χρόνο μεταξύ 20 λεπτών και 9 ωρών.

TeaTimer

Όταν ετοιμάζετε το νερό για το τσάι, μπορείτε να ξεκινήσετε ένα χρονοόμετρο με το TeaTimer (βλ. κεφάλαιο «Παρασκευή ροφημάτων», ενότητα «TeaTimer»).

Ένταση ήχου

Μπορείτε να ρυθμίσετε την ένταση του ήχου σήματος και πλήκτρων (διάγραμμα στοιχείων).

Μπορείτε να ενεργοποιήσετε και να απενεργοποιήσετε τη μελωδία χαιρετισμού, η οποία ηχεί με άγγιγμα του πλήκτρου λειτουργίας/διακοπής .

Φωτεινότητα οθόνης

Μπορείτε να ρυθμίσετε την φωτεινότητα οθόνης (διάγραμμα στοιχείων).

Φωτισμός

Μπορείτε να αλλάξετε τη φωτεινότητα του φωτισμού, όταν η καφετιέρα είναι ενεργοποιημένη ή απενεργοποιημένη.

Επιπρόσθετα μπορείτε για την απενεργοποιημένη συσκευή να καθορίσετε, μετά από ποιο χρονικό διάστημα θα πρέπει να απενεργοποιείται ο φωτισμός (δυνατότητα ρύθμισης μεταξύ 15 λεπτών και 9 ωρών).

πληροφορίες (Εμφάνιση πληροφοριών)

Μπορείτε να εμφανίσετε στην οθόνη τον αριθμό των μερίδων ροφημάτων και τον αριθμό των υπόλοιπων μερίδων μέχρι τα προγράμματα φροντίδας.

Υψόμετρο

Αν η καφετιέρα λειτουργεί σε μεγαλύτερο υψόμετρο, το νερό βράζει σε συγκριτικά χαμηλότερες θερμοκρασίες λόγω της χαμηλότερης ατμοσφαιρικής πίεσης. Μπορείτε να ρυθμίσετε το τοπικό υψόμετρο ώστε να προσαρμοστούν κατά τον βέλτιστο τρόπο οι θερμοκρασίες παρασκευής.

Λειτουργία Performance

Μπορείτε να επιλέξετε την κατάλληλη λειτουργία Performance για τις δικές σας προτιμήσεις χρήσης. Εκ κατασκευής έχει ρυθμιστεί η λειτουργία Eco.

Λειτουργία Eco

Η λειτουργία Eco είναι μια λειτουργία εξοικονόμησης ενέργειας. Μόνο όταν ξεκινήσει η παρασκευή ενός ροφήματος, θερμαίνεται το σύστημα.

Λειτουργία καφέ

Η λειτουργία Performance έχει βελτιστοποιηθεί για την τέλεια απόλαυση καφέ. Τα ροφήματα καφέ μπορούν να παρασκευαστούν χωρίς χρόνο αναμονής, διότι η καφετιέρα παραμένει σε θερμοκρασία βρασμού. Η κατανάλωση ηλεκτρικού ρεύματος είναι μεγαλύτερη από αυτή σε λειτουργία Eco.

Milk-Mode

Αυτή η λειτουργία Performance έχει βελτιστοποιηθεί για την παρασκευή γάλακτος. Τα ροφήματα γάλακτος μπορούν να παρασκευαστούν σαφώς γρηγορότερα. Η κατανάλωση ηλεκτρικού ρεύματος είναι μεγαλύτερη από αυτή σε λειτουργία Eco και σε λειτουργία Barista.

Λειτουργία Party

Αυτή η λειτουργία Performance έχει σχεδιαστεί για την **σπάνια**, εντατική χρήση της καφετιέρας, π.χ. για οικογενειακές γιορτές.

Καθαρίζετε την καφετιέρα διεξοδικά μετά την εντατική χρήση, ιδιαίτερα τις σωληνώσεις γάλακτος. Εφόσον απαιτείται πρέπει να αφαιρέσετε τα άλατα από την καφετιέρα και να καθαρίσετε τη μονάδα βρασμού από τα λιπαρά συστατικά.

Λάβετε υπόψη σας τις ακόλουθες υποδείξεις για τη λειτουργία Party:

- Οι σωληνώσεις πλένονται σαφώς λιγότερο ή καθόλου. Οι σωληνώσεις γάλακτος πλένονται μόνο μετά από περ. 1 ώρα από την τελευταία παρασκευή γάλακτος.
- Μηνύματα σχετικά με την κατάσταση φροντίδας ή τις απαραίτητες απαιτήσεις φροντίδας αποκρύπτονται και αναβάλλονται μέχρι την επόμενη ενεργοποίηση.
- Τα χρονόμετρα απενεργοποίησης στις και διακοπή λειτουργίας μετά από απενεργοποιούνται. Η καφετιέρα απενεργοποιείται 6 ώρες μετά το τελευταίο άγγιγμα πλήκτρου.

Ρυθμίσεις

- Ο φωτισμός των φλιτζανιών είναι μόνιμα ενεργοποιημένος με μέγιστη φωτεινότητα, για όσο χρονικό διάστημα είναι ενεργοποιημένη η καφετιέρα.

Σκληρότητα νερού

Ρυθμίστε την καφετιέρα σύμφωνα με τη σκληρότητα του νερού που χρησιμοποιείτε, έτσι ώστε να λειτουργεί απρόσκοπτα η συσκευή και να μην υποστεί ζημιά.

Ο αρμόδιος πάροχος νερού μπορεί να σας ενημερώσει για την τοπική σκληρότητα του πόσιμου νερού.

Εάν χρησιμοποιείτε εμφιαλωμένο πόσιμο νερό π.χ. μεταλλικό νερό ρυθμίστε τη συσκευή με βάση την περιεκτικότητα σε ασβέστιο. Η περιεκτικότητα σε ασβέστιο αναγράφεται στην ετικέτα του μπουκαλιού σε mg/l Ca^{2+} ή ppm (mg Ca^{2+} /l).

Χρησιμοποιείτε πόσιμο νερό χωρίς προσθήκη ανθρακικού.

Εργοστασιακά ο βαθμός σκληρότητας είναι προρυθμισμένος στους 21°dH.

Σκληρότητα νερού		Περιεκτικότητα σε ασβέστιο mg/l Ca^{2+} ή ppm (mg Ca^{2+} /l)	Ρύθμιση
°dH	mmol/l		
1	0,2	7	1
2	0,4	14	2
3	0,5	21	3
4	0,7	29	4
5	0,9	36	5
6	1,1	43	6
7	1,3	50	7
8	1,4	57	8
9	1,6	64	9
10	1,8	71	10
11	2,0	79	11
12	2,1	86	12
13	2,3	93	13
14	2,5	100	14
15	2,7	107	15
16	2,9	114	16
17	3,0	121	17
18	3,2	129	18
19	3,4	136	19
20	3,6	143	20
21	3,8	150	21
22	3,9	157	22
23	4,1	164	23
24	4,3	171	24
25	4,5	179	25
26	4,6	186	26
27	4,8	193	27
28	5,0	200	28
29	5,2	207	29

Σκληρότητα νερού		Περιεκτικότητα σε ασβέστιο mg/l Ca ²⁺ ή ppm (mg Ca ²⁺ /l)	Ρύθμιση
°dH	mmol/l		
30	5,4	214	30
31	5,5	221	31
32	5,7	229	32
33	5,9	236	33
34	6,1	243	34
35	6,3	250	35
36	6,4	257	36
37-45	6,6-8,0	258-321	37-45
46-60	8,2-10,7	322-429	46-60
61-70	10,9-12,5	430-500	61-70

Χρήσιμη συμβουλή: Εάν η σκληρότητα του νερού είναι >21°dH (3,8 mmol/l), συνιστούμε αντί αυτού να χρησιμοποιείτε εμφιαλωμένο πόσιμο νερό (< 150 mg/l Ca²⁺). Έτσι δεν θα χρειάζεται να αφαιρείτε τακτικά τα άλατα από την καφετιέρα σας και φροντίζετε το περιβάλλον, επειδή χρησιμοποιούνται λιγότερα καθαριστικά αλάτων.

Κλείδωμα λειτουργίας

Μπορείτε να κλειδώσετε την καφετιέρα, ώστε να μην μπορεί να χρησιμοποιηθεί από τρίτα άτομα, π.χ. από παιδιά.

Όταν είναι ενεργοποιημένο το κλείδωμα συστήματος, οι ρυθμίσεις για το χρονόμετρο Ενεργοποίηση στις είναι απενεργοποιημένες. Η καφετιέρα **δεν** τίθεται σε λειτουργία στη δεδομένη στιγμή.

Κλείδωμα συσκευής προσωρινά απενεργοποιημένο

■ Αγγίζετε **OK** για 6 δευτερόλεπτα.

Με την επόμενη απενεργοποίηση η καφετιέρα είναι και πάλι κλειδωμένη.

Miele@home

Τα ακόλουθα σημεία μπορούν να εμφανίζονται στο Miele@home:

- **Ρύθμιση:** Η επιλογή αυτή εμφανίζεται μόνο εάν η καφετιέρα δεν έχει συνδεθεί μέχρι τώρα με ένα δίκτυο WLAN ή έχει εκτελεστεί επαναφορά της ρύθμισης δικτύου.
- **απενεργοποίηση*/ενεργοποίηση*:** Οι ρυθμίσεις για το δίκτυο WLAN διατηρούνται αλλά η δικτύωση ενεργοποιείται ή απενεργοποιείται.
- **κατάσταση σύνδεσης*:** Εμφανίζονται οι πληροφορίες για τη σύνδεση WLAN. Τα σύμβολα υποδεικνύουν την ισχύ της σύνδεσης.
- **Νέα ρύθμιση*:** Πραγματοποιείται επαναφορά των ρυθμίσεων για το τρέχον WLAN. Η σύνδεση WLAN διαμορφώνεται εκ νέου.
- **επαναφορά*:** Το WLAN απενεργοποιείται και πραγματοποιείται επαναφορά των ρυθμίσεων για το τρέχον WLAN.

Ρυθμίσεις

Πραγματοποιήστε επαναφορά της διαμόρφωσης δικτύου, εάν σκοπεύετε να πετάξετε ή να πουλήσετε την καφετιέρα ή για να θέσετε σε λειτουργία μια μεταχειρισμένη καφετιέρα. Μόνο έτσι διασφαλίζεται η διαγραφή όλων των προσωπικών δεδομένων και ότι ο προκάτοχος δεν θα έχει πλέον πρόσβαση στην καφετιέρα.

* Αυτό το στοιχείο μενού εμφανίζεται, όταν έχει διαμορφωθεί το Miele@home και η καφετιέρα είναι ενδεχομένως συνδεδεμένη με ένα δίκτυο WLAN.

Τηλεχειρισμός

Ο τηλεχειρισμός εμφανίζεται, εάν η καφετιέρα είναι συνδεδεμένη με ένα δίκτυο WLAN.

Στην εφαρμογή Miele μπορείτε π.χ. να αλλάξετε τις ρυθμίσεις της καφετιέρας, όταν είναι ενεργοποιημένος ο τηλεχειρισμός. Για να ξεκινήσει η παρασκευή ροφήματος μέσω της εφαρμογής πρέπει να είναι ενεργοποιημένο και το MobileStart.

Ο τηλεχειρισμός είναι ενεργοποιημένος εργοστασιακά.

RemoteUpdate

Το σημείο μενού «RemoteUpdate» εμφανίζεται μόνο και μπορείτε να το επιλέξετε, εάν πληρούνται οι προϋποθέσεις για τη χρήση του Miele@home.

Με το RemoteUpdate μπορεί να επικαιροποιηθεί το λογισμικό της καφετιέρας σας. Εάν υπάρχει διαθέσιμη αναβάθμιση για την καφετιέρα σας, τότε η καφετιέρα σας θα την φορτώσει αυτόματα. Η εγκατάσταση της αναβάθμισης δεν

πραγματοποιείται αυτόματα, αλλά πρέπει να ξεκινήσει μη αυτόματα από εσάς.

Αν δεν εγκαταστήσετε μια αναβάθμιση, μπορείτε να χρησιμοποιήσετε την καφετιέρα σας, όπως συνήθως. Η Miele όμως συνιστά να εγκαταστήσετε τις αναβαθμίσεις.

Έναρξη/διακοπή λειτουργίας

Εκ κατασκευής, το RemoteUpdate είναι ενεργοποιημένο. Μία διαθέσιμη αναβάθμιση φορτίζεται αυτόματα και πρέπει να ξεκινήσει μη αυτόματα από εσάς.

Απενεργοποιείτε το RemoteUpdate, εάν επιθυμείτε να μην φορτιστεί αυτόματα μία αναβάθμιση.

Διεξαγωγή του RemoteUpdate

Πληροφορίες σχετικά με το περιεχόμενο και το μέγεθος μιας ενημέρωσης διατίθενται στην εφαρμογή Miele.

Εάν υπάρχει διαθέσιμη ενημέρωση, εμφανίζεται ένα μήνυμα στην οθόνη της καφετιέρας σας.

Μπορείτε να εγκαταστήσετε την ενημέρωση αμέσως ή να αναβάλετε την εγκατάσταση για αργότερα. Το αντίστοιχο μήνυμα εμφανίζεται τότε μετά την επανενεργοποίηση της καφετιέρας.

Εάν δεν επιθυμείτε να εγκαταστήσετε την ενημέρωση, απενεργοποιήστε το RemoteUpdate.

Η εγκατάσταση της ενημέρωσης μπορεί να διαρκέσει μερικά λεπτά.

Σχετικά με το RemoteUpdate πρέπει να λάβετε υπόψη τα παρακάτω:

- Εάν δεν έχετε λάβει κάποιο μήνυμα, δεν υπάρχει διαθέσιμη ενημέρωση.
- Μια εγκατεστημένη ενημέρωση δεν μπορεί να αναιρεθεί.
- Μην απενεργοποιείτε την καφετιέρα κατά τη διάρκεια της ενημέρωσης. Διαφορετικά η ενημέρωση διακόπτεται και δεν εγκαθίσταται.
- Ορισμένες ενημερώσεις λογισμικού μπορούν να διεξαχθούν μόνο από το Miele Service.

Έκδοση λογισμικού

Το σημείο μενού «Έκδοση λογισμικού» προορίζεται για το Miele Service. Δεν χρειάζεστε αυτές τις πληροφορίες για ιδιωτική χρήση.

Εκθεσιακή επίδειξη (εκθεσιακή ρύθμιση)

Δεν χρειάζεστε αυτήν τη λειτουργία για ιδιωτική χρήση.

Με τη λειτουργία εκθεσιακή επίδειξη | εκθεσιακή ρύθμιση μπορεί να γίνει επίδειξη της καφετιέρας σε εμπορικά καταστήματα ή εκθεσιακούς χώρους. Σε αυτή τη λειτουργία η συσκευή φωτίζεται αλλά δεν μπορούν να παρασκευαστούν ροφήματα ή να εκτελεστούν προγράμματα φροντίδας.

Μπορείτε να ενεργοποιήσετε την εκθεσιακή ρύθμιση χωρίς να εκτελέσετε την πρώτη έναρξη λειτουργίας. Ενεργοποιήστε την καφετιέρα και απενεργοποιήστε την ξανά. Στη συνέχεια πατήστε το πλήκτρο ↵ για 5 δευτερόλεπτα. Η εκθεσιακή ρύθμιση είναι ενεργοποιημένη.

Εργοστασιακές ρυθμίσεις

Μπορείτε να επαναφέρετε τις ρυθμίσεις της καφετιέρας στις αρχικές ρυθμίσεις (εργοστασιακές ρυθμίσεις).

Τα παρακάτω **δεν** μπορούν να μηδενιστούν:

- Αριθμός των μερίδων ροφημάτων και η κατάσταση της συσκευής (μερίδες μέχρι την αφαίρεση αλάτων, ... αφαίρεση λιπαρών ουσιών από τη μονάδα βρασμού)
- Γλώσσα
- Ώρα και ημερομηνία
- Προφίλ και τα αντίστοιχα ροφήματα
- Miele@home

Καθαρισμός και περιποίηση



Κίνδυνος για την υγεία μέσω ελλιπούς καθαρισμού.

Εξαιτίας της θερμότητας και της υγρασίας στον εσωτερικό χώρο της καφετιέρας μπορεί να μουχλιάσουν τα κατάλοιπα καφέ και/ή να ξινίσουν τα κατάλοιπα γάλακτος και να θέσουν σε κίνδυνο την υγεία.

Καθαρίζετε προσεκτικά και τακτικά το εσωτερικό της καφετιέρας.

Επισκόπηση των διαστημάτων καθαρισμού

Συνιστώμενο διάστημα καθαρισμού	Τι πρέπει να καθαρίσω/να φροντίσω;
Καθημερινά (στο τέλος της ημέρας)	Δοχείο γάλακτος και καπάκι
	Βαλβίδα γάλακτος
	Δοχείο νερού
	Μεταλλικός τρυπητός δίσκος
	Δίσκος περισυλλογής και δοχείο απορριμμάτων καφέ
1 φορά την εβδομάδα (συνχότερα σε περίπτωση έντονου λερωμάτος)	Κεντρική εκροή
	Αισθητήρας χείλους φλιτζανιού
	Εσωτερικός χώρος
	Μονάδα βρασμού
	Δίσκος νερού
	Πρόσοψη συσκευής
1 φορά τον μήνα	Αφαίρεση και καθαρισμός βαλβίδας γάλακτος
	Δοχείο κόκκων καφέ
ανάλογα με τις ανάγκες/μετά από προτροπή στην οθόνη	Σωλήνας γάλακτος (με το καθαριστικό για τις σωληνώσεις γάλακτος)
	Καθαρισμός της μονάδας βρασμού από λιπαρές ουσίες (με τις ταμπλέτες καθαρισμού)
	Αφαίρεση αλάτων από τη συσκευή

Καθαρισμός με το χέρι ή στο πλυντήριο πιάτων

Η μονάδα βρασμού **δεν** είναι κατάλληλη για πλύσιμο στο πλυντήριο πιάτων.

Καθαρίζετε τη μονάδα βρασμού αποκλειστικά στο χέρι με ζεστό νερό **χωρίς απορρυπαντικό**.

Τα ακόλουθα εξαρτήματα θα πρέπει να καθαρίζονται **αποκλειστικά** στο χέρι:

- Ανοξείδωτο κάλυμμα της κεντρικής εκροής
- Μονάδα βρασμού
- Δοχείο κόκκων καφέ και καπάκι

 Κίνδυνος πρόκλησης ζημιών λόγω πολύ υψηλών θερμοκρασιών στο πλυντήριο πιάτων.

Μέσω του καθαρισμού στο πλυντήριο πιάτων σε περισσότερους από 55 °C μπορεί κάποια εξαρτήματα να καταστούν άχρηστα, π.χ. να παραμορφωθούν.

Για εξαρτήματα κατάλληλα για πλύσιμο στο πλυντήριο πιάτων επιλέγετε αποκλειστικά προγράμματα του πλυντηρίου πιάτων στους έως και 55 °C.

Μέσω της επαφής με φυσικές χρωστικές ουσίες, π.χ. που υπάρχουν σε καρότα, ντομάτες και κέτσαπ μπορεί να αλλοιωθεί το χρώμα των πλαστικών μερών στο πλυντήριο πιάτων. Η αλλοίωση αυτή είναι επιφανειακή και δεν έχει καμία επίδραση στη λειτουργικότητα και σταθερότητα των μερών.

Τα ακόλουθα εξαρτήματα **πλένονται στο πλυντήριο πιάτων**:

- Δίσκος περισυλλογής, καπάκι και δοχείο απορριμμάτων καφέ
- Μεταλλικός τρυπητός δίσκος
- Κεντρική εκροή (χωρίς ανοξείδωτο καπάκι)
- Δοχείο γάλακτος με καπάκι
- Αισθητήρας περιθωρίου φλιτζανιού
- Δίσκος νερού
- Σκεύος περιποίησης
- Δοχείο νερού

 Κίνδυνος εγκαύματος στα καυτά εξαρτήματα ή λόγω των ζεστών υγρών.

Μέσω της λειτουργίας μπορεί να είναι καυτά μερικά εξαρτήματα. Εάν ακουμπήσετε καυτά μέρη της συσκευής μπορεί να προκληθούν εγκαύματα. Τα υγρά που βγαίνουν από τα στόμια εκροής και ο ατμός είναι καυτά και μπορούν να προκαλέσουν εγκαύματα.

Μην τοποθετείτε μέρη του σώματός σας κάτω από τα στόμια εκροής, όταν βγαίνει καυτός καφές, νερό ή ατμός από αυτά.

Αφήστε την καφετιέρα να κρυώσει πριν καθαρίσετε τη συσκευή.

Λάβετε υπόψη ότι το νερό στον δίσκο περισυλλογής μπορεί να είναι πολύ καυτό.

Καθαρισμός και περιποίηση

 Ζημιές λόγω της εισερχόμενης υγρασίας.

Ο ατμός μιας συσκευής ατμοκαθαρισμού μπορεί να εισχωρήσει σε ηλεκτρικά μέρη της συσκευής και να προκαλέσει βραχυκύκλωμα.

Μην χρησιμοποιείτε ατμοκαθαριστές για τον καθαρισμό της καφετιέρας.

Ο τακτικός καθαρισμός της συσκευής είναι πολύ σημαντικός, επειδή τα κατάλοιπα καφέ μυχλιάζουν γρήγορα. Τα κατάλοιπα γάλακτος μπορεί να ξινίσουν και οι σωληνώσεις γάλακτος μπορούν να βουλώσουν.

Ακατάλληλα καθαριστικά

Το χρώμα των επιφανειών μπορεί να αλλοιωθεί, αν έρθουν σε επαφή με ακατάλληλα καθαριστικά. Όλες οι επιφάνειες είναι ευαίσθητες στις γρατζουνιές. Στις γυάλινες επιφάνειες οι γρατζουνιές κάτω από ορισμένες συνθήκες μπορεί να οδηγήσουν σε ρωγμές.

Αφαιρείτε τα υπολείμματα των καθαριστικών αμέσως. Προσέχετε να απομακρύνετε αμέσως πιθανά πιτσιλισματα κατά τη διαδικασία αφαίρεσης αλάτων.

Για να μην πάθουν ζημιά οι επιφάνειες, αποφεύγετε κατά τον καθαρισμό:

- καθαριστικά που περιέχουν σόδα, αλκάλια, αμμωνία, οξέα ή χλώριο
- καθαριστικά που περιέχουν χημικούς διαλύτες
- καθαριστικό μέσο αφαίρεσης αλάτων (ακατάλληλο για την πρόσοψη της συσκευής)

- καθαριστικά ανοξειδωτων επιφανειών
- καθαριστικό πλυντηρίων πιάτων (ακατάλληλο για την πρόσοψη της συσκευής)
- καθαριστικά για τζάμια
- καθαριστικά κεραμικών εστιών
- καθαριστικά για φούρνους
- δυνατά καθαριστικά σε μορφή σκόνης ή παχύρρευστου υγρού
- σκληρά σφουγγάρια, όπως π.χ. σφουγγάρια για κατσαρόλες, βούρτσες ή χρησιμοποιημένα σφουγγάρια στα οποία υπάρχουν ακόμα υπολείμματα από δυνατά καθαριστικά
- ειδικά σφουγγαράκια σε σχήμα γόμας που «σβήνουν» τη βρωμιά χωρίς νερό και σαπούνι
- κοφτερές μεταλλικές ξύστρες
- σύρμα ή ανοξειδωτα σφουγγαράκια σπιράλ

Καθαρισμός του δίσκου συλλογής και του δοχείου υπολειμμάτων καφέ

⚠ Κίνδυνος εγκαύματος λόγω επαφής με καυτά μέρη ή λόγω καυτών υγρών.

Κατά τη λειτουργία μπορεί μερικά μέρη να αναπτύξουν πολύ μεγάλη θερμοκρασία. Εάν ακουμπήσετε καυτά μέρη της συσκευής μπορεί να προκληθούν εγκαύματα. Τα υγρά που βγαίνουν από τα στόμια εκροής και ο ατμός είναι καυτά και μπορούν να προκαλέσουν εγκαύματα.

Σε περίπτωση που έχετε μόλις ξεπλύνει τους σωλήνες περιμένετε λίγο, πριν βγάλετε το δίσκο συλλογής από την καφετιέρα.

Λάβετε υπόψη ότι το νερό στον δίσκο συλλογής μπορεί να είναι πολύ καυτό.

Μην αγγίζετε τα καυτά μέρη.

Για να εμποδίσετε τη δημιουργία δυσάρεστων οσμών και μούχλας, καθαρίζετε τον δίσκο συλλογής και το δοχείο υπολειμμάτων καφέ **καθημερινά**.

Η καφετιέρα ενημερώνει μέσω της οθόνης, όταν ο δίσκος συλλογής ή/και το δοχείο υπολειμμάτων καφέ είναι γεμάτα και πρέπει να τα αδειάσετε. Αδειάστε στη συνέχεια τον δίσκο συλλογής **και** το δοχείο υπολειμμάτων καφέ. Το καπάκι του δίσκου συλλογής δεν χρειάζεται να αφαιρεθεί για το άδειασμα.

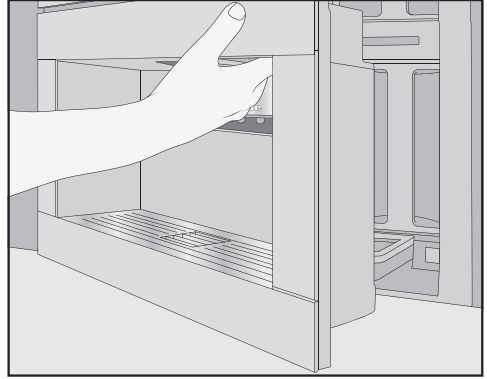

■ Ανοίξτε την πόρτα της συσκευής.

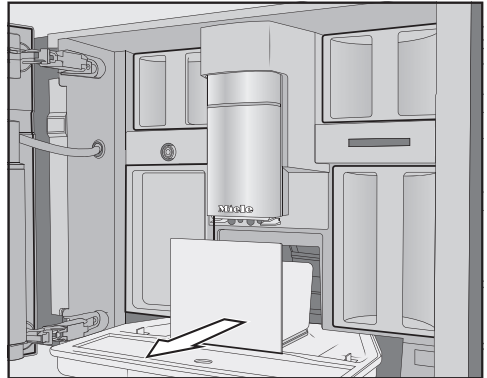

■ Βγάλτε από τη συσκευή τον δίσκο συλλογής με το δοχείο υπολειμμάτων καφέ.

■ Βγάλτε το δοχείο υπολειμμάτων καφέ από τον δίσκο συλλογής και αδειάστε το.

Στο δοχείο υπολειμμάτων καφέ μπορεί εκτός από υπολείμματα καφέ να υπάρχει και λίγο νερό ξεβγάλματος.

Καθαρισμός και περιποίηση

Αποσυναρμολόγηση δίσκου συλλογής

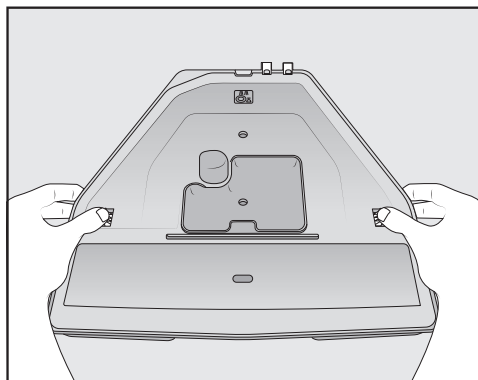

Τα πορτοκαλί κλιπ συγκράτησης δεν μπορούν να αφαιρεθούν.

- Βγάλτε το καπάκι από τον δίσκο συλλογής: Πιέστε και στις δύο πλευρές τα πορτοκαλί κλιπ συγκράτησης προς τα έξω και χαλαρώστε το καπάκι.
- Αφαιρέστε το καπάκι.
- Καθαρίστε τον δίσκο συλλογής, το καπάκι και το δοχείο υπολειμμάτων καφέ στο χέρι με ζεστό, ήπιο διάλυμα υγρού πιάτων.
- Στεγνώστε όλα τα μέρη.

Χρήσιμη συμβουλή: Για να καθαρίζει καλά ο δίσκος συλλογής, το καπάκι και το δοχείο υπολειμμάτων καφέ, πλένετέ τα ανά διαστήματα στο πλυντήριο πιάτων. Σε περίπτωση έντονου λερώματος καθαρίστε τον δίσκο συλλογής με μια βούρτσα, πριν τον βάλετε στο πλυντήριο πιάτων.

- Καθαρίστε το εσωτερικό της καφετιέρας κάτω από τον δίσκο συλλογής.

Καθαρισμός επαφών του δίσκου συλλογής

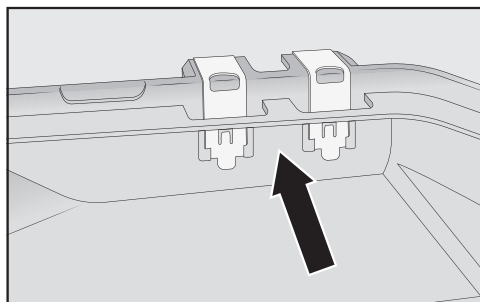

- Καθαρίστε προσεκτικά τις επαφές (μεταλλικές πλάκες) και τον ενδιάμεσο χώρο π.χ. με μια βούρτσα.
- Στεγνώστε καλά όλα τα μέρη.

Μόνο με καθαρές και στεγνές επαφές θα γίνει αντιληπτό από τους αισθητήρες αν ο δίσκος συλλογής είναι γεμάτος. Ελέγχετε μια φορά την εβδομάδα την περιοχή των επαφών.

Συναρμολόγηση δίσκου συλλογής

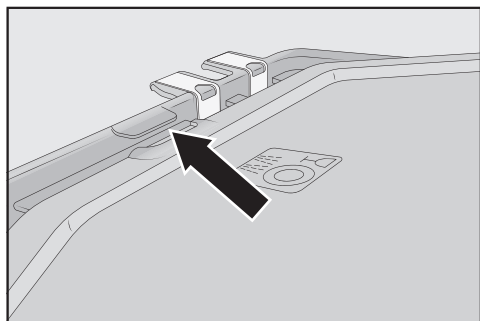

- Τοποθετήστε το καπάκι του δίσκου συλλογής: Σπρώξτε το καπάκι κάτω από το έλασμα δίπλα στις επαφές και πιέστε το καπάκι μέχρι να ασφαλίσει πλευρικά (ακούγεται χαρακτηριστικός ήχος).

Καθαρισμός και περιποίηση

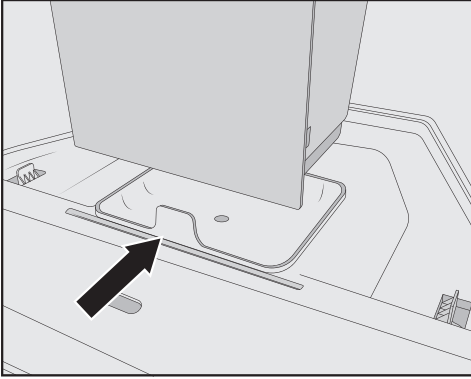

- Τοποθετήστε το δοχείο υπολειμμάτων καφέ πάνω στο καπάκι.
- Σπρώξτε τον δίσκο συλλογής με το δοχείο υπολειμμάτων καφέ στην καφετιέρα.
- Κλείστε την πόρτα της συσκευής.

Καθαρισμός μεταλλικού τρυπητού δίσκου

Καθαρίζετε καθημερινά τον μεταλλικό τρυπητό δίσκο.

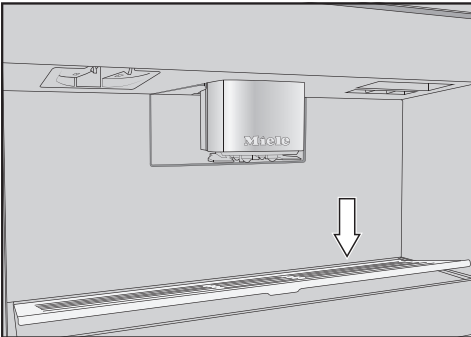

- Αφαιρέστε τον μεταλλικό τρυπητό δίσκο: Για τον σκοπό αυτό πιέστε το πίσω άκρο έτσι ώστε ο δίσκος να ανασηκωθεί εμπρός και να μπορεί να βγει εύκολα.

- Καθαρίστε τον μεταλλικό τρυπητό δίσκο στο χέρι με ζεστό νερό και λίγο υγρό πιάτων.
- Στεγνώστε τον μεταλλικό τρυπητό δίσκο.
- Τοποθετήστε ξανά τον μεταλλικό τρυπητό δίσκο.

Χρήσιμη συμβουλή: Για να καθαρίζει καλά ο μεταλλικός τρυπητός δίσκος, πλένετε τον ανά διαστήματα στο πλυντήριο πιάτων.

Καθαρισμός του δοχείου νερού

Καθαρίζετε καθημερινά το δοχείο νερού.

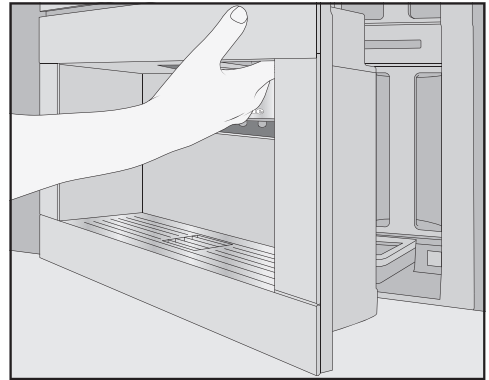

- Ανοίξτε την πόρτα της συσκευής.
- Αφαιρέστε το δοχείο νερού.
- Καθαρίζετε το δοχείο νερού καθημερινά στο χέρι με ζεστό νερό και λίγο υγρό πιάτων.
- Για να απομακρύνετε τυχόν κατάλοιπα υγρού πιάτων, ξεπλύνετε το δοχείο νερού με καθαρό νερό.
- Στεγνώστε το δοχείο νερού εξωτερικά.

Καθαρισμός και περιποίηση

Χρήσιμη συμβουλή: Για να καθαρίζει καλά το δοχείο νερού, πλένετε το ανά διαστήματα στο πλυντήριο πιάτων.

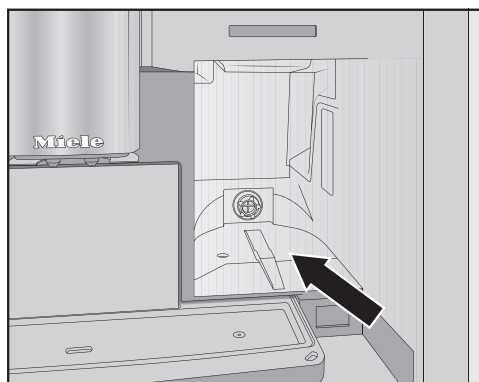

- Καθαρίστε και στεγνώστε την επιφάνεια τοποθέτησης του δοχείου νερού.
- Γεμίστε το δοχείο νερού με κρύο, φρέσκο πόσιμο νερό.
- Σπρώξτε το δοχείο νερού μέχρι το τέρμα μέσα στην καφετιέρα.
- Κλείστε την πόρτα της συσκευής.

Καθαρισμός κεντρικής εκροής

Καθαρίστε το ανοξείδωτο κάλυμμα της κεντρικής εκροής αποκλειστικά στο χέρι με ζεστό νερό και λίγο υγρό πιάτων.

Καθαρίζετε όλα τα εξαρτήματα της κεντρικής εκροής τουλάχιστον μία φορά την εβδομάδα.

Αφαίρεση κεντρικής εκροής

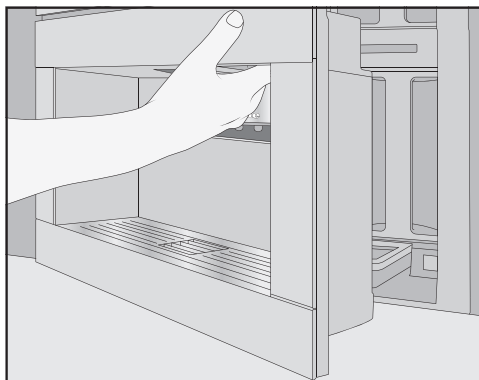

- Ανοίξτε την πόρτα της συσκευής.
- Αφαιρέστε το ανοξείδωτο κάλυμμα της κεντρικής εκροής τραβώντας προς τα εμπρός.
- Καθαρίστε το ανοξείδωτο κάλυμμα της κεντρικής εκροής.

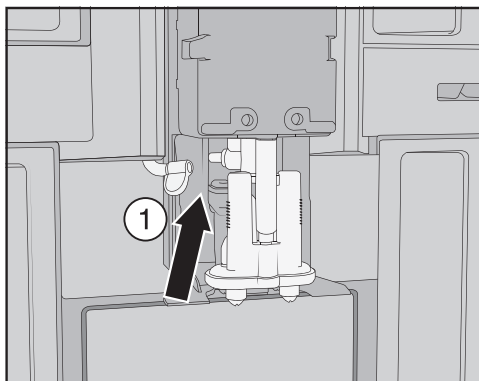

- Χαλαρώστε τον σωλήνα γάλακτος από την μονάδα εκροής, τραβώντας τη γλωττίδα ① προς τα αριστερά.

Καθαρισμός και περιποίηση

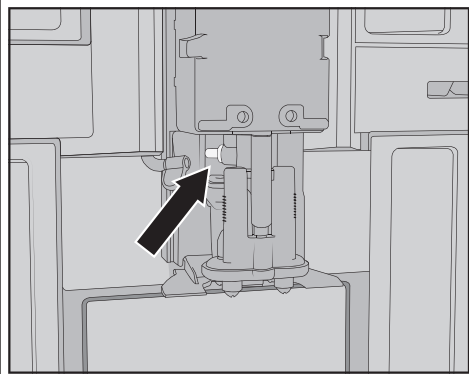

Μην αφαιρείτε το συνδετικό στοιχείο του σωλήνα γάλακτος.

Καθαρίστε τον σύνδεσμο, αν χρειάζεται, με μια βούρτσα καθαρισμού.

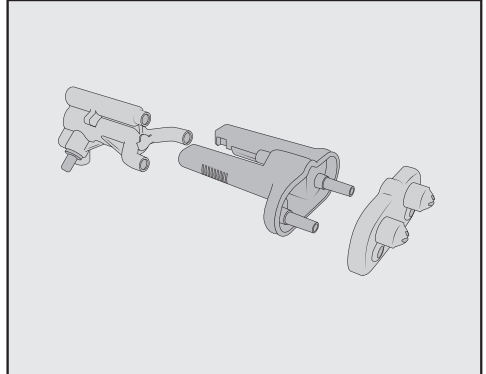

- Αποσυναρμολογήστε τη μονάδα εκροής σε 3 μέρη: Ξεβιδώστε τον σύνδεσμο Υ, τα ακροφύσια εκροής και τη βάση.

Καθαρισμός κεντρικής εκροής

Καθαρίστε το ανοξείδωτο κάλυμμα της κεντρικής εκροής αποκλειστικά στο χέρι με ζεστό νερό και λίγο υγρό πιάτων.

- Καθαρίστε διεξοδικά όλα τα εξαρτήματα στο χέρι.

Χρήσιμη συμβουλή: Για να καθαρίζουν πολύ καλά τα εξαρτήματα της κεντρικής εκροής, εκτός από το ανοξείδωτο κάλυμμα, πλένετέ τα ανά διαστήματα στο πλυντήριο πιάτων. Έτσι απομακρύνονται αποτελεσματικά οι εναποθέσεις καφέ και τα υπολείμματα γάλακτος.

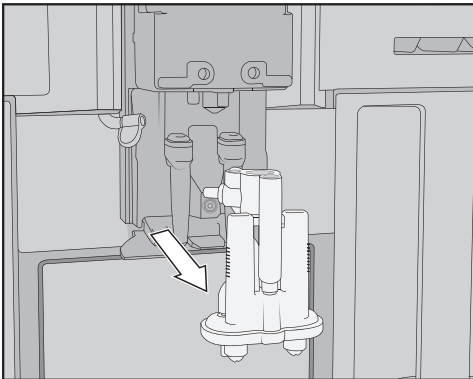

- Πιάστε τη μονάδα εκροής από το πλάι και τραβήξτε την προς τα κάτω για να την αφαιρέσετε.

Καθαρισμός και περιποίηση



- Καθαρίστε την περιοχή γύρω από την κεντρική εκροή με υγρό απορροφητικό πανί.

Τοποθέτηση κεντρικής εκροής

Η μονάδα εκροής συναρμολογείται πιο εύκολα, εάν προηγουμένως βρέξετε με νερό τα μεμονωμένα εξαρτήματα.

Προσέξτε όλα τα εξαρτήματα να είναι στεγανά συνδεδεμένα μεταξύ τους.

- Συναρμολογήστε ξανά τη μονάδα εκροής.
- Για να συνδέσετε τα ακροφύσια εκροής με τη βάση, πιέστε με δύναμη.

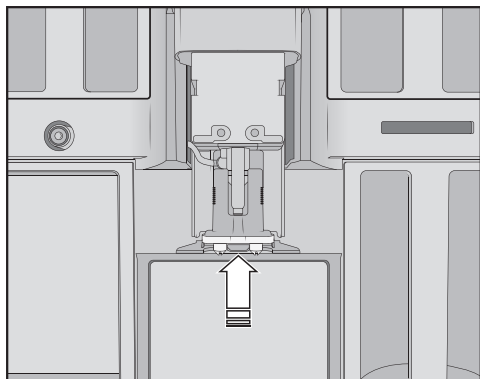

- Τοποθετήστε τη μονάδα εκροής στην καφετιέρα.

- Συνδέστε τον σωλήνα γάλακτος.
- Τοποθετείστε ξανά το ανοξειδωτο κάλυμμα.
- Κλείστε την πόρτα της συσκευής.

Στην οθόνη εμφανίζεται η ένδειξη τοποθετήστε κάλυμμα κεντρικής εκροής.

- Επιβεβαιώστε με OK.

Καθαρισμός αισθητήρα χείλους φλιτζανιού

Καθαρίζετε τον αισθητήρα χείλους φλιτζανιού τουλάχιστον μία φορά την εβδομάδα και συχνότερα, αν υπάρχει έντονη βρομιά.

Στο κάτω μέρος της κεντρικής εκροής βρίσκεται ο αισθητήρας χείλους φλιτζανιού.

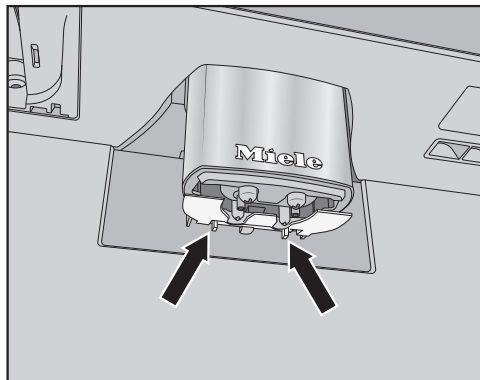

- Συμπιέστε τα δύο άγκιστρα ασφάλισης (βέλη).

Ο αισθητήρας χείλους φλιτζανιού βγαίνει από τη θέση του.

- Καθαρίστε τον αισθητήρα χείλους φλιτζανιού στο χέρι με ζεστό νερό και λίγο υγρό πιάτων.

Χρήσιμη συμβουλή: Για να καθαρίζει καλά ο αισθητήρας χείλους φλιτζανιού, πλένετε τον ανά διαστήματα στο πλυντήριο πιάτων.

- Για να επανατοποθετήσετε τον αισθητήρα χείλους φλιτζανιού, πιέστε τον από κάτω στο στήριγμα στην κεντρική εκροή.

Καθαρισμός δοχείου γάλακτος με καπάκι

Θα πρέπει καθημερινά να αποσυρμολογείτε και να καθαρίζετε το δοχείο γάλακτος μετά τη χρήση.

Καθαρίστε τόσο το καπάκι όσο και το γυάλινο δοχείο στο πλυντήριο πιάτων ή στο χέρι με ζεστό νερό και λίγο υγρό πιάτων.

- Αφαιρέστε και αδειάστε το δοχείο γάλακτος.

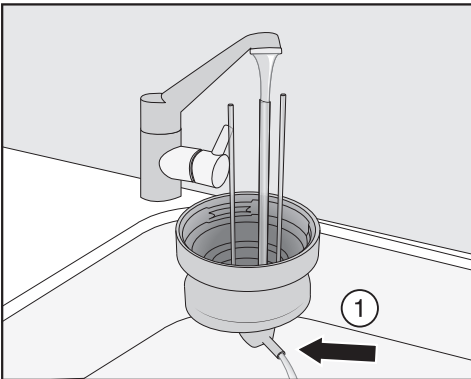

- Ξεβγάλτε τους σωλήνες γάλακτος στο καπάκι κάτω από τρεχούμενο νερό, προτού τοποθετήσετε το καπάκι του δοχείου γάλακτος στο πλυντήριο πιάτων.
- Αν δεν τρέχει νερό από το συνδετικό στοιχείο ①, καθαρίστε το συνδετικό στοιχείο με τη βούρτσα καθαρισμού.

- Καθαρίστε το γυάλινο δοχείο.
- Στεγνώστε όλα τα εξαρτήματα και τρίψτε ειδικά το σπείρωμα στο καπάκι και στο γυάλινο δοχείο με καθαρό πανί.
- Συναρμολογείτε πάλι το δοχείο γάλακτος.

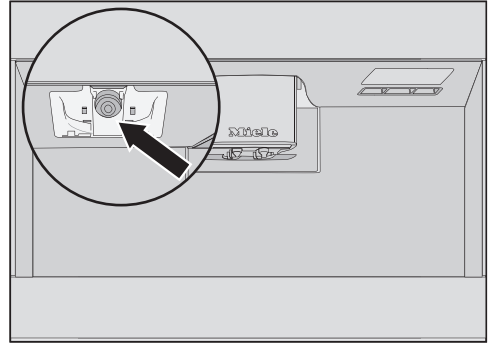

- Καθαρίστε την υποδοχή του δοχείου γάλακτος στην καφετιέρα με νωπό απορροφητικό πανί.

Καθαρισμός βαλβίδας γάλακτος (καθημερινά)

Η φλάντζα της βαλβίδας γάλακτος μπορεί να υποστεί ζημιά λόγω αιχμηρών ή παρεμφερών αντικειμένων. Μην χρησιμοποιείτε αιχμηρά αντικείμενα, π.χ. μαχαιρία, για να καθαρίσετε τη βαλβίδα γάλακτος.

Καθαρίζετε καθημερινά τη βαλβίδα γάλακτος. Πάνω στον ανοξειδωτο πείρο μπορεί να συσσωρευτούν και να ξεραθούν κατάλοιπα γάλακτος. Αυτές οι κρούστες αφαιρούνται δύσκολα. Επομένως, είναι σημαντικός ο τακτικός καθαρισμός μετά από κάθε διαδικασία παρασκευής γάλακτος.

Καθαρισμός και περιποίηση

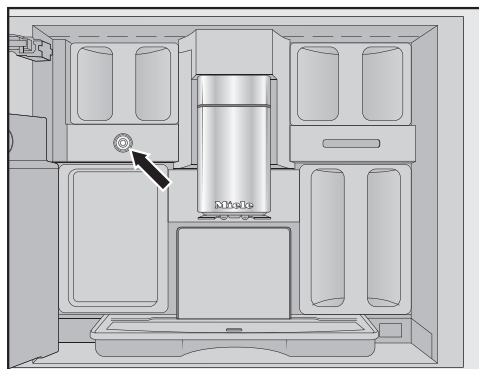

Η βαλβίδα γάλακτος βρίσκεται κάτω από το αριστερό δοχείο κόκκων καφέ.

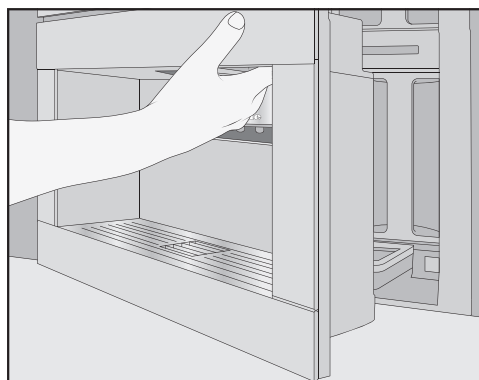

- Ανοίξτε την πόρτα της συσκευής.
- Καθαρίστε την βαλβίδα γάλακτος με ένα νωπό απορροφητικό πανί ή ένα πανί από μικροΐνες.
- Κλείστε την πόρτα της συσκευής.

Αφαίρεση και καθαρισμός βαλβίδας γάλακτος (μηνιαίος)

Αφαιρείτε τη βαλβίδα γάλακτος μόνο όταν η καφετιέρα είναι απενεργοποιημένη. **Μην** ενεργοποιείτε την καφετιέρα, αν η βαλβίδα γάλακτος δεν είναι τοποθετημένη.

Αφαιρείτε και καθαρίζετε τη βαλβίδα γάλακτος τουλάχιστον μία φορά τον μήνα. Εάν κατά την παρασκευή γάλακτος αντί για αφρόγαλα βγαίνει μόνο ζεστό γάλα, ή η αυτόματη μηχανή καφέ πιτσιλάει το γάλα, τότε μπορεί να είναι βουλωμένη η βαλβίδα γάλακτος. Αν απαιτείται, καθαρίζετε συχνότερα τη βαλβίδα γάλακτος.

Αφαίρεση βαλβίδας γάλακτος

Αφαιρείτε τη βαλβίδα γάλακτος μόνο όταν η καφετιέρα είναι απενεργοποιημένη. **Μην** ενεργοποιείτε την καφετιέρα, αν η βαλβίδα γάλακτος δεν είναι τοποθετημένη.

- Απενεργοποιήστε την καφετιέρα.

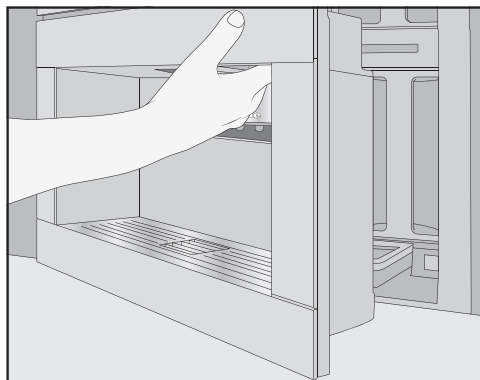

- Ανοίξτε την πόρτα της συσκευής.
- Αφαιρέστε το αριστερό δοχείο κόκκων και το σκεύος φροντίδας.

Καθαρισμός και περιποίηση

- Αφαιρέστε το ανοξείδωτο καπάκι της κεντρικής εκροής.

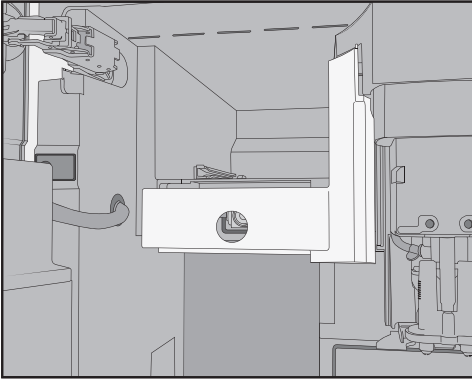

- Αφαιρέστε το κάλυμμα της βαλβίδας γάλακτος: Για να απασφαλίσετε το κάλυμμα, πιέστε στην εσοχή της λαβής.

Στο κάλυμμα επάνω δεξιά, υπάρχει μια περόνη που σας επιτρέπει να στρέψετε το κάλυμμα προς τα έξω.

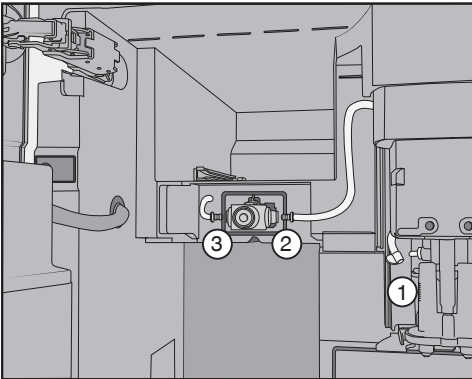

- Ξεβιδώστε τους σωλήνες γάλακτος από τη μονάδα εκροής στην κεντρική εκροή ① και από τη φλάντζα σιλικόνης της βαλβίδας γάλακτος ② και ③.

- Αφαιρέστε τον σωλήνα γάλακτος ①, που συνδέει τη βαλβίδα γάλακτος με την κεντρική εκροή.

- Διαχωρίστε τον γωνιακό προφορμαρισμένο σωλήνα από τον στρογγυλό εύκαμπτο σωλήνα.

- Καθαρίστε τους εύκαμπτους σωλήνες κάτω από τρεχούμενο νερό.

Μην αφαιρείτε τα συνδετικά στοιχεία από τον εύκαμπτο σωλήνα.

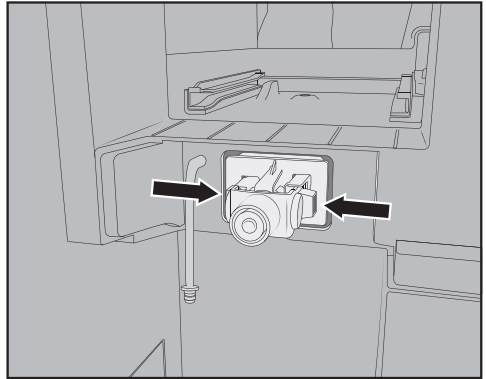

- Πιέστε τα άγκιστρα αριστερά και δεξιά στο στήριγμα της βαλβίδας γάλακτος και βγάλτε το στήριγμα τραβώντας το προς τα εμπρός.

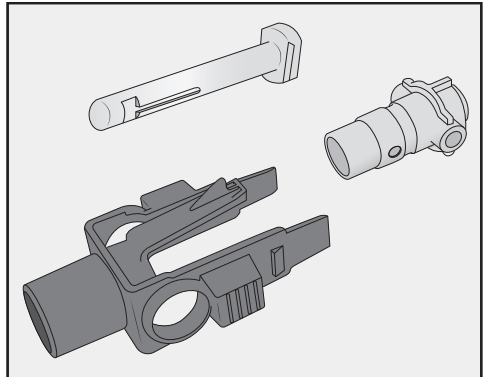

- Αποσυναρμολογήστε το στήριγμα και τη φλάντζα σιλικόνης.

Καθαρισμός και περιποίηση

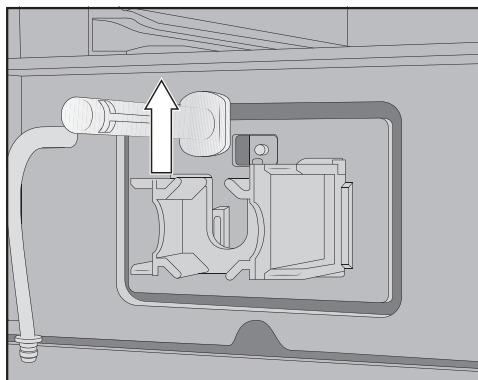

- Βγάλτε τον ανοξείδωτο πείρο τραβώντας τον προς τα πάνω.

Καθαρισμός βαλβίδας γάλακτος

Το κάλυμμα της βαλβίδας γάλακτος δεν πλένεται στο πλυντήριο πιάτων. Ο καθαρισμός στο πλυντήριο πιάτων μπορεί να προκαλέσει ζημιά στο κάλυμμα της βαλβίδας γάλακτος. Καθαρίζετε το κάλυμμα της βαλβίδας γάλακτος αποκλειστικά **στο χέρι**.

Μην ενεργοποιείτε την καφετιέρα, αν η βαλβίδα γάλακτος δεν είναι τοποθετημένη.

- Καθαρίζετε διεξοδικά όλα τα εξαρτήματα της βαλβίδας γάλακτος στο χέρι.

Χρήσιμη συμβουλή: Για να καθαρίζουν πολύ καλά τα εξαρτήματα της βαλβίδας γάλακτος, εκτός από το κάλυμμα, πλένετέ τα ανά διαστήματα στο πλυντήριο πιάτων.

Εάν υπάρχουν ξεραμένα κατάλοιπα γάλακτος στη μπροστινή πλευρά, μουλιάστε τον ανοξείδωτο πείρο σε ζεστό νερό με λίγο υγρό πιάτων.

Τοποθέτηση βαλβίδας γάλακτος

Μην ενεργοποιείτε την καφετιέρα, αν η βαλβίδα γάλακτος δεν είναι τοποθετημένη.

- Τοποθετήστε τον ανοξείδωτο πείρο από πάνω.
- Τοποθετήστε τη φλάντζα σιλικόνης στο στήριγμα της βαλβίδας γάλακτος.

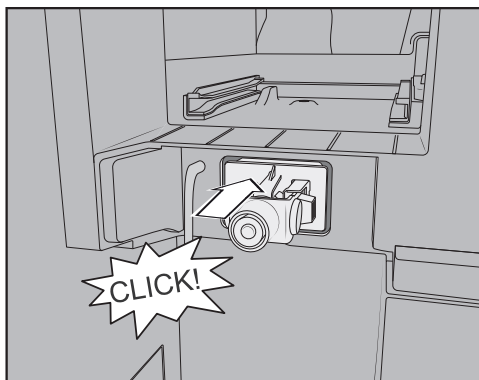

- Τοποθετήστε το στήριγμα με τη φλάντζα σιλικόνης μέχρι να ακουστεί κλικ.

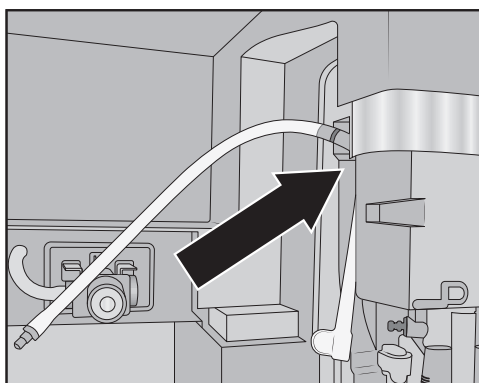

- Τοποθετήστε μαζί τον γωνιακό προφορμαρισμένο σωλήνα και τον μακρύτερο σωλήνα γάλακτος. Τώρα, τοποθετήστε πρώτα τον προφορμαρισμένο σωλήνα στο πάνω μέρος της

Καθαρισμός και περιποίηση

κεντρικής εκροής. Προσέξτε το μαύρο συνδετικό στοιχείο να δείχνει προς τα πίσω.

- Συνδέστε το κάτω άκρο του προφορμαρισμένου σωλήνα στη μονάδα εκροής.
- Τοποθετήστε τους σωλήνες γάλακτος αριστερά και δεξιά στη βαλβίδα γάλακτος. Ωθήστε τα συνδετικά στοιχεία μέχρι το τέρμα στη φλάντζα σιλικόνης.
- Ελέγξτε αν ο σωλήνας γάλακτος εφαρμόζει στο περίβλημα και αν τοποθετείται εύκολα το κάλυμμα.

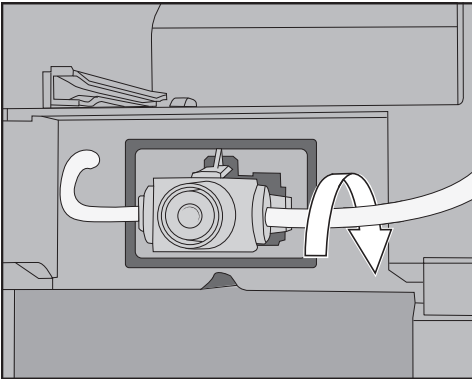

Χρήσιμη συμβουλή: Περιστρέψτε, εφόσον απαιτείται, τον σωλήνα γάλακτος στο δεξί συνδετικό στοιχείο προς τα πίσω.

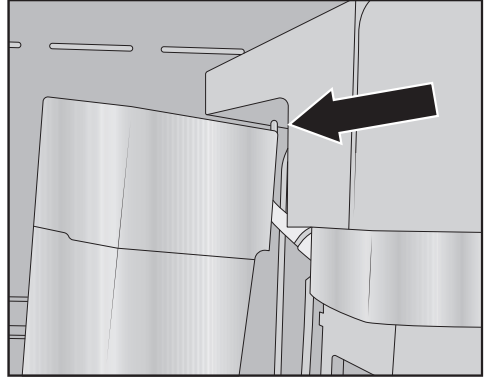

- Εφαρμόστε το κάλυμμα βαλβίδας γάλακτος: Τοποθετήστε την περόνη στην επάνω δεξιά γωνία και στρέψτε το κάλυμμα προς τα πίσω, μέχρι να κλείσει σωστά.
- Ωθήστε το αριστερό δοχείο κόκκων και το σκεύος φροντίδας και πάλι στην καφετιέρα.
- Τοποθετήστε το ανοξειδωτο κάλυμμα της κεντρικής εκροής στη θέση του.
- Κλείστε την πόρτα της συσκευής.

Τώρα μπορείτε να ενεργοποιήσετε ξανά την καφετιέρα.

Καθαρισμός και περιποίηση

Καθαρισμός του δοχείου κόκκων καφέ

⚠ Ζημιές εξαιτίας κακής χρήσης και κακού καθαρισμού.

Αν τα δοχεία κόκκων καφέ βυθιστούν σε υγρά, μπορεί να προκληθούν δυσλειτουργίες. Κατά την αποσυναρμολόγηση μπορεί να σπάσουν εξαρτήματα ή μετά τη συναρμολόγηση τα μηχανικά μέρη μπορεί να μην λειτουργούν πλέον απρόσκοπτα.

Μην αποσυναρμολογείτε τα δοχεία κόκκων καφέ.

Μην βυθίζετε τα δοχεία κόκκων καφέ σε υγρά, π.χ. διαλύματα υγρού πιάτων.

Οι κόκκοι του καφέ περιέχουν λιπαρά συστατικά, τα οποία επικάθονται στα τοιχώματα του δοχείου κόκκων καφέ και μπορεί να εμποδίσουν τη ροή των κόκκων. Για τον λόγο αυτό καθαρίζετε το δοχείο κόκκων καφέ τουλάχιστον μία φορά τον μήνα με ένα μαλακό πανί.

Αν χρειάζεται, μπορείτε να καθαρίσετε το καπάκι του δοχείου κόκκων καφέ **στο χέρι** με ζεστό νερό και λίγο υγρό πλύσης πιάτων. Στεγνώνετε καλά το καπάκι, πριν κλείσετε με αυτό το δοχείο κόκκων καφέ.

- Ανοίξτε την πόρτα της συσκευής.
- Τραβήξτε τα δοχεία κόκκων καφέ αριστερά και δεξιά για να βγουν από την καφετιέρα.
- Καθαρίστε τις θήκες των δοχείων κόκκων καφέ στη συσκευή.

Χρήσιμη συμβουλή: Αφαιρέστε τα υπολείμματα καφέ που υπάρχουν στο εσωτερικό της συσκευής με ηλεκτρικό σκουπάκι.

- Αφαιρέστε τα καπάκια και αδειάστε τα δοχεία κόκκων καφέ.

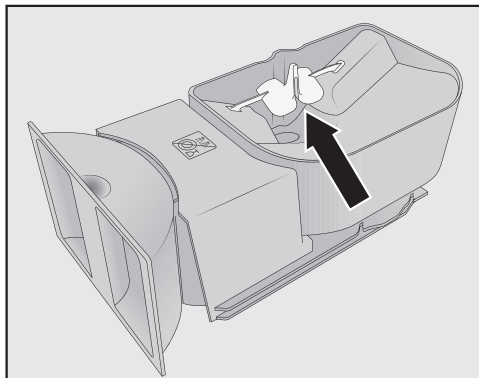

Μην αφαιρείτε τα εξαρτήματα που βελτιώνουν τη ροή των κόκκων (βλ. βέλος).

- Καθαρίστε τα δοχεία κόκκων καφέ συμπεριλαμβανομένου του καπακιού **στο χέρι** με ένα νωπό πανί.
- Στεγνώστε όλα τα εξαρτήματα προσεκτικά, πριν γεμίσετε ξανά τα δοχεία κόκκων καφέ με κόκκους καφέ.
- Τοποθετήστε και πάλι το καπάκι.
- Τοποθετήστε ξανά τα δοχεία κόκκων καφέ στην καφετιέρα.
- Κλείστε την πόρτα της συσκευής.

Αφαίρεση της μονάδας βρασμού και καθαρισμός στο χέρι

Τα κινούμενα μέρη της μονάδας βρασμού έχουν λιπανθεί. Τα καθαριστικά καταστρέφουν τη μονάδα βρασμού. Καθαρίζετε τη μονάδα βρασμού αποκλειστικά στο χέρι με ζεστό νερό **χωρίς κανένα καθαριστικό προϊόν.**

Αφαιρείτε και καθαρίζετε τη μονάδα βρασμού **μία φορά την εβδομάδα.** Καθαρίζετε και την περιοχή κάτω από τη μονάδα βρασμού μία φορά την εβδομάδα.

Αφαίρεση μονάδας βρασμού

Όταν έχετε αφαιρέσει τη μονάδα βρασμού, **μην** αλλάξετε τη θέση της λαβής στη μονάδα βρασμού. Διαφορετικά, ενδέχεται να μην μπορεί να επανατοποθετηθεί πλέον η μονάδα βρασμού.

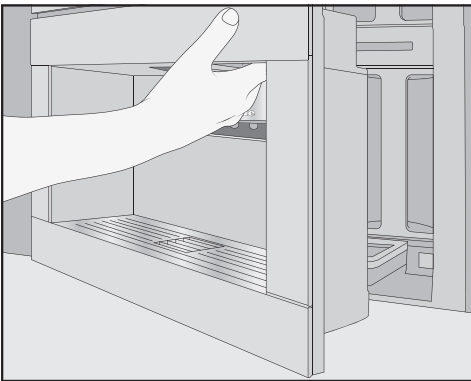

- Ανοίξετε την πόρτα της συσκευής.
- Αφαιρέστε το δοχείο νερού.

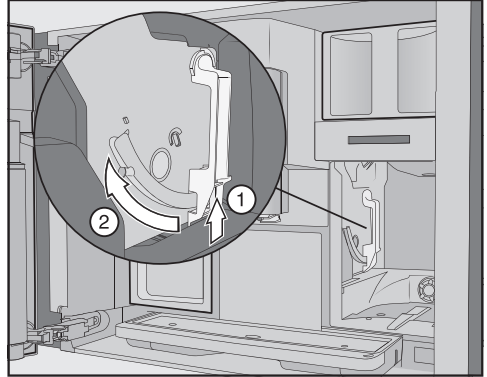

- Πατήστε το πλήκτρο στο κάτω μέρος στη λαβή της μονάδας βρασμού ① και περιστρέψτε ταυτόχρονα τη λαβή προς τα εμπρός ②.

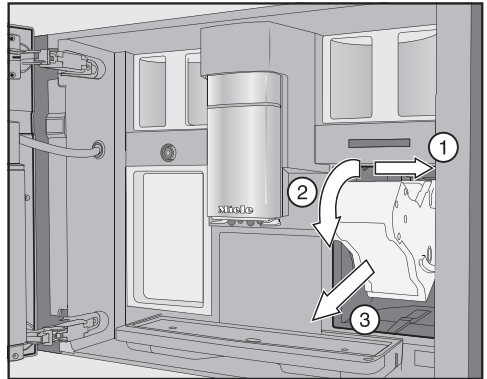

- Τραβήξτε αρχικά τη μονάδα βρασμού στο πλάι ① και στη συνέχεια προς τα εμπρός για να την βγάλετε ③. Κατά τη διαδικασία αυτή, γείρετε τη μονάδα βρασμού προς τα εμπρός ②.

Αν δεν μπορείτε να τραβήξετε καθόλου προς τα έξω τη μονάδα βρασμού ή την τραβάτε έξω με δυσκολία, τότε αυτή δεν βρίσκεται στη βασική θέση (βλ. κεφάλαιο «Τι πρέπει να κάνετε, όταν...»).

Καθαρισμός και περιποίηση

Καθαρισμός μονάδας βρασμού

Τα κινούμενα μέρη της μονάδας βρασμού έχουν λιπανθεί. Τα καθαριστικά καταστρέφουν τη μονάδα βρασμού. Καθαρίζετε τη μονάδα βρασμού αποκλειστικά στο χέρι με ζεστό νερό **χωρίς κανένα καθαριστικό προϊόν.**

- Καθαρίστε τη μονάδα βρασμού **στο χέρι κάτω από τρεχούμενο ζεστό νερό** χωρίς να χρησιμοποιήσετε κανένα καθαριστικό προϊόν.

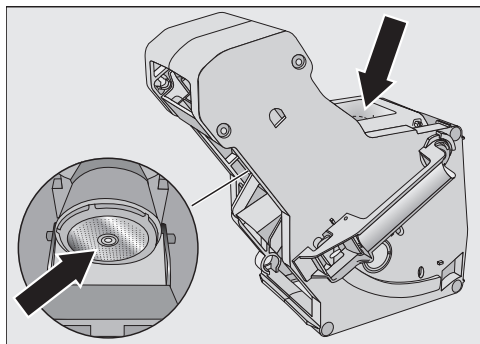

- Απομακρύνετε τα υπολείμματα καφέ από τα φίλτρα. Ένα από τα φίλτρα βρίσκεται στο χωνί. Το δεύτερο φίλτρο βρίσκεται αριστερά δίπλα από το χωνί.
- Στεγνώστε το χωνί, για να μην κολλήσει ο αλεσμένος καφές πάνω του κατά την επόμενη παρασκευή καφέ.

Καθαρισμός εσωτερικού χώρου

- Απομακρύνετε ξεραμένα υπολείμματα αλεσμένου καφέ π.χ. με ηλεκτρικό σκουπάκι.

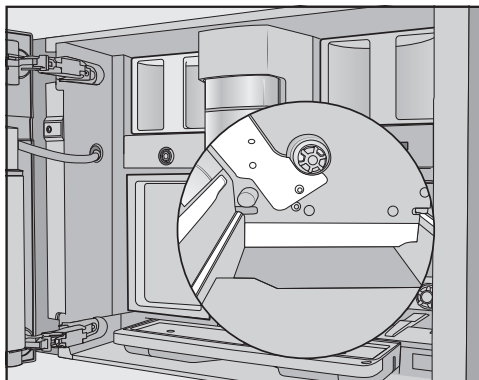

- Καθαρίστε τον χώρο εντοιχισμού της μονάδας βρασμού με ένα υγρό, καθαρό απορροφητικό πανί. Καθαρίστε τις περιοχές που παρουσιάζονται λευκές στην απεικόνιση, π.χ. γύρω από τον άξονα μετάδοσης κίνησης, με ιδιαίτερη προσοχή.

Τοποθέτηση μονάδας βρασμού

- Για την τοποθέτηση ακολουθήστε τα βήματα της αφαίρεσης με την αντίστροφη σειρά: Σπρώξτε τη μονάδα βρασμού μέσα στην καφετιέρα. Κατά τη διαδικασία αυτή, γείρετε τη μονάδα βρασμού ελαφρώς προς τα εμπρός.

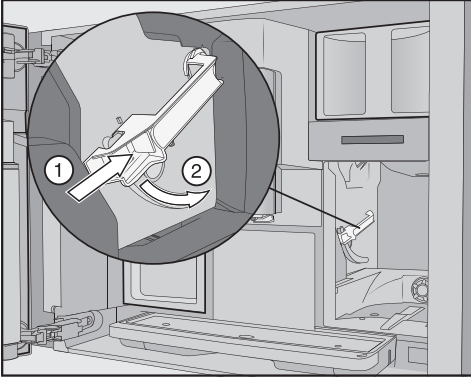

- Πατήστε το πλήκτρο στο κάτω μέρος στη λαβή της μονάδας βρασμού ① και περιστρέψτε ταυτόχρονα τη λαβή προς τα πίσω ②.

Χρήσιμη συμβουλή: Αν η λαβή της μονάδας βρασμού δεν περιστρέφεται, πιέστε με δύναμη τη μονάδα βρασμού στο πλάι.

- Σπρώξτε το δοχείο νερού στην καφετιέρα.

Κατά την αφαίρεση και την τοποθέτηση της μονάδας βρασμού, πέφτει αλεσμένος καφές πάνω στον δίσκο συλλογής.

- Αφαιρέστε τον δίσκο συλλογής και καθαρίστε το καπάκι.
- Σπρώξτε τον δίσκο συλλογής μέσα στην καφετιέρα.
- Κλείστε την πόρτα της συσκευής.

Καθαρισμός εσωτερικού χώρου, εσωτερικής πλευράς της πόρτας συσκευής και δίσκου νερού

Καθαρίζετε τον εσωτερικό χώρο και την πρόσοψη της συσκευής κατά τη διάρκεια του κανονικού καθαρισμού. Π.χ. καθαρίζετε και την περιοχή κάτω από το δοχείο νερού, όταν το έχετε αφαιρέσει.

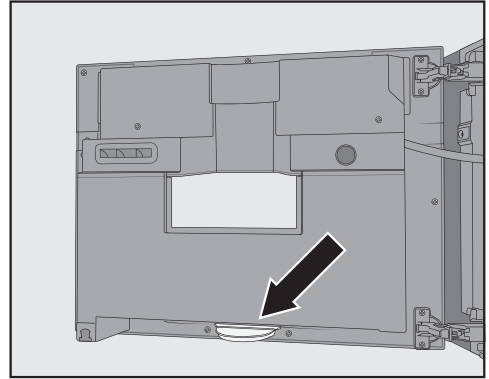

Στο κάτω μέρος της εσωτερικής πλευράς της πόρτας συσκευής υπάρχει ο δίσκος νερού.

Αφαιρείτε και αδειάζετε τον δίσκο νερού τακτικά. Ο δίσκος νερού είναι κατάλληλος για πλύσιμο στο πλυντήριο πιάτων.

Καθαρισμός και περιποίηση

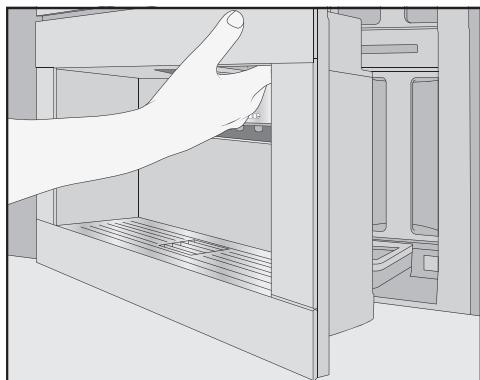

- Ανοίξτε την πόρτα της συσκευής.
- Αφαιρέστε τον δίσκο νερού και καθαρίστε τον.
- Αφαιρέστε τα παρακάτω εξαρτήματα από το εσωτερικό της συσκευής:
 - Δοχείο νερού
 - Δίσκος συλλογής
 - Σκεύος φροντίδας
 - Μονάδα βρασμού
 - Δοχείο κόκκων καφέ

Χρήσιμη συμβουλή: Απομακρύνετε ξεραμένα υπολείμματα αλεσμένου καφέ με ηλεκτρικό σκουπάκι.

- Καθαρίστε τον εσωτερικό χώρο και την εσωτερική πλευρά στην πόρτα της συσκευής στο χέρι με ένα νωπό, καθαρό απορροφητικό πανί ή με πανί από μικροΐνες.
- Στη συνέχεια στεγνώστε το εσωτερικό και την πόρτα της συσκευής με ένα μαλακό πανί.
- Τοποθετήστε ξανά όλα τα εξαρτήματα, και τον δίσκο νερού.
- Κλείστε την πόρτα της συσκευής.

Καθαρισμός πρόσοψης της συσκευής

Το χρώμα των επιφανειών μπορεί να αλλοιωθεί ή να αλλάξει, αν παραμείνουν σε αυτές ρύποι για παρατεταμένο χρονικό διάστημα.

Αφαιρείτε αμέσως τυχόν ρύπους από την πρόσοψη της συσκευής.

Προσέξτε να μην φτάσει νερό πίσω από την οθόνη.

Καθαρίστε την πρόσοψη της συσκευής μετά την αφαίρεση αλάτων. Αφαιρέστε τυχόν πιτσιλιές του διαλύματος αφαίρεσης αλάτων όσο το δυνατό πιο άμεσα.

Χρήσιμη συμβουλή: Ανοίξτε την πόρτα της συσκευής, πριν καθαρίσετε τον πίνακα χειρισμού. Έτσι αποφεύγετε λανθασμένους χειρισμούς.

- Καθαρίστε την πρόσοψη της συσκευής με ένα υγρό, καθαρό απορροφητικό πανί ή πανί από μικροΐνες.
- Στεγνώστε τις επιφάνειες με ένα μαλακό πανί.

Χρήσιμη συμβουλή: Μπορείτε να καθαρίσετε την πρόσοψη της συσκευής και με το πανί από μικροΐνες της Miele.

Προγράμματα περιποίησης

Υπάρχουν τα ακόλουθα προγράμματα περιποίησης:

- Πλύσιμο συσκευής
- Ξέβγαλμα σωληνώσεων γάλακτος
- Καθαρισμός σωλήνα γάλακτος
- Αφαίρεση λιπαρών ουσιών από τη μονάδα βρασμού
- Αφαίρεση αλάτων από τη συσκευή

Εκτελέστε το εκάστοτε πρόγραμμα περιποίησης αν σας ζητηθεί αυτό με μήνυμα στην οθόνη. Μπορείτε να εκκινήσετε επιπρόσθετα τα προγράμματα περιποίησης, έτσι ώστε η καφετιέρα μα μην πρέπει να καθαριστεί αναγκαστικά σε μία ακατάλληλη χρονική στιγμή.

Χρήσιμη συμβουλή: Για να αδειάζετε πιο σπάνια τον δίσκο περισυλλογής, μπορείτε να τοποθετήτε το σκεύος περιποίησης κάτω από την κεντρική εκροή.

Προβολή μενού Περιποίηση

- Πατήστε το πλήκτρο αφής .

Μπορείτε πλέον να επιλέξετε ένα πρόγραμμα φροντίδας.

Ξέβγαλμα συσκευής

Μόλις παρασκευάσετε ένα ρόφημα, η καφετιέρα ξεπλένει τις σωληνώσεις κατά την απενεργοποίησή της.

Μπορείτε να ξεκινήσετε τη λειτουργία ξέβγαλμα συσκευής και χειροκίνητα.

Ξέβγαλμα σωληνώσεων γάλακτος

Εάν φτιάξατε ένα ρόφημα με γάλα, η καφετιέρα ξεβγάζει αυτόματα τις σωληνώσεις μετά από μερικά λεπτά. Μπορείτε να ξεκινήσετε και χειροκίνητα το Ξέβγαλμα σωλήνα γάλακτος.

Καθαρισμός σωλήνα γάλακτος

Ο σωλήνας γάλακτος πρέπει να καθαρίζεται περίπου μία φορά την εβδομάδα.

Το πρόγραμμα φροντίδας Καθαρίστε σωλήνα γάλακτος διαρκεί περ. 15 λεπτά.

- Πατήστε το πλήκτρο αφής .
- Επιλέξτε το Καθαρίστε σωλήνα γάλακτος.

- Επιβεβαιώστε πατώντας *OK*.

Η διαδικασία ξεκινά και στην οθόνη εμφανίζονται διάφορα μηνύματα.

- Ακολουθήστε τις οδηγίες στην οθόνη.

Αν στην οθόνη εμφανιστεί η ένδειξη γεμίστε το δοχείο νερού με απορρυπαντικό και χλιαρό νερό μέχρι το μαρκάρισμα καθαρισμού  και τοποθετήστε το. Κλείστε την πόρτα, προβείτε στις ακόλουθες ενέργειες:

Για τον βέλτιστο καθαρισμό συνιστούμε να χρησιμοποιείτε το καθαριστικό της Miele για τις σωληνώσεις γάλακτος. Η σκόνη καθαρισμού για τις σωληνώσεις γάλακτος δημιουργήθηκε ειδικά για τις καφετιέρες Miele κι έτσι εμποδίζει την πρόκληση επακόλουθων ζημιών.

Μπορείτε να προμηθευτείτε το καθαριστικό για τις σωληνώσεις γάλακτος από το ηλεκτρονικό κατάστημα της Miele, από το Miele Service ή από τον εμπορικό αντιπρόσωπο της Miele.

- Βάλτε **2** στικ καθαριστικού για σωληνώσεις γάλακτος στο δοχείο νερού.

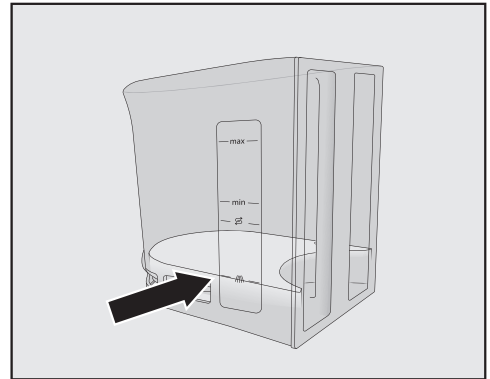

- Γεμίστε το δοχείο νερού μέχρι τη σημανση  με χλιαρό νερό και ανακατέψτε το διάλυμα.

Καθαρισμός και περιποίηση

Λάβετε υπόψη την αναλογία του μείγματος για το καθαριστικό. Γεμίστε το δοχείο νερού με την προβλεπόμενη ποσότητα νερού. Διαφορετικά ο καθαρισμός δεν είναι πλήρης.

- Επανατοποθετήστε το δοχείο νερού.
- Κλείστε την πόρτα της συσκευής.
- Ακολουθήστε τις οδηγίες στην οθόνη.
- Εάν υπάρξει σχετική προτροπή στην οθόνη, ξεπλύντε το δοχείο νερού προσεκτικά με καθαρό νερό. Προσέξτε να **μην** παραμείνουν υπολείμματα από το απορρυπαντικό στο δοχείο νερού.
- Γεμίστε το δοχείο νερού με πόσιμο νερό.

Η διαδικασία καθαρισμού έχει ολοκληρωθεί μόλις εμφανιστεί το μενού ροφημάτων.

Καθαρισμός της μονάδας βρασμού από λιπαρές ουσίες και καθαρισμός του εσωτερικού

Ανάλογα με την περιεκτικότητα του χρησιμοποιούμενου είδους καφέ σε λίπη, η μονάδα βρασμού μπορεί να βουλώσει πιο γρήγορα. Για αρωματικά ροφήματα καφέ και λειτουργία της καφετιέρας χωρίς προβλήματα, η μονάδα βρασμού πρέπει να καθαρίζεται τακτικά από τα λίπη.

Για τον βέλτιστο καθαρισμό συνιστούμε να χρησιμοποιούνται οι ταμπλέτες καθαρισμού Miele. Αυτές οι ταμπλέτες καθαρισμού για την απομάκρυνση των λιπών από τη μονάδα βρασμού έχουν δημιουργηθεί ειδικά για τις καφετιέρες της Miele κι έτσι εμποδίζουν την πρόκληση

επακόλουθων ζημιών.

Μπορείτε να προμηθευτείτε τις ταμπλέτες καθαρισμού από το ηλεκτρονικό κατάστημα Miele, από το Miele Service ή από εμπορικό αντιπρόσωπο της Miele.

Μετά από 200 μερίδες εμφανίζεται στην οθόνη ένα μήνυμα για καθαρισμό της μονάδας βρασμού από τις λιπαρές ουσίες.

- Επιβεβαιώστε το μήνυμα με **OK**.

Το μήνυμα εμφανίζεται επανειλημμένως, έως ότου απομακρυνθούν οι λιπαρές ουσίες από τη μονάδα βρασμού.

Αφαίρεση λιπαρών ουσιών από τη μονάδα βρασμού

- Πατήστε το πλήκτρο αφής .
- Επιλέγετε Καθαρ μονάδ βρασμ από λιπ συστ και αγγίζετε **OK**.

Το πρόγραμμα περιποίησης ξεκινά.

- Ακολουθείτε τις υποδείξεις στην οθόνη.

Στην οθόνη εμφανίζεται Αφαιρέστε το δοχείο νερού και τη μονάδα βρασμού. Καθαρίστε το εσωτερικό. Ξεπλύντε τη μονάδα βρασμού στο χέρι και τοποθετήστε τη έχοντας ρίξει μέσα την ταμπλέτα..

Καθαρισμός και περιποίηση

Καθαρισμός μονάδας βρασμού και εσωτερικού

Τα κινούμενα μέρη της μονάδας βρασμού έχουν λιπανθεί. Τα καθαριστικά καταστρέφουν τη μονάδα βρασμού. Καθαρίζετε τη μονάδα βρασμού αποκλειστικά στο χέρι με ζεστό νερό **χωρίς κανένα καθαριστικό προϊόν**.

Για να μην αλλοιώνεται η γεύση του καφέ και για να προλαμβάνεται η ανάπτυξη βακτηριδίων, αφαιρείτε και καθαρίζετε τη μονάδα βρασμού μία φορά την εβδομάδα κάτω από τρεχούμενο νερό.

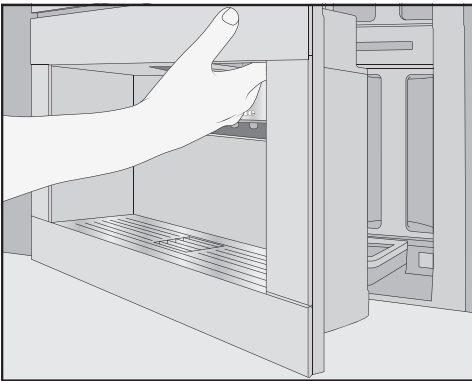

- Ανοίξτε την πόρτα της συσκευής.
- Αφαιρέστε το δοχείο νερού.

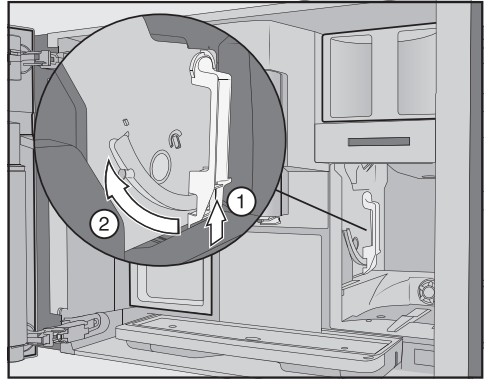

- Πατήστε το πλήκτρο στο κάτω μέρος στη λαβή της μονάδας βρασμού ① και περιστρέψτε ταυτόχρονα τη λαβή προς τα εμπρός ②.

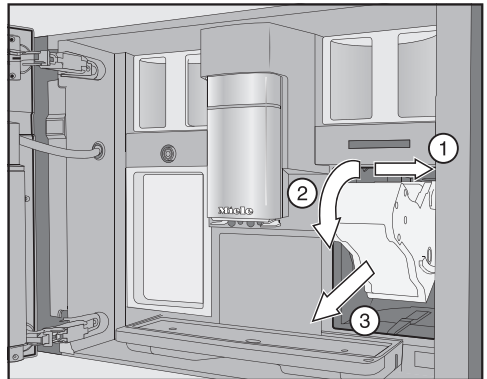

- Τραβήξτε αρχικά τη μονάδα βρασμού στο πλάι ① και στη συνέχεια προς τα εμπρός για να την βγάλετε ②. Κατά τη διαδικασία αυτή, γείρετε τη μονάδα βρασμού προς τα εμπρός ③.

Αν δεν μπορείτε να τραβήξετε καθόλου προς τα έξω τη μονάδα βρασμού ή την τραβάτε έξω με δυσκολία, σημαίνει ότι αυτή δεν είναι τοποθετημένη στη βασική θέση (βλ. κεφάλαιο «Τι πρέπει να κάνετε, όταν...»).

Καθαρισμός και περιποίηση

Όταν έχετε αφαιρέσει τη μονάδα βρασμού, **μην** αλλάζετε τη θέση της λαβής στη μονάδα βρασμού. Διαφορετικά, ενδέχεται να μην μπορεί να επανατοποθετηθεί πλέον η μονάδα βρασμού.

- Καθαρίστε τη μονάδα βρασμού **στο χέρι κάτω από τρεχούμενο ζεστό νερό** χωρίς να χρησιμοποιήσετε κανένα καθαριστικό προϊόν.

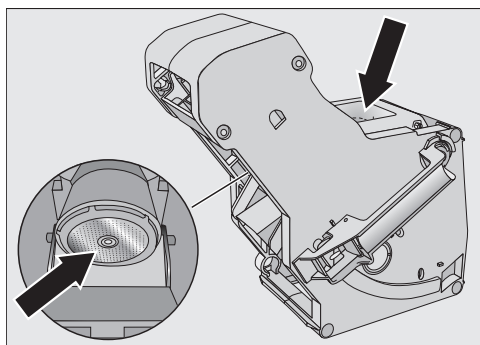

- Απομακρύνετε τα υπολείμματα καφέ από τα φίλτρα. Ένα φίλτρο βρίσκεται μέσα στο χωνί και το δεύτερο αριστερά δίπλα από το χωνί.

Με την αφαίρεση της μονάδας βρασμού πέφτει αλεσμένος καφές πάνω στον δίσκο συλλογής.

- Αφαιρέστε τον δίσκο συλλογής και καθαρίστε το καπάκι.
- Καθαρίστε το εσωτερικό της καφετιέρας (βλ. επίσης κεφάλαιο «Καθαρισμός και φροντίδα», ενότητα «Αφαίρεση της μονάδας βρασμού και καθαρισμός στο χέρι»). Απομακρύνετε τα ξεραμένα υπολείμματα αλεσμένου καφέ με ένα ηλεκτρικό σκουπάκι.

Τοποθέτηση ταμπλέτας καθαρισμού στη μονάδα βρασμού

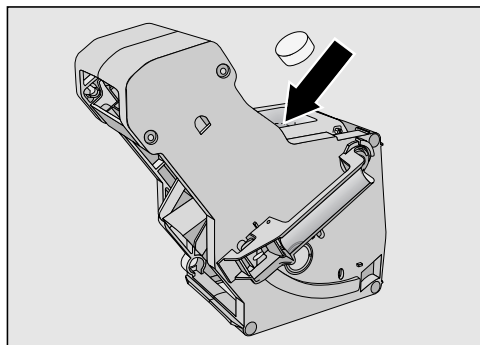

- Τοποθετείτε την ταμπλέτα καθαρισμού επάνω στη μονάδα βρασμού (βέλος).
- Σύρετε τη μονάδα βρασμού με την ταμπλέτα καθαρισμού ίσια μέσα στην καφετιέρα.

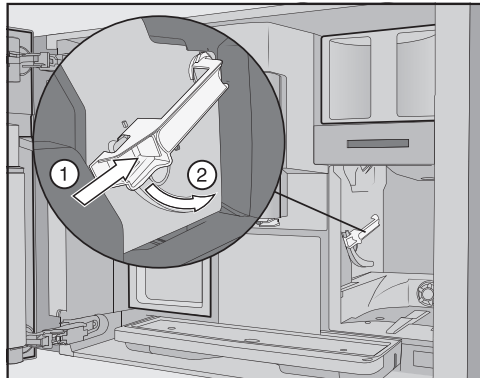

- Πιέζετε στο πλήκτρο στο κάτω μέρος της λαβής της μονάδας βρασμού ① και ταυτόχρονα περιστρέφετε τη λαβή προς τα πίσω ②.
- Σπρώχνετε το δοχείο νερού και τον δίσκο περισυλλογής με το δοχείο απορριμμάτων καφέ στην καφετιέρα.
- Κλείνετε την πόρτα της συσκευής.

- Ακολουθείτε τις περαιτέρω υποδείξεις στην οθόνη.

Η διαδικασία καθαρισμού ολοκληρώνεται, όταν εμφανιστεί το μενού ροφημάτων.

Αφαίρεση αλάτων από τη συσκευή

Κίνδυνος πρόκλησης ζημιάς από πιτσιλιές του καθαριστικού αλάτων.

Μπορεί να προκληθεί ζημιά σε ευαίσθητες επιφάνειες και/ή δάπεδα από φυσικά υλικά.

Απομακρύνετε αμέσως τυχόν πιτσιλιές κατά την αφαίρεση αλάτων.

Η καφετιέρα πιάνει άλατα λόγω της χρήσης. Το πόσο γρήγορα συσσωτρώνονται άλατα στη συσκευή εξαρτάται από τον βαθμό σκληρότητας του χρησιμοποιούμενου νερού. Οι εναποθέσεις αλάτων πρέπει να αφαιρούνται τακτικά.

Η συσκευή σας καθοδηγεί στη διαδικασία αφαίρεσης αλάτων. Στην οθόνη εμφανίζονται διάφορα μηνύματα, π.χ. σας προτρέπει να αδειάσετε τον δίσκο συλλογής ή να γεμίσετε το δοχείο νερού.

Η διαδικασία αφαίρεσης αλάτων είναι **υποχρεωτική** και διαρκεί περ. 35 λεπτά.

Η καφετιέρα σας προτρέπει εγκαίρως μέσω της οθόνης, να διεξάγετε αφαίρεση αλάτων στη συσκευή. Η καφετιέρα εμφανίζει τον αριθμό των μερίδων που απομένουν μέχρι να γίνει αφαίρεση αλάτων κατά την παρασκευή ροφήματος.

- Επιβεβαιώνετε το μήνυμα με *OK*.

Όταν ο αριθμός των δόσεων που υπολείπονται είναι ίσος με το 0 η καφετιέρα μπλοκάρει.

Μπορείτε να θέσετε εκτός λειτουργίας την καφετιέρα, αν δεν θέλετε να κάνετε αφαίρεση αλάτων στη συσκευή εκείνη τη στιγμή. Μπορείτε να παρασκευάσετε και πάλι ροφήματα μετά τη διαδικασία αφαίρεσης αλάτων.

Αφαίρεση αλάτων έπειτα από προτροπή στην οθόνη

Στην οθόνη εμφανίζεται το μήνυμα Αφαίρ. αλάτων από συσκ..

- Επιβεβαιώστε το μήνυμα με *OK*.

Η διαδικασία ξεκινά.

- Ακολουθήστε τις υποδείξεις στην οθόνη.

Όταν στην οθόνη εμφανιστεί η ένδειξη Γεμίστε το δοχείο νερού με δύο ταμπλέτες αφαίρεσης αλάτων και χλιαρό νερό μέχρι το μαρκάρισμα αφαίρεσης αλάτων ☞ και τοποθετήστε το. Κλείστε την πόρτα, **προβείτε** στις ακόλουθες ενέργειες.

Καθαρισμός και περιποίηση

Παρασκευή διαλύματος αφαίρεσης αλάτων

Για βέλτιστη αφαίρεση αλάτων συνιστούμε να χρησιμοποιείτε τις ταμπλέτες αφαίρεσης αλάτων της Miele.

Οι συγκεκριμένες ταμπλέτες αφαίρεσης αλάτων σχεδιάστηκαν ειδικά για τις καφετιέρες Miele.

Άλλα καθαριστικά αλάτων, τα οποία εκτός από κιτρικό οξύ περιέχουν κι άλλα οξέα ή/κι άλλα μη επιθυμητά συστατικά, όπως, π.χ., χλωρίδια, ενδέχεται να προκαλέσουν ζημιά στο προϊόν. Επιπλέον, αν δεν τηρηθεί η πυκνότητα του διαλύματος αφαίρεσης αλάτων, η απαιτούμενη δράση δεν μπορεί να είναι εγγυημένη.

Μπορείτε να προμηθευτείτε τις ταμπλέτες αφαίρεσης αλάτων μέσω του ηλεκτρονικού καταστήματος της Miele, από το Miele Service ή από τον εμπορικό αντιπρόσωπο της Miele.

Για τη διαδικασία αφαίρεσης αλάτων θα χρειαστείτε **2** ταμπλέτες.

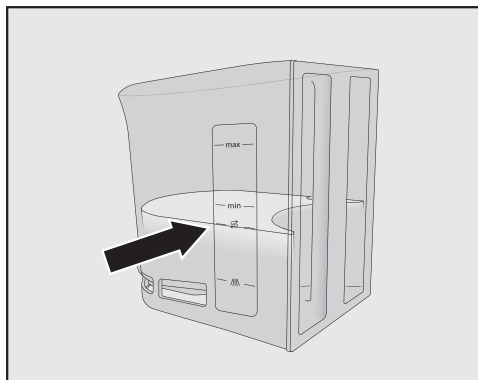

- Γεμίζετε το δοχείο νερού μέχρι το μαρκάρισμα Ξ με χλιαρό νερό.

- Βάζετε **2** ταμπλέτες αφαίρεσης αλάτων στο δοχείο νερού.

Λάβετε υπόψη την αναλογία του μείγματος για το υλικό αφαίρεσης αλάτων. Βάζετε την προκαθορισμένη ποσότητα νερού στο δοχείο νερού. Διαφορετικά η αφαίρεση αλάτων δεν είναι πλήρης.

Εκτέλεση διαδικασίας αφαίρεσης αλάτων

- Επανατοποθετήστε το δοχείο νερού.
- Ακολουθείτε τις περαιτέρω υποδείξεις στην οθόνη.

Όταν στην οθόνη εμφανιστεί Ξεπλύνετε δοχείο νερού, και τοποθετήστε το. Κλείστε την πόρτα:

- Ξεβγάζετε το δοχείο νερού προσεκτικά με καθαρό νερό. Προσέχετε να μην παραμείνουν κατάλοιπα από το υλικό αφαίρεσης αλάτων στο δοχείο νερού. Γεμίζετε το δοχείο νερού με πόσιμο νερό.

Η διαδικασία αφαίρεσης αλάτων τερματίζεται, όταν εμφανίζεται στην οθόνη το μενού ροφημάτων.

Τι πρέπει να κάνετε, όταν...

Τις περισσότερες βλάβες και τα σφάλματα, που μπορεί να παρουσιαστούν κατά την καθημερινή χρήση, μπορείτε να τα αντιμετωπίσετε μόνοι σας. Σε πολλές περιπτώσεις εξοικονομείτε χρόνο και χρήμα, επειδή δεν χρειάζεται να καλέσετε το Miele Service.

Στην ενότητα www.miele.com/service θα βρείτε πληροφορίες για το πώς μπορείτε να αντιμετωπίσετε τις βλάβες/τα σφάλματα μόνοι σας.

Οι παρακάτω πίνακες αποτελούν ένα βοήθημα για να εντοπίσετε την αιτία μιας βλάβης ή ενός σφάλματος και να την εξαλείψετε.

Μηνύματα στην οθόνη

Τα μηνύματα βλάβης πρέπει να επιβεβαιώνονται με το *OK*. Αυτό σημαίνει ότι ακόμη κι αν η βλάβη έχει αποκατασταθεί, το μήνυμα μπορεί να εμφανίζεται κατ' επανάληψη στην οθόνη.

Ακολουθείτε τις οδηγίες της οθόνης για την «αποκατάσταση» της βλάβης.

Αν το μήνυμα βλάβης εμφανιστεί εκ νέου στην οθόνη, ειδοποιείτε το Miele Service.

Πρόβλημα	Αιτία και διόρθωση
F1, F2, F80, F82 F353, F354	Υπάρχει εσωτερική βλάβη. ■ Απενεργοποιείτε την καφετιέρα. Περιμένετε περίπου 1 ώρα, πριν να θέσετε πάλι σε λειτουργία τη συσκευή.
F74, F77 F225, F226 F235, F353, F354	Υπάρχει εσωτερική βλάβη. ■ Απενεργοποιείτε την καφετιέρα. Περιμένετε περίπου 2 λεπτά, πριν θέσετε πάλι σε λειτουργία τη συσκευή.

Τι πρέπει να κάνετε, όταν...

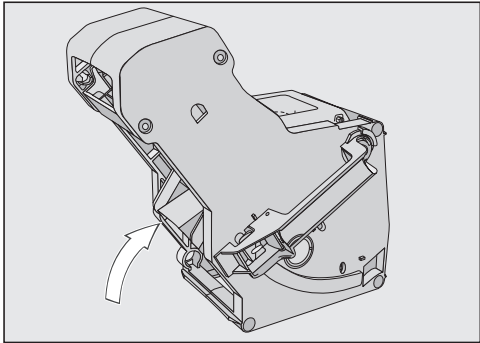
Πρόβλημα	Αιτία και διόρθωση
<p>F73 ή Ελέγξτε τη μονάδα βρασμού</p>	<p>Η μονάδα βρασμού δεν μπορεί να έρθει στη βασική θέση ή η μονάδα βρασμού έχει ακαθαρσίες. Ο αλεσμένος καφές δε μπορεί να φιλτραριστεί με πίεση.</p> <ul style="list-style-type: none">■ Ελέγχετε εάν μπορείτε να αφαιρέσετε τη μονάδα βρασμού.■ Εάν μπορείτε να αφαιρέσετε τη μονάδα βρασμού, τότε την πλένετε κάτω από τρεχούμενο νερό.  <ul style="list-style-type: none">■ Σπρώχνετε το στόμιο εξόδου καφέ της μονάδας βρασμού στη βασική του θέση (βλ. εικόνα).■ Τοποθετείτε το δοχείο νερού και κλείνετε την πόρτα της συσκευής. Μην τοποθετείτε τη μονάδα βρασμού. Ενεργοποιείτε την καφετιέρα. <p>Γίνεται εκκίνηση του μηχανισμού οδήγησης της μονάδας βρασμού και έτσι αυτή έρχεται στη βασική της θέση.</p> <ul style="list-style-type: none">■ Όταν εμφανιστεί το μήνυμα τοποθετήστε μονάδα βρασμού, τοποθετείτε τη μονάδα βρασμού και πάλι στην καφετιέρα. Κλείνετε την πόρτα της συσκευής.■ Εάν δε μπορείτε να αφαιρέσετε τη μονάδα βρασμού, τότε απενεργοποιείτε την καφετιέρα. Περιμένετε περίπου 2 λεπτά, πριν θέσετε πάλι σε λειτουργία τη συσκευή.

Τι πρέπει να κάνετε, όταν...

Πρόβλημα	Αιτία και διόρθωση
<p>Ένα πρόγραμμα περιποίησης διακόπτεται έγκαιρα και στην οθόνη εμφανίζεται τοποθετήστε δοχείο νερού μέχρι να ασφαλίσει.</p>	<p>Το δοχείο νερού δεν έχει γεμίσει και δεν έχει τοποθετηθεί σωστά.</p> <ul style="list-style-type: none"> ■ Ελέγχετε εάν έχετε επιλέξει τη σωστή σήμανση. <p>Τα σύμβολα πάνω στο δοχείο νερού επισημαίνουν την απαραίτητη ποσότητα νερού για τα προγράμματα περιποίησης αφαίρ. αλάτων από τη συσκευή: ☞ και Καθαρίστε σωλήνα γάλακτος: ☞ .</p> <ul style="list-style-type: none"> ■ Γεμίζετε το δοχείο νερού μέχρι τη σήμανση και ξεκινάτε εκ νέου τη διαδικασία.
<p>F233</p>	<p>Ο αισθητήρας περιθωρίου φλιτζανιού δεν έχει τοποθετηθεί καθόλου ή δεν έχει τοποθετηθεί σωστά. Κατά τη διάρκεια μετακίνησης της κεντρικής εκροής προς τα πάνω και της επαφής του αισθητήρα περιθωρίου φλιτζανιού π.χ. με το φλιτζάνι, ο αισθητήρας περιθωρίου φλιτζανιού χάνει τη θέση αναφοράς του.</p> <ul style="list-style-type: none"> ■ Επιβεβαιώνετε το μήνυμα με OK. ■ Τοποθετείτε εκ νέου τον αισθητήρα περιθωρίου φλιτζανιού. <p>Μέχρι την επόμενη ενεργοποίηση της καφετιέρας είναι ανενεργή η αναγνώριση του χείλους φλιτζανιού και η κεντρική εκροή παραμένει ακινητοποιημένη στην ανώτερη θέση. Με την επόμενη ενεργοποίηση πραγματοποιείται εκ νέου εκκίνηση της αναγνώρισης του χείλους φλιτζανιού.</p>
<p>F 307 ή Αφαιρέστε τη βαλβίδα γάλακτος και καθαρίστε τη</p>	<p>Παρουσιάστηκε δυσλειτουργία στη βαλβίδα γάλακτος.</p> <ul style="list-style-type: none"> ■ Αφαιρέστε και καθαρίστε τη βαλβίδα γάλακτος (βλ. κεφάλαιο «Καθαρισμός και φροντίδα», ενότητα «Αφαίρεση και καθαρισμός βαλβίδας γάλακτος»).

Τι πρέπει να κάνετε, όταν...

Απρόσμενη συμπεριφορά της καφετιέρα

Πρόβλημα	Αιτία και διόρθωση
Η οθόνη παραμένει σκοτεινή, όταν η καφετιέρα τίθεται σε λειτουργία με το πλήκτρο λειτουργία/διακοπή ①.	Δεν πατήθηκε αρκετά το πλήκτρο λειτουργία/διακοπή ①. ■ Αγγίζετε την κοιλότητα του πλήκτρου λειτουργία/διακοπή ① για τουλάχιστον 3 δευτερόλεπτα.
	Το φις δεν έχει τοποθετηθεί σωστά στην πρίζα. ■ Τοποθετείτε το φις στην πρίζα.
	Η ασφάλεια στον ηλεκτρικό πίνακα έχει πέσει επειδή η καφετιέρα, η τάση ηλεκτρικού ρεύματος του σπιτιού ή κάποια άλλη συσκευή μπορεί να παρουσιάζει βλάβη. ■ Αποσυνδέετε το φις της καφετιέρας από την πρίζα. ■ Καλείτε έναν ηλεκτρολόγο ή το Miele Service.
Μετά την ενεργοποίηση της συσκευής δεν ανάβει ο φωτισμός.	Ο φωτισμός απενεργοποιήθηκε. ■ Ενεργοποιείτε τον φωτισμό (βλέπε κεφ. «Ρυθμίσεις», ενότητα «Φωτισμός»).
	Ο φωτισμός είναι ελαττωματικός. ■ Ειδοποιείτε το Miele Service.
Η καφετιέρα δεν αντιδρά στον χειρισμό στην οθόνη.	Υπάρχει βλάβη. ■ Αγγίζετε το πλήκτρο λειτουργία/διακοπή ①, μέχρι να απενεργοποιηθεί η οθόνη και να ξεκινήσει εκ νέου η συσκευή.
Η καφετιέρα ξαφνικά απενεργοποιείται.	Ο εργοστασιακά ρυθμισμένος χρόνος απενεργοποίησης (20 λεπτά) ή ο χρόνος απενεργοποίησης, που προγραμματίσατε εσείς, έχει λήξει. ■ Αν χρειαστεί, ρυθμίστε εκ νέου τον χρόνο απενεργοποίησης της συσκευής (βλέπε κεφ. «Ρυθμίσεις», ενότητα «Χρονόμετρο»).
	Το βύσμα παροχής δεν έχει τοποθετηθεί σωστά στην πρίζα. ■ Τοποθετήστε το βύσμα παροχής στην πρίζα.

Τι πρέπει να κάνετε, όταν...

Πρόβλημα	Αιτία και διόρθωση
Τα πλήκτρα αφής δεν αντιδρούν. Δεν είναι πλέον δυνατός ο χειρισμός της καφετιέρας.	Υπάρχει εσωτερική βλάβη. ■ Διακόπτετε την τροφοδοσία ρεύματος βγάζοντας το φιν της καφετιέρας από την πρίζα ή κλείνοντας την ασφάλεια στον ηλεκτρικό πίνακα.
Παρόλο που δεν παρασκευάζονται ροφήματα ή ενώ η καφετιέρα είναι απενεργοποιημένη, ακούγεται μια τουρμπίνα.	Αυτό δεν είναι βλάβη. Ο ανεμιστήρας στη συσκευή συνεχίζει να λειτουργεί μετά την παρασκευή ροφημάτων ή ακόμα και μετά την απενεργοποίηση, μέχρι να αφαιρεθεί επαρκώς η υγρασία από το εσωτερικό.
Η μονάδα βρασμού της καφετιέρας δεν αφαιρείται.	Η μονάδα βρασμού δεν βρίσκεται στη βασική θέση. ■ Περιστρέψτε εφόσον απαιτείται τη λαβή της μονάδας βρασμού πίσω στη θέση εκκίνησης. Κλείνετε την πόρτα της συσκευής. ■ Απενεργοποιείτε την καφετιέρα. ■ Περιμένετε περ. 1 λεπτό, πριν να συνδέσετε και πάλι την καφετιέρα. Γίνεται εκκίνηση του μηχανισμού οδήγησης της μονάδας βρασμού και έτσι αυτή έρχεται στη βασική της θέση. ■ Επαναλάβετε εφόσον απαιτείται τα βήματα άλλη μια φορά.

Τι πρέπει να κάνετε, όταν...

Πρόβλημα	Αιτία και διόρθωση
Η παρασκευή ροφημάτων καφέ διακόπτεται διαρκώς και εμφανίζεται το μήνυμα Γεμίστε το δοχείο κόκκων καφέ.	<p>Δεν πρόκειται για βλάβη. Η μονάδα βρασμού δεν ανιχνεύει τον αλεσμένο καφέ. Ορισμένα είδη καφέ παράγουν κατά το άλεσμα μικρό όγκο αλεσμένου καφέ. Σε μια τέτοια περίπτωση, συνήθως έχει ρυθμιστεί ο λεπτοκομμένος βαθμός αλέσματος και η ελάχιστη ποσότητα αλέσματος.</p> <ul style="list-style-type: none">■ Επιβεβαιώστε το μήνυμα με <i>OK</i>. <p>Αν το μήνυμα εμφανίζεται κατά την παρασκευή όλων των ειδών καφέ:</p> <ul style="list-style-type: none">■ Ρυθμίστε λίγο χονδρότερο βαθμό αλέσματος του καφέ (βλέπε «Βαθμός αλέσματος»).■ Επιλέξτε μεγαλύτερη ποσότητα αλέσματος. <p>Επίσης, ορισμένα ροφήματα ενδέχεται να έχουν τροποποιηθεί στα «Προφίλ».</p>
	<p>Αν το μήνυμα εμφανίζεται μόνο κατά την παρασκευή συγκεκριμένων ειδών καφέ:</p> <ul style="list-style-type: none">■ Ελέγξτε τις ρυθμίσεις για την ποσότητα αλέσματος για αυτό το είδος καφέ (βλέπε κεφ. «Ποσότητα αλέσματος»). Επιλέξτε μεγαλύτερη ποσότητα αλέσματος.■ Αν χρειάζεται, ρυθμίστε επίσης λίγο χονδρότερο βαθμό αλέσματος.
Παρόλο που υπάρχει σκεύος κάτω από την κεντρική εκροή, διακόπτεται πρόωρα η παρασκευή ροφήματος.	<p>Αυτό δεν είναι βλάβη. Εάν το σκεύος έχει πολύ μεγάλο άνοιγμα π.χ. ένα πολύ μεγάλο φλιτζάνι, έτσι ώστε να μην ακουμπά ο αισθητήρας χείλους φλιτζανιού στο χείλος του φλιτζανιού, τότε το ρόφημα διακόπτεται. Να χρησιμοποιήσετε ένα άλλο σκεύος ή να τοποθετήσετε το σκεύος κατά τέτοιο τρόπο ώστε να μπορεί να εντοπιστεί το άκρο του σκεύους.</p>

Τι πρέπει να κάνετε, όταν...

Πρόβλημα	Αιτία και διόρθωση
Η καφετιέρα δεν τίθεται σε λειτουργία, αν και έχει ενεργοποιηθεί η ρύθμιση χρονομέτρου θέστε σε λειτουργία στις.	Το κλειδίωμα λειτουργίας έχει ενεργοποιηθεί. ■ Ακυρώνετε το κλειδίωμα συσκευής.
	Δεν επιλέχθηκε η σημερινή ημέρα της εβδομάδας. ■ Ελέγχετε τις ρυθμίσεις χρονομέτρου και τις αλλάζετε εφόσον απαιτείται.
	Η καφετιέρα μετά την αυτόματη ενεργοποίησή της δεν παρασκεύασε ροφήματα τρεις φορές στη σειρά (λειτουργία διακοπών). ■ Θέτετε σε λειτουργία τη συσκευή και φτιάχνετε ένα ρόφημα.
Παρασκευάζετε ζεστό νερό ή τσάι και αντί για νερό εξάγεται ατμός.	Πιθανόν να έχει ρυθμιστεί λάθος η υψομετρική θέση. ■ Αλλάζετε τις ρυθμίσεις της υψομετρικής θέσης (Ρυθμίσεις  υψόμετρο). ■ Εφόσον απαιτείται, μπορείτε να αλλάξετε και τις ρυθμίσεις θερμοκρασίας των ροφημάτων (παράμετρος).
Η οθόνη είναι χαλασμένη ή τα μηνύματα δυσανάγνωστα.	Έχετε ρυθμίσει πολύ χαμηλή φωτεινότητα οθόνης. ■ Αλλάζετε αυτή τη ρύθμιση (βλέπε «Ρυθμίσεις»).
Η οθόνη φωτίζεται, αλλά η αυτόματη μηχανή καφέ δεν θερμαίνεται και δεν παρασκευάζει ροφήματα.	Ενεργοποιήθηκε η εκθεσιακή ρύθμιση για την παρουσίαση της αυτόματης μηχανής καφέ σε εμπορικό κατάστημα ή εκθεσιακούς χώρους. ■ Απενεργοποιήστε την εκθεσιακή ρύθμιση (βλ. κεφ. «Ρυθμίσεις»).

Τι πρέπει να κάνετε, όταν...

Μη ικανοποιητικό αποτέλεσμα

Πρόβλημα	Αιτία και διόρθωση
Ο καφές δεν είναι αρκετά ζεστός.	Το φλιτζάνι δεν προθερμάνθηκε. Όσο πιο μικρό είναι το φλιτζάνι και όσο χονδρότερα είναι τα τοιχώματα του, τόσο σημαντικότερη είναι η προθέρμανση του φλιτζανιού. ■ Προθερμαίνετε το φλιτζάνι π.χ. με ζεστό νερό.
	Η θερμοκρασία βρασμού έχει ρυθμιστεί πολύ χαμηλά. ■ Ρυθμίζετε τη θερμοκρασία βρασμού πιο ψηλά.
	Τα φίλτρα της μονάδας βρασμού έχουν βουλώσει. ■ Αφαιρείτε τη μονάδα βρασμού και την πλένετε στο χέρι. ■ Καθαρίζετε τη μονάδα βρασμού από λιπαρά συστατικά.
Κατά το άλεσμα ακούγονται δυνατότεροι θόρυβοι απ' ότι συνήθως.	Το δοχείο κόκκων καφέ άδειασε κατά τη διάρκεια του αλέσματος. ■ Γεμίζετε το δοχείο κόκκων καφέ με φρέσκους κόκκους καφέ.
	Μεταξύ των κόκκων καφέ μπορεί να υπάρχουν ξένα σωματίδια, π.χ. πλαστικό ή πέτρες. ■ Απενεργοποιείτε αμέσως την καφετιέρα. Ειδοποιείτε το Miele Service.
Ο καφές ρέει πολύ γρήγορα μέσα στο φλιτζάνι.	Οι κόκκοι καφέ είναι πολύ χονδροκομμένοι. ■ Ρυθμίζετε λεπτότερο βαθμό αλέσματος του καφέ (βλέπε «Απόλαυση καφέ σύμφωνα με τις προτιμήσεις σας - Βαθμός αλέσματος»).
Το ρόφημα ρέει πολύ αργά στο φλιτζάνι.	Η μονάδα βρασμού είναι βουλωμένη. ■ Καθαρίστε τη μονάδα βρασμού από τις λιπαρές ουσίες (βλ. κεφάλαιο «Καθαρισμός και φροντίδα», ενότητα «Καθαρισμός της μονάδας βρασμού από λιπαρές ουσίες και καθαρισμός εσωτερικού»).

Τι πρέπει να κάνετε, όταν...

Πρόβλημα	Αιτία και διόρθωση
Πάνω στον καφέ ή τον espresso δεν σχηματίζεται καθόλου κρέμα.	<p>Οι κόκκοι καφέ δεν είναι πια φρέσκοι. Αν οι αλεσμένοι κόκκοι καφέ φυλάσσονται για μεγάλο χρονικό διάστημα ακάλυπτοι, διαφεύγει σταδιακά το διοξείδιο του άνθρακα από τους κόκκους καφέ. Για τον λόγο αυτόν, δεν σχηματίζεται καθόλου κρέμα κατά την παρασκευή.</p> <p>Φυσικά μπορείτε να συνεχίσετε να χρησιμοποιείτε τους κόκκους καφέ.</p>
Ο καφές είναι γευστικά ελαφρύς. Τα κατάλοιπα καφέ (μερίδα απορριμμάτων καφέ) στο δοχείο απορριμμάτων καφέ είναι πολτοποιημένα και θρυμματίζονται εύκολα.	<p>Βράζει πολύ λίγος αλεσμένος καφές επειδή δεν κυλούν αρκετοί κόκκοι καφέ στο μύλο της συσκευής. Χρησιμοποιείτε πολύ καβουρδισμένους κόκκους καφέ; Οι πολύ καβουρδισμένοι κόκκοι καφέ είναι συχνά λιπαροί. Αυτά τα λίπη μπορεί να αφήσουν κατάλοιπα στα τοιχώματα των δοχείων κόκκων καφέ και να εμποδίσουν τη ροή των κόκκων καφέ.</p> <p>Χρησιμοποιείτε ένα είδος καφέ με πολύ μεγάλους κόκκους ή πολύ διαφορετικά μεγέθη κόκκων καφέ; Οι κόκκοι καφέ δεν αναγνωρίζονται ή κολλάνε μεταξύ τους ενδεχομένως και δημιουργούν τις επονομαζόμενες «γέφυρες κόκκων καφέ».</p> <ul style="list-style-type: none">■ Καθαρίζετε τα δοχεία κόκκων καφέ συχνότερα, όταν χρησιμοποιείτε πολύ σκούρους καβουρδισμένους, λιπαρούς κόκκους καφέ.■ Τραβάτε το δοχείο κόκκων καφέ λίγο προς τα έξω και ταρακουνάτε τα δοχεία κόκκων καφέ, εάν χρησιμοποιείτε είδη καφέ με πολύ μεγάλους κόκκους ή πολύ διαφορετικά μεγέθη κόκκων καφέ.■ Δοκιμάζετε κατά περίπτωση άλλα είδη καφέ.
Ο καφές δεν ρέει ομοιόμορφα και από τις δύο εκροές. Κατά την παρασκευή γάλακτος πιτσιλίζει περιστασιακά.	<p>Οι εναποθέσεις καφέ στην κεντρική εκροή εμποδίζουν την έξοδο του ροφήματος.</p> <ul style="list-style-type: none">■ Αποσυναρμολογείτε την κεντρική εκροή και καθαρίζετε τα εξαρτήματα – εκτός από το ανοξείδωτο κάλυμμα – στο πλυντήριο πιάτων. <p>Αυτός ο καθαρισμός θα πρέπει να διεξάγεται μία φορά την εβδομάδα.</p>

Τι πρέπει να κάνετε, όταν...

Πρόβλημα	Αιτία και διόρθωση
Η σύσταση του αφρογάλακτος δεν είναι ικανοποιητική.	Η θερμοκρασία γάλακτος είναι πολύ υψηλή. Μόνο με κρύο γάλα (< 10°C) μπορείτε να παρασκευάσετε καλό αφρόγαλα. ■ Ελέγχετε τη θερμοκρασία γάλακτος στο δοχείο γάλακτος.
	Ο σωλήνας γάλακτος είναι βουλωμένος ή/και η βαλβίδα γάλακτος είναι λερωμένη. ■ Αφαιρέστε και καθαρίστε τη βαλβίδα γάλακτος.

Στην ενότητα www.miele.com/service θα βρείτε πληροφορίες για το πώς μπορείτε να αντιμετωπίσετε τις βλάβες/τα σφάλματα μόνοι σας, καθώς και για ανταλλακτικά Miele.

Επικοινωνία σε περίπτωση βλάβης

Για να επισκευαστούν οι βλάβες στη συσκευή σας, τις οποίες δεν μπορείτε να διορθώσετε μόνοι σας, απευθυνθείτε π.χ. στο κατάστημα από το οποίο αγοράσατε τη συσκευή ή στο Miele Service.

Μπορείτε να επικοινωνήσετε με το Miele Service μέσω διαδικτύου στην παρακάτω ιστοσελίδα www.miele.com/service.

Στην τελευταία σελίδα του παρόντος βιβλίου, θα βρείτε τα τηλέφωνα με τα οποία μπορείτε να επικοινωνήσετε για θέματα Service.

Όταν πρόκειται να καλέσετε το Miele Service, θα χρειαστεί να αναφέρετε τον τύπο και τον αριθμό της παραγωγής (αριθμός παραγωγής/αριθμός κατασκευής SN). Τα δύο αυτά στοιχεία βρίσκονται στην πινακίδα τύπου.

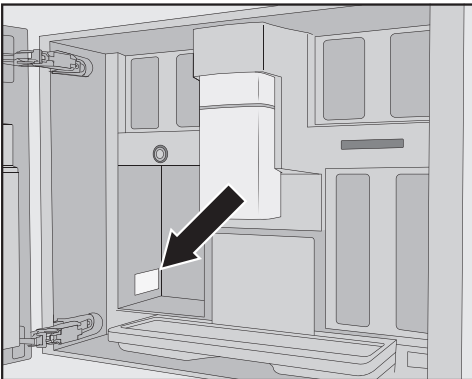

Εγγύηση

Ο χρόνος εγγύησης της συσκευής είναι 2 χρόνια.

Περισσότερες πληροφορίες για τους όρους εγγύησης θα βρείτε στο συνοδευτικό έντυπο εγγύησης.

Εξαρτήματα

Αυτά τα προϊόντα και άλλα εξαρτήματα μπορείτε να προμηθευτείτε μέσω του ηλεκτρονικού καταστήματος της Miele στη διεύθυνση www.miele-shop.gr, από το τμήμα ανταλλακτικών της Miele ή από τα καταστήματα πώλησης προϊόντων Miele.

Ο παραδοτέος εξοπλισμός μπορεί να διαφέρει ανάλογα με τη χώρα και το μοντέλο. Απευθυνθείτε στο ηλεκτρονικό κατάστημα της Miele, στο Miele Service ή στον εμπορικό αντιπρόσωπο της Miele για να μάθετε ποια εξαρτήματα και ποια προϊόντα καθαρισμού και φροντίδας είναι διαθέσιμα στη χώρα σας.

- **Πανί από μικροΐνες για όλες τις χρήσεις**
για τον καθαρισμό δακτυλικών αποτυπωμάτων και εύκολων λεκέδων
- **Καθαριστικό σωληνώσεων γάλακτος**
για τον καθαρισμό του συστήματος γάλακτος
- **Ταμπλέτες καθαρισμού**
για την αφαίρεση λιπαρών συστατικών από τη μονάδα βρασμού
- **Ταμπλέτες αφαίρεσης αλάτων**
για την αφαίρεση αλάτων από τις σωληνώσεις νερού
- **CJ Jug 1,0 l**
Κανάτα θερμός για καφέ ή τσάι (Λειτουργία κανάτας)
- **Miele Black Edition One for all**
ολόκληροι κόκκοι καφέ που ενδείκνυται ιδανικά για την παρασκευή espresso, Café Crema και ειδών καφέ που παρασκευάζονται με γάλα
- **Miele Black Edition Espresso**
ολόκληροι κόκκοι καφέ – ενδείκνυται ιδανικά για παρασκευή espresso
- **Miele Black Edition Café Crema**
ολόκληροι κόκκοι καφέ – ενδείκνυται ιδανικά για παρασκευή καφέδων
- **Miele Black Edition Decaf**
ολόκληροι κόκκοι καφέ – ενδείκνυται ιδανικά για παρασκευή ειδών καφέ χωρίς καφεΐνη

Ηλεκτρολογική σύνδεση

Η καφετιέρα παραδίδεται έτοιμη για σύνδεση σε πρίζα σούκο.

Εγκαταστήστε την καφετιέρα κατά τέτοιο τρόπο, ώστε να έχετε πάντα ελεύθερη πρόσβαση στην πρίζα. Εάν η πρίζα δεν είναι ελεύθερα προσβάσιμη, βεβαιωθείτε ότι στον χώρο της εγκατάστασης υπάρχει διάταξη ολοπολικής αποσύνδεσης από το δίκτυο.

 Κίνδυνος πυρκαγιάς λόγω υπερθέρμανσης.

Η λειτουργία της καφετιέρας με πολύπριζα και μπαλαντέζες μπορεί να προκαλέσει υπερφόρτωση των καλωδίων.

Για λόγους ασφαλείας, μην χρησιμοποιείτε πολύπριζα, μπαλαντέζες, αντάπτορες ή/και βύσματα εξοικονόμησης ενέργειας.

Η ηλεκτρολογική σύνδεση πρέπει να έχει γίνει σύμφωνα με τις προδιαγραφές VDE 0100.

Για λόγους ασφαλείας, συνιστούμε τη χρήση ενός διακόπτη προστασίας από παραμένον ρεύμα (RCD) τύπου  στον αντίστοιχο οικιακό ασφαλειοπίνακα για την ηλεκτρολογική σύνδεση της καφετιέρας.

Ένα κατεστραμμένο καλώδιο ηλεκτρικής σύνδεσης επιτρέπεται να αντικατασταθεί μόνο από ένα ειδικό καλώδιο ηλεκτρικής σύνδεσης του ίδιου τύπου (διατίθεται από το Miele Service). Για λόγους ασφαλείας, η αντικατάσταση επιτρέπεται να γίνει μόνο από εξειδικευμένο τεχνικό ή από το Miele Service.

Τα στοιχεία για την ονομαστική ισχύ αναγράφονται στην πινακίδα τύπου. Η ασφάλεια πρέπει να είναι τουλάχιστον 10 A.

Συγκρίνετε αυτά τα στοιχεία με τα δεδομένα της επιτόπιας ηλεκτρολογικής σύνδεσης. Σε περίπτωση αμφιβολίας απευθυνθείτε σε ηλεκτρολόγο.

Είναι δυνατή η προσωρινή ή μόνιμη λειτουργία σε σύστημα παροχής ηλεκτρικής ενέργειας αυτόνομο ή μη συγχρονισμένο σε δίκτυο (όπως π.χ. αυτόνομα δίκτυα, εφεδρικά συστήματα). Απαραίτητη προϋπόθεση για τη λειτουργία είναι το σύστημα τροφοδοσίας να συμμορφώνεται με τις προδιαγραφές του προτύπου EN 50160 ή συγκρίσιμων προτύπων.

Τα μέτρα προστασίας που προβλέπονται στην οικιακή εγκατάσταση και σε αυτό το προϊόν Miele πρέπει επίσης να διασφαλίζουν τη λειτουργία τους σε απομονωμένη λειτουργία ή σε λειτουργία μη συγχρονισμένη σε δίκτυο ή να αντικαθίστανται από ισοδύναμα μέτρα στην εγκατάσταση. Όπως περιγράφεται, για παράδειγμα, στην τρέχουσα έκδοση του VDE-AR-E 2510-2.

Η Miele συνιστά: Εγκαταστήστε κατάλληλες προστατευτικές διατάξεις (επιτηρητές, συστήματα αδιάλειπτης τροφοδότησης ισχύος κ.λπ.) στην εσωτερική ηλεκτρική σας εγκατάσταση, ώστε να προλαμβάνεται η πρόκληση ζημιών ή η εμφάνιση ανωμαλιών στη λειτουργία των συσκευών σας.

Εγκατάσταση

Διαστάσεις εντοιχισμού

Εντοιχισμός σε κολονάτο ντουλάπι

Τηρείτε ένα ελάχιστο ύψος εντοιχισμού 850 mm.

Όλες οι διαστάσεις δίνονται σε mm.

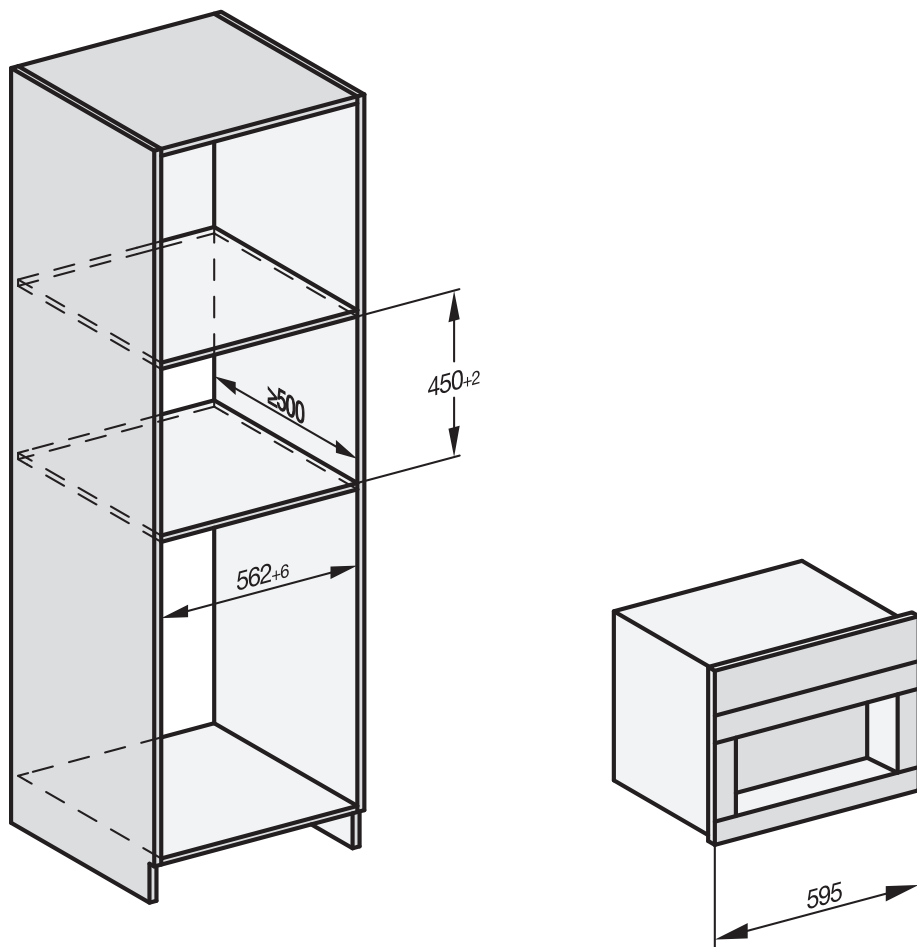

Μπορεί να γίνει συνδυασμός και με άλλες εντοιχιζόμενες συσκευές της Miele. Σε αυτήν την περίπτωση πρέπει να απομονώνεται η καφετιέρα από κάτω με ένα κλειστό ενδιάμεσο ράφι. Για τον συνδυασμό με εντοιχιζόμενο θερμοθάλαμο Gourmet/συρτάρι σφράγισης κενού δεν απαιτείται ενδιάμεσο ράφι.

Εγκατάσταση και συνδέσεις

Όλες οι διαστάσεις δίνονται σε mm.

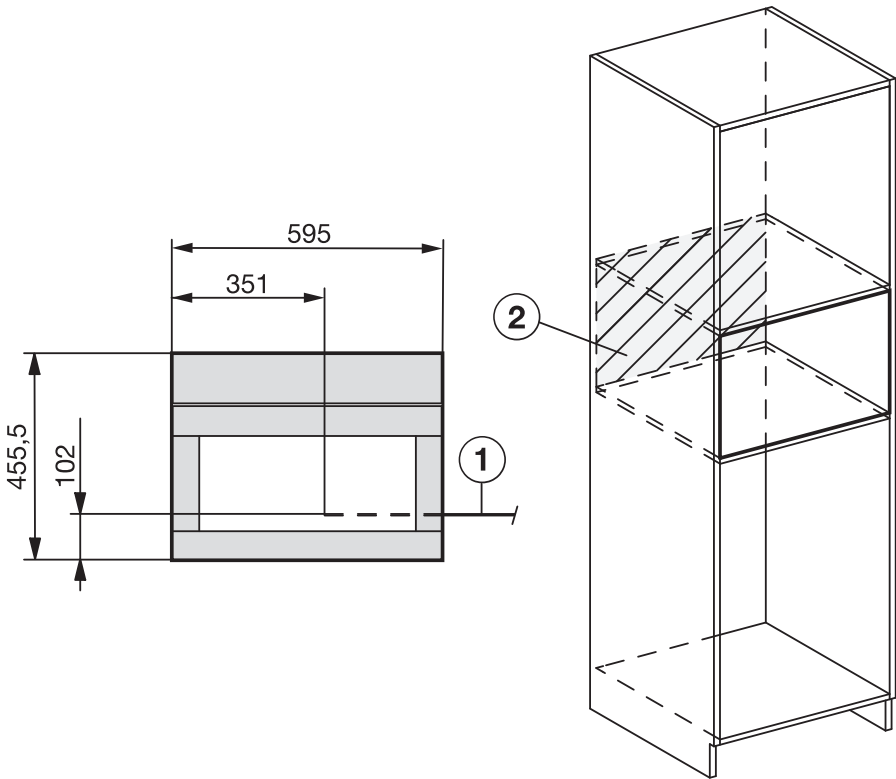

① Καλώδιο ηλεκτρικής σύνδεσης

② Σε αυτήν την περιοχή δεν επιτρέπεται ηλεκτρική σύνδεση

Εγκατάσταση

Εντοιχισμός καφετιέρας

⚠ Κίνδυνος τραυματισμού λόγω λανθασμένης λειτουργίας.

Μπορεί να προκληθούν τραυματισμοί ατόμων από μια μη εντοιχισμένη και κατά συνέπεια μη ασφαλισμένη συσκευή.

Η καφετιέρα πρέπει να λειτουργεί μόνο εντοιχισμένη.

⚠ Κίνδυνος πρόκλησης ζημιών λόγω λανθασμένης λειτουργίας.

Αν δεν τηρείται το εύρος θερμοκρασιών περιβάλλοντος, ενδέχεται να μην μπορεί να λειτουργήσει απρόσκοπτα η καφετιέρα.

Η καφετιέρα πρέπει να λειτουργεί μόνο σε εύρος θερμοκρασιών περιβάλλοντος από +16°C έως +38°C.

Τηρείτε το ελάχιστο ύψος εντοιχισμού 850 mm.

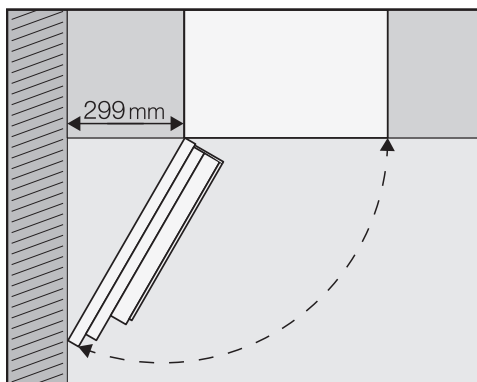

Χρήσιμη συμβουλή: Αν ανάμεσα στον τοίχο και την καφετιέρα υπάρχει απόσταση τουλάχιστον 299 mm, η πόρτα της συσκευής μπορεί να ανοίξει περισσότερο, καθιστώντας ευκολότερο τον χειρισμό. Π.χ. το αριστερό δοχείο κόκκων καφέ μπορεί να αφαιρεθεί ευκολότερα.

Για τον εντοιχισμό χρειάζεστε ένα κατσαβίδι μεγέθους TX 20.

Χρήσιμη συμβουλή: Η δυνατότητα τοποθέτησης της καφετιέρας σε μέρος που βρίσκεται στο ίδιο ύψος με την εσοχή εντοιχισμού θα βοηθούσε. Έτσι μπορείτε να συνδέσετε τη συσκευή πιο εύκολα στο ηλεκτρικό δίκτυο.

Σύνδεση στο ηλεκτρικό δίκτυο

Τηρείτε τις υποδείξεις του κεφαλαίου «Ηλεκτρική σύνδεση».

- Συνδέστε την καφετιέρα στο ηλεκτρικό δίκτυο.

Αφαίρεση ασφάλειας μεταφοράς

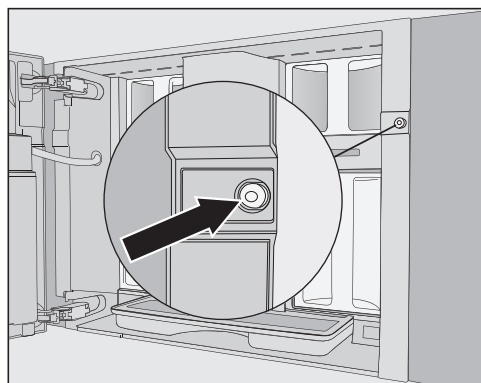

Στην οπή βίδας υπάρχει ένα κόκκινο εξόγκωμα σιλικόνης, το οποίο ασφαλίζει την πόρτα της συσκευής κατά τη διάρ-

κεια της μεταφοράς αποτρέποντας το ενδεχόμενο να προκληθούν ζημιές στη συσκευή κατά τη μεταφορά.

Αφαιρέστε το εξόγκωμα σιλικόνης, **πριν** βιδώσετε την καφετιέρα στο ντουλάπι εντοιχισμού.

- Τραβήξτε με δύναμη το κόκκινο εξόγκωμα σιλικόνης από την οπή βίδας, για να το αφαιρέσετε.

Το κόκκινο εξόγκωμα σιλικόνης δεν χρειάζεται πια. Απορρίψτε το εξόγκωμα σιλικόνης στα οικιακά απορρίμματα.

Τοποθέτηση στην εσοχή και ευθυγράμμιση της καφετιέρας

Όταν τοποθετείτε τη συσκευή στην εσοχή, προσέχετε να μην μαγκώσει ή υποστεί ζημιά η ηλεκτρική σύνδεση.

- Τοποθετήστε την καφετιέρα μέσα στην εσοχή εντοιχισμού μέχρι το τέρμα.

Μην αλλάζετε σε καμία περίπτωση θέση στους μεντεσέδες της πόρτας για να ευθυγραμμίσετε την καφετιέρα. Διαφορετικά, το δοχείο γάλακτος δεν θα εφαρμόζει πλέον σωστά και η παρασκευή γάλακτος δεν θα μπορεί να λειτουργήσει χωρίς πρόβλημα.

- Ελέγξτε αν η καφετιέρα βρίσκεται στο μέσο του ύψους και είναι τοποθετημένη στην ευθεία στο εσωτερικό της εσοχής εντοιχισμού. Ευθυγραμμίστε τη συσκευή, εφόσον απαιτείται.

Τώρα μπορείτε να βιδώσετε την καφετιέρα στο ντουλάπι εντοιχισμού.

Βίδωμα καφετιέρας στο ντουλάπι εντοιχισμού

- Ανοίξτε την πόρτα της συσκευής.

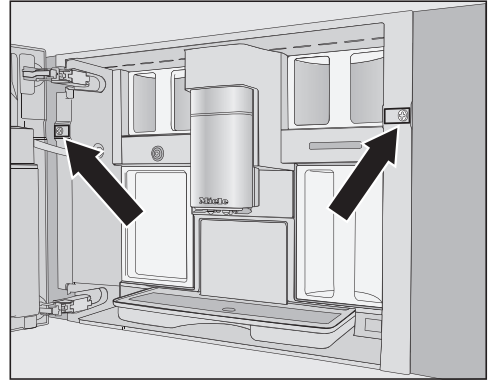

Στον παραδοτέο εξοπλισμό περιλαμβάνονται 2 βίδες TX20 (25 mm).

- Στερεώστε την καφετιέρα με τις βίδες στα πλαϊνά τοιχώματα του ντουλαπιού εντοιχισμού.
- Σφίξτε και τις δύο βίδες με το χέρι.

Χρήσιμη συμβουλή: Μπορείτε να αφαιρέσετε τους ρυθμιστές ανοίγματος πόρτας και να διευρύνετε τη γωνία ανοίγματος πόρτας έως τις 170° περίπου, ώστε να μπορέσετε να βιδώσετε ευκολότερα την αριστερή βίδα (βλ. ενότητα «Οριοθέτηση ανοίγματος πόρτας»). Ελέγξτε αν υπάρχει επαρκής χώρος και βεβαιωθείτε ότι η πόρτα συσκευής δεν προσκρούει στον παρακείμενο τοίχο.

- Ελέγξτε τη λειτουργία της καφετιέρας.

Εγκατάσταση

Οριοθέτηση ανοίγματος πόρτας

Οι μεντεσέδες της πόρτας της καφετιέρας είναι εξοπλισμένοι με ρυθμιστές ανοίγματος πόρτας, οι οποίοι περιορίζουν τη γωνία ανοίγματος της πόρτας συσκευής στις περ. 120°. Κατά αυτόν τον τρόπο μπορείτε να αποφύγετε να χτυπήσει η πόρτα συσκευής κατά το άνοιγμα σε ένα γειτονικό τοίχωμα και να πάθει ζημιά.

Μπορείτε να αφαιρέσετε τους ρυθμιστές ανοίγματος πόρτας για να διευρύνετε την γωνία ανοίγματος στις περ. 170°. Έτσι μπορούν π.χ. να αφαιρεθούν ευκολότερα τα δοχεία κόκκων καφέ.

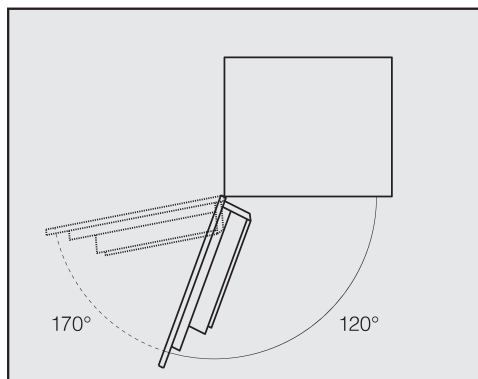

Αφαίρεση της οριοθέτησης ανοίγματος πόρτας

Ελέγχετε εάν υπάρχει επαρκής χώρος για τη διευρυμένη γωνία ανοίγματος πόρτας και βεβαιώνεστε ότι η πόρτα συσκευής δεν χτυπά στον γειτονικό τοίχο.

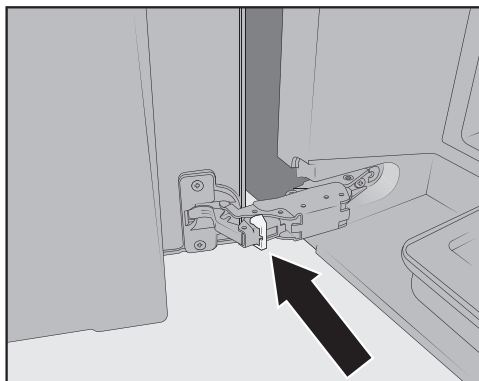

- Αφαιρείτε τους ρυθμιστές ανοίγματος πόρτας από τους μεντεσέδες, ανασηκώνοντας και αφαιρώντας τους ρυθμιστές με π.χ. ένα κατσαβίδι.

Η γωνία ανοίγματος της πόρτας συσκευής έχει διευρυνθεί τώρα στις περ. 170°.

Τεχνικά χαρακτηριστικά

Κατανάλωση ρεύματος σε κατάσταση Standby: < 0,6 Watt

Κατανάλωση ρεύματος σε διασυνδεδεμένη λειτουργία ετοιμότητας: < 0,9 Watt

Ζώνη συχνοτήτων 2,4000 GHz – 2,4835 GHz

Μέγιστη ισχύς εκπομπής < 100 mW

Δήλωση πιστότητας

Δια της παρούσης η εταιρεία Miele δηλώνει ότι αυτή η καφετιέρα ανταποκρίνεται στην οδηγία 2014/53/EU.

Το πλήρες κείμενο της Δήλωσης Πιστότητας της Ευρωπαϊκής Ένωσης είναι διαθέσιμο μέσω internet στις διευθύνσεις που ακολουθούν:

- Προϊόντα, λήψη, στη διεύθυνση www.miele.gr
- Service, ζήτηση πληροφοριών, οδηγίες χρήσης, στη διεύθυνση <https://miele.gr/manual> με εισαγωγή της ονομασίας του προϊόντος ή του αριθμού κατασκευής

ΟΙΚΙΑΚΕΣ ΣΥΣΚΕΥΕΣ

Πλυντήρια-στεγνωτήρια-σιδερωτήρια ρούχων, ηλεκτρικές σκούπες, πλυντήρια πιάτων, ψυγεία, οριζόντιοι καταψύκτες, συντηρητές κρασιών, κουζίνες, εστίες ηλεκτρικές ή αερίου, απορροφητήρες κουζίνας, φούρνοι μικροκυμάτων, φούρνοι ατμού, καφετιέρες.

ΕΠΙΠΛΑ ΚΟΥΖΙΝΑΣ

Συγκροτήματα επίπλων κουζίνας
και όλοι οι τύποι εντοιχιζόμενων ηλεκτρικών συσκευών.

ΕΠΑΓΓΕΛΜΑΤΙΚΕΣ ΣΥΣΚΕΥΕΣ

Επαγγελματική φροντίδα ψατισμού: πλυντήρια-στεγνωτήρια-σιδερωτήρια.
Πλυντήρια πιάτων, πλυντήρια ποτηριών, ειδικά πλυντήρια για καθαρισμό
και απολύμανση ιατροτεχνολογικών προϊόντων και σκευών εργαστηρίων.

ΑΘΗΝΑ
ΚΕΝΤΡΙΚΑ ΓΡΑΦΕΙΑ – ΕΚΘΕΣΗ
Λεωφόρος Κηφισίας 69
15124 Μαρούσι

801 222 4444 (αστική χρέωση πανελλαδικά)

210 679 4444 (από κινητό)

Fax: (+30) 210 679 4409

e-mail: miele@miele.gr

www.miele.gr

Υποκ/μα Κύπρου:
MIELE GALLERY
Λεωφ. Γρίβα Διγενή 46
1080 Λευκωσία

Τηλ.: (+357) 22 451 999

Service: 8000 2 999 (χωρίς χρέωση)

Fax: (+357) 22 451 909

Miele & Cie. KG
Carl-Miele-Straße 29
33332 Gütersloh
Germany

CVA 7440

el-GR

M.-Nr. 11 859 841 / 01