

Istruzioni d'uso e di montaggio Enoteca/congelatore combinati



Leggere **assolutamente** queste istruzioni d'uso e montaggio prima di posizionamento – installazione – messa in funzione. Si evitano così danni a sé stessi e altre persone.

Indice

Indicazioni sulla sicurezza e avvertenze	4	Modificare la disposizione interna...	27
Sostenibilità e tutela dell'ambiente	15	Regolare la parete divisoria nel cassetto dei cubetti di ghiaccio..	27
Risparmiare energia ...	16	Griglie portabottiglie estraibili....	27
Presentazione del prodotto	18	Adeguare la griglia in legno (FlexiFrame) alle dimensioni delle bottiglie.....	28
Descrizione apparecchio.....	18	Massima capienza.....	28
Panoramica apparecchio	18	Carico massimo della griglia portabottiglie.....	28
Display.....	20	Scrivere sui listelli scrivibili (NoteBoard)	28
Modalità Impostazioni 	21	Accessori in dotazione	30
Modalità Party 	21	Accessori acquistabili.....	30
Luce di presentazione 	21	Messa in funzione	31
IceMaker 	21	Al primo avvio	31
Funzione di blocco  / 	21	Posizionare le staffe sulle griglie portabottiglie.....	31
Spegner l'apparecchio per il freddo 	21	Collegare l'apparecchio per il freddo	31
Modalità Shabbat 	22	Attivare il filtro a carbone attivo (filtro Active AirClean) 	31
Informazioni sulla modalità Shabbat i	22	Accendere l'apparecchio per il freddo.....	31
Intervallo fino all'attivazione dell'allarme sportello 	22	Spegner l'apparecchio per il freddo.....	32
Collegamento in rete 	22	Spegner separatamente le zone enoteca.....	32
Acustica tasti  / 	22	Riacendere le zone enoteca.....	32
Allarmi e segnali acustici  / 	22	In caso di assenza prolungata....	32
Luminosità display 	22	Presupposti per il collegamento in rete	33
Unità temperatura °C/°F.....	22	Eseguire il collegamento in rete per la prima volta	33
Modalità Fiera 	22	Eseguire Scan & Connect	33
Impostazioni di serie 	23	Uso	34
Informazioni sull'apparecchio per il freddo i	23	Impostare le temperature nelle zone enoteca.....	34
Spia del filtro Active AirClean 	23	Valori temperatura impostabili nelle zone enoteca	34
Pulizia della vaschetta dei cubetti di ghiaccio 	23	Indicatore della temperatura zone enoteca.....	34
Collegamento in rete.....	24		
Sicurezza.....	24		
Allarme temperatura in una delle zone enoteca	24		
Allarme temperatura nel vano congelatore	25		
Allarme sportello.....	26		
Funzioni dell'apparecchio	26		
SuperFrost 	26		

Impostare l'umidità dell'aria (ActiveHumidity) nella zona enoteca inferiore δ - Δ	35	Assistenza tecnica	66
Valori di temperatura impostabili per l'umidità dell'aria.....	35	Contatti in caso di guasti	66
Impostare la temperatura nel vano congelatore.....	35	Banca dati EPREL	66
Valori temperatura impostabili nel vano congelatore	36	Garanzia.....	66
Indicatore della temperatura vano congelatore.....	36	Installazione	67
Attivare SuperFrost ❄️.....	36	Luogo di installazione	67
Disattivare SuperFrost ❄️.....	36	Requisiti di aerazione e fuoriuscita di aria.....	68
Congelare e conservare gli alimenti freschi.....	36	Posizionamento di più apparecchi per il freddo adiacenti.....	69
Capacità massima di congelamento	36	Posizionamento side-by-side	69
Raffreddare rapidamente le bevande	38	Cambiare l'incernieratura dello sportello.....	69
Modifica delle impostazioni	39	Posizionare l'apparecchio.....	70
Pulizia e cura	46	Registrare l'apparecchio.....	70
Indicazioni sui prodotti detergenti ..	46	Integrare l'apparecchio per il freddo in una fila di mobili da cucina	71
Operazioni preliminari per la pulizia dell'apparecchio.....	46	Dimensioni apparecchio	73
Pulire il vano interno.....	46	Collegamento idrico fisso	76
Pulire gli accessori a mano o in lavastoviglie	47	Indicazioni sulla sicurezza relative all'allacciamento all'acqua pulita.....	76
Sostituire i filtri Active AirClean (filtri a carbone attivo)	48	Allacciare l'apparecchio per il freddo all'afflusso idrico.....	76
Confermare la sostituzione del filtro Active AirClean.....	49	Collegamento elettrico.....	78
Pulire la vaschetta dei cubetti di ghiaccio ④.....	49	Dichiarazione di conformità	79
Pulire i frontali dell'apparecchio e le pareti laterali.....	49	Diritti d'autore e licenze	80
Pulire la guarnizione dello sportello	50		
Pulire le aperture di aerazione e sfiato.....	50		
Dopo la pulizia.....	50		
Sbrinare.....	50		
Risoluzione dei problemi	51		
Illuminazione interna.....	63		
Cause dei rumori	64		

Indicazioni sulla sicurezza e avvertenze

Questo apparecchio per il freddo è conforme alle vigenti norme di sicurezza. Un uso improprio può comunque causare danni a persone e/o cose.

Leggere attentamente le istruzioni d'uso e di montaggio allegate prima di mettere in funzione l'apparecchio per il freddo. Contengono informazioni importanti su incasso, sicurezza, uso e manutenzione. Si evitano così danni a sé e all'apparecchio per il freddo.

Ai sensi della norma IEC 60335-1, Miele avvisa espressamente che è assolutamente necessario leggere e seguire tutte le informazioni disponibili per l'installazione dell'apparecchio per il freddo, nonché le indicazioni sulla sicurezza e le avvertenze.

Il produttore non risponde dei danni che derivano dall'inosservanza di queste avvertenze.

Conservare le istruzioni d'uso e di montaggio e metterle a disposizione di eventuali altri utenti.

 Pericolo di ferirsi a causa della rottura del vetro.

A un'altitudine di oltre 1'500 m è possibile che la lastra di vetro dello sportello dell'apparecchio si rompa a causa della differente pressione.

Angoli di rottura affilati possono provocare lesioni gravi.

Uso previsto

► L'apparecchio per il freddo è destinato all'uso domestico e in ambienti simili, come ad es.

– in negozi, uffici e contesti di lavoro simili

– in tenute agricole

– in alberghi, motel e pensioni con prima colazione e altri edifici per uso da parte dei clienti.

Questo apparecchio per il freddo non è destinato all'uso all'aperto.

► Utilizzare questo apparecchio sempre nei limiti del normale uso domestico e non a uso professionale per conservare vino e surgelati, per congelare alimenti freschi e preparare ghiaccio.

Qualsiasi altro impiego non è ammesso.

Indicazioni sulla sicurezza e avvertenze

► L'apparecchio non è indicato per conservare e mantenere al fresco medicinali, plasma sanguigno, preparati di laboratorio oppure sostanze o prodotti simili alla base della direttiva sui dispositivi medici. L'uso non adeguato dell'apparecchio può danneggiare o causare il deperimento della merce conservata. Inoltre l'apparecchio non è adatto al funzionamento in aree soggette a pericolo di esplosioni.

Miele non risponde per i danni causati da un uso diverso da quello previsto o errato.

► Le persone (inclusi i bambini) che per le loro capacità fisiche, sensoriali o psichiche o per la loro inesperienza o non conoscenza non siano in grado di utilizzare in sicurezza l'apparecchio di refrigerazione, devono farne solo se sorvegliati.

Queste persone possono usare l'apparecchio senza essere sorvegliate solo se sono state istruite adeguatamente sulle modalità d'uso.

Bambini in casa

► Tenere i bambini di età inferiore a 8 anni lontani dall'apparecchio a meno che non siano sorvegliati.

► I bambini da otto anni in su possono far funzionare l'apparecchio senza essere sorvegliati solo se sono stati adeguatamente istruiti in modo da farlo funzionare da soli senza pericolo di infortunarsi. I bambini dovranno essere al corrente dei pericoli derivanti da un'errata manipolazione dei comandi e riconoscerli.

► I bambini non devono eseguire lavori di manutenzione e pulizia senza essere sorvegliati.

► Sorvegliare i bambini se sono vicini all'apparecchio. Evitare che i bambini giochino con l'apparecchio.

► Pericolo di soffocamento. I bambini giocando possono avvolgersi nel materiale d'imballaggio (ad es. pellicole) oppure infilarselo in testa e soffocare. Tenere il materiale d'imballaggio lontano dai bambini.

Sicurezza tecnica

► Il circuito di refrigerante è testato per essere ermetico. L'apparecchio è conforme alle norme corrispondenti in materia di sicurezza e alle direttive europee.

Indicazioni sulla sicurezza e avvertenze



Se il circuito refrigerante è danneggiato: il refrigerante e l'olio possono fuoriuscire e incendiarsi.

► **Avvertenza:** pericolo di incendio/materiali infiammabili. Questo simbolo si trova sul compressore e indica la presenza di materiali infiammabili. Non rimuovere questo adesivo.

Il refrigerante contenuto (indicazioni sulla targhetta dati) è ecologico, ma combustibile.

L'uso del refrigerante ecologico può causare un aumento della rumorosità durante il funzionamento. Oltre al rumore provocato dal compressore, si possono verificare rumori di flusso nell'intero circuito refrigerante. Questi effetti non sono purtroppo evitabili, ma non influiscono sull'efficienza dell'apparecchio per il freddo.

Verificare quindi scrupolosamente che durante il trasporto e l'incasso/installazione dell'apparecchio per il freddo non vengano danneggiati i componenti del circuito refrigerante. Il refrigerante può causare lesioni agli occhi e quello che fuoriesce può incendiarsi.

In caso di danni:

- Evitare fiamme libere o fonti di accensione.
- Staccare l'apparecchio per il freddo dalla rete elettrica.
- Aerare per alcuni minuti il locale in cui si trova l'apparecchio per il freddo.
- Avvisare l'assistenza tecnica.

► Maggiore è la quantità di refrigerante contenuta nell'apparecchio, più grande deve essere il locale in cui viene installato. Se il locale è troppo piccolo, in caso di perdite si può formare una miscela di aria e gas. Per 8 g di refrigerante il locale dovrà avere un volume di 1 m³. La quantità di refrigerante è indicata sulla targhetta dati apposta all'interno dell'apparecchio.

► Se le sezioni di aerazione e sfiato sono coperte o bloccate, in caso di danneggiamento del circuito refrigerante si può formare una miscela infiammabile di gas e aria. Rispettare assolutamente le sezioni di aerazione e sfiato. Non coprire od ostruire le sezioni di aerazione e sfiato.

Indicazioni sulla sicurezza e avvertenze

► I dati di collegamento (protezione, frequenza e tensione), riportati nella targhetta di matricola dell'apparecchio, devono assolutamente corrispondere a quelli della rete elettrica per evitare danni all'apparecchio.

Prima di collegare l'apparecchio, controllare quindi i dati. In caso di dubbio, consultare un elettricista qualificato.

► La sicurezza elettrica dell'apparecchio è garantita solo se è allacciato a un conduttore di protezione installato secondo le norme. È inoltre importante verificare l'efficienza di tale dispositivo di sicurezza. In caso di dubbio, far controllare l'installazione da un elettricista qualificato.

► È possibile il funzionamento temporaneo o permanente su un sistema di alimentazione di energia autosufficiente o non sincronizzato alla rete (ad es. reti autonome, sistemi di backup). Requisito per il funzionamento è che il sistema di alimentazione di energia rispetti le disposizioni della norma EN 50160 o similari.

Le misure di sicurezza previste nell'impianto domestico e in questo prodotto Miele devono essere garantite per la funzionalità e le procedure anche nel funzionamento autonomo o non sincronizzato alla rete, oppure sostituite da uguali misure nell'installazione. Come descritto ad esempio nella pubblicazione attuale della VDE-AR-E 2510-2.

► La presa elettrica non deve trovarsi dietro l'enoteca e, in caso di bisogno, deve rimanere facilmente accessibile per poter staccare velocemente l'apparecchio dalla corrente elettrica.

► Se il cavo di alimentazione è danneggiato, scollegare immediatamente l'apparecchio per il freddo dalla rete. Chiudere la valvola di arresto per interrompere l'alimentazione idrica. Contattare l'assistenza tecnica.

► Se un cavo di alimentazione è danneggiato, sostituirlo solo con un cavo di alimentazione speciale dello stesso tipo (disponibile nello shop online o presso l'assistenza tecnica Miele). Per motivi di sicurezza è necessario che la sostituzione venga eseguita unicamente da personale qualificato o dall'assistenza tecnica Miele.

► Prese multiple o prolunghe elettriche non garantiscono la sicurezza necessaria (pericolo d'incendio). Non collegare quindi l'apparecchio alla rete elettrica con queste prese.

Indicazioni sulla sicurezza e avvertenze

- ▶ Se l'umidità giunge a parti dell'apparecchio sotto tensione o al cavo elettrico, può causare un corto circuito. Non utilizzare l'apparecchio in ambienti umidi o soggetti a spruzzi d'acqua (ad es. garage, lavanderie ecc.).
- ▶ L'apparecchio non deve venire installato e usato in luoghi non fissi (ad es. imbarcazioni).
- ▶ Se l'apparecchio è danneggiato, la sicurezza dell'utente non è garantita. Controllare quindi se si notano danni visibili. Non usare mai l'apparecchio se si notano danni!
- ▶ Questo apparecchio di refrigerazione non è destinato all'uso come apparecchio da incasso.
- ▶ Per i lavori di installazione, nel caso di interventi e lavori di installazione all'allacciamento idrico, si dovrà staccare l'apparecchio dalla rete elettrica. L'apparecchio è staccato dalla rete elettrica solo se viene soddisfatta una delle seguenti premesse:
 - il/i fusibile/i dell'impianto elettrico è/sono disinserito/i, oppure
 - il/i fusibile/i dell'impianto elettrico è/sono completamente svitato/i, oppure
 - il cavo di collegamento è staccato dalla rete elettrica. Per staccare il cavo dalla presa afferrare sempre la spina e non tirare il cavo.
- ▶ Interventi di installazione e di manutenzione, riparazioni eseguiti in modo improprio o un allacciamento all'acqua pulita difettoso possono causare seri pericoli all'utente, per i quali il produttore non si assume alcuna responsabilità.
Lavori di installazione, interventi di manutenzione, riparazioni, lavori di installazione sulla rete dell'allacciamento all'acqua pulita e tutte le riparazioni dell'erogatore di ghiaccio/acqua (a seconda del modello) possono essere eseguiti unicamente da personale qualificato o dall'assistenza tecnica Miele.
- ▶ L'IceMaker può essere allacciato esclusivamente a un condotto di acqua fredda.
- ▶ Miele declina ogni responsabilità per i danni dovuti a un errato collegamento alla conduttura dell'acqua.
- ▶ Il diritto alla garanzia decade se l'apparecchio per il freddo non viene riparato da personale qualificato o dall'assistenza tecnica Miele.

Indicazioni sulla sicurezza e avvertenze

► Si consiglia di sostituire i componenti difettosi con pezzi di ricambio originali. In caso di corretto montaggio di pezzi di ricambio originali, Miele garantisce il pieno adempimento dei requisiti di sicurezza e il diritto alla garanzia invariato.

► Questo apparecchio per il freddo è dotato di una lampadina speciale per soddisfare requisiti specifici (ad es. temperatura, umidità, resistenza chimica, resistenza all'usura e vibrazione). Utilizzare questa lampadina solo per l'uso previsto. La lampadina non è adatta per illuminare l'ambiente. La sostituzione può essere eseguita unicamente da personale qualificato o dall'assistenza tecnica Miele. Questo apparecchio per il freddo contiene diverse sorgenti luminose almeno della classe di efficienza energetica G.

Installazione corretta

► Eseguire l'inversione dell'incernieratura dello sportello (se necessario) in base alle istruzioni di montaggio.

► Durante il trasporto e l'installazione dell'apparecchio per il freddo, indossare sempre guanti protettivi.

► L'apparecchio per il freddo è pesante e tende a ribaltarsi con sportello/i aperto/i:

- Il trasporto o lo spostamento dell'apparecchio per il freddo devono essere effettuati da almeno due persone.
- La modifica dell'incernieratura dello sportello dell'apparecchio per il freddo deve essere effettuata da almeno due persone.
- L'installazione dell'apparecchio per il freddo deve essere effettuata da almeno due persone.
- Non lasciare mai incustodito l'apparecchio per il freddo durante l'installazione.

Uso corretto

► L'apparecchio è predisposto per una determinata classe climatica (area temperatura ambiente), i cui limiti devono essere rispettati. I dati riguardanti la classe climatica sono riportati nella targhetta dati nel vano interno dell'apparecchio. Una temperatura ambiente più bassa causa il fermo prolungato del compressore, e di conseguenza l'apparecchio non riesce a mantenere la temperatura necessaria.

Indicazioni sulla sicurezza e avvertenze

- ▶ Non coprire od ostruire le sezioni di aerazione e sfiato. Altrimenti, non è più garantito un corretto flusso dell'aria. I consumi energetici aumentano e i componenti possono subire danni.
- ▶ Pericolo di danneggiare l'apparecchio a causa di alimenti che contengono grassi o olio. Se nell'apparecchio per il freddo o nello sportello dell'apparecchio vengono conservati alimenti contenenti grasso o olio, assicurarsi che il grasso o l'olio fuoriusciti non entrino in contatto con le parti in plastica dell'apparecchio per il freddo. Potrebbero verificarsi crepe nelle superfici in plastica, che potrebbero rompersi o incrinarsi.
- ▶ Pericolo di incendio ed esplosione a causa di miscele di gas infiammabili. Non conservare materiali esplosivi e prodotti con gas propellenti (per es. bombolette spray) nell'apparecchio per il freddo. Le miscele di gas infiammabili possono incendiarsi a causa di componenti elettrici. Le bombolette spray sono riconoscibili dall'indicazione del contenuto o dal simbolo della fiamma. Gas in uscita possono incendiarsi a causa di componenti elettrici.
- ▶ Pericolo di esplosione. Non azionare apparecchiature elettriche all'interno dell'apparecchio (ad es. per la produzione di gelato). In questo modo, si possono generare scintille.
- ▶ Pericolo di ferirsi e di provocare danni. Non conservare nel vano congelatore bevande gassate in lattine o bottiglie. Le lattine o le bottiglie potrebbero scoppiare.
- ▶ Pericolo di ferirsi e di provocare danni. Mettere le bottiglie da raffreddare rapidamente nel vano congelatore e toglierle al più tardi un'ora dopo. Le bottiglie possono scoppiare.
- ▶ Pericolo di ferirsi. Non toccare i prodotti surgelati o le parti in metallo con le mani bagnate. La pelle potrebbe rimanere attaccata.
- ▶ Pericolo di ferirsi. Non mettere mai in bocca i cubetti di ghiaccio e i gelati, specialmente i ghiaccioli, appena prelevati dal vano congelatore. La temperatura estremamente bassa del prodotto congelato potrebbe farlo attaccare alle labbra o alla lingua.
- ▶ Non ricongelare alimenti già scongelati o parzialmente scongelati. I cibi, una volta scongelati, vanno consumati il più presto possibile, per evitare che perdano il loro valore nutritivo o addirittura si deteriorino. Gli alimenti scongelati si possono ricongelare solo dopo essere stati cotti.

Indicazioni sulla sicurezza e avvertenze

► Non consumare prodotti alimentari rimasti troppo a lungo nell'apparecchio. Pericolo di intossicazione.

La durata di conservazione delle vivande dipende da diversi fattori, tra l'altro dal grado di freschezza, dalla qualità degli alimenti e dalla temperatura di conservazione. Osservare la data di scadenza e le avvertenze per la conservazione dei prodotti alimentari!

► Affinché gli alimenti si congelino rapidamente fino al nucleo, si consiglia di non superare la capacità massima di congelamento. La capacità massima di congelamento entro le 24 ore è riportata sulla targhetta dati "Capacità di congelamento ... kg/24 h".

Per gli apparecchi in acciaio osservare quanto segue

► Evitare assolutamente di attaccare foglietti per appunti, nastro adesivo trasparente o altri oggetti collanti sulle superfici rivestite dello sportello. Il rivestimento superficiale rimarrebbe danneggiato e perderebbe le sue proprietà contro lo sporco.

► La superficie è sensibile ai graffi. Anche oggetti con calamita possono graffiarla.

Accessori e pezzi di ricambio

► Si consiglia di utilizzare accessori originali Miele. Se si montano o utilizzano altri accessori, il diritto alla garanzia e a prestazioni in garanzia per vizi e/o difetti del prodotto possono decadere.

► I ricambi originali Miele vengono conservati per almeno 10 anni e fino a 15 anni dopo l'uscita di gamma dell'apparecchio per il freddo.

Pulizia e cura

► Pulire l'IceMaker e quindi anche la guida acqua gettando le prime tre produzioni di ghiaccio. Questo deve avvenire:

- prima della prima messa in funzione;
- dopo una messa fuori servizio prolungata dell'IceMaker (più di 5 giorni);
- regolarmente durante un funzionamento continuato (almeno una volta al mese) per rimuovere i residui di ghiaccio dal sistema (evitando un'otturazione dell'alimentazione idrica);
- prima di spegnere l'IceMaker per un periodo di tempo prolungato.

► Non trattare la guarnizione dello sportello con oli o grassi. Col tempo la guarnizione potrebbe diventare porosa.

Indicazioni sulla sicurezza e avvertenze

▶ Non usare mai la macchina a vapore per pulire o sbrinare l'apparecchio.

Il getto di vapore potrebbe penetrare all'interno e giungere a contatto con componenti elettrici provocando un corto circuito.

▶ Avvertenza: non utilizzare supporti meccanici o altri prodotti non raccomandati dal produttore per accelerare il processo di sbrinamento.

▶ Oggetti appuntiti o affilati danneggiano i generatori di freddo e l'apparecchio può rimanere danneggiato. Non usare quindi oggetti appuntiti o affilati per

- eliminare depositi di brina o di ghiaccio e per
- staccare le bacinelle per il ghiaccio o le confezioni dei surgelati.

▶ Per sbrinare l'apparecchio non usare mai apparecchi termici elettrici o candele. Le superfici in materiale sintetico potrebbero rimanere danneggiate.

▶ Non usare prodotti sbrinanti o antigelo. I prodotti sbrinanti e anti-gelo potrebbero generare gas detonanti, contenere solventi o propellenti che potrebbero intaccare le superfici in plastica oppure componenti nocivi alla salute.

Trasporto

▶ Trasportare sempre l'apparecchio per il freddo in posizione verticale e nell'imballaggio di trasporto per evitare danni.

▶ Pericolo di ferirsi e di provocare danni. Trasportare l'apparecchio facendosi aiutare da una seconda persona, poiché il peso è consistente.

Smaltimento apparecchi fuori uso

► I bambini che giocano possono chiudersi dentro l'apparecchio e soffocare.

- Smontare lo/gli sportello/i.
- Estrarre i cassettei.
- Lasciare i ripiani nell'apparecchio, cosicché i bambini non possano entrarvi facilmente.
- Rendere inservibile la chiusura dello sportello del vecchio apparecchio per il freddo. Si potrà evitare che i bambini, giocando, possano rimanere chiusi all'interno col rischio di soffocare.

► Pericolo di scossa elettrica.

- Staccare la spina elettrica del cavo di alimentazione.
- Staccare il cavo di alimentazione elettrica dal vecchio apparecchio.

Smaltire spina elettrica e cavo di alimentazione elettrica separati dal vecchio apparecchio.

► Durante e dopo lo smaltimento, assicurarsi che l'apparecchio di refrigerazione non venga riposto nelle vicinanze di benzina oppure di altri gas e liquidi infiammabili.

► Pericolo d'incendio causato da olio o refrigerante che fuoriesce. Il refrigerante e l'olio contenuti sono infiammabili. Il refrigerante e l'olio che fuoriescono possono prendere fuoco in caso di elevata concentrazione e a contatto con una fonte di calore esterna.

Nel corso dello smaltimento, accertarsi che il circuito refrigerante non si danneggi per evitare una fuoriuscita non controllata di refrigerante (indicazioni sulla targhetta dati) e di olio.

► Il prodotto refrigerante può far male agli occhi! Fare attenzione a non danneggiare il circuito di refrigerazione:

- forando con oggetti appuntiti i tubi refrigeranti dell'evaporatore,
- piegando i tubi,
- raschiando il rivestimento superficiale.

Simbolo sul compressore (a seconda del modello)

Questa indicazione è importante solo per il riciclaggio. Non sussiste alcun pericolo con il normale funzionamento.

Indicazioni sulla sicurezza e avvertenze

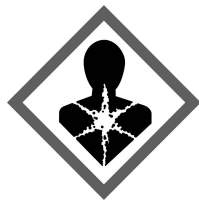

- ▶ L'olio del compressore in caso di inghiottimento e di introduzione nelle vie aeree può essere letale.

Smaltimento dell'imballaggio

L'imballaggio è pratico e protegge l'apparecchio da eventuali danni di trasporto. I materiali utilizzati per l'imballaggio sono generalmente riciclabili, in quanto selezionati secondo criteri di tutela dell'ambiente e di facilità di smaltimento.

Restituire gli imballaggi al circuito di raccolta dei materiali consente di risparmiare materie prime. Utilizzare centri di raccolta per materiali specifici ed eventuali opzioni di ritiro alternative. Il rivenditore Miele ritira gli imballaggi utilizzati per il trasporto.

Smaltimento del vecchio apparecchio

Le apparecchiature elettriche ed elettroniche contengono spesso materiali riutilizzabili. Contengono inoltre determinate sostanze, liquidi e componenti necessari per il corretto funzionamento e la sicurezza dell'apparecchio. Se smaltiti non correttamente o con i rifiuti comuni, questi componenti possono danneggiare la salute delle persone e l'ambiente. Evitare quindi assolutamente di smaltire il vecchio apparecchio con i rifiuti comuni.



Accertarsi che l'apparecchio di refrigerazione non si danneggi fino al momento del corretto smaltimento.

In questo modo si garantisce che il refrigerante contenuto nel circuito refrigerante e l'olio del compressore non possano disperdersi nell'ambiente.

Utilizzare invece i punti di raccolta e smaltimento ufficiali per il ritiro gratuito delle apparecchiature elettriche ed elettroniche presso il comune, la città, il rivenditore oppure Miele. Il proprietario è legalmente responsabile della cancellazione degli eventuali dati personali dal vecchio apparecchio. È tenuto per legge a rimuovere dall'apparecchio batterie, accumulatori e lampade esausti e rimovibili, senza distruggerli. Portarli presso gli idonei punti di raccolta differenziata, dove vengono presi in consegna gratuitamente. Fino a quando il vecchio apparecchio non viene prelevato, accertarsi che non costituisca un pericolo per i bambini.

Sostenibilità e tutela dell'ambiente

Risparmiare energia ...

- | | |
|---------------------------------|--|
| Luogo di installazione | <p>Con temperature circostanti maggiori, l'apparecchio per il freddo deve raffreddare più spesso e consuma quindi più energia elettrica. Quindi:</p> <ul style="list-style-type: none">- Posizionare l'apparecchio in un ambiente ben aerato.- Posizionare l'apparecchio non adiacente a una fonte di calore (resistenza elettrica, cucina elettrica).- Proteggere l'apparecchio dai raggi diretti del sole.- Garantire una temperatura circostante ideale intorno ai 20 °C.- Tenere le aperture di ventilazione libere ed eliminare la polvere con regolarità da queste aperture. |
| Impostazione temperatura | <p>Più bassa è la temperatura selezionata, maggiore è il consumo di elettricità. Si consigliano le seguenti impostazioni:</p> <ul style="list-style-type: none">- Zone enoteca da 12 a 14 °C.- Vano congelatore -18 °C- Per risparmiare energia elettrica disattivare autonomamente la funzione SuperFrost ❄️ quando gli alimenti raggiungono una temperatura sufficientemente bassa. |

Uso

A causa del calore immesso e di un impedimento della circolazione dell'aria aumentano i consumi energetici. Quindi:

- Aprire gli sportelli dell'apparecchio sempre solo all'occorrenza e per il minor tempo possibile. Una buona disposizione delle bottiglie di vino e degli alimenti aiuta a orientarsi.
- Dopo l'apertura, chiudere sempre gli sportelli completamente.
- Nella disposizione delle griglie portabottiglie attenersi sempre all'impostazione di serie.
- Non riempire eccessivamente le griglie portabottiglie per permettere all'aria di circolare.
- Non riempire eccessivamente i cassetti di congelazione per permettere all'aria di circolare.
- Tenere libere le fessure di ventilazione dell'apparecchio per il freddo.
- Far raffreddare alimenti e bevande caldi prima di introdurre alimenti e bevande nell'apparecchio per il freddo.
- Conservare gli alimenti sempre ben confezionati o coperti.
- Mantenere la disposizione di cassetti e ripiani come da fornitura.
- Mantenere una distanza di 25 mm tra la parete posteriore dell'apparecchio e il muro.

Presentazione del prodotto

Descrizione apparecchio

Panoramica apparecchio

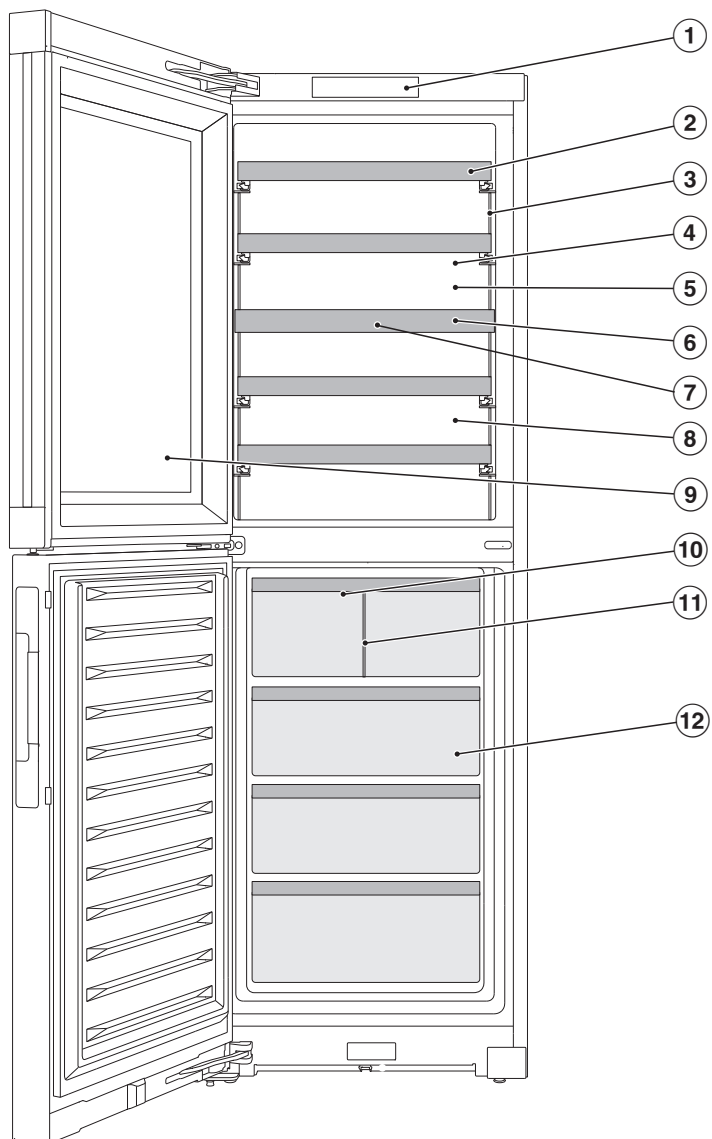

Presentazione del prodotto



- ① Display
- ② Griglie in legno con listello iscrizioni (FlexiFrames con spazio per le scritte)
- ③ Illuminazione interna e luce di presentazione : grazie all'impiego di LED, si può escludere di danneggiare il vino per surriscaldamento o raggi UV.
- ④ Zona enoteca superiore
- ⑤ Pannello posteriore asciutto per evitare la condensa
- ⑥ Piastra isolante tra le zone enoteca: diversi tipi di vino possono essere conservati contemporaneamente a temperature differenti.
- ⑦ Filtro a carbone attivo: il filtro Active AirClean si trova dietro il NoteBoard.
- ⑧ Zona enoteca inferiore con regolazione dell'umidità (ActiveHumidity) per la conservazione prolungata
- ⑨ Sportello in vetro: il vetro di sicurezza resistente agli UV protegge il vino dai raggi UV dannosi.
- ⑩ IceMaker con vaschetta integrata per i cubetti di ghiaccio e luce
- ⑪ Cassetto dei cubetti di ghiaccio con parete divisoria: regolare la parete divisoria per ampliare l'area riservata ai cubetti di ghiaccio.
- ⑫ Cassetti congelatore

Presentazione del prodotto

Display

Il display può graffiarsi con oggetti appuntiti o affilati, come una matita.
Toccare il display solo con le dita.
Se le dita sono fredde, è possibile che il display non reagisca.



- ① Indicatore modalità fiera
(visibile solo se è stata attivata la funzione di Modalità fiera)
- ② Indicatore della temperatura per la zona enoteca superiore e
tasto sensore per impostare la temperatura
- ③ Tasto sensore luce di presentazione 
per accendere e spegnere l'illuminazione interna a sportello dell'apparecchio
chiuso
- ④ Indicatore della temperatura per la zona enoteca inferiore e
tasto sensore per impostare la temperatura e l'umidità
(ActiveHumidity)
- ⑤ Indicatore di temperatura per il vano congelatore
- ⑥ Tasto sensore modalità impostazioni 
per selezionare diverse funzioni nella modalità impostazioni
- ⑦ Spia dello stato di connessione
(visibile solo se è stata configurata la connessione di rete)

Modalità Impostazioni

Modalità Party

La funzione modalità Party è indicata soprattutto per congelare rapidamente grandi quantità di alimenti freschi e se si ha bisogno di cubetti di ghiaccio (v. cap. “Modifica delle impostazioni”).



La funzione modalità Party andrebbe accesa ca. 4 ore prima di disporre gli alimenti nell'apparecchio.

La funzione modalità Party si disattiva in automatico dopo ca. 24 ore.

In caso di interruzione della corrente elettrica, la funzione modalità Party si disattiva.

Luce di presentazione

Se si desidera vedere le bottiglie anche se lo sportello è chiuso, è possibile regolare l'illuminazione interna in modo che rimanga accesa anche con lo sportello chiuso.

La luce di presentazione si accende e si spegne con il tasto sensore  sul display. Quando la luce di presentazione è accesa, il tasto sensore  si illumina di arancio.

La luce di presentazione nelle zone enoteca può essere impostata a diversi livelli di luminosità oppure essere completamente spenta (v. cap. “Modifica delle impostazioni”).

IceMaker

Qui è possibile attivare o disattivare l'IceMaker (v. cap. “Modifica delle impostazioni”).

L'IceMaker produce ca. 1,2 kg di cubetti di ghiaccio in 24 ore, a una temperatura di -18 °C.

La quantità prodotta di cubetti di ghiaccio dipende dalla temperatura nel vano congelatore: **più bassa è la temperatura, più cubetti di ghiaccio vengono prodotti.**

Produrre con l'IceMaker solo quantità idonee per uso domestico.

Funzione di blocco /

La funzione di blocco attiva protegge dallo spegnimento indesiderato dell'apparecchio e da eventuali regolazioni indesiderate da persone non autorizzate ad es. bambini.

Se ad es. si desidera modificare solo temporaneamente la temperatura, è possibile disattivare brevemente la funzione di blocco.

Spegnere l'apparecchio per il freddo

V. cap. “Messa in funzione”, voce “Spegnere l'apparecchio per il freddo”.

Presentazione del prodotto

Modalità Shabbat

Per rispettare le tradizioni religiose, l'apparecchio per il freddo dispone della modalità Shabbat (v. cap. "Modifica delle impostazioni").

Con la modalità Shabbat  attiva, si disattivano temporaneamente:

- l'illuminazione interna all'apertura dello sportello;
- la luce di presentazione con lo sportello dell'apparecchio chiuso;
- tutti i segnali acustici e ottici;
- il display;
- l'IceMaker;
- una connessione WLAN attiva;
- i promemoria (ad es. spia del filtro Active AirClean): viene mantenuto l'intervallo di tempo impostato.

Tutte le altre funzioni attivate precedentemente rimangono attive.

Mentre la modalità Shabbat  è attiva, non è possibile effettuare impostazioni sull'apparecchio.

Informazioni sulla modalità Shabbat

Qui è possibile visualizzare la versione della modalità Shabbat.

Intervallo fino all'attivazione dell'allarme sportello

Qui è possibile impostare l'intervallo fino all'attivazione dell'allarme sportello dopo l'apertura dello sportello dell'apparecchio.

Collegamento in rete

Qui è possibile eseguire il collegamento in rete per la prima volta, disattivare e attivare la WLAN oppure resettare la configurazione di rete (v. cap. "Modificare le impostazioni").

Acustica tasti

Qui è possibile attivare o disattivare l'acustica tasti (v. cap. "Modifica delle impostazioni").

Allarmi e segnali acustici

Qui è possibile modificare il volume degli allarmi e dei segnali acustici (p.es. con un allarme sportello o un messaggio di errore). Oppure è possibile disattivare totalmente i segnali acustici se disturbano (v. cap. "Modifica delle impostazioni").

Luminosità display

Qui è possibile adeguare la luminosità del display alle condizioni di illuminazione dell'ambiente (v. cap. "Modifica delle impostazioni").

Unità temperatura °C/°F

Qui è possibile impostare l'unità temperatura desiderata (°C o °F) (v. cap. "Modifica delle impostazioni").

Modalità Fiera

Qui è possibile disattivare la modalità Fiera se è attivata di serie (sul display viene visualizzato ).

La modalità Fiera consente al rivenditore specializzato di presentare l'apparecchio per il freddo senza attivare il raffreddamento. Per un uso domestico queste impostazioni non sono necessarie.

Presentazione del prodotto

Impostazioni di serie

Qui è possibile resettare le impostazioni dell'apparecchio per il freddo all'impostazione di serie.

Consiglio: Resettare le impostazioni dell'apparecchio per il freddo alla rispettiva impostazione di serie quando si smaltisce, si vende l'apparecchio per il freddo oppure si mette in funzione un apparecchio per il freddo usato. A seconda del modello, in questo modo si resetta anche la configurazione di rete in modo che i dati personali siano rimossi dall'apparecchio per il freddo. Inoltre una proprietaria o un proprietario precedente non potrà più accedere all'apparecchio per il freddo.

Informazioni sull'apparecchio per il freddo

Qui è possibile visualizzare l'identificativo del modello e il numero di serie dell'apparecchio per il freddo.

Tenere pronti questi dati dell'apparecchio:

- per connettere l'apparecchio per il freddo alla rete WLAN;
- per segnalare un guasto all'assistenza tecnica Miele;
- per richiedere informazioni alla banca dati EPREL.

Spia del filtro Active AirClean

Il filtraggio dell'aria tramite il filtro Active AirClean garantisce un'aria inodore e priva di polvere.

La spia del filtro Active AirClean  a display ricorda circa ogni 12 mesi di sostituire il filtro Active AirClean (v. cap. "Pulizia e manutenzione", voce "Sostituire il filtro Active AirClean (filtro a carbone attivo)").

Qui è possibile attivare la spia del filtro Active AirClean  (v. cap. "Modifica delle impostazioni").

Pulizia della vaschetta dei cubetti di ghiaccio

Per potere lavare al meglio la vaschetta dei cubetti di ghiaccio dell'IceMaker, qui è possibile regolare la posizione di pulizia della vaschetta dei cubetti di ghiaccio (v. cap. "Pulizia e manutenzione", voce "Pulire la vaschetta dei cubetti di ghiaccio").

Il simbolo  compare nella modalità impostazioni solo quando l'IceMaker è acceso.

Presentazione del prodotto

Collegamento in rete

L'apparecchio per il freddo è dotato di un modulo WLAN integrato. Il modulo WLAN consente la connessione alla propria rete domestica e l'uso dell'app Miele su un dispositivo mobile.

Una volta collegato alla WLAN per la prima volta, l'apparecchio per il freddo si connette automaticamente ogni volta che viene riacceso.

Accertarsi che sul luogo di installazione dell'apparecchio per il freddo il segnale della rete WLAN sia sufficientemente forte.

Collegando l'apparecchio alla rete WLAN, aumentano i consumi energetici, anche se l'apparecchio è spento.

Opzioni smart tramite l'app Miele*

Il collegamento in rete tramite l'app Miele permette di accedere a numerose opzioni smart, tra cui:

- Visualizzazione delle informazioni di stato
- Utilizzo di ulteriori funzioni utili
- Mantenere l'apparecchio per il freddo allo stato di sviluppo Miele più recente tramite update del software



Maggiori informazioni sulle opzioni smart sono disponibili sul sito web Miele, nello Apple App Store® o su Google Play Store™.

* Offerta digitale aggiuntiva di Miele & Cie. KG. La gamma di funzioni può variare a seconda del modello e del paese. Per i prodotti e i servizi digitali di Miele nell'app Miele è richiesto il consenso alle Condizioni generali e all'Informativa sulla protezione dei dati. Miele si riserva il diritto di modificare o cessare le offerte digitali in qualsiasi momento.

Sicurezza

Allarme temperatura in una delle zone enoteca

Le zone enoteca sono dotate di un allarme temperatura affinché la temperatura non possa aumentare o diminuire inavvertitamente, danneggiando il vino.

Se la temperatura si alza o si abbassa troppo, sul rispettivo indicatore della temperatura   viene visualizzato in rosso.

Inoltre si attiva un segnale acustico finché non cessa lo stato di allarme o finché il segnale viene spento in anticipo.



Il rilevamento di una temperatura troppo elevata o troppo bassa dipende dalla temperatura impostata.

Il segnale acustico e ottico si attiva nei seguenti casi:

- Nel vano interno penetra troppa aria calda quando si scelgono e si prelevano le bottiglie di vino.
- Si sistema nell'enoteca un elevato numero di bottiglie di vino.
- Si è verificata un'interruzione di corrente.
- L'apparecchio per il freddo è difettoso.

Allarme temperatura nel vano congelatore

L'apparecchio per il freddo è dotato di un allarme temperatura, affinché la temperatura nel vano congelatore non aumenti inavvertitamente.

Se la temperatura si alza troppo, sull'indicatore della temperatura del vano congelatore   viene visualizzato in rosso. Inoltre si attiva un segnale acustico finché non cessa lo stato di allarme o finché il segnale viene spento in anticipo.

Il rilevamento di una temperatura troppo elevata dipende dalla temperatura impostata.

Il segnale acustico e ottico si attiva nei seguenti casi:

- Si accende l'apparecchio per il freddo e la temperatura nel vano congelatore diverge troppo da quella impostata.
- Nel vano interno penetra troppa aria calda quando si scelgono e si prelevano i surgelati.
- Si congela una notevole quantità di alimenti.
- Si congelano alimenti freschi.
- Si è verificata un'interruzione di corrente.
- L'apparecchio per il freddo è difettoso.

 Rischi per la salute derivanti dal deperimento degli alimenti.



Se la temperatura rimane sopra i -18 °C per un periodo prolungato, gli alimenti surgelati possono scongelarsi leggermente o del tutto. In questo modo, la durata di conservazione degli alimenti si riduce.



Controllare se gli alimenti surgelati si sono scongelati leggermente o del tutto. In tal caso consumare questi alimenti il prima possibile oppure cuocerli, prima di ricongelarli.

Disattivare preventivamente l'allarme temperatura

Prima di disattivare l'allarme temperatura, occorre rilevare la causa dell'allarme e risolverlo.

Se il segnale acustico dovesse disturbare, è possibile disattivarlo in via preventiva.

■ Premere  .



  scompare e il segnale acustico si spegne.

Sull'indicatore della temperatura della zona enoteca/vano congelatore interessata il valore più caldo presente fino a quel momento nella zona enoteca/vano congelatore lampeggia per ca. 1 minuto. L'indicatore della temperatura passa poi alla temperatura effettiva nella zona enoteca/vano congelatore.



Presentazione del prodotto

Allarme sportello



L'apparecchio per il freddo è dotato di un allarme sportello che si attiva per evitare inutili consumi di energia elettrica a sportello aperto e proteggere dal caldo gli alimenti conservati.



Se uno sportello dell'apparecchio rimane aperto per più tempo, sul relativo indicatore della temperatura si visualizza   con luce gialla. Inoltre suona un segnale acustico e l'illuminazione interna si accende in modo intermittente.

L'intervallo fino all'attivazione dell'allarme sportello può essere modificato. Il segnale acustico dell'allarme sportello può anche essere disattivato.

Appena lo sportello dell'apparecchio viene chiuso, il segnale acustico si spegne e   scompare dal display.

Disattivare preventivamente l'allarme sportello

■ Toccare il simbolo  .

Il segnale acustico cessa di suonare, il simbolo   si spegne e la luce interna resta accesa.

Se lo sportello non viene chiuso, l'allarme sportello suona di nuovo dopo circa 1 minuto.

Funzioni dell'apparecchio

SuperFrost ❄️

Con la funzione SuperFrost ❄️ attiva, il **vano congelatore** raggiunge rapidamente la temperatura più bassa (in base alla temperatura circostante). L'apparecchio per il freddo funziona a pieno regime e la temperatura si abbassa. Scegliere questa funzione prima di congelare alimenti freschi. Con questa funzione gli alimenti vengono congelati in fretta e conservano meglio il loro valore nutritivo, le vitamine, l'aspetto e il sapore.

La funzione SuperFrost ❄️ deve essere attivata circa **6 ore prima di sistemare** gli alimenti freschi nel congelatore (v. cap. "Uso", voce "Attivare SuperFrost ❄️"). Se si desidera utilizzare la **massima capacità di congelamento**, attivare la funzione SuperFrost ❄️ **24 ore prima**.

La funzione SuperFrost ❄️ si disattiva automaticamente dopo max. 72 ore. L'esatta durata fino alla disattivazione della funzione dipende dalla quantità di alimenti freschi conservati.

Modificare la disposizione interna

Regolare la parete divisoria nel cassetto dei cubetti di ghiaccio

Se si desidera produrre una quantità maggiore di cubetti di ghiaccio o se il cassetto dei cubetti di ghiaccio deve essere utilizzato per riporre alimenti, è possibile regolare la parete divisoria nel cassetto dei cubetti di ghiaccio oppure, se necessario, anche rimuoverla completamente.

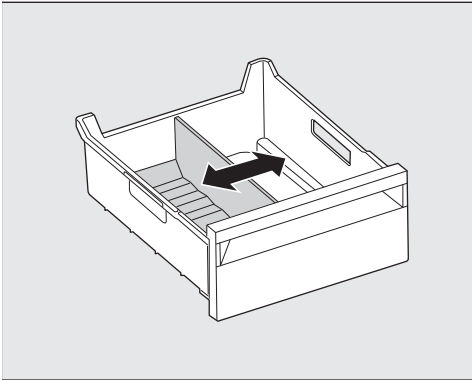

- Sistemare la parete divisoria nella posizione desiderata.

Più si sposta la parete divisoria verso destra, più l'area riservata ai cubetti di ghiaccio diventa grande e si potranno produrre più cubetti per il ghiaccio.

Griglie portabottiglie estraibili

Le griglie portabottiglie, sistemate su guide estraibili, si possono estrarre del tutto per sistemarvi comodamente o prelevare le bottiglie di vino.

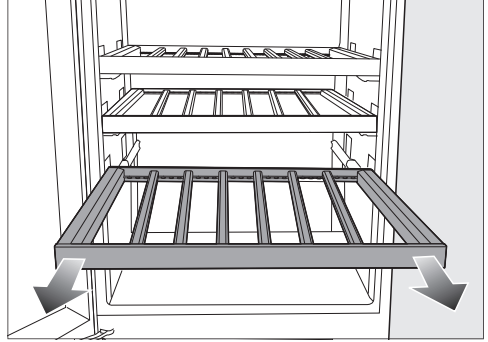

⚠ Pericolo di ferirsi se cadono bottiglie di vino.

In determinate condizioni è possibile che le bottiglie di vino si incastrino alle griglie portabottiglie superiori e possano cadere quando si estraggono le griglie.

Estrarre le griglie portabottiglie sempre lentamente e con cautela.

⚠ Pericolo di ferirsi o di danneggiare l'apparecchio se il vetro si rompe.

Griglie portabottiglie e bottiglie sporgenti possono danneggiare lo sportello in vetro quando viene chiuso.

Assicurarsi che le griglie portabottiglie e le bottiglie non sporgano.

Presentazione del prodotto

Adeguare la griglia in legno (FlexiFrame) alle dimensioni delle bottiglie

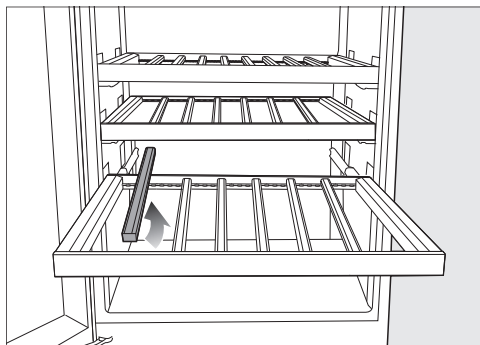

- È possibile rimuovere o spostare a piacere le singole asticelle di legno sulla griglia in legno.

Così si può adattare in modo flessibile la griglia in legno alle dimensioni delle proprie bottiglie di vino.

Massima capienza

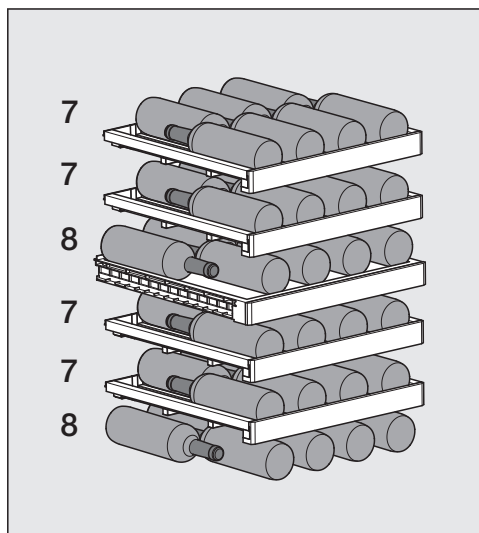

La zona enoteca può contenere al max. 44 bottiglie di vino (bordolessi da 0,75 l) e più precisamente 22 bottiglie di

vino nella zona enoteca superiore e 22 bottiglie di vino nella zona enoteca inferiore.

Carico massimo della griglia portabottiglie

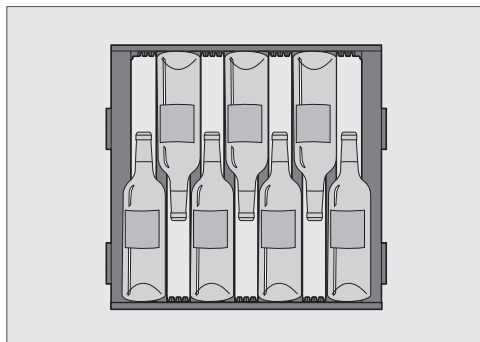

Disposizione di sette bottiglie sulla griglia in legno

! Pericolo di danneggiamento a causa del sovraccarico.

Un superamento del carico massimo consigliato può danneggiare le griglie portabottiglie.

Caricare ogni singola griglia in legno al massimo di 15 kg.

Evitare di impilare le bottiglie di vino sulle griglie portabottiglie.

Scrivere sui listelli scrivibili (NoteBoard)

Per avere una buona panoramica dei vini conservati, è possibile scrivere sui NoteBoard delle griglie portabottiglie.

Presentazione del prodotto

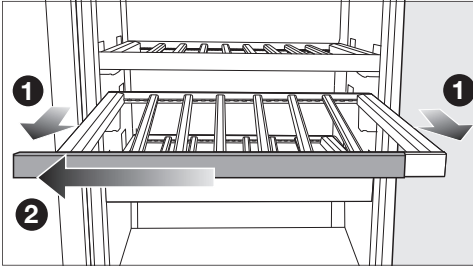

- Tirare un po' in avanti la griglia in legno ①.
- Staccare il NoteBoard da un lato dalla griglia in legno ②.
- Rimuovere le scritte passando un panno umido.

⚠ Pericolo di danneggiamento a causa di detersivi non adatti.
Se si puliscono i listelli di etichettatura (NoteBoard) con un detersivo, si può danneggiare il rivestimento.
Pulire i NoteBoard solo con acqua pulita.

- Scrivere sul NoteBoard con il gessetto in dotazione.
In alternativa, consigliamo i seguenti prodotti:
 - gessetti liquidi,
come ad es. il pennarello di gesso edding 4095;
 - gesso classico da lavagna.

⚠ Pericolo di danneggiare la superficie se si scrive con prodotti inadeguati.

Per scrivere sul NoteBoard non utilizzare mai penne biro, matite e matite colorate, correttori, colori a cera, gessetti a olio, pennarelli (ad es. indelebili, evidenziatori, per lucidi, ecc.).

Questi prodotti non si rimuovono oppure si rimuovono solo con difficoltà dal NoteBoard.

Per scrivere utilizzare solo i prodotti consigliati, facili da rimuovere dal NoteBoard.

- Inserire il NoteBoard sulla griglia in legno spingendolo da un lato.

Presentazione del prodotto

Accessori in dotazione

Filtro Active AirClean

Il filtro Active AirClean tra le zone enoteca garantisce un ricambio d'aria ottimale e quindi un'elevata qualità dell'aria.

Gessetto

Utilizzare il gessetto in dotazione per scrivere sulle NoteBoard sulle griglie portabottiglie. Scrivendo sulle NoteBoard si ha una buona panoramica dei vini conservati.

Paletta per i cubetti di ghiaccio

Accumulatore di freddo

Kit di montaggio side-by-side

Per il posizionamento side-by-side di due apparecchi.

Accessori acquistabili

Nello shop online, presso l'assistenza tecnica Miele oppure presso il rivenditore specializzato Miele sono disponibili prodotti appositamente progettati per l'apparecchio per il freddo, come ad es. prodotti per la cura dell'apparecchio e accessori.

Utilizzare il seguente codice QR per accedere allo shop online:



Al primo avvio

- Rimuovere tutti i materiali d'imballaggio e le pellicole protettive.

Le asticelle di legno corte, fissate trasversalmente, servono solo per fissare le restanti asticelle di legno sulla griglia portabottiglie.

Le asticelle di legno corte possono essere rimosse e smaltite facilmente con i rifiuti convenzionali. Queste asticelle di legno provengono dall'eccesso di produzione e, per motivi di sostenibilità, vengono utilizzate per la sicurezza di trasporto.

- Pulire l'interno dell'apparecchio e gli accessori (v. cap. "Pulizia e manutenzione").

Posizionare le staffe sulle griglie portabottiglie

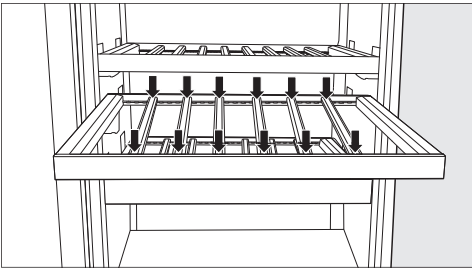

- Posizionare le staffe alla stessa distanza sulla griglia portabottiglie e bloccarle rispettivamente in questa posizione.



In questo modo si ottiene spazio per la massima capacità di bottiglie (pari a sette bottiglie) sulla griglia portabottiglie (bordolessi da 0,75 l).

Collegare l'apparecchio per il freddo

- Collegare l'apparecchio per il freddo alla rete elettrica, come descritto al capitolo "Installare", voce "Allacciamento elettrico".

Sul display compare prima Miele e successivamente il simbolo .

Attivare il filtro a carbone attivo (filtro Active AirClean)

- Attivare la spia del filtro Active AirClean  (v. cap. "Modifica delle impostazioni", voce "Attivare la spia del filtro Active AirClean ").



Accendere l'apparecchio per il freddo



- Aprire lo sportello superiore.
- Premere  sul display.

Se il display resta a lungo senza essere toccato, passa alla modalità di risparmio energetico e si oscura.

L'apparecchio per il freddo comincia a raffreddare e l'illuminazione interna si accende aprendo lo sportello.

A seconda della temperatura circostante e dell'impostazione, possono trascorrere ore finché viene raggiunta e visualizzata in modo costante la temperatura desiderata.

Non appena la temperatura di congelamento impostata viene raggiunta, si spegne il simbolo  , l'indicatore di temperatura del vano congelatore rimane acceso e il segnale acustico si disattiva.

- Se il segnale di allarme disturba, premere  .



Il segnale acustico si disattiva.

Messa in funzione

Sistemare gli alimenti nel vano congelatore solo quando la temperatura in questo vano è sufficientemente bassa (almeno -18 °C).

Spegnere l'apparecchio per il freddo

È possibile spegnere l'intero apparecchio solo nella modalità di impostazione .

- Toccare il simbolo .
- Scorrere verso sinistra o verso destra finché al centro viene visualizzato il simbolo .
- Toccare il simbolo .



Il raffreddamento e l'illuminazione interna sono spenti.

Sul display compare il simbolo .

Notare bene: l'apparecchio per il freddo non è scollegato dalla rete elettrica quando è spento.

Spegnere separatamente le zone enoteca

È possibile spegnere le due zone enoteca separatamente mentre il vano congelatore rimane acceso. Questa possibilità si rivela particolarmente utile ad es. nel periodo delle ferie.

- Toccare l'indicatore di temperatura per la zona enoteca superiore.
- Scorrere verso destra finché al centro si visualizza .
- Premere .

Gli indicatori della temperatura per le zone enoteca si spengono. Sul display compare .

Le zone enoteca sono spente.

L'indicatore di temperatura del vano congelatore rimane invece acceso.

Riacendere le zone enoteca

- Premere .

Le zone enoteca sono di nuovo accese.

In caso di assenza prolungata

Se in caso di assenza prolungata l'apparecchio rimane spento, ma non viene pulito e rimane chiuso, all'interno può formarsi muffa.

Pulire sempre l'apparecchio prima di un'assenza prolungata.

Se l'apparecchio non viene usato per un periodo di tempo prolungato, osservare quanto segue:

- Spegnere l'apparecchio per il freddo.
- Estrarre la spina dalla presa o staccare il/i fusibile/i dell'impianto elettrico di casa.
- Svuotare il cassetto dei cubetti di ghiaccio.

 Pericolo di danneggiamento dell'IceMaker.

Se durante il funzionamento si blocca l'afflusso idrico e l'IceMaker rimane in funzione, il tubo di afflusso idrico può congelarsi.

Spegnere l'IceMaker se si interrompe l'afflusso idrico (ad es. per le ferie).

- Spegnere l'IceMaker.
- Chiudere il rubinetto dell'afflusso idrico.
- Per aerare a sufficienza l'apparecchio e per impedire che si generino cattivi odori, pulirlo e lasciarlo aperto.

Presupposti per il collegamento in rete

Osservare i seguenti presupposti per il collegamento in rete:

1. Nel luogo di installazione è disponibile una rete domestica.
Tenere la password WLAN a portata di mano.
2. L'app Miele è presente su un dispositivo mobile.
3. Si è in possesso di un account utente nell'app Miele.

App Miele

È possibile scaricare l'app Miele gratuitamente dall'Apple App Store® o da Google Play Store™.



Eeguire il collegamento in rete per la prima volta

- Toccare il simbolo ⚙.
- Scorrere verso sinistra o verso destra finché al centro viene visualizzato il simbolo @.
- Toccare il simbolo @.
- Premere il metodo di connessione desiderato (APP o WPS).

Dopo la connessione, sul display compare il simbolo 📶.

Se non è stato possibile stabilire la connessione, viene visualizzato il simbolo ✖.

- In questo caso riavviare il procedimento.
- Per uscire dal livello di impostazione, toccare il simbolo ↩.

Eeguire Scan & Connect

- Scansionare il QR Code.

Se è stata installata l'app Miele e si possiede un account, si accede direttamente alla connessione in rete.

Se l'app Miele non è ancora stata installata, si apre il collegamento ad Apple App Store® o Google Play Store™.

- Installare l'app Miele e configurare un account.
- Scansionare nuovamente il QR Code.

L'app Miele accompagna l'utente nella configurazione.





Uso

Impostare le temperature nelle zone enoteca

È possibile impostare le temperature singolarmente per le 2 zone enoteca.

Per una lunga conservazione dei vini si consiglia una temperatura compresa tra 12 e 14 °C.

- Toccare l'indicatore della temperatura della zona enoteca, di cui si desidera impostare la temperatura.
- **Zona enoteca inferiore:** toccare .
- Scorrere verso sinistra o verso destra finché al centro è visualizzata la temperatura desiderata.
- Per confermare, premere la temperatura desiderata.
- Per uscire dal livello di impostazione, premere .

L'indicatore della temperatura passa nuovamente alla temperatura effettiva attualmente presente nella zona enoteca.

La temperatura nella zona enoteca aumenta:

- in base alla frequenza e alla durata di apertura dello sportello;
- in base alla quantità di bottiglie di vino conservate al suo interno;
- in base a quanto calde sono le nuove bottiglie di vino inserite;
- in base a quanto è elevata la temperatura circostante dell'apparecchio per il freddo. L'apparecchio per il freddo è predisposto per una determinata classe climatica (area temperatura ambiente), i cui limiti devono essere rispettati.

Valori temperatura impostabili nelle zone enoteca

La temperatura è regolabile in entrambe le zone enoteca da 5 a 20 °C.

Indicatore della temperatura zone enoteca

Nella modalità operativa, sul display viene visualizzata la **temperatura media effettiva** presente nella rispettiva zona enoteca.

A seconda della temperatura ambiente e dell'impostazione, occorrono anche alcune ore finché la gradazione impostata viene raggiunta e visualizzata in modo costante.

Impostare l'umidità dell'aria (ActiveHumidity) nella zona enoteca inferiore δ ... Δ

Per un corretto funzionamento dell'impostazione dell'umidità dell'aria, è necessaria una temperatura ambiente compresa tra 19 e 28 °C.

- Toccare l'indicatore della temperatura della zona enoteca inferiore.
- Scorrere verso sinistra in modo che δ - Δ venga visualizzato al centro.
- Toccare δ - Δ .
- Scorrere verso sinistra o verso destra finché al centro si visualizza l'umidità dell'aria desiderata (δ o $\Delta\Delta$).
- Per confermare, toccare l'impostazione desiderata.
- Per uscire dal livello di impostazione, toccare \leftarrow .

A seconda della temperatura ambiente e dell'umidità dell'aria impostata, possono volerci alcuni giorni fino a raggiungere l'umidità dell'aria effettiva.

Valori di temperatura impostabili per l'umidità dell'aria

È possibile regolare l'umidità a due livelli e, pertanto, adattarla alle esigenze individuali del cliente.

- δ : umidità dell'aria bassa
- $\Delta\Delta$: umidità dell'aria elevata

Si tenga presente che i consumi energetici aumentano leggermente con l'aumentare dell'umidità dell'aria impostata.

Se si desidera utilizzare la zona enoteca inferiore per conservare a lungo bottiglie di vino con tappi in sughero, consigliamo di selezionare un'umidità dell'aria alta $\Delta\Delta$.

Impostare la temperatura nel vano congelatore

 Rischi per la salute derivanti dal deperimento degli alimenti. Per congelare alimenti freschi è necessaria una temperatura di **-18 °C**. Si rammenta che una temperatura più alta riduce la durata degli alimenti.

Per congelare e conservare a lungo gli alimenti impostare una temperatura minima di **-18 °C**.

Consiglio: Con una temperatura costante del vano congelatore di -18 °C e una rispettiva igiene è possibile sfruttare la durata massima di conservazione degli alimenti ed evitare che si deteriorino.

- Sfioccare l'indicatore di temperatura del vano congelatore.
- Scorrere verso sinistra o verso destra finché al centro è visualizzata la temperatura desiderata.
- Per confermare, premere la temperatura desiderata.

L'indicatore della temperatura passa nuovamente alla temperatura effettiva attualmente presente nel vano congelatore.

Uso

La temperatura nel vano congelatore aumenta:

- in base alla frequenza e alla durata di apertura dello sportello;
- in base alla quantità di alimenti conservati;
- in base alla temperatura iniziale degli alimenti freschi conservati;
- in base a quanto è elevata la temperatura circostante dell'apparecchio per il freddo. L'apparecchio per il freddo è predisposto per una determinata classe climatica (area temperatura ambiente), i cui limiti devono essere rispettati.

Valori temperatura impostabili nel vano congelatore

La temperatura nel vano congelatore può essere impostata da -15 °C fino a -26 °C.

Indicatore della temperatura vano congelatore

Nella modalità operativa, a display è visualizzata la **temperatura più alta del vano congelatore** che al momento si registra nel vano congelatore.

A seconda della temperatura circostante e dell'impostazione, occorrono anche alcune ore finché la gradazione impostata viene raggiunta e visualizzata in modo costante.

Attivare SuperFrost ❄

La funzione SuperFrost ❄ deve essere attivata circa **6 ore prima** di sistemare nel congelatore gli alimenti freschi. Se si desidera utilizzare la **massima capacità di congelamento**, attivare la funzione SuperFrost ❄ **24 ore prima**.

Non è necessario attivare la funzione SuperFrost

- se si sistemano alimenti già congelati;
- se si congelano non più di 2 kg di alimenti freschi al giorno.

- Toccare il simbolo SuperFrost ❄ sull'indicatore della temperatura del vano congelatore.

Il simbolo ❄ si accende di colore arancione.

- Uscire dal livello di impostazione premendo l'indicatore della temperatura.

Disattivare SuperFrost ❄

La funzione SuperFrost ❄ si disattiva automaticamente dopo max. 72 ore.

Per risparmiare energia elettrica è possibile disattivare anticipatamente e autonomamente la funzione SuperFrost quando gli alimenti raggiungono una temperatura sufficientemente bassa.

- Sfioccare SuperFrost ❄ sull'indicatore della temperatura del vano congelatore.

Il simbolo ❄ non si accende più di arancione.

- Uscire dal livello di impostazione premendo l'indicatore della temperatura.

Congelare e conservare gli alimenti freschi

Capacità massima di congelamento

Affinché gli alimenti si congelino rapidamente fino al nucleo, si consiglia di non superare la capacità massima di congelamento. La capacità massima di congelamento entro le 24 ore è riportata sulla targhetta dati "Capacità di congelamento ... kg/24 h".

Prima di sistemare gli alimenti

Se si desidera congelare in casa alimenti, osservare che siano di ottima qualità e soprattutto freschi.

- Per una quantità superiore a 2 kg di alimenti freschi, 6 ore prima di introdurre gli alimenti attivare la funzione SuperFrost ❄️.
- Per una quantità ancora maggiore di alimenti surgelati, attivare la funzione SuperFrost ❄️ 24 ore prima di introdurre gli alimenti.

Gli alimenti surgelati già presenti accumulano così una riserva di freddo.

Disposizione degli alimenti surgelati

Gli alimenti da congelare non devono toccare alimenti già congelati, altrimenti questi ultimi potrebbero scongelarsi.

- Le confezioni devono essere asciutte per evitare che congelando gli alimenti si attacchino.

Affinché gli alimenti si congelino rapidamente fino al nucleo, non superare le seguenti dimensioni delle confezioni:

- Frutta e verdura max. 1 kg
- Carne max. 2,5 kg

– Introdurre piccole quantità da congelare

- Disporre gli alimenti surgelati separatamente sul fondo del cassetto di congelazione **superiore** affinché possano congelare rapidamente.
- Disporre se possibile gli alimenti surgelati a contatto con la parete posteriore del cassetto.

– Introdurre grandi quantità da congelare

Consiglio: È possibile aumentare in modo flessibile lo spazio del vano congelatore. Se si devono congelare alimenti voluminosi, ad es. un tacchino o della selvaggina, è possibile togliere i singoli cassettei di congelazione e i ripiani in vetro tra i cassettei.

- Non superare la quantità massima consentita di alimenti da congelare (v. indicazioni sulla targhetta dati).
- Distribuire gli alimenti da congelare su tutti i cassettei di congelazione, a tale scopo utilizzare preferibilmente il cassetto di congelazione **superiore**.
- Disporre se possibile gli alimenti surgelati adiacenti alla parete posteriore del cassetto affinché possano congelare più rapidamente.

Dopo aver congelato alimenti freschi

- Disattivare la funzione SuperFrost ❄️.

Utilizzare gli accumulatori di freddo

Gli accumulatori di freddo impediscono un rapido aumento della temperatura nel vano congelatore in caso di interruzione della corrente. L'utilizzo degli accumulatori di freddo permette di prolungare il tempo di conservazione degli alimenti.

Uso

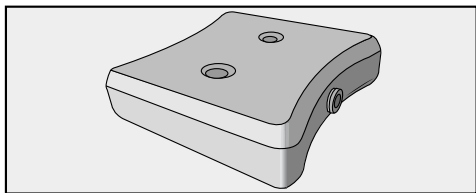

- Posizionare gli accumulatori di freddo nel cassetto di congelazione più alto.

Dopo circa 24 ore di conservazione gli accumulatori di freddo possono raggiungere la massima potenza di raffreddamento.

In caso di interruzione di corrente

- Posizionare gli accumulatori di freddo congelati direttamente sull'alimento surgelato.



















Consiglio: Se si desidera introdurre alimenti freschi, utilizzare gli accumulatori di freddo come divisione tra gli alimenti freschi e quelli già conservati per non far scongelare questi ultimi.

Consiglio: Gli accumulatori possono essere utilizzati anche per raffreddare in breve tempo alimenti o bevande in una borsa termica.

Raffreddare rapidamente le bevande

- Se le bottiglie da raffreddare rapidamente sono riposte nel vano congelatore, toglierle **al più tardi dopo 1 ora**. Le bottiglie possono scoppiare.

Modifica delle impostazioni



	Modalità impostazioni
	Attivare o disattivare la modalità Party.
	Impostare la luminosità della luce di presentazione.
	Accendere o spegnere l'IceMaker.
	Attivare la funzione di blocco, disattivarla brevemente o spegnerla completamente.
	Attivare o disattivare la modalità Sabbat.
	Visualizzare la versione della modalità Sabbat.
	Modificare l'intervallo fino all'attivazione dell'allarme sportello.
	Collegamento in rete
	APP / WPS Eseguire il collegamento in rete per la prima volta.
	Disattivare o attivare la connessione WLAN.
	Resettare la configurazione di rete.
	Attivare o disattivare l'acustica dei tasti.
	Modificare il volume dell'allarme e dei segnali acustici oppure spegnerli del tutto.
	Modificare la luminosità del display.
	Modificare l'unità temperatura.
	Disattivare la modalità Fiera (visibile solo quando attiva).
	Ripristinare le impostazioni di serie.
	Richiamare informazioni sull'apparecchio per il freddo.
	Attivare la spia del filtro Active AirClean.

Modifica delle impostazioni

Quando si accede alla modalità Impostazioni , l'allarme sportello e le altre segnalazioni di allarme si disattivano automaticamente.

Attivare la modalità Party

La funzione modalità Party  andrebbe accesa ca. 4 ore prima di disporre gli alimenti nell'apparecchio.

- Premere .
- Scorrere verso sinistra o verso destra finché al centro si visualizza .
- Premere .

Con la modalità Party attiva  si illumina di arancione.

- Per uscire dal livello di impostazione, premere .



Con la modalità Party  attiva, si attiva in automatico:

- la funzione SuperFrost .
- l'IceMaker (vengono prodotti cubetti di ghiaccio).

Disattivare la modalità Party

La funzione modalità Party  si disattiva in automatico dopo ca. 24 ore.

Per risparmiare energia elettrica è possibile disattivare anticipatamente e autonomamente la funzione modalità Party, quando gli alimenti raggiungono una temperatura sufficientemente bassa oppure quando è stata prodotta una quantità sufficiente di cubetti di ghiaccio.

- Toccare il simbolo .
- Scorrere verso sinistra o verso destra finché al centro viene visualizzato il simbolo .



- Toccare il simbolo .



Quando la modalità Party è disattivata, il simbolo  diventa bianco.

- Per uscire dal livello di impostazione, toccare il simbolo .

Impostare la luminosità della luce di presentazione

La luce di presentazione per entrambe le zone enoteca viene impostata a diversi livelli di luminosità oppure viene completamente spenta.

- Premere .
- Scorrere verso sinistra o verso destra finché al centro si visualizza .
- Premere .
- Selezionare il livello di luminosità desiderato spostando la barra a segmenti verso sinistra o destra (livello 1–7).

- Se si desidera spegnere completamente la luce di presentazione, scorrere verso sinistra finché la barra a segmenti si spegne completamente.
- Confermare il livello di luminosità desiderato premendo il grafico a barre.
- In alternativa: confermare l'impostazione desiderata toccando .
- Per uscire dal livello di impostazione, premere .
- Chiudere lo sportello dell'apparecchio.



L'impostazione modificata viene visualizzata solo quando lo sportello dell'apparecchio è chiuso.

Accendere l'IceMaker

 Rischi per la salute dovuti ad acqua contaminata.

L'acqua, rimasta a lungo nei condotti dell'acqua, può contenere batteri e mettere a rischio la salute dell'utente. Gettare le prime tre produzioni di cubetti di ghiaccio dopo la prima messa in funzione dell'IceMaker, poiché l'acqua è quella del primo risciacquo dell'alimentazione idrica.

Questo consiglio vale sia per la prima messa in funzione sia per quando l'IceMaker è rimasto spento a lungo (più di 5 giorni ca.).

- Chiudere il cassetto dei cubetti di ghiaccio.
- Regolare la parete divisoria mobile nel cassetto dei cubetti di ghiaccio in base alle proprie necessità, per adeguare le dimensioni dell'area riservata ai cubetti di ghiaccio.
- Toccare il simbolo .
- Scorrere verso sinistra o verso destra finché al centro viene visualizzato il simbolo .
- Toccare il simbolo .

Con l'IceMaker acceso, il simbolo  si illumina di arancione.

- Per uscire dal livello di impostazione, toccare il simbolo .

L'IceMaker si riempie di acqua.

I cubetti di ghiaccio cadono nel cassetto dei cubetti di ghiaccio dalla vaschetta dei cubetti di ghiaccio integrata.



Quando il cassetto è pieno di cubetti, la produzione di ghiaccio si interrompe automaticamente.

Dopo la prima messa in funzione possono trascorrere fino a 24 ore finché i primi cubetti di ghiaccio cadano dall'IceMaker nel cassetto dei cubetti di ghiaccio.

Dopo uno spegnimento e riaccensione dell'IceMaker questo processo dura massimo 6 ore.

Spegnere l'IceMaker

È bene spegnere completamente l'IceMaker se non servono cubetti di ghiaccio per un periodo di tempo prolungato.

- Toccare il simbolo .
- Scorrere verso sinistra o verso destra finché al centro viene visualizzato il simbolo .
- Toccare il simbolo .



Quando l'IceMaker è spento il simbolo  diventa bianco.

- Per uscire dal livello di impostazione, toccare il simbolo .

Consiglio: Vuotare regolarmente il cassetto di cubetti, al più tardi, se per oltre una settimana non è stato erogato ghiaccio. In questo modo si ha sempre ghiaccio fresco e si impedisce che il ghiaccio possa formare dei blocchi.

Consiglio: Quando l'IceMaker è spento, nel cassetto dei cubetti di ghiaccio è possibile congelare alimenti con altezza massima di 10 cm.

Attivare la funzione di blocco /

- Toccare il simbolo .
- Scorrere verso sinistra o verso destra finché al centro viene visualizzato il simbolo .
- Toccare il simbolo .

Se la funzione di blocco è attiva, il simbolo  si accende di arancione.

Modifica delle impostazioni

- Per uscire dal livello di impostazione, toccare il simbolo ↩.
- Chiudere lo sportello dell'apparecchio. Solo allora la funzione di blocco  è attiva.

Disattivare brevemente la funzione di blocco /





- Toccare l'indicatore della temperatura della zona temperatura che si desidera impostare.
- Sfiocare il simbolo  per ca. 6 secondi.

L'indicatore passa alla regolazione della temperatura.

- Effettuare adesso le impostazioni desiderate.

Chiudendo lo sportello dell'apparecchio, si riattiva la funzione di blocco .

Disattivare completamente la funzione di blocco /



- Toccare il simbolo .
- Sfiocare il simbolo  per ca. 6 secondi.
- Scorrere verso sinistra o verso destra finché al centro viene visualizzato il simbolo .
- Toccare il simbolo .

Con la funzione di blocco disattiva il simbolo  diventa bianco.

- Per uscire dal livello di impostazione, toccare il simbolo ↩.

Accendere la modalità Sabbat

Mentre la modalità Sabbat  è attiva, non è possibile apportare modifiche alle impostazioni.

- Toccare il simbolo .
- Scorrere verso sinistra o verso destra finché al centro viene visualizzato il simbolo .
- Toccare il simbolo .

Il simbolo  si accende di colore arancione.

- Per uscire dal livello di impostazione, toccare il simbolo ↩.

La modalità Sabbat attiva  si visualizza sul display per circa 3 secondi.





Poi il display si spegne.

Controllare che lo sportello sia ben chiuso dato che i segnali di allarme acustici e ottici sono disattivati.





Disattivare la modalità Sabbat

La funzione modalità Sabbat  viene disattivata automaticamente dopo ca. 80 ore.



È possibile disattivare anche preventivamente la funzione modalità Sabbat .

- Premere il display nero. Viene visualizzato il simbolo .
- Toccare il simbolo .
- Il simbolo  si accende di colore arancione.
- Premere di nuovo il simbolo .
- Quando è disattivata la modalità Sabbat, il simbolo  diventa bianco.
- Per uscire dal livello di impostazione, premere ↩.

Modificare l'intervallo fino all'attivazione dell'allarme sportello

- Toccare il simbolo .
- Scorrere verso sinistra o verso destra finché al centro viene visualizzato il simbolo .
- Toccare il simbolo .
- Scorrere verso sinistra o verso destra finché al centro viene visualizzato l'intervallo desiderato compreso tra 30 secondi e 3 minuti e 30 secondi.
- Per confermare, toccare l'impostazione desiderata.
- Per uscire dal livello di impostazione, toccare il simbolo .

Eeguire il collegamento in rete per la prima volta



- Toccare il simbolo .
- Scorrere verso sinistra o verso destra finché al centro viene visualizzato il simbolo .
- Toccare il simbolo .
- Premere il metodo di connessione desiderato (APP o WPS).





Dopo la connessione, sul display compare il simbolo .

Se non è stato possibile stabilire la connessione, viene visualizzato il simbolo .

- In questo caso riavviare il procedimento.
- Per uscire dal livello di impostazione, toccare il simbolo .







Attivare la connessione WLAN

- Toccare il simbolo .
- Scorrere verso sinistra o verso destra finché al centro viene visualizzato il simbolo .







- Toccare il simbolo .
 - Per attivare la connessione WLAN, toccare il simbolo .
- Viene visualizzato il simbolo .
- Per uscire dal livello di impostazione, toccare il simbolo .

Se la connessione WLAN è attiva, sul display si accende il simbolo .

Disattivare la connessione WLAN

- Toccare il simbolo .
 - Scorrere verso sinistra o verso destra finché al centro viene visualizzato il simbolo .
 - Toccare il simbolo .
 - Per disattivare la connessione WLAN, toccare il simbolo .
- Viene visualizzato il simbolo .
- Per uscire dal livello di impostazione, toccare il simbolo .

Resettare la configurazione di rete

- Toccare il simbolo .
- Scorrere verso sinistra o verso destra finché al centro viene visualizzato il simbolo .
- Toccare il simbolo .
- Scorrere verso destra, finché al centro viene visualizzato il simbolo .
- Toccare il simbolo .
- Toccare il simbolo .
- Per uscire dal livello di impostazione, toccare il simbolo .



Tutte le impostazioni effettuate e i valori immessi vengono resettati.

La connessione WLAN è stata disattivata, il simbolo  si spegne sul display di avvio.

Modifica delle impostazioni

Resettare la configurazione di rete quando si smaltisce o si vende l'apparecchio di refrigerazione oppure quando si mette in funzione un apparecchio usato. Tutti i dati personali vengono rimossi dall'apparecchio. Inoltre un proprietario precedente non potrà più accedere all'apparecchio.



Attivare l'acustica dei tasti

- Toccare il simbolo .
- Scorrere verso sinistra o verso destra finché al centro viene visualizzato il simbolo .
- Toccare il simbolo .

Se l'acustica dei tasti è attiva, il simbolo  si illumina di arancione.

- Per uscire dal livello di impostazione, toccare il simbolo .



Disattivare l'acustica dei tasti

- Toccare il simbolo .
- Scorrere verso sinistra o verso destra finché al centro viene visualizzato il simbolo .
- Toccare il simbolo .

Con l'acustica dei tasti spenta, il simbolo  si illumina di bianco.

- Per uscire dal livello di impostazione, toccare il simbolo .

Modificare il volume dei segnali acustici /

- Toccare il simbolo .
- Scorrere verso sinistra o verso destra finché al centro viene visualizzato il simbolo .
- Toccare il simbolo .





- Selezionare il volume desiderato spostando la barra verso sinistra o destra (livello 1–7).
- Se si desidera spegnere completamente gli allarmi e i segnali acustici, spostare la barra il più possibile verso sinistra finché questa non si spegne del tutto.
- Confermare l'impostazione desiderata toccando la barra.

Con i segnali acustici e l'allarme spenti compare il simbolo  in bianco.



Se gli allarmi e i segnali acustici sono attivi, compare il simbolo  in arancione.

- Per uscire dal livello di impostazione, toccare il simbolo .





Modificare la luminosità display

- Toccare il simbolo .
- Scorrere verso sinistra o verso destra finché al centro viene visualizzato il simbolo .
- Toccare il simbolo .
- Selezionare il livello di luminosità desiderato spostando la barra verso sinistra o destra (livello 1–7).
- Confermare l'impostazione desiderata toccando la barra.
- Per uscire dal livello di impostazione, toccare il simbolo .

Modificare l'unità temperatura °C/°F



- Toccare il simbolo .
 - Scorrere verso sinistra o verso destra finché al centro è visualizzato °C o °F.
 - Premere °C o °F per modificare l'unità temperatura.
- Compare °C o °F.
- Per uscire dal livello di impostazione, toccare il simbolo .

Disattivare la modalità Fiera

- Toccare il simbolo .
- Toccare il simbolo .
- Scorrere verso sinistra o verso destra finché al centro viene visualizzato il simbolo .
- Toccare il simbolo .

Dopo aver disattivato la modalità Fiera , l'apparecchio si spegne e deve essere riacceso.

Ripristino all'impostazione di serie



- Toccare il simbolo .
- Scorrere verso sinistra o verso destra finché al centro viene visualizzato il simbolo .
- Toccare il simbolo .

Viene visualizzato il simbolo .

- Toccare il simbolo .

L'apparecchio per il freddo si spegne e deve essere riacceso.

Attivare la spia del filtro Active AirClean

- Premere .
- Scorrere verso sinistra o verso destra, finché al centro si visualizza .
- Premere .

Quando la spia del filtro Active AirClean è attivata,  si illumina di arancio.

- Per uscire dal livello di impostazione, premere .

Pulizia e cura

Non rimuovere la targhetta dati all'interno dell'apparecchio per il freddo. Sarà necessario consultarla in caso di guasti.

Accertarsi che l'acqua non penetri nei componenti elettrici o nell'illuminazione.

 Pericolo di danneggiamento a causa della penetrazione di umidità. Il vapore di una macchina a vapore può danneggiare la plastica e i componenti elettrici. Non utilizzare macchine a vapore per la pulizia dell'apparecchio per il freddo.

Indicazioni sui prodotti detergenti

All'interno dell'apparecchio utilizzare solo prodotti per la pulizia che non possano compromettere gli alimenti.

Per evitare di danneggiare le superfici, per pulire **evitare** di usare

- detergenti contenenti soda, ammoniaca, acidi o cloruri;
- prodotti anticalcare;
- detergenti abrasivi, (ad es. polveri o latte abrasivi, pietre di pulizia);
- detersivi contenenti solventi;
- prodotti per pulire l'acciaio inossidabile;
- detersivo per lavastoviglie;
- spray per forno;
- prodotti per la pulizia di piani cottura in vetroceramica (eccezione per la pulizia del frontale in vetro);

- prodotti per il vetro (tranne che per la pulizia del frontale in vetro: prodotto a basso contenuto di alcool, senza additivi, ad es. agrumati o simili);
- spugne dure abrasive e spazzole (ad es. spugne per i piatti);
- gomme cancella-sporco;
- raschietti in metallo affilati.

Per la pulizia si consiglia di usare acqua tiepida con un po' di detersivo per piatti.

Operazioni preliminari per la pulizia dell'apparecchio

- Spegnere l'apparecchio per il freddo. Sul display compare  e il raffreddamento è spento.
- Prelevare le bottiglie di vino dall'apparecchio per il freddo e conservarle in un luogo fresco.
- Togliere gli alimenti dal vano congelatore e conservarli in un luogo fresco.
- Se necessario, rimuovere tutte le parti estraibili per pulirle (v. cap. "Presentazione del prodotto", voce "Modificare la disposizione interna").
- Smontare gli accessori asportabili per pulirli.
- Prima di pulire le griglie portabottiglie, asportare i listelli scrivibili.

Pulire il vano interno

Pulire regolarmente l'apparecchio, almeno una volta al mese.

Se lo sporco agisce a lungo, in determinate circostanze diventa impossibile eliminarlo.

Le superfici potrebbero cambiare colore o alterarsi.

Rimuovere subito eventuali residui di sporco.

- Pulire il vano interno con un panno di spugna pulito, acqua tiepida e un po' di detersivo per piatti.
- Pulire il cassetto regolarmente.
- Eliminare regolarmente i residui di acqua e ghiaccio dal cassetto dei cubetti di ghiaccio.
- Pulire il cassetto dei cubetti di ghiaccio prima di spegnere l'IceMaker per un periodo di tempo prolungato.
- Pulire tutte le parti in **legno** con un panno appena umido, **non** devono bagnarsi.

 Pericolo di danneggiamento a causa di detersivi non adatti.

Se si puliscono i listelli di etichettatura (NoteBoard) con un detersivo, si può danneggiare il rivestimento.

Pulire i NoteBoard solo con acqua pulita.

- Sciacquare con acqua pulita e asciugare tutto con un panno.
- Per aerare sufficientemente l'apparecchio per il freddo ed evitare la formazione di cattivi odori, lasciarlo aperto ancora per un po'.

Pulire gli accessori a mano o in lavastoviglie

I seguenti pezzi devono essere esclusivamente lavati **a mano**:

- tutti i cassettei
- gli accumulatori di freddo.

I seguenti componenti sono **adatti al lavaggio in lavastoviglie**:

 Pericolo di danneggiare l'apparecchio a causa delle temperature troppo elevate in lavastoviglie.

Alcune parti dell'apparecchio possono diventare inutilizzabili o ad es. deformarsi con il lavaggio in lavastoviglie a una temperatura superiore a 55 °C.

Per le parti lavabili in lavastoviglie, selezionare esclusivamente programmi con temperatura max. di 55 °C.

A contatto con coloranti naturali contenuti ad es. nelle carote, nei pomodori e nel ketchup, le parti in plastica si possono decolorare in lavastoviglie. Questa decolorazione non pregiudica la stabilità dei pezzi.

- palette per cubetti di ghiaccio
- la parete divisoria del cassetto di cubetti di ghiaccio;
- i ripiani in vetro

Rimuovere il cassetto di congelazione e il ripiano in vetro

- Sollevare il cassetto di congelazione nella parte anteriore ed estrarlo obliquamente verso l'alto.
- Sfilare i ripiani in vetro tra i cassettei di congelazione.

Pulizia e cura

Inserire i ripiani in vetro e i cassettei di congelazione

- Introdurre i ripiani in vetro nel vano congelatore.
- Inserire dall'alto i cassettei di congelazione obliqui nel vano congelatore.

Sostituire i filtri Active AirClean (filtri a carbone attivo)

I nuovi filtri Active AirClean sono disponibili presso l'assistenza tecnica Miele, il rivenditore specializzato oppure sul sito Miele.

Il filtro Active AirClean si trova dietro il listello scrivibile (NoteBoard) tra le zone enoteca.

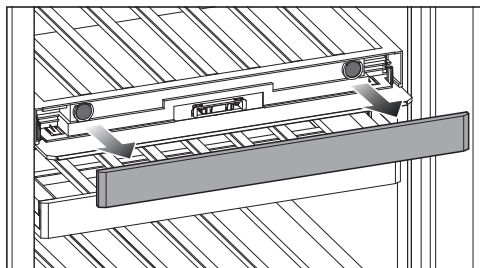

- Rimuovere il NoteBoard.

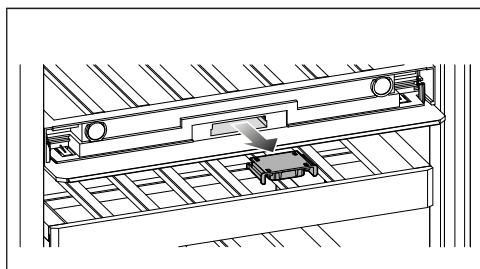

- Estrarre la sede del filtro.

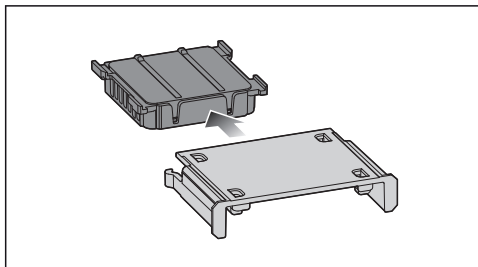

- Estrarre il filtro Active AirClean usato.
- Smaltire il filtro Active AirClean nei rifiuti domestici.

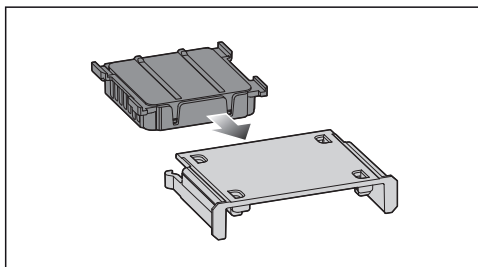

- Inserire il nuovo filtro Active AirClean nella sede del filtro.

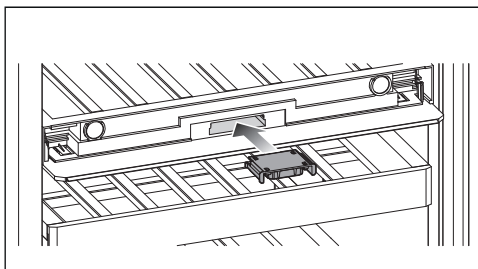

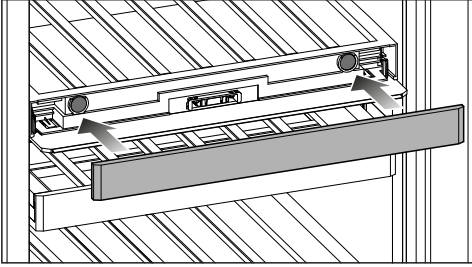

- Inserire la sede del filtro con il nuovo filtro Active AirClean.



- Posizionare il NoteBoard.



Confermare la sostituzione del filtro Active AirClean

- Toccare il simbolo  sul display.

Il simbolo  si spegne e il contatore viene resettato.

Pulire la vaschetta dei cubetti di ghiaccio



La vaschetta dei cubetti di ghiaccio **non** è estraibile e deve quindi essere portata in posizione di pulizia.

- Accendere l'IceMaker (v. cap. "Modifica delle impostazioni").
- Svuotare il cassetto dei cubetti di ghiaccio.
- Inserire completamente il cassetto dei cubetti di ghiaccio.
- Premere .
- Scorrere verso sinistra o verso destra finché al centro si visualizza .
- Premere .

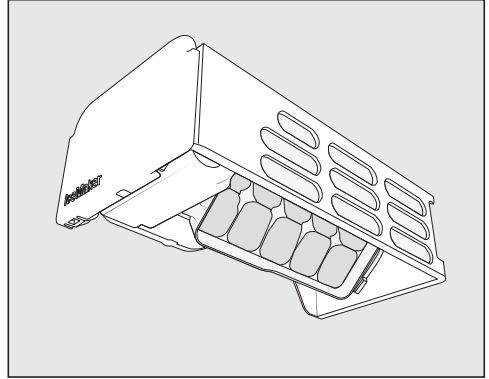
Adesso trascorre un po' di tempo finché la vaschetta dei cubetti di ghiaccio ruota nella posizione di pulizia.



Se il movimento della vaschetta dei cubetti di ghiaccio è terminato, a display compare il simbolo .

- Estrarre il cassetto dei cubetti di ghiaccio.
- Pulire la vaschetta dei cubetti di ghiaccio e il cassetto con acqua tiepida e un po' di detersivo per piatti. Sciacquare a fondo con acqua pulita e asciugare con un panno.
- Reinscrivere il cassetto.
- Dopo la pulizia premere il simbolo .
- Per uscire dal livello di impostazione, premere .

Si sente che la vaschetta dei cubetti di ghiaccio torna nella posizione base.

Pulire i frontali dell'apparecchio e le pareti laterali

Se lo sporco agisce a lungo, in determinate circostanze diventa impossibile eliminarlo. Le superfici potrebbero cambiare colore o alterarsi.

Rimuovere subito lo sporco dal pannello frontale e dalle pareti laterali.

Pulizia e cura

Tutte le superfici si graffiano facilmente e possono rimanere macchiate o alterarsi se si usano detersivi non adeguati.

Leggere le informazioni riportate all'inizio del presente capitolo, alla voce "Indicazioni sui prodotti detersivi".

- Pulire le superfici con una spugna pulita, poco detersivo per piatti e acqua calda. Per la pulizia è adatto anche un panno in microfibra leggermente inumidito senza detersivo.
- Sciacquare a fondo le superfici e asciugarle bene con uno straccio morbido.
- Pulire lo sportello con un prodotto per il vetro.

Il frontale del vano congelatore è dotato di un rivestimento pregiato. Protegge dallo sporco e ne facilita la pulizia.

 Pericolo di danneggiamento a causa di una pulizia errata.

Il rivestimento delle superfici si danneggia.

Non trattare questa superficie **con detersivi per acciaio inossidabile**.

Pulire la guarnizione dello sportello

 Pericolo di danneggiamento a causa di una pulizia errata.

La guarnizione dello sportello trattata con oli o grassi può diventare porosa.

Non trattare la guarnizione dello sportello con oli o grassi.

- Pulire regolarmente la guarnizione con acqua pulita e asciugarla bene con un panno.

Pulire le aperture di aerazione e sfiato

- Pulire con regolarità le aperture di ventilazione servendosi di un pennello o dell'aspirapolvere (utilizzare ad es. il pennello per mobili per aspirapolvere Miele).

Dopo la pulizia

- Sistemare tutte le parti nell'apparecchio.
- Accendere l'apparecchio.
- Inserire le bottiglie di vino nelle zone enoteca.
- Attivare brevemente la funzione SuperFrost ❄ per far scendere rapidamente la temperatura nel vano congelatore.
- Appena la temperatura del vano congelatore è sufficientemente bassa, sistemarvi i cassetti di congelazione con gli alimenti surgelati.
- Disattivare la funzione SuperFrost ❄ appena il vano congelatore ha raggiunto una temperatura costante di almeno -18 °C.
- Chiudere lo sportello.

Sbrinare

Sbrinare le zone enoteca

Le zone enoteca si sbrinano in automatico.

Vano congelatore

L'apparecchio per il freddo è dotato di sistema "NoFrost", grazie al quale il vano congelatore si sbrina automaticamente.

La maggior parte dei guasti può essere risolta in autonomia. In molti casi si può risparmiare tempo e denaro senza bisogno di rivolgersi all'assistenza tecnica.

Accedere al sito www.miele.ch/it/support/customer-assistance per informazioni sulla risoluzione autonoma dei guasti.



Laddove possibile non aprire l'apparecchio fino alla rimozione del guasto per limitare al minimo la perdita di refrigerazione.

Problemi generali con l'apparecchio

Anomalia	Causa e intervento
L'apparecchio per il freddo non raffredda.	L'apparecchio per il freddo non è acceso. ■ Accendere l'apparecchio per il freddo.
	La spina non è inserita correttamente nella presa o la spina dell'apparecchio non è inserita correttamente nella presa dell'apparecchio. ■ Inserire la spina nella presa elettrica e la spina dell'apparecchio nella presa dell'apparecchio.
	L'interruttore principale dell'impianto elettrico di casa è scattato. L'apparecchio per il freddo, la tensione di rete o un altro apparecchio potrebbero essere difettosi. ■ Rivolgersi a un elettricista qualificato o all'assistenza tecnica.
Il compressore si attiva più frequentemente e più a lungo, la temperatura interna dell'apparecchio per il freddo è troppo bassa.	Gli sportelli dell'apparecchio sono stati aperti di frequente. Oppure sono stati conservati grandi quantitativi di alimenti. ■ Aprire quindi gli sportelli solo se indispensabile e per il più breve tempo possibile.
	Gli sportelli dell'apparecchio non si chiudono completamente. La temperatura all'interno dell'apparecchio per il freddo si abbassa. ■ Controllare la posizione degli sportelli dell'apparecchio e, se necessario, regolare gli sportelli con le viti delle cerniere.
	Gli sportelli non sono chiusi correttamente. Qualora si fosse già formato uno spesso strato di ghiaccio, si riduce la potenza refrigerante e aumentano i consumi energetici.





Risoluzione dei problemi

Anomalia	Causa e intervento
	<ul style="list-style-type: none"> ■ Chiudere sempre completamente gli sportelli dell'apparecchio. ■ Se necessario, sbrinare l'apparecchio per il freddo e pulirlo. <p>La temperatura circostante è troppo elevata. Più è alta la temperatura circostante, più a lungo rimane in funzione il compressore.</p> <ul style="list-style-type: none"> ■ Attenersi alle indicazioni del cap. "Installazione", voce "Luogo di installazione". <p>Le aperture di ventilazione sono ostruite o impolverate.</p> <ul style="list-style-type: none"> ■ Non coprire le aperture di ventilazione. ■ Togliere regolarmente la polvere dalle aperture di ventilazione. <p>Per gli elettrodomestici da incasso: l'apparecchio per il freddo non è stato incassato correttamente nella nicchia.</p> <ul style="list-style-type: none"> ■ Montare l'apparecchio in base alle istruzioni di montaggio.
<p>La temperatura nell'apparecchio per il freddo è troppo bassa.</p>	<p>È stata impostata una temperatura troppo bassa nell'apparecchio per il freddo.</p> <ul style="list-style-type: none"> ■ Correggere l'impostazione della temperatura. <p>La funzione SuperFrost ❄ è ancora attiva.</p> <ul style="list-style-type: none"> ■ Per risparmiare energia è possibile spegnere in anticipo la funzione SuperFrost ❄.
<p>La temperatura nell'apparecchio per il freddo è troppo alta. Gli alimenti surgelati (a seconda del modello) potrebbero scongelarsi.</p>	<p>Non si tratta di un errore. La temperatura impostata è troppo alta.</p> <ul style="list-style-type: none"> ■ Correggere l'impostazione della temperatura. ■ Controllare ancora la temperatura dopo 24 ore. <p>Non è stata raggiunta la temperatura circostante impostata per l'apparecchio per il freddo. Il compressore si attiva più raramente se la temperatura circostante è troppo bassa. La temperatura all'interno dell'apparecchio per il freddo aumenta.</p> <ul style="list-style-type: none"> ■ Attenersi alle indicazioni del cap. "Installazione", voce "Luogo di installazione". ■ Aumentare la temperatura circostante.







Risoluzione dei problemi

Anomalia	Causa e intervento
L'umidità dell'aria desiderata nella zona enoteca inferiore non si regola.	La temperatura ambiente è troppo alta o troppo bassa. ■ Garantire una temperatura ambiente compresa tra i 19 e i 28 °C.
	La temperatura nella zona enoteca inferiore è impostata su valori troppo alti. ■ Per una lunga conservazione dei vini si consiglia una temperatura compresa tra 12 e 14 °C.
	L'umidità dell'aria ambiente è troppo bassa. ■ In presenza di un'umidità dell'aria ambiente molto bassa, in determinate circostanze, non è possibile raggiungere un'umidità dell'aria elevata all'interno delle zone enoteca.
	L'umidità dell'aria all'interno dell'enoteca dipende sostanzialmente dalla frequenza e dalla durata dell'apertura dello sportello, dalla temperatura ambiente e dall'umidità dell'aria ambiente, dal carico e dall'impostazione dell'apparecchio.
Le staffe sulle griglie portabottiglie si ritirano.	La modifica del volume dovuta all'assorbimento di umidità o all'asciugatura è una caratteristica tipica del legno. Un'elevata umidità dell'aria nell'enoteca fa in modo che le parti in legno "lavorino". Quindi, in determinate circostanze, le parti in legno si ritirano e si possono formare delle crepe. I nodi e le venature del legno fanno parte delle sue caratteristiche.
Sulle etichette dei vini si è formata muffa.	A seconda della colla usata, sulle etichette può formarsi muffa. ■ Eliminare accuratamente le tracce di muffa. Pulire le bottiglie ed eliminare eventualmente i residui di colla.
Sui turaccioli delle bottiglie di vino si forma una pellicola bianca.	I turaccioli si sono ossidati a contatto con l'aria. ■ Rimuovere la pellicola bianca con un panno asciutto. La pellicola non compromette la qualità del vino.
I prodotti surgelati si sono attaccati formando un blocco unico.	Le confezioni dei surgelati non erano asciutte al momento di metterle nel congelatore. ■ Separare le diverse confezioni servendosi di un oggetto smussato, ad es. il manico di un cucchiaio.













Risoluzione dei problemi

Anomalia	Causa e intervento
Non viene attivato nessun segnale acustico sebbene lo sportello sia aperto da lungo tempo.	<p>Non si tratta di un errore. L'allarme nella modalità Impostazioni è stato spento. Se si desidera di nuovo attivare l'allarme acustico:</p> <ul style="list-style-type: none"> ■ Toccare il simbolo . ■ Scorrere verso sinistra o verso destra finché al centro viene visualizzato il simbolo . ■ Toccare il simbolo . ■ Selezionare il volume desiderato spostando la barra a segmenti verso destra. ■ Confermare l'impostazione desiderata toccando la barra a segmenti. <p>Se gli allarmi e i segnali acustici sono attivi, compare il simbolo  orange.</p>
L'apparecchio è ricoperto di brina/ghiaccio oppure all'interno si forma acqua di condensa. Lo sportello non si chiude correttamente.	<p>La guarnizione dello sportello è fuoriuscita dalla scanalatura.</p> <ul style="list-style-type: none"> ■ Verificare che la guarnizione sportello si trovi correttamente nella scanalatura.
	<p>La guarnizione dello sportello è danneggiata.</p> <ul style="list-style-type: none"> ■ Controllare se la guarnizione dello sportello è danneggiata.
La guarnizione dello sportello è danneggiata o deve essere sostituita.	<p>Si può sostituire la guarnizione sportello senza attrezzi.</p> <ul style="list-style-type: none"> ■ Sostituire la guarnizione sportello. L'accessorio è reperibile presso i rivenditori specializzati o presso il servizio di assistenza tecnica.









Indicazioni nel display

Segnalazione	Causa e intervento
Nel display di avvio il simbolo  si illumina, l'apparecchio per il freddo non raffredda, tuttavia sia i comandi che l'illuminazione interna funzionano.	<p>La modalità Fiera è attiva.</p> <ul style="list-style-type: none"> ■ Toccare il simbolo . ■ Toccare il simbolo . ■ Scorrere verso sinistra o verso destra finché al centro viene visualizzato il simbolo . ■ Toccare il simbolo . <p>Dopo aver disattivato la modalità Fiera , l'apparecchio per il freddo si spegne e deve essere riacceso.</p>







Risoluzione dei problemi

Segnalazione	Causa e intervento
Sul display non compare nulla. È oscurato.	La modalità Sabbath  è attivata. L'illuminazione interna è spenta e l'apparecchio raffredda. ■ Premere il display nero. Sul display compare il simbolo  . ■ Toccare il simbolo  . Il simbolo  si accende di colore arancione. ■ Premere di nuovo il simbolo  . Quando è disattivata la modalità Sabbath, il simbolo  diventa bianco.
Nel display  si illumina e i comandi dell'apparecchio per il freddo non funzionano.	La funzione di blocco è attiva. ■ Sbloccare l'apparecchio per il freddo brevemente oppure spegnere completamente la funzione di blocco (v. cap. "Modifica delle impostazioni", voce "Disattivare brevemente/completamente la funzione di blocco  /  ").
Sul display si accende , si attiva anche un segnale acustico.	La spia del filtro Active AirClean  ricorda di sostituire il filtro Active AirClean. ■ Sostituire il filtro Active AirClean (v. cap. "Pulizia e manutenzione", voce "Sostituire i filtri Active AirClean"). Confermare la sostituzione del filtro Active AirClean toccando il simbolo  sul display.  scompare dal display.







Risoluzione dei problemi

Segnalazione	Causa e intervento
<p>Nel display  si accende in giallo e si attiva un segnale acustico.</p>	<p>Il cassetto dei cubetti di ghiaccio non è nell'apparecchio. Dopo aver chiuso lo sportello si avverte un segnale acustico.</p> <ul style="list-style-type: none"> ■ Premere  sul display. <p>La segnalazione di allarme è stata confermata e il segnale acustico si spegne.</p> <p>Nel display viene visualizzata nuovamente la temperatura effettiva momentanea.</p> <ul style="list-style-type: none"> ■ Inserire di nuovo correttamente il cassetto dei cubetti di ghiaccio nell'apparecchio per il freddo oppure spegnere l'IceMaker. <p>L'allacciamento all'acqua pulita non è stato installato.</p> <ul style="list-style-type: none"> ■ Accertarsi che l'allacciamento all'acqua pulita sia installato correttamente. <p>L'afflusso idrico non è aperto.</p> <ul style="list-style-type: none"> ■ Aprire il rubinetto di chiusura. <p>Nel tubo è presente una piega.</p> <ul style="list-style-type: none"> ■ Controllare il tubo e sostituire quello difettoso solo con pezzi di ricambio originali Miele. <p>La pressione dell'acqua è troppo bassa.</p> <ul style="list-style-type: none"> ■ Verificare se la pressione dell'acqua è compresa fra 150 kPa e 620 kPa (1,5 bar e 6,2 bar).
<p>A display  si illumina di giallo e si attiva un segnale acustico.</p>	<p>Il cassetto dell'IceMaker è pieno.</p> <ul style="list-style-type: none"> ■ Estrarre il cassetto e svuotarlo.
<p>Sul display   si illumina di giallo, inoltre suona un segnale acustico e la luce interna lampeggia.</p>	<p>È stato attivato l'allarme sportello.</p> <ul style="list-style-type: none"> ■ Premere  . <p>Il segnale acustico cessa di suonare,   si spegne e l'illuminazione interna resta accesa.</p>



Risoluzione dei problemi

Segnalazione	Causa e intervento
<p>In una zona enoteca   si illumina di rosso e suona anche un segnale acustico.</p>	<p>È stato attivato l'allarme temperatura, la zona enoteca coinvolta, a seconda della temperatura impostata, è troppo calda o troppo fredda.</p> <p>I motivi potrebbero essere per esempio:</p> <ul style="list-style-type: none">– Lo sportello dell'apparecchio è stato aperto di frequente.– Le aperture di ventilazione sono ostruite.– Si è verificata un'interruzione della corrente prolungata. <p>■ Premere  .</p> <p>  scompare e il segnale acustico si spegne.</p> <p>Sull'indicatore della temperatura della zona enoteca interessata il valore più caldo presente fino a quel momento nella zona enoteca lampeggia per ca. 1 minuto. L'indicatore della temperatura passa poi alla temperatura effettiva nella zona enoteca.</p> <p>È possibile uscire dall'indicatore della temperatura lampeggiante:</p> <p>■ Sfiocare l'indicatore della temperatura della zona enoteca.</p> <p>Si cancella la temperatura più alta visualizzata. Successivamente sull'indicatore della temperatura si visualizza nuovamente la temperatura effettiva della zona enoteca.</p> <p>■ Eliminare le cause della situazione di allarme.</p>









Risoluzione dei problemi

Segnalazione	Causa e intervento
<p>Nell'indicatore della temperatura del vano congelatore il simbolo   si illumina di rosso e si attiva un segnale acustico.</p>	<p>È stato attivato l'allarme temperatura, il vano congelatore, a seconda della temperatura impostata, è troppo caldo.</p> <p>I motivi potrebbero essere ad es.:</p> <ul style="list-style-type: none">– Lo sportello dell'apparecchio è stato aperto di frequente– È stata inserita nel congelatore una grande quantità di alimenti, senza attivare la funzione SuperFrost.– Si è verificata un'interruzione della corrente prolungata.– L'apparecchio per il freddo è difettoso. <p>■ Toccare il simbolo  .</p> <p>La segnalazione di allarme è stata confermata: il simbolo   e il segnale acustico si spengono.</p> <p>Sul display del vano congelatore il valore più caldo presente fino a quel momento nel vano congelatore lampeggia per ca. 1 minuto. L'indicatore della temperatura passa poi alla temperatura effettiva nel vano congelatore.</p> <p>È possibile uscire dall'indicatore della temperatura lampeggiante:</p> <p>■ Sfioccare l'indicatore della temperatura del vano congelatore.</p> <p>Si cancella la temperatura più alta visualizzata. Successivamente sull'indicatore della temperatura riappare la temperatura effettiva del vano congelatore rilevata al momento.</p> <p>■ Eliminare le cause della situazione di allarme.</p> <p>■ A seconda della temperatura, controllare che gli alimenti non abbiano iniziato a scongelarsi o si siano scongelati del tutto. In caso affermativo, consumare gli alimenti o congelarli di nuovo solo dopo averli cotti.</p>



Risoluzione dei problemi

Segnalazione	Causa e intervento
<p>Nel display appare in rosso il simbolo di allarme  e si attiva anche un segnale acustico.</p>	<p>Viene visualizzata un'interruzione della corrente: negli ultimi giorni o ore, la temperatura dell'apparecchio è aumentata notevolmente per breve tempo in seguito a un'interruzione o sospensione dell'erogazione elettrica.</p> <p>■ Premere .</p> <p>La segnalazione di anomalia è stata confermata:  e il segnale acustico si spengono.</p> <p>Nell'indicatore della temperatura lampeggia per ca. 1 minuto la gradazione più calda presente fino a quel momento nell'apparecchio. L'indicatore della temperatura passa poi alla temperatura effettiva.</p> <p>È possibile uscire dall'indicatore lampeggiante di temperatura:</p> <p>■ Sfiurare l'indicatore della temperatura.</p> <p>Si cancella la temperatura più alta visualizzata. Successivamente nell'indicatore di temperatura viene nuovamente visualizzata la temperatura effettiva. L'apparecchio funziona in base all'ultima temperatura impostata.</p> <p>■ Eliminare le cause della situazione di allarme.</p> <p>■ A seconda della temperatura, controllare che gli alimenti non abbiano iniziato a scongelarsi o si siano scongelati del tutto. In caso affermativo, consumare gli alimenti o congelarli di nuovo solo dopo averli cotti.</p>

Risoluzione dei problemi

Segnalazione	Causa e intervento
<p>Nel display il simbolo  si illumina di rosso e compare un codice di guasto F con cifre. Si attiva inoltre un segnale acustico di allarme.</p>	<p>Si tratta di un guasto.</p> <ul style="list-style-type: none"> ■ Disattivare l'allarme, premendo il simbolo  sul display. ■ Contattare l'assistenza tecnica. <p>Per segnalare un guasto oltre al codice di errore visualizzato occorrono anche l'identificativo del modello e il numero di serie del proprio apparecchio per il freddo. Questi dati si possono visualizzare direttamente:</p> <ul style="list-style-type: none"> ■ Toccare il simbolo  sul display. <p>Sul display appaiono i dati necessari relativi all'apparecchio.</p> <p>Confermando il simbolo  si esce dalla visualizzazione delle informazioni e appare nuovamente il codice di errore.</p> <p>È possibile disattivare l'apparecchio anche direttamente dal messaggio di errore.</p>
<p>Nel display appare in rosso il simbolo di allarme   e si attiva anche un segnale acustico.</p>	<p>Si è verificato un guasto dell'IceMaker.</p> <ul style="list-style-type: none"> ■ Disattivare l'allarme sportello, premendo   sul display. ■ Contattare l'assistenza tecnica.

Problemi con il produttore di cubetti di ghiaccio

Anomalia	Causa e intervento
<p>Non è possibile accendere l'IceMaker.</p>	<p>L'apparecchio per il freddo/il vano congelatore non è acceso.</p> <ul style="list-style-type: none"> ■ Accendere l'apparecchio per il freddo/il vano congelatore.
<p>Non è possibile spegnere l'IceMaker.</p>	<p>La modalità Party  è ancora attiva.</p> <ul style="list-style-type: none"> ■ Disattivare la modalità Party  (v. cap. "Modifica delle impostazioni", voce "Disattivare la modalità Party ").
<p>L'IceMaker non produce cubetti.</p>	<p>L'apparecchio per il freddo o l'IceMaker non sono accesi.</p> <ul style="list-style-type: none"> ■ Accendere l'apparecchio per il freddo o l'IceMaker. <p>Il cassetto dei cubetti di ghiaccio non è chiuso correttamente (a seconda del modello).</p>

Risoluzione dei problemi

Anomalia	Causa e intervento
	<ul style="list-style-type: none"> ■ Inserire correttamente il cassetto dei cubetti di ghiaccio.
	<p>Lo sportello dell'apparecchio è stato aperto troppo di frequente, cosicché l'attività del compressore aumenta e l'IceMaker ghiaccia.</p> <ul style="list-style-type: none"> ■ Aprire lo sportello solo in caso di bisogno e chiuderlo subito.
	<p>La temperatura nel vano congelatore è troppo alta.</p> <ul style="list-style-type: none"> ■ Impostare una temperatura più bassa.
	<p>Apparecchi per il freddo con serbatoio dell'acqua: il serbatoio non è abbastanza pieno.</p> <ul style="list-style-type: none"> ■ Riempire il serbatoio dell'acqua.
	<p>Il serbatoio dell'acqua non è correttamente in sede.</p> <ul style="list-style-type: none"> ■ Far rientrare correttamente il serbatoio dell'acqua in modo che possa agganciarsi.
	<p>Apparecchi per il freddo con allacciamento all'acqua pulita: l'afflusso idrico non è aperto o non è sfiato.</p> <ul style="list-style-type: none"> ■ Aprire l'afflusso idrico. ■ Verificare che l'afflusso idrico sia sfiato.
	<p>Il tubo dell'acqua presenta una piegatura.</p> <ul style="list-style-type: none"> ■ Controllare il tubo dell'acqua e sostituirlo, se necessario.
	<p>La pressione dell'acqua in afflusso è troppo bassa.</p> <ul style="list-style-type: none"> ■ Verificare se la pressione dell'acqua in afflusso è sufficientemente alta (a seconda del modello). <p>Tenere in considerazione che possono essere necessarie fino a 24 ore per produrre i primi cubetti di ghiaccio.</p>

Risoluzione dei problemi

Anomalia	Causa e intervento
I cubetti di ghiaccio hanno uno strano sapore o odore.	<p>Il contenitore di cubetti di ghiaccio viene svuotato molto raramente. In caso di conservazione prolungata il ghiaccio può assumere l'odore e il sapore di altre sostanze.</p> <ul style="list-style-type: none">■ Vuotare il contenitore di cubetti di ghiaccio.■ Pulire il contenitore di cubetti di ghiaccio.
	<p>Nel vano congelatore si conservano alimenti non confezionati. Il ghiaccio può assumere l'odore e il sapore di questi alimenti.</p> <ul style="list-style-type: none">■ Sistemare solo alimenti confezionati nel vano congelatore.
	<p>Il filtro acqua (a seconda del modello) è sporco.</p> <ul style="list-style-type: none">■ Controllare se il filtro acqua deve essere pulito o sostituito.

Illuminazione interna



Pericolo di scossa elettrica per la presenza di cavi esposti.

Rimuovendo il coprilampada, è possibile venire a contatto con parti che conducono corrente.

Non rimuovere il coprilampada. L'illuminazione a LED deve essere sostituita e riparata solo dall'assistenza tecnica.



Pericolo di ferirsi con l'illuminazione a LED.

Questa illuminazione corrisponde al gruppo di rischio RG 2. Se la copertura è difettosa, si può compromettere la vista.

In caso di coprilampada difettoso, non osservare la luce da vicino con strumenti ottici (una lente di ingrandimento o simili).

Anomalia	Causa e intervento
L'illuminazione interna non funziona.	L'apparecchio per il freddo non è acceso. ■ Accendere l'apparecchio per il freddo.
	La modalità Sabbath è attiva: il display è scuro e l'apparecchio per il freddo raffredda. ■ Premere il display nero. Sul display compare il simbolo . ■ Toccare il simbolo . Il simbolo si accende di colore arancione. ■ Nella modalità impostazioni premere il simbolo . Quando è disattivata la modalità Sabbath, il simbolo diventa bianco.
	L'illuminazione interna si spegne automaticamente per surriscaldamento, se lo sportello dell'apparecchio rimane aperto per ca. 15 min. Se non è questo il motivo, si tratta di un guasto. ■ Contattare l'assistenza tecnica.
La luce interna rimane accesa anche se lo sportello è chiuso.	Non si tratta di un guasto. La luce di presentazione è accesa. ■ Toccare il tasto sensore per la luce di presentazione sul display per spegnerla. Il tasto sensore non si illumina più di arancio.
L'illuminazione interna lampeggia.	Non si tratta di un errore. L'allarme sportello è stato attivato.

Risoluzione dei problemi

Cause dei rumori

Nel corso del funzionamento l'apparecchio causa diversi rumori.
Con potenza di raffreddamento ridotta, l'apparecchio funziona a risparmio energetico, ma più a lungo. Il volume è più basso.
Con potenza di raffreddamento elevata, gli alimenti si raffreddano rapidamente. Il volume è più alto.

Rumori normali	Quali sono le cause dei rumori?
Sibilo, fischio	Il refrigerante viene iniettato nel circuito refrigerante.
Crepitio, gorgoglio, mormorio	Il refrigerante scorre nei tubi.
Ronzio	L'apparecchio raffredda.
Clic	Il termostato spegne o accende il compressore.
Fruscio, brusio	Il ventilatore è in funzione. L'apriporta automatico (a seconda del modello) apre o chiude lo sportello dell'apparecchio.
Scricchiolio	Il materiale nell'apparecchio per il freddo si dilata.
Crepitio	Le valvole o gli sportellini sono attivi.
Segnale acustico (apparecchi per il freddo con serbatoio acqua)	L'acqua viene pompata dal serbatoio.
Risucchio (apparecchi con ammortizzatore di chiusura dello sportello)	Lo sportello dell'apparecchio con ammortizzatore di chiusura viene aperto o chiuso.
Tenere presente che i rumori del compressore e del flusso nel circuito refrigerante non si possono evitare.	

Risoluzione dei problemi

Rumori	Causa e intervento
Vibrazioni, strepitii, tintinnii	L'apparecchio per il freddo non è in piano. Sistemare correttamente l'apparecchio per il freddo, servendosi di una livella a bolla d'aria. A tale scopo utilizzare i piedini di regolazione (a seconda del modello) al di sotto dell'apparecchio per il freddo.
	Elettrodomestici da incasso: in una nicchia da incasso a partire da 140 cm, inserire le guide di stabilizzazione allegate sul lato inferiore della base dell'apparecchio.
	L'apparecchio per il freddo tocca mobili o apparecchiature vicine. Spostare l'apparecchio per il freddo.
	Cassetti, cesti o ripiani traballano o sono rimasti incastrati. Controllare le parti mobili estraibili ed eventualmente reinserirle.
	Bottiglie o recipienti si toccano. Distanziarli tra loro leggermente.
Il fissacavo (a seconda del modello) si trova ancora sulla parete posteriore. Rimuovere il fissacavo.	

Assistenza tecnica

Nel sito www.miele.com/service sono disponibili informazioni sulla risoluzione autonoma dei guasti e sui pezzi di ricambio Miele.

Contatti in caso di guasti

Se non è possibile eliminare il guasto, contattare ad es. il rivenditore specializzato Miele o l'assistenza tecnica Miele.

È possibile prenotare online l'assistenza tecnica Miele sul sito www.miele.com/service.

I contatti dell'assistenza tecnica Miele si trovano in fondo al presente documento.

L'assistenza tecnica necessita dell'identificativo del modello e del numero di serie (fabbr./SN/n.). Entrambi i dati sono riportati sulla targhetta dati all'interno dell'apparecchio oppure, a seconda del modello, nella modalità di impostazione sotto le informazioni **i**.

Banca dati EPREL

Dal 1° marzo 2021 le informazioni relative all'etichettatura energetica e alle specifiche per la progettazione ecocompatibile sono contenute nella banca dati prodotti (EPREL). Al seguente link <https://eprel.ec.europa.eu/> è disponibile la banca dati dei prodotti. Verrà richiesto di immettere l'identificativo del modello.

L'identificativo del modello è riportato sulla targhetta dati all'interno dell'apparecchio oppure, a seconda del modello, nella modalità di impostazioni sotto le informazioni **i**.

Miele			
XXXXXX	Nr. XX/XXXXXXXXXX.		
WEINTEMPERERSCHRANK/UNTERTISCHMODELL MULTI-TEMPERATURE WINE STORAGE CABINET/UNDERCOUNTER APPAREIL DE MISE EN TEMP. DES VIN(S)MOUL ENCASTRABLE SOUS PLAN #P#W#D#T#A#Z#C#D#C#N#T#S#T#W#S#M#D#E#P#O#R#E#U#E#C#H#I#E#R#A ВИННИЙ ТЕМПЕРАТУРНИЙ ШКАФ			
Klasse/Class Classa/Classe SN-ST	Ap-Type/AP-Type AP-Type/AP-Type XXXX I	Built-in/Inl./Gross Capacity Volume Brui/Capacità Bruta XXXX I	Gefriervermögen/Freezing Capacity Pouvoir de Congel./Capac. Congeladora
Nutzinhalt NetCapacity Volume Utile Capac. Util	Ges / K / G / WEIN / KALT Tot / R / F / WINE / CHILL To / R / C / WINE / CHILL		R600a: XXg

Garanzia

La durata della garanzia è di 2 anni.

Ulteriori informazioni sono contenute nelle condizioni di garanzia allegate.

Luogo di installazione

 Pericolo di incendio e danneggiamento a causa di apparecchi che rilasciano calore.

Gli apparecchi che rilasciano calore possono incendiarsi e incendiare l'elettrodomestico.

Il cavo di alimentazione non deve entrare in contatto con fonti di calore.

Non posizionare apparecchi che rilasciano calore, come ad es. fornelli, punti cottura doppi o tostapane sull'apparecchio del freddo.

 Pericolo di incendio e di danneggiamento a causa di fiamme libere.

Le fiamme libere possono incendiare l'apparecchio.

Tenere le fiamme libere, ad es. una candela, lontane dall'apparecchio.

 Pericolo di incendio e danneggiamento dovuto a un'installazione non corretta.

Se la spina e i cavi di alimentazione toccano la parte posteriore dell'apparecchio per il freddo, possono essere danneggiati dalle vibrazioni e causare un cortocircuito.

La spina o i cavi di alimentazione non devono toccare l'apparecchio per il freddo.

I cavi di alimentazione non devono essere incastrati o danneggiati.

Non collegare altri apparecchi a prese installate dietro questo apparecchio per il freddo.

Non posizionare o azionare prese multiple, listelli distributori o altri apparecchi elettronici (ad es. trasformatori alogeni) nell'area posteriore.

L'ideale è un locale asciutto e ben ventilato.

Il pavimento nel luogo di installazione deve essere piano e orizzontale e deve avere la stessa altezza della pavimentazione circostante.

 Pericolo di danneggiamento a causa dell'umidità dell'aria elevata.

Se l'umidità dell'aria è elevata, è possibile che si formi condensa sulla superficie esterna dell'apparecchio.

Col tempo, la condensa può corrodere l'involucro esterno dell'apparecchio.

Per prevenire il fenomeno, posizionare l'apparecchio in un ambiente asciutto e/o climatizzato dotato di sufficiente aerazione.

Dopo l'incasso/posizionamento accertarsi che lo sportello/gli sportelli si chiuda/chiudano correttamente e che l'apparecchio sia stato incassato/posizionato come descritto. Rispettare le sezioni di aerazione e sfianto indicate.

Quando si sceglie il luogo di installazione, tenere presente che i consumi energetici dell'apparecchio per il freddo aumentano se nelle immediate vicinanze si trovano un impianto di riscaldamento, una cucina elettrica o altre fonti di calore. Anche i raggi diretti del sole sono da evitare. Temperature circostanti più elevate aumentano i consumi energetici, poiché il compressore funziona per più tempo.

Installazione

Classe climatica

L'apparecchio è predisposto per una determinata classe climatica (area temperatura ambiente), i cui limiti devono essere rispettati. I dati riguardanti la classe climatica sono riportati nella targhetta dati nel vano interno dell'apparecchio.

Classe climatica	Temperatura ambiente
SN	da 10 a 32 °C
N	da 16 a 32 °C
ST	da 16 a 38 °C
T	da 16 a 43 °C
SN-ST	da 10 a 38 °C
SN-T	da 10 a 43 °C

Una temperatura ambiente più bassa causa il fermo prolungato del compressore. Conseguentemente la temperatura all'interno dell'apparecchio può salire e provocare danni.

Requisiti di aerazione e fuoriuscita di aria

 Pericolo di incendio e di danni a causa di una aerazione inadeguata. Se l'apparecchio per il freddo non è sufficientemente aerato, il compressore si aziona più spesso e per periodi prolungati. Questo causa un aumento dei consumi energetici e una maggiore temperatura di funzionamento del compressore. Ciò potrebbe danneggiare l'apparecchio per il freddo.

Garantire un'aerazione e una fuoriuscita ottimali dell'aria dall'apparecchio:

Rispettare assolutamente le sezioni di aerazione e sfiato indicate.

Le aperture di ventilazione e sfiato non devono ostruirsi.

Pulire regolarmente le zone di aerazione per rimuovere polvere e sporco.

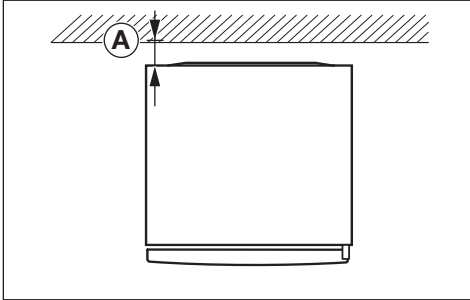

I consumi energetici sono stati determinati con una distanza **A** = 25 mm tra la parete posteriore dell'apparecchio e il muro. Se la distanza dalla parete è inferiore a 25 mm, la funzionalità dell'apparecchio per il freddo rimane invariata, ma i consumi energetici aumentano leggermente. La condensa può formarsi anche ad alte temperature ambiente.

L'aria sul pannello posteriore dell'apparecchio per il freddo si riscalda. Per questo motivo deve essere garantito un circuito ineccepibile dell'aria (v. voce "Dimensioni apparecchio").

Posizionamento di più apparecchi per il freddo adiacenti

⚠ Pericolo di danneggiamento a causa della condensa sulle pareti esterne dell'apparecchio.

In caso di umidità dell'aria elevata la condensa può depositarsi sulle pareti esterne dell'apparecchio e causarne la corrosione.

Non posizionare mai un apparecchio del freddo **direttamente** accanto ad altri apparecchi del freddo.

È necessario rispettare una distanza di almeno 70 mm tra gli apparecchi del freddo.

Posizionamento side-by-side

L'apparecchio per il freddo può essere collocato accanto a un altro frigorifero/enoteca, poiché nella parete laterale sinistra è dotato di un riscaldamento integrato (v. voce "Dimensioni apparecchio").

L'apparecchio per il freddo viene fornito con il rispettivo kit side-by-side. Le istruzioni di montaggio allegate descrivono come posizionare gli apparecchi del freddo l'uno accanto all'altro.

Consiglio: Informarsi presso il proprio rivenditore specializzato sulle possibili combinazioni dell'apparecchio.

Cambiare l'incernieratura dello sportello

L'apparecchio per il freddo viene fornito con incernieratura dello sportello a sinistra. Se si desidera l'incernieratura dello sportello a destra, si dovrà cambiare l'incernieratura dello sportello.

Consiglio: Per proteggere lo sportello dell'apparecchio e il pavimento durante l'inversione dell'incernieratura dello sportello, stendere una base adeguata di supporto sul pavimento davanti all'apparecchio per il freddo.

⚠ Pericolo di lesioni e danni a causa del peso elevato dello sportello.

Se l'incernieratura dello sportello viene cambiata da una sola persona, aumenta il pericolo di lesioni e danni.

Eseguire questa operazione assolutamente con l'aiuto di una seconda persona.

ⓘ L'inversione dell'incernieratura dello sportello deve essere eseguita secondo le istruzioni di montaggio (v. codice QR).

Installazione



N° mat. 12350150

Posizionare l'apparecchio

⚠ Pericolo di ferirsi e provocare danni a causa del ribaltamento dell'apparecchio.

Se l'apparecchio viene posizionato da una sola persona, il pericolo di ferirsi e provocare danni è elevato.

Posizionare l'apparecchio solo facendosi aiutare da un'altra persona.

⚠ Pericolo di danneggiare l'apparecchio o di ferirsi a causa dello sportello dell'apparecchio che sbatte.

Lo sportello dell'apparecchio può sbattere contro la parete e danneggiarsi. Se lo sportello è in vetro e si danneggia, può causare lesioni.

Proteggere lo sportello dagli urti, ad es. con feltrini sulla parete.

⚠ Pericolo di danneggiare il pavimento.

Il movimento dell'apparecchio può causare danni al pavimento.

Fare particolare attenzione quando si sposta l'apparecchio su pavimenti delicati.

Per facilitare il posizionamento, sul lato posteriore dell'apparecchio si trovano delle maniglie di trasporto in alto e delle rotelle di trasporto in basso (a seconda del modello).

Posizionare l'apparecchio vuoto.

- Collegare l'apparecchio alla rete elettrica, come descritto nel capitolo "Allacciamento elettrico".
- Facendo attenzione, spostare l'apparecchio verso il luogo di installazione previsto.
- Posizionare l'apparecchio per il freddo con la parte posteriore di fronte al muro, tenendo conto della distanza necessaria.

Registrare l'apparecchio

⚠ Pericolo di danneggiare l'apparecchio o di ferirsi a causa della caduta dello sportello dell'apparecchio o del ribaltamento dell'apparecchio.

Se il piedino regolabile aggiuntivo sul supporto sportello inferiore non poggia correttamente sul pavimento, lo sportello dell'apparecchio può cadere oppure l'apparecchio può ribaltarsi.

Con la chiave in dotazione, svitare il piedino fino a farlo poggiare sul pavimento.

Poi svitarlo ulteriormente di un quarto di giro.

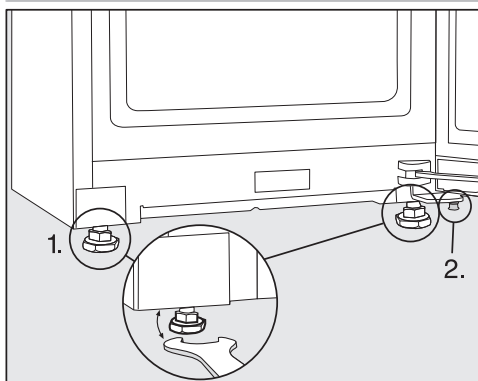

- Regolare l'apparecchio con una livella a bolla d'aria e la chiave a forcella fornita e sostenere lo sportello.

1. Regolare i piedini anteriori.
2. Svitare il piedino aggiuntivo fino a farlo poggiare sul pavimento. Poi svitarlo ulteriormente di un quarto di giro.

Integrare l'apparecchio per il freddo in una fila di mobili da cucina

L'apparecchio può essere incassato nei mobili della cucina.

I consumi energetici sono stati determinati con una distanza di 25 mm tra la parete posteriore dell'apparecchio e il muro. Se la distanza dalla parete è inferiore a 25 mm, la funzionalità dell'apparecchio per il freddo rimane invariata, ma i consumi energetici aumentano leggermente. La condensa può formarsi anche ad alte temperature ambiente.

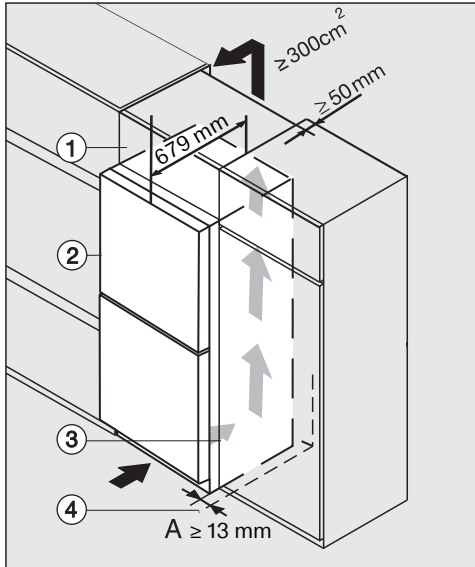

- ① Armadietto sopra piano
- ② Apparecchio per il freddo, profondità sportello = 79 mm

- ③ Mobile cucina
- ④ Parete

⚠ Pericolo di incendio e di danni a causa di una aerazione inadeguata. Se l'apparecchio per il freddo non è sufficientemente aerato, il compressore si aziona più spesso e per periodi prolungati. Questo causa un aumento dei consumi energetici e una maggiore temperatura di funzionamento del compressore. Ciò potrebbe danneggiare l'apparecchio per il freddo.

Garantire un'aerazione e una fuoriuscita ottimali dell'aria dall'apparecchio:

Rispettare assolutamente le sezioni di aerazione e sfiato indicate.

Le aperture di ventilazione e sfiato non devono ostruirsi.

Pulire regolarmente le zone di aerazione per rimuovere polvere e sporco.

Quanto più grandi sono le sezioni di aerazione e sfiato, maggiore è il risparmio energetico del compressore.

- Posizionare l'apparecchio accanto al mobile della cucina.

Installazione

- Il frontale dell'apparecchio deve sporgere almeno della profondità dello sportello, rispetto al frontale del mobile cucina. In questo modo lo sportello si apre e si chiude senza problemi.
- Posizionando l'apparecchio per il freddo accanto a una parete ④ sul lato della cerniera, tra la parete ④ e l'apparecchio ② occorre mantenere una distanza **(A)**.
- Per allineare l'apparecchio all'altezza della fila di mobili da cucina, è possibile montare sopra l'apparecchio un armadietto soprapiano ①.

Per l'intera larghezza dell'armadietto soprapiano deve essere presente un canale di sfato di 50 mm.

Le sezioni di aerazione e sfato sotto il soffitto devono essere di almeno 300 cm², affinché l'aria riscaldata possa fuoriuscire senza incontrare ostacoli.

Dimensioni apparecchio

Dimensioni di ingombro/vista dall'alto

Tutte le dimensioni sono indicate in mm.

Il corretto funzionamento dell'apparecchio è garantito se le aperture di ventilazione indicate rimangono libere.

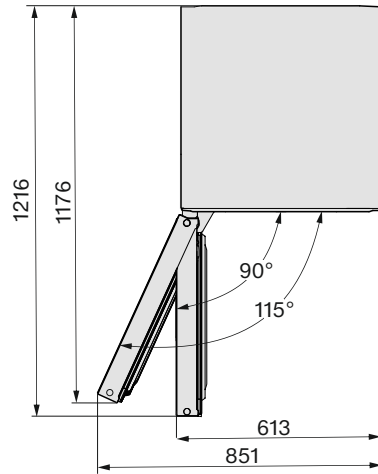
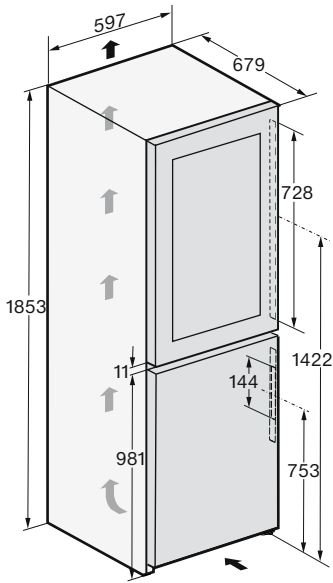

Installazione

Allacciamenti

Tutte le dimensioni sono indicate in mm.

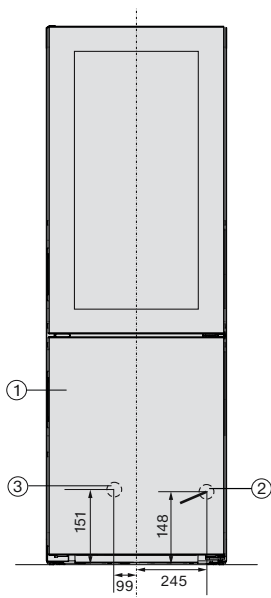

- ① Vista frontale
- ② Cavo di alimentazione elettrica, lunghezza = 2'000 mm
Presso l'assistenza tecnica Miele è possibile ottenere un cavo di alimentazione più lungo.
- ③ Allacciamento idrico, lunghezza = 2'000 mm

Dimensioni di ingombro/vista dall'alto side-by-side

Ulteriori informazioni sono riportate in questo capitolo alla voce “Posizionamento di più apparecchi per il freddo adiacenti” e nelle istruzioni di montaggio allegate al kit side-by-side.

Tutte le dimensioni sono indicate in mm.

Un corretto funzionamento degli apparecchi è garantito quando le aperture di ventilazione rimangono libere.

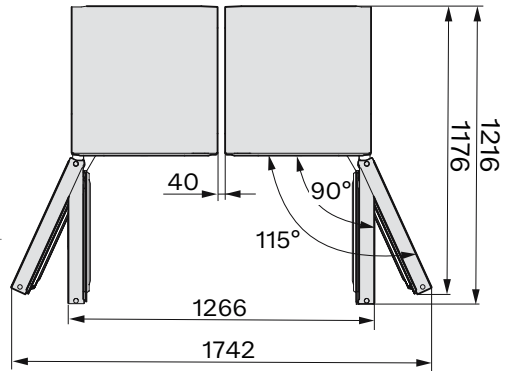
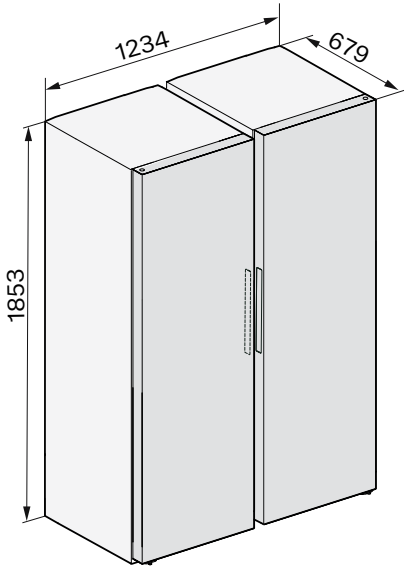

Installazione

Collegamento idrico fisso

Indicazioni sulla sicurezza relative all'allacciamento all'acqua pulita

 Pericolo di ferirsi e di danneggiare l'apparecchio a causa di un allacciamento scorretto all'acqua pulita.

Un allacciamento scorretto all'acqua pulita può ferire persone e/o causare danni materiali.

L'allacciamento all'acqua pulita deve essere eseguito solo da personale qualificato.

 Staccare l'apparecchio dalla rete elettrica prima di allacciarlo al condotto di acqua pulita.

Chiudere l'alimentazione idrica prima di allacciare l'apparecchio per il freddo al condotto di acqua pulita.

 Rischi per la salute e pericolo di danni a causa dell'acqua non pulita. La qualità dell'acqua in afflusso deve corrispondere alle disposizioni riguardanti l'acqua potabile del paese in cui viene utilizzato l'apparecchio.

Allacciare l'apparecchio all'acqua potabile.

L'apparecchio per il freddo corrisponde ai requisiti delle norme IEC 61770 ed EN 61770.

L'allacciamento all'impianto di alimentazione idrica deve essere eseguito in base alle normative vigenti del rispettivo paese. Allo stesso modo, tutti gli apparecchi e i dispositivi utilizzati per l'afflusso idrico all'apparecchio dovranno essere conformi alle disposizioni nazionali in vigore.

Per un corretto funzionamento (portata, dimensioni dei cubetti di ghiaccio, livello di rumorosità) la pressione dell'acqua in afflusso deve essere compresa tra 150 kPa e 620 kPa (1,5 bar e 6,2 bar).

Se la pressione dell'acqua in afflusso supera i 620 kPa (6,2 bar), occorre montare una valvola riduttrice di pressione.

Il tubo di allacciamento idrico e la valvola magnetica in entrata dell'apparecchio per il freddo sono adatti per una pressione dell'acqua in afflusso massima di 1'000 kPa (10 bar).

Allacciare il tubo direttamente al condotto di acqua pulita. Evitare un afflusso idrico in cui l'acqua ristagna.

L'acqua stagnante nell'afflusso idrico può assumere un gusto cattivo e di conseguenza anche i cubetti di ghiaccio. Con acqua pulita si ottengono cubetti di ghiaccio di ottima qualità.

Allacciare l'apparecchio per il freddo all'afflusso idrico

Utilizzare esclusivamente il tubo in acciaio inossidabile in dotazione. Non è consentito accorciare, allungare o sostituire il tubo in acciaio inossidabile in dotazione con un altro tubo.

Sostituire il tubo in acciaio inossidabile difettoso solo con pezzi di ricambio originali Miele. È possibile acquistare il tubo in acciaio inossidabile adatto agli alimenti nello shop online Miele, presso l'assistenza tecnica Miele oppure presso i rivenditori specializzati Miele.

Tra il tubo in acciaio inossidabile e l'allacciamento all'acqua pulita deve essere predisposto un rubinetto per poter interrompere l'afflusso idrico in caso di necessità.

Fare in modo che il rubinetto sia accessibile anche con l'apparecchio incassato.

Accertarsi che gli allacciamenti siano fissati e a tenuta stagna.

⚠ Pericolo di danneggiamento del tubo in acciaio inox.
L'afflusso acqua dal rubinetto verso l'IceMaker è interrotto.
Non piegare o danneggiare il tubo in acciaio inox.

Per l'allacciamento all'afflusso idrico è necessario installare una valvola a sfera provvista di raccordo filettato con filettatura metrica R3/4.

La valvola magnetica ② si trova in basso sul retro dell'apparecchio per il freddo. Anche la valvola magnetica ha una filettatura metrica R3/4.

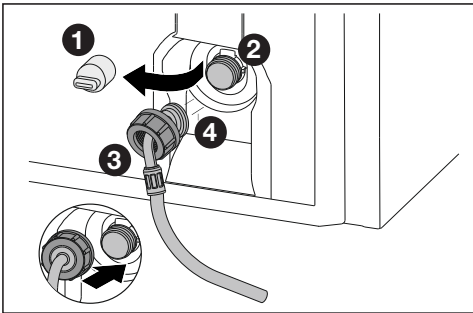

- Rimuovere la copertura ① sulla valvola magnetica ②.
- Spingere il dado ③ oltre l'estremità del tubo angolare ④ fino alla fine e tenere fermo il dado ③.

⚠ Pericolo di danneggiamento della filettatura della valvola magnetica. La filettatura della valvola magnetica si può danneggiare.

Applicare il dado con cautela e avvitarlo dritto sulla filettatura.

- Applicare il dado ③ con cautela sulla valvola magnetica ② e tenerlo fermo.
- Avvitare il dado ③ a mano dritto sulla filettatura finché il dado ③ è sicuro e serrato.

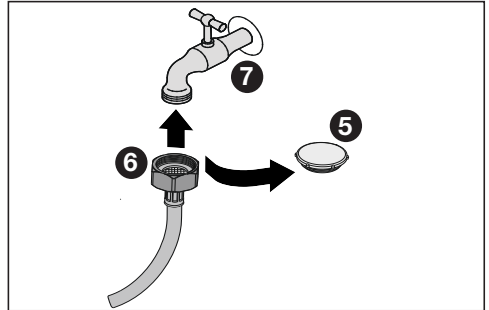

- Rimuovere il tappo ⑤ dal tubo in acciaio inossidabile.
- Fissare ora il tubo in acciaio inossidabile con il dado ⑥ alla valvola a sfera ⑦.
- Serrare il dado ⑥ in senso antiorario.
- Aprire lentamente il rubinetto ⑦ e controllare la tenuta dell'intero sistema di acqua.

Installazione

Collegamento elettrico

L'apparecchio deve essere collegato esclusivamente con il cavo di alimentazione in dotazione a una presa di sicurezza.

Posizionare l'apparecchio di refrigerazione in modo che la presa risulti accessibile. Se la presa non è accessibile, assicurarsi che al momento dell'installazione sia presente un dispositivo di separazione per ogni polo.

⚠ Pericolo di incendio in caso di surriscaldamento.

Il collegamento dell'apparecchio a prese multiple e prolunghie può causare un sovraccarico dei cavi.

Per motivi di sicurezza non utilizzare prese multiple e prolunghie.

L'impianto elettrico deve essere conforme alle norme vigenti.

Per motivi di sicurezza si consiglia l'uso di un interruttore automatico differenziale (RCD) del tipo  nell'impianto elettrico di casa per l'allacciamento elettrico dell'apparecchio.

Se un cavo di alimentazione elettrica è danneggiato, sostituirlo con un cavo speciale dello stesso tipo (disponibile presso il servizio di assistenza tecnica Miele). Per motivi di sicurezza è necessario che la sostituzione venga effettuata da un tecnico specializzato o dall'assistenza tecnica Miele.

Per l'assorbimento nominale e la protezione vedere le istruzioni d'uso oppure la targhetta di matricola. Confrontare questi dati con i dati del cavo di alimentazione elettrica in loco. In caso di dubbio consultare un elettricista qualificato. È possibile il funzionamento temporaneo o permanente su un sistema di alimentazione di energia autosufficiente o

non sincronizzato alla rete (ad es. reti autonome, sistemi di backup). Requisito per il funzionamento è che il sistema di alimentazione di energia rispetti le disposizioni della norma EN 50160 o similari.

Le misure di sicurezza previste nell'impianto domestico e in questo prodotto Miele devono essere garantite per la funzionalità e le procedure anche nel funzionamento autonomo o non sincronizzato alla rete, oppure sostituite da misure eguali nell'installazione. Come descritto ad esempio nella pubblicazione attuale della VDE-AR-E 2510-2.

Dimensioni di allacciamento

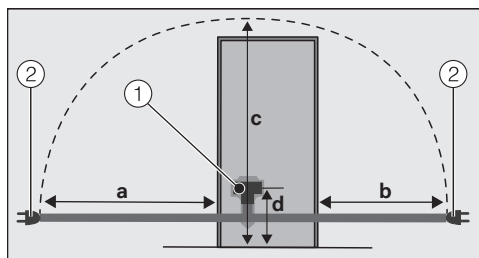

Retro dell'apparecchio per il freddo/enoteca

① Spina dell'apparecchio

② Spina

a	b	c	d
1'800 mm	1'400 mm	2'100 mm	200 mm

Allacciare l'apparecchio per il freddo

■ Inserire la spina dell'apparecchio.

Fare attenzione che la spina dell'apparecchio sia agganciata correttamente.

■ Inserire la spina dell'apparecchio per il freddo nella presa.

L'apparecchio per il freddo è ora collegato alla rete elettrica.

Dichiarazione di conformità

Miele dichiara che questo frigo-congelatore è conforme alla direttiva 2014/53/UE.

Il testo completo della dichiarazione di conformità UE è disponibile ai seguenti indirizzi internet:

- Prodotti, download alla pagina www.miele.ch/it
- Assistenza, richiesta di informazioni, istruzioni d'uso, alla pagina <https://miele.ch/manual> indicando nome del prodotto o numero di serie

Banda di frequenza del modulo WLAN	2,4000–2,4835 GHz
------------------------------------	-------------------

Potenza di trasmissione massima del modulo WLAN	< 100 mW
---	----------

Diritti d'autore e licenze

Per l'uso e la gestione del modulo di comunicazione, Miele utilizza software propri o di terzi non soggetti ad una cosiddetta condizione di licenza Open Source. Questi software/componenti software sono protetti dal diritto d'autore. I diritti derivanti dal diritto d'autore di Miele e di terzi vanno rispettati.

Inoltre, il modulo di comunicazione integrato nell'apparecchio contiene componenti software che vengono trasmessi alle condizioni di licenza Open Source. È possibile consultare i componenti Open Source, i rispettivi avvisi di copyright, le copie delle condizioni di licenza di volta in volta in vigore, nonché eventuali ulteriori informazioni, in locale tramite IP mediante un web browser ([http\[s\]://<indirizzo ip>/Licenses](http[s]://<indirizzo ip>/Licenses)). Le disposizioni in materia di responsabilità e garanzia ivi contenute delle condizioni di licenza Open Source si intendono valide soltanto in rapporto ai titolari dei rispettivi diritti.

Miele AG

Limmatstrasse 4
8957 Spreitenbach

Miele SA

Sous-Riette 23
1023 Crissier

Tel. 0848 848 048
www.miele.ch/contact

www.miele.ch

KWNS 4784 ...

it-CH

M.-Nr. 12 547 310 / 02 / 002