



## Instruções de utilização e montagem Secadores industriais PDR 514/518/522/528/544

---

Antes da montagem, instalação e início de funcionamento é **imprescindível** que leia as instruções de utilização. Desta forma, não só se protege como evita anomalias.

pt-PT

## O seu contributo para a proteção do ambiente

---

### Eliminação da embalagem de transporte

A embalagem protege o secador contra danos que possam ocorrer durante o transporte. Os materiais da embalagem são seleccionados do ponto de vista ecológico e em compatibilidade com o ambiente e, por isso, são recicláveis.

A devolução da embalagem ao ciclo de reciclagem contribui para a economia de matérias-primas e para a redução de resíduos. O seu agente autorizado aceita a embalagem de volta.

### Eliminação do aparelho antigo

Os resíduos de equipamentos elétricos e eletrónicos contêm diversos materiais valiosos. Também contêm substâncias nocivas que foram necessárias para o seu funcionamento e segurança. No lixo doméstico ou no caso de tratamento incorreto, estas podem causar danos na saúde das pessoas e no ambiente. Por isso, em caso algum coloque o seu aparelho antigo no lixo doméstico.

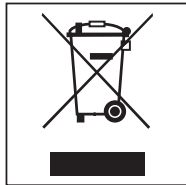

Em vez disso, utilize os pontos de recolha e devolução oficiais criados para devolução e reciclagem dos resíduos de equipamentos elétricos e eletrónicos. Informe-se junto do seu distribuidor.

Mantenha o seu aparelho antigo fora do alcance de crianças até ser transportado.

<b>O seu contributo para a proteção do ambiente</b> .....	<b>2</b>
<b>Medidas de segurança e precauções</b> .....	<b>5</b>
Utilização adequada.....	5
Evitar utilização errada.....	6
Segurança técnica.....	6
Secadores aquecidos a gás.....	8
Utilização adequada.....	8
Acessórios .....	9
<b>Descrição da máquina</b> .....	<b>10</b>
<b>Utilização do secador</b> .....	<b>11</b>
Aparelhos com controlo da humidade residual (ROP) .....	11
Níveis de secagem .....	11
Programas de secagem .....	11
Máquina com temporização (TOP) .....	13
Níveis de secagem (TOP).....	13
Programa por seleção de tempo .....	13
Máquinas com mealheiro (COP) .....	15
Programas de secagem .....	15
Modo de funcionamento do painel de comandos.....	17
Indicadores .....	17
<b>Primeira colocação em funcionamento</b> .....	<b>19</b>
<b>Secagem</b> .....	<b>20</b>
1. Ter em atenção o tratamento adequado da roupa.....	20
Lavar antes de secar.....	20
Remover os corpos estranhos .....	20
Símbolos de tratamento .....	20
2. Encher secador.....	20
3. Selecionar o programa .....	21
Selecionar o programa .....	21
Símbolos de tratamento .....	21
Função opcional «Camas» .....	22
Nível de secagem de um programa por seleção do nível de secagem.....	22
Programas por seleção de tempo e outros.....	22
Selecionar pré-seleção de início .....	22
4. Iniciar o programa .....	23
5. Retirar a roupa do secador .....	25
Fim do programa.....	25
Retirar a roupa.....	25
Indicações de conservação.....	25
<b>Alterar a sequência do programa</b> .....	<b>26</b>
Selecionar outro programa durante o funcionamento .....	26
Adicionar mais roupa .....	26
Tempo restante .....	27
<b>Nível do operador (modo de programação)</b> .....	<b>28</b>
Pré-requisitos para a entrada .....	28
Entrar no nível do operador.....	28

# Índice

---

Visão geral do nível do operador .....	28
Temperatura do registo de aquecimento .....	34
Temperatura ar processo .....	34
Ciclo reversão.....	35
Tempos de pausa.....	37
Sincronização do ventilador após início .....	37
Terminar modo de programação .....	39
<b>Limpeza e conservação .....</b>	<b>40</b>
Limpar o filtro de algodão.....	40
Limpeza anual suplementar .....	41
<b>O que fazer quando ...? .....</b>	<b>42</b>
Resolução de anomalias.....	42
<b>Serviço de assistência técnica.....</b>	<b>44</b>
Contacto no caso de avarias .....	44
Acessórios que podem ser adquiridos posteriormente.....	44
<b>Instalação .....</b>	<b>45</b>
Pré-requisitos de instalação .....	45
Condições de funcionamento gerais .....	45
Transporte.....	45
Instalar o secador .....	45
Fixação .....	47
Ligação elétrica .....	47
Entrada de ar/Saída de ar.....	48
Ligação ao vapor (apenas para variantes com aquecimento por vapor) .....	48
Ligação à água quente (apenas para variantes com aquecimento por água quente) .....	48
Ligação de gás (apenas para variantes aquecidas a gás) .....	49
<b>Ligação em rede .....</b>	<b>50</b>
Instruções de emparelhamento .....	50
<b>Acessórios que podem ser adquiridos posteriormente .....</b>	<b>53</b>
Caixa de comunicação.....	53
APCL106.....	53
Sistema de pagamento.....	54
Peças de substituição e acessórios originais.....	54
<b>Caraterísticas técnicas .....</b>	<b>55</b>
Caraterísticas técnicas .....	55
Declaração de Conformidade UE .....	55

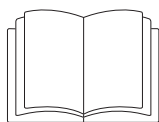

- ▶ Leia as instruções de utilização atentamente.

Este secador corresponde às normas de segurança em vigor. A utilização inadequada pode, contudo, resultar em danos para as pessoas e danos materiais.

Antes de colocar o secador em funcionamento, leia atentamente as instruções de utilização. As instruções contêm informações importantes sobre instalação, segurança, utilização e manutenção. Desta forma, não só se protege, como também evita danos no secador.

Conforme a norma IEC 60335-1, a Miele chama expressamente a atenção para o facto de o capítulo para a instalação do secador, assim como as indicações de segurança e os avisos deverem ser obrigatoriamente lidos e cumpridos.

A Miele não assume responsabilidade por danos ocorridos devido à inobservância destas instruções.

Guarde o manual de instruções e entregue-o a um eventual futuro proprietário.

Caso outras pessoas sejam instruídas sobre a utilização do secador, ficarão, assim, informadas e/ou esclarecidas sobre as indicações de segurança e precauções.

### Utilização adequada

- ▶ O secador destina-se à instalação no setor comercial.
- ▶ O secador destina-se exclusivamente à secagem de roupa lavada em água e que tenha sido identificada pelo fabricante na etiqueta de conservação como adequada para a secagem no secador. A utilização para outras finalidades poderá ser perigosa. A Miele não assume qualquer responsabilidade por danos causados pela utilização abusiva ou operação incorreta.
- ▶ Este secador não se destina a ser utilizado em espaços exteriores.
- ▶ Não instale o secador em áreas propensas a geada. Mesmo temperaturas próximas do ponto de congelação afetam a funcionalidade do secador. A temperatura ambiente permitida deve estar entre 2 °C e 40 °C.
- ▶ Se o secador for operado num âmbito comercial, apenas pessoal instruído/formado ou pessoal qualificado poderá operar o secador. Se o secador for operado numa área acessível ao público, a entidade operadora deve assegurar-se de que o secador é utilizado de modo seguro.
- ▶ As pessoas que, devido às suas capacidades físicas, sensoriais ou psíquicas, ou ainda por inexperiência ou desconhecimento, não estejam em condições de utilizar o secador com segurança, não a podem utilizar sem serem vigiadas ou orientadas por uma pessoa responsável.
- ▶ As crianças menores de 8 anos devem ser mantidas afastadas do secador, exceto se estiverem a ser constantemente vigiadas.
- ▶ As crianças a partir dos 8 anos de idade só podem utilizar o secador sem serem vigiadas, se o funcionamento deste lhes foi explicado de forma que o possam utilizar com segurança. As crianças devem ter a capacidade para reconhecer e compreender os possíveis perigos de uma utilização incorreta.
- ▶ As crianças não devem efetuar trabalhos de limpeza ou manutenção no secador sem serem vigiadas.
- ▶ Vigie as crianças que estejam perto do secador. Nunca permita que as crianças brinquem com o secador.
- ▶ Este secador também não deve ser utilizado em áreas públicas.

## Medidas de segurança e precauções

---

▶ Quaisquer utilizações diferentes das acima mencionadas são consideradas indevidas e excluem qualquer responsabilidade do fabricante.

### Evitar utilização errada

- ▶ Não efetue qualquer alteração no secador sem que essa tenha sido expressamente permitida pela Miele.
- ▶ Não se encoste nem se sente em cima da porta do secador. Caso contrário, o secador pode tombar e pode ferir-se ou causar ferimentos noutras pessoas.
- ▶ Para efetuar a limpeza do secador não devem ser utilizados dispositivos de limpeza a alta pressão nem jatos de água.
- ▶ Se a manutenção não for realizada de forma atempada e profissional, não se podem excluir quedas de desempenho, mau funcionamento e risco de incêndio.
- ▶ Não guarde nem utilize gasolina, petróleo ou outros produtos facilmente inflamáveis na proximidade do secador. Tais produtos causam perigo de incêndio e de explosão.
- ▶ O ar existente no espaço onde o secador está instalado deve ser constantemente renovado e estar isento de cloro, flúor ou outros produtos solventes. Pode ocorrer um incêndio devido ao ar existente no espaço.
- ▶ Devido ao risco de incêndio, não é permitida a secagem de têxteis
  - que não estejam lavados.
  - que não estejam suficientemente lavados e apresentem resíduos de óleos, gorduras ou outros resíduos (por ex., panos de cozinha ou panos utilizados em cosmética que tenham resíduos de substâncias oleosas, gordurentas ou cremosas). Se os tecidos não estiverem convenientemente lavados, existe perigo de incêndio através da combustão espontânea da roupa mesmo após o processo de secagem terminar e já no exterior do secador.
  - se estiverem contaminados com produtos de limpeza inflamáveis ou com resíduos de acetona, álcool, gasolina, petróleo, querosene, tira-nódoas, terebintina, cera, produto de remover cera ou substâncias químicas (podem estar presentes em, por ex., mopas, panos do pó ou de limpeza).
  - que estejam impregnados com resíduos de fixador e laca de cabelo, removedor de verniz ou produtos idênticos.

Por isso, lave têxteis muito sujos com especial cuidado: aumente a quantidade de detergente e selecione uma temperatura de lavagem elevada. Em caso de dúvida, lave os têxteis várias vezes.

- ▶ **Aviso:** Nunca desligue o secador sem que o programa de secagem tenha terminado. A menos que retire todas as peças de roupa de dentro da máquina e as abra de forma que o calor se possa expandir.
- ▶ O secador não deve ser operado sem filtro de algodão ou com o filtro de algodão danificado. Podem ocorrer anomalias no funcionamento. O algodão obstrui as saídas de ar, o aquecimento e o tubo de saída de ar, podendo causar um incêndio. Coloque imediatamente o secador fora de funcionamento e substitua o filtro de algodão danificado.

### Segurança técnica

- ▶ Antes da instalação do secador, verifique se existe algum dano externo visível. Não instale nem coloque em funcionamento um secador danificado.
- ▶ Por motivos de segurança não deve utilizar um cabo elétrico de extensão (perigo de incêndio devido a sobreaquecimento).
- ▶ Risco de incêndio devido a tomada controlável. Este secador não deve ser operado numa tomada com saída controlável (p. ex., através de um temporizador). Se a fase de arrefecimento do secador for interrompida, existe o risco de combustão espontânea da roupa.

## Medidas de segurança e precauções

- ▶ A segurança elétrica deste secador só está garantida se esta for ligada a um sistema condutor de proteção devidamente instalado. É muito importante que este pré-requisito fundamental de segurança seja verificado. Em caso de dúvida, as instalações elétricas da habitação devem ser verificadas por um técnico qualificado. A Miele não pode ser responsabilizada por danos causados pela falta ou interrupção do condutor de proteção.
- ▶ As reparações indevidamente executadas podem causar perigos imprevisíveis para o utilizador, pelos quais a Miele não assume qualquer responsabilidade. As reparações só devem ser executadas por técnicos autorizados, caso contrário, em caso de danos, não haverá direito a reclamação de garantia.
- ▶ As peças com defeito só devem ser substituídas por peças de substituição originais da Miele. Só com estas peças é que a Miele garante plenamente o cumprimento das condições de segurança.
- ▶ Em caso de falha, ao substituir componentes ou durante a limpeza e manutenção, o secador tem de ser desconectado da alimentação elétrica. O secador só está desconectado da alimentação elétrica quando
  - a ligação à rede estiver interrompida
  - os fusíveis da instalação elétrica do edifício estiverem desligados ou
  - os fusíveis roscados da instalação do edifício estiverem completamente desaparafusados.
- ▶ Este secador não pode ser operado em locais não estacionários (por ex., em barcos).
- ▶ Observe as instruções mencionadas nos capítulos «Instalação» e «Caraterísticas técnicas».
- ▶ O secador só pode ser posto a funcionar quando o tubo de saída de ar estiver instalado e estiver garantido o arejamento suficiente do local.
- ▶ O tubo de saída de ar nunca deve ser instalado numa das seguintes chaminés ou caixas:
  - Fumarolas ou extractores de gás que estejam em funcionamento
  - Caixas que se destinem ao arejamento de espaços onde estão instaladas lareiras
  - Chaminés utilizadas por terceiros

Há risco de intoxicação devido ao recuo do fumo ou de gases de extração.

▶ Efetue um controlo regular a todos os componentes do tubo de saída de ar (p. ex., tubo de parede, grelha exterior, cotovelos, curvas, etc.) quanto à permeabilidade ao ar e funcionamento correto. Realize uma limpeza, se necessário. Caso haja acumulação de algodão no tubo de saída de ar, é impedido o sopro do ar e, por conseguinte, o funcionamento correto do secador.

Caso esteja disponível um tubo de saída de ar já usado, este tem de ser controlado antes de ser instalado no secador.

No tubo de saída de ar não pode existir subpressão.

▶ Existe risco de asfixia e intoxicação devido à sucção de gases nocivos, se aparelhos de aquecimento a gás, esquentadores, lareiras ou fogões a carvão com ligação à chaminé, etc., forem instalados no mesmo espaço ou em espaços contíguos e a pressão negativa for de 4 Pa ou mais.

Assim pode evitar uma pressão negativa no espaço de instalação para assegurar um arejamento suficiente através da tomada das seguintes medidas (exemplos):

- Instale orifícios de arejamento que não possam ser abertos na parede exterior.
- Use comutadores de janela para que o secador possa ser ligado com a janela aberta.

Solicite a um limpa-chaminés para confirmar o funcionamento seguro e a prevenção de uma pressão negativa de 4 Pa ou mais.

▶ Ao instalar vários secadores num tubo coletor de ar de exaustão, deve ser instalada uma tampa antirretorno diretamente para o tubo coletor de cada secador.

## Medidas de segurança e precauções

---

Caso contrário os secadores podem ser danificados e a segurança elétrica pode ser afetada.

- ▶ Para poder desligar o secador da alimentação de tensão a qualquer momento, o acesso à tomada de rede tem de estar sempre assegurado. Os operadores devem ser capazes de monitorizar a partir de qualquer ponto de acesso que a tomada de rede ainda está desconectada.
- ▶ Se estiver prevista uma ligação fixa, a desconexão de todos os polos na instalação deve estar sempre acessível para que seja possível desligar o secador da alimentação elétrica.
- ▶ O espaço de arejamento entre a base do secador e o solo não pode ser reduzido instalando, por exemplo, um rodapé, tapetes grossos.
- ▶ Na zona de abertura da porta não deve ser instalada nenhuma porta que possa ser fechada à chave, uma porta de correr ou uma porta com dobradiças do lado oposto.
- ▶ Se o cabo de ligação à rede estiver danificado, somente um técnico autorizado Miele deverá efetuar a sua substituição para evitar perigos para o utilizador.

### Secadores aquecidos a gás

- ▶ Em caso de falha ou durante a limpeza e manutenção, a válvula de corte manual de gás no local e o dispositivo de corte no contador de gás devem ser fechados.
- ▶ Antes da conclusão dos trabalhos durante a colocação em funcionamento, manutenção, conversão e reparação, todos os componentes condutores de gás, desde a válvula de corte manual até ao bico do queimador, devem ser verificados quanto a estanquidade. Deve ser dada especial atenção aos bocais de medição na válvula de gás e no queimador. A verificação deve ser realizada com o queimador ligado e desligado.
- ▶ Realize uma inspeção visual anual às suas condutas do gás e aparelhos a gás da instalação doméstica. Tenha em atenção as especificações vigentes no seu país.

Medidas de precaução em caso de cheiro a gás

- Apague imediatamente todas as chamas.
- Feche imediatamente a válvula de corte do gás no local, o dispositivo de corte do gás no contador de gás ou o dispositivo principal de corte do gás.
- Abra imediatamente todas as janelas e portas.
- Não acenda chamas abertas (p. ex. fósforos ou isqueiro).
- Não fume.
- Nunca entre com uma luz acesa em espaços onde o cheiro a gás é perceptível.
- Não realize ações que gerem faíscas elétricas (tal como remover fichas elétricas da tomada ou pressionar campainhas e interruptores elétricos).
- Se não conseguir encontrar a causa do cheiro a gás, mesmo que todos os acessórios de gás estejam fechados, ligue imediatamente para a empresa de fornecimento de gás responsável.

Se outras pessoas forem instruídas quanto ao manuseamento do aparelho, estas importantes medidas de precaução devem ser-lhes disponibilizadas e/ou facultadas.

### Utilização adequada

- ▶ Feche a porta do secador após cada secagem. Assim, pode evitar que
  - as crianças tentem entrar no secador ou escondam objetos lá dentro.
  - animais pequenos entrem para dentro do secador.
- ▶ Mantenha o espaço de instalação do secador sempre livre de poeira e algodão. As partículas de sujidade no ar aspirado favorecem obstruções. Pode ocorrer uma avaria e existe perigo de incêndio.

## Medidas de segurança e precauções

- ▶ O secador não deve ser operado sem filtro de algodão ou com o filtro de algodão danificado. Podem ocorrer anomalias no funcionamento. O algodão obstrui as saídas de ar, o aquecimento e o tubo de saída de ar, podendo causar um incêndio. Coloque imediatamente o secador fora de funcionamento e substitua o filtro de algodão danificado.
- ▶ O filtro de algodão tem de ser limpo regularmente.
- ▶ Para que não surjam quaisquer anomalias no funcionamento durante a secagem:
  - Após cada secagem, limpe a superfície do filtro de algodão.
  - O filtro de algodão e as saídas de ar têm de ser sempre limpos adicionalmente caso surja uma solicitação no visor.
- ▶ Todos os objetos têm de ser removidos dos bolsos da roupa a secar (p. ex. isqueiros e fósforos, chaves).
- ▶ A fase de arrefecimento segue-se, em muitos programas, para assegurar que a roupa é mantida a uma temperatura que não lhe provoca danos (evitando, p. ex., uma combustão espontânea da roupa). Retire sempre imediatamente toda a roupa do secador após a fase de arrefecimento do secador.
- ▶ O amaciador de roupa ou produtos similares devem ser utilizados tal como está indicado nas instruções do respetivo produto.
- ▶ Para as peças da máquina em inox aplica-se:  
Evite o contacto das superfícies de aço inoxidável (superfície frontal, tampa, revestimento) com agentes de limpeza e desinfeção líquidos à base de cloro ou de sódio. A ação destes agentes pode causar a corrosão do aço inoxidável.  
Os vapores agressivos da solução de branqueamento também podem causar corrosão.  
Por isso, não guarde os recipientes desses agentes abertos na proximidade imediata dos aparelhos.

### Acessórios

- ▶ Só é possível montar e incorporar acessórios se estes forem expressamente aprovados pela Miele. Se outras peças forem montadas ou incorporadas, fica excluído o direito à garantia e/ou a responsabilidade pelo produto.

 A Miele não assume responsabilidade por danos ocorridos devido à inobservância das instruções de segurança e precauções.

## Descrição da máquina

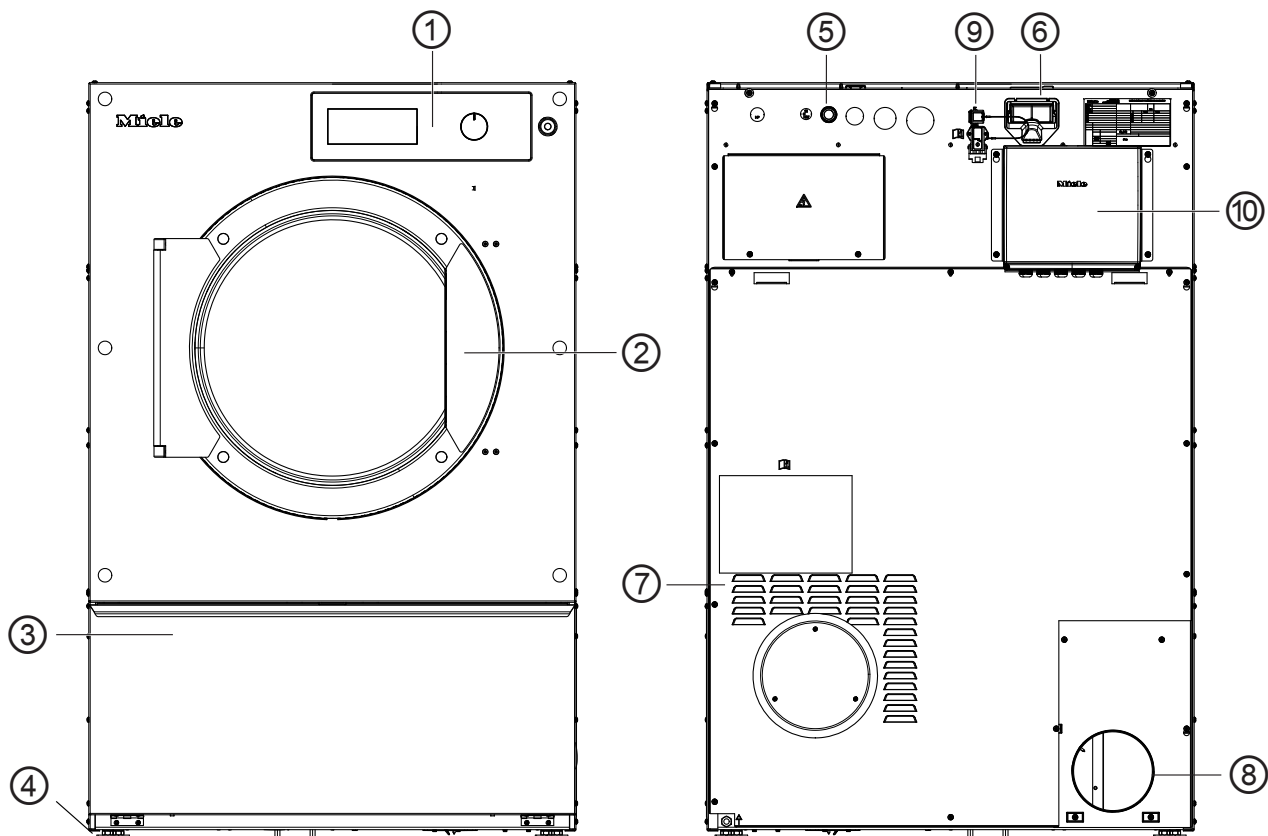

- ① Painel de comandos com botão seletor rotativo
- ② Porta
- ③ Tampa do filtro de algodão
- ④ 4 pés aparafusáveis reguláveis em altura
- ⑤ Ligação elétrica
- ⑥ Entrada para o módulo de comunicação
- ⑦ Aberturas de sucção para ar de secagem
- ⑧ Canhão de saída de ar
- ⑨ Ligação para caixa de comunicação
- ⑩ Caixa de comunicação (opcional)  
Para o estabelecimento de ligação com sistemas externos

## Aparelhos com controlo da humidade residual (ROP)

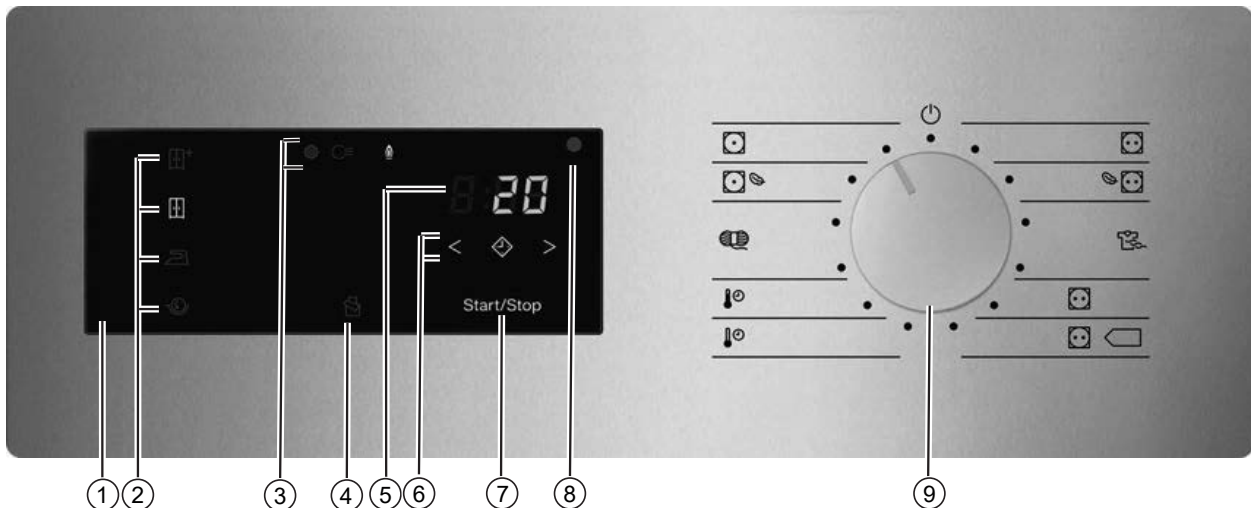

- ① **Painel de comandos**
- ② **Teclas sensoras para os níveis de secagem**
- ③ **Indicadores de estados**   
Acendem, se necessário
- ④ **Tecla sensora**   
Ativa o ciclo de ventilação para a secagem ideal de tecidos leves como, p. ex., roupa de cama ou panos de limpeza.
- ⑤ **Indicação de tempo** *8:88*  
Exibe mensagens ou o tempo de funcionamento restante do programa em horas e minutos.
- ⑥ **Teclas sensoras**   
Para a pré-seleção inicial. Após tocar na tecla sensora , é selecionado um início de programa posterior (pré-seleção de início do programa). Quando selecionada, a tecla sensora emite luz brilhante.  
Ao tocar na tecla sensora ou é selecionada a duração da pré-seleção de início.
- ⑦ **Tecla sensora** Start/Stop  
Inicia o programa de secagem selecionado ou interrompe um programa iniciado. O programa selecionado pode ser iniciado logo que a tecla sensora pulsar.
- ⑧ **Interface ótica**  
Destina-se ao serviço de assistência técnica para a transferência de dados.
- ⑨ **Seletor de programas**  
Para a seleção do programa e para desligar. O secador é ligado através da seleção de programas e desligado através da posição do seletor de programas

### Níveis de secagem

- Tecla sensora = «S. guardar +»
- Tecla sensora = «Secagem para guardar»
- Tecla sensora = «Sec. para engomar»
- Tecla sensora = «Secagem para calandra»

### Programas de secagem

- Posição = Programa «Roupa branca/de cor»

## Utilização do secador

---

Para a secagem de tecidos de algodão e linho



- Posição   = Programa «Roupa branca/de cor Delicado»

Para a secagem de tecidos delicados de algodão e linho

- Posição  = Programa «Tecidos sintéticos/Roupa delicada»

Para a secagem de fibras sintéticas ou seda sintética para 20% de humidade residual

- Posição  PRO = Programa «Programa de etiqueta»

- Posição   = Programa «Programa de etiqueta»

- Posição  = Programa «Programa tempo frio»

Para arejamento dos têxteis com 10 minutos de tempo de secagem

- Posição  = Programa «Programa tempo quente»

Para a secagem de têxteis com temperatura elevada e 20 minutos de tempo de secagem

- Posição  = Programa «Lãs»

Para a secagem de têxteis de lã com 5 minutos de tempo de secagem

- Posição   = Programa «Fibras Delicado»

- Posição  = Programa «Fibras»

- Posição  = Máquina desligada

## Máquina com temporização (TOP)

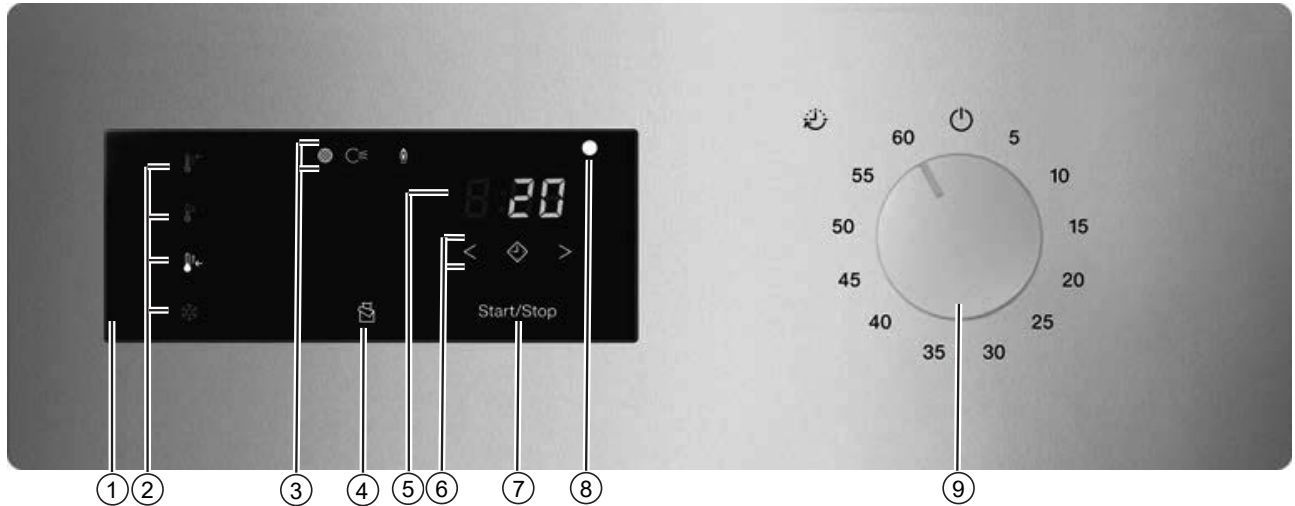

- ① **Painel de comandos**
- ② **Teclas sensoras para os níveis de secagem**
- ③ **Indicadores de estados**   
Acendem, se necessário
- ④ **Tecla sensora**   
Ativa o ciclo de ventilação para a secagem ideal de tecidos leves como, p. ex., roupa de cama ou panos de limpeza.
- ⑤ **Indicação de tempo** *8:88*   
Exibe mensagens ou o tempo de funcionamento restante do programa em horas e minutos.
- ⑥ **Teclas sensoras**   
Para a pré-seleção inicial. Após tocar na tecla sensora , é selecionado um início de programa posterior (pré-seleção de início do programa). Quando selecionada, a tecla sensora emite luz brilhante.   
Ao tocar na tecla sensora ou é selecionada a duração da pré-seleção de início.
- ⑦ **Tecla sensora** *Start/Stop*   
Inicia o programa de secagem selecionado ou interrompe um programa iniciado. O programa selecionado pode ser iniciado logo que a tecla sensora pulsar.
- ⑧ **Interface ótica**   
Destina-se ao serviço de assistência técnica para a transferência de dados.
- ⑨ **Botão seletor de tempo**   
Para seleção do tempo e para desligar. O secador é ligado através da seleção do tempo e através da posição do botão seletor de tempo.

## Níveis de secagem (TOP)

- Tecla sensora = Nível de temperatura «elevado»
- Tecla sensora = Nível de temperatura «médio»
- Tecla sensora = Nível de temperatura «baixo»
- Tecla sensora = Nível de temperatura «frio»

## Programa por seleção de tempo

- Posição 5 = Programa tempo: 05 minutos

## Utilização do secador

---

- Posição 10–55 = Programa tempo: 10–55 minutos
- Posição 60 = Programa tempo: 60 minutos
- Posição  = Máquina desligada

## Máquinas com mealheiro (COP)

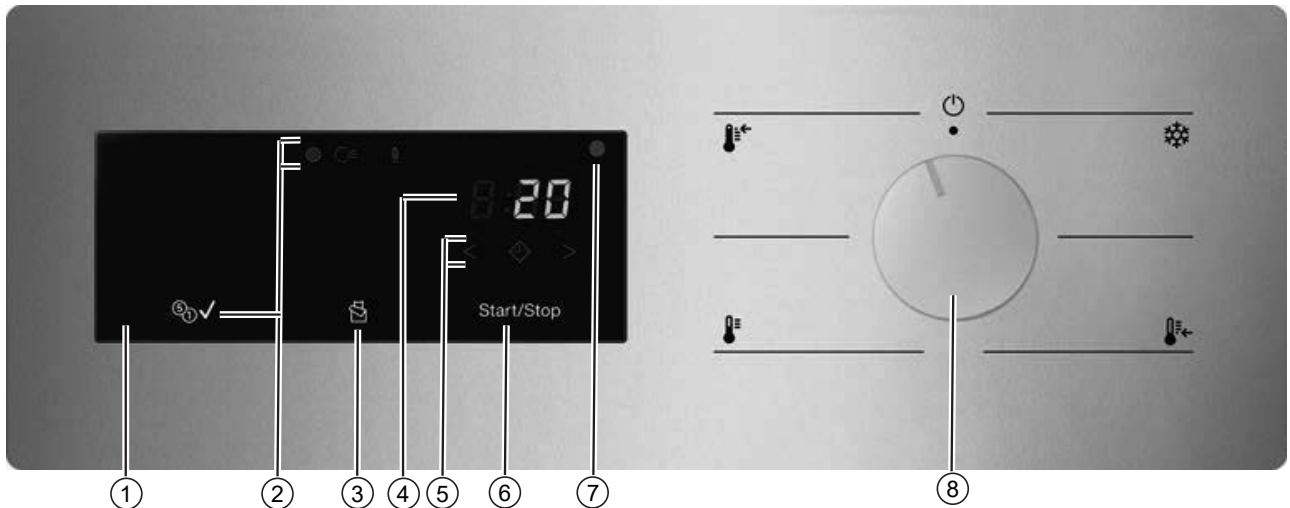

① **Painel de comandos**

② **Indicadores de estados** Acendem, se necessário

③ **Tecla sensora**

Ativa o ciclo de ventilação para a secagem ideal de tecidos leves como, p. ex., roupa de cama ou panos de limpeza.

④ **Indicação de tempo** *8:88*

Exibe mensagens ou o tempo de funcionamento restante do programa em horas e minutos.

⑤ **Teclas sensoras** < >

Para a pré-seleção inicial. Após tocar na tecla sensora , é selecionado um início de programa posterior (pré-seleção de início do programa). Quando selecionada, a tecla sensora emite luz brilhante.

Ao tocar na tecla sensora < ou > é selecionada a duração da pré-seleção de início.

⑥ **Tecla sensora** Start/Stop

Inicia o programa de secagem selecionado ou interrompe um programa iniciado. O programa selecionado pode ser iniciado logo que a tecla sensora pulsar.

⑦ **Interface ótica**

Destina-se ao serviço de assistência técnica para a transferência de dados.

⑧ **Seletor de níveis de temperatura**

Para selecionar o nível de temperatura e para desligar. O secador é ligado através da seleção do nível de temperatura e através da posição do botão seletor de temperatura.

### Programas de secagem

- Área de posição = Nível de temperatura fria

Para arejamento de têxteis

- Área de posição = Nível de temperatura «baixo»

Para a secagem de roupa delicada de seda sintética ou de fibras sintéticas

- Área de posição = Nível de temperatura «médio»

Para a secagem de têxteis de tratamento fácil de material sintético e tecidos mistos

## Utilização do secador

---

- Área de posição 🌡️ = Nível de temperatura «elevado»  
Para a secagem de roupa branca/de cor de algodão ou linho
- Posição ⏻ = Máquina desligada

## Modo de funcionamento do painel de comandos

As teclas sensoras reagem ao contacto com as pontas dos dedos. A seleção é possível enquanto a respetiva tecla sensora estiver acesa.

Uma tecla sensora de luz brilhante significa: «seleção no momento»

Uma tecla sensora de luz regulada significa: «seleção possível»

## Teclas sensoras para os níveis de secagem

Após a seleção de um programa de nível de secagem com o seletor de programas, o nível de secagem sugerido acende. Os níveis de secagem selecionáveis acendem com luminosidade regulada.

### Níveis de secagem

- Tecla sensora = «S. guardar +»
- Tecla sensora = «Secagem para guardar»
- Tecla sensora = «Sec. para engomar»
- Tecla sensora = «Secagem para calandra»

### Níveis de secagem (TOP)

- Tecla sensora = Nível de temperatura «elevado»
- Tecla sensora = Nível de temperatura «médio»
- Tecla sensora = Nível de temperatura «baixo»
- Tecla sensora = Nível de temperatura «frio»

### Níveis de secagem no modo de funcionamento com mealheiro

- Tecla sensora = Nível de temperatura «elevado»
- Tecla sensora = Nível de temperatura «médio»
- Tecla sensora = Nível de temperatura «baixo»
- Tecla sensora = Nível de temperatura «frio»













## Indicadores

- Luz de controlo : acende quando o filtro de algodão tem de ser limpo.
- Luz de controlo : acende se existir uma anomalia no tubo de saída de ar.
- Luz de controlo (apenas no caso de equipamentos aquecidos a gás): acende se o aquecimento estiver ativo.
- Luz de controlo (apenas no caso de equipamentos com mealheiro): acende se tiver sido paga a quantia de dinheiro.
- Indicação de tempo : exibe mensagens ou o tempo de funcionamento restante do programa em horas e minutos. A duração da maioria dos programas de secagem pode variar, o que pode levar a avanços no tempo. A duração está dependente de diversos parâmetros como, p. ex., a quantidade, tipo ou humidade residual da roupa. O sistema eletrónico adaptável ajusta-se a estes parâmetros e torna-se cada vez mais preciso.

## Utilização do secador

---

Visão geral das mensagens na indicação de tempo

-  = Não é possível selecionar o programa. É indicada se o seletor de programas for rodado para outro programa de secagem enquanto o programa de secagem está a decorrer.
-  (rotativo) =
  - O programa de secagem foi iniciado e começará dentro de alguns segundos.
  - A tampa de extração do ar exterior é aberta durante o programa de secagem.
  - A roupa é arrefecida após a secagem.
-  = Programa de secagem parado após interrupção do fornecimento de energia. O programa de secagem inicialmente iniciado foi interrompido antes do fim do programa (por exemplo, ao desligar a máquina de secar roupa). O programa de secagem pode ser continuado ao tocar na tecla sensora pulsante Start/Stop.
-  (tecla) = programa de secagem bloqueado
-  = Configurar Wi-Fi ou ponto de acesso local.
-  = Configurar Wi-Fi através de Soft-AP (= ponto de acesso de software).
-  = Configurar o sistema Wi-Fi através de WPS.
-  = Ligação bem-sucedida
-  = Ligação mal-sucedida
-  = Atualização disponível
-  = Pico de corrente ativo (apenas se os secadores com aquecimento elétrico forem ligadas a um sistema de gestão de energia)
-  (apenas em caso de operação com mealheiro opcional) = solicita pagamento ou pagamento adicional se o tempo pago tiver terminado.

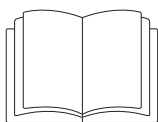

⚠ Ferimentos de pessoas ou danos materiais devido a uma instalação incorreta.

A instalação incorreta do secador pode causar ferimentos em pessoas ou danos materiais.

Instale o secador corretamente antes de o colocar em funcionamento pela primeira vez.

Ligue devidamente o secador.

Observe o capítulo «Instalação».

Realize a primeira colocação em funcionamento por completo. Durante a primeira colocação em funcionamento, são definidas as regulações para a operação diária do secador. Algumas regulações só podem ser alteradas durante a primeira colocação em funcionamento. Depois disso, as regulações só podem ser alteradas pelo serviço de assistência técnica da Miele.

# Secagem

## 1. Ter em atenção o tratamento adequado da roupa

### Lavar antes de secar

Lave com especial cuidado os têxteis que estejam muito sujos. Utilize a quantidade suficiente de detergente e selecione uma temperatura de lavagem elevada. Em caso de dúvida, lave os têxteis várias vezes.

Se tiverem sido usados produtos químicos industriais para a limpeza da roupa, o secador não pode ser utilizado para a secagem da roupa lavada quimicamente.

Lave em profundidade e em separado os novos têxteis escuros e de cor. Não seque estes têxteis escuros e de cor em conjunto com têxteis claros. Estes têxteis podem tingir durante a secagem (mesmo componentes de plástico no secador). O algodão de outra cor também pode agarrar-se aos têxteis.

### Remover os corpos estranhos







Assegure-se de que antes da secagem não se encontram corpos estranhos na roupa.

⚠ Danos causados por corpos estranhos não removidos. Objetos estranhos na roupa podem derreter, queimar ou explodir. Elimine todos os corpos estranhos (p. ex., auxiliares de dosagem de detergente, isqueiros, etc.) da roupa.

Verifique nos tecidos/na roupa, se as bainhas e costuras estão intactas. Desta forma evita que o enchimento ou o forro se possa soltar, o que poderia causar um incêndio. Cosa ou retire os arames da armação dos soutiens que estejam soltos.

⚠ Existe perigo de incêndio devido ao uso e utilização incorretos. A roupa pode queimar e destruir o secador e o espaço circundante. Leia e siga o capítulo «Indicações de segurança e avisos».

### Símbolos de tratamento

Secagem	
	temperatura normal/elevada
	temperatura reduzida*
* Selecione Delicado.	
	não indicado para máquina de secar roupa
Engomar e passar na calandra	
	muito quente
	quente
	quente
	não engomar/passar na calandra

## 2. Encher secador

## Introduzir a roupa no tambor

⚠ Danos nos têxteis devido a tratamento incorreto da roupa. Se não for observado o tratamento correto da roupa, os têxteis podem ser danificados durante a secagem. Antes de colocar a roupa, leia primeiro o capítulo «1. Ter em atenção o tratamento adequado da roupa».

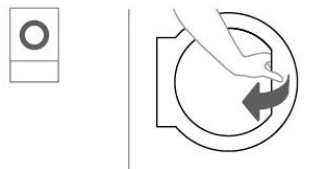

- Abra a porta.

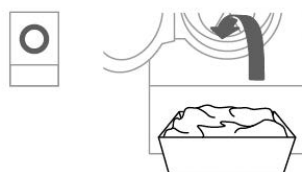

- Coloque a roupa no secador.

Não sobrecarregue o tambor. Com um tambor demasiado cheio, a roupa pode sofrer um desgaste e comprometer o resultado de secagem. Na roupa pode surgir uma formação acentuada de vincos.

## Fechar a porta

⚠ Danos causados por entalamento. Os têxteis podem ser danificados durante o fecho da porta devido a entalamento. Ao fechar a porta certifique-se de que não ficam quaisquer peças de roupa entaladas na abertura da porta.

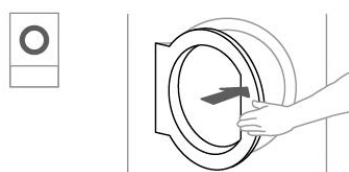

- Feche a porta com um balanço suave.

## 3. Selecionar o programa

### Selecionar o programa

O secador é ligado através da seleção de programas e desligado através da posição do seletor de programas .

- Rode o seletor de programas para o programa pretendido.

Adicionalmente, um nível de secagem pode acender e são indicados tempos na indicação de tempo.

# Secagem

## Símbolos de tratamento

Secagem	
	temperatura normal/elevada (ver painel de comandos: programa «Roupa branca /de cor»)
	temperatura reduzida (ver painel de comandos: programa «Fibras»)
	não indicado para máquina de secar roupa
Engomar e passar na calandra	
	quente
	quente
	morno
	não engomar/passar na calandra

## Função opcional «Camas»

Para ativar a função «Camas», toque na tecla sensora

Esta função ativa o ciclo do ventilador e evita que os têxteis leves (lençóis ou tecidos finos como, p. ex., panos de microfibras) fiquem presos à perfuração do tambor devido à pressão do fluxo de ar. A função «Camas» assegura, assim, uma secagem homogénea dos tecidos leves e protege contra possíveis vincos.

## Nível de secagem de um programa por seleção do nível de secagem

Pode alterar o nível de secagem pré-selecionado.

- Toque na tecla sensora com o nível de secagem desejado, que emite então luz brilhante.

Os níveis de secagem selecionáveis dependem do programa selecionado.

## Programas por seleção de tempo e outros

Arejar quente

Pode selecionar a duração em incrementos de minutos, de *0:20* minutos até *2:00* horas.

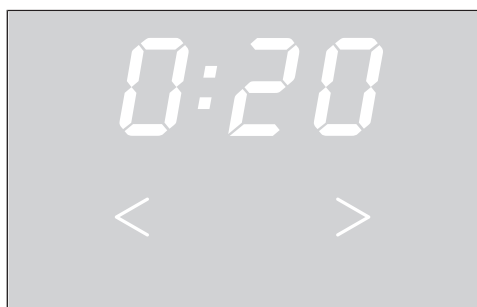

- Toque na tecla sensora < ou > até que a duração desejada do programa acenda na indicação de tempo.

O resultado da secagem é especificado pelo secador e não pode ser alterado.

## Selecionar pré-seleção de início

Pode selecionar um início de programa posterior de *0:30* minutos até *24h* (horas).

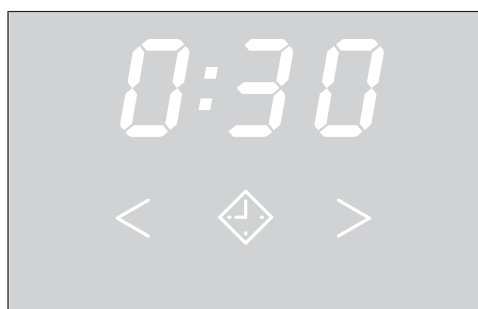

- Toque na tecla sensora .

 emite uma luz brilhante.

- Toque na tecla sensora > ou < até que a pré-seleção de início do programa desejada acenda na indicação de tempo.

**Dica:** Com um contacto prolongado das teclas sensoras > ou <, ocorre automaticamente uma redução ou um aumento dos tempos.

Cancelar/eliminar pré-seleção de início do programa

- Toque na tecla sensora *Start/Stop*.
- Toque na tecla sensora > ou < até que a pré-seleção de início do programa desejada acenda na indicação de tempo.
- Toque na tecla sensora *Start/Stop*.

A pré-seleção de início do programa continua a decorrer.

Cancelar/eliminar pré-seleção de início

- Rode o seletor de programas para a posição do seletor de programas . Em alternativa pode cancelar a pré-seleção de início abrindo a porta.

Sequência da pré-seleção de início iniciada

- A pré-seleção de início acima de 10h começa a ser descontada de hora a hora, depois disso de minuto em minuto até ao início do programa.
- Ao fim de cada hora, ocorrem rotações curtas do tambor até ao início do programa (redução de rugas).

## 4. Iniciar o programa

Iniciar o programa

- Toque na tecla sensora intermitente *Start/Stop*.

A tecla sensora *Start/Stop* acende.

### Sequência do programa

- Se a pré-seleção de início de programa tiver sido selecionada, então o tempo de pré-seleção de início do programa começa a contagem decrescente.
- Ocorre o início do programa.

Tempo de funcionamento do programa/Estimativa do tempo restante

O tempo de funcionamento do programa depende da quantidade, tipo e humidade residual da roupa. Por conseguinte, o tempo de funcionamento exibido dos programas com nível de secagem pode variar ou «saltar». O sistema eletrónico adaptável do secador adapta-se durante o programa de secagem em curso. O tempo de funcionamento exibido do programa torna-se cada vez mais preciso.

## Secagem

---

Quando os programas são utilizados pela primeira vez, o tempo exibido por vezes desvia-se significativamente do tempo real restante de secagem. A diferença entre o tempo previsto e alcançado torna-se menor se o programa correspondente for executado com mais frequência. Se forem secas diferentes quantidades de carga num único programa, a indicação do tempo restante só pode apresentar uma hora aproximada.

As peças de roupa e os tecidos podem ficar desgastados desnecessariamente.

Evite a secagem excessiva da roupa e dos tecidos.

Poupança de energia

Após um tempo programado, os indicadores ficam escuros. A tecla sensora *Start/Stop* acende-se de forma intermitente.

■ Toque na tecla sensora *Start/Stop* para ligar de novo os indicadores.

A poupança de energia dos indicadores não tem qualquer efeito no programa a decorrer.

- Dependendo da regulação na função de programação, a roupa é arrefecida antes do programa terminar.

## 5. Retirar a roupa do secador

### Fim do programa

O secador pode estar regulado para soar um sinal acústico no fim do programa.

Após o fim do programa (na indicação de tempo é exibido **0:00**), a roupa é arrefecida e pode ser removida.

Se o *antirruga* tiver sido selecionado, o tambor continua a rodar em intervalos. Assim, a formação de rugas é minimizada, caso a roupa não possa ser imediatamente removida.

O secador desliga-se automaticamente após o tempo programado depois do fim do programa.

### Retirar a roupa

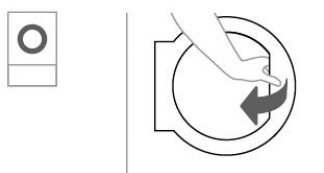

- Abra a porta.

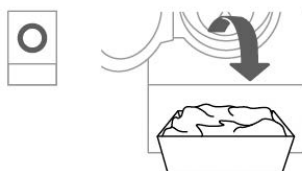

- Retire toda a roupa do tambor.

⚠ Danos causados por secagem excessiva.  
A roupa que permanece no tambor pode ser danificada por uma secagem excessiva.  
Remova sempre todas as peças de roupa do tambor após a secagem.

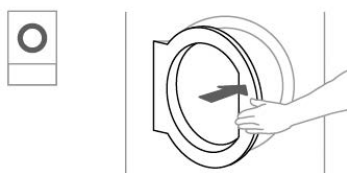

- Feche a porta.
- Desligue o secador.

### Indicações de conservação

Este secador deve ser sujeito a manutenções regulares, em particular no caso de funcionamento contínuo. Tenha em atenção o capítulo «Limpeza e manutenção».

## Alterar a sequência do programa

---

### Selecionar outro programa durante o funcionamento

Já não é possível realizar uma nova seleção de programa durante um programa em execução (proteção contra alterações involuntárias). Se pretender selecionar um novo programa, primeiro tem de cancelar o programa a decorrer.

⚠ Existe perigo de incêndio devido ao uso e utilização incorretos. A roupa pode queimar e destruir o secador e o espaço circundante. Leia e siga o capítulo «Medidas de segurança e precauções».

Se mudar o seletor de programas enquanto o programa de secagem está a decorrer, será exibida a mensagem -U- na indicação de tempo. A mensagem -U- desaparece quando volta a regular o seletor de programas para o programa original.

### Cancelar o programa a decorrer

■ Toque na tecla sensora *Start/Stop* durante mais do que 2 segundos. Se o programa tiver terminado ou tiver sido cancelado e a temperatura da roupa for suficientemente alta, os têxteis são arrefecidos. Se, durante o arrefecimento, tocar novamente em *Start/stop*, acende 0:00.

■ Abra a porta.

### Selecionar um outro programa

■ Feche a porta.

■ Selecione um outro programa a partir do menu principal.

■ Toque na tecla sensora *Start/Stop*.

### Adicionar mais roupa

■ Abra a porta.

⚠ Risco de queimaduras ao tocar na roupa quente ou no tambor do secador. A roupa e o tambor do secador ainda estão quentes, podendo provocar queimaduras quando tocadas. Deixe a roupa arrefecer e retire-a com cuidado.

■ Adicione a roupa.

■ Feche a porta.

■ Inicie o programa.

### Adicionar a roupa enquanto a pré-seleção de início está a decorrer

Pode abrir a porta e adicionar ou retirar roupa.

- Todas as regulações do programa são mantidas.

- Pode voltar a alterar o nível de secagem se assim o desejar.

■ Abra a porta.

■ Retire roupa ou adicione roupa.

■ Feche a porta.

## Alterar a sequência do programa

---

- Toque na tecla sensora *Start/Stop*, para que a pré-seleção de início do programa continue a decorrer.

### **Tempo restante**

Alterações à sequência do programa podem contribuir para alteração da indicação de tempo no visor.

## Nível do operador (modo de programação)

### Pré-requisitos para a entrada

- Aparelho está ligado.
- A porta do aparelho está aberta.

### Entrar no nível do operador

- Mantenha a tecla sensora *Start/stop* premida e feche a porta do secador.

A tecla sensora *Start/Stop* pisca rapidamente durante 2 segundos.

- Continue a tocar na tecla sensora *Start/Stop* durante pelo menos 4 segundos.

A tecla sensora *Start/Stop* acende estaticamente. Isto indica a entrada com sucesso no modo de programação do nível do operador.

- Solte a tecla sensora *Start/Stop*.

Caso a tecla sensora *Start/stop* constantemente acesa não seja novamente solta num intervalo de 6 segundos, o aparelho deteta uma entrada errada ou uma porta presa.

O tempo máximo para a tentativa de entrada é de 10 segundos. De seguida, a tentativa de entrada é automaticamente cancelada.

### Visão geral do nível do operador

Quando os valores previamente regulados forem alterados no nível do operador, o consumo de energia do secador pode alterar-se.

Programa	Designação	Valor de ajuste possível	Predefinição	Explicação
P01	Nível de secagem Roupa branca/de cor	01 02 03 04 05 06 07	04	01 = Mais húmido 3 02 = Mais húmido 2 03 = Mais húmido 1 04 = Padrão 05 = Mais seco 1 06 = Mais seco 2 07 = Mais seco 3
P02	Nível de secagem Fibras	01 02 03 04 05 06 07	04	01 = Mais húmido 3 02 = Mais húmido 2 03 = Mais húmido 1 04 = Padrão 05 = Mais seco 1 06 = Mais seco 2 07 = Mais seco 3
P03	Roupa branca/de cor e Funcion. por tempo interno/externo 1 Temperatura do elemento de aquecimento	01–20	20	ver tabela «Temperatura do elemento de aquecimento»
P04	Roupa branca/de cor e Funcion. por tempo interno/externo 1 Temperatura ar processo	00–46	46	ver tabela «Temperatura do ar de processo»
P05	Roupa branca/de cor e Funcion. por tempo interno/externo 1 Tempo de funcionamento do acionamento do tambor na direção preferencial	01–51	35	ver tabela «Ciclo reversão»

## Nível do operador (modo de programação)

Programa	Designação	Valor de ajuste possível	Predefinição	Explicação
P06	Roupa branca/de cor e Funcion. por tempo interno/externo 1 Tempo de funcionamento do acionamento do tambor na direção oposta	01-51	35	ver tabela «Ciclo reversão»
P07	Roupa branca/de cor e Funcion. por tempo interno/externo 1 Tempo de pausa do acionamento do tambor	01-14	01	ver tabela «Tempos de pausa»
P08	Roupa branca/de cor e Funcion. por tempo interno/externo 2 Temperatura do elemento de aquecimento	01-20	10	ver tabela «Temperatura do elemento de aquecimento»
P09	Roupa branca/de cor e Funcion. por tempo interno/externo 2 Temperatura ar processo	00-46	31	ver tabela «Temperatura do ar de processo»
P10	Roupa branca/de cor e Funcion. por tempo interno/externo 2 Tempo de funcionamento do acionamento na direção preferencial	01-51	35	ver tabela «Ciclo reversão»
P11	Roupa branca/de cor e Funcion. por tempo interno/externo 2 Tempo de funcionamento do acionamento na direção oposta	01-51	35	ver tabela «Ciclo reversão»
P12	Roupa branca/de cor e Funcion. por tempo interno/externo 2 Tempo de pausa do acionamento	01-14	01	ver tabela «Tempos de pausa»
P13	Tecidos sintéticos/Roupa delicada e Funcion. por tempo interno/externo 3 Temperatura do elemento de aquecimento	01-20	04	ver tabela «Temperatura do elemento de aquecimento»
P14	Tecidos sintéticos/Roupa delicada e Funcion. por tempo interno/externo 3 Temperatura ar processo	00-46	11	ver tabela «Temperatura do ar de processo»
P15	Tecidos sintéticos/Roupa delicada e Funcion. por tempo interno/externo 3 Tempo de funcionamento do acionamento na direção preferencial	01-51	05 TOP/COP: 35	ver tabela «Ciclo reversão»
P16	Tecidos sintéticos/Roupa delicada e Funcion. por tempo interno/externo 3 Tempo de funcionamento do acionamento na direção oposta	01-51	05 TOP/COP: 35	ver tabela «Ciclo reversão»
P17	Tecidos sintéticos/Roupa delicada e Funcion. por tempo interno/externo 3 Tempo de pausa do acionamento	01-14	01	ver tabela «Tempos de pausa»
P18	PRO e Funcion. por tempo interno/externo 4 Temperatura do elemento de aquecimento	01-20	20 TOP/COP: 00	ver tabela «Temperatura do elemento de aquecimento»
P19	PRO e Funcion. por tempo interno/externo 4 Temperatura ar processo	00-46	46 TOP/COP: 00	ver tabela «Temperatura do ar de processo»
P20	PRO e Funcion. por tempo interno/externo 4 Tempo de funcionamento do acionamento na direção preferencial	01-51	35	ver tabela «Ciclo reversão»

## Nível do operador (modo de programação)

Programa	Designação	Valor de ajuste possível	Predefinição	Explicação
P21	PRO e Funcion. por tempo interno/externo 4 Tempo de funcionamento do acionamento na direção oposta	01–51	35	ver tabela «Ciclo reversão»
P22	PRO e Funcion. por tempo interno/externo 4 Tempo de pausa do acionamento	01–14	01	ver tabela «Tempos de pausa»
P23	Label Temperatura do elemento de aquecimento	01–20	20	ver tabela «Temperatura do elemento de aquecimento»
P24	Label Temperatura ar processo	00–46	46	ver tabela «Temperatura do ar de processo»
P25	Label Acionamento do tambor Direção preferencial	01–51	35	ver tabela «Ciclo reversão»
P26	Label Acionamento do tambor Direção oposta	01–51	35	ver tabela «Ciclo reversão»
P27	Label Acionamento do tambor Pausa	01–14	01	ver tabela «Tempos de pausa»
P28	Programa tempo frio Acionamento do tambor Direção preferencial	01–51	35	ver tabela «Ciclo reversão»
P29	Programa tempo frio Acionamento do tambor Direção oposta	01–51	35	ver tabela «Ciclo reversão»
P30	Programa tempo frio Acionamento do tambor Pausa	01–14	01	ver tabela «Tempos de pausa»
P31	Programa tempo quente Temperatura do elemento de aquecimento	01–20	20	ver tabela «Temperatura do elemento de aquecimento»
P32	Programa tempo quente Temperatura ar processo	00–46	46	ver tabela «Temperatura do ar de processo»
P33	Programa tempo quente Acionamento do tambor Direção preferencial	01–51	35	ver tabela «Ciclo reversão»
P34	Programa tempo quente Acionamento do tambor Direção oposta	01–51	35	ver tabela «Ciclo reversão»
P35	Programa tempo quente Acionamento do tambor Pausa	01–14	01	ver tabela «Tempos de pausa»
P36	Lãs Temperatura do elemento de aquecimento	01–20	20	ver tabela «Temperatura do elemento de aquecimento»
P37	Lãs Temperatura ar processo	00–46	46	ver tabela «Temperatura do ar de processo»
P38	Lãs Tempo de funcionamento do acionamento na direção preferencial	01–51	21	ver tabela «Ciclo reversão»
P39	Lãs Tempo de funcionamento do acionamento na direção oposta	01–51	01	ver tabela «Ciclo reversão»

## Nível do operador (modo de programação)

Programa	Designação	Valor de ajuste possível	Predefinição	Explicação
P40	Lãs Tempo de pausa do acionamento	01-14	09	ver tabela «Tempos de pausa»
P41	Fibras Delicado Temperatura do elemento de aquecimento	01-20	04	ver tabela «Temperatura do elemento de aquecimento»
P42	Fibras Delicado Temperatura ar processo	00-46	11	ver tabela «Temperatura do ar de processo»
P43	Fibras Delicado Tempo de funcionamento do acionamento na direção preferencial	01-51	35	ver tabela «Ciclo reversão»
P44	Fibras Delicado Tempo de funcionamento do acionamento na direção oposta	01-51	35	ver tabela «Ciclo reversão»
P45	Fibras Delicado Tempo de pausa do acionamento	01-14	01	ver tabela «Tempos de pausa»
P46	Fibras Temperatura do elemento de aquecimento	01-20	10	ver tabela «Temperatura do elemento de aquecimento»
P47	Fibras Temperatura ar processo	00-46	31	ver tabela «Temperatura do ar de processo»
P48	Fibras Tempo de funcionamento do acionamento na direção preferencial	01-51	35	ver tabela «Ciclo reversão»
P49	Fibras Tempo de funcionamento do acionamento na direção oposta	01-51	35	ver tabela «Ciclo reversão»
P50	Fibras Tempo de pausa do acionamento	01-14	01	ver tabela «Tempos de pausa»
P51	Sincronização do ventilador Ligar/desligar	00 01	00	00 = desligado 01 = ligado
P52	Sincronização do ventilador: tempo após o arranque sem ciclo do ventilador	01-99	30	ver tabela «Sincronização do ventilador após o arranque»
P54	Sincronização do ventilador: número de ciclos de inversão até ao próximo ciclo do ventilador	01-99	02	01 = 1 ciclo 02 = 2 ciclos ..... xx = xx ciclos
P55	Tom fim	00 01 02	01	00 = desligado 01 = normal 02 = alto
P56	Som das teclas	00 01 02	01	00 = desligado 01 = normal 02 = alto
P57	Tom de boas-vindas	00 01 02	01	00 = desligado 01 = normal 02 = alto
P58	Sinal de erro	00 01	01	00 = desligado 01 = ligado

## Nível do operador (modo de programação)

Programa	Designação	Valor de ajuste possível	Predefinição	Explicação
P59	Luminosidade dos painéis de luz	01 02 03 04 05 06 07	07	Luminosidade do painel de luz selecionado
P60	Luminosidade regulada dos painéis de luz	01 02 03 04 05 06 07	02	01 = 10 % da luminosidade máxima 02 = 20 % da luminosidade máxima 03 = 30 % da luminosidade máxima 04 = 40 % da luminosidade máxima 05 = 50 % da luminosidade máxima 06 = 60 % da luminosidade máxima 07 = 70 % da luminosidade máxima
P61	Luminosidade do visor	01 02 03 04 05 06 07 08 09 10 11 12 13 14 15	08	Luminosidade do visor de sete segmentos
P62	Modo desligar «Indicação»	00 01 02 03 04	02	00 = desligado 01 = ligado após 10 minutos, não no programa em curso 02 = ligado após 10 minutos 03 = ligado após 30 minutos, não no programa em curso 04 = ligado após 30 minutos
P63	Modo desligar «Máquina»	00 01 02 03	01	00 = sem desativação 01 = após 15 minutos 02 = após 20 minutos 03 = após 30 minutos
P65	Extensão do arrefecimento	00 01	01	00 = desligado 01 = ligado

## Nível do operador (modo de programação)

Programa	Designação	Valor de ajuste possível	Predefinição	Explicação
P66	Temp. de arrefecimento	00-15	15	00 = 40 °C/104 °F 01 = 41 °C/106 °F 02 = 42 °C/108 °F 03 = 43 °C/109 °F 04 = 44 °C/111 °F 05 = 45 °C/113 °F 06 = 46 °C/115 °F 07 = 47 °C/117 °F 08 = 48 °C/118 °F 09 = 49 °C/120 °F 10 = 50 °C/122 °F 11 = 51 °C/124 °F 12 = 52 °C/126 °F 13 = 53 °C/127 °F 14 = 54 °C/129 °F 15 = 55 °C/131 °F
P67	Memory	00 01	00	00 = desligado 01 = ligado
P68	Proteção antirrugas	00 01 02 03 04 05 06 07 08 09 10 11 12	02	00 = desligado 01 = 1 h 02 = 2 h 03 = 3 h 04 = 4 h 05 = 5 h 06 = 6 h 07 = 7 h 08 = 8 h 09 = 9 h 10 = 10 h 11 = 11 h 12 = 12 h
P70	Limpar filtros	00-55	55	00 = desligado xx = xx h 55 = 55 h
P71	Pré-seleção de início	00 01	00	00 = desligado 01 = ligado
P74	Comport. Abert. porta	00 01	00	00 = desligado = cancelamento do programa com a porta aberta 01 = ligado = interrupção de programa com a porta aberta
P85	Sensor de pressão (externo)	00 01 02	00	00 = desligado 01 = contacto de fecho 02 = contacto de abertura
P86	Tampa ext. de saída de ar	00 01	00	00 = não 01 = sim
P87	Atraso Tampa ext. de saída de ar	00-99	00	00 = nenhum 01 = 1 s 02 = 2 s 99 = 99 s

## Nível do operador (modo de programação)

Programa	Designação	Valor de ajuste possível	Predefinição	Explicação
P88	Ventilador adicional	00 01	00	00 = desligado 01 = ligado
P91	Seleção módulo KOM	00 01 02	00	00 = desligado 01 = módulo interno 02 = módulo externo
P92	Bloqueio ext. programa	00 01	01	00 = desligado 01 = ligado

### Temperatura do registo de aquecimento

Valor de ajuste na indicação	Temperatura
01	55 °C/131 °F
02	60 °C/140 °F
03	65 °C/149 °F
04	70 °C/158 °F
05	75 °C/167 °F
06	80 °C/176 °F
07	85 °C/185 °F
08	90 °C/194 °F
09	95 °C/203 °F
10	100 °C/212 °F
11	105 °C/221 °F
12	110 °C/230 °F
13	115 °C/239 °F
14	120 °C/248 °F
15	125 °C/257 °F
16	130 °C/266 °F
17	135 °C/275 °F
18	140 °C/284 °F
19	145 °C/293 °F
20	150 °C/302 °F

### Temperatura ar processo

Valor de ajuste na indicação	Temperatura
00	Frio
01	30 °C/86 °F
02	31 °C/88 °F
03	32 °C/90 °F
04	33 °C/91 °F
05	34 °C/93 °F
06	35 °C/95 °F
07	36 °C/97 °F
08	37 °C/99 °F
09	38 °C/100 °F
10	39 °C/102 °F

## Nível do operador (modo de programação)

Valor de ajuste na indicação	Temperatura
11	40 °C/104 °F
12	41 °C/106 °F
13	42 °C/108 °F
14	43 °C/109 °F
15	44 °C/111 °F
16	45 °C/113 °F
17	46 °C/115 °F
18	47 °C/117 °F
19	48 °C/118 °F
20	49 °C/120 °F
21	50 °C/122 °F
22	51 °C/124 °F
23	52 °C/126 °F
24	53 °C/127 °F
25	54 °C/129 °F
26	55 °C/131 °F
27	56 °C/133 °F
28	57 °C/135 °F
29	58 °C/136 °F
30	59 °C/138 °F
31	60 °C/140 °F
32	61 °C/142 °F
33	62 °C/144 °F
34	63 °C/145 °F
35	64 °C/147 °F
36	65 °C/149 °F
37	66 °C/151 °F
38	67 °C/153 °F
39	68 °C/154 °F
40	69 °C/156 °F
41	70 °C/158 °F
42	71 °C/160 °F
43	72 °C/162 °F
44	73 °C/163 °F
45	74 °C/165 °F
46	75 °C/167 °F

### Ciclo reversão

Valor de ajuste na indicação	Segundos
01	20 s
02	22 s
03	24 s
04	26 s
05	28 s

## Nível do operador (modo de programação)

Valor de ajuste na indicação	Segundos
06	30 s
07	32 s
08	34 s
09	36 s
10	38 s
11	40 s
12	42 s
13	44 s
14	46 s
15	48 s
16	50 s
17	52 s
18	54 s
19	56 s
20	58 s
21	60 s
22	62 s
23	64 s
24	66 s
25	68 s
26	70 s
27	72 s
28	74 s
29	76 s
30	78 s
31	80 s
32	82 s
33	84 s
34	86 s
35	88 s
36	90 s
37	92 s
38	94 s
39	96 s
40	98 s
41	100 s
42	102 s
43	104 s
44	106 s
45	108 s
46	110 s
47	112 s
48	114 s
49	116 s

## Nível do operador (modo de programação)

Valor de ajuste na indicação	Segundos
50	118 s
51	120 s

### Tempos de pausa

Valor de ajuste na indicação	Segundos
01	2 s
02	3 s
03	4 s
04	5 s
05	6 s
06	7 s
07	8 s
08	9 s
09	10 s
10	11 s
11	12 s
12	13 s
13	14 s
14	15 s

### Sincronização do ventilador após início

Valor de ajuste na indicação	Segundos
01	30 s
02	60 s
03	90 s
04	120 s
05	150 s
06	180 s
07	210 s
08	240 s
09	270 s
10	300 s
11	330 s
12	360 s
13	390 s
14	420 s
15	450 s
16	480 s
17	510 s
18	540 s
19	570 s
20	600 s
21	630 s
22	660 s

## Nível do operador (modo de programação)

Valor de ajuste na indicação	Segundos
23	690 s
24	720 s
25	750 s
26	780 s
27	810 s
28	840 s
29	870 s
30	900 s
31	930 s
32	960 s
33	990 s
34	1.020 s
35	1.050 s
36	1.080 s
37	1.110 s
38	1.140 s
39	1.170 s
40	1.200 s
41	1.230 s
42	1.260 s
43	1.290 s
44	1.320 s
45	1.350 s
46	1.380 s
47	1.410 s
48	1.440 s
49	1.470 s
50	1.500 s
51	1.530 s
52	1.560 s
53	1.590 s
54	1.620 s
55	1.650 s
56	1.680 s
57	1.710 s
58	1.740 s
59	1.770 s
60	1.800 s
61	1.830 s
62	1.860 s
63	1.890 s
64	1.920 s
65	1.950 s
66	1.980 s

## Nível do operador (modo de programação)

Valor de ajuste na indicação	Segundos
67	2.010 s
68	2.040 s
69	2.070 s
70	2.100 s
71	2.130 s
72	2.160 s
73	2.190 s
74	2.220 s
75	2.250 s
76	2.280 s
77	2.310 s
78	2.340 s
79	2.370 s
80	2.400 s
81	2.430 s
82	2.460 s
83	2.490 s
84	2.520 s
85	2.550 s
86	2.580 s
87	2.610 s
88	2.640 s
89	2.670 s
90	2.700 s
91	2.730 s
92	2.760 s
93	2.790 s
94	2.820 s
95	2.850 s
96	2.880 s
97	2.910 s
98	2.940 s
99	2.970 s

### Terminar modo de programação

- Para terminar o modo de programação, rode o botão seletor rotativo no secador para a posição .

O secador é desligado.

### Limpar o filtro de algodão

⚠ Risco de incêndio devido a operação do secador sem filtro de algodão.

As saídas de ar, o aquecimento e o tubo de saída de ar podem entupir durante o funcionamento do secador sem filtro de algodão e inflamar-se.

O filtro de algodão não deve ser removido para a limpeza.

Nunca coloque o secador a funcionar sem o filtro de algodão montado.

Substitua imediatamente um filtro de algodão danificado.

O filtro de algodão recolhe o algodão que se solta e deve ser limpo, pelo menos, uma vez por dia de trabalho, bem quando a indicação correspondente o solicita.

Para repor a indicação de limpeza do filtro, a tampa do filtro de algodão deve permanecer aberta durante, pelo menos, 10 segundos. Limpe o filtro de algodão várias vezes por dia, caso exista uma elevada acumulação de algodão.

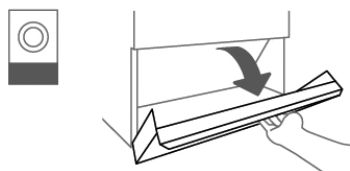

- Abra a tampa do filtro de algodão.

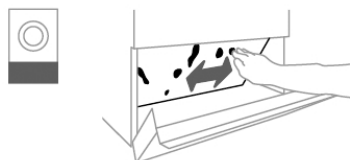

- Remova manualmente o algodão existente no filtro de algodão.

Não utilize objetos afiados ou pontiagudos para efetuar a limpeza. Caso contrário, o filtro de algodão pode ser danificado.

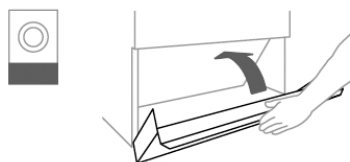

- Feche a tampa do filtro de algodão depois de limpar o filtro de algodão.

### Limpar o tambor e as peças externas da carcaça

⚠ Perigo de morte devido a choque elétrico.

Um secador que não esteja completamente desligado da alimentação elétrica não deve ser limpo nem submetido a manutenção.

Desligue o secador antes da limpeza ou manutenção sempre através do interruptor principal instalado no local.

Para efetuar a limpeza do secador não devem ser utilizados dispositivos de limpeza a alta pressão nem jatos de água.

⚠ Perigo de danos causados por produtos de limpeza à base de solventes e produtos abrasivos.

Os produtos que contenham solventes, produtos abrasivos, produtos de limpeza de vidros ou produtos de limpeza multiusos podem provocar danos na superfície das peças plásticas e danificar outras peças.

Efetue uma limpeza ligeiramente húmida do secador com produto de limpeza suave ou com água com sabão e um pano de limpeza macio.

- Efetue a limpeza da junta no interior da porta a toda a volta, utilizando um pano de limpeza húmido.
- Após secar roupa tratada com goma deve limpar o tambor do secador utilizando um pano húmido e macio.
- No final, seque tudo com um pano de limpeza macio.
- Opcionalmente, pode limpar aço inoxidável (por ex., o tambor) com um produto de limpeza adequado para aço inoxidável.

No lado posterior do secador está localizada a abertura de entrada de ar.

A abertura de entrada de ar nunca deve ser fechada ou coberta com objetos.



Mantenha o espaço envolvente do secador, em especial a zona de entrada de ar, sem algodão.

### Limpeza anual suplementar

O serviço de assistência técnica da Miele ou o pessoal qualificado deve controlar **uma vez por ano** o interior do secador e o tubo de saída de ar quanto a depósitos de algodão e, se necessário, limpar. No caso de secadores com aquecimento elétrico devem ser verificadas adicionalmente a serpentina de aquecimento e a câmara de aquecimento pelo serviço de assistência técnica da Miele. No caso de secadores aquecidos a gás devem ser verificados o queimador e o compartimento dos queimadores.

## O que fazer quando ...?

### Resolução de anomalias

Mensagem	Causa e solução
<b>O visor permanece escuro.</b>	O secador não tem corrente elétrica. <ul style="list-style-type: none"> <li>■ Verifique a ficha de ligação, o interruptor principal e os fusíveis (no local).</li> </ul>
<b>O símbolo // aparece na indicação de tempo após ligar o secador. A tecla sensora Start/Stop pulsa.</b>	O programa de secagem em curso foi interrompido devido à interrupção do fornecimento de energia ou rotação do selector de programas para a posição  <ul style="list-style-type: none"> <li>■ Toque na tecla sensora Start/Stop intermitente.</li> </ul> <p>O programa de secagem interrompido é retomado.</p>
Problema	Causa e solução
<b>A eficiência do secador diminui.</b>	O filtro de algodão no secador está sujo. <ul style="list-style-type: none"> <li>■ Verifique se o filtro de algodão do secador está sujo e limpo, se necessário.</li> </ul>
	Ventilação insuficiente <ul style="list-style-type: none"> <li>■ Certifique-se de que a abertura de entrada de ar e o tubo de saída de ar do secador não estão fechados ou cobertos por objetos.</li> </ul>
	Temperatura ambiente muito alta (>40 °C) <ul style="list-style-type: none"> <li>■ Assegure uma ventilação suficiente no local de instalação.</li> <li>■ Ligue o secador a uma conduta externa de alimentação de ar e de saída de ar.</li> </ul>
<b>Almofadas com enchimento de penas podem ficar com um odor desagradável devido à secagem.</b>	As penas podem desenvolver o seu próprio odor ou odores estranhos, em maior ou menor grau, quando aquecidas. <ul style="list-style-type: none"> <li>■ O odor diminui após a secagem através de arejamento natural.</li> </ul>
<b>Peças em fibra sintética estão carregadas de eletricidade estática após a secagem.</b>	Tecidos sintéticos têm tendência a ficar com eletricidade estática. <ul style="list-style-type: none"> <li>■ Adicionar amaciador no último ciclo de enxaguagem da roupa pode reduzir a carga de eletricidade estática na secagem.</li> </ul>
<b>A roupa leve fica presa à perfuração do tambor durante a secagem.</b>	Os têxteis leves, tais como lençóis ou tecidos e panos finos, podem ficar presos à perfuração do tambor devido à pressão do fluxo de ar se o ciclo do ventilador não estiver ativo. <ul style="list-style-type: none"> <li>■ Toque na tecla sensora .</li> </ul> <p>O ciclo do ventilador é ativado. Os têxteis leves desprendem-se agora da perfuração do tambor.</p>
<b>É acumulado algodão durante a secagem.</b>	Durante a secagem solta-se algodão da roupa que se forma principalmente devido à fricção durante o uso e a lavagem. O desgaste no secador é mínimo. O algodão fica retido no filtro de algodão e pode ser retirado facilmente. <ul style="list-style-type: none"> <li>■ Ver o capítulo «Limpeza e manutenção».</li> </ul>
<b>O processo demora muito tempo a terminar ou até é interrompido.</b>	Ser-lhe-á pedido que limpe a área de passagem do ar. <ul style="list-style-type: none"> <li>■ Verifique todas as causas possíveis, conforme descrito abaixo.</li> </ul>
	O filtro de algodão está obstruído com algodão.

Problema	Causa e solução
	<p>■ Elimine o algodão.</p> <p>A área de passagem do ar está entupida com, p. ex., cabelo e algodão.</p> <p>■ Limpe a área de passagem do ar.</p> <p>■ Remova a cobertura na zona de enchimento para limpar a área de passagem do ar por baixo da zona de enchimento.</p> <p>O tubo de saída de ar ou a ponta final estão obstruídos, p. ex., com cabelo e algodão.</p> <p>■ Controle e limpe todos os componentes do tubo de saída de ar (p. ex., tubo de parede, grelha exterior, curvas ou cotovelos etc.).</p> <p>A alimentação de ar é insuficiente porque, p. ex., o espaço de instalação é muito pequeno.</p> <p>■ Abra uma porta ou uma janela durante a secagem para que o ar possa circular.</p> <p>A roupa não foi suficientemente centrifugada.</p> <p>■ Na próxima lavagem selecione velocidades de centrifugação mais elevadas na máquina de lavar roupa.</p> <p>O secador está carregado com roupa a mais.</p> <p>■ Preste atenção à capacidade de carga máxima por programa de secagem.</p> <p>Devido aos fechos-éclair metálicos, o teor de humidade da roupa não pode ser determinado com exatidão.</p> <p>■ No futuro, abra os fechos-éclair.</p> <p>■ Se o problema voltar a surgir, seque as peças de roupa com fechos-éclair longos só no programa de ar quente.</p>
<p><b>Há formação de água condensada no tambor.</b></p>	<p>O secador está ligado a uma conduta de saída de ar coletiva.</p> <p>■ O secador só pode ser instalado com uma válvula antirretorno para o tubo coletor.</p> <p>■ Controle regularmente a válvula antirretorno, verificando possíveis defeitos e, se necessário, efetue a sua substituição.</p>

## Serviço de assistência técnica

---

### Contacto no caso de avarias

Contacte o seu distribuidor Miele ou serviço de assistência técnica Miele quando não conseguir solucionar a avaria.

O número de telefone do serviço de assistência técnica Miele encontra-se no final do presente documento.

O serviço de assistência técnica irá precisar da designação do modelo e do número de fabrico. Ambos os dados podem ser consultados na placa de características.

### Acessórios que podem ser adquiridos posteriormente

Nos serviço de assistência técnica ou distribuidores Miele, pode adquirir acessórios para este secador.

## Pré-requisitos de instalação

⚠ Ferimentos em pessoas ou danos materiais devido a uma instalação incorreta.

A instalação incorreta da máquina de secar roupa pode causar ferimentos em pessoas ou danos materiais.

A instalação e a colocação em funcionamento do secador só podem ser executadas pelo serviço de assistência técnica da Miele ou por um distribuidor autorizado.

- ▶ É necessário usar equipamento de proteção individual adequado durante a instalação ou manutenção.
- ▶ O secador deve ser instalado de acordo com as normas e regulamentos em vigor.
- ▶ Opere o secador somente em locais bem ventilados e sem risco de ocorrência de gelo.
- ▶ O secador não pode ser colocado atrás de uma porta com fecho ou de uma porta deslizando. O ângulo máximo de abertura da porta do secador não pode ser limitado por objetos ou portas. Tem de ser possível abrir completamente e sem restrições a porta do secador a qualquer momento.

## Condições de funcionamento gerais

Este secador destina-se ao setor industrial e só deve ser utilizado em áreas interiores.

O secador não deve ser instalado em áreas propensas a geada.

Dependendo da natureza do local de instalação, podem ocorrer transmissões de ruído ou de vibração.

**Dica:** Se existirem elevados requisitos de isolamento acústico solicite a inspeção do local de instalação do aparelho a um especialista em isolamento acústico.

## Transporte

O secador não deve ser transportado sem palete de transporte.

O transporte deve ser sempre realizado utilizando meios de transporte adequados.

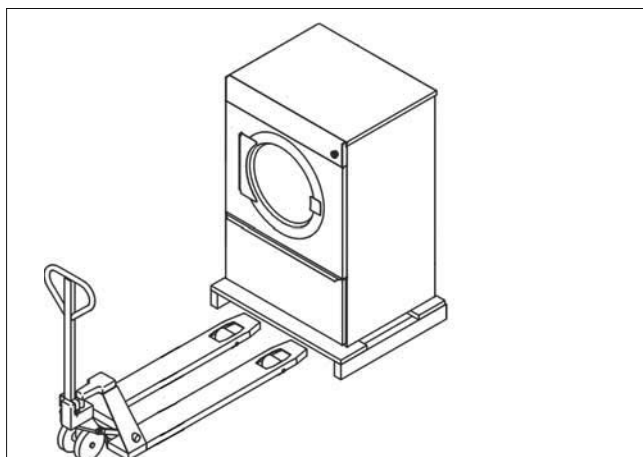

No local de instalação, o secador deve ser levantado da paleta de transporte utilizando equipamento de elevação adequado.

## Instalar o secador

- Instale o secador sobre uma superfície completamente plana, horizontal e sólida que possa suportar a carga indicada.

## Instalação

A carga exercida pelo secador no chão atua como uma carga pontual na zona dos pés aparafusados sobre a superfície da instalação. Não é necessária uma fundação. As irregularidades do chão devem, no entanto, ser compensadas.

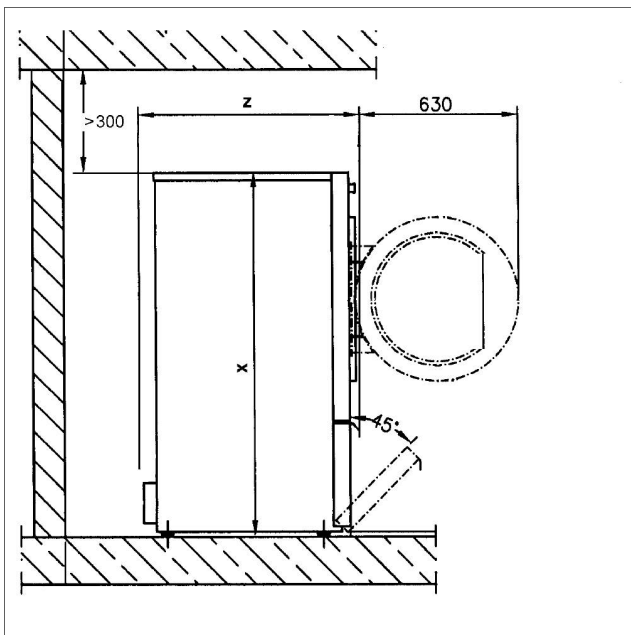
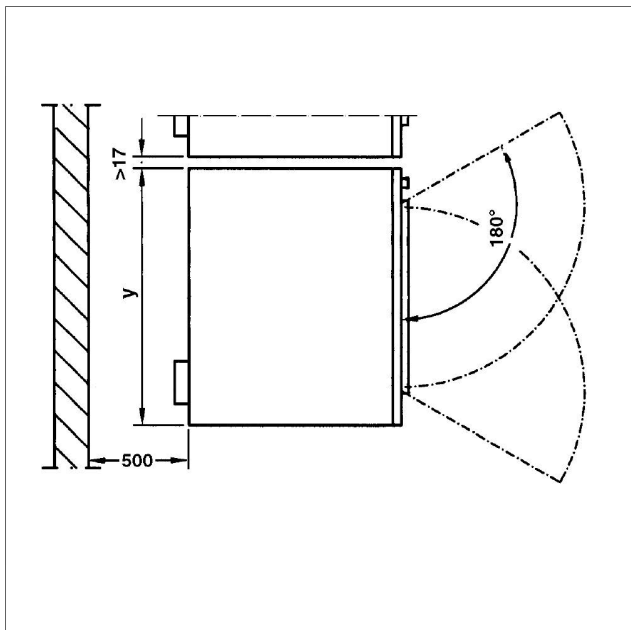

	PDR 514/518/522/914/918/922	PDR 528/544/928/944
<b>x</b>	1.400 mm	1.640 mm
<b>y</b>	906 mm	1.206 mm
<b>z</b>	PDR 514/914: 852 mm PDR 518/918: 1.035 mm PDR 522/922: 1.164 mm	PDR 528/928: 1.018 mm PDR 544/944: 1.384 mm

- Para facilitar a manutenção posterior, atrás do aparelho deve ser instalado um corredor de manutenção com uma largura de, pelo menos, 500 mm, o qual deve ser mantido sempre acessível. As dimensões para a distância em relação à parede não podem ser inferiores às indicadas.

- Alinhe o secador na horizontal através da regulação dos pés enroscáveis. Use um nível de bolha para auxiliar no alinhamento correto.

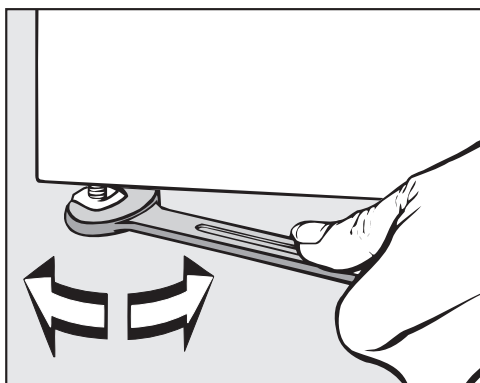

- Após o alinhamento, aperte as porcas nos pés enroscáveis com uma chave de bocas, na placa inferior.

### Fixação

- Para a fixação da posição, o secador deve ser fixado ao chão, por meio dos pés, utilizando as linguetas de fixação fornecidas.

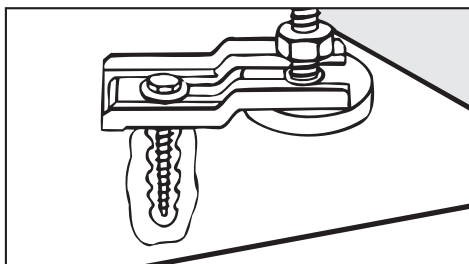

O material de fixação fornecido destina-se à fixação por bucha a um pavimento de betão. Para outras estruturas de pavimento deve ser encomendado em separado o respetivo material de fixação.

### Ligação elétrica

⚠ Perigo devido a ligação elétrica inadequada.

Trabalhos de instalação incorretos podem causar danos materiais consideráveis e ferimentos graves ou morte.

Todos os trabalhos inerentes à ligação elétrica só devem ser executados por eletricistas qualificados autorizados ou reconhecidos.

Devem ser respeitadas as especificações da norma IEC 60364-4-41 ou as especificações locais para a instalação elétrica.

A tensão de alimentação elétrica necessária, o consumo de energia e os requisitos para a proteção estão indicados na placa de características do secador. Certifique-se de que a tensão de alimentação corresponde à tensão indicada na placa de características, antes de efetuar a ligação elétrica.

Com valores de tensão diferentes, existe o perigo de o secador ficar danificado devido a uma tensão de alimentação elétrica muito elevada.

## Instalação

Se na placa de características estiverem indicados vários valores de tensão, então o secador pode ser comutado para a ligação à respetiva tensão de entrada. Esta comutação só pode ser efetuada pelo serviço de assistência técnica da Miele ou por distribuidores autorizados. Numa comutação, devem ser observadas as indicações de colocação de novos fios no esquema elétrico.

O secador pode ser ligado através de uma ligação fixa ou através de um conector de acordo com a norma IEC 60309-1. Para uma ligação fixa, deve estar disponível no local de instalação um dispositivo de desconexão da rede de todos os polos.

Como dispositivo de corte da alimentação são válidos os interruptores que têm uma abertura de contacto com mais de 3 mm. Estes incluem, p. ex., disjuntores, fusíveis e contactores (IEC/EN 60947).

O dispositivo de desconexão da rede (incluindo conector) deve estar protegido contra ligação involuntária e não autorizada se uma interrupção permanente do fornecimento de energia não poder ser controlada a partir de qualquer ponto de acesso.

**Dica:** De preferência, a ligação do secador à corrente deve ser feita através de conectores, para que as verificações de segurança elétrica possam ser realizadas facilmente (p. ex., durante uma manutenção ou reparação).

► Não é permitida a instalação de dispositivos que desliguem o secador automaticamente (p. ex., temporizadores).

Limitações no funcionamento do secador devido ao reposicionamento/remoção das pontes («jumper»).

O reposicionamento/remoção das pontes («jumper») nas resistências para a instalação de tubagens de aquecimento mais pequenas pode provocar limitações no funcionamento do secador. De acordo com o tipo de roupa, comprimento do tubo de saída de ar e temperatura exterior pode ocorrer que o resultado de secagem desejado já não seja alcançado. No caso de uma redução, os dados de consumo indicados já não são alcançados.

► Para aumentar a segurança, deve ser ligado um disjuntor de corrente residual tipo B a montante da máquina. A instalação tem de ser efetuada no local pelo operador.

► Estabelecer a ligação equipotencial após a instalação do secador. A ligação equipotencial deve estar em conformidade com as disposições de instalação locais e nacionais.

### Entrada de ar/Saída de ar

O secador só deve ser operado se estiver adequadamente conectado um tubo de saída de ar e estiver garantido um arejamento suficiente do local.

### Ligação ao vapor (apenas para variantes com aquecimento por vapor)

A ligação ao vapor só pode ser realizada por um técnico de instalação autorizado. Tenha em conta as instruções de instalação anexas pois são importantes para a ligação ao vapor.

### Ligação à água quente (apenas para variantes com aquecimento por água quente)

A ligação à água quente só pode ser realizada por um técnico de instalação autorizado. Tenha em conta as instruções de instalação pois são importantes para a ligação à água quente.

Se for necessária uma válvula de corte, esta deve ser instalada pelo cliente.

### Ligação de gás (apenas para variantes aquecidas a gás)

A ligação de gás só pode ser realizada por um técnico de instalação autorizado, em cumprimento das normas nacionais.

Devido a um caudal demasiado reduzido, não é permitida a utilização de uma tomada de gás com a potência de aquecimento especificada.

O aquecimento a gás é ajustado na fábrica de acordo com as especificações de gás no autocolante na parte traseira do aparelho.

Ao mudar a categoria de gás, deve ser solicitado um conjunto de adaptação ao serviço de assistência técnica Miele. São necessárias indicações relativas ao tipo de máquina, número da máquina, bem como a categoria de gás, grupo de gás, pressão de ligação de gás e país de instalação. Esta conversão de gás apenas pode ser realizada por um especialista autorizado.

 Perigo de choque elétrico e ferimentos devido à utilização do secador sem um revestimento exterior completo.

Quando o revestimento exterior é removido, há acesso a peças de máquinas condutoras de tensão ou rotativas.

Após a instalação do secador certifique-se de que todas as peças removíveis do revestimento exterior estão totalmente montadas.

## Ligação em rede

---

### Instruções de emparelhamento





Pode ligar o secador à sua rede com os seguintes passos.

#### Abrir o nível do operador

- Ligue o aparelho, rodando o interruptor rotativo da posição  para uma outra posição qualquer.
- Abra a porta do secador.
- Mantenha a tecla sensora *Start/Stop* premida e, enquanto isso, feche a porta.
- Continue a manter a tecla sensora *Start/Stop* premida até *Start/Stop* primeiro piscar e, por fim, acender permanentemente.

Agora, encontra-se no nível do operador.

#### Configurar a ligação à rede local por WPS

- No nível do operador, escolha *P91* com as teclas de seta < ou >.
- De seguida, escolha o módulo de comunicação interno *-01* com as teclas de seta < ou >.
- Confirme, tocando na tecla sensora *Start/Stop*.
- Reinicie o secador, rodando o botão seletor rotativo para a posição .
- Volte, então, a ligar o aparelho, rodando o interruptor rotativo da posição  para uma outra posição qualquer.
- Mantenha a tecla  premida durante 4 segundos, até aparecer *RPP* no visor.
- De seguida, mantenha a tecla  premida durante 2 segundos, até aparecer *UPS* no visor.

De seguida, um timer inicia.



- No momento previamente indicado, prima a tecla WPS no seu router.

A ligação à rede por WPS é estabelecida.

Agora, o aparelho está ligado com sucesso.

#### Configurar a ligação à rede temporária por Soft AP

A ligação à rede através do Soft-AP (= Softwareaccesspoint) só é possível se o secador não estiver já ligado a uma rede.

- No nível do operador, escolha *P91* com as teclas de seta < ou >.
- De seguida, escolha o módulo de comunicação interno *-01* com as teclas de seta < ou >.
- Confirme, tocando na tecla sensora *Start/Stop*.
- Reinicie o secador, rodando o botão seletor rotativo para a posição .
- Volte, então, a ligar o aparelho, rodando o interruptor rotativo da posição  para uma outra posição qualquer.
- Mantenha a tecla sensora  premida até aparecer *RPP* no visor.

De seguida, um timer inicia. O secador abre agora a Soft AP durante 10 minutos.

- Estabeleça a ligação com o Device Connector Miele MOVE.

Logo que uma ligação tenha sido estabelecida, piscam pontos na palavra *R.P.P.*

De seguida, prossiga com o Device Connector Miele MOVE.

## Configurar a ligação à rede por cabo LAN

Para uma ligação de rede por cabo é necessário o módulo de comunicação «XKM 3200 WL PLT» que pode ser adquirido opcionalmente.

- No nível do operador, escolha **P91** com as teclas de seta < ou >.
- De seguida, escolha o módulo de comunicação **-02** com as teclas de seta < ou >.
- Confirme, tocando na tecla sensora Start/Stop.
- Ligue o aparelho ao seu router/switch através do cabo de rede. O router/switch tem de estar ligado à Internet.

Agora, o aparelho está ligado com sucesso.

### Requisitos do sistema para Wi-Fi

- Wi-Fi 802.11b/g/n
- Banda de 2,4 GHz
- Codificação WPA/WPA2
- DHCP ativado
- multicastDNS/Bonjour/IGMP Snooping ativado
- Portas 443, 80, 53 e 5353 abertas
- IP servidor DNS = IP Gateway standard/router
- Utilização de malha/repetidor: mesmo SSID e palavra-passe do gateway standard/router
- O SSID deve estar sempre visível



### Requisitos do sistema para LAN

- DHCP ativado
- multicastDNS/Bonjour/IGMP Snooping ativado
- Portas 443, 80, 53 e 5353 abertas
- IP servidor DNS = IP Gateway standard/router

### Intensidade do sinal Wi-Fi, alcance

A intensidade do sinal Wi-Fi é apenas um valor de referência estimado. Não permite uma afirmação vinculativa.

A intensidade do sinal Wi-Fi pode ser lida via MDU ou diretamente no aparelho.

Intensidade do sinal Wi-Fi		Significado
MDU		
76–100 %	3/3**	Por norma, possibilidade de funcionamento fiável
51–75 %	2/3	
26–50 %	1/3	Por norma, possibilidade de funcionamento
1–25 %	0/3	Por norma, impossibilidade de funcionamento fiável
0 %		Funcionamento impossível

\* É exibido no aparelho

\*\* Número de barras  3/3–0/3

A intensidade do sinal pode ser perturbada por diversos fatores, p. ex.:

- pessoas na divisão;
- portas abertas ou fechadas;
- objetos deslocados;

## Ligação em rede

---

- fontes de radiofrequências em mutação ou avarias;
- outros aparelhos com Bluetooth ou tecnologia de radiocomunicação Wi-Fi.

### Caixa de comunicação

A caixa de comunicação opcional permite que hardware externo da Miele e outros fornecedores seja ligado à máquina Miele Professional. Hardware externo são, p. ex., sistemas de pagamento, sistemas de gestão de picos de energia, sensores de pressão ou uma válvula externa de exaustão de ar.

A caixa de comunicação é alimentada com tensão de rede através da máquina Miele Professional.

O conjunto adquirido em separado consiste da caixa de comunicação e correspondentes materiais de fixação para uma fácil colocação na máquina ou mesmo numa parede.

### APCL106

Uma ligação de dados entre o equipamento profissional da Miele e um equipamento de processamento de dados pode ser estabelecida através do módulo de comunicação da Miele opcional, de acordo com o padrão Ethernet ou Wi-Fi.

O módulo de comunicação é inserido na entrada para comunicação de série das máquinas. O módulo de comunicação oferece a possibilidade de comunicar com sistemas externos (p. ex. terminais centrais de caixa inteligentes ou soluções de pagamento) por app de forma inteligente. Adicionalmente, podem ser emitidas informações detalhadas sobre o estado do aparelho e do programa.

Este módulo é a base para a comunicação por cabo com Miele MOVE.

Não é possível uma integração do aparelho no sistema «Miele@home» para o setor doméstico.

O módulo de comunicação destina-se apenas à utilização comercial e é fornecido com tensão de rede diretamente através do equipamento profissional da Miele. Não é necessária uma ligação à rede adicional. A interface Ethernet proveniente do módulo de comunicação está em conformidade com o SELV (sistema de extra baixa tensão) de acordo com a EN 60950. Os aparelhos externos ligados devem igualmente estar em conformidade com o SELV.

### Proteção e segurança de dados

Assim que ativar a função de ligação em rede e conectar o seu aparelho à internet, este envia os seguintes dados para a Miele Cloud:

- Número de fabrico do equipamento
- Modelo do aparelho e equipamento técnico
- Estado do aparelho
- Informações sobre o estado do software do seu aparelho

Inicialmente, estes dados não são atribuídos a qualquer utilizador específico nem armazenados de modo persistente. Só quando associa o seu aparelho a um utilizador é que ocorre um armazenamento persistente dos dados e uma atribuição específica dos mesmos. A transferência e tratamento de dados ocorre de acordo com os elevados padrões de segurança da Miele.

### Regulação de fábrica da configuração de rede

Pode repor todas as regulações do módulo de comunicação ou do seu módulo Wi-Fi integrado para as regulações de fábrica. Reponha a configuração de rede se eliminar o seu aparelho, se o vender ou se colocar em funcionamento um aparelho usado. Só assim fica garantido que removeu todos os dados pessoais e que o proprietário anterior já não consegue aceder ao seu aparelho.

## Acessórios que podem ser adquiridos posteriormente

---

### Direitos de autor e licenças

Para operar e controlar o módulo de comunicação, a Miele utiliza softwares próprios ou de terceiros, que não estão sujeitos à chamada condição de licença Open Source. Estes softwares/componentes de software estão protegidos por direitos de autor. Os direitos de autor da Miele e de terceiros devem ser respeitados.

Além disso, estão incluídos no presente módulo de comunicação componentes de software que são distribuídos sob condições de licença Open Source. Pode consultar os componentes Open Source incluídos, juntamente com as declarações de direitos de autor correspondentes, cópias das respetivas condições de licença aplicáveis, bem como, se necessário, outras informações localmente via IP, através de um navegador web (*https://<ip address>/Licenses*). Os regulamentos referentes a responsabilidade e garantia aí indicados das condições de licença de Open Source aplicam-se apenas aos respetivos detentores de direitos.

### Sistema de pagamento

O secador pode ser opcionalmente equipado com um sistema de pagamento (acessório de aquisição posterior na Miele). Para tal, o serviço de assistência técnica da Miele tem de programar uma definição no sistema eletrónico do secador e ligar o sistema de pagamento.

Para ligar um mealheiro precisamos do acessório caixa de comunicação da Miele ou do módulo de comunicação.

### Peças de substituição e acessórios originais

A Miele oferece-lhe uma garantia de entrega até 15 anos para peças de substituição funcionais após o final de produção em série do seu aparelho (isto não se aplica a produtos digitais ou produtos para documentação do processo). Geralmente, também há a possibilidade de entrega de peças de substituição originais importantes para o funcionamento dos aparelhos.

Graças à elevada qualidade, os aparelhos da Miele têm uma grande durabilidade. No entanto, caso seja necessária uma reparação, estão disponíveis peças de substituição importantes para o funcionamento até 15 anos após final de produção da série (isto não se aplica a produtos digitais ou produtos para documentação do processo).

Contacte o serviço de assistência técnica da Miele se necessitar de peças de substituição e acessórios ou se pretender consultoria personalizada.

 Perigo devido a trabalhos de reparação não profissionais.

Os trabalhos de reparação apenas podem ser executados por um electricista qualificado e de acordo com as normas de segurança em vigor.

Para a reparação, alteração, inspeção e manutenção de aparelhos elétricos, devem ser respeitados os fundamentos legais correspondentes, os regulamentos de prevenção de acidentes e as normas em vigor.

Antes de serem realizados trabalhos de manutenção e reparação no aparelho, é necessário um desligamento seguro de todos os cabos sob tensão.

### Caraterísticas técnicas

	PDR 514	PDR 518	PDR 522	PDR 528	PDR 544
Altura	1400 mm	1400 mm	1400 mm	1640 mm	1640 mm
Largura	906 mm	906 mm	906 mm	1206 mm	1206 mm
Profundidade	852 mm	1035 mm	1162 mm	1019 mm	1385 mm
Profundidade com a porta aberta	1456 mm	1639 mm	1768 mm	1623 mm	1989 mm
Volume do tambor	250 l	325 l	400 l	500 l	800 l
Capacidade de carga máxima (roupa seca)	14 kg	18 kg	22 kg	28 kg	44 kg
Tensão de ligação	ver a placa de caraterísticas				
Disjuntor (no local de instalação)	ver a placa de caraterísticas				
Consumo de energia	ver a placa de caraterísticas				
Certificados atribuídos	ver a placa de caraterísticas				
Aplicação da norma relativa à segurança do produto	EN/IEC 60335-1; EN 50570; IEC 60335-2-11				
Nível de pressão sonora, EN ISO 11204	<70 dB (A)				
Nível de potência sonora, EN ISO 9614-2	<80 dB (A)				
Banda de frequência	2,4000-2,4835 GHz				
Potência máxima de transmissão	< 100 mW				

### Declaração de Conformidade UE

A Miele declara que o secador tipo PT013 cumpre a Diretiva 2014/53/UE.

O texto integral da Declaração de Conformidade UE pode ser consultado num dos seguintes URLs:

- Em <https://www.miele.pt/professional/index.htm> sob «Produtos», «Download»
- Em <https://www.miele.pt/professional/instrucoes-de-utilizacao-177.htm> através do nome do produto ou do número de fabrico

# Miele

**Miele Portuguesa, Lda.**

**Lisboa:**

**MIELE Experience Center**

Av. do Forte, 5  
2790-073 Carnaxide

**Contactos:**

**Telf.: 21 4248 100**

**Fax: 21 4248 109**

**Assistência técnica 808 200 687**

**E-Mail: [professional@miele.pt](mailto:professional@miele.pt)**

**Website: [www.miele-professional.pt](http://www.miele-professional.pt)**



Miele & Cie. KG  
Carl-Miele-Straße 29, 33332 Gütersloh, Alemanha