

Mode d'emploi et instructions de montage

Réfrigérateur-congélateur



Veillez lire **impérativement** le mode d'emploi et les instructions de montage avant l'installation et la mise en service de l'appareil. Vous éviterez ainsi de vous blesser et d'endommager votre appareil.

Table des matières

Prescriptions de sécurité et mises en garde	6
Votre contribution à la protection de l'environnement	17
Installation	18
Lieu d'installation	18
Classe climatique	18
Conseils pour l'encastrement	19
Meubles/Éléments avoisinants	19
Charge admissible du sol de niche	20
Aération et ventilation	20
Butée de porte	20
Side-by-Side	21
Instructions pour le raccordement à l'eau courante	22
Cotes d'encastrement	23
Cotes avec porte ouverte (angle d'ouverture 90°/115°)	25
Cotes des façades de meuble	26
Encastrement de l'appareil	27
Avant de commencer	27
Outils nécessaires	27
Poids des façades de meuble	28
Ajustement de la niche d'encastrement	28
Contrôler la niche d'encastrement	29
Avant l'encastrement	30
Préparer la niche d'encastrement	32
Insérer l'appareil dans la niche d'encastrement	34
Ajuster l'appareil de froid	35
Fixer l'appareil dans la niche d'encastrement	38
Préparer le montage des façades de meuble	40
Fixer et ajuster la façade de meuble	43
Fixer les caches	47
Fixer la grille de ventilation du socle et la plinthe de socle	50
Limiter l'angle d'ouverture de la porte de l'appareil	50
Raccordement fixe au réseau d'eau	51
Instructions pour le raccordement à l'eau courante	51
Raccorder l'appareil frigorifique à l'eau courante	52
Branchement électrique	53
Économiser de l'énergie	55
Description de l'appareil	57
Écran principal	59
Mode de réglage 	60











Accessoires	62
Accessoires fournis avec l'appareil	62
Accessoires disponibles en option.....	62
Première mise en service	64
Avant la première utilisation	64
Choisir le bon assistant de porte (Push2open/Pull2open)	64
Installer les filtres Active AirClean	65
Miele@home	65
Utiliser l'appareil de froid.....	66
Procéder à la première mise en service	67
Mise en marche et arrêt de l'appareil	69
En cas d'absence prolongée.....	70
Autres réglages	71
Activer ou désactiver le Verrouillage des touches  / 	71
Activer ou désactiver le Mode éco 	72
Effectuer un Auto test <input checked="" type="checkbox"/>	73
Activer l'Assistant de porte 	74
Désactiver l'Assistant de porte 	75
Miele@home	76
Désactiver le Mode expo 	77
Réinitialiser les réglages d'usine 	78
Activer ou désactiver le mode Holiday 	80
Activer ou désactiver le Mode Shabbat/ 	81
Activer, désactiver ou réinitialiser le Témoin du filtre à eau 	82
Activer, désactiver ou réinitialiser l’Affichage filtre active AirClean 	84
Température optimale	86
... dans la zone de réfrigération et dans la zone MasterFresh.....	86
Répartition automatique de la température (DynaCool)	86
... dans la zone de congélation	87
Régler la température	87
Possibilités de réglage de la température	88
Utilisation de SuperFroid et SuperFrost	89
Alarme de température et de porte	92
Arrangement intérieur	94
Déplacer ou retirer les balconnets de contreporte	94
Retirer ou déplacer les tablettes	94
Retirer le tiroir suspendu	95
Retirer les compartiments de la zone de réfrigération	96

Table des matières

Retirer les paniers de congélation	96
Retirer le bac à glaçons.....	97
Conserver des aliments dans la zone de réfrigération	98
Différentes zones de froid	98
Non approprié pour la zone de réfrigération	99
Conseils pour l'achat d'aliments	100
Bien entreposer ses aliments	100
Conserver des aliments dans la zone MasterFresh	101
Zone MasterFresh.....	101
Compartiment humide avec réglage d'humidité	101
Compartiment sec avec température basse	103
Congélation et stockage.....	105
Capacité maximale de congélation	105
Que se passe-t-il lors de la congélation de produits frais ?	105
Stocker des produits surgelés.....	105
Congeler des aliments.....	106
Avant le stockage	107
Rangement des produits à congeler	107
Durée de conservation des aliments congelés	107
Production de glaçons	110
Dégivrage automatique.....	112
Nettoyage et entretien	113
Conseils concernant les détergents	113
Avant le nettoyage.....	114
Espace intérieur, accessoires.....	114
Nettoyer le joint de porte.....	115
Nettoyage des fentes d'aération et des prises d'air.....	115
Nettoyer le filtre d'eau (filtre à tamis IntensiveClear)	115
Changer le filtre Active AirClean.....	117
Après le nettoyage	118
Filtre à eau	119
Que faire si ... ?	120
Origines des bruits	130
SAV.....	131
Contact en cas d'anomalies.....	131
Base de données EPREL	131

Table des matières

Garantie.....	131
Déclaration de conformité.....	132
Droits d’auteur et licences	133

Prescriptions de sécurité et mises en garde

Cet appareil est conforme aux dispositions de sécurité en vigueur. Toute utilisation non conforme peut toutefois causer des dommages corporels et matériels.

Lisez attentivement le mode d'emploi et les instructions de montage avant de mettre l'appareil de froid en service. Vous y trouverez des informations importantes sur le montage, la sécurité, l'utilisation et l'entretien de cet appareil. Vous éviterez ainsi de vous blesser et d'endommager votre appareil.

Conformément à la norme CEI 60335-1, Miele indique expressément de lire impérativement toutes les informations concernant l'installation de l'appareil de froid et de suivre les consignes de sécurité et de mise en garde.

La société Miele ne peut être tenue responsable des dommages dus au non-respect des consignes.

Conservez le mode d'emploi et les instructions de montage et remettez-les à tout nouveau détenteur de l'appareil.

 Risques de blessures et de dommages en cas de basculement de l'appareil.

L'appareil de froid est très lourd et a tendance à basculer vers l'avant lorsque les portes de l'appareil sont ouvertes.

Laissez les portes de l'appareil fermées jusqu'à ce que l'appareil de froid soit monté et installé dans la niche d'encastrement conformément au mode d'emploi et aux instructions de montage.

Utilisation conforme aux dispositions

► Cet appareil est conçu pour un usage ménager dans un environnement domestique ou similaire, par exemple :

– dans des magasins, des bureaux ou d'autres environnements de travail similaires

– dans des exploitations agricoles

– par des clients dans des hôtels, motels, chambres d'hôtes ou d'autres types de logements de vacances.

Cet appareil frigorifique n'est pas conçu pour être utilisé à l'extérieur.

► L'appareil ne doit être utilisé que conformément à l'usage domestique, pour la réfrigération et la conservation de produits alimentaires, le stockage de produits surgelés, la congélation de produits frais et la préparation de glaces.

Tout autre utilisation est interdite.

► L'appareil de froid ne convient pas au stockage et au refroidissement de médicaments, de plasma sanguin, de préparations de laboratoire ou de substances ou produits similaires sur lesquels la directive sur les dispositifs médicaux est basée. Une mauvaise utilisation de l'appareil de froid peut endommager les marchandises stockées ou les détériorer. En outre, l'appareil de froid n'est pas adapté à une utilisation dans des zones à risque d'explosion.

Miele décline toute responsabilité en cas de dommages occasionnés par une utilisation non conforme ou une mauvaise manipulation.

► Les personnes (enfants inclus) qui en raison de déficiences physiques, sensorielles ou mentales, de leur manque d'expérience ou de leur ignorance, ne sont pas aptes à utiliser l'appareil frigorifique en toute sécurité doivent impérativement être surveillées pendant la commande.

Ces personnes sont autorisées à utiliser l'appareil frigorifique sans surveillance uniquement si vous leur avez expliqué comment l'utiliser sans danger et les risques encourus en cas de mauvaise manipulation.

Prescriptions de sécurité et mises en garde

En présence d'enfants dans le ménage

- ▶ Les enfants de moins de 8 ans doivent être tenus à distance de l'appareil, à moins qu'ils ne soient sous surveillance constante.
- ▶ Les enfants de plus de huit ans sont autorisés à utiliser cet appareil sans surveillance uniquement si son fonctionnement leur a été expliqué de telle sorte qu'ils puissent le manipuler en toute sécurité. Les enfants doivent être capables de reconnaître et de comprendre les dangers que présente une erreur de manipulation.
- ▶ Les enfants ne doivent jamais nettoyer ou entretenir l'appareil sans surveillance.
- ▶ Surveillez toujours les enfants qui se trouvent à proximité de l'appareil. Ne laissez jamais les enfants jouer avec l'appareil.
- ▶ Danger de mort. Ne retirez jamais la paroi de séparation du grand panier de congélation. Les enfants pourraient être tentés de s'asseoir dans le panier.
- ▶ Les charnières de porte de l'appareil constituent un danger. Veillez à ce que les enfants restent éloignés de l'appareil.
- ▶ Risque d'asphyxie ! Les enfants peuvent se mettre en danger en s'enveloppant dans les matériaux d'emballage (film plastique, par exemple) ou en glissant leur tête à l'intérieur. Tenez les matériaux d'emballage hors de portée des enfants.

Sécurité technique

► Le circuit du fluide frigorigène a fait l'objet d'un contrôle d'étanchéité. L'appareil est conforme aux consignes de sécurité en vigueur et aux directives européennes applicables.



► Cet appareil de froid contient du fluide frigorigène isobutane (R600a), un gaz naturel sans danger pour l'environnement, mais inflammable. Il ne nuit pas à la couche d'ozone et n'augmente pas l'effet de serre.

L'utilisation de ce fluide frigorigène sans danger pour l'environnement a entraîné une légère augmentation des bruits de fonctionnement. Outre les bruits de fonctionnement du compresseur, des bruits d'écoulement peuvent apparaître dans tout le circuit de réfrigération. Ces effets sont hélas inévitables, mais ils n'ont aucun impact sur la performance de l'appareil.

Lorsque vous transportez et montez/installez l'appareil, veillez à ne pas endommager les éléments du circuit de froid. Les projections de fluide frigorigène peuvent occasionner des lésions oculaires.

En cas de dommages :

- éloignez toute flamme ouverte ou source d'inflammation,
 - débranchez l'appareil du secteur,
 - aérez intégralement la pièce dans laquelle se trouve l'appareil de froid pendant quelques minutes,
 - contactez le SAV.
- La taille de la pièce où est installé l'appareil doit être proportionnelle à la quantité de fluide frigorigène contenue dans l'appareil. En cas de fuite, un mélange gaz-air inflammable peut se former dans les locaux trop petits. Le volume de la pièce doit être d'1 m³ pour 11 g de fluide frigorigène. La quantité de fluide frigorigène est indiquée sur la plaque signalétique à l'intérieur de l'appareil.

Prescriptions de sécurité et mises en garde

► Afin que l'appareil ne s'endommage pas, les données de branchement (tension et fréquence) figurant sur la plaque signalétique de l'appareil doivent impérativement concorder avec celles offertes par le secteur électrique. Comparez-les avant de le brancher. En cas de doute, renseignez-vous auprès d'un électricien professionnel.

► La sécurité électrique de cet appareil n'est assurée que s'il est raccordé à une terre de protection installée dans les règles de l'art. Ce dispositif de sécurité revêt une importance fondamentale. En cas de doute, faites vérifier l'installation électrique par un électricien professionnel.

► Le fonctionnement temporaire ou permanent sur un système d'alimentation électrique autonome ou non synchrone au réseau (comme les réseaux autonomes, les systèmes de secours) est possible. La condition préalable au fonctionnement est que le système d'alimentation électrique corresponde aux spécifications de la norme EN 50160 ou similaire.

Les mesures de protection prévues dans l'installation domestique et dans ce produit Miele doivent également être assurées dans leur fonction et leur mode de fonctionnement en fonctionnement isolé ou en fonctionnement non synchrone au réseau ou être remplacées par des mesures équivalentes dans l'installation. Comme décrit, par exemple, dans la publication actuelle de VDE-AR-E 2510-2.

► Afin de pouvoir débrancher l'appareil de froid rapidement du secteur en cas d'urgence, il faut que la prise se trouve hors de la zone occupée par le dos de l'appareil et qu'elle soit facilement accessible.

► Si le câble d'alimentation fourni est endommagé, il doit être remplacé par une pièce de rechange d'origine afin d'écartier tout danger pour l'utilisateur. Miele ne garantit le respect des consignes de sécurité que si les pièces de rechange sont d'origine.

► Les prises multiples ou les rallonges n'assurent pas la sécurité nécessaire (risque d'incendie). Ne raccordez pas l'appareil au réseau électrique par ce moyen.

Prescriptions de sécurité et mises en garde

- ▶ Si les éléments sous tension ou le câble d'alimentation sont exposés à l'humidité, cela peut provoquer un court-circuit. Par conséquent, la cave à vin ne doit jamais fonctionner dans des locaux présentant des risques d'humidité ou d'éclaboussures (par ex. garages, buanderies, etc.).
- ▶ Cet appareil ne doit pas être utilisé à un emplacement non stationnaire (p. ex. à bord d'un bateau).
- ▶ Un appareil endommagé peut présenter des risques pour votre sécurité. Vérifiez qu'il ne présente aucun dommage visible. Ne mettez jamais en service un appareil endommagé.
- ▶ L'appareil ne doit être utilisé qu'une fois encastéré afin d'en garantir le bon fonctionnement.
- ▶ L'appareil frigorifique doit être mis hors tension lors de travaux d'installation ou d'entretien, en cas de réparations ou lors de travaux d'installation sur le réseau d'alimentation en eau. L'appareil frigorifique est débranché du réseau électrique uniquement lorsque l'une des conditions suivantes est remplie :
 - le(s) disjoncteur(s) de l'installation domestique est/sont éteint, ou
 - le(s) fusible(s) de l'installation domestique est/sont entièrement dévissé(s) et sorti(s) de son/leur logement, ou
 - le câble d'alimentation électrique est débranché du secteur. Ne tirez jamais sur le cordon d'alimentation mais tenez la prise fermement pour débrancher l'appareil.
- ▶ Des travaux d'installation, d'entretien ou de réparation non conformes et un raccordement à l'eau défectueux peuvent entraîner de graves dangers pour l'utilisateur. Seul un professionnel agréé par Miele est habilité à effectuer des travaux de maintenance et d'installation sur votre appareil, des travaux d'installation sur le réseau d'alimentation en eau ou des réparations sur le distributeur de glaçons et d'eau.

Prescriptions de sécurité et mises en garde

- ▶ Si l'appareil a été réparé par un service après-vente non agréé par Miele, tout recours en garantie sera rejeté.
- ▶ Les pièces défectueuses ne doivent être remplacées que par des pièces de rechange d'origine Miele. Les pièces de rechange d'origine sont les seules dont Miele garantit qu'elles remplissent les conditions de sécurité.
- ▶ Cet appareil de froid est équipé d'une ampoule spéciale afin de répondre à des exigences particulières (par ex. en matière de température, d'humidité, de résistance chimique, de résistance aux frottements et aux vibrations). Cette ampoule convient uniquement à l'utilisation prévue. Elle ne convient pas à l'éclairage d'une pièce. Pour des raisons de sécurité, seul un professionnel agréé par Miele ou le SAV Miele est habilité à la remplacer. Cet appareil de froid dispose de plusieurs sources lumineuses possédant au moins la classe d'efficacité énergétique F.
- ▶ Le fabricant ne peut pas être tenu pour responsable des dommages résultant d'un raccordement à l'eau non conforme.
- ▶ La fabrique de glaçons doit être raccordée exclusivement à une conduite d'eau froide.
- ▶ Risque de blessure. Veillez à ne pas entrer en contact avec les pièces mobiles du dispositif d'éjection de la fabrique à glaçons ou de l'élément chauffant sur la fabrique.

Utilisation conforme

- ▶ L'appareil de froid est prévu pour une classe climatique précise (plage de température ambiante) dont il faut respecter les limites. La classe climatique est indiquée sur la plaque signalétique apposée à l'intérieur de l'appareil de froid. Une température ambiante basse augmente la durée d'arrêt du compresseur si bien que l'appareil de froid ne peut pas maintenir la température requise.

Prescriptions de sécurité et mises en garde

- ▶ Les prises d'air ne doivent être ni couvertes ni obstruées. Cela gênerait la circulation d'air, la consommation d'électricité augmenterait et il n'est pas à exclure que des composants s'endommagent.
- ▶ Si vous stockez des produits contenant de la graisse ou de l'huile à l'intérieur de l'appareil ou dans la contre-porte de celui-ci, veillez à ce que ni graisse ni huile n'entrent en contact avec les pièces en matière plastique de l'appareil. Ces substances pourraient endommager le matériau synthétique qui risquerait de se fendre ou de se déchirer.
- ▶ Risque d'incendie et d'explosion. N'entreposez aucun produit explosif ni aucun produit contenant un gaz propulseur (par ex. une bombe aérosol). Certains mélanges gazeux inflammables risquent de prendre feu au contact de composants électriques.
- ▶ Risque d'explosion. Ne faites pas fonctionner d'appareils électriques dans votre appareil de froid (par exemple pour fabriquer de la crème glacée). Il existe un risque de formation d'étincelles.
- ▶ Risque de dommages corporels et matériels. Ne placez jamais dans la zone de congélation, des cannettes ou des bouteilles contenant des boissons gazeuses ou un liquide susceptible de geler. Les cannettes ou bouteilles risquent d'éclater.
- ▶ Risque de dommages corporels et matériels. Sortez les bouteilles que vous avez mises à rafraîchir dans la zone de congélation au bout d'une heure maximum. Sinon les bouteilles pourraient éclater.
- ▶ Risque de blessure. Ne touchez pas les aliments congelés ni les pièces métalliques avec les mains mouillées. Vos mains pourraient rester collées.
- ▶ Risque de blessure. Ne consommez jamais de glaçons ou d'esquimaux, surtout des sorbets, qui viennent de sortir de la zone de congélation. En gelant instantanément au contact de températures très froides, vos lèvres et votre langue peuvent rester collées.

Prescriptions de sécurité et mises en garde

▶ Ne recongelez jamais des produits décongelés, même partiellement. Consommez-les aussi vite que possible, car ces produits perdent une partie de leur valeur nutritive et se détériorent. Vous pouvez recongeler des produits décongelés après les avoir fait cuire ou griller.

▶ Ne consommez pas des aliments stockés depuis longtemps, car ils risquent d'être impropres à la consommation et de provoquer une intoxication alimentaire.

La durée de conservation dépend de plusieurs facteurs tels que le degré de fraîcheur, la qualité et la température de conservation. Vérifiez la date limite de conservation et les conseils de stockage fournis par les fabricants des produits alimentaires !

Accessoires et pièces détachées

- ▶ Utilisez exclusivement des accessoires Miele d'origine. Si d'autres pièces sont rajoutées ou montées, les prétentions à la garantie et/ou fondées sur la responsabilité du fait du produit deviennent caduques.
- ▶ Miele offre une garantie d'approvisionnement de 10 ans minimum jusqu'à 15 ans pour les pièces détachées destinées au maintien en état de fonctionnement après l'arrêt de la production en série de votre appareil de froid.

Nettoyage et entretien

- ▶ Ne traitez pas le joint de porte avec de l'huile ou de la graisse. Cela le rendrait poreux à la longue.
- ▶ La vapeur provenant d'un nettoyeur à vapeur peut atteindre des pièces électroconductrices et provoquer un court-circuit. Pour nettoyer l'appareil et le faire dégivrer, n'utilisez jamais de nettoyeur à vapeur.
- ▶ Les objets pointus ou tranchants risquent d'endommager les générateurs de froid, ce qui compromettrait le bon fonctionnement de l'appareil. N'utilisez donc pas d'objets pointus ou tranchants pour
 - enlever la couche de givre ou de glace,
 - décoller des bacs à glaçons ou des produits alimentaires.
- ▶ Pour le dégivrage, ne placez jamais un appareil de chauffage électrique ou une bougie dans l'appareil. Cela endommagerait le matériau synthétique.
- ▶ N'utilisez aucun spray ni produit de dégivrage. Ils pourraient former des gaz détonants, contenir des solvants ou des agents porogènes qui endommageraient le matériau synthétique, ou être nocifs pour la santé.

Prescriptions de sécurité et mises en garde

Transport

- ▶ L'appareil doit impérativement être transporté à la verticale et dans son emballage afin de ne subir aucun dommage.
- ▶ Risque de dommages corporels et matériels. L'appareil étant très lourd, transportez-le toujours à l'aide d'une deuxième personne.

Élimination de votre ancien appareil

- ▶ Le cas échéant, détruisez la serrure de porte de votre appareil frigorifique. Vous éviterez ainsi que des enfants ne s'enferment dedans et mettent leur vie en danger.
- ▶ Les projections d'agent réfrigérant peuvent provoquer des lésions oculaires ! N'endommagez aucune partie du circuit de refroidissement, par exemple
 - en perçant les tubulures de l'évaporateur qui contiennent de l'agent réfrigérant,
 - en pliant les conduites rigides,
 - ou en rayant le revêtement de surface.

Votre contribution à la protection de l'environnement

Élimination de l'emballage de transport

Les emballages ont pour fonction de protéger votre appareil des dommages dus au transport. Les matériaux d'emballage ont été sélectionnés d'après des critères d'écologie et de facilité d'élimination. Ils sont donc recyclables.

Le recyclage de l'emballage dans le circuit des matériaux économise des matières premières et réduit le volume des déchets. Votre agent reprend l'emballage sur place.

Recyclage de votre ancien appareil

Les appareils électriques et électroniques contiennent souvent des matériaux précieux. Cependant, ils contiennent aussi certaines substances, mélanges et pièces nécessaires à leur bon fonctionnement et à leur sécurité. Si vous déposez ces appareils usagés avec vos ordures ménagères ou les manipulez de manière non conforme, vous risquez de nuire à la santé des personnes et à l'environnement. Ne jetez jamais votre appareil usagé avec les ordures ménagères.

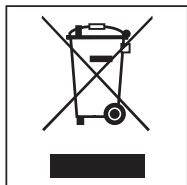

Au lieu de cela, rappez votre appareil dans un point de collecte officiel spécialement dédié à la récupération et au recyclage des appareils électriques et électroniques, mis à disposition par votre commune, municipalité ou votre

revendeur, ou chez Miele. Vous êtes légalement responsable de la suppression des éventuelles données à caractère personnel figurant sur l'ancien appareil à éliminer.

Veillez à ce que les tubulures de votre appareil de froid ne soit pas endommagées en attendant son évacuation en vue de son élimination dans le respect des normes environnementales. On évitera ainsi que l'agent réfrigérant contenu dans le circuit et l'huile contenue dans le compresseur ne soient libérés dans l'atmosphère.

Veillez, en attendant l'évacuation de l'appareil, à tenir celui-ci hors de portée des enfants. Vous trouverez les informations s'y rapportant au chapitre "Prescriptions de sécurité et mises en garde" de ce mode d'emploi.

Installation

Lieu d'installation

Choisissez une pièce peu humide que vous pouvez aérer facilement.

Au moment de choisir le lieu d'installation, gardez à l'esprit que la consommation d'énergie de l'appareil augmente lorsqu'il est à proximité immédiate d'un chauffage, d'une cuisinière ou de toute autre source de chaleur. Évitez également une exposition directe au soleil.

Plus la température ambiante est élevée, plus le compresseur fonctionne longtemps et plus la consommation d'énergie augmente.

Pour l'emplacement de l'appareil, tenez également compte de ce qui suit :

- La prise doit se trouver hors de la zone située contre l'arrière de l'appareil et être aisément accessible en cas d'urgence.
- La fiche et le câble d'alimentation ne doivent pas entrer en contact avec le dos de l'appareil. Ils pourraient être endommagés par les vibrations de l'appareil.
- Évitez aussi de brancher d'autres appareils à des prises situées derrière l'appareil de froid.

S'il est impossible de monter l'appareil ailleurs qu'à proximité d'une source de chaleur, respectez les distances minimales suivantes :

- avec les cuisinières électriques ou à gaz au moins 3 cm
- avec les cuisinières à fioul ou à charbon au moins 30 cm.

Si ces distances minimales ne peuvent pas être respectées, il faut monter une plaque pour servir d'isolation entre l'appareil de froid et la source de chaleur.

Classe climatique

L'appareil de froid est prévu pour une classe climatique précise (plage de température ambiante) dont il faut respecter les limites. La classe climatique est indiquée sur la plaque signalétique apposée à l'intérieur de l'appareil de froid.

Classe climatique	Température ambiante
SN	+10 à +32 °C
N	+16 à +32 °C
ST	+16 à +38 °C
T	+16 à +43 °C

Une température ambiante plus basse augmente la durée d'arrêt du compresseur. Cela peut provoquer une augmentation de la température à l'intérieur de l'appareil de froid et engendrer des dommages.

 Risque de dommages dû à un taux d'humidité élevé.

Lorsque le taux d'humidité est élevé, de la condensation peut s'accumuler sur les parois extérieures de l'appareil frigorifique et entraîner la corrosion.

Nous recommandons d'installer l'appareil frigorifique dans une pièce sèche et/ou climatisée et suffisamment aérée.

Une fois l'installation effectuée, assurez-vous que les portes de l'appareil ferment correctement, que les fentes d'aération et d'évacuation d'air ne sont pas recouvertes et que l'appareil frigorifique a été installé conformément au mode d'emploi et aux instructions de montage.

Conseils pour l'encastrement

 Risque de dommages et de blessures dû à l'inclinaison de l'appareil de froid.

L'appareil de froid est très lourd et a tendance à basculer vers l'avant lorsque la ou les portes de l'appareil sont ouvertes.

Laissez la/les porte(s) de l'appareil fermée(s) jusqu'à ce que l'appareil de froid soit monté et installé dans la niche d'encastrement conformément au mode d'emploi et aux instructions de montage.

En raison du poids et de la taille de l'appareil, le montage doit obligatoirement se faire à deux.

Meubles/Éléments avoisinants

L'appareil de froid doit être fermement vissé aux meubles/éléments avoisinants. C'est pourquoi tous les meubles/éléments prévus pour la fixation doivent être reliés au sol ou au mur.

Installation

Charge admissible du sol de niche

Pour un montage sécurisé de l'appareil et afin de garantir son bon fonctionnement, le sol doit être plat et bien à l'horizontale.

Par ailleurs, il doit être constitué d'un matériau dur et rigide.

En raison du poids important de l'appareil de froid lorsqu'il est plein, il est indispensable qu'il repose sur une surface dont la capacité de charge est particulièrement élevée. Vous pouvez vous renseigner si nécessaire auprès d'un architecte ou d'un expert en bâtiment.

Le poids d'un appareil de froid plein est d'environ :

KF 2802 Vi	393 kg
KF 2902 Vi, KF 2912 Vi	449 kg

Aération et ventilation

 Risque d'incendie et de dommages en raison d'une aération ou évacuation insuffisante.

Si l'appareil de froid n'est pas suffisamment ventilé et aéré, le compresseur réagit plus souvent et fonctionne pendant une durée prolongée. Cela entraîne une consommation d'énergie plus élevée et l'augmentation de la température de fonctionnement du compresseur, ce qui risque d'endommager le compresseur.

Vérifiez que l'appareil de froid reçoit suffisamment d'air et peut évacuer l'air chaud.

Ne recouvrez pas les fentes d'aération et d'évacuation d'air. Les ouvertures d'aération et les prises d'air ne doivent être ni couvertes, ni obstruées.

Butée de porte

 Risque de dommages et de blessures dus à un changement de la charnière de porte.

Vous risquez d'endommager l'appareil et de vous blesser si vous changez la charnière de porte par vous-même.

Votre appareil est livré avec une charnière de porte fixe. Ne réalisez sous aucun prétexte le changement de charnière par vous-même.

Si vous devez changer la charnière, contactez le service après-vente.

Side-by-Side

Cet appareil de froid peut être installé à côté d'un autre appareil à froid ("Side-by-side"). Dans l'aperçu ci-dessous, vous pouvez voir quelles sont les configurations de montage side by side avec votre appareil.

Selon la situation de montage, le montage Side-by-Side peut nécessiter l'utilisation du kit de montage dédié (voir chapitre "Accessoires", paragraphe "Accessoires optionnels").

Les instructions du kit de montage side by side décrivent comment fixer les appareils.

... avec paroi de séparation

La paroi **a** située entre les appareils de froid placés côte à côte doit être **d'au moins 16 mm** d'épaisseur.

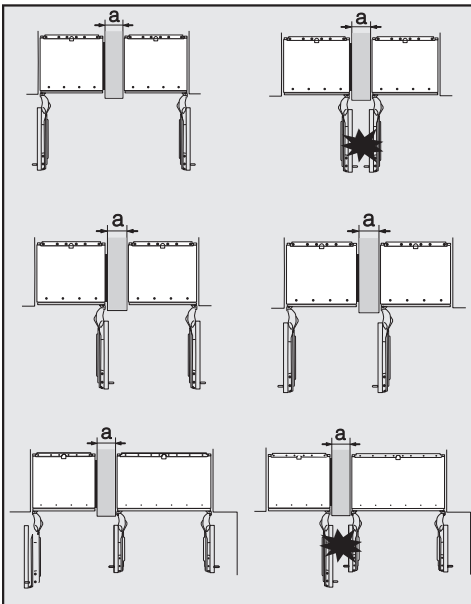

Si les butées de porte des appareils de froid se trouvent côte à côte, il faut impérativement tenir compte de l'épaisseur des façades de meuble et des poignées de porte, pour que les portes des appareils n'entrent pas en collision et ne soient pas endommagées lorsqu'elles sont ouvertes simultanément.

Les appareils de froid doivent être fixés respectivement dans leur niche d'encastrement, à l'aide du kit de montage joint.

Si la paroi intermédiaire **a** est **plus étroite que 160 mm**, vous avez besoin du chauffage latéral du kit de montage side-by-side (côte à côte), pour éviter la formation d'eau de condensation et d'éventuels dommages qui peuvent en découler.

Lors de la planification des niches d'encastrement, veillez à ce que la niche d'encastrement dans laquelle l'appareil de froid est installé avec le chauffage latéral soit en principe **4 mm** plus large (voir chapitre "Installation", au chapitre "Cotes d'encastrement").

Si l'épaisseur de la paroi intermédiaire **a** est **supérieure à 160 mm**, le kit de montage Side-by-side est inutile, tout comme le chauffage latéral.

Installation

... sans paroi de séparation

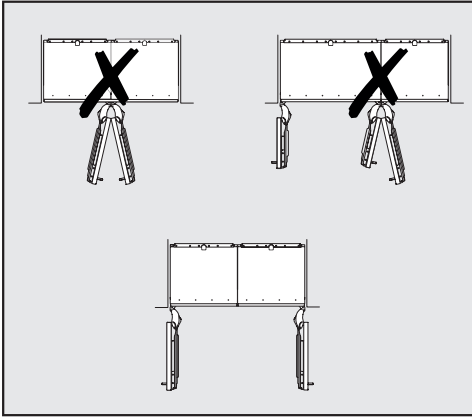

Si les deux appareils de froid ne sont pas séparés par une paroi de séparation, ils doivent être reliés l'un à l'autre grâce au kit de montage side by side. Il faut également installer le chauffage latéral pour éviter la formation d'eau de condensation et d'éventuels dommages en résultant.

Instructions pour le raccordement à l'eau courante

- Le raccordement à l'arrivée d'eau doit être conforme à la réglementation en vigueur du pays concerné. De même, tous les appareils et dispositifs utilisés pour l'alimentation en eau de l'appareil frigorifique doivent être conformes à la réglementation en vigueur du pays concerné.
- Seuls des professionnels qualifiés sont habilités à exécuter le raccordement au réseau d'eau courante.
- La qualité de l'eau entrante doit être conforme à la législation en vigueur dans le pays d'utilisation de l'appareil frigorifique.
- Raccordez directement le tuyau en acier inoxydable de l'appareil frigorifique au réseau d'eau courante, en vous assurant que l'eau ne puisse pas stagner.
- L'alimentation en eau de l'appareil frigorifique doit se faire par une conduite raccordée au réseau d'eau froide.
- La pression de l'eau doit être comprise entre 200 kPa et 800 kPa (2 et 8 bars).
- Un robinet d'arrêt doit être installé entre le tuyau en acier inoxydable et le robinet d'eau courante afin de pouvoir couper l'arrivée d'eau si nécessaire.
- Veillez à ce que le robinet d'arrêt reste accessible une fois l'appareil frigorifique encastré.

Cotes d'encastrement

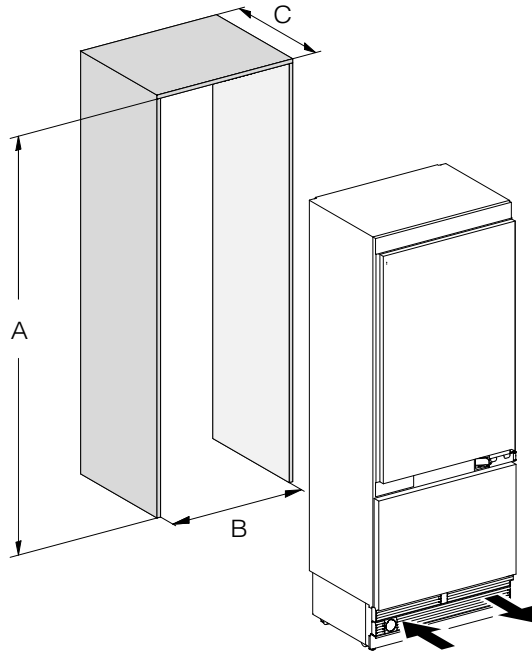

	A	B	C
KF 2802 Vi	2'134–2'164 mm	762 mm	610 mm + façade du meuble (19–38 mm)
KF 2902 Vi, KF 2912 Vi	2'134–2'164 mm	915 mm	610 mm + façade du meuble (19–38 mm)

Installation

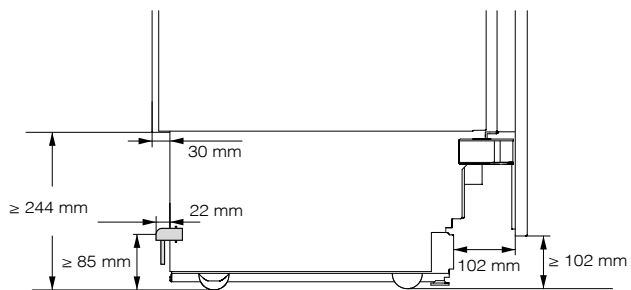

Vue latérale

Cotes avec porte ouverte (angle d'ouverture 90°/115°)

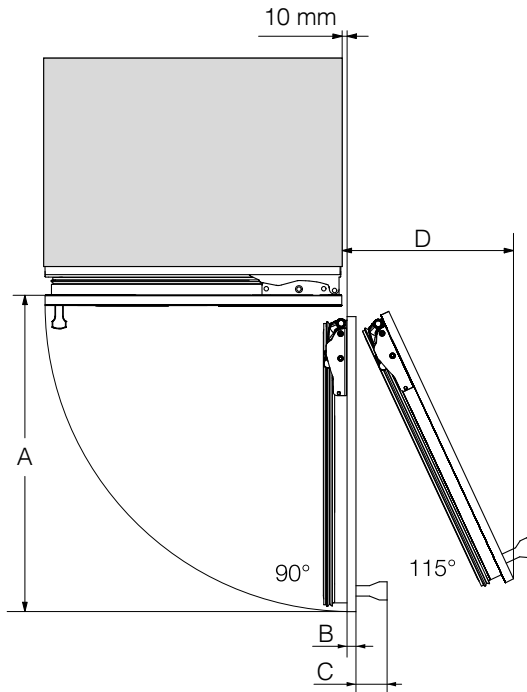

	A	B*	C*	D (pour une façade de meuble de 19 mm)
KF 2802 Vi	829 mm	Façade du meuble (19–38 mm)	Poignée de porte	363 mm
KF 2902 Vi, KF 2912 Vi	982 mm	Façade du meuble (19–38 mm)	Poignée de porte	428 mm

* Les cotes pour la façade de meuble et la poignée de porte varient en fonction de la configuration de la cuisine.

Installation

Cotes des façades de meuble

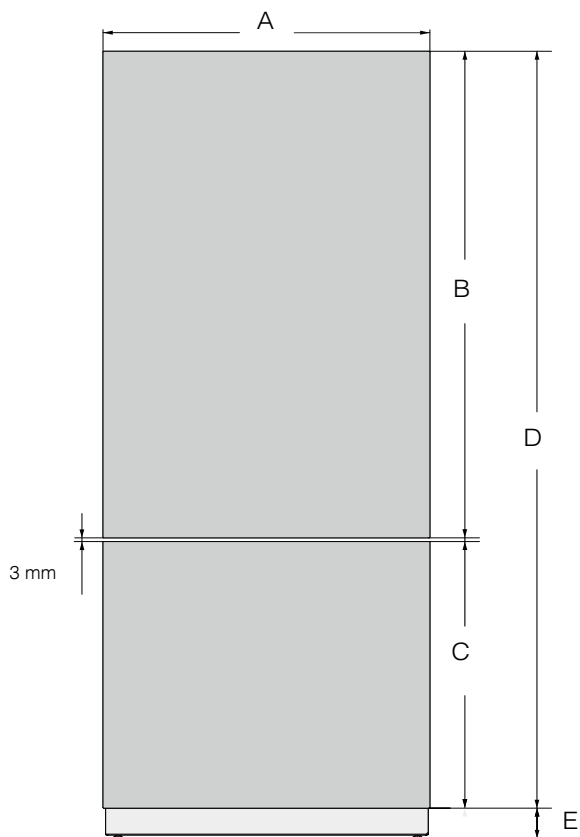

	A	B	C	D	E
KF 2802 Vi	756 mm	1'304 mm	722 mm	2'029 mm	≥ 102- 132 mm
KF 2902 Vi, KF 2912 Vi	908 mm	1'304 mm	722 mm	2'029 mm	≥ 102- 132 mm

Encastrement de l'appareil

Avant de commencer ...

Lisez attentivement le mode d'emploi et les instructions de montage avant de mettre l'appareil frigorifique en service.

L'appareil frigorifique doit être installé par un installateur qualifié en suivant le mode d'emploi et les instructions de montage. Le fonctionnement sûr de l'appareil frigorifique n'est garanti que si ce dernier est monté et raccordé conformément au mode d'emploi et aux instructions de montage.

 Risque de dommages et de blessures dû à l'inclinaison de l'appareil frigorifique.

L'appareil frigorifique est très lourd et a tendance à basculer vers l'avant lorsque la ou les portes de l'appareil sont ouvertes.

Laissez la/les porte(s) de l'appareil fermée(s) jusqu'à ce que l'appareil frigorifique soit monté et installé dans la niche d'encastrement conformément au mode d'emploi et aux instructions de montage.

En raison du poids et de la taille de l'appareil frigorifique, le montage doit obligatoirement se faire à deux.

Outils nécessaires

- Perceuse sans fil
- Tournevis (TX 20)
- Perforateur
- Perceuse avec forets de différentes tailles adaptés au matériau
- Marteau
- Clé à fourche
- Clé à cliquet, douille de 8 mm
- Bande adhésive
- Cutter
- Pince multiprise
- Niveau à bulle
- Mètre ruban
- Crayon

Divers

- Escabeau
- Diable

Installation

Poids des façades de meuble

Avant de monter les façades sur les meubles, assurez-vous que leur poids ne dépasse pas le poids maximal autorisé :

Appareil de froid	Poids max. façade de meuble supérieure	Poids max. façade de meuble inférieure
KF 2802 Vi	45 kg	18 kg
KF 2902 Vi, KF 2912 Vi	40 kg	10 kg

⚠ Risque de dommages à cause de façades de meuble trop lourdes. Une fois montées, les façades de meuble qui dépassent le poids autorisé risquent d'endommager les charnières. De tels dommages sont susceptibles de provoquer des dysfonctionnements. Avant de monter les façades sur les meubles, assurez-vous que leur poids ne dépasse pas le poids maximal autorisé.

Ajustement de la niche d'encastrement

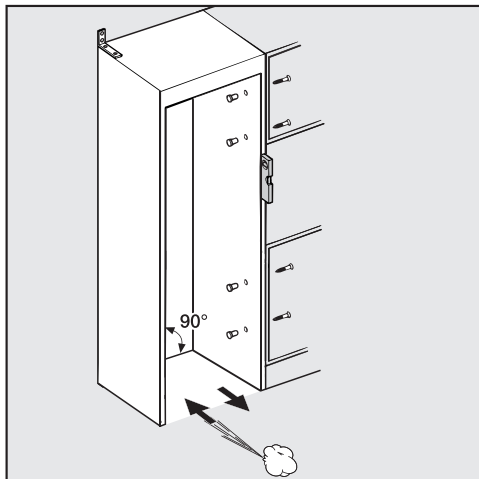

Avant le montage de l'appareil de froid, ajustez avec précision la niche d'encastrement à l'aide d'un niveau à bulle. Les angles de la niche doivent être à 90°, faute de quoi la façade du meuble ne recouvrira pas correctement les 4 angles de la niche d'encastrement.

Contrôler la niche d'encastrement

- Vérifiez les cotes d'encastrement (voir chapitre "Installation", section "Cotes d'encastrement").
- Vérifiez la position du branchement électrique. La longueur du câble d'alimentation électrique est de 3 m.

La prise doit se trouver hors de la zone située contre l'arrière de l'appareil et être aisément accessible en cas d'urgence.

- Vérifiez la position du raccordement à l'eau courante. La longueur disponible du tuyau en acier inoxydable est d'env. 2 m.

Le robinet d'arrêt doit se trouver hors de la zone située contre l'arrière de l'appareil et être aisément accessible en cas d'urgence.

- Vérifiez la configuration d'encastrement environnante pour éviter d'éventuelles collisions (voir chapitre "Installation", section "Cotes avec porte d'appareil ouverte").
- Ne montez l'appareil de froid que dans des niches d'encastrement robustes et stables installées sur un sol plan et horizontal.
- Contrôlez également la niche d'encastrement au regard des critères suivants :
 - Les parois latérales de la niche d'encastrement doivent être planes.
 - Les parois entourant la niche d'encastrement doivent avoir une épaisseur minimum de 16 mm.
 - Les parois environnantes doivent toujours être reliées de manière sûre au sol ou au mur.
 - La profondeur des parois latérales raccourcies doit être d'au moins 100 mm.

Installation

Avant l'encastrement

- Avant d'encastrer l'appareil, retirez les accessoires de la face extérieure de l'appareil.

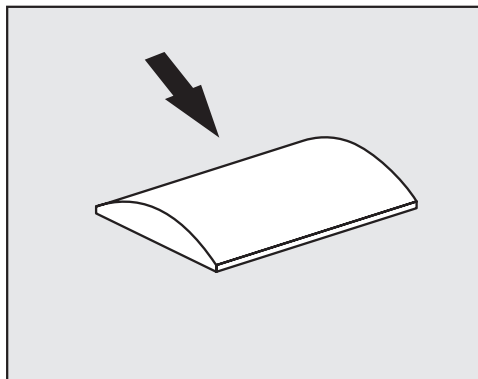

⚠ Risque d'incendie et de dommages en raison d'une aération insuffisante.

Si l'appareil de froid n'est pas suffisamment aéré, le compresseur réagit plus souvent et fonctionne pendant une durée prolongée. Cela entraîne une consommation d'énergie plus élevée et l'augmentation de la température de fonctionnement du compresseur, ce qui risque d'endommager le compresseur.

Vérifiez que l'appareil de froid soit suffisamment aéré et ventilé.

Ne recouvrez pas les fentes d'aération et prises d'air indiquées. Les fentes d'aération et prises d'air ne doivent être ni couvertes, ni obstruées.

N'installez jamais un appareil de froid présentant des dommages apparents.

- Vérifiez si toutes les pièces situées sur la paroi arrière de l'appareil peuvent bouger librement.
- Pour éviter d'endommager le sol pendant le montage, fixez un reste de moquette ou un revêtement similaire sur le sol là où va avoir lieu l'installation.

- Vérifiez que l'appareil n'a pas subi de dommages pendant le transport.

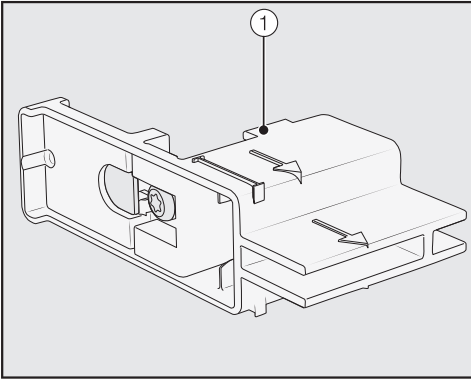

- Ne retirez **pas** les dispositifs de réglage ① de la porte de l'appareil. Vous aurez besoin des dispositifs de réglage plus tard pour le positionnement dans la niche d'encastrement.

⚠ Risque de dommages et de blessures dû à l'inclinaison de l'appareil de froid.

L'appareil de froid n'est plus sécurisé à partir du moment où vous dévissez les équerres de fixation qui fixent l'appareil à la palette.

En raison du poids et de la taille de l'appareil, le montage doit **obligatoirement se faire à deux**.

- Dévissez les équerres de fixation ②.
- Mettez-vous à plusieurs pour soulever l'appareil de la palette en faisant bien attention et en commençant par le dos de l'appareil.

⚠ Risque de dégâts matériels en cas de surcharge du sol.

Le déplacement de l'appareil de froid peut entraîner des dommages sur le sol.

Déplacez l'appareil avec précaution sur des sols fragiles.

Dès que vous avez positionné l'appareil, vous pouvez le déplacer à l'aide des roulettes situées sur le dessous de l'appareil.

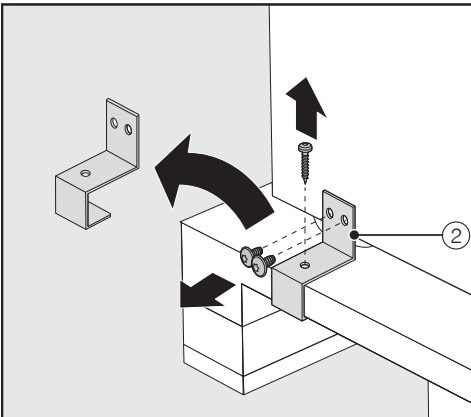

Installation

Préparer la niche d'encastrement

 Risque de dommages et de blessures dû à l'inclinaison de l'appareil de froid.

L'appareil de froid est très lourd et a tendance à basculer vers l'avant lorsque les portes de l'appareil sont ouvertes.

La niche d'encastrement doit impérativement être solidement vissée en plusieurs points au mur situé derrière et/ou au-dessus. C'est la seule façon d'empêcher l'appareil fixé dans la niche d'encastrement de basculer.

Pour fixer la niche d'encastrement, utilisez également les équerres anti-basculement fournies.

Le matériel de montage pour l'installation de l'appareil de froid est fourni. Les sachets en plastique fournis sont identifiés par des lettres.

- À chaque étape du montage, tenez compte des lettres indiquées et utilisez à chaque fois le sachet plastique associé au matériel de montage dont vous avez besoin.

Les équerres anti-basculement empêchent l'appareil de basculer.

En outre, les équerres anti-basculement aident à fixer solidement la niche d'encastrement aux parois avoisinantes.

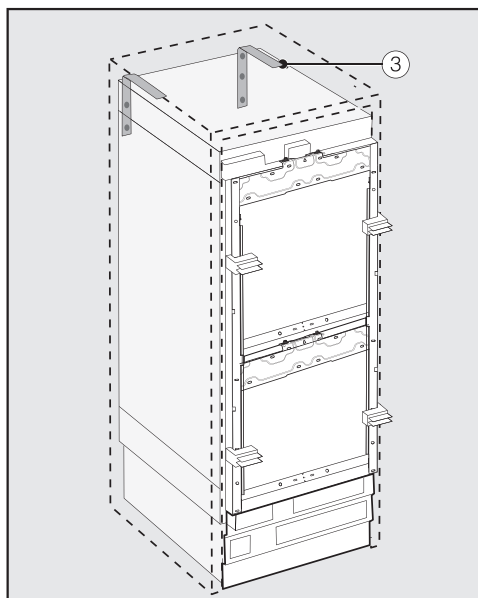

- Pour chaque appareil, utilisez 2 équerres anti-basculement ③, et si vous combinez 2 appareils (en configuration side-by-side), utilisez 4 équerres anti-basculement.
- Positionnez les équerres anti-basculement ③ à gauche et à droite dans la niche d'encastrement.

La position des équerres anti-basculement en hauteur, après ajustement des pieds réglables, est de 2'134–2'164 mm depuis le fond de la niche.

 Risques de blessures et de dommages en cas de basculement de l'appareil.

Si les équerres anti-basculement sont fixées trop haut, l'appareil ne peut pas être sécurisé pour l'empêcher de basculer.

La distance entre les équerres anti-basculement et l'appareil ne doit pas dépasser 8 mm.

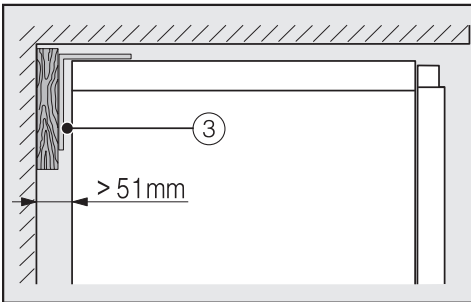
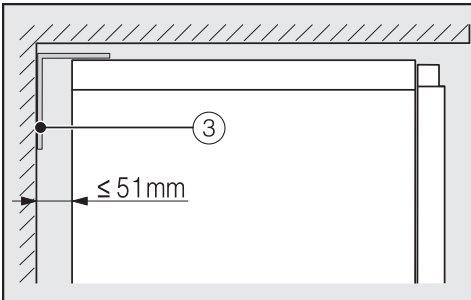

- Attention : l'interstice entre la paroi arrière de l'appareil et la niche d'encastrement ne doit pas dépasser 51 mm.
- Si nécessaire, placez une cale en bois derrière les équerres anti-basculement (3).
- Marquez l'emplacement des trous à percer sur la paroi arrière de la niche d'encastrement à l'aide des équerres anti-basculement.



Dans le paquet joint se trouvent des vis de fixation pour différents types d'utilisation/de matériaux.

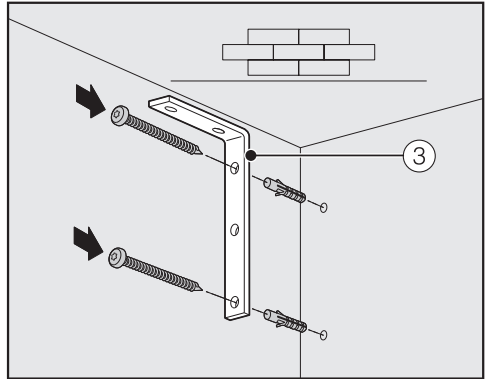

Fixation à un mur en béton

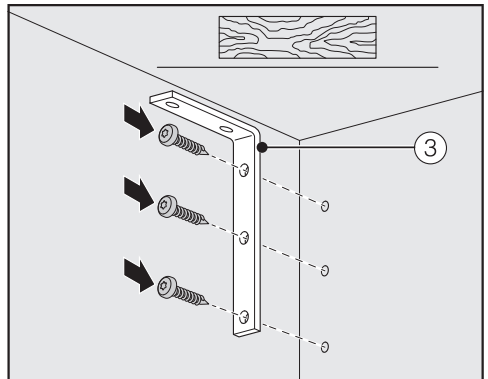

Fixation à un mur en bois

Installation

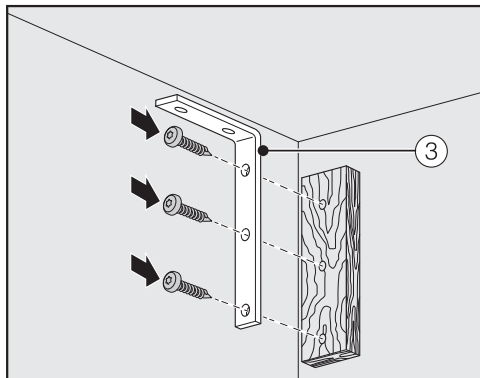

Fixation avec cale en bois

- Utilisez à présent les équerres anti-basculement ③ pour fixer si besoin la niche d'encastrement au mur situé derrière et/ou au-dessus.
- Raccordez ensuite l'appareil de froid à la conduite d'eau courante (voir chapitre "Installation", section "Raccordement à l'eau courante").

Insérer l'appareil dans la niche d'encastrement

Lors de l'insertion de l'appareil frigorifique, veillez à ne pas endommager le raccordement électrique et le raccordement à l'eau courante.

Si vous souhaitez effectuer une installation side-by-side de plusieurs appareils de froid, raccordez les appareils les uns aux autres (voir instructions de montage du kit de montage side-by-side).

- Pour pouvoir ajuster l'appareil de froid dans le raccordement, il faut retirer la grille de ventilation du socle de l'appareil :

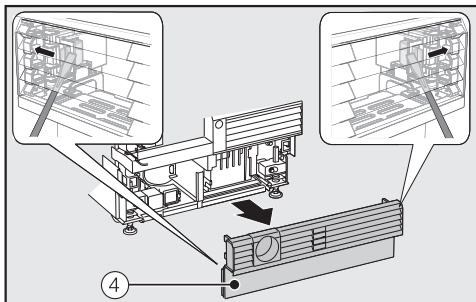

- Sur les deux côtés, insérez avec précaution un tournevis plat par la grille de ventilation du socle ④ et pressez les languettes intérieures en plastique vers l'extérieur afin de déclipser la grille de ventilation du socle.
- Mettez la grille de ventilation du socle de côté.

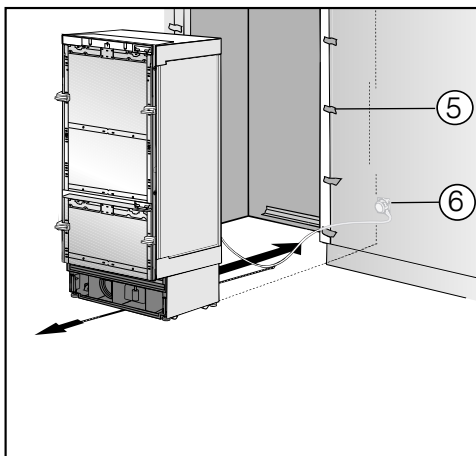

- Protégez les façades des meubles avoisinants avec un protège-arête ⑤.
- Branchez la fiche de l'appareil de froid à l'arrière de ce dernier (voir chapitre "Installation", paragraphe "Raccordement électrique").
- Branchez la fiche secteur ⑥ dans la prise.

La prise doit se trouver hors de la zone située contre l'arrière de l'appareil et être aisément accessible en cas d'urgence.

⚠ Risque de dommages dû à une surcharge du réseau électrique.

Une surcharge du réseau électrique peut entraîner un court-circuit et, par conséquent, endommager votre appareil de froid.

Dans le cas d'une combinaison side-by-side, branchez chaque appareil sur une prise séparée.

Conseil : Pour éviter que le cordon d'alimentation ne se coince, attachez un fil au milieu du câble d'alimentation électrique puis glissez-le sous l'appareil, et tirez le câble vers vous lorsque vous poussez l'appareil dans la niche.

- Poussez l'appareil dans la niche en faisant très attention.
- Si l'insertion de l'appareil de froid dans la niche d'encastrement pose problème, par ex. en raison d'un sol irrégulier, dévissez légèrement les pieds de réglage arrière (voir chapitre "Installation", paragraphe "Ajuster l'appareil de froid") et insérez l'appareil de froid dans la niche d'encastrement.
- Retirez le protège-arête ⑤ des façades des meubles avoisinants.

Ajuster l'appareil de froid

Les dispositifs de réglage ① de la porte de l'appareil aident à positionner ce dernier dans la niche d'encastrement.

Les dispositifs de réglage sont prévus pour des épaisseurs de façades de 19 mm ou de 38 mm.

- Ajustez ensuite la position de l'appareil par rapport aux façades des meubles avoisinants.

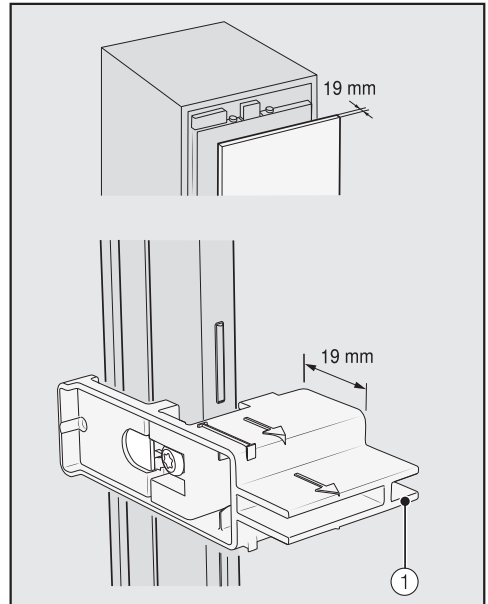

Épaisseur de la façade de meuble 19 mm

Installation

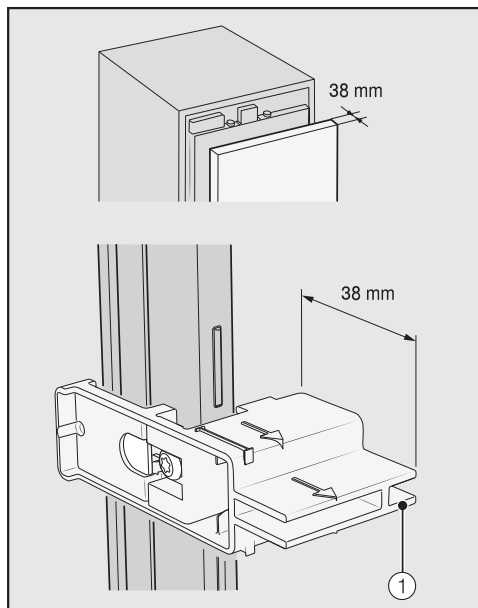

Épaisseur de la façade de meuble 38 mm

Les pieds avant et arrière peuvent être réglés en hauteur et par l'avant de l'appareil.

 Risque d'endommagement en cas de réglage non conforme des pieds.

Le réglage des pieds peut être faussé avec l'utilisation d'une visseuse sans fil.

Réglez les pieds avant et arrière manuellement.

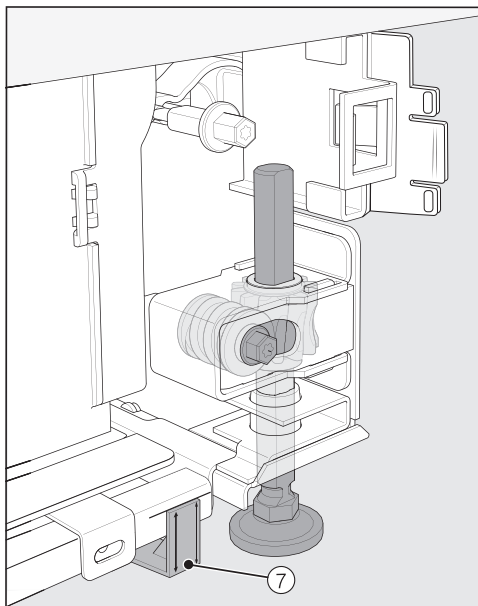

- Placez les entretoises fournies ⑦ des deux côtés au niveau des marquages à côté des pieds réglables de l'appareil.

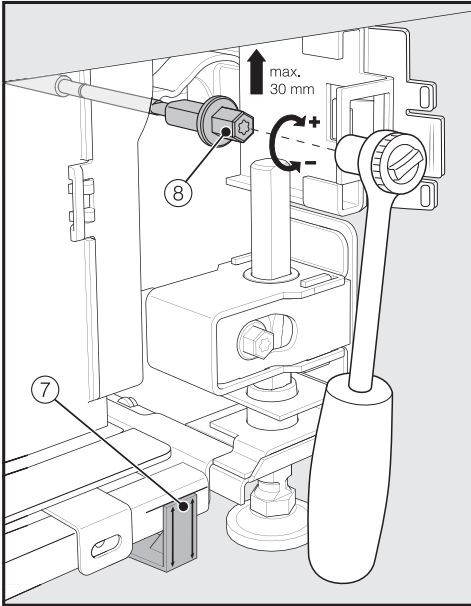

- Réglez les pieds arrière à l'aide d'une clé à cliquet (embout : douille, 8 mm) ou d'un tournevis (TX 20) ⑧.

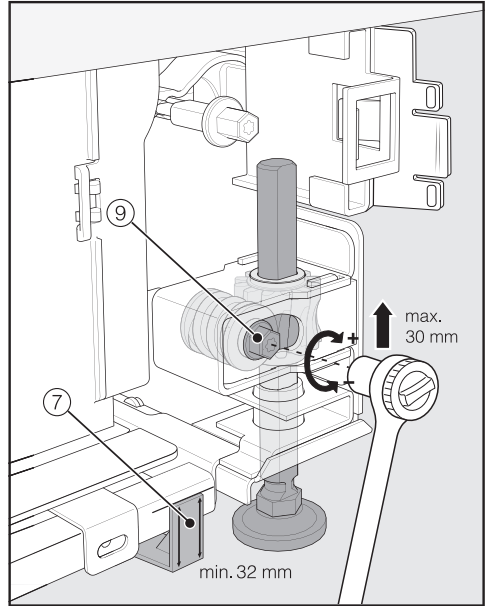

- Réglez les pieds avant à l'aide d'une clé à cliquet (embout : douille, 8 mm) ou d'un tournevis (TX 20) ⑨.

Conseil : pour dévisser les pieds réglables, procédez par étapes : alternez toujours gauche, droite, gauche, etc.

Installation

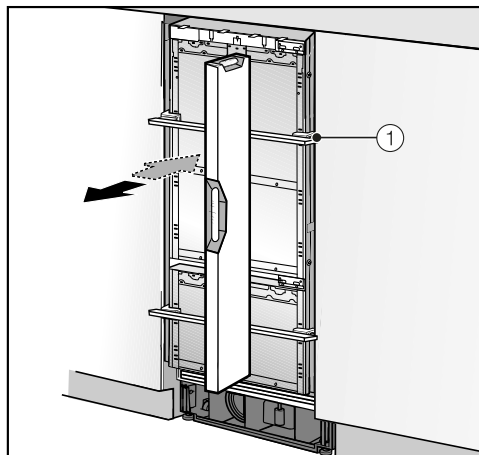

■ Pour équilibrer l'appareil de froid, placez un niveau à bulles sur les dispositifs de réglage ① de la porte de l'appareil.

■ Dévissez les pieds réglables ⑧ et ⑨ sur les deux côtés jusqu'à ce que le repère visible sur le socle se retrouve au moins à la hauteur de référence de 32 mm sur l'entretoise ⑦. Cette hauteur de référence de 32 mm est calculée pour une hauteur de niche de 2'134 mm.

Il importe d'ajuster les pieds réglables à une hauteur d'au moins 32 mm pour assurer l'aération et l'évacuation de l'air de l'appareil au niveau du socle.

⚠ Risque de dommages en raison d'un réglage trop important des pieds.

Les pieds de réglage arrière pourraient être endommagés.

Dévissez les pieds réglables **au maximum jusqu'à ce que** le marquage visible sur le socle se retrouve à 62 mm (hauteur de niche max. de 2'164 mm).

- Utilisez les dispositifs de réglage ① pour ajuster de nouveau l'appareil à l'aide d'un niveau à bulle.

Fixer l'appareil dans la niche d'encastrement

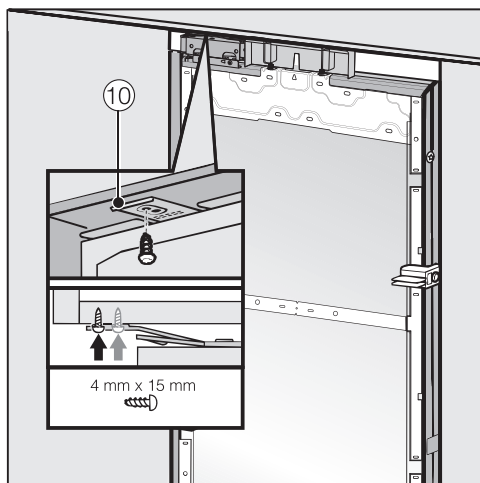

- Vissez en haut les languettes de la plaque de fixation ⑩ sur les meubles et éléments qui se trouvent au-dessus de l'appareil.

Si vous n'avez pas la possibilité de fixer la partie haute de l'appareil de froid, nous vous conseillons de le fixer avec des languettes latérales dans la niche d'encastrement :

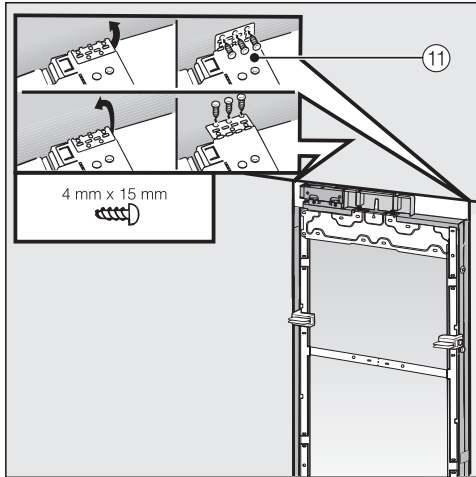

- Rabattez les languettes de fixation latérales ⑪.
- Vissez les languettes de fixation latérales ⑪ sur les meubles/équipements qui entourent l'appareil.

- Ouvrez les portes de l'appareil.

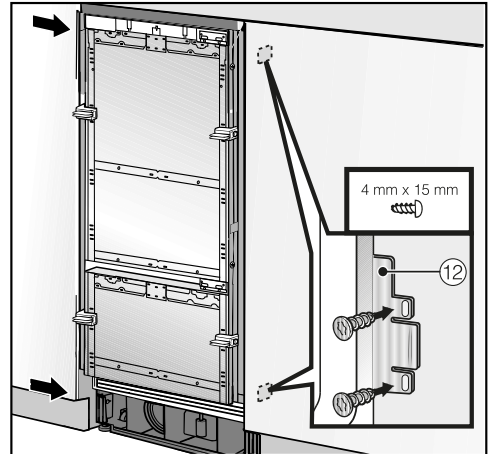

- Vissez les languettes supérieures et inférieures de la plaque de fixation ⑫ sur les meubles/éléments qui entourent l'appareil.

Dans le cas d'une combinaison side by side, les appareils frigorifiques ne peuvent être fixés aux meubles/équipements avoisinants que par la paroi extérieure.

Installation

Préparer le montage des façades de meuble

- Ouvrez les portes de l'appareil jusqu'à la butée.

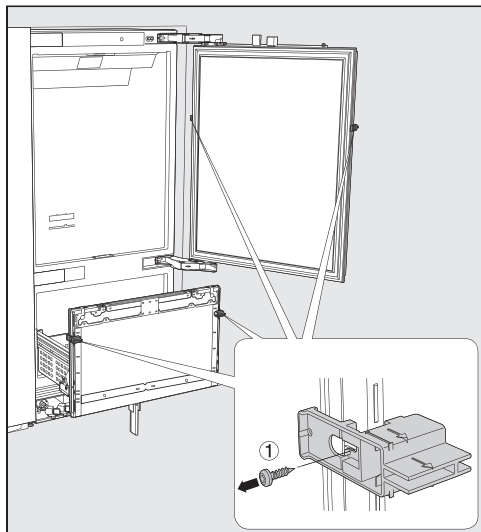

- Dévissez les dispositifs de réglage ① des portes.

Conseil : Pour ajuster les façades de meubles de manière optimale, vous devez commencer par monter la façade de meuble supérieure puis continuer avec la façade de meuble inférieure.

Le montage et l'ajustement de la façade de meuble supérieure sont décrits ci-après. Servez-vous de ces indications pour monter ensuite la façade de meuble inférieure.

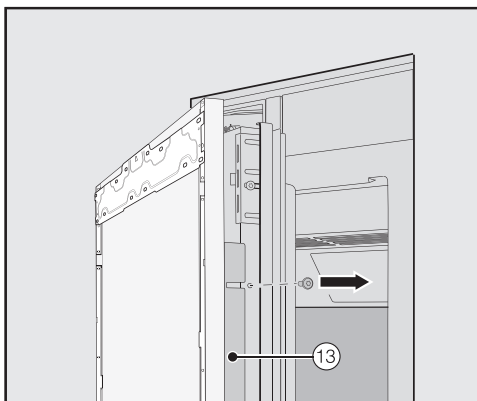

- Dévissez les cornières ⑬ sur les deux côtés des portes de l'appareil et mettez les cornières et les vis de côté – vous en aurez besoin plus tard.
- Fermez la porte de l'appareil.

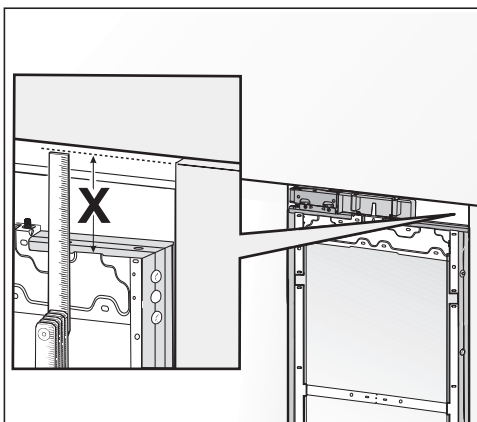

- Mesurez l'écart **X** qui sépare le cadre de montage et le rebord supérieur de la façade la plus proche.

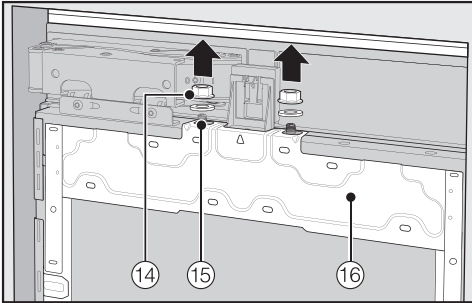

- Dévissez les écrous et les rondelles ⑭ des boulons filetés ⑮ et mettez-les de côté. Vous en aurez besoin pour plus tard.
- Soulevez le cadre de montage ⑯ pour l'extraire de la porte de l'appareil.

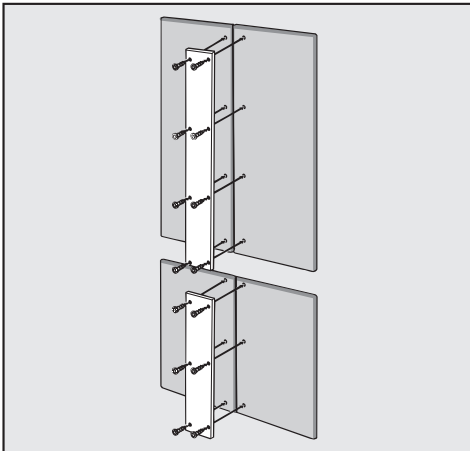

- Pour les façades à plusieurs panneaux : faites attention à la longueur des vis lorsque vous fixez le bandeau métallique aux façades de meuble.

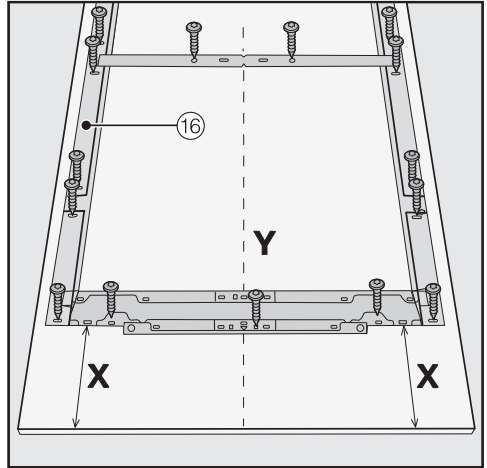

- Posez la façade de meuble à monter sur une surface stable, la face intérieure tournée vers le haut (posez-la sur une couverture pour éviter de la rayer).
- Reportez l'écart **X**-3 mm sur la face interne de la façade de meuble.
- Situez puis marquez le milieu **Y** de la façade de meuble.
- Positionnez le cadre de montage ⑯ en vous calant sur les marquages reportés sur la façade de meuble.
- Prépercez les trous.



- Vissez le cadre de montage ⑯ sur la façade du meuble : fixez le cadre de montage ⑯ à chaque point de fixation à l'aide d'au moins une vis.

Installation

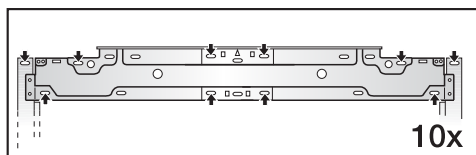

- Selon la taille, utilisez au moins 10 vis pour fixer le cadre de montage (16) à la partie supérieure de la façade de meuble.

Le cadre de montage est équipé d'un nombre de trous suffisant pour s'adapter aux différents modèles de façades de meubles.

Choisissez toujours le matériau le plus résistant de la façade de meuble pour y visser le cadre de montage. La longueur des vis doit être inférieure à l'épaisseur de la façade de meuble.

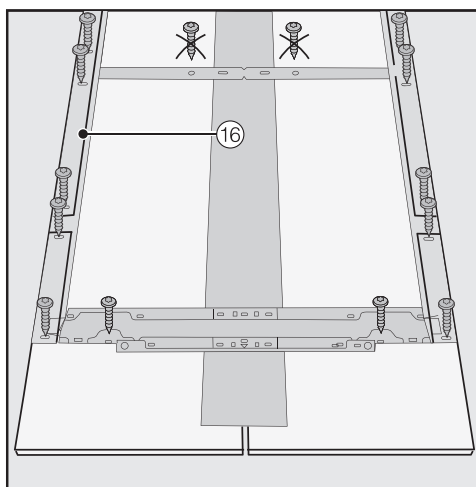

- Pour les façades à plusieurs panneaux : vissez uniquement le pourtour du cadre de montage (16).
- Si besoin est, vissez la poignée d'appareil sur la façade de meuble depuis l'intérieur (pas dans le cas des cuisines sans poignées).

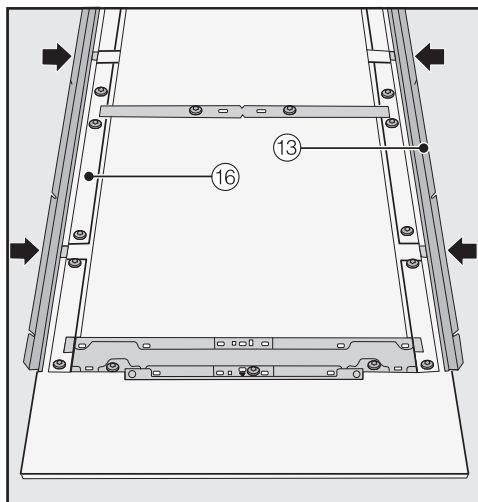

- Sur les deux côtés, enfoncez les cornières (13) jusqu'à la butée sur le cadre de montage (16) dans les ouvertures prévues à cet effet.

Fixer et ajuster la façade de meuble

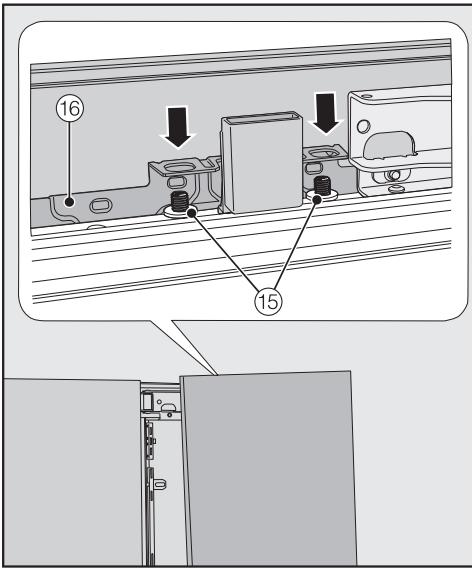

- Ouvrez la porte de l'appareil et suspendez la façade du meuble avec le cadre de montage ⑯ dans les boulons filetés ⑮ à partir du haut.



- Appuyez sur les deux côtés des équerres d'angle ⑬ dans le cadre en plastique blanc et vissez-les de manière à serrer légèrement. Vous trouverez pour ce faire des vis de rechange dans le sac en plastique portant la lettre E.

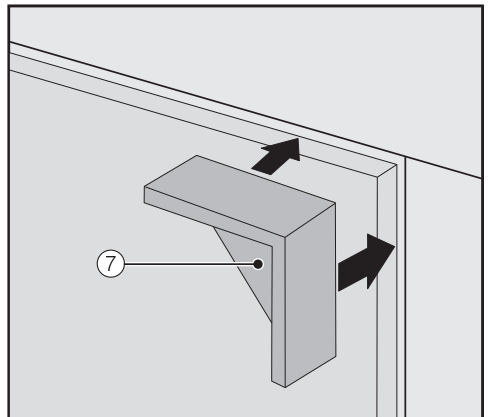

- Montez les écarteurs ⑦ des deux côtés sur les coins supérieurs de la façade de meuble.

Installation

- Fermez la porte de l'appareil et vérifiez la distance entre celle-ci et les façades de meuble avoisinantes.

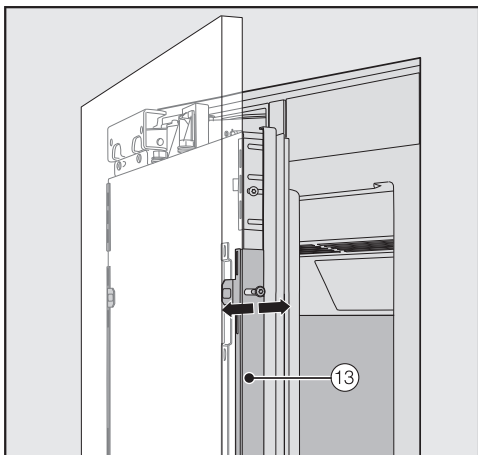

- Réglez la profondeur de la façade de meuble grâce aux orifices des équerres d'angle (13).

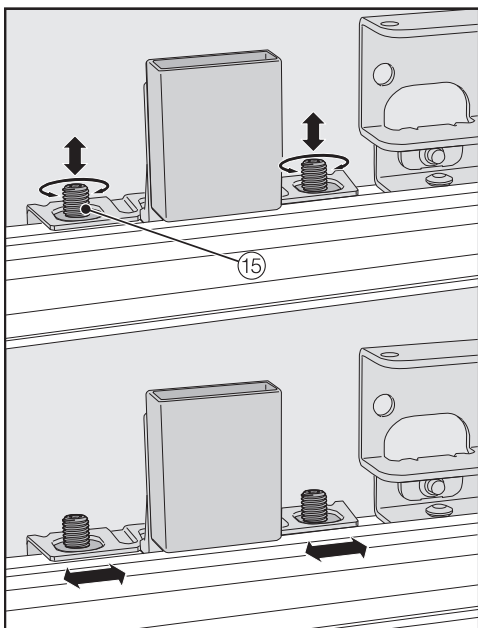

- Ajustez la façade sur les côtés et en hauteur à l'aide des boulons filetés (15).

- Fermez la porte de l'appareil et vérifiez la distance entre celle-ci et les façades de meuble avoisinantes.

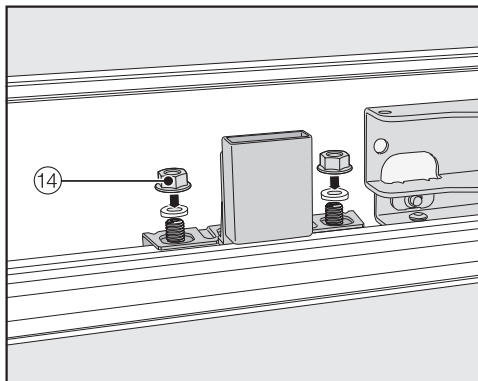

- Remontez les rondelles et les écrous (14) et serrez les écrous (14) à fond. Ceci permet de fixer la façade du meuble.

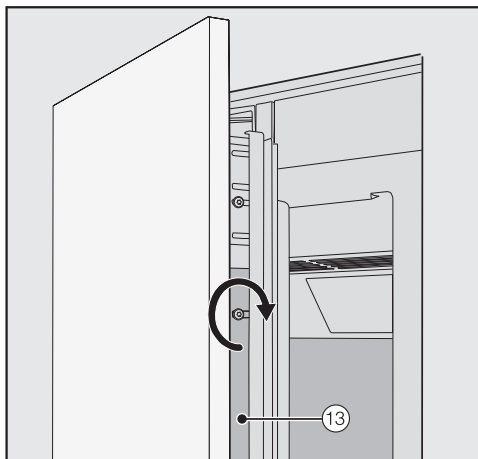

- Serrez à fond les vis dans les équerres d'angle (13).
- Ouvrez la porte de l'appareil.

- Retirez les écarteurs ⑦ de la façade du meuble.

Ajustez la position de la façade de meuble inférieure à celle de la façade de meuble supérieure :

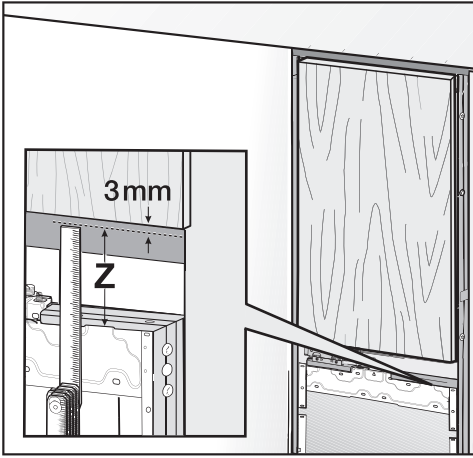

- Mesurez l'écart **Z** entre le cadre de montage de la porte inférieure de l'appareil et le rebord inférieur de la façade de meuble la plus proche.
- Respectez un écart de 3 mm par rapport à la façade de meuble supérieure.

Pour monter la façade de meuble de la porte inférieure de l'appareil, reprenez toutes les étapes depuis le paragraphe "Préparer le montage de la façade de meuble".

Monter l'équerre de fixation



Les équerres de fixation permettent de fixer le dessous des façades de meuble aux portes de l'appareil.

Montez les équerres de fixation seulement après avoir encastré l'appareil frigorifique (en configuration side-by-side le cas échéant) et installé les façades de meuble.

- Ouvrez chaque porte de l'appareil jusqu'à la butée.

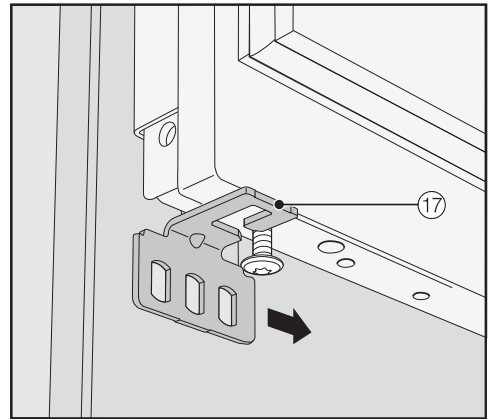

- Faites glisser l'équerre de fixation ⑰ de l'extérieur sur la vis à la partie inférieure de la porte de l'appareil.

Installation

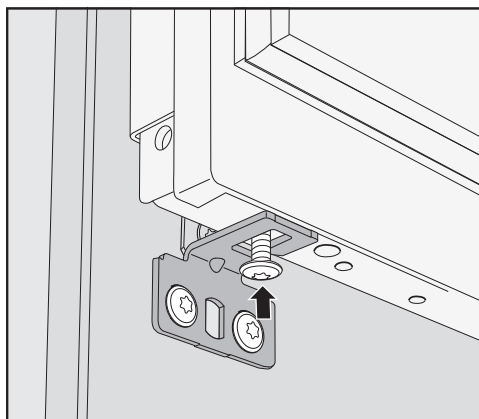
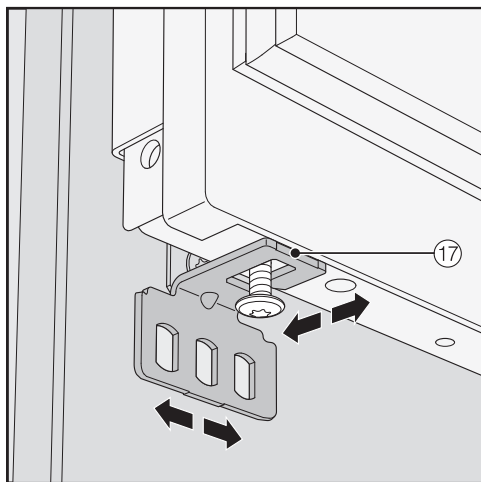

- Serrez la vis située sous la porte de l'appareil.

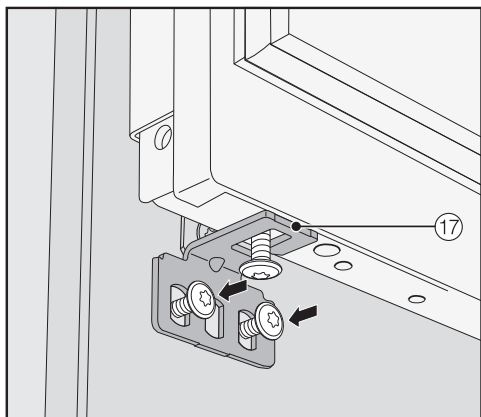

- Vissez ensemble l'équerre de fixation ⑰ et la façade de meuble.

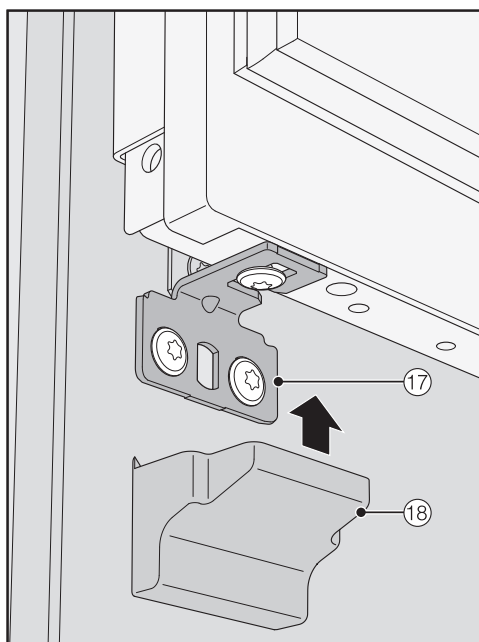

- Montez le cache ⑱ sur l'équerre de fixation ⑰.

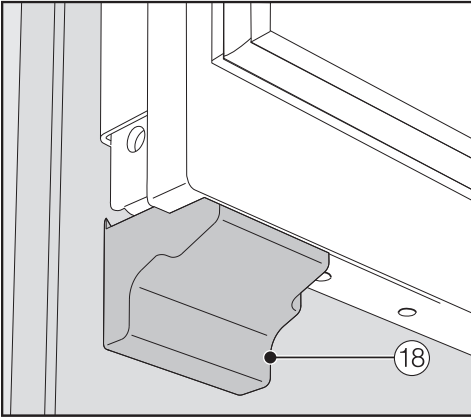

- Encliquez le cache ⑱ sur l'équerre de fixation jusqu'à entendre un "clac".

Fixer les caches

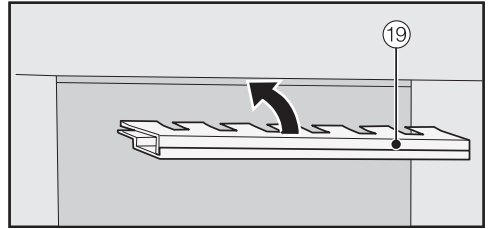

- Pour pouvoir fixer le cache ⑱ dans l'interstice au-dessus de l'appareil frigorifique, vous devez assembler le cache comme suit :

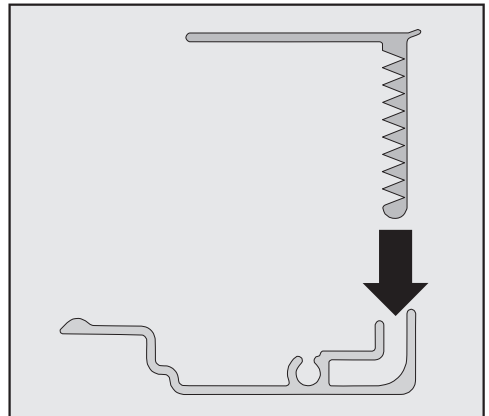

- Emboîtez les deux pièces du cache.

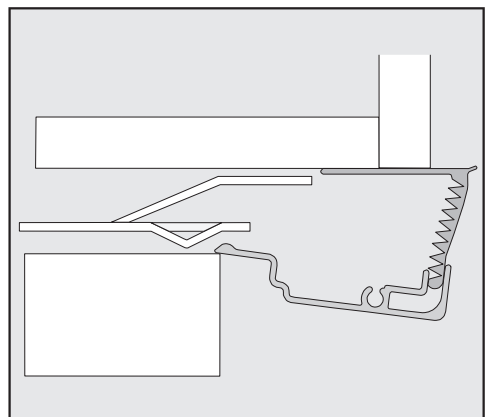

Cache latéral

Installation

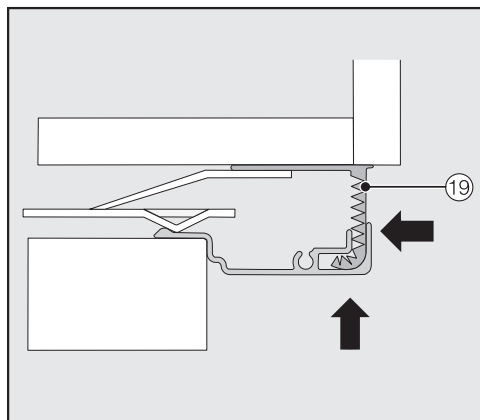

- Insérez le cache ①9 dans l'interstice au-dessus de l'appareil frigorifique jusqu'à ce qu'il s'encliquète. Pour ce faire, faites coulisser ensemble les deux pièces du cache autant que nécessaire.

Monter le cache pour une combinaison side-by-side

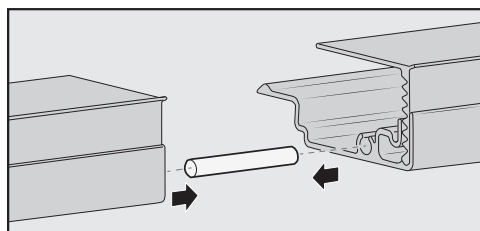

- Insérez la cheville (jointe au jeu de montage side by side) de moitié dans le guidage du cache de l'appareil frigorifique de gauche.
- Insérez le second cache sur la cheville et faites glisser les deux caches sur la cheville jusqu'à ce qu'ils se rejoignent.
- Montez les deux caches dans l'interstice au-dessus des appareils frigorifiques jusqu'à ce qu'ils s'encliquètent.

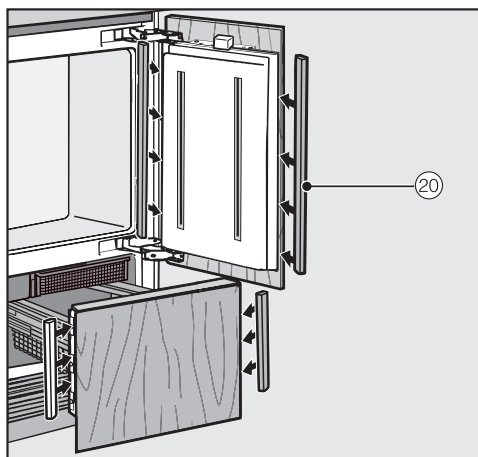

- Montez les caches en plastique ②0 en bas et en haut des deux côtés de la porte : enfoncez-les bien en commençant par le bas, dans l'espace situé entre la porte de l'appareil et la façade de meuble.

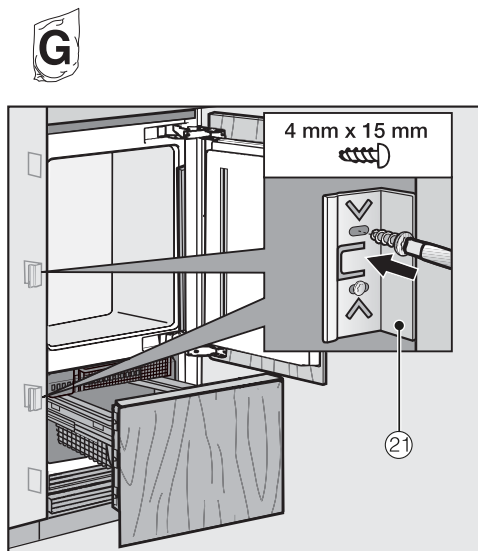

- Fixez au moins 3 clips de serrage ②1 pour les caches des deux côtés de la porte de l'appareil frigorifique.

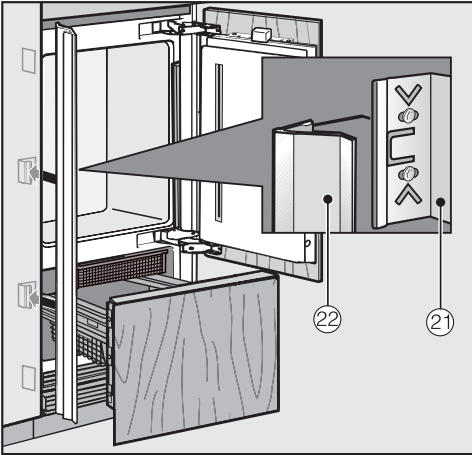

- Montez à présent les caches ②② de chaque côté sur les clips de serrage ②①.

En cas de combinaison side-by-side (côte à côte), montez les caches uniquement sur le côté extérieur.

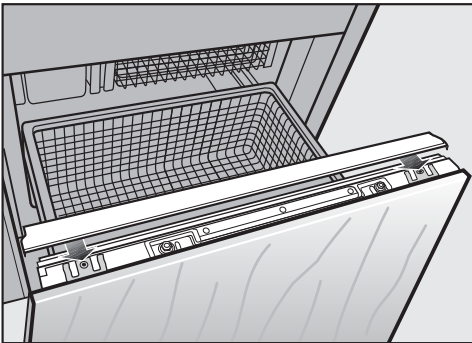

- Glissez le cache sur la porte du bas en passant par l'intérieur.

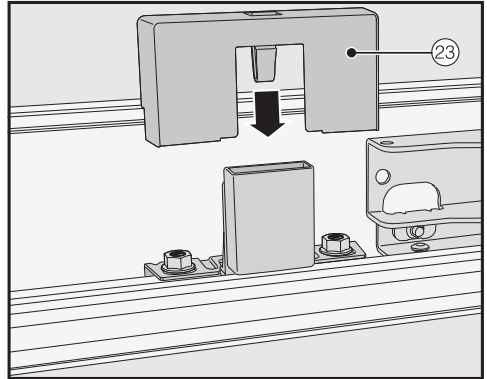

- Installez le cache ②③ sur le commutateur d'éclairage.

Installation

Fixer la grille de ventilation du socle et la plinthe de socle

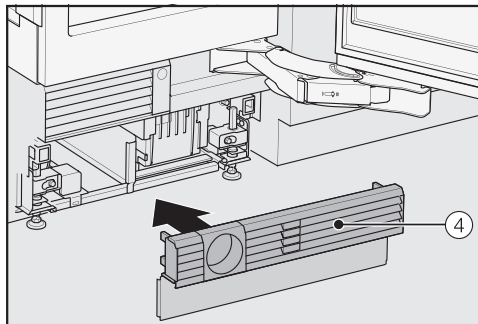

- Encliquez la grille de ventilation du socle ④ en bas dans le socle de l'appareil.

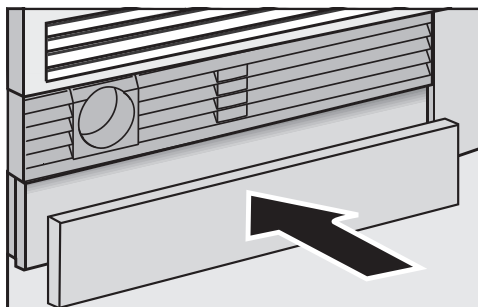

- Si besoin est, coupez le panneau de socle à la bonne longueur et à la bonne hauteur (entre le rebord inférieur du socle et le sol).
- Fixez la plinthe de socle en bas à la grille de ventilation du socle.

Limiter l'angle d'ouverture de la porte de l'appareil



Les charnières de porte sont réglées en usine de sorte que la porte de l'appareil puisse être ouverte en grand.

Si, lors de son ouverture, la porte de l'appareil cogne par exemple contre le mur adjacent, vous devez limiter son angle d'ouverture sur 90°.

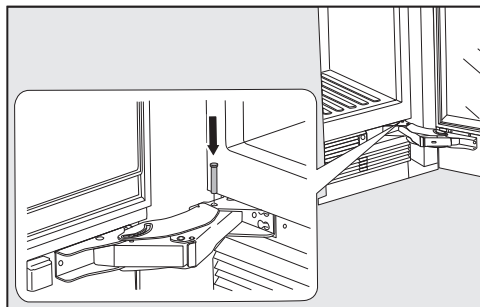

- Ouvrez la porte de l'appareil.
- Installez par le dessus les chevilles réduisant l'angle d'ouverture des portes dans les charnières inférieures.

L'angle d'ouverture de la porte de l'appareil est maintenant réduit à environ 90°.

Raccordement fixe au réseau d'eau

Instructions pour le raccordement à l'eau courante

 Risque de dommages corporels et matériels liés à un raccordement non conforme.

Un raccordement non conforme peut entraîner des blessures corporelles et/ou des dommages matériels. Seuls des professionnels qualifiés sont habilités à exécuter le raccordement au réseau d'eau courante.

 Isolez l'appareil de froid du réseau électrique avant de le raccorder à la conduite d'eau courante.

Coupez l'alimentation en eau avant de raccorder l'appareil de froid à l'eau courante.

 Risques pour la santé et le matériel liés à une eau insalubre.

La qualité de l'eau entrante doit être conforme à la législation en vigueur dans le pays d'utilisation de l'appareil de froid.

Raccordez l'appareil de froid à l'eau potable.

L'appareil de froid satisfait aux exigences des normes CEI 61770 et EN 61770.

Le raccordement à l'arrivée d'eau doit être conforme à la réglementation en vigueur du pays concerné. De même, tous les appareils et dispositifs utilisés pour l'alimentation en eau de l'appareil de froid doivent être conformes à la réglementation en vigueur du pays concerné.

La pression de l'eau doit être comprise entre 200 kPa et 800 kPa (2 bars et 8 bars).

 Risque de dommages dû à une pression de raccordement de l'eau trop élevée.

Une pression trop élevée de l'eau dans le conduit d'eau peut endommager l'appareil.

Veillez à installer un réducteur de pression si la pression au niveau du conduit d'eau dépasse 800 kPa (8 bars).

Lorsque le réducteur de pression est installé, la pression maximale du raccordement d'eau au jeu de tuyaux de l'appareil de froid ne doit pas dépasser 1 000 kPa (10 bar).

Contactez un spécialiste si vous ne connaissez pas la pression de l'eau.

Utiliser de l'eau fraîche permet d'optimiser la qualité des glaçons. Raccordez directement le tuyau en inox au réseau d'eau courante, en vous assurant que l'eau ne puisse pas stagner.

Utilisez exclusivement le tuyau en inox fourni. Il est interdit de raccourcir, de rallonger le tuyau en inox fourni ou de le remplacer par un autre.

Installation

Remplacez exclusivement un tuyau en inox défectueux par un tuyau de rechange d'origine Miele. Vous pouvez vous procurer le tuyau en inox pour contact alimentaire dans la boutique en ligne Miele, auprès du SAV Miele ou auprès de votre revendeur Miele.

Un robinet d'arrêt doit être installé entre le tuyau en inox et le robinet d'eau courante afin de pouvoir couper l'arrivée d'eau si nécessaire.

Veillez à ce que le robinet d'arrêt reste accessible une fois l'appareil de froid encastré.

Lors de la livraison, le tuyau en acier inoxydable d'une longueur de 2 m est d'ores et déjà monté sur l'appareil de froid.

Raccorder l'appareil frigorifique à l'eau courante

À ce stade, la niche d'encastrement doit avoir été préparée pour qu'il suffise de glisser l'appareil frigorifique dans la niche.

Ce faisant, veillez à ce que le tuyau en acier inoxydable ne soit ni déformé ni endommagé.

■ Positionnez une partie de l'appareil frigorifique devant la niche d'encastrement, de manière à ce que le robinet d'arrêt reste accessible.

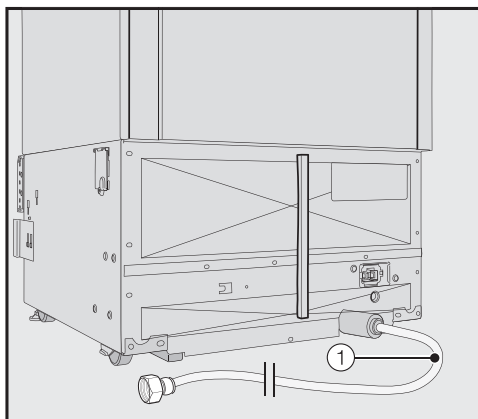

Le tuyau en acier inoxydable ① de l'appareil frigorifique est monté prêt à être raccordé à l'arrière de l'appareil frigorifique.

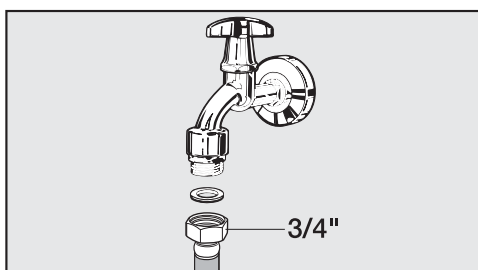

- Raccordez le tuyau en acier inoxydable ① au robinet d'arrêt.
- Veillez à la solidité et à l'étanchéité du raccord vissé.
- Ouvrez le robinet d'arrêt de l'arrivée d'eau avec précaution et contrôlez l'étanchéité de l'ensemble du système d'alimentation en eau.
- Vous pouvez maintenant encastrer l'appareil frigorifique dans la niche (voir chapitre "Installation", paragraphe "Encastrer l'appareil frigorifique").

Branchement électrique

L'appareil de froid doit exclusivement être raccordé à une prise de courant avec contact de protection à l'aide du câble d'alimentation joint.

Installez l'appareil de froid de sorte que la prise soit facilement accessible. Si la prise n'est pas facilement accessible, vérifiez qu'un dispositif de sectionnement de chacun des pôles est prévu sur l'installation.

 Risque d'incendie en cas de surchauffe.

Le fonctionnement de l'appareil de froid sur des multiprises et des rallonges peut entraîner une surcharge des câbles.

Pour des raisons de sécurité, n'utilisez pas de rallonge ni de multiprises.

L'installation électrique doit satisfaire aux prescriptions en vigueur.

Pour des raisons de sécurité, nous recommandons l'utilisation d'un disjoncteur différentiel (RCD) du type  de l'installation domestique associée pour le raccordement électrique de l'appareil de froid.

Un câble d'alimentation réseau abîmé ne doit être remplacé que par un câble réseau spécial du même type (disponible auprès du SAV Miele). Pour des raisons de sécurité, seul un professionnel qualifié ou le SAV Miele doit se charger du remplacement.

Le mode d'emploi ou la plaque signalétique vous indique la puissance de raccordement et la protection électrique adaptée. Comparez ces informations avec les données du câble d'alimenta-

tion électrique sur place. En cas de doute, contactez un électricien professionnel.

Le fonctionnement temporaire ou permanent sur un système d'alimentation électrique autonome ou non synchrone au réseau (comme les réseaux autonomes, les systèmes de secours) est possible. La condition préalable au fonctionnement est que le système d'alimentation électrique corresponde aux spécifications de la norme EN 50160 ou similaire.

Les mesures de protection prévues dans l'installation domestique et dans ce produit Miele doivent également être assurées dans leur fonction et leur mode de fonctionnement en fonctionnement isolé ou en fonctionnement non synchrone au réseau ou être remplacées par des mesures équivalentes dans l'installation. Comme décrit, par exemple, dans la publication actuelle de VDE-AR-E 2510-2.

Raccorder l'appareil de froid

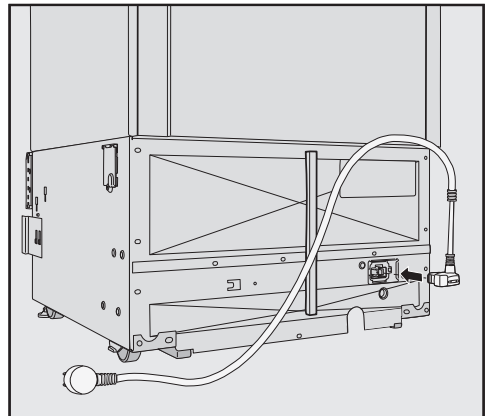

- Branchez la fiche de l'appareil au dos de l'appareil.

Installation

Vérifiez que la fiche est correctement enclenchée.

- Enfoncez bien la fiche de l'appareil dans la prise.

Votre appareil de froid est désormais raccordé.

Économiser de l'énergie

	Consommation d'énergie normale	Forte consommation d'énergie
Installation/Entretien	Dans des pièces aérées.	Dans des pièces fermées, non aérées.
	Sans exposition directe aux rayons du soleil.	Exposition directe aux rayons du soleil.
	Loin d'une source de chaleur (radiateur, cuisinière).	Près d'une source de chaleur (radiateur, cuisinière).
	Température ambiante idéale aux alentours de 20 °C.	Température ambiante plus élevée à partir de 25 °C.
	Ne pas obstruer les prises d'air et les dépoussiérer régulièrement.	Prises d'air obstruées ou poussiéreuses.
Réglage de la température	Zone de réfrigération 4 à 5 °C	Plus la température réglée est basse, plus la consommation d'énergie est élevée !
	Compartiment sec dans la zone MasterFresh env. 2 °C.	
	Zone de congélation -18 °C	

Économiser de l'énergie

	Consommation d'énergie normale	Forte consommation d'énergie
Utilisation	Agencement des tiroirs, plans de rangement et rangements tel que réglé par défaut en usine.	
	N'ouvrir la porte de l'appareil que si nécessaire et aussi brièvement que possible. Ranger convenablement les aliments.	Le fait d'ouvrir souvent et longtemps la porte entraîne une déperdition de froid et un afflux d'air ambiant chaud. L'appareil essaie alors de se refroidir et la durée de fonctionnement du compresseur augmente.
	Lorsque vous faites vos courses, emportez un sac isotherme et rangez les aliments le plus vite possible dans l'appareil frigorifique. Rangez les aliments au froid le plus vite possible pour ne pas briser la chaîne du froid. Laisser d'abord refroidir les boissons et les plats chauds à l'extérieur de l'appareil frigorifique.	Les plats chauds et les aliments réchauffés à la température extérieure apportent de la chaleur à l'intérieur de l'appareil frigorifique. L'appareil essaie alors de se refroidir et la durée de fonctionnement du compresseur augmente.
	Ranger les aliments bien emballés ou bien couverts.	L'évaporation et la condensation de liquides dans la zone de réfrigération provoquent une baisse de la puissance frigorifique.
	Pour décongeler des surgelés, les placer dans la zone de réfrigération.	
	Ne pas surcharger les compartiments, afin que l'air puisse circuler.	Une mauvaise circulation d'air provoque une baisse de la puissance frigorifique.

Description de l'appareil

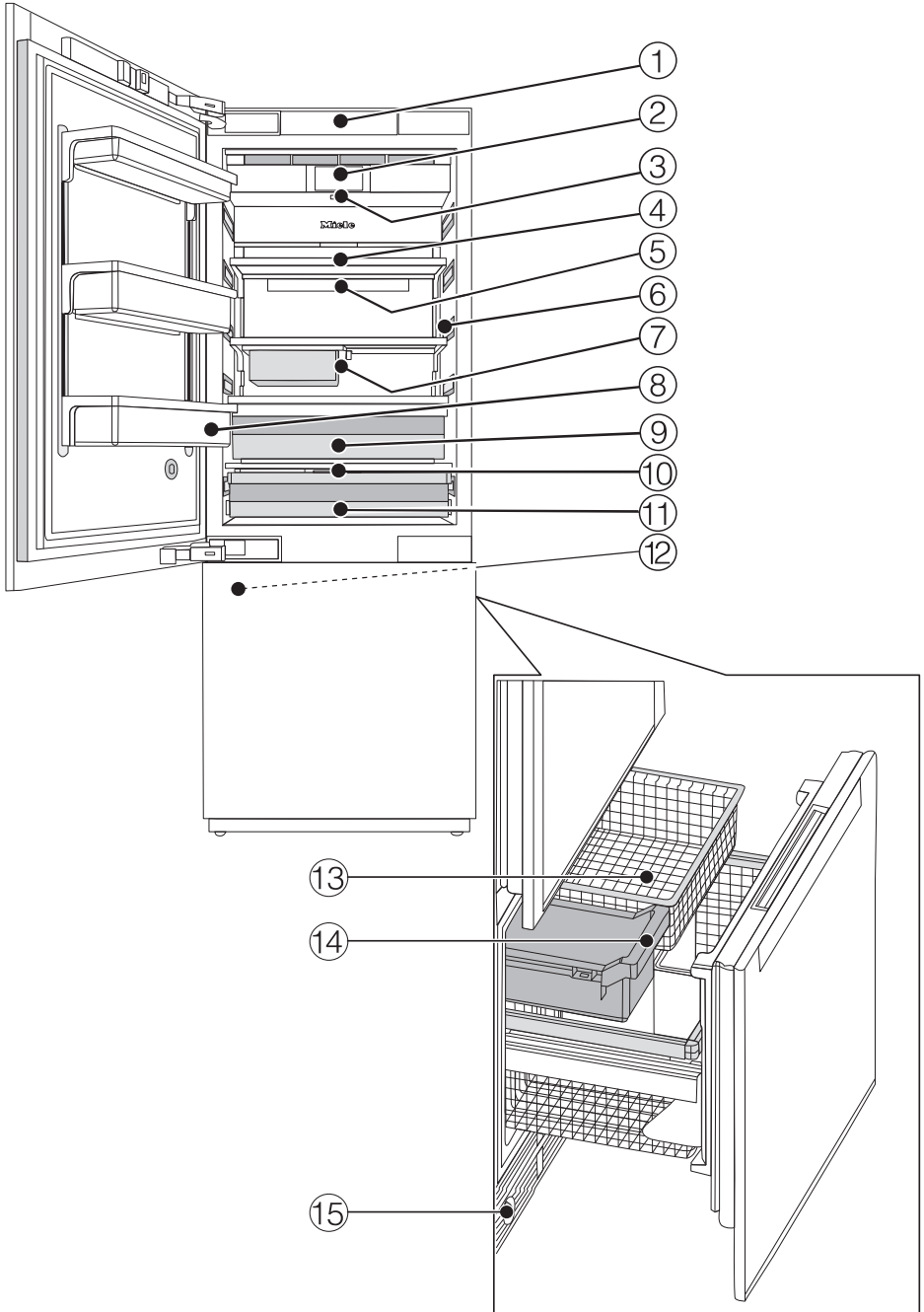

Description de l'appareil

- ① Ouverture automatique de porte (Push2open/Pull2open)
- ② Écran
- ③ Interrupteur Marche/Arrêt
- ④ Plans de rangement
- ⑤ Support pour filtre Active AirClean
- ⑥ Éclairage intérieur
- ⑦ Tiroir suspendu pour le rangement de denrées alimentaires de petite taille
- ⑧ Balconnet de contreporte
- ⑨ Compartiment humide avec réglage d'humidité pour fruits et légumes
- ⑩ Régulateur de température du compartiment sec (sur la paroi arrière de la zone de réfrigération)
- ⑪ Compartiment sec avec basse température pour les aliments facilement périssables
- ⑫ Fabrique à glaçons
- ⑬ Paniers de congélation
- ⑭ Bac à glaçons
- ⑮ Filtre à eau

Le compartiment sec dans la zone MasterFresh satisfait aux exigences d'un compartiment pour denrées alimentaires hautement périssables selon EN ISO 15502.

Écran principal











- ① Affichage SuperFroid
(visible uniquement lorsque la fonction SuperFroid est activée)
- ② Affichage de température (température de consigne) pour la zone de réfrigération
- ③ Touche sensitive 🌡️
de réglage de la température
- ④ Affichage Miele@home, statut de la connexion
(visible uniquement si la fonction Miele@home est installée)
- ⑤ Affichage SuperFrost
(visible uniquement lorsque la fonction SuperFrost est activée)
- ⑥ Affichage de température (température de consigne) pour la zone de congélation
- ⑦ Touche sensitive mode réglage ⚙️
pour la sélection de diverses fonctions en mode Réglages









Description de l'appareil

Mode de réglage





Les fonctions suivantes peuvent être sélectionnées en mode de réglage et leurs paramètres peuvent être partiellement modifiés :

Symbole		Fonction
	Langue	réglage
	Luminosité	réglage (plus sombre à plus clair)
	Schéma de couleurs	réglage (sombre ou clair)
	Signaux sonores	réglage le volume ou désactiver totalement les Signaux sonores (par ex. pour l'alarme de la porte)
	Bip touches	réglage le volume ou désactiver totalement le Bip touches
°F/°C	Unité de température	réglage (degrés Fahrenheit ou degrés Celsius)
	Verrouillage des touches	activer ou désactiver (voir chapitre "Autres réglages")
	Mode éco	Activer ou désactiver (voir chapitre "Autres réglages")
	Auto test	le système redémarre et analyse les éventuels défauts ou dysfonctionnements (voir chapitre "Autres réglages")
	Assistant de porte	activer ou désactiver (Push2open ou Pull2open) (voir chapitre "Autres réglages")

Description de l'appareil

	Miele@home	configurer, désactiver ou demander le statut de la connexion Wi-Fi (voir chapitre “Autres réglages”)
	Mode expo	désactiver * (visible uniquement si le Mode expo est activé, voir chapitre “Autres réglages”)
	Réglages usine	réinitialiser les réglages d'usine (voir chapitre “Autres réglages”)
	Holiday	Activer et désactiver (voir chapitre “Autres réglages”)
	Unité de distribution	Activer ou désactiver la fabrique à glaçons (voir chapitre “Produire des glaçons”)
	Mode Shabbat	activer ou désactiver (voir chapitre “Autres réglages”)
	Témoin du filtre à eau	Activer, désactiver ou réinitialiser (voir chapitre “Autres réglages”)
	Affichage filtre active AirClean	Activer, désactiver ou réinitialiser (voir chapitre “Autres réglages”)

Symboles du mode de réglage

	naviguer dans le mode de réglage pour sélectionner un réglage
	modifier un réglage (par ex. luminosité de l'écran)
	confirmer un réglage
	quitter le niveau de menu

Accessoires

Accessoires fournis avec l'appareil

Fiche de l'appareil

Filter Active AirClean

Les filtres Active AirClean neutralisent les mauvaises odeurs dans la zone de réfrigération et empêchent les transferts d'odeurs entre les aliments.

Installez les filtres Active AirClean fournis comme décrit au chapitre "Nettoyage et entretien", paragraphe "Remplacer les filtres ActiveAirClean".

Il est recommandé de remplacer les filtres Active AirClean tous les 6 mois.

Filter à eau (filtre à tamis IntensiveClear)

Le filtre à tamis IntensiveClear installé dans l'appareil frigorifique filtre l'eau courante pour la préparation de glaçons.

Le filtre à tamis IntensiveClear ne doit pas être remplacé, il suffit de le nettoyer (voir chapitre "Nettoyage et entretien", paragraphe "Nettoyer le filtre d'eau (filtre à tamis IntensiveClear)").

Accessoires disponibles en option

Conçus spécialement pour l'appareil frigorifique, des accessoires et des produits de nettoyage et d'entretien sont disponibles dans le gamme de produits Miele.

Chiffon microfibre polyvalent

Le chiffon microfibre contribue à éliminer les traces de doigts et les petites salissures sur les façades en inox, les panneaux d'appareil, les fenêtres, les meubles, les vitres de voiture, etc.

Filter Active AirClean

Description voir paragraphe "Accessoires fournis".

Filter Active AirClean avec support

Les filtres Active AirClean neutralisent les mauvaises odeurs dans la zone de réfrigération et empêchent les transferts d'odeurs entre les aliments.

Le support pour filtre Active AirClean peut être fixé sous n'importe quelle tablette dans la zone de réfrigération.

Habillage frontal en inox

Les panneaux frontaux en inox confèrent à votre appareil un design hautement qualitatif.

Les plinthes de socle et poignées sont également disponibles en aspect inox.

Caches métalliques pour les façades à plusieurs panneaux

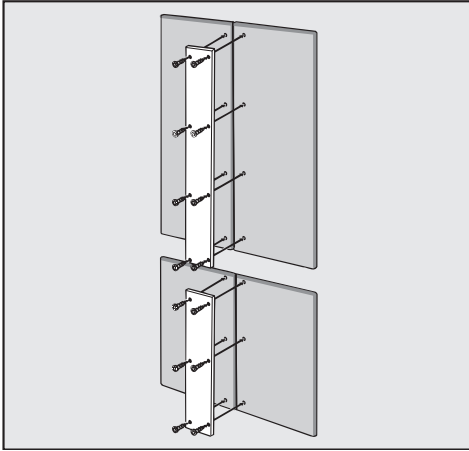

Si vous souhaitez monter une façade de meuble constituée de deux panneaux, vous devez assembler ces derniers à l'aide du bandeau métallique.

Kit de montage side-by-side

Pour le montage côte-à-côte de deux appareils de froid ou plus, vous devez utiliser le kit de montage side-by-side (voir chapitre "Installation", paragraphe "Side-by-side").

Possibilité de commander des accessoires en option dans la boutique en ligne Miele. Vous pouvez également les obtenir auprès du service après-vente Miele (voir à la fin de ce mode d'emploi) et de votre revendeur Miele.

Première mise en service

Avant la première utilisation

Après le transport, laissez l'appareil de froid reposer pendant env. 1 heure avant de le raccorder. Vous éviterez ainsi d'éventuels dysfonctionnements de l'appareil.

Matériaux d'emballage

- Retirez tout l'emballage qui se trouve à l'intérieur de l'appareil.

Retirez impérativement tout le matériel d'emballage, film adhésif compris, **avant** de mettre l'appareil en marche. Il est difficile de retirer le film adhésif sur des surfaces froides.

Nettoyage

Veillez respecter les indications figurant au chapitre "Nettoyage et entretien".

- Nettoyez l'intérieur de l'appareil et les accessoires.

Choisir le bon assistant de porte (Push2open/Pull2open)

L'assistant de porte facilite l'ouverture des portes de l'appareil.

Vous avez le choix entre les deux assistants de porte *Push2open* et *Pull2open* (voir chapitre "Autres réglages", section "Activer Assistant de porte ").

L'assistant de porte *Push2open* est paramétré par défaut.

- Sélectionnez l'assistant de porte *Pull2open* si votre appareil de froid présente des façades de meuble avec poignées.
- Sélectionnez l'assistant de porte *Push2open* si votre appareil de froid présente des façades de meuble sans poignées.

Installer les filtres Active AirClean

Votre appareil de froid est équipé de 2 filtres Active AirClean qui neutralisent les mauvaises odeurs dans la zone de réfrigération.

- Installez les filtres Active AirClean fournis comme décrit au chapitre “Nettoyage et entretien”, paragraphe “Remplacer les filtres Active AirClean”.

Miele@home

Votre appareil de froid est équipé d'un module Wi-Fi intégré.

Dans les réglages d'usine, la mise en réseau est désactivée.

Pour utiliser cette fonctionnalité, il vous faut :

- un réseau Wi-Fi
- l'App Miele
- un compte utilisateur Miele Vous pouvez créer votre compte utilisateur via l'App Miele.

L'App Miele vous guide lors de la connexion entre l'appareil et le réseau Wi-Fi local.

Une fois l'appareil connecté au réseau Wi-Fi, vous pouvez par exemple procéder aux actions suivantes avec l'App :

- obtenir des informations sur le statut de votre appareil
- modifier les réglages de votre appareil de froid

En connectant l'appareil de froid à votre réseau Wi-Fi, la consommation d'énergie augmente, même si l'appareil est arrêté.

Assurez-vous que le signal de votre réseau Wi-Fi est suffisamment fort sur le lieu d'installation de votre appareil.

Première mise en service

Disponibilité de la connexion Wi-Fi

La connexion Wi-Fi partage une plage de fréquence avec d'autres appareils (par ex. micro-ondes, jouets télécommandés). Cela peut entraîner des problèmes de connexion temporaires ou complets. Une disponibilité constante des fonctions proposées ne peut donc pas être garantie.

Disponibilité Miele@home

L'utilisation de l'App Miele dépend de la disponibilité du service Miele@home de votre pays.

Le service de Miele@home n'est pas disponible dans tous les pays.

Vous trouverez plus d'informations sur la disponibilité de ce service sur notre page Internet www.miele.com.

Application Miele

Vous pouvez télécharger gratuitement l'application Miele depuis l'Apple App Store® ou depuis Google Play Store™.



Utiliser l'appareil de froid

Les objets pointus ou tranchants, tels que des crayons ou stylos, peuvent rayer l'écran tactile.

Effleurez l'écran tactile avec les doigts uniquement.

Si vos doigts sont froids, il est possible que l'écran tactile ne réagisse pas.

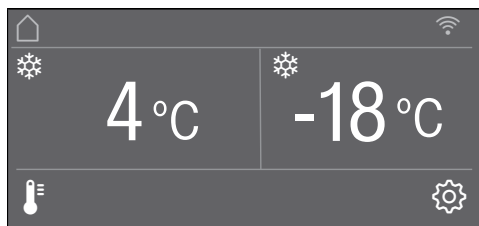

Les touches sensibles qui se trouvent sous l'affichage de température peuvent être **sélectionnées** directement par effleurement ; à l'inverse, les symboles et les textes dans ou au-dessus de l'affichage de température sont uniquement **affichés**.

Le mode de réglage ⚙️

Le mode de réglage ⚙️ permet de sélectionner diverses fonctions de l'appareil de froid et notamment de modifier leurs paramètres (voir chapitre "Autres réglages").

- Effleurez la touche sensitive ⚙️ pour accéder au mode de réglage.
- À l'aide des touches sensibles < et >, sélectionnez la fonction dans laquelle vous souhaitez effectuer des réglages.
- Confirmez votre choix avec OK.
- Modifiez les réglages au choix à l'aide des touches sensibles < et > ou + et -.
- Confirmez votre choix avec OK.

Le réglage affiché **en couleur** correspond toujours au réglage **sélectionné**, il peut être confirmé directement avec OK.

- Effleurez la touche sensitive ↶ si vous souhaitez revenir au niveau de menu précédent ou si vous souhaitez interrompre une procédure.

Tout contact avec l'écran est confirmé par un bip sonore. Ce bip sonore peut être désactivé via le mode de réglage ⚙️.

Procéder à la première mise en service

- Ouvrez la porte de l'appareil.

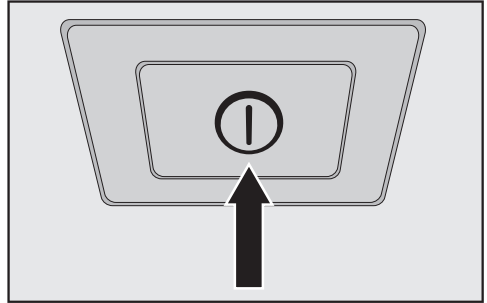

- Appuyez sur le bouton Marche/Arrêt pour allumer l'appareil.

Le bouton Marche/Arrêt se trouve sous l'écran.

L'appareil de froid commence à produire du froid et l'éclairage intérieur s'allume chaque fois que la porte est ouverte.

Miele s'affiche à l'écran de l'appareil de froid.

- Si vous allumez l'appareil pour la première fois, il vous invite à effectuer les réglages suivants :

- Régler la Langue (si vous avez sélectionné accidentellement une Langue que vous ne comprenez pas, revenez dans le mode de réglage ⚙️ et servez-vous du symbole 🗇 pour régler la langue de votre choix)
- Régler l'Unité de température : °C (degrés Celsius) ou °F (degrés Fahrenheit)
- Configurer Miele@home :

Première mise en service

- Sélectionnez **continuer** si vous souhaitez configurer Miele@home immédiatement (suivez les instructions du chapitre “Autres réglages”, paragraphe “Miele@home”).
- Sélectionnez **passer** si vous souhaitez configurer Miele@home ultérieurement.
- À l’aide des touches sensibles < et >, sélectionnez le réglage approprié puis validez en appuyant sur **OK**.
- Effleurez la touche sensitive ↶ si vous souhaitez revenir au niveau de menu précédent.

Le message Première mise en service effectuée avec succès **apparaît** à l’écran.

- Confirmez la première mise en service avec **OK**.

L’écran principal s’affiche (voir chapitre “Description de l’appareil”, paragraphe “Écran principal”).

La première mise en service ne peut pas être interrompue. Elle peut seulement être interrompue par la désactivation de l’appareil, et devra se poursuivre lorsque vous remettrez celui-ci en marche.

Mise en marche et arrêt de l'appareil

Activer l'appareil de froid

- Ouvrez la porte de l'appareil.
- Appuyez sur le bouton Marche/Arrêt pour allumer l'appareil de froid.

L'appareil de froid commence à produire du froid et l'éclairage intérieur s'allume chaque fois que la porte de l'appareil est ouverte.

Miele puis la page d'accueil s'affichent à l'écran :

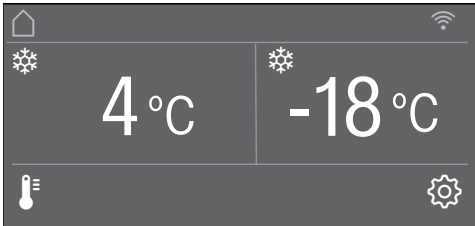

Le message La température de congélation était trop élevée. Température maximale °C s'affiche à l'écran après la première mise sous tension ou jusqu'à ce que la température paramétrée pour la zone de congélation soit atteinte.

Un signal sonore retentit.

- Validez le message avec *OK*.

Le message disparaît de l'écran et le signal sonore s'éteint.

Cependant, il se peut que le message réapparaisse peu de temps après.

Le message disparaît entièrement à l'écran et le signal sonore s'arrête dès que la température paramétrée pour la zone de congélation est atteinte.

Pour que la température soit suffisamment basse, laissez l'appareil de froid descendre en température pendant quelques heures avant de le remplir pour la première fois. Ne remplissez la zone de congélation que lorsque la température a suffisamment baissé (-18 °C au minimum).

⚠ Risque de dommages dû à un taux d'humidité élevé.

Lorsque le taux d'humidité est élevé, de la condensation peut s'accumuler sur les parois extérieures de l'appareil. Cette eau de condensation peut corroder et par conséquent endommager les parois extérieures.

Nous recommandons d'installer l'appareil dans une pièce sèche et/ou climatisée et suffisamment aérée.

N'allumez pas l'appareil de froid si vous devez vous absenter pendant une longue période.

Ne faites pas fonctionner l'appareil de froid sans surveillance pendant une longue période.

Arrêt de l'appareil de froid

- Appuyez sur le bouton Marche/Arrêt pour éteindre l'appareil de froid.

L'éclairage intérieur s'éteint et la production de froid s'arrête.

Attention : L'appareil de froid n'est pas coupé du réseau électrique lorsque vous l'éteignez à l'aide du bouton Marche/Arrêt.

Mise en marche et arrêt de l'appareil

En cas d'absence prolongée

Si l'appareil de froid doit rester longtemps sans fonctionner :

- Désactivez l'appareil de froid.
- Débranchez la fiche de raccordement de l'appareil ou désactivez le(s) disjoncteur(s) de l'installation électrique.



Risque de dommages dû à un tuyau d'arrivée d'eau gelé.

Si vous coupez l'arrivée d'eau alors que la fabrique à glaçons continue de fonctionner, le tuyau d'arrivée d'eau risque de geler.

Désactivez la fabrique à glaçons lorsque vous coupez l'arrivée d'eau (par ex. pendant les vacances).

- Fermez le robinet d'arrêt de l'arrivée d'eau (env. 3 heures avant de mettre l'appareil de froid hors tension – vous évitez ainsi la formation de moisissures due à l'eau stagnante).
- Videz le bac à glaçons.
- Nettoyez l'appareil de froid.
- Nettoyez le filtre à eau.
- Laissez les portes de l'appareil ouvertes afin d'aérer suffisamment et éviter ainsi la formation de mauvaises odeurs.

En cas d'arrêt prolongé de l'appareil de froid, de la moisissure risque de se former si la porte de l'appareil reste fermée et si l'appareil n'a pas été nettoyé.

Nettoyez impérativement l'appareil de froid.

Le mode Réglages  vous permet de sélectionner différentes fonctions de l'appareil et de modifier en partie leurs paramètres pour mieux adapter l'appareil à vos besoins.

Vous trouverez ci-dessous la description des fonctions du mode de réglage  nécessitant des explications supplémentaires.

En mode Réglages , l'alarme de la porte et d'autres messages d'avertissement sont automatiquement bloqués.

Activer ou désactiver le Verrouillage des touches /

Le Verrouillage des touches allumé vous protège d'un dérèglement intempestif de la température ou de dérèglements intempestifs en mode de réglage .

- En mode Réglages , utilisez les touches < et > pour sélectionner le Verrouillage des touches puis validez avec *OK*.
- Utilisez les touches sensibles < et > pour activer (activé) ou désactiver (désactivé) le verrouillage des touches et confirmez votre choix avec *OK*.
- Fermez la porte de l'appareil pour activer le verrouillage des touches.

Le verrouillage des touches activé ne s'affiche pas à l'écran.

Si vous sélectionnez une touche sensible alors que le verrouillage des touches est activé, le message Presser la touche *OK* pendant 6 secondes pour déverrouiller s'affiche à l'écran.

- Suivez les instructions à l'écran.

L'écran se déverrouille temporairement et vous pouvez procéder au réglage de votre choix. Fermez la porte de l'appareil pour réactiver le verrouillage des touches.



Autres réglages

Activer ou désactiver le Mode éco

Le Mode éco est recommandé si vous ne voulez pas complètement désactiver l'appareil de froid, par ex. pendant vos congés, et que vous n'avez pas besoin d'une puissance élevée de congélation. La consommation d'énergie est plus faible en Mode éco qu'en mode normal.

La zone de réfrigération est réglée à une température de 6 °C, la température dans le compartiment sec de la zone MasterFresh passe ainsi à env. 3 °C.

La zone de congélation est réglée à une température de -16 °C.

Si la fonction SuperFroid  ou SuperFrost  est activée, elle est désactivée dans le Mode éco.

- En mode Réglages , utilisez les touches sensibles < et > pour sélectionner le Mode éco puis validez avec OK.
- Activez ou désactivez le Mode éco à l'aide des touches sensibles < et > en sélectionnant activé ou désactivé et confirmez votre choix avec OK.

L'activation du Mode éco est uniquement affichée à l'écran via les modifications de température.

Conseil : Vous pouvez également désactiver la fonction Mode éco en réglant directement la température  (voir chapitre "Choix de la bonne température", section "Régler la température").

 Risque sanitaire en raison de consommation d'aliments impropres à la consommation.

L'entreposage à long terme des aliments à une température supérieure à -18 °C dans la zone de congélation peut nuire à la durée de conservation et à la qualité des aliments.

N'activez la fonction Mode éco que pour une durée limitée.



Veillez à ce que les aliments dans la zone de congélation soient déjà bien congelés lorsque vous activez la fonction Mode éco.

Ne congelez pas les aliments une deuxième fois pendant que la fonction Mode éco est activée.

L'entreposage à long terme des aliments à une température de 6 °C peut nuire à la durée de conservation et à la qualité des aliments.

Effectuer un Auto test

Effectuez un Auto test si vous avez l'impression que votre appareil ne fonctionne pas parfaitement et qu'il doit être contrôlé en vue de détecter d'éventuels défauts.

- En mode Réglages , utilisez les touches < et > pour sélectionner Auto test puis validez avec OK.
- Effleurez la touche sensitive  si vous souhaitez interrompre l'opération.

L'Auto test démarre et le système recherche d'éventuels défauts ou dysfonctionnements de l'appareil.

- Si l'auto-test ne détecte aucune erreur ni aucun défaut, le message Redémarrage système s'affiche à l'écran.
- Si l'auto-test détecte une erreur ou un défaut, les messages correspondants s'affichent à l'écran.

En outre, un signal sonore retentit.

- Si le signal sonore vous dérange, vous pouvez l'interrompre avant la fin en effleurant la touche sensitive .
- Recopiez le contenu du/des message(s) affiché(s).
- Contactez le service après-vente et informez-le du ou des message(s) affichés(s).
- Confirmez le message en appuyant sur la touche OK.

Le message Redémarrage système apparaît à l'écran.

L'appareil s'éteint un instant de lui-même, puis se rallume.

Le message Auto test terminé apparaît à l'écran.

- Confirmez le message en appuyant sur la touche OK.

L'écran principal s'affiche à nouveau.

Autres réglages

Activer l'Assistant de porte

Vous avez le choix entre les deux assistants de porte Push2open et Pull2open. L'assistant de porte Push2open est paramétré par défaut.

L'assistant de porte Push2open convient pour les façades de meuble sans poignées. Exercez une légère pression sur la porte de l'appareil pour qu'elle s'ouvre automatiquement.

L'assistant de porte Pull2open convient pour les façades de meuble avec poignées. La porte de l'appareil peut être ouverte aisément, presque sans effort.



 Risque de dommages en fermant prématurément la porte de l'appareil.

Lorsque l'assistant de porte est activé, une fermeture anticipée et répétée de la porte de l'appareil peut entraîner des dommages et des dysfonctionnements.

Ne maintenez ou ne fermez pas la porte de l'appareil tant que l'ouverture automatique de la porte est en cours. Si vous avez fermé la porte de l'appareil pendant ce processus, laissez-la fermée pendant 5 minutes. Le système d'ouverture automatique se réinitialise.



Vous pouvez, si nécessaire, également activer l'assistant de porte pour la zone de réfrigération ou la zone de congélation uniquement. Sélectionnez la zone souhaitée à l'aide des touches sensibles < et > puis validez en appuyant sur OK

Activer Push2open

- En mode de réglage , sélectionnez Assistant de porte à l'aide des touches sensibles < et > puis validez en appuyant sur OK.
- Sélectionnez Mode à l'aide des touches sensibles < et > puis validez en appuyant sur OK.
- Sélectionnez Push2open à l'aide des touches sensibles < et > puis validez en appuyant sur OK.
- Effleurez la touche sensitive  pour revenir au niveau de menu précédent.



- Régler l'intensité

Vous pouvez également régler l'intensité de la fonction Push2open. Plus l'intensité réglée est basse, moins il faut appuyer fort contre la porte de l'appareil.

- En mode de réglage , sélectionnez Assistant de porte à l'aide des touches sensibles < et > puis validez en appuyant sur OK.
- En mode de réglage , sélectionnez Intensité à l'aide des touches sensibles < et > puis validez en appuyant sur OK.
- À l'aide des touches sensibles < et >, sélectionnez l'intensité qui vous convient (faible, moyenne, élevée) puis validez en appuyant sur OK.



- Régler la durée d'AutoClose

Vous pouvez également régler la durée d'ouverture de la porte de l'appareil jusqu'à sa fermeture automatique.

- En mode de réglage , sélectionnez Assistant de porte à l'aide des touches sensibles < et > puis validez en appuyant sur OK.
- En mode de réglage , sélectionnez AutoClose à l'aide des touches sensibles < et > puis validez en appuyant sur OK.
- À l'aide des touches sensibles + et -, sélectionnez la durée qui vous convient (5 à 30 secondes) puis validez en appuyant sur OK.



Protection contre toute ouverture involontaire : si vous n'ouvrez pas la porte de l'appareil, elle se ferme automatiquement une fois la durée réglée écoulée.

Activer Pull2open



- En mode de réglage , sélectionnez Assistant de porte à l'aide des touches sensibles < et > puis validez en appuyant sur OK.
- Sélectionnez Mode à l'aide des touches sensibles < et > puis validez en appuyant sur OK.
- Sélectionnez Pull2open à l'aide des touches sensibles < et > puis validez en appuyant sur OK.
- Effleurez la touche sensible  pour revenir au niveau de menu précédent.

- Régler l'intensité

Vous pouvez également régler l'intensité de la fonction Pull2open. Plus l'intensité réglée est basse, moins il faut tirer fort sur la porte de l'appareil.

- En mode de réglage , sélectionnez Assistant de porte à l'aide des touches sensibles < et > puis validez en appuyant sur OK.
- En mode de réglage , sélectionnez Intensité à l'aide des touches sensibles < et > puis validez en appuyant sur OK.
- À l'aide des touches sensibles < et >, sélectionnez l'intensité qui vous convient (faible, moyenne, élevée) puis validez en appuyant sur OK.

Désactiver l'Assistant de porte

- En mode de réglage , sélectionnez Assistant de porte à l'aide des touches sensibles < et > puis validez en appuyant sur OK.
- Sélectionnez Mode à l'aide des touches sensibles < et > puis validez en appuyant sur OK.
- Sélectionnez désactivé à l'aide des touches sensibles < et > puis validez en appuyant sur OK.
- Effleurez la touche sensible  pour revenir au niveau de menu précédent.

Autres réglages

Miele@home

Désactiver Miele@home

- En mode Réglages , utilisez les touches < et > pour sélectionner Miele@home puis validez avec OK.
- Sélectionnez désactiver à l'aide des touches sensibles < et > puis validez en appuyant sur OK.

Le message Désactivation réussie apparaît à l'écran.

- Confirmez le message en appuyant sur la touche OK.

Votre appareil est maintenant déconnecté de votre réseau Wi-Fi.

Le symbole  disparaît à l'écran.

Désactiver Miele@home

- En mode Réglages , utilisez les touches < et > pour sélectionner Miele@home puis validez avec OK.
- Sélectionnez désactiver à l'aide des touches sensibles < et > puis validez en appuyant sur OK.

Le message Désactivation réussie apparaît à l'écran.

- Confirmez le message en appuyant sur la touche OK.

Votre appareil est maintenant déconnecté de votre réseau Wi-Fi.

Le symbole  disparaît à l'écran.

Activer Miele@home

Vous devez réactiver la mise en réseau dans le cas où vous avez activé Miele@home une fois au préalable et que la connexion a ensuite été interrompue.

- En mode de réglage , sélectionnez Miele@home à l'aide des touches sensibles < et > puis validez en appuyant sur OK.
- Sélectionnez activer à l'aide des touches sensibles < et > puis validez en appuyant sur OK.

Le message Activation réussie s'affiche à l'écran.





- Validez le message avec OK.

Si la connexion Wi-Fi est activée, le symbole  s'affiche à l'écran.

Contrôler l'état de la connexion Wi-Fi

- En mode de réglage , sélectionnez Miele@home à l'aide des touches sensibles < et > puis validez en appuyant sur OK.
- Sélectionnez Etat de la connexion à l'aide des touches sensibles < et > puis validez en appuyant sur OK.

Des informations concernant l'état de la connexion Wi-Fi s'affichent à l'écran :

-  connecté : connexion de haute qualité,
-  connecté : connexion de qualité moyenne,
-  connecté : connexion de faible qualité,
-  : pas de connexion.

Reconfigurer Miele@home

Si les informations ou les paramètres de votre réseau Wi-Fi ont changé, vous pouvez reconfigurer Miele@home pour votre appareil de froid.

- En mode Réglages , utilisez les touches < et > pour sélectionner Miele@home puis validez avec OK.

- Sélectionnez Nouvelle installation à l'aide des touches sensibles < et > puis validez en appuyant sur OK.

Le message Rétablir la configuration ? apparaît à l'écran

- Sélectionnez oui ou non à l'aide des touches sensibles < et > puis validez en appuyant sur OK.

Réinitialiser la configuration du réseau

Avant de mettre au rebut, de vendre, ou de mettre en service un appareil de froid d'occasion, réinitialisez ses paramètres au réglage d'usine. Cela réinitialisera aussi la configuration du réseau, de façon à effacer toutes les données personnelles de l'appareil de froid. Par ailleurs, un précédent propriétaire ne pourra plus accéder à l'appareil.

- Réinitialisez les réglages de l'appareil de froid comme expliqué au chapitre "Réinitialiser les réglages d'usine ".

Désactiver le Mode expo

Le mode Expo permet aux revendeurs de présenter l'appareil **sans activer la production de froid**. Ce réglage n'a aucune utilité pour les particuliers.

Si le mode Expo a été activé à l'usine,  s'affiche à l'écran.

- En mode Réglages , utilisez les touches < et > pour sélectionner Mode expo puis validez avec OK.

Le message Presser la touche OK pendant 4 secondes pour désactiver apparaît à l'écran.

- Suivez les instructions à l'écran.

Le compte à rebours Désactivation du mode expo dans secondes s'affiche à l'écran.

Le message Mode expo désactivé L'appareil refroidit apparaît à l'écran.

- Confirmez ce message avec OK.

L'écran principal s'affiche à nouveau.

Autres réglages

Réinitialiser les réglages d'usine

Vous pouvez réinitialiser les réglages de l'appareil de froid aux réglages d'usine.

Avant de mettre au rebut, de vendre, ou de mettre en service un appareil de froid d'occasion, réinitialisez ses paramètres au réglage d'usine. Cela réinitialisera aussi la configuration du réseau, de façon à effacer toutes les données personnelles de l'appareil de froid. Par ailleurs, un précédent propriétaire ne pourra plus accéder à l'appareil.

















- En mode Réglages , utilisez les touches < et > pour sélectionner le Réglages usine puis validez avec OK.
- Sélectionnez Restaurer à l'aide des touches sensibles < et > puis validez en appuyant sur OK.

Le message Réglages restaurés s'affiche à l'écran après un petit délai d'attente.

- Validez le message avec OK.

La première mise en service se relance (voir chapitre "Première mise en service", section "Effectuer la première mise en service").

Les réglages de l'appareil de froid sont réinitialisés aux valeurs suivantes :

Fonction		Réglage d'usine
	Langue	anglais
	Luminosité	valeur moyenne (4 segments sur 7)
	Schéma de couleurs	sombre
	Signaux sonores	valeur moyenne (4 segments sur 7)
	Bip touches	valeur moyenne (4 segments sur 7)
° C/°F	Unité de température	° Celsius
	Verrouillage des touches	désactivé
	Mode éco	désactivé
	Assistant de porte	Push2open
	Miele@home	désactivé
	Holiday	désactivé
	Unité de distribution	activé
	Mode Shabbat	désactivé
	Témoin du filtre à eau	activé
	Affichage filtre active AirClean	activé
	Température de la zone de réfrigération	4 °C
	Température du compartiment sec	2 °C
	Température de la zone de congélation	-18 °C

Autres réglages

Activer ou désactiver le mode Holiday

Le mode Holiday est recommandé si vous ne voulez pas complètement désactiver la zone de réfrigération, par ex. pendant les vacances, et que vous n'avez pas besoin d'une puissance élevée de réfrigération.

À cette température de réfrigération moyenne, les aliments qui ne périssent pas facilement peuvent être conservés pendant un certain temps encore dans l'appareil frigorifique, et la consommation d'énergie est plus faible qu'en fonctionnement normal.

De plus, cela n'entraîne pas la formation d'odeurs ou de moisissures, comme c'est le cas lorsque la zone de réfrigération est désactivée et que la porte de l'appareil est fermée.

La zone de réfrigération est réglée à une température de 14 °C et peut, par conséquent, fonctionner en économisant de l'énergie.

Si la fonction SuperFroid  est activée, elle est désactivée dans le mode Holiday.

Veuillez noter que si le mode Holiday est activé, la température dans le compartiment sec de la zone MasterFresh augmente en conséquence.

La zone de congélation reste activée à la température réglée au préalable, la sélection de la fonction SuperFrost  reste ainsi possible.

La production de glaçons est réglée tant que le mode Holiday est activé.

 Risque sanitaire en raison de consommation d'aliments impropres à la consommation.

Si la température se trouve durablement au-dessus de 4 °C, cela risque d'altérer la durée de conservation et la qualité des aliments dans la zone de réfrigération.

N'activez le mode Holiday que pour une durée limitée.

Pendant cette période, ne stockez pas d'aliments sensibles à la chaleur et facilement périssables comme les fruits, les légumes, le poisson, la viande et les produits laitiers.

Activer le mode Holiday ☀

- En mode Réglages ⚙, utilisez les touches < et > pour sélectionner Holiday puis validez avec OK.
- Sélectionnez activé à l'aide des touches sensibles < et > puis validez en appuyant sur OK.

L'affichage de la température pour la zone de réfrigération indique désormais 14 °C, l'éclairage intérieur dans la zone de réfrigération s'éteint.

Le symbole ☀ apparaît dans l'affichage de la température pour la zone de réfrigération.

Désactiver le mode Holiday ☀

- En mode Réglages ⚙, utilisez les touches < et > pour sélectionner Holiday puis validez avec OK.
- Sélectionnez désactivé à l'aide des touches sensibles < et > puis validez en appuyant sur OK.

L'affichage de la température pour la zone de réfrigération indique la valeur de température définie au préalable, l'éclairage intérieur de la zone de réfrigération s'allume à nouveau.

Le symbole ☀ disparaît dans l'affichage de la température pour la zone de réfrigération.

Activer ou désactiver le Mode Shabbat/⏸

Cet appareil de froid propose un Mode Shabbat qui permet de faciliter l'observance des pratiques religieuses.

Lorsque le Mode Shabbat est activé, vous ne pouvez procéder à aucun réglage sur votre appareil.

La signalisation sonore et visuelle étant désactivée en Mode Shabbat, vous devez contrôler que la porte est bien fermée.

- En mode Réglages ⚙, utilisez les touches < et > pour sélectionner Mode Shabbat puis validez avec OK.
- Sélectionnez à l'aide des touches sensibles < et > activé ou désactivé puis validez en appuyant sur OK.

Si le Mode Shabbat est activé, ⏸ s'affiche à l'écran et la luminosité de l'affichage est atténuée (l'écran n'est pas modifié en fermant la porte de l'appareil).

Lorsque le Mode Shabbat ⏸ est activé, cela désactive :

- l'assistant de porte (dans le cas d'une façade de meuble sans poignée, vous devez ouvrir la porte de l'appareil par le bas ou les côtés),
- l'éclairage,
- tous les signaux sonores et visuels,
- l'affichage de la température,
- la fonction SuperFroid (si elle a été activée au préalable),

Autres réglages

- la fonction SuperFrost (si elle a été activée au préalable),
- la fabrique à glaçons (si elle était enclenchée).

Peuvent être sélectionnés :

- la touche sensitive du mode de réglage  pour désactiver le Mode Shabbat.

Le Mode Shabbat se désactive automatiquement au bout de 125 heures environ.

 Risque sanitaire en raison de consommation d'aliments impropres à la consommation.

Si une panne de courant survient pendant le mode Shabbat, elle ne sera pas signalée. Les produits surgelés peuvent décongeler. Par conséquent, la durée de conservation est réduite.

Vérifiez la qualité des aliments.

Vérifiez que vos produits surgelés n'ont pas commencé à décongeler. Dans ce cas, consommez-les au plus vite ou faites-les cuire ou rôtir avant de les recongeler.

Activer, désactiver ou réinitialiser le Témoin du filtre à eau

Le Témoin du filtre à eau vous rappelle que le filtre à eau doit être nettoyé tous les 6 mois environ, selon la quantité de glaçons produite. L'écran affiche : Nettoyer le filtre à eau.

La procédure de nettoyage du filtre à eau est décrite au chapitre "Nettoyage et entretien", paragraphe "Nettoyer le filtre à eau (filtre à tamis Intensive-Clear)".

La demande de nettoyage du filtre à tamis s'affiche automatiquement la première fois, elle ne doit pas être activée manuellement.

Activer Témoin du filtre à eau

Si l'Témoin du filtre à eau a été désactivé, vous pouvez le réactiver si nécessaire.

- En mode Réglages , utilisez les touches < et > pour sélectionner Témoin du filtre à eau puis validez avec *OK*.
- Sélectionnez *activé* à l'aide des touches sensibles < et > puis validez en appuyant sur *OK*.

La Témoin du filtre à eau a été activée.

Arrêter le Témoin du filtre à eau

- En mode Réglages , utilisez les touches < et > pour sélectionner Témoin du filtre à eau puis validez avec *OK*.
- Sélectionnez *désactivé* à l'aide des touches sensibles < et > puis validez en appuyant sur *OK*.

Le Témoin du filtre à eau est désactivé.

Réinitialiser le Témoin du filtre à eau

Une fois le filtre à eau nettoyé, vous devez réinitialiser le Témoin du filtre à eau pour qu'il puisse à nouveau être affiché après une période de 6 mois.

Si vous ne réinitialisez pas le rappel, il réapparaîtra sans cesse.

- En mode Réglages , utilisez les touches < et > pour sélectionner Témoin du filtre à eau puis validez avec *OK*.
- Sélectionnez *Restaurer* à l'aide des touches sensibles < et > puis validez en appuyant sur *OK*.

Le message Nettoyer le filtre à eau disparaît à l'écran.

Le Témoin du filtre à eau pour le prochain nettoyage du filtre à eau a été activé.

Autres réglages

Activer, désactiver ou réinitialiser l’Affichage filtre active

AirClean

L’Affichage filtre active AirClean vous rappelle de procéder au remplacement des filtres Active AirClean tous les 6 mois environ. L’écran affiche : Changer filtre active AirClean.

La procédure de remplacement des filtres Active AirClean est décrite au chapitre “Nettoyage et entretien”, paragraphe “Remplacer les filtres Active AirClean”.

La demande de remplacement des filtres Active AirClean s’affiche automatiquement la première fois, elle ne doit pas être activée manuellement.

Activer l’Affichage filtre active AirClean

Si l’Affichage filtre active AirClean a été désactivé, vous pouvez le réactiver si nécessaire.

- En mode Réglages , utilisez les touches < et > pour sélectionner Affichage filtre active AirClean puis validez avec OK.
- Sélectionnez activé à l’aide des touches sensibles < et > puis validez en appuyant sur OK.

Le Affichage filtre active AirClean est activé.

Désactiver l’Affichage filtre active AirClean

Si vous le souhaitez, vous pouvez également désactiver l’Affichage filtre active AirClean.

- En mode Réglages , utilisez les touches < et > pour sélectionner Affichage filtre active AirClean puis validez avec OK.
- Sélectionnez désactivé à l’aide des touches sensibles < et > puis validez en appuyant sur OK.

L’Affichage filtre active AirClean est désactivé.

Réinitialiser le Affichage filtre active AirClean

Une fois les filtres Active AirClean remplacés, vous devez réinitialiser l’Affichage filtre active AirClean pour qu’il puisse à nouveau être affiché après une période de 6 mois.

Si vous ne réinitialisez pas le rappel, il réapparaîtra sans cesse.

- En mode Réglages , utilisez les touches < et > pour sélectionner Affichage filtre active AirClean puis validez avec *OK*.
- Sélectionnez Restaurer à l’aide des touches sensibles < et > puis validez en appuyant sur *OK*.

Le message *Changer filtre active AirClean* disparaît à l’écran.

L’Affichage filtre active AirClean pour le prochain remplacement des filtres Active AirClean a été activé.

Température optimale

Il est primordial de sélectionner une température correcte afin de bien conserver les aliments. Ceux-ci s'abîment vite sous l'action de micro-organismes. Une bonne température de conservation peut retarder, voire empêcher leur dégradation. La température influence la vitesse de développement des micro-organismes. Plus la température baisse et plus ce processus ralentit.

La température à l'intérieur de l'appareil augmente :

- selon la fréquence et la durée d'ouverture de la porte,
- en fonction de la quantité d'aliments conservés,
- avec la chaleur des produits venant d'être entreposés,
- en fonction de la température ambiante de la pièce où est installé l'appareil. Cet appareil de froid est prévu pour une classe climatique (température ambiante) précise dont il faut respecter les limites.

... dans la zone de réfrigération et dans la zone MasterFresh

Nous recommandons une température de 4 °C dans la zone de réfrigération.

Dans le compartiment sec de la zone MasterFresh, la température est automatiquement régulée et est d'env. 2 °C pour une température de la zone de réfrigération de 4 °C.

Veillez noter que si la température dans la zone de réfrigération est plus élevée, la température dans le compartiment sec de la zone MasterFresh augmente aussi.

C'est par ex. le cas lorsque les fonctions Mode éco et Holiday sont désactivées.

Répartition automatique de la température (DynaCool)

L'appareil enclenche automatiquement le ventilateur lorsque la réfrigération de la zone de réfrigération se met en route. Le froid est ainsi réparti uniformément et les aliments stockés sont refroidis à une température homogène.

... dans la zone de congélation

Pour congeler des produits frais et stocker des aliments sur le long terme, une température de **-18 °C** est nécessaire. À cette température, la prolifération des micro-organismes est en grande partie jugulée. Dès que la température dépasse les **-10 °C**, la dégradation par les micro-organismes commence et les aliments se tiennent moins longtemps. Pour cette raison, ne recongelez les aliments entièrement ou partiellement décongelés que lorsqu'ils ont été cuisinés (cuits ou rôtis). La plupart des micro-organismes sont détruits par les températures élevées.

Régler la température

- Effleurez la touche sensitive  pour régler la température.

Les températures réglées au préalable des zones de réfrigération et de congélation s'affichent.

- Utilisez les touches sensibles < et > pour sélectionner la zone de température dont vous souhaitez modifier la température et confirmez votre choix avec **OK**.
- Réglez la température à l'aide des touches sensibles + et -. Si vous maintenez les touches sensibles enfoncées, la température défile automatiquement.
- Confirmez le réglage avec **OK** ou patientez pendant env. 8 secondes après avoir appuyé sur une touche pour la dernière fois. La température est ensuite automatiquement enregistrée.

Conseil : La température récemment réglée est aussi confirmée et validée lors de la fermeture de la porte de l'appareil.

L'affichage de température à l'écran indique toujours la température **souhaitée**.

Si vous avez modifié la température, contrôlez l'affichage **au bout de 6 heures environ pour un appareil de froid peu rempli et au bout de 24 heures pour un appareil de froid plein**. Ce n'est que passé ce délai que la température réelle s'est effectivement établie.

- Si, une fois ce laps de temps écoulé, la température est trop élevée ou trop basse, réglez-la à nouveau.

Régler la température dans le compartiment sec de la zone MasterFresh

La température dans le compartiment sec de la zone MasterFresh est d'env. **2 °C**.

Si vous souhaitez baisser la température, pour stocker du poisson par ex., vous pouvez la baisser légèrement dans le compartiment sec.

- Ouvrez la porte supérieure de l'appareil.
- Retirez entièrement le compartiment sec (voir chapitre "Aménagement intérieur", section "Retirer les compartiments dans la zone de réfrigération") ou tirez-le jusqu'en butée.

Température optimale

Situé sur la paroi arrière de la zone de réfrigération, le régulateur de température vous permettra de modifier légèrement la température dans le compartiment sec.

Par défaut, le régulateur de température se trouve sur la position “cold” (froid).

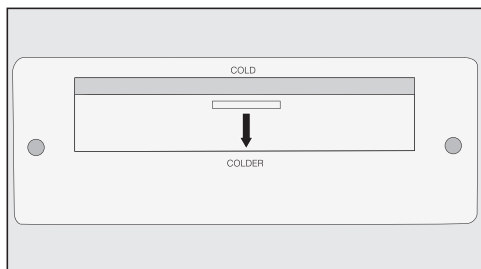

- Positionnez le régulateur de température sur “colder” (plus froid) en tirant l’auxiliaire de saisie vers le bas.

La température dans la compartiment sec de la zone MasterFresh diminue durablement juste au-dessus de 0 °C.

Possibilités de réglage de la température

La température est réglable :

- entre 2 °C et 8 °C dans la zone de réfrigération,
- entre -14 °C et -24 °C dans la zone de congélation.

La température la plus basse dépend du lieu d’installation de l’appareil et de la température ambiante.

Si la température ambiante est élevée, il se peut que la température la plus basse ne soit jamais atteinte.

Fonction SuperFroid ❄️

Grâce à la fonction SuperFroid, la zone de réfrigération atteint très rapidement la valeur la plus froide (selon la température ambiante).

Il est particulièrement recommandé d'enclencher la fonction SuperFroid lorsque vous souhaitez refroidir de grandes quantités d'aliments ou de boissons qui viennent d'être entreposées.

Activer la fonction SuperFroid

- Effleurez la touche sensitive  pour régler la température.
- Sélectionnez à l'aide des touches sensibles < et > l'affichage de la température dans la zone de réfrigération puis validez en appuyant sur OK.
- Pour activer la fonction SuperFroid, effleurez la touche sensitive ❄️.

Le symbole ❄️ apparaît en couleur et la nouvelle valeur de température réglée de 2 °C apparaît sur l'affichage de température.

- Confirmez le réglage avec OK ou patientez pendant env. 8 secondes après avoir actionné une touche pour la dernière fois. Le réglage est ensuite automatiquement enregistré.

Le symbole ❄️ s'allume dans l'affichage de la température de la zone de réfrigération.

L'appareil frigorifique repasse à puissance frigorifique maximale.

Désactiver la fonction SuperFroid

- Effleurez la touche sensitive  pour régler la température.
- Sélectionnez à l'aide des touches sensibles < et > l'affichage de la température dans la zone de réfrigération puis validez en appuyant sur OK.

Le symbole ❄️ apparaît en couleur et la valeur de température réglée de 2 °C apparaît sur l'affichage de température.

- Effleurez la touche sensitive ❄️ pour désactiver la fonction SuperFroid.

Le symbole ❄️ n'apparaît plus en couleur et la valeur de température réglée précédemment réapparaît sur l'affichage de température.

- Confirmez le réglage avec OK ou patientez pendant env. 8 secondes après avoir actionné une touche pour la dernière fois. Le réglage est ensuite automatiquement enregistré.

Le symbole ❄️ disparaît dans l'affichage de la température de la zone de réfrigération.

L'appareil frigorifique se remet à fonctionner à puissance frigorifique normale.

Si la fonction SuperFroid ne se désactive pas, elle se désactive automatiquement au bout de 6 heures environ. L'appareil frigorifique repasse à la puissance frigorifique normale.

Conseil : Pour économiser de l'énergie, vous pouvez éteindre vous-même la fonction SuperFroid dès que les aliments ou les boissons sont suffisamment froids.

Utilisation de SuperFroid et SuperFrost

Fonction SuperFrost ❄️

Pour congeler les aliments de manière optimale, vous devez activer la fonction SuperFrost avant de congeler des produits frais.

Ainsi, vos aliments congèleront rapidement tout en conservant leur valeur nutritive, leur teneur en vitamines, leur aspect naturel et leur saveur.

Exceptions :

- Si vous congélez des produits déjà surgelés.
- Si vous n'y stockez quotidiennement pas plus de 2 kg de produits.

Activer SuperFrost

La fonction SuperFrost doit être enclenchée **4–6 heures avant de déposer** les aliments à congeler. Si vous voulez utiliser la **capacité maximale de congélation**, la fonction SuperFrost doit être enclenchée **24 heures à l'avance**.

- Effleurez la touche sensitive  pour régler la température.
- Sélectionnez l'affichage de température de la zone de congélation à l'aide des touches sensibles < et > puis validez en appuyant sur **OK**.
- Effleurez la touche sensitive ❄️ pour activer la fonction SuperFrost.

Le symbole ❄️ apparaît en couleur et la nouvelle valeur de température réglée de -30 °C apparaît sur l'affichage de température.

- Confirmez le réglage avec **OK** ou patientez pendant env. 8 secondes après avoir actionné une touche pour la dernière fois. Le réglage est ensuite automatiquement enregistré.

Le symbole ❄️ s'allume dans l'affichage de la température de la zone de congélation.

L'appareil frigorifique repasse à puissance frigorifique maximale.

Désactiver SuperFrost

- Effleurez la touche sensitive  pour régler la température.
- Sélectionnez l'affichage de température de la zone de congélation à l'aide des touches sensibles < et > puis validez en appuyant sur **OK**.

Le symbole ❄️ apparaît en couleur et la valeur de température réglée de -30 °C apparaît sur l'affichage de température.

- Effleurez la touche sensitive ❄️ pour désactiver la fonction SuperFrost.

Le symbole ❄️ n'apparaît plus en couleur et la valeur de température réglée précédemment réapparaît sur l'affichage de température.

- Confirmez le réglage avec **OK** ou patientez pendant env. 8 secondes après avoir actionné une touche pour la dernière fois. Le réglage est ensuite automatiquement enregistré.

Le symbole ❄️ disparaît dans l'affichage de la température de la zone de congélation.

L'appareil frigorifique se remet à fonctionner à puissance frigorifique normale.

Utilisation de SuperFroid et SuperFrost

Si la fonction SuperFrost ne se désactive pas, elle se désactive automatiquement au bout de 54 heures environ. La durée exacte jusqu'à la désactivation de la fonction dépend de la quantité d'aliments frais stockés.

L'appareil frigorifique repasse à la puissance frigorifique normale.

Conseil : Pour économiser l'énergie, vous pouvez désactiver vous-même la fonction SuperFrost dès qu'une température **constante** des zones de congélation de -18 °C au minimum est atteinte. Contrôlez la température régnant dans la zone de congélation.

Alarme de température et de porte

L'appareil est équipé d'un système d'alarme qui vous avertit lorsque la température augmente accidentellement à l'intérieur de la zone de congélation et permet d'éviter une déperdition d'énergie quand les portes de l'appareil sont ouvertes.

Alarme de température

Si la température de la zone de congélation dépasse une certaine plage de valeurs, le message La température de congélation était trop élevée. Température maximale °C s'affiche à l'écran.

En outre, un signal sonore retentit.

L'affichage de la température indique la valeur maximale atteinte lors de l'augmentation de la température.

Les signaux acoustique et optique réagissent par exemple :

- lorsque vous enclenchez l'appareil frigorifique, dans la mesure où la température dans l'appareil frigorifique diffère trop fortement de la température réglée,
- lorsque trop d'air chaud pénètre à l'intérieur de l'appareil lorsque vous rangez ou sortez des produits surgelés,
- lorsque vous congelez une grande quantité d'aliments,
- lorsque vous congelez des produits frais encore chauds,
- après une panne de courant prolongée.

Dès que l'état critique est passé, le signal sonore s'arrête et le message disparaît à l'écran.

 Risque sanitaire en raison de consommation d'aliments impropres à la consommation.

Si la température est remontée au-dessus du seuil des -18 °C pendant une durée prolongée, vos produits surgelés peuvent commencer à décongeler. Par conséquent, la durée de conservation est réduite.

Vérifiez que vos produits surgelés n'ont pas commencé à décongeler. Dans ce cas, consommez-les au plus vite ou faites-les cuire ou rôtir avant de les recongeler.

Désactiver le signal sonore avant résolution

Avant de désactiver l'alarme de température, il faut déterminer et éliminer la cause de l'alarme.

Si le signal sonore vous gêne, vous pouvez le désactiver avant qu'il ne s'arrête de lui-même.

- Effleurez la touche sensitive OK.

Le signal sonore s'arrête et le message disparaît à l'écran.

Alarme de porte

Si l'une des portes de l'appareil reste ouverte pendant plus de 2 minutes, un signal sonore retentit.

Par ailleurs, le message *Fermer la porte* apparaît à l'écran.

Dès que la porte de l'appareil est fermée, le signal sonore s'arrête et le message disparaît de l'écran.

Arrêt prématuré de l'alarme de porte

Si le signal sonore vous gêne, vous pouvez le désactiver avant qu'il ne s'arrête de lui-même.

■ Effleurez la touche sensitive *OK*.

Le signal sonore s'arrête et le message disparaît à l'écran.

Le signal sonore et le message à l'écran apparaissent à nouveau après un certain temps, jusqu'à ce que les portes de l'appareil soient fermées.

Arrangement intérieur

Déplacer ou retirer les balconnets de contreporte

Déplacez ou retirez les balconnets uniquement lorsqu'ils sont vides.

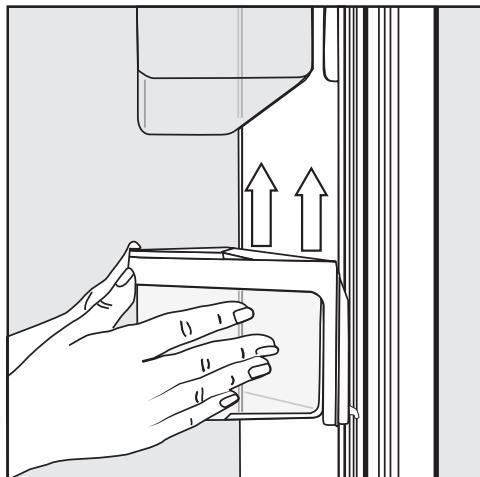

- Saisissez le balconnet à deux mains au niveau du cadre et faites-le remonter un peu, de sorte que les deux ergots sortent du guidage.
- Retirez le balconnet ou réinsérez-le à l'emplacement souhaité en introduisant les ergots à la même hauteur dans le guidage.
- Veillez à ce que le balconnet soit bien droit.

Conseil : Vous pouvez extraire les paniers de leur cadre de fixation pour les nettoyer ou les charger/décharger plus facilement.

Retirer ou déplacer les tablettes

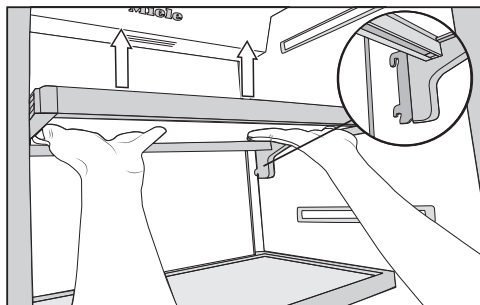

- Saisissez la tablette par en-dessous avec les deux mains et soulevez-la légèrement, de sorte que les ergots arrière sortent du guidage.
- Tirez la tablette vers vous.
- Retirez la tablette ou réinsérez-la à l'emplacement souhaité en introduisant les ergots bien dans le guidage.
- Veillez à ce que la tablette soit bien droite.

Retirer le tiroir suspendu

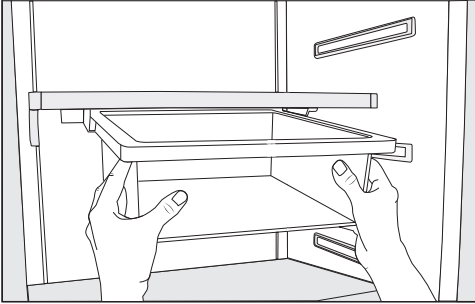

- Retirez le tiroir suspendu sans le décaler sur les côtés, de manière à pouvoir le sortir des butées d'arrêt des deux côtés.
- Pour le remettre en place, positionnez-vous bien en face et insérez le tiroir suspendu dans le guidage.

Vous pouvez déplacer le tiroir suspendu vers la droite ou vers la gauche, selon vos besoins.

Déplacer le tiroir suspendu

Le tiroir suspendu peut être fixé sous n'importe quelle tablette dans la zone de réfrigération.

- Retirez le tiroir suspendu.
- Pour retirer le support du tiroir suspendu, appuyez sur les deux côtés du support à l'arrière contre les ergots et retirez le support du cadre de fixation en biais vers le bas.
- Pour remettre le support en place, appuyez sur les deux côtés du support à l'arrière contre les ergots et encliquez le support par le bas dans la fente du cadre de fixation.
- Réinstallez le tiroir suspendu.

Conseil : Sinon, vous pouvez aussi déplacer la tablette avec le tiroir suspendu.

Arrangement intérieur

Retirer les compartiments de la zone de réfrigération

- Sortez légèrement le compartiment.

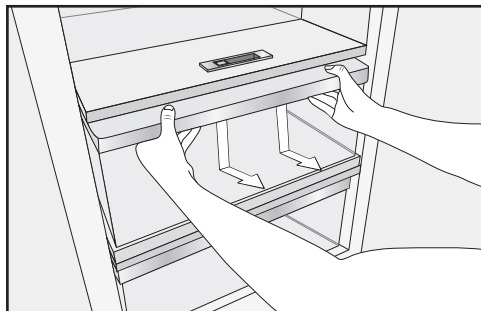

- Saisissez avec les deux mains le bas du cadre de fixation du compartiment et poussez ce dernier par à-coup vers le bas, de manière à ce qu'il sorte des ergots à l'arrière.
- Sortez le compartiment en le tirant vers vous.

Pour finir, insérez à nouveau complètement les rails télescopiques. Vous éviterez ainsi de les endommager.

Une graisse spéciale a été déposée sur les rails télescopiques. Veillez à ne pas la retirer au cours du nettoyage. Nettoyez les rails télescopiques avec un chiffon humide.

- Pour insérer le compartiment, placez-le sur les rails télescopique et veillez à ce qu'il s'encliquette de manière audible.

Retirer les paniers de congélation

Vous pouvez retirer les paniers de congélation (par ex. pour les nettoyer).

- Ouvrez au maximum la porte inférieure de l'appareil.
- Sortez le panier de congélation le plus possible, jusqu'à la butée.

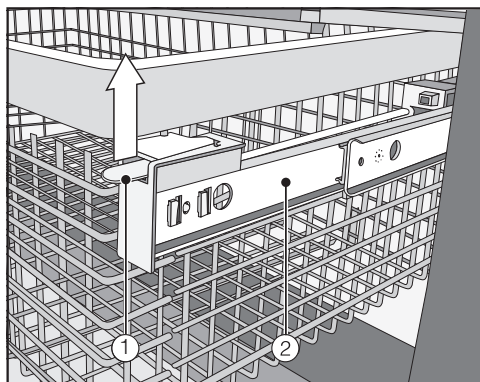

- Soulevez le loquet ① des deux côtés du panier puis extrayez le panier de congélation par le haut.
- Pour remonter le panier, déployez les rails télescopiques ② jusqu'à la butée.
- Insérez le panier de réfrigération.
- Insérez complètement le panier de réfrigération jusqu'à ce qu'il s'enclenche.

Retirer la paroi de séparation (selon modèle)

La paroi de séparation dans le panier de réfrigération peut être retirée pour le nettoyage :

la paroi de séparation est fixée sur le panier de réfrigération au moyen de supports.

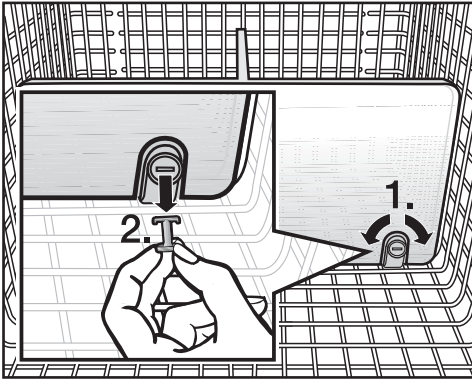

- Sortez le panier de congélation le plus possible, jusqu'à la butée.
- Pour défaire les supports, insérez un objet approprié dans la fente pour faire tourner les chevilles en position horizontale (1.).
- Sortez les chevilles des supports (2.).
- Sortez la paroi de séparation en la tirant d'un coup vers le haut.
- Pour remettre la paroi de séparation en place, mettez les supports en position verticale et insérez la paroi de séparation dans les supports jusqu'à ce qu'elle s'enclenche de manière audible.
- Introduisez les chevilles dans les supports puis insérez un objet approprié dans la fente pour faire tourner les chevilles en position verticale.

- Insérez à nouveau entièrement le panier de réfrigération.

Retirer le bac à glaçons

Le bac à glaçons peut être retiré à des fins de nettoyage.

- Ouvrez au maximum la porte inférieure de l'appareil.
- Faites basculer l'avant du bac à glaçons et soulevez-le pour l'extraire.

La production de glaçons est désactivée lorsque le bac à glaçons est retiré. Des glaçons peuvent tomber dans le panier de réfrigération en dessous.

Si possible, retirez le bac à glaçons uniquement pour une courte durée ou désactivez au préalable la fabrique à glaçons (voir "Produire des glaçons", paragraphe "Désactiver la fabrique à glaçons").

Conserver des aliments dans la zone de réfrigération

 Risque d'explosion provoquée par des mélanges gazeux inflammables.

Certains mélanges gazeux inflammables risquent de prendre feu au contact de composants électriques. N'entreposez aucun produit explosif ni aucun produit contenant un gaz propulseur (par ex. une bombe aérosol). Les bombes aérosol correspondantes sont reconnaissables par les indications de contenu imprimées ou un symbole de flamme. Des gaz qui peuvent s'échapper risquent de s'enflammer en raison des composants électriques.

 Risque de dommages à cause des aliments contenant de la graisse ou de l'huile.

Si vous entreposez des aliments contenant de la graisse ou de l'huile à l'intérieur de l'appareil ou dans la contre-porte de celui-ci, des fissures risquent d'apparaître dans le plastique, qui peut casser ou se déchirer. Veillez à ce que la graisse ou l'huile ne fuient pas sur les pièces en plastique de l'appareil frigorifique.

Différentes zones de froid

La circulation naturelle de l'air crée des différences de température de la zone de réfrigération.

L'air froid, plus lourd, descend dans la partie basse de la zone de réfrigération. Servez-vous des différentes zones de froid quand vous rangez vos aliments dans l'appareil !

Conseil : Veillez à ne pas stocker les aliments de façon trop compacte afin de garantir une bonne circulation de l'air.

Si la circulation de l'air ne suffit pas, le refroidissement diminue et la consommation d'énergie augmente. N'obstruez pas le ventilateur sur la paroi arrière.

Conseil : Les aliments ne doivent pas toucher la paroi arrière de l'appareil. Ils risqueraient d'y adhérer en gelant.

Il s'agit d'un appareil de froid avec refroidissement dynamique automatique, où une température uniforme est établie lorsque le ventilateur fonctionne. Les différentes zones froides sont donc moins prononcées.

Conserver des aliments dans la zone de réfrigération

Zone la moins froide

La zone la moins froide du réfrigérateur se trouve tout en haut, au niveau de la porte de l'appareil. Utilisez cette zone, par exemple pour conserver votre beurre et l'étaler plus facilement ou votre fromage afin d'en préserver les arômes.

Zone la plus froide

La zone la plus froide de la zone de réfrigération se trouve juste au-dessus de la zone MasterFresh et sur la face arrière de l'appareil. Cependant, la température est encore plus basse dans le compartiment sec de la zone MasterFresh.

Utilisez cet espace dans la zone de réfrigération et le compartiment sec de la zone MasterFresh pour tous les produits fragiles facilement périssables, à savoir :

- le poisson, la viande et la volaille,
- les saucisses et les plats cuisinés,
- les plats/pâtisseries aux œufs ou à la crème,
- les pâtes fraîches, les pâtes à gâteau, à pizza ou à quiche,
- les fromages au lait cru et autres produits à base de lait cru,
- les légumes sous cellophane et autres aliments frais dont la date de péremption est conditionnée par un stockage inférieur à 4 °C.

Conseil : Les conditions de stockage conviennent parfaitement pour les plats faits maison puisque la reproduction d'éventuels micro-organismes encore présents est évitée.

Non approprié pour la zone de réfrigération

Certains aliments ne peuvent pas être stockés à des températures inférieures à 5 °C car ils sont sensibles au froid.

Parmi ces aliments, on compte notamment les :

- ananas, avocats, bananes, grenades, mangues, melons, papayes, fruits de la passion, agrumes (tels que les citrons, les oranges, les mandarines et les pamplemousses)
- fruits pas assez mûrs
- aubergines, concombres, pommes de terre, poivrons, tomates, courgettes
- fromages à pâte dure (tels que le parmesan ou le fromage de montagne)

Conserver des aliments dans la zone de réfrigération

Conseils pour l'achat d'aliments

La condition préalable à une longue conservation réside dans la fraîcheur des aliments que vous achetez. Vérifiez toujours la date limite de consommation ainsi que la température de conservation appropriée. Autant que faire se peut, ne brisez pas la chaîne du froid. Par exemple ne laissez pas vos courses trop longtemps dans une voiture.

Bien entreposer ses aliments

Laissez vos aliments dans leur emballage ou couvrez-les soigneusement (exceptions dans la zone MasterFresh). Cela permet d'éviter que les aliments n'absorbent des odeurs d'autres aliments, qu'ils ne dessèchent et qu'ils ne transmettent des germes. Respectez plus particulièrement cette consigne pour la conservation d'aliments d'origine animale. Veillez tout particulièrement à ce que les aliments crus tels que la viande et le poisson ne soient pas en contact avec d'autres denrées alimentaires.

En réglant correctement la température de votre appareil et en respectant une hygiène convenable, vous pouvez allonger considérablement la durée de conservation des aliments et éviter de jeter les aliments.

Conserver des aliments dans la zone MasterFresh

Zone MasterFresh

La zone MasterFresh réunit les conditions optimales pour stocker fruits, légumes, poissons, viandes et produits laitiers. Les aliments restent frais plus longtemps et les vitamines et le goût sont conservés.

La zone MasterFresh se compose d'un compartiment humide et d'un compartiment sec.

- Selon la position du régulateur d'humidité, le **compartiment humide** convient tout particulièrement pour la **conservation des fruits et légumes**.
- Le **compartiment sec** convient particulièrement pour la **conservation des aliments fragiles** tels que la viande, le poisson et les produits laitiers.
Vous pouvez également y stocker des aliments de toute sorte, tant qu'ils restent emballés.

	Charge max. du compartiment humide	Charge max. du compartiment sec
KF 28x2 Vi	10,5 kg	14 kg
KF 29x2 Vi	13,5 kg	18 kg

Compartiment humide avec réglage d'humidité



L'humidité générée par les aliments reste dans le compartiment humide. Plus le taux d'humidité du compartiment humide est proche de la teneur en eau des aliments, plus ceux-ci restent frais et croquants longtemps, leur taux d'humidité restant stable.

Si les aliments ne sont pas emballés, le taux d'humidité dépend principalement de la nature et de la quantité des aliments stockés.

La température dans le compartiment humide est proche de celle d'une zone de réfrigération classique.

Rappelez-vous que plus les aliments sont frais au moment de leur achat, mieux ils se conserveront !

Conserver des aliments dans la zone MasterFresh

Le régulateur d'humidité vous permet de réguler le taux d'humidité dans le compartiment humide via les réglages Δ à $\Delta\Delta\Delta$.

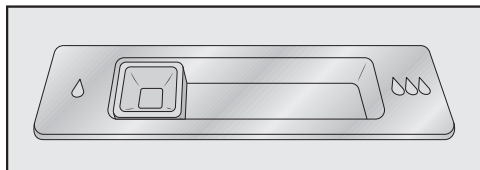

Position Δ du régulateur d'humidité = taux d'humidité légèrement plus élevé

Ce réglage Δ doit être sélectionné lorsque vous entreposez une quantité **très importante** de fruits et de légumes dans le compartiment humide. Le régulateur d'humidité ferme partiellement les ouvertures du compartiment de telle sorte qu'une partie de l'humidité reste à l'intérieur.

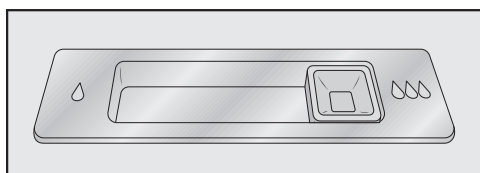

Position $\Delta\Delta\Delta$ du régulateur d'humidité = taux d'humidité élevé

Ce réglage $\Delta\Delta\Delta$ doit être sélectionné lorsque vous entreposez une quantité **modérée à importante** de fruits et de légumes dans le compartiment humide. Le régulateur d'humidité ferme entièrement les ouvertures du compartiment de telle sorte que toute l'humidité reste à l'intérieur.

Conseil : Si le taux d'humidité est trop élevé et qu'une quantité importante d'humidité se concentre dans le compartiment, sélectionnez le réglage Δ . Le taux d'humidité peut être trop bas si le compartiment n'est que faiblement chargé. Il est alors conseillé de conserver vos aliments dans des emballages hermétiques.

Si le taux d'humidité est trop élevé dans le compartiment humide, il se peut que de la condensation se forme.

Essayez l'eau condensée avec un chiffon sec.

Régler le taux d'humidité dans le compartiment humide

- Déplacez le régulateur d'humidité vers la gauche Δ ou vers la droite $\Delta\Delta\Delta$ pour obtenir les réglages souhaités.

Conserver des aliments dans la zone MasterFresh

Compartiment sec avec température basse



La température dans le compartiment sec est comprise entre -1°C et 3°C . Ces températures inférieures aux températures habituelles des zones de réfrigération offrent néanmoins des conditions idéales aux aliments peu sensibles au froid.

Le froid ralentissant le processus de dégradation des aliments, vos aliments resteront frais beaucoup plus longtemps et vous pouvez ainsi espacer vos achats.

Le taux d'humidité du compartiment sec est proche de celui d'une zone de réfrigération classique.

Conseil : Les conditions de stockage conviennent parfaitement pour les plats faits maison puisque la reproduction d'éventuels micro-organismes encore présents est évitée.

Le compartiment sec convient tout particulièrement aux aliments fragiles :

- les produits laitiers comme les yaourts, les fromages, la crème fraîche, le fromage blanc, etc.
- les salades composées
- la charcuterie, la volaille, le poisson
- le poisson frais, les coquillages et les crustacés.
- Vous pouvez également y stocker des aliments de toute sorte, tant qu'ils restent emballés.

Veillez noter que les aliments riches en protéines périssent plus rapidement. Cela signifie que les crustacés se gâtent plus vite que le poisson et que le poisson se gâte plus vite que la viande.

Pour des raisons d'hygiène, ne conservez ces aliments qu'**emballés ou couverts** dans ce compartiment.

Dans ces conditions, les aliments se dessèchent moins rapidement.

Sortez les aliments du compartiment sec env. 30 à 60 minutes avant leur consommation. Leur arôme et leur goût ne se déploieront pleinement qu'à température ambiante.

En cas de températures ambiantes élevées, laissez de préférence les aliments fragiles dans la zone de réfrigération pour un temps.

Conserver des aliments dans la zone MasterFresh

Si vous n'êtes pas satisfait de l'état de vos aliments (par ex. s'ils sont fanés ou flétris au bout d'une courte durée de stockage), veuillez suivre les instructions suivantes :

- N'entreposez que des aliments frais. Les conditions de stockage sont très importantes afin d'assurer la fraîcheur des aliments.
- Nettoyez la zone MasterFresh avant d'entreposer les aliments.
- Essuyez les aliments très humides avant de les entreposer dans le compartiment humide.
- Ne conservez pas d'aliments sensibles au froid dans le compartiment sec (voir chapitre "Stocker les aliments dans la zone de réfrigération", paragraphe "Aliments non adaptés à la zone de réfrigération").
- Adaptez les réglages de l'appareil aux aliments que vous souhaitez conserver au frais (conservation humide ou sèche).
- Stockez les aliments non emballés dans le compartiment humide.
L'humidité contenue dans les aliments stockés peut suffire à produire un taux d'humidité élevé dans le compartiment humide.
Toutefois, si le taux d'humidité n'était pas assez élevé, parce que vous n'avez entreposé que peu d'aliments par exemple, vous pouvez augmenter le taux d'humidité ambiant en introduisant une éponge mouillée dans cette zone.
- Si vous avez l'impression que la température dans le compartiment sec est trop élevée ou trop basse, réglez la température dans la zone de réfrigération (voir "Choix de la bonne température", paragraphe "Régler la température"). Si des cristaux de givre se forment au fond du compartiment sec, augmentez aussitôt la température car le froid risque d'abîmer les aliments entreposés.
- Si de l'eau s'est écoulée sur le fond du compartiment humide, essuyez le fond avec un chiffon. Le cas échéant, égouttez les aliments avant de les remettre au frais ou posez une grille de cuisson sur le fond du compartiment humide afin de permettre à l'eau de s'évacuer.

Capacité maximale de congélation

Pour garantir que les aliments soient congelés à cœur le plus rapidement possible, la capacité de congélation maximale ne doit pas être dépassée. La capacité de congélation maximale en 24 heures est indiquée sur la plaque signalétique "Capacité de congélation ...kg/24 h".

Que se passe-t-il lors de la congélation de produits frais ?

Les produits frais doivent être congelés aussi rapidement que possible afin qu'ils conservent leur valeur nutritive, leur teneur en vitamines, leur aspect naturel et leur saveur.

Plus les aliments sont congelés lentement, plus la quantité de liquide qui s'échappe de chaque cellule est importante. Les cellules se recroquevillent alors. Lors de la congélation, seule une partie du liquide qui s'est échappée peut retourner dans les cellules. Concrètement, ceci signifie que la perte de saveur des aliments est plus importante. Ceci se manifeste par la flaque d'eau qui se forme autour de l'aliment lorsque vous le décongelez.

Si les produits sont congelés rapidement, le liquide a moins de temps pour s'échapper des cellules et passer dans les cavités. Les cellules se contractent bien moins. Lors de la décongélation, la faible quantité de liquide qui est passée dans les cavités peut revenir dans les cellules, et la perte de jus est moindre. Seule une petite tache d'eau se forme !

Stocker des produits surgelés

Ne recongelez jamais des produits entièrement ou partiellement décongelés. Vous ne pouvez recongeler les aliments qu'après les avoir cuisis (cuits ou rôtis).

Pour conserver des produits surgelés vendus dans le commerce, contrôlez lors de l'achat dans le magasin :

- que l'emballage ne présente aucun dommage,
- la date limite de conservation,
- la température intérieure du bahut de congélation du magasin.

Si la température de la zone de congélation est supérieure à $-18\text{ }^{\circ}\text{C}$, la durée de conservation des surgelés est réduite.

- Achetez les produits surgelés en dernier lieu et transportez-les enveloppés dans du papier journal ou dans un sac glacière.
- De retour chez vous, rangez les surgelés immédiatement dans l'appareil.

Congélation et stockage

Congeler des aliments

Ne congelez que des produits frais et parfaitement sains !

À noter avant de congeler les aliments

- **Peuvent être congelés :**
la viande fraîche, la volaille, le gibier, le poisson, les légumes, les fines herbes, les fruits crus, les produits laitiers, le pain et la pâtisserie, les restes, le jaune d'œuf, le blanc d'œuf et de nombreux plats cuisinés.
- **Ne peuvent être congelés :**
les grappes de raisin, les salades vertes, les radis, le raifort, la crème aigre, la mayonnaise, les œufs entiers dans leur coquille, les oignons, les pommes et les poires crues.
- Pour préserver la couleur, le goût, l'arôme et la vitamine C de vos légumes, blanchissez-les avant de les congeler. Pour ce faire, faites cuire vos légumes, portion par portion, à l'eau bouillante pendant 2-3 minutes. Retirez ensuite les légumes et refroidissez-les rapidement sous l'eau froide. Pour finir, égouttez les légumes.
- La viande maigre se congèle mieux que la viande grasse et se conserve plus longtemps.
- Séparez les côtelettes, biftecks, escalopes et autres viandes avec un film plastique. Vous éviterez ainsi qu'elles ne congèlent en bloc.
- N'assaisonnez pas les aliments crus et les légumes blanchis avant de les congeler et assaisonnez légèrement

les plats cuisinés. Certaines épices changent l'intensité du goût lors de la congélation.

- Laissez refroidir les boissons et les plats chauds à l'extérieur de l'appareil pour éviter que les produits déjà congelés ne souffrent de leur chaleur et pour ne pas augmenter la consommation d'énergie.

Emballer les aliments à congeler

- Portionnez les aliments à congeler.

- Emballages recommandés

- film plastique
- film de congélation en polyéthylène
- papier d'aluminium
- boîtes de congélation

- Emballages à éviter

- papier d'emballage
- papier sulfurisé
- papier cellophane
- sac poubelle
- sac à provisions usagé
- Enlevez l'air en pressant sur l'emballage.
- Fermez hermétiquement l'emballage avec
 - un élastique
 - des clips en plastique
 - des ficelles ou
 - du ruban adhésif résistant au froid.

Conseil : Vous pouvez également souder des sacs ou des feuilles d'emballage en polyéthylène à l'aide d'un appareil de soudage de feuilles.

- Inscrivez le contenu et la date de congélation sur l'emballage.

Avant le stockage

- Si vous devez congeler plus de 2 kg de produits frais, activez la fonction SuperFrost (voir chapitre "Utilisation de SuperFroid et SuperFrost") 24 heures avant de ranger les aliments dans le congélateur.

Les aliments déjà congelés disposeront ainsi d'une réserve de froid.

Rangement des produits à congeler

Les aliments peuvent être congelés partout dans la zone de congélation. Disposez les aliments en grande quantité dans le grand panier de congélation.

- Disposez les aliments à congeler à plat sur le fond des paniers de congélation afin que la congélation à cœur se fasse le plus rapidement possible.
- Remplissez d'abord le panier de congélation supérieur, les aliments y sont congelés très rapidement.
- Stockez des emballages secs pour éviter toute formation de glace ou de givre.
- Veuillez consulter le tableau ci-dessous pour connaître les poids admissibles des paniers de congélation :

	Panier de congélation supérieur	Panier de congélation inférieur
KF 28x2 Vi	12 kg	28 kg
KF 29x2 Vi	18 kg	36 kg

Les aliments à congeler ne doivent pas entrer en contact avec des aliments déjà congelés afin d'éviter que ces derniers ne commencent à décongeler.

Durée de conservation des aliments congelés

La conservation des aliments est elle-même très différente en cas de respect de la température prescrite de - 18° C. Même dans les produits congelés, des processus de décongélation fortement ralentis ont lieu. La graisse peut par exemple devenir rance avec l'oxygène. De la viande maigre peut par conséquent être conservée deux fois plus longtemps que la viande grasse.

Les durées de conservation indiquées sont des valeurs références pour la durée de conservation des différents groupes d'aliments dans la zone de congélation.

Congélation et stockage

Groupe d'aliments	Durée de conservation (mois)
Glaces	2 à 6
Pain, pâtisseries	2 à 6
Fromage	2 à 4
Poisson gras	1 à 2
Poisson maigre	1 à 5
Saucisses, jambon	1 à 3
Gibier, porc	1 à 12
Volaille, bœuf	2 à 10
Fruits, légumes	6 à 18
Fines herbes	6 à 10

La durée de conservation indiquée sur l'emballage est décisive pour les produits congelés classiques.

Avec une température constante de la zone de congélation de -18 °C et une hygiène appropriée, la durée maximale de stockage des aliments peut être utilisée et le gaspillage de nourriture est évité.

Décongeler des aliments

Ne recongelez jamais des produits entièrement ou partiellement décongelés. Vous ne pouvez recongeler les aliments qu'après les avoir cuisinés (cuire ou rôtir).

Vous pouvez décongeler les aliments :

- au four à micro-ondes
- au four en mode "Chaleur tournante" ou "Décongeler"
- à température ambiante
- dans la zone de réfrigération (le froid sera utilisé pour refroidir les autres aliments)
- au four à vapeur

Les **tranches de viande et de poisson** peuvent être mises encore partiellement congelées dans une poêle chaude.

Disposez les **tranches de viande et de poisson** (par ex. viande hachée, poulet, filet de poisson) de sorte qu'elles n'entrent pas en contact avec d'autres aliments. Recueillez l'eau de décongélation et éliminez-la soigneusement.

Les **fruits** peuvent décongeler à température ambiante, aussi bien dans leur emballage que dans un plat couvert.

Les **légumes** congelés peuvent être plongés tels quels dans de l'eau bouillante, de l'huile ou de la graisse chaude. Comme la structure cellulaire change, le temps de cuisson est un peu plus court que pour des légumes frais.

Rafrâichissement rapide de boissons

Sortez les bouteilles que vous avez mises à rafraîchir dans la zone de congélation **au bout d'une heure maximum**. Sinon les bouteilles pourraient éclater.

Production de glaçons

Pour fonctionner, la fabrique automatique à glaçons doit être raccordée à l'eau courante (voir chapitre "Installation", paragraphe "Raccordement à l'eau courante").

 Risque sanitaire en raison de la prolifération de germes dans l'eau. La consommation d'une eau contaminée peut entraîner des maladies. Ne consommez pas les 3 premières productions de glaçons suivant la mise en service de la fabrique à glaçons, car l'eau sert à rincer les conduits d'arrivée d'eau. Cette consigne s'applique pour la première mise en service et pour les mises en service suivant un arrêt prolongé de l'appareil frigorifique.

Activer la fabrique à glaçons

- Assurez-vous que le bac à glaçons se trouve sous la fabrique à glaçons.
- En mode Réglages , utilisez les touches sensibles < et > pour sélectionner le Unité de distribution puis validez avec OK.
- Sélectionnez activé à l'aide des touches sensibles < et > puis validez en appuyant sur OK.

Aussitôt la zone de congélation refroidie, la fabrique à glaçons se remplit d'eau.

Une fois l'eau gelée, les premiers glaçons produits tombent dans le bac à glaçons.

Dès que le bac à glaçons est plein, la production de glaçons cesse automatiquement.

La fabrique à glaçons produit env. 1,3 kg de glaçons en 24 heures.

La quantité de glaçons produite va dépendre de la température de la zone de congélation : **plus la température est basse, plus nombreux seront les glaçons produits.**

Lors de la première mise en service, il faut parfois attendre jusqu'à 10 heures pour voir les premiers glaçons tomber dans le bac à glaçons.

 Risque d'endommagement dû à un blocage de la fabrique à glaçons. La fabrique à glaçons peut se bloquer et être endommagée. Ne disposez jamais de bouteille ou d'aliments à refroidir rapidement dans le bac à glaçons.

Videz régulièrement le bac à glaçons, au plus tard si vous n'avez pas pris de glaçons depuis plus d'une semaine. Vous aurez ainsi toujours des glaçons frais et éviterez une agglutination des glaçons.

La production de glaçons est désactivée lorsque le bac à glaçons est retiré. Des glaçons peuvent tomber dans le panier de réfrigération en-dessous.

Si possible, retirez le bac à glaçons **uniquement pour une courte durée** ou désactivez au préalable la fabrique à glaçons.

Désactiver la fabrique de glaçons

Si vous ne souhaitez pas produire de glaçons, vous pouvez désactiver la fabrique à glaçons uniquement, indépendamment de la zone de congélation.

- Fermez le robinet d'arrêt de l'arrivée d'eau env. 3 heures avant de mettre l'appareil de froid hors tension – vous évitez ainsi la formation de moisissures due à l'eau stagnante.
- En mode Réglages , utilisez les touches sensibles < et > pour sélectionner le Unité de distribution puis validez avec OK.
- Sélectionnez désactivé à l'aide des touches sensibles < et > puis validez en appuyant sur OK.

Dégivrage automatique

Zone de réfrigération et zone MasterFresh

Le dégivrage de la zone de réfrigération et de la zone MasterFresh est automatique.

Pendant que le compresseur fonctionne, du givre et des gouttelettes d'eau peuvent se former sur la paroi arrière de la zone de réfrigération et de la zone MasterFresh. Inutile de les enlever, car elles s'évaporent automatiquement en raison de la chaleur produite par le compresseur.

Zone de congélation

L'appareil frigorifique est équipé du système "NoFrost" grâce auquel il dégivre automatiquement.

L'humidité présente dans l'enceinte se dépose sur l'évaporateur, dégivre automatiquement de temps à autre et s'évapore.

Grâce au dégivrage automatique, le congélateur ne se remplit jamais de glace. Ce système n'entraîne en aucun cas la décongélation des aliments stockés dans l'appareil !

Veillez vous assurer que l'eau ne pénètre pas dans l'électronique ni dans l'éclairage.

 Risque de dommages en cas de pénétration d'humidité.

La vapeur d'un nettoyeur vapeur peut endommager les plastiques et les composants électriques.

N'utilisez en aucun cas de nettoyeur vapeur pour nettoyer votre appareil de froid.

La plaque signalétique apposée à l'intérieur de l'appareil de froid ne doit pas être enlevée. Elle vous sera utile en cas de panne.

Conseils concernant les détergents

Pour éviter d'endommager les surfaces, **ne les nettoyez pas avec**

- des produits nettoyants à base de soude, d'ammoniaque, d'acide ou de chlorure,
- des détergents anticalcaires,
- des détergents abrasifs (poudre, crème à récurer ou pierres de nettoyage, etc.),
- des détergents contenant des solvants,
- des nettoyants spéciaux pour l'inox,
- des nettoyants pour lave-vaisselle,
- des décapants pour four,
- des nettoyants pour le verre,
- des éponges abrasives ou des brosses dures (grattoirs, etc.),
- les éponges efface-taches,
- des racloirs à lame aiguisée.

A l'intérieur de l'appareil, n'utilisez que des produits de nettoyage et d'entretien qui ne présentent aucun risque pour les aliments.

Pour le nettoyage, nous recommandons d'utiliser de l'eau tiède additionnée d'un peu de liquide vaisselle.

Nettoyage et entretien

Avant le nettoyage

- Appuyez sur le bouton Marche/Arrêt pour éteindre l'appareil de froid.
- Sortez les aliments de l'appareil de froid et conservez-les dans un endroit frais.
- Démontez toutes les autres pièces amovibles pour les nettoyer (voir chapitre "Configurer l'intérieur").

Espace intérieur, accessoires

Nettoyez l'appareil régulièrement, au moins une fois par mois.

Ne laissez pas les salissures sécher mais nettoyez-les immédiatement.

- Nettoyez l'intérieur de l'appareil avec de l'eau tiède et un peu de produit vaisselle. Lavez toutes les pièces à la main et non en machine.
- Rincez ensuite à l'eau claire, puis séchez le tout avec un chiffon doux.
- Laissez les portes de l'appareil ouvertes un instant afin d'aérer suffisamment et d'éviter ainsi la formation de mauvaises odeurs.

Liserés en aluminium

Les liserés des tablettes et des balconnets de contreporte sont en aluminium.

L'aluminium est un matériau qui réagit aux jeux de lumière. L'angle de vision, l'éclairage et l'environnement influencent l'effet réfléchissant et donc l'effet visuel de l'appareil de froid. L'aluminium est sensible aux rayures et aux entailles.

Les liserés en aluminium peuvent se tacher, se décolorer ou changer d'aspect si les salissures ne sont pas nettoyées sans tarder.

Par conséquent, éliminez les salissures immédiatement.

Nettoyer le joint de porte

⚠ Risque de dommages dû à un nettoyage incorrect.

Si un corps gras est appliqué sur le joint de porte, il risque de devenir poreux.

N'appliquez aucun corps gras sur le joint de porte.

- Nettoyez régulièrement le joint de porte à l'eau claire et séchez-le ensuite avec un torchon.

Nettoyage des fentes d'aération et des prises d'air

Les dépôts de poussière augmentent la consommation d'énergie.

- Nettoyez régulièrement les fentes d'aération et les prises d'air à l'aide d'un pinceau ou de l'aspirateur (utilisez pour ce faire p. ex. la brosse à meuble des aspirateurs Miele).

Nettoyer le filtre d'eau (filtre à tamis IntensiveClear)

Le filtre à tamis IntensiveClear doit être nettoyé tous les 6 mois environ, selon la quantité de glaçons produite.

L'écran affiche : Nettoyer le filtre à eau.

- Validez le message avec OK.

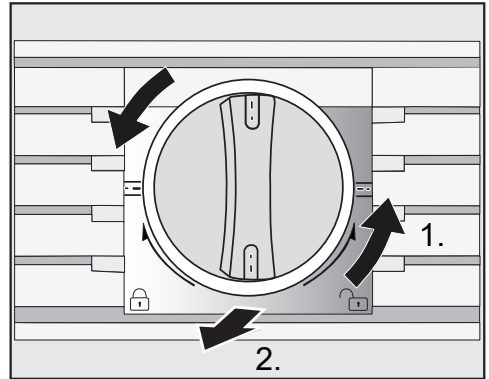

- Tournez la cartouche filtrante située dans le cache dans le sens anti-horaire, jusqu'au repère 1.) et retirez-la de l'ouverture de filtre 2).

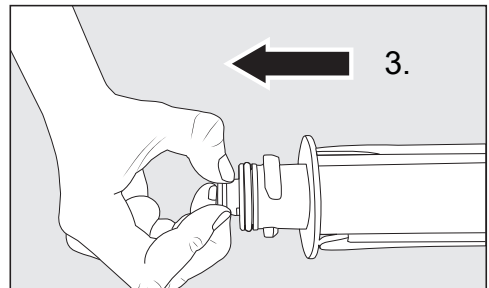

- Retirez le tamis à l'arrière hors de la cartouche filtrante 3.).

Nettoyage et entretien

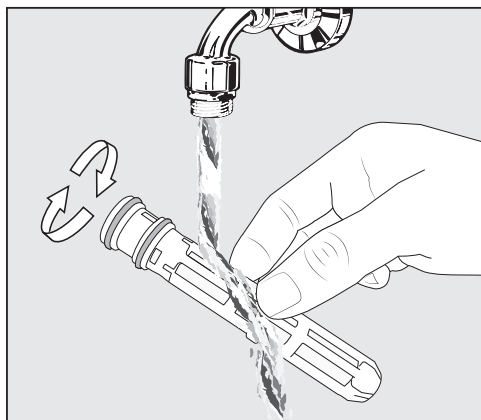

- Nettoyez le tamis à l'eau courante tiède. Tournez le tamis de manière à le nettoyer sur tous les côtés.

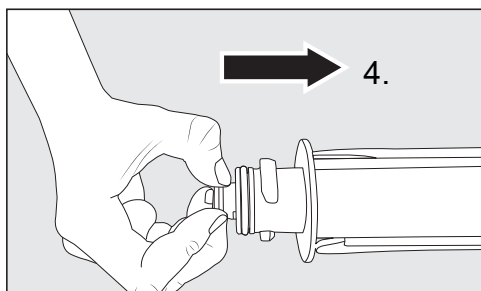

- Ré-insérez le tamis à l'arrière dans la cartouche filtrante 4.).

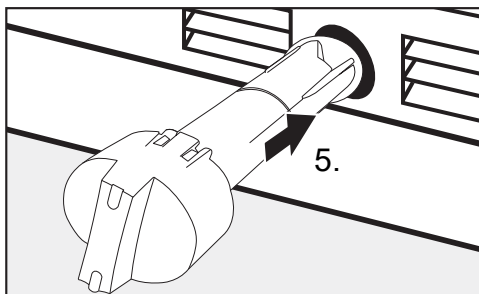

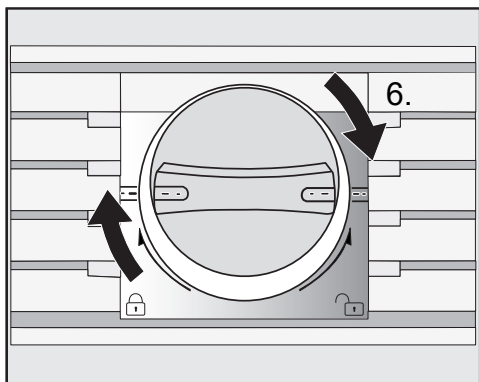

- Insérez la cartouche filtrante jusqu'à la butée dans l'ouverture du filtre 5.). Le cache doit se trouver à le verticale.



- Tournez la cartouche filtrante située dans le cache dans le sens horaire jusqu'en position horizontale 6.).

⚠ Risque de dommages dû à des fuites d'eau.

Si la cartouche filtrante n'est pas correctement insérée, de l'eau peut s'écouler hors de l'appareil de froid. Veillez à insérer la cartouche filtrante jusqu'au repère.

Après avoir nettoyé le filtre à tamis IntensiveClear, il faut réinitialiser l'affichage du filtre d'eau  via le mode de réglage  à l'écran (voir chapitre "Autres réglages", paragraphe "Réinitialiser Témoin du filtre à eau ").

Changer le filtre Active AirClean

Les filtres Active AirClean dans la zone de réfrigération doivent être remplacés tous les 6 mois environ.

L'écran affiche : Changer filtre active AirClean.

- Validez le message avec **OK**.

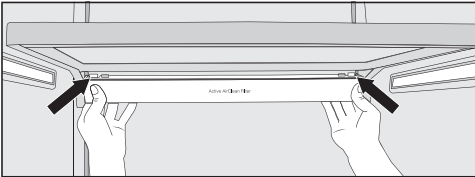

- Pour retirer le support des filtres Active AirClean, appuyez sur les deux côtés du support à l'arrière contre les ergots et retirez le support du cadre de fixation en biais vers le bas.

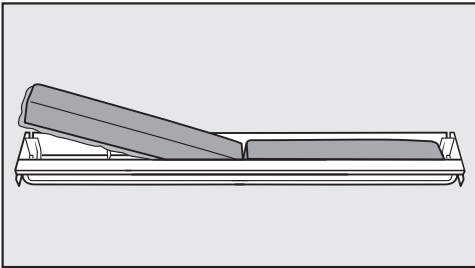

- Sortez les filtres Active AirClean usagés puis placez les nouveaux filtres Active AirClean dans leur support, bordure vers le bas.
- Pour remettre le support en place, appuyez sur les deux côtés du support à l'arrière contre les ergots et encliquez le support par le bas dans la fente du cadre de fixation.

Le support peut être fixé sous n'importe quelle tablette dans la zone de réfrigération.

Après avoir remplacé les filtres Active AirClean, il faut réinitialiser l'affichage des filtres Active AirClean (🌐) via le mode de réglage (⚙️) à l'écran (voir chapitre "Autres réglages", paragraphe "RéinitialiserAffichage filtre active AirClean (🌐)").

Vous pouvez vous procurer des filtres Active AirClean (avec et sans filtre) chez votre revendeur, auprès du SAV Miele ou sur la boutique en ligne Miele.

Nettoyage et entretien

Après le nettoyage

- Remplacez toutes les pièces dans la zone de réfrigération.
- Remettez l'appareil de froid en marche.
- Remplacez les produits dans la zone de réfrigération et fermez les portes de l'appareil.
- Activez la fonction SuperFrost ❄️ et laissez-la fonctionner pendant un certain temps, afin que la zone de congélation descende rapidement en température.
- Dès que la température de la zone de congélation est suffisamment redescendue, insérez-y les paniers de congélation qui contiennent les aliments.
- Activez la fonction SuperFrost ❄️ dès qu'une température constante d'au moins -18 °C s'est établie dans la zone de congélation.

L'appareil de froid est équipé d'un filtre d'eau (filtre à tamis IntensiveClear) qui filtre l'eau courante pour la préparation de glaçons.

Le filtre à tamis IntensiveClear filtre les matières en suspension dans l'eau courante, mais pas les bactéries ni les microbes.

Le filtre à eau ne doit pas être remplacé. Pour obtenir des glaçons d'une qualité irréprochable, il est toutefois important de nettoyer régulièrement le filtre à eau.

Après avoir installé un nouveau filtre à eau, éliminez tous les glaçons produits dans les 24 heures suivant le remplacement.

Le filtre à tamis IntensiveClear doit être nettoyé tous les 6 mois environ, selon la quantité de glaçons produite.

L'écran affiche : Nettoyer le filtre à eau.

- Nettoyez le filtre à tamis IntensiveClear (voir chapitre "Nettoyage et entretien", paragraphe "Nettoyer le filtre d'eau (filtre à tamis IntensiveClear)").

Que faire si ... ?

Vous pouvez remédier vous-même à la plupart des anomalies ou pannes qui peuvent se produire au quotidien. Dans bon nombre de cas, vous économiserez ainsi du temps et de l'argent car vous n'aurez pas besoin de faire appel au service après-vente.

Les tableaux suivants vous aideront à déceler la cause d'un défaut ou d'une anomalie et à y remédier.







Afin d'empêcher toute déperdition de froid, évitez autant que possible d'ouvrir l'appareil frigorifique avant que la panne ne soit réparée.

Problème	Cause et dépannage
Si vous avez l'impression que votre appareil ne fonctionne pas parfaitement, vous pouvez effectuer un Auto test. Le système recherchera d'éventuels défauts ou dysfonctionnements de votre appareil.	Une fois l'auto-test effectué, les éventuels défauts s'affichent à l'écran. <ul style="list-style-type: none">■ Exécutez l'auto-test (voir chapitre "Autres réglages", paragraphe "Exécuter Auto test <input checked="" type="checkbox"/>").■ Le cas échéant, contactez le service après-vente pour leur signaler le message d'erreur qui s'affiche.
L'appareil ne produit pas de froid, l'éclairage intérieur ne fonctionne pas lorsque la porte est ouverte.	L'appareil de froid n'est pas allumé. <ul style="list-style-type: none">■ Allumez l'appareil de froid. La température s'affiche à l'écran. La fiche secteur n'est pas bien insérée dans la prise. <ul style="list-style-type: none">■ Branchez la fiche secteur dans la prise. Le(s) fusible(s) de l'installation domestique a/ont disjoncté. Il est possible que l'appareil de froid, la tension domestique ou un autre appareil soit défectueux. <ul style="list-style-type: none">■ Contactez un électricien qualifié ou le service après-vente Miele.

Problème	Cause et dépannage
<p>Le compresseur s'enclenche de plus en plus souvent et de plus en plus longtemps, la température à l'intérieur de l'appareil est trop basse.</p>	<p>Les prises d'air dans l'armoire d'encastrement sont obstruées ou poussiéreuses.</p> <ul style="list-style-type: none"> ■ Ne couvrez pas les prises d'air. ■ Dépoussiérez régulièrement les prises d'air.
	<p>Les portes de l'appareil ont été souvent ouvertes ou de grandes quantités de produits viennent d'être entreposées et/ou congelées.</p> <ul style="list-style-type: none"> ■ N'ouvrez donc les portes que lorsque c'est nécessaire et refermez-les aussi vite que possible. <p>Au bout d'un moment, la température requise se règle à nouveau automatiquement.</p>
	<p>Les portes de l'appareil ne sont pas correctement fermées. Il se peut qu'une épaisse couche de glace se soit formée dans la zone de congélation.</p> <ul style="list-style-type: none"> ■ Fermez les portes de l'appareil. <p>Au bout d'un moment, la température requise se règle à nouveau automatiquement.</p> <p>Si une épaisse couche de glace s'est formée, la puissance frigorifique s'en trouve réduite, ce qui augmente la consommation d'énergie.</p> <ul style="list-style-type: none"> ■ Faites dégivrer l'appareil et nettoyez-le.
	<p>La température ambiante est trop élevée. Plus la température ambiante est élevée, plus le compresseur fonctionne longtemps.</p> <ul style="list-style-type: none"> ■ Respectez les indications figurant au chapitre "Conseils de montage - Emplacement de l'appareil".
	<p>L'appareil n'a pas été correctement encastré dans la niche.</p> <ul style="list-style-type: none"> ■ Respectez les indications figurant aux chapitres "Conseils de montage" et "Encastrement de l'appareil".

Que faire si ... ?









Problème	Cause et dépannage
<p>Le compresseur s'enclenche de plus en plus souvent et de plus en plus longtemps, la température à l'intérieur de l'appareil est trop basse.</p>	<p>La température à l'intérieur de l'appareil est réglée à un niveau trop bas.</p> <ul style="list-style-type: none"> ■ Corrigez le réglage de la température. <p>Une grande quantité d'aliments a été congelée à la fois.</p> <ul style="list-style-type: none"> ■ Respectez les consignes du chapitre “Congélation et stockage”. <p>La fonction SuperFroid est encore enclenchée.</p> <ul style="list-style-type: none"> ■ Vous pouvez vous-même interrompre la fonction SuperFroid pour économiser de l'énergie. <p>La fonction SuperFrost est encore enclenchée.</p> <ul style="list-style-type: none"> ■ Vous pouvez vous-même interrompre la fonction SuperFrost pour économiser de l'énergie.
<p>Le compresseur s'enclenche de moins en moins souvent et de moins en moins longtemps, la température à l'intérieur de l'appareil de froid augmente.</p>	<p>Il ne s'agit pas d'une anomalie. La température réglée est trop élevée.</p> <ul style="list-style-type: none"> ■ Corrigez le réglage de la température. ■ Vérifiez à nouveau la température au bout de 24 heures. <p>Les produits surgelés commencent à décongeler. La température ambiante est inférieure à la température admise pour cet appareil. Lorsque la température ambiante est trop basse, le compresseur se met en marche plus rarement. La température de la zone de congélation risque donc de trop augmenter.</p> <ul style="list-style-type: none"> ■ Suivez les indications du chapitre “Installation”, section “Lieu d'installation”. ■ Augmentez la température ambiante.
<p>Le compresseur fonctionne en permanence.</p>	<p>Aucun défaut. Pour économiser de l'énergie, le dispositif de réfrigération tourne au ralenti lorsque les besoins sont moindres. La durée de fonctionnement du compresseur augmente en conséquence.</p>
<p>Il est impossible de décoller les produits congelés.</p>	<p>L'emballage des aliments n'était pas sec lorsqu'ils ont été entreposés.</p> <ul style="list-style-type: none"> ■ Détachez les produits à l'aide d'un objet émoussé, par exemple le manche d'une cuillère.

Problème	Cause et dépannage
Un signal sonore retentit.	<p>Les portes sont restées ouvertes pendant plus de 2 minutes.</p> <ul style="list-style-type: none"> ■ Fermez les portes de l'appareil.
Aucun signal sonore ne retentit, bien que la porte de l'appareil soit ouverte.	<p>Vous avez désactivé le signal sonore.</p> <ul style="list-style-type: none"> ■ Réactivez le signal sonore via le mode de réglage .
	<p>La fonction Mode Shabbat  est activée : l'affichage de la température est éteint et le symbole  s'affiche à l'écran.</p> <ul style="list-style-type: none"> ■ Vous pouvez désactiver le mode Shabbat à tout moment (voir chapitre "Autres réglages", paragraphe "Activer ou désactiver Mode Shabbat ").
La porte de l'appareil ne s'ouvre pas.	<p>L'assistant de porte Pull2open est activé alors que l'appareil a une façade sans poignée.</p> <ul style="list-style-type: none"> ■ Dans le cas de façades de meubles sans poignées, activez les assistants de porte Push2open (voir chapitre "Autres réglages", paragraphe "Activer Assistant de porte ").
Impossible d'ouvrir la porte en Mode Shabbat .	<p>L'assistant de porte Push2open et le Mode Shabbat sont activés.</p> <ul style="list-style-type: none"> ■ L'assistant de porte est désactivé lorsque le Mode Shabbat est activé. ■ Tirez sur la porte par le dessous ou par le côté.
La durée de conservation des aliments stockés dans le compartiment sec de la zone MasterFresh est réduite.	<p>La température dans le compartiment sec de la zone MasterFresh est peut-être trop élevée. La température du compartiment sec dépend de la température configurée pour la zone de réfrigération.</p> <ul style="list-style-type: none"> ■ Veillez à garantir une température basse dans la zone de réfrigération (voir chapitre "Choix de la bonne température", section "Régler la température"). ■ Réglez le régulateur de température du compartiment sec sur "colder" (plus froid) (voir chapitre "Choix de la bonne température", section "Régler la température").

Que faire si ... ?

Messages à l'écran

Message	Cause et dépannage
Le signal sonore retentit et le message La température de congélation était trop élevée. Température maximale °C s'affiche à l'écran.	<p>La température à l'intérieur de l'appareil frigorifique a fortement augmenté.</p> <p>Les raisons peuvent être les suivantes :</p> <ul style="list-style-type: none">– la porte de l'appareil a été souvent ouverte ou est encore ouverte,– une grande quantité d'aliments a été mise à congeler en une seule fois,– une panne de courant prolongée s'est produite. <p>■ Si le signal sonore vous dérange, vous pouvez l'interrompre avant la fin en effleurant la touche sensitive OK.</p> <p>Le signal sonore s'arrête.</p> <p>■ Remédiez à l'état d'alarme.</p> <p>Le signal sonore s'arrête et le message disparaît à l'écran.</p> <p>L'affichage de la température indique la valeur maximale atteinte lors de l'augmentation de la température dans la zone de réfrigération.</p> <p>■ Selon la température, vérifiez si les aliments sont déjà partiellement, voire entièrement décongelés. Si tel est le cas, faites cuire ou rôtir les aliments avant de les recongeler.</p> <p>■ Dans le cas d'une panne de courant, contrôlez la présence éventuelle de glaçons dans le bac à glaçons et enlevez-les, le cas échéant. Sinon, les glaçons gèleront en s'agglutinant et risquent d'endommager le bac à glaçons en raison de leur taille.</p>
Le signal sonore retentit et le message Fermer la porte s'affiche à l'écran.	<p>La porte de l'appareil reste ouverte.</p> <p>■ Fermez la porte de l'appareil.</p> <p>■ Si le signal sonore vous dérange, vous pouvez l'interrompre avant la fin en effleurant la touche sensitive OK.</p> <p>Le signal sonore s'arrête.</p>

Message	Cause et dépannage
L'affichage de température s'éteint et le symbole  apparaît sur l'écran.	<p>La fonction Mode Shabbat  est activée : l'éclairage intérieur est désactivé et l'appareil refroidit.</p> <ul style="list-style-type: none"> ■ Vous pouvez désactiver le mode Shabbat à tout moment (voir chapitre "Autres réglages", paragraphe "Activer ou désactiver Mode Shabbat ").
<p>"F Veuillez appeler le service après-vente Miele." s'affiche à l'écran et un signal sonore retentit.</p>	<p>Une anomalie est survenue.</p> <ul style="list-style-type: none"> ■ Recopiez le contenu du message, le cas échéant. ■ Appelez le service après-vente. ■ Pour désactiver le signal sonore, effleurez le symbole . <p>Le message d'erreur disparaît de l'écran uniquement si la cause de l'erreur a été éliminée.</p>
	<p>Présence d'une sous-tension ou d'une surtension.</p> <ul style="list-style-type: none"> ■ Respectez les données de raccordement du chapitre "Installation", section "Raccordement électrique". ■ Contactez le service après-vente, le cas échéant. ■ Pour désactiver le signal sonore, effleurez le symbole . <p>Le message d'erreur disparaît de l'écran uniquement si la cause de l'erreur a été éliminée.</p>
<p>L'écran affiche . L'appareil ne produit pas de froid bien que la commande de l'appareil continue de fonctionner.</p>	<p>Le Mode expo  est activé. Le mode Expo permet aux revendeurs de présenter l'appareil sans activer la production de froid. Ce réglage n'a aucune utilité pour les particuliers.</p> <ul style="list-style-type: none"> ■ Désactivez le mode Expo  (voir chapitre "Autres réglages", paragraphe "Désactiver le Mode expo ").

Que faire si ... ?

Problèmes avec la machine à glaçons





Problème	Cause et dépannage
La fabrique à glaçons ne produit pas de glaçons.	L'appareil de froid et la fabrique à glaçons ne sont pas activés. <ul style="list-style-type: none">■ Activez l'appareil de froid et la fabrique à glaçons.■ Vérifiez que le filtre d'eau est correctement installé.
	Le raccordement à l'eau courante n'a pas été effectué. <ul style="list-style-type: none">■ Assurez-vous que le raccordement à l'eau courante a été correctement installé.
	L'arrivée d'eau n'est pas ouverte ou purgée. <ul style="list-style-type: none">■ Ouvrez le robinet d'arrivée d'eau.■ Vérifiez que l'arrivée d'eau est purgée.
	Présence d'un pli dans le tuyau de raccordement. <ul style="list-style-type: none">■ Contrôlez le tuyau de raccordement et remplacez-le si nécessaire.
	La température de la zone de congélation est trop élevée. <ul style="list-style-type: none">■ Réglez une température plus basse.
	La porte de l'appareil a été ouverte fréquemment : le compresseur s'est activé plus souvent et a fait givrer la fabrique à glaçons. <ul style="list-style-type: none">■ N'ouvrez la porte de l'appareil que lorsque cela est nécessaire et aussi brièvement que possible.
	La pression du raccordement à l'eau est trop faible. <ul style="list-style-type: none">■ Vérifiez que la pression du raccordement à l'eau se situe entre 200 kPa et 800 kPa (2 bar et 8 bars).■ Vérifiez si une vanne incorrecte a été installée, ce qui expliquerait une pression soit trop basse.
	N'oubliez pas que la production des premiers glaçons peut prendre jusqu'à 10 heures.

Problème	Cause et dépannage
La fabrique à glaçons ne produit que des petits glaçons.	Plusieurs appareils ménagers raccordés à l'eau courante sont en cours de fonctionnement. Ainsi, le volume d'eau entrant est réduit. <ul style="list-style-type: none"> ■ Évitez de faire fonctionner simultanément le lave-vaisselle, le lave-linge, etc.
	Le filtre d'eau est bouché. <ul style="list-style-type: none"> ■ Vérifiez si le filtre à eau doit être nettoyé.
	La pression de l'eau est trop faible. <ul style="list-style-type: none"> ■ Vérifiez que la pression de l'eau se situe entre 200 kPa et 800 kPa (2 bars et 8 bars). ■ Vérifiez si une vanne incorrecte a été installée.
La fabrique à glaçons ne produit qu'une faible quantité de glaçons ou des glaçons informes.	Le filtre d'eau est bouché. <ul style="list-style-type: none"> ■ Vérifiez si le filtre à eau doit être nettoyé.
	La pression de l'eau est trop faible. <ul style="list-style-type: none"> ■ Vérifiez que la pression de l'eau se situe entre 200 kPa et 800 kPa (2 bars et 8 bars).
	La température de la zone de congélation est trop élevée. <ul style="list-style-type: none"> ■ Réglez une température plus basse.
Les glaçons ont une odeur ou un goût désagréable.	Le bac à glaçons fonctionne en continu et doit être nettoyé régulièrement. <ul style="list-style-type: none"> ■ Si le bac à glaçons est sale, nettoyez-le.
	Le bac à glaçons est rarement utilisé. La glace peut prendre le goût et l'odeur d'autres produits avec le temps. <ul style="list-style-type: none"> ■ Videz et nettoyez le bac à glaçons s'il n'est pas utilisé pendant une durée prolongée.
	Si vous conservez des aliments non emballés dans la zone de congélation, les glaçons peuvent prendre le goût et l'odeur d'aliments non emballés. <ul style="list-style-type: none"> ■ Ne stockez que des aliments emballés dans la zone de congélation.
	Le filtre à eau est sale. <ul style="list-style-type: none"> ■ Vérifiez si le filtre à eau doit être nettoyé.

Que faire si ... ?

Problème	Cause et dépannage
De l'eau s'écoule de l'appareil frigorifique.	<p>L'arrivée d'eau est défectueuse.</p> <ul style="list-style-type: none">■ Fermez immédiatement le robinet d'arrêt.■ Vérifiez l'état de la conduite d'eau.■ Si elle est abîmée, contactez immédiatement le service après-vente.■ Vérifiez si la pression de l'eau est trop élevée.
	<p>Une pression de l'eau trop élevée peut entraîner des fuites (voir chapitre "Installation", paragraphe "Raccordement à l'eau courante").</p> <ul style="list-style-type: none">■ Vérifiez que la pression de l'eau se situe entre 200 kPa et 800 kPa (2 bars et 8 bars).■ Vérifiez si une vanne incorrecte a été installée.

L'éclairage intérieur ne fonctionne pas

Problème	Cause et dépannage
<p>L'éclairage intérieur ne fonctionne pas.</p>	<p>L'appareil de froid n'est pas allumé.</p> <ul style="list-style-type: none"> ■ Allumez l'appareil de froid.
	<p>La fonction Mode Shabbat est activée : l'affichage de la température est éteint et le symbole  s'affiche à l'écran.</p> <ul style="list-style-type: none"> ■ Vous pouvez désactiver le Mode Shabbat à tout moment en passant par le mode Réglages .
	<p>Une anomalie s'est produite.</p> <div style="border: 1px solid gray; padding: 5px; margin-bottom: 10px;"> <p> Risque d'électrocution en raison d'éléments non protégés sous tension.</p> <p>En retirant le cache de l'ampoule, vous pouvez toucher les parties conductrices.</p> <p>Ne retirez pas le cache de l'ampoule. L'éclairage LED doit être réparé et remplacé exclusivement par le SAV.</p> </div> <div style="border: 1px solid gray; padding: 5px;"> <p> Risque de blessure par l'éclairage LED.</p> <p>Cet éclairage correspond au groupe de risque RG 2. Si le cache est défectueux, cela peut provoquer des blessures oculaires.</p> <p>Si le cache de la lampe est défectueux, ne fixez pas directement l'éclairage à proximité immédiate à l'aide d'instruments optiques (une loupe ou similaire).</p> </div> <ul style="list-style-type: none"> ■ Appelez le SAV.

Origines des bruits

Bruits normaux	Quelle est leur origine ?
Brrrrr ...	Le ronflement provient du compresseur. Il peut être un peu plus fort au moment où le compresseur s'active.
Blubb, blubb ...	Les gargouillements ou bourdonnements proviennent du passage de l'agent réfrigérant dans le circuit.
Clic ...	Le déclic se fait entendre à chaque fois que le thermostat active ou désactive le compresseur.
Sssrrrrr ...	Un léger bruit de fond provenant de la circulation d'air peut se faire entendre à l'intérieur de l'appareil.
Knack ...	Un claquement ou craquement se fait entendre lorsqu'une dilatation ou modification de matériau survient à l'intérieur de l'appareil.
N'oubliez pas que les bruits de compresseur et d'écoulement sont inévitables dans un cycle de refroidissement!	

Bruits	Cause et dépannage
Claquements, cliquetis	L'appareil n'est pas de niveau. Ajustez-le à l'aide d'un niveau à bulle. Utilisez pour ce faire les pieds réglables situés sous l'appareil de froid.
	L'appareil touche des meubles avoisinants ou d'autres appareils. Éloignez-le.
	Des tiroirs, paniers ou tablettes vacillent ou sont coincés. Contrôlez toutes les pièces amovibles et repositionnez-les si nécessaire.
	Des bouteilles ou récipients se touchent. Déplacez-les légèrement afin qu'ils ne se touchent plus.

Contact en cas d'anomalies

En cas d'anomalies auxquelles vous n'arrivez pas à remédier vous-même, veuillez vous adresser par exemple à votre revendeur Miele ou au SAV Miele.

Vous pouvez réserver une intervention du SAV Miele en ligne, sur www.miele.com/service.

Les coordonnées du SAV Miele figurent en fin de notice.

Veillez indiquer au SAV la référence du modèle et le numéro de fabrication (N° fab./SN/N°). Ces deux indications figurent sur la plaque signalétique.

La plaque signalétique est située à l'intérieur de l'appareil.

Base de données EPREL

À partir du 1er mars 2021, des informations sur l'étiquetage énergétique et les exigences d'écoconception seront disponibles dans la base de données européenne sur les produits (EPREL). Pour accéder à la base de données sur les produits, utilisez le lien <https://ep-rel.ec.europa.eu/>. Vous serez invité(e) à saisir la référence du modèle.

La référence du modèle figure sur la plaque signalétique.



Garantie

La durée de garantie est de 2 ans.

Pour plus d'informations reportez-vous aux conditions de garantie fournies auprès du service après-vente Miele.

Déclaration de conformité

Par la présente, Miele déclare que ce réfrigérateur congélateur est conforme à la directive 2014/53/UE.

Le texte intégral de la déclaration de conformité UE est disponible à l'une des adresses suivantes :

- Produits, Téléchargements, sur www.miele.ch/fr/c/index.htm
- Service après-vente, Demande d'informations, Modes d'emploi, sur www.miele.ch/fr/c/prospectus-instructions-385.htm en saisissant le nom du produit ou la référence

Bande de fréquence du module Wi-Fi	2,4000 GHz – 2,4835 GHz
------------------------------------	----------------------------

Puissance d'émission maximale du module Wi-Fi < 100 mW

Miele utilise son propre logiciel ou un logiciel tiers non couvert par une licence open source, pour faire fonctionner et contrôler l'appareil. Le présent logiciel/les composants de logiciel sont soumis à des droits d'auteur. Les droits d'auteur détenus par Miele et des tiers doivent être respectés.

De plus, cet appareil contient des composants logiciels distribués sous licence open source. Vous pouvez consulter les composants open source inclus ainsi que les avis de droit d'auteur correspondants, les copies des conditions de licence applicables et toute autre information dans le document "Informations et licences open source". Les dispositions de responsabilité et de garantie des conditions de licence open source qui y figurent ne s'appliquent qu'à l'égard des ayants droit respectifs.

L'appareil contient notamment des composants logiciels sous licence GNU General Public License, version 2, ou GNU Lesser General Public License, version 2.1. Pendant une période d'au moins trois ans après l'achat ou la livraison de l'appareil, Miele propose de vous fournir ou de fournir à des tiers une copie lisible par machine du code source des composants open source contenus dans l'appareil, sous licence GNU General Public License, version 2, ou GNU Lesser General Public License, version 2.1, sur un support de données (CD-ROM, DVD ou clé USB). Pour obtenir ce code source, veuillez nous contacter par e-mail (info@miele.com) ou à l'adresse suivante, en précisant le nom du produit, le numéro de série et la date d'achat :

Miele & Cie. KG
Open Source
GTZ/TIM
Carl-Miele-Strasse 29
33332 Gütersloh

Nous attirons votre attention sur la garantie limitée en faveur des ayants droit selon les termes de la GNU General Public License, Version 2, et de la GNU Lesser General Public License, Version 2.1 :

This program is distributed in the hope that it will be useful, but WITHOUT ANY WARRANTY, without even the implied warranty of MERCHANTABILITY of FITNESS FOR A PARTICULAR PURPOSE. See the GNU General Public License and GNU Lesser General Public License for more details.

Miele AG

Limmatstrasse 4
8957 Spreitenbach

Miele SA

Sous-Riette 23
1023 Crissier

Tél. 0848 848 048
www.miele.ch/contact

www.miele.ch

KF 2802 Vi, KF 2902 Vi, KF 2912 Vi