

Naudojimo ir montavimo instrukcija Indukcinės kaitlentės



Būtinai perskaitykite šią naudojimo ir montavimo instrukciją prieš statydami, montuodami arba prieš prietaisą eksploatuodami pirmąjį kartą. Taip apsisaugosite patys ir išvengsite prietaiso pažeidimų.

Turinys

Saugos nurodymai ir įspėjimai	6
Tvarumas ir aplinkos apsauga	16
Susipažinimas	17
Kaitlentė	17
KM 7404 FX, KM 7464 FR, KM 7464 FL, KM 7466 FR, KM 7466 FL	17
KM 7414 FX, KM 7414 FX Glas, KM 7474 FR, KM 7474 FL	18
KM 7465 FR, KM 7465 FL	19
Valdymo ir indikaciniai elementai	20
Kaitviečių duomenys	22
Elektros energijos valdiklis	25
Valdymo principas	26
Sujungimas į tinklą	27
“Miele@home”	27
Tiesioginis sujungimas su gartraukiu	27
Funkcijos	28
“Con@ctivity 3.0”	28
Nuolatinis puodo atpažinimas	28
Puodo ir puodo dydžio atpažinimas	28
“PowerFlex” maisto ruošimo zona	28
“Booster” funkcija	28
“Stop&Go”	28
Išplėstos galios pakopos	28
Automatinė užvirinimo sistema	28
Laikmatis	28
Paleidimo blokatorius	29
Užraktas	29
Pakartotinis įjungimas	29
Šilumos palaikymas	29
Programavimas	29
Parodomasis režimas	29
Liekamosios šilumos indikatorius	29
Apsauginis išsijungimas	30
Apsauga nuo perkaitimo	31
Pirmasis paleidimas	32
Kaitlentės išėmimas iš pakuotės	32
Pirmasis kaitlentės nuvalymas	32
Kaitlentės pirmasis įjungimas	32
“Miele@home”	33
“Miele” programėlės diegimas	33
“Miele@home” diegimas	33
Tiesioginio ryšio su gartraukiu užmezgimas	37

Valdymas	39
Valdymo saugos nurodymai	39
Kaitlentės įjungimas	40
Kaitlentės / kaitvietės išjungimas	40
Maisto ruošimo indų išdėstymas.....	40
Galios pakopa	42
Galios pakopos nustatymas.....	42
Galios pakopos nustatymas – padidintas nustatymų diapazonas.....	42
Galios pakopos keitimas	42
“PowerFlex” kaitviečių sujungimas ir atskyrimas rankiniu būdu	42
“Booster” funkcija	43
“Booster” funkcijos įjungimas	43
“Booster” išjungimas.....	43
“Stop&Go” įjungimas / išjungimas	43
Automatinė užvirinimo sistema	44
Užvirinimo automatinės sistemos įjungimas	44
Automatinės užvirinimo sistemos išjungimas.....	44
Laikmatis	45
Laikmačio trukmės nustatymas	45
Laikmačio nustatymas	45
Trumposios trukmės keitimas	45
Trumposios trukmės ištrynimasis	45
Išjungimo laiko nustatymas.....	46
Išjungimo laiko keitimas	46
Išjungimo laiko ištrynimasis	46
Keleto išjungimo laikų nustatymas.....	46
Išjungimo laikų rodymas.....	46
Laikmačio funkcijų naudojimas vienu metu	47
Paleidimo blokatorius	48
Paleidimo blokatoriaus aktyvinimas	48
Paleidimo blokatoriaus išjungimas	48
Užraktas	48
Užrakto įjungimas.....	48
Užrakto išjungimas	48
“Recall” aktyvinimas.....	49
Šilumos palaikymo funkcijos įjungimas / išjungimas	49
Kaitlentės duomenys.....	49
Modelio pavadinimo / serijos numerio rodymas	49
Programinės įrangos versijos rodymas	49
Parodomojo režimo įjungimas / išjungimas.....	50
Nustatymų diapazonai	51

Turiny

Pravartu žinoti	52
Indukcinių kaitlenčių veikimas.....	52
Garsai.....	52
Maisto ruošimo indai.....	53
Nustatymų pritaikymas	55
Valymas ir priežiūra	58
Problemų šalinimas	60
Rodmenų / ekrano pranešimai.....	60
Nenumatytas veikimas.....	62
Netenkinantis rezultatas.....	64
Bendrosios problemos arba techninės triktys.....	64
Garantinis aptarnavimas	65
Kontaktai pranešti apie triktis.....	65
Specifikacijų lentelė.....	65
Garantija.....	65
Garantijos sąlygos.....	66
Duomenys priežiūros institucijoms.....	67
Papildomi priedai	68
Įrengimas	69
Įrengimo saugos nurodymai.....	69
Papildomi saugos nurodymai montuojant ne vienoje plokštumoje.....	71
Papildomi saugos nurodymai montuojant vienoje plokštumoje.....	72
Saugūs atstumai.....	73
Montavimo matmenys montuojant ne vienoje plokštumoje.....	80
KM 7464 FR, KM 7466 FR.....	80
KM 7465 FR.....	81
KM 7464 FL, KM 7465 FL.....	82
KM 7466 FL.....	83
KM 7474 FR.....	84
KM 7474 FL.....	85
Montavimo matmenys montuojant vienoje plokštumoje.....	86
KM 7404 FX.....	86
KM 7414 FX.....	87
KM 7414 FX stiklas.....	88
KM 7464 FL, KM 7465 FL.....	89
KM 7466 FL.....	90
KM 7474 FL.....	91
Kaitlentės montavimas ant stalviršio.....	92

Kaitlentės montavimas vienoje plokštumoje	93
Elektros jungtis	94
Produktų duomenų lapai	97
Atitikties deklaracija.....	100

Saugos nurodymai ir įspėjimai

Ši kaitlentė atitinka nustatytus saugos reikalavimus. Netinkamai naudojant, kyla pavojus susižaloti ir patirti materialinę žalą.

Prieš naudodami prietaisą, atidžiai perskaitykite naudojimo ir montavimo instrukciją. Joje pateikti svarbūs nurodymai apie prietaiso montavimą, saugą, naudojimą ir techninę priežiūrą. Taip apsisaugosite patys ir apsaugosite prietaisą nuo pažeidimų.

Kaip nurodyta standarte IEC 60335-1, "Miele" rekomenduoja susipažinti su prietaiso montavimo instrukcija, saugos nurodymais ir įspėjimais bei jais vadovautis.

"Miele" neatsako už žalą, atsiradusią dėl šių nurodymų nepaisymo.

Naudojimo ir montavimo instrukciją išsaugokite ir perduokite kitam galimam savininkui.

Tinkamas naudojimas

- ▶ Ši kaitlentė skirta naudoti buityje ir panašioje aplinkoje.
- ▶ Ši kaitlentė neskirta naudoti lauke.
- ▶ Kaitlentę naudokite tik buityje patiekalams ruošti ir šildyti. Bet koks kitoks naudojimas yra draudžiamas.
- ▶ Asmenys, kurie dėl nepakankamų fizinių, jutiminių, protinių gebėjimų, nepakankamos patirties arba neišmanymo negali saugiai valdyti prietaiso, juo gali naudotis tik prižiūrimi arba instruktuojami atsakingo asmens. Šie asmenys gali naudoti prietaisą neprižiūrimi tik tada, jeigu jie buvo supažindinti su saugaus prietaiso naudojimo taisyklėmis. Vaikai turi gebėti atpažinti ir suprasti galimus netinkamo naudojimo pavojus.

Saugos nurodymai ir įspėjimai

Vaikai namų ūkyje

- ▶ Aštuonerių metų neturintys vaikai prietaiso naudoti negali, nebent jie yra nuolat prižiūrimi.
- ▶ Vaikai nuo aštuonerių metų gali be priežiūros naudoti kaitlentę, jeigu jie yra supažindinti su saugiu prietaiso naudojimu. Vaikai turi gebėti atpažinti ir suprasti galimus netinkamo naudojimo pavojus.
- ▶ Vaikai neprižiūrimi negali valyti kaitlentės.
- ▶ Prižiūrėkite vaikus, kai jie yra netoli kaitlentės. Jiems niekada neleiskite žaisti su kaitlente.
- ▶ Naudojama kaitlentė įkaista ir išjungus dar kurį laiką lieka karšta. Neleiskite vaikams būti arti kaitlentės, kol ji neatvės tiek, kad nebekiltų pavojus nudegti.
- ▶ Pavojus nudegti. Už kaitlentės arba lentynose virš jos nelaikykite vaikams įdomių daiktų. Vaikai gali bandyti lipti ant prietaiso.
- ▶ Pavojus nudegti ir nusiplikyti. Puodų ir keptuvių rankenas pasukite į šoną, virš stalviršio, kad vaikai negalėtų jų patraukti ir nusideginti.
- ▶ Pavojus uždusti. Vaikai žaisdami gali įsivynioti į pakavimo medžiagą (pvz., plėvelę) arba užsimauti ją ant galvos ir uždusti. Laikykite ją vaikams nepasiekiamoje vietoje.
- ▶ Naudokite įjungimo blokatorių, kad be priežiūros palikti vaikai negalėtų įjungti kaitlentės. Jei naudojate kaitlentę, įjunkite blokatorių, kad vaikai nepakeistų ar nenustatytų nuostatų.

Techninė sauga

- ▶ Dėl netinkamai atliktų įrengimo ir techninės priežiūros arba remonto darbų naudotojui gali kilti pavojų. Įrengimo ir techninės priežiūros arba remonto darbus gali atlikti tik “Miele” įgalioti specialistai.
- ▶ Netvarkinga kaitlentė gali tapti nesaugi. Patikrinkite, ar nėra matomų pažeidimų. Niekada nenaudokite netvarkingo prietaiso.
- ▶ Galimas epizodinis arba nepertraukiamas eksploatavimas su autonominė arba tinklo sinchronine elektros tiekimo sistema (pavyzdžiui, autonomniais elektros tinklais, rezervinėmis sistemomis). Eksploatavimo sąlyga, kad elektros tiekimo sistema atitiktų EN 50160 arba panašių standartų nustatytąsias vertes.
Buitinėje instaliacijoje ir šiame “Miele” produkte numatytų saugos priemonių funkcijos ir veikimo principas turi būti užtikrinti veikiant autonominiu ir ne tinklo sinchroniniu režimu arba pakeisti lygiavertėmis įrengimo priemonėmis. Kaip, pavyzdžiui, aprašyta naujausios redakcijos VDE-AR-E 2510-2.
- ▶ Kaitlentės saugumas užtikrinamas tik tada, kai ji prijungiama prie įžeminimo sistemos, kuri įrengta pagal reikalavimus. Tai pagrindinė saugos sąlyga ir jos laikytis privaloma. Jeigu abejojate, elektros instaliaciją patikėkite patikrinti elektrikui.
- ▶ Kaitlentės specifikacijų lentelėje pateikti jungimo duomenys (dažnis, saugikliai) turi atitikti elektros tinklo duomenis, kad prietaisas nesugestų.
Prieš jungdami, duomenis palyginkite. Jeigu abejojate, pasikonsultuokite su elektriku.
- ▶ Daugiakištukiniai lizdai arba ilginamieji laidai neužtikrina reikiamos saugos (gaisro pavojus). Jų nenaudokite kaitlentę jungdami prie elektros tinklo.
- ▶ Kaitlentę naudokite tik įmontuotą, kad būtų užtikrinamas saugus darbas.

Saugos nurodymai ir įspėjimai

- ▶ Kaitlentės negalima naudoti nestacionariose vietose (pvz., laivuose).
- ▶ Palietus įtampingąsias jungtis ir pakeitus elektrines arba mechanines konstrukcijas, gali kilti pavojus jūsų gyvybei, dėl to gali sutrikti prietaiso funkcijos.
Jokių būdu neatidarykite kaitlentės korpuso.
- ▶ Jei kaitlentę remontuos ne “Miele” įgaliotosios techninės priežiūros tarnybos darbuotojas, neteksite teisės į garantiją.
- ▶ “Miele” patikina, kad tik originalios atsarginės dalys atitinka saugos reikalavimus. Sugedusias dalis galima keisti tik originaliomis atsarginėmis dalimis.
- ▶ Kaitlentė nepritaikyta naudoti su išoriniu laikmačiu arba nuotolinio valdymo sistema.
- ▶ Kaitlentę prijungti prie maitinimo tinklo gali tik kvalifikuotas elektrikas (žr. skyriaus “Prijungimas” poskyrį “Elektros jungtis”).
- ▶ Jei pažeistas maitinimo laidas, elektros specialistas turėtų pakeisti jį kitu specialiu maitinimo laidu (žr. skyriaus “Prijungimas” poskyrį “Elektros jungtis”).
- ▶ Prieš įrengiant, atliekant techninę priežiūrą ir remontuojant, reikia visiškai atjungti kaitlentę nuo elektros tinklo. Norint tai užtikrinti, reikia:
 - išjungti elektros instaliacijos saugiklius arba
 - visiškai išsukti elektros įsukamuosius elektros saugiklius arba
 - iš kištukinio lizdo ištraukti tinklo kištuką (jei yra). Traukti reikia ne už laido, bet už kištuko.
- ▶ Elektros smūgio pavojus. Pastebėję gedimą, įskilusią arba įtrūkusią stiklo keramikos plokštę, prietaisą iš karto išjunkite. Atjunkite kaitlentę nuo maitinimo tinklo. Kreipkitės į garantinio aptarnavimo skyrių.

▶ Jeigu kaitlentė yra įmontuota už priekinės baldų dalies (pvz., už durelių), prietaiso veikimo metu laikykite jas atidarytas. Už uždarytų durelių kaupiasi šiluma ir drėgmė. Galite pažeisti kaitlentę, įmontavimui skirtą spintą ir grindis. Dureles uždarykite tik užgesus liekamosios šilumos indikatoriams.

Saugos nurodymai ir įspėjimai

Tinkamas naudojimas

- ▶ Naudojama kaitlentė įkaista ir išjungus dar kurį laiką lieka karšta. Kai liekamosios šilumos indikatoriai užgęsta, pavojaus nudegti nebėra.
- ▶ Perkaitęs aliejus ir kiti riebalai gali užsidegti. Jeigu gamindami naudojate aliejų ir riebalus, kaitlentės niekada nepalikite be priežiūros. Aliejaus arba riebalų sukulto gaisro niekada negesinkite vandeniu. Išjunkite kaitlentę. Liepsną atsargiai užgesinkite pledu arba specialiu gesinimo užklotu.
- ▶ Nepalikite veikiančios kaitlentės be priežiūros. Nepalikite be priežiūros trumpus kepimo arba virimo procesus.
- ▶ Liepsna gali uždegti garų rinktuvo riebalų filtrą. Po garų rinktuvu ant patiekalų niekada nepilkite ir neuždekite spirito.
- ▶ Sušilę purškalai, lengvai užsidegantys skysčiai arba degios medžiagos gali užsidegti. Lengvai užsidegančių daiktų niekada nelaikykite stalčiuose šalia kaitlentės. Įrankių laikymo dėžės turi būti iš degių medžiagų.
- ▶ Niekada nekaitinkite tuščių indų.
- ▶ Verdant arba šildant uždarytas skardines susidaro viršslėgis ir jos gali sprogti. Nevirkite ir nešildykite skardinių ant kaitlentės.
- ▶ Jei kaitlentė uždengta ir netyčia įjungiama arba yra liekamosios šilumos, kyla pavojus, kad ji užsidegs, suskils arba ims lydytis dangčio medžiaga. Niekada neuždenkite kaitlentės, pvz., dengiamosiomis plokštėmis, šluostėmis ar apsaugine plėvele.
- ▶ Kai kaitlentė veikia, įjungiama netyčia arba tebėra liekamosios šilumos, kyla pavojus, kad įkais ant jos padėti metaliniai daiktai. Kitos medžiagos gali išsilydyti arba užsidegti. Drėgni puodų dangčiai gali būti pritraukti. Ant kaitlentės nieko nedėkite. Baigę naudoti, išjunkite kaitvietes!

- ▶ Karšta kaitlentė gali nudeginti. Atlikdami bet kokius darbus apsaugokite rankas pirštinėmis arba puodkėlėmis. Naudokite tik sausas pirštines arba puodkėles. Drėgna arba šlapia tekstilė lengviau perduoda šilumą, dėl to galimi garų sukeliama nudegimai.
- ▶ Jei netoli kaitlentės naudojate elektrinį prietaisą (pvz., rankinį maišytuvą), saugokite, kad jo elektros laidas nesiliestų prie karštos kaitlentės. Gali būti pažeista elektros laido izoliacija.
- ▶ Druska, cukrus ar smėlio grūdėliai, nubyrėję ant kaitlentės, pvz., valant daržoves, gali subraižyti, jei ant jų padėsite indą. Apžiūrėkite, ar stiklo keramikos plokštė ir indo dugnas švarūs, tik tuomet dėkite maisto ruošimo indą.
- ▶ Net nukritus lengviems daiktams (pvz., druskos grūdeliams), stiklo keramikos plokštė gali įtrūkti arba suskilti. Saugokite, kad ant stiklo keramikos paviršiaus nenukristų jokių daiktų.
- ▶ Ant jutiklinių mygtukų ir indikatorių padėjus karštą daiktą, gali būti pažeista elektroninė sistema. Ant jutiklinių mygtukų ir indikatorių niekada nestatykite karštų puodų ar keptuvių.
- ▶ Patekęs ant karštos kaitlentės ir ištirpęs cukrus ar patiekalai, kurių sudėtyje yra cukraus, plastikas ar aliuminio folija vėsdami pažeidžia stiklo keramikos paviršių. Išjunkite prietaisą ir nugrandykite šias medžiagas stiklo grandikliu. Naudokite puodkėles. Stiklo keramikos plokštę valykite specialiu valikliu, kai tik ji ataus.
- ▶ Jei puode neliks skysčio, jis gali sugadinti stiklo keramikos plokštę. Nepalikite veikiančios kaitlentės be priežiūros!
- ▶ Šiurkštus puodų ir keptuvių dugnas gali subraižyti stiklo keramikos plokštę. Naudokite tik lygaus dugno puodus ir keptuves.
- ▶ Jei norite perkelti puodą, pakelkite jį. Tuomet neliks dryžių dėl trinties ir įbrėžimų.

Saugos nurodymai ir įspėjimai

- ▶ Indukcinės kaitvietės greitai įkaista, todėl aliejus arba riebalai ant maisto ruošimo indo dugno per trumpą laiką gali pasiekti savaiminio užsidegimo temperatūrą. Nepalikite veikiančios kaitlentės be priežiūros!
- ▶ Riebalus ir aliejų kaitinkite ne ilgiau negu vieną minutę, nenaudokite “Booster” funkcijos.
- ▶ Informacija asmenims, kuriems implantuotas širdies stimulatorius: šalia įjungtos kaitlentės susidaro elektromagnetinis laukas. Tai neturi jokios įtakos širdies stimulatoriui. Tačiau jei kiltų abejonių, kreipkitės į širdies stimulatoriaus gamintoją arba savo gydytoją.
- ▶ Įjungtos kaitlentės skleidžiamas elektromagnetinis laukas gali sutrikdyti įmagnetintų daiktų veikimą. Šalia įjungtos kaitlentės negalima laikyti kredito kortelių, duomenų laikmenų, kišeninių kompiuterių ir t. t.
- ▶ Prietaisą naudojant ilgai ir intensyviai, gali įkaisti stalčiuje po kaitlente laikomi metaliniai daiktai.
- ▶ Kaitlenteje yra įrengtas ventiliatorius. Jei po įmontuotu prietaisu yra stalčius, tarp stalčiaus ir apatinės prietaiso dalies būtina palikti tam tikrą atstumą, kad kaitlentei būtų tiekiamas tinkamas oro kiekis.
- ▶ Stalčiuje po įmontuota kaitlente nelaikykite jokių smailių arba smulkių daiktų, popieriaus, servetėlių ir pan. Šie per vėdinimo angas gali patekti į korpusą arba gali būti įtraukti ir pažeisti aušinimo sistemos ventiliatorių arba pačią aušinimo sistemą.
- ▶ Ant vienos maisto ruošimo arba keptuvo zonos niekada vienu metu nedėkite dviejų maisto ruošimo indų.
- ▶ Jei indas neteisingai uždėtas ant virimo arba keptuvo zonos, gali labai įkaisti rankenos. Maisto ruošimo indą dėkite virimo arba keptuvo zonos viduryje.
- ▶ Jeigu maisto ruošimo indams naudojate indukcinės kaitlentės adapterio plokštę, galite pažeisti arba net sugadinti indukcijos generatorius. Nenaudokite indukcijos adapterių plokščių.

Valymas ir priežiūra

- ▶ Valymo garais prietaiso garai gali patekti ant įtampingųjų dalių ir sukelti trumpąjį jungimą.
Kaitlentės niekada nevalykite valymo garais prietaisu.
- ▶ Jei kaitlentė įmontuota virš orkaitės arba viryklės su pirolizės funkcija, nenaudokite jos, jei įjungėte pirolizės programą, nes gali suveikti kaitlentės apsauga nuo perkaitimo (žr. atitinkamą skyrių).
- ▶ “Miele” suteikia iki 15 metų arba mažiausiai 10 metų garantiją at-sarginėms dalims, kurios reikalingos prietaiso funkcijoms užtikrinti, atsižvelgiant į Jūsų kaitlentės gamybos seriją.

Energijos taupymo patarimai

- Troškindami stenkitės naudoti maisto ruošimo indų dangčius. Tai padės apsaugoti nuo nereikalingo šilumos praradimo.
- Troškinimui nenaudokite daug vandens.
- Skysčiams užvirus arba baigę kepinti perjunkite žemesnę galios pakopą.
- Norėdami sutrumpinti troškinimo laiką, naudokite greitpuodį.

Pakuotės utilizavimas

Pakuotė, skirta prietaiso gabenimui, apsaugo jį nuo pažeidimų gabenant. Pakavimo medžiagos pasirinktos atsižvelgiant į ekologinį tvarumą ir techninius utilizavimo veiksnius, jas galima perdirbti.

Grąžinant pakuotę perdirbimui, taupomos žaliavos. Pasinaudokite konkrečių medžiagų surinkimo punktais ir grąžinimo galimybėmis. Jums prietaisą parduvęs "Miele" pardavėjas pakuotę priims atgal.

Seno prietaiso utilizavimas

Elektros ir elektroniniuose prietaisuose naudojamos vertingos medžiagos. Juose taip pat yra medžiagų, mišinių ir konstrukcinių elementų, kurie reikalingi nepriekaištingam įrangos veikimui bei saugumui užtikrinti. Patekusios į buitines atliekas arba naudojamos netinkamai, šios medžiagos gali pakenkti žmonių sveikatai ir aplinkai. Senos įrangos jokia būdu nemeskite kartu su buitinėmis atliekomis.



Pristatykite prietaisą į artimiausią nenaudojamos elektros ir elektroninės įrangos nemokamo surinkimo punktą perdirbimui ir utilizavimui, grąžinkite pardavėjui arba "Miele". Prieš pristatydami seną prietaisą utilizuoti, ištrinkite visus asmeninius duomenis. Įstatymuose numatyta tvarka esate įpareigotas išimti iš prietaiso senas baterijas ir akumuliatorius, kurių nereikia išardyti. Taip pat galima išimti ir nepažeisti lempas. Pristatykite juos į specializuotą surinkimo punktą, kur šie yra neatlygintinai surinkami. Pasirūpinkite, kad išvežti skirta sena įranga būtų laikoma vaikams nepasiekiamoje vietoje.

Kaitlentė

KM 7404 FX, KM 7464 FR, KM 7464 FL, KM 7466 FR, KM 7466 FL

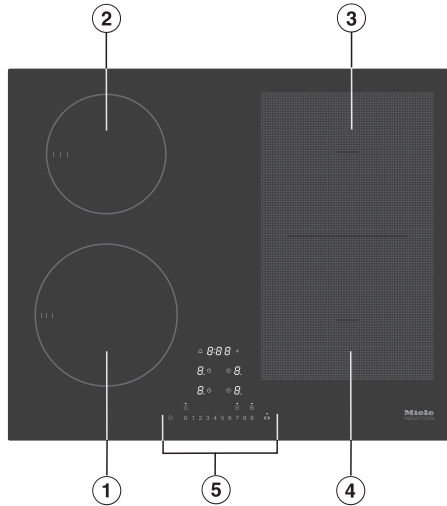

- ① Kaitvietė su “TwinBooster”
- ② Kaitvietė su “TwinBooster”
- ③ “PowerFlex” kaitvietė su “TwinBooster”
galima derinti su “PowerFlex” kaitvietė ④ ir “PowerFlex” maisto ruošimo zona
- ④ “PowerFlex” kaitvietė su “TwinBooster”
- ⑤ Valdymo ir indikacijos elementai

Susipažinimas

KM 7414 FX, KM 7414 FX Glas, KM 7474 FR, KM 7474 FL

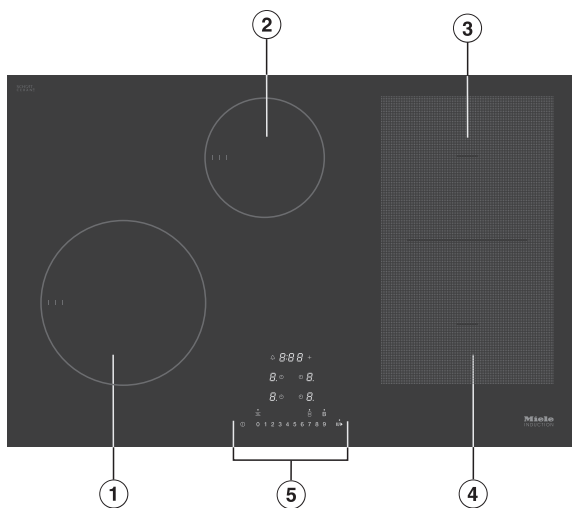

- ① Kaitvietė su “TwinBooster”
- ② Kaitvietė su “TwinBooster”
- ③ “PowerFlex” kaitvietė su “TwinBooster”
galima derinti su “PowerFlex” kaitviete ④ ir “PowerFlex” maisto ruošimo zona
- ④ “PowerFlex” kaitvietė su “TwinBooster”
- ⑤ Valdymo ir indikacijos elementai

KM 7465 FR, KM 7465 FL

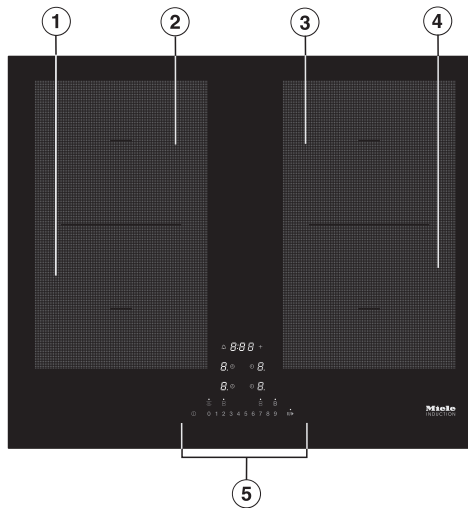

- ① “PowerFlex” kaitvietė su “TwinBooster”
- ② “PowerFlex” kaitvietė su “TwinBooster” galima derinti su “PowerFlex” kaitviete ① ir “PowerFlex” maisto ruošimo zona
- ③ “PowerFlex” kaitvietė su “TwinBooster” galima derinti su “PowerFlex” kaitviete ④ ir “PowerFlex” maisto ruošimo zona
- ④ “PowerFlex” kaitvietė su “TwinBooster”
- ⑤ Valdymo ir indikacijos elementai

Susipažinimas

Valdymo ir indikaciniai elementai

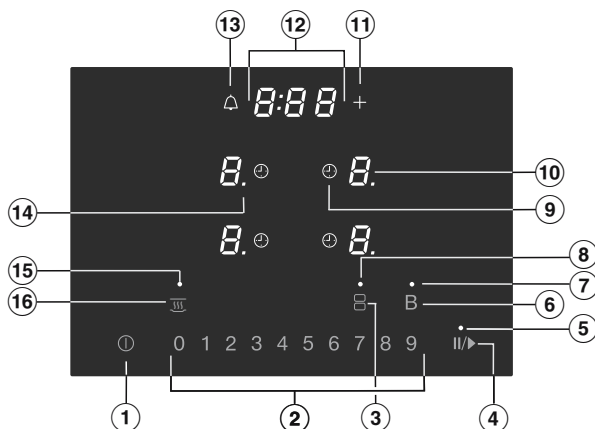

- ① Kaitlentės Ij. / išj. jutiklinis mygtukas
- ② Jutiklinių mygtukų skaitmenų eilutė
– Galios pakopai nustatyti
– Laikui nustatyti
- ③ “PowerFlex” kaitviečių jutiklinis mygtukas
“PowerFlex” kaitviečių sujungimui / atskyrimui rankiniu būdu
- ④ “Stop&Go” jutiklinis mygtukas
Sustabdyti / paleisti vykdomą kepimo procesą
- ⑤ Rodmuo “Stop&Go”
“Stop&Go” funkcija įjungta
- ⑥ Jutiklinis mygtukas “Booster”
- ⑦ Rodmuo “Booster”
“Booster” funkcija įjungta
- ⑧ “PowerFlex” maisto ruošimo zonos indikatorius
- ⑨ Automatinio išjungimo jutiklinis mygtukas
Automatiškai išjungia kaitvietes

⑩ Kaitviečių pasirinkimo ir rodymo jutiklinis mygtukas

<i>0</i>	Kaitvietė paruošta naudoti
nuo <i>1</i> iki <i>9</i>	Galios pakopa
<i>≡</i>	Liekamoji šiluma
<i>R</i>	Automatinė užvirinimo sistema
<i>⤵</i>	Maisto ruošimo indo nėra arba jis netinka
<i>,</i>	“TwinBooster” 1 lygis
<i>,,</i>	“TwinBooster” 2 lygis
<i>h</i>	Šilumos palaikymas

⑪ Įvesties jutiklinis mygtukas

- Programavimui pakeisti
- Laikui pritaikyti

⑫ Rodmuo “Laikmatis”

Nuo <i>0:00</i>	Trukmė
iki <i>9:59</i>	
<i>LOC</i>	Paleidimo blokatorius / užraktas įjungtas
<i>dE</i>	Parodomasis režimas įjungtas

⑬ Laikmačio jutiklinis mygtukas

⑭ Rodmuo “Galios pakopa – išplėstas nustatymų diapazonas”

⑮ Maisto pašildymo rodmuo
Maisto pašildymo funkcija įjungta

⑯ Šilumos palaikymo jutiklinis mygtukas
Įjungti / išjungti šilumos palaikymo funkciją

Susipažinimas

Kaitviečių duomenys

KM 7404 FX, KM 7464 FR, KM 7464 FL, KM 7466 FR, KM 7466 FL					
Kaitvietė	Dydis cm ¹		Maks. galia vatais, esant 230 V ²		Sujungta kaitvietė ³
	∅	<input type="checkbox"/>			
①	14–19	–	įprasta “TwinBooster”, 1 pakopa “TwinBooster”, 2 pakopa	1850 2500 3000	④
②	10–16	–	įprasta “TwinBooster”, 1 pakopa “TwinBooster”, 2 pakopa	1400 1700 2200	③
③	15–23	15 x 15 – 23 x 19	įprasta “TwinBooster”, 1 pakopa “TwinBooster”, 2 pakopa	2100 3000 3650	②
④	15–23	15 x 15 – 23 x 19	įprasta “TwinBooster”, 1 pakopa “TwinBooster”, 2 pakopa	2100 3000 3650	①
③ + ④	22–23	22 x 22 – 23 x 39	įprasta “TwinBooster”, 1 pakopa “TwinBooster”, 2 pakopa	3400 4800 7300	–
			Iš viso	7300	

¹ Nurodytoje srityje galima naudoti bet kokio skersmens / pagrindo puodus (plotis x gylis).

² Nurodyta galia gali skirtis, atsižvelgiant į maisto ruošimo indų dydį ir medžiagą, iš kurios jie pagaminti.

³ Kad būtų galima padidinti galią, kaitviečių elektros sistema yra sujungta, žr. skyriaus “Veikimo principas” poskyrį “Energijos valdymas”.

KM 7414 FX, KM 7414 FX Glas, KM 7474 FR, KM 7474 FL				
Kaitvietė	Dydis cm ¹		Maks. galia vatais, esant 230 V ²	Sujungta kaitvietė ³
	∅			
①	16–22	–	įprasta 2300 “TwinBooster”, 1 pakopa 3000 “TwinBooster”, 2 pakopa 3650	④
②	10–16	–	įprasta 1400 “TwinBooster”, 1 pakopa 1700 “TwinBooster”, 2 pakopa 2200	③
③	15–23	15 x 15 – 23 x 19	įprasta 2100 “TwinBooster”, 1 pakopa 3000 “TwinBooster”, 2 pakopa 3650	②
④	15–23	15 x 15 – 23 x 19	įprasta 2100 “TwinBooster”, 1 pakopa 3000 “TwinBooster”, 2 pakopa 3650	①
③ + ④	22–23	22 x 22 – 23 x 39	įprasta 3400 “TwinBooster”, 1 pakopa 4800 “TwinBooster”, 2 pakopa 7300	–
			Iš viso 7300	

¹ Nurodytoje srityje galima naudoti bet kokio skersmens / pagrindo puodus (plotis x gylis).

² Nurodyta galia gali skirtis, atsižvelgiant į maisto ruošimo indų dydį ir medžiagą, iš kurios jie pagaminti.

³ Kad būtų galima padidinti galią, kaitviečių elektros sistema yra sujungta, žr. skyriaus “Veikimo principas” poskyrį “Energijos valdymas”.

Susipažinimas

KM 7465 FR, KM 7465 FL					
Kaitvietė	Dydis cm ¹		Maks. galia vatais, esant 230 V ²		Sujungta kaitvietė ³
	∅				
①	15–23	15 x 15	įprasta	2100	④
		–	“TwinBooster”, 1 pakopa	3000	
		23 x 19	“TwinBooster”, 2 pakopa	3650	
②	15–23	15 x 15	įprasta	2100	③
		–	“TwinBooster”, 1 pakopa	3000	
		23 x 19	“TwinBooster”, 2 pakopa	3650	
③	15–23	15 x 15	įprasta	2100	②
		–	“TwinBooster”, 1 pakopa	3000	
		23 x 19	“TwinBooster”, 2 pakopa	3650	
④	15–23	15 x 15	įprasta	2100	①
		–	“TwinBooster”, 1 pakopa	3000	
		23 x 19	“TwinBooster”, 2 pakopa	3650	
① + ② ③ + ④	22–23	22 x 22	įprasta	3400	–
		–	“TwinBooster”, 1 pakopa	4800	
		23 x 39	“TwinBooster”, 2 pakopa	7300	
			Iš viso	7300	

¹ Nurodytoje srityje galima naudoti bet kokio skersmens / pagrindo puodus (plotis x gylis).

² Nurodyta galia gali skirtis, atsižvelgiant į maisto ruošimo indų dydį ir medžiagą, iš kurios jie pagaminti.

³ Kad būtų galima padidinti galią, kaitviečių elektros sistema yra sujungta, žr. skyriaus “Veikimo principas” poskyrį “Energijos valdymas”.

Elektros energijos valdiklis

Bendroji galia

Kaitlentei nustatyta maksimali pilnutinė galia, kurią dėl saugumo draudžiama viršyti. Maksimalią bendrąją galią galima sumažinti, žr. skyrių “Nustatymų pritaikymas”.

Kuo didesnė kaitlentės bendroji galia, tuo daugiau galios pakopų / funkcijų galima naudoti vienu metu.

Jeigu nustatytoms galios pakopoms / funkcijoms reikalinga didesnė galia, negu gali suteikti bendroji galia, kaitlentė galimą galią paskirsto kaitvietėms.

Galios paskirstymas

Atitinkamai 2 kaitlentės kaitvietes galima sujungti tarpusavyje. Sujungus kaitvietes, vienos kaitvietės (A) galia perduodama į kitą kaitvietę (B). Dėl perduotos galios sumažėja kaitvietės (A) galia.

Pavyzdys: įjungiamo (B) kaitvietės “Booster” pakopa.

Kuriai kaitvietei (B) reikalinga galia, nustatoma pagal paskutinį pasirinktą kaitlentės nustatymą.

Daugiau informacijos apie leidžiamą maksimalią bendrąją galią ir kurias kaitvietes galima sujungti tarpusavyje, ieškokite skyriaus “Susipažinimas” poskyryje “Kaitviečių duomenys”.

Maksimalią bendrąją galią galima sumažinti, žr. skyrių “Nustatymų pritaikymas”.

Galios paskirstymo poveikis

Jeigu sumažinama vienos kaitvietės galia, tai gali paveikti galią atiduodančią kaitvietę:

- sumažinama galios pakopa;
- išjungiamo automatinė užvirinimo sistema; toliau naudojama nustatyta lėto troškinimo pakopa; jeigu galios nepakanka, automatiškai perjungiamo žemesnė galios pakopa;
- išjungiamo “Booster” funkcija;
- išjungiamo kaitvietė.

Jeigu kaitvietė daugiau neatiduoda galios, galios pakopa vėl gali būti padidinta.

Patarimas: jeigu ant vienos kaitvietės norite ruošti didelį kiekį maisto produktų, kitose kaitvietėse sumažinkite galios pakopą.

Susipažinimas

Valdymo principas

Išjungta kaitlentė

Kai kaitlentė yra išjungta, matomi tik jutiklinių mygtukų simboliai ir nustatytos galios pakopos. Įjungus kaitlentę, užsidega kiti jutikliniai mygtukai.

Valdymas

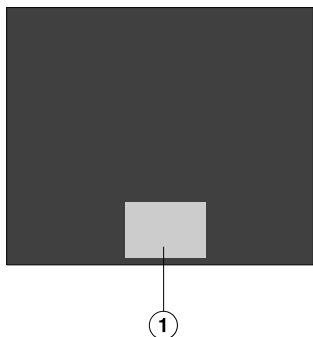

① Jutiklinių mygtukų ir indikatorių zona

Jūsų stiklo keramikos kaitlentė yra su jutikliniais mygtukais, kurie reaguoja į bakstelėjimą pirštu.

Bet kokia jutiklinių mygtukų reakcija patvirtinama garsiniu signalu.

Prietaiso įjungimo / išjungimo mygtuką ①, saugumo sumetimais, lieskite ilgiau negu kitus mygtukus.

Kaitvietės pasirinkimas

Jeigu ketinate atlikti kaitvietės nustatymus, turite pasirinkti kaitvietę.

Norėdami pasirinkti kaitvietę, palieskite atitinkamos kaitvietės indikatorių. Palietus kaitvietės indikatorių, šis pradės šviesti.

Jeigu kaitvietės indikatorius mirksi, kaitvietė yra pasirinkta, galite atlikti jos nustatymus.

Išimtis: jeigu įjungta tik viena kaitvietė, nustatymams suaktyvinti nereikia pasirinkti kaitvietės.

Sujungimas į tinklą

Jūsų kaitlentėje yra integruotas WLAN modulis. Kaitlentę galima jungti prie namų WLAN tinklo arba tik prie jūsų “Miele” gartraukio.

“Miele@home”

Savo mobiliajame prietaise įdiegę “Miele” programėlę, galėsite atlikti toliau nurodytus veiksmus:

- peržiūrėti informaciją apie savo kaitlentės veikimą;
- peržiūrėti nuorodas apie savo kaitlentės programos eigą;
- sujungti WLAN funkciją palaikančius “Miele” buitinius prietaisus į vieną bendrą “Miele@home” namų tinklą;
- prijungtą “Miele” gartraukį valdyti automatiškai naudojant kaitlentės nustatymus (“Con@ctivity 3.0”).

Tiesioginis sujungimas su gartraukiu

Užmezgę tiesioginį ryšį su “Miele” gartraukiu, galite atlikti toliau nurodytus veiksmus:

- prijungtą “Miele” gartraukį valdyti automatiškai naudojant kaitlentės nustatymus (“Con@ctivity 3.0”).

Susipažinimas

Funkcijos

“Con@ctivity 3.0”

“Con@ctivity 3.0” padeda užmegzti tiesioginį ryšį tarp jūsų kaitlentės ir “Miele” gartraukio. Ryšys užmezgamas prijungus prie interneto tinklo. “Con@ctivity 3.0” funkcija leidžia valdyti gartraukį automatiškai, atsižvelgiant į kaitlentės veikimo režimą.

Daugiau informacijos ieškokite savo gartraukio naudojimo ir montavimo instrukcijoje.

Nuolatinis puodo atpažinimas

Uždėjus indą ant kaitvietės, automatiškai aktyvinama kaitvietės skaitmenų eilutė.

Puodo ir puodo dydžio atpažinimas

Kaitvietė atpažįsta maisto ruošimo indą ir jo dydį. Energijos atidavimas pritaikomas prie puodo dydžio.

“PowerFlex” maisto ruošimo zona

“PowerFlex” maisto ruošimo zonoje sujungiamos 2 “PowerFlex” kaitvietės. Tai leidžia naudoti didesnę maisto ruošimo indą.

Jeigu uždedate pakankamai didelį maisto ruošimo indą, “PowerFlex” kaitvietės automatiškai sujungiamos į vieną “PowerFlex” maisto ruošimo zoną (žr. skyriaus “Susipažinimas” poskyrį “Kaitvietės duomenys”). “PowerFlex” kaitvietes galite sujungti ir rankiniu būdu.

“Booster” funkcija

“Booster” funkcija padidina galią. Šią funkciją naudokite, jeigu norite užvirinti didelį skysčio kiekį (pvz., vandenį makaronams virti).

“Stop&Go”

Suaktyvinus “Stop&Go” funkciją, visų įjungtų kaitviečių galios pakopa sumažinama iki 1. Išjungus kaitvietės toliau veiks, bus naudojama paskutinė nustatytoji galios pakopa.

Patarimas: naudokite šią funkciją, jeigu norite greitai pašalinti nešvarumus nuo valdymo elementų arba jei kyla pavojus, kad patiekalas išbėgs.

Išplėstos galios pakopos

Tarp galios pakopų galima perjungti kitas pakopas. Šios tarpinės pakopos padeda lengviau nustatyti maisto ruošimo indų galią.

Automatinė užvirinimo sistema

Įjungus automatinę užvirinimo sistemą, maisto ruošimo zona automatiškai kaitinama didžiausia galia (užvirimo paspartinimas), tada persijungia į nustatytą galios pakopą (virimo palaikymo lygis).

Laikmatis

Galima naudoti dvi laikmačio funkcijas:

- trumpajai trukmei nustatyti;
- automatiškai išjungti kaitvietes.

Funkcijas galima naudoti vienu metu.

Laikmatis

Galite nustatyti žadintuvą su kaitlente nesusijusiems procesams.

Automatinio išjungimo funkcija

Galite nustatyti laiką, po kurio kaitvietė išsijungs automatiškai. Šią funkciją vienu metu galima naudoti su visomis kaitvietėmis.

Paleidimo blokatorius

Jeigu paleidimo blokatorius suaktyvintas, kaitlentės negalėsite įjungti.

Užraktas

Užraktą galima įjungti tik jeigu kaitlentė yra įjungta. Jeigu užraktas įjungtas, kaitlentės negalėsite naudoti.

Pakartotinis įjungimas

Jeigu netyčia išjungsitė kaitlentę, ši funkcija leis atkurti visus pasirinktus nustatymus. Kaitlentę būtina vėl įjungti per 10 sekundžių.

Šilumos palaikymas

Ši funkcija padeda išlaikyti šiltus ką tik paruoštus patiekalus.

Ilgiausia šilumos palaikymo trukmė – 2 valandos.

Programavimas

Kaitlentės nustatymus galite rinktis pagal savo asmeninius poreikius.

Parodomasis režimas

Ši funkcija leidžia parodyti kaitlentės veikimą neįjungus kaitinimo.

Liekamosios šilumos indikatorius

Jeigu kaitvietė yra įkaitusi, išjungus šviečia liekamosios šilumos indikatorius.

Vėstant stiklo keramikos plokštei, vienas po kito užgęsta ir liekamosios šilumos indikatorius stulpeliai. Paskutinis liekamosios šilumos indikatorius stulpelis užges tik tada, kai bus galima saugiai liesti stiklo keramikos plokštę.

Susipažinimas

Apsauginis išsijungimas

Uždengti jutikliniai mygtukai

Jeigu jutikliai bus uždengti ilgiau negu 10 sekundžių (pvz., pirštu, ištekėjus patiekalui arba uždėjus daiktą), kaitlentė automatiškai išsijungia. Kelias sekundes laikmačio rodmenyje rodomas *F*. Jeigu paveiktas ① jutiklinis mygtukas, užsidega *F* jutiklinis mygtukas ir degs tol, kol nuimsite pastatytą daiktą arba nuvalysite nešvarumus.

Nuėmus uždėtus daiktus arba nuvalius nešvarumus, *F* užgęsta, o kaitlentę vėl galima naudoti.

Per ilgą naudojimo trukmė

Prietaisas buvo naudojamas neįprastai ilgą laiką. Suveikė apsauginio išsijungimo funkcija. Šis laiko tarpas priklauso nuo pasirinktos galios pakopos. Jeigu jis buvo viršytas, išsijungia kaitinimo elementas, rodoma liekamoji šiluma. Ijunkite ir vėl išjunkite kaitvietę. Ši vėl bus paruošta naudoti.

Galite pritaikyti apsauginį išsijungimą pakeisdami apsaugos lygį (žr. skyriaus "Nustatymų pritaikymas").

Galios pakopa *	Maksimali veikimo trukmė [val.:min.]		
	Apsaugos lygis		
	0**	1	2
1	10:00	8:00	5:00
1.	10:00	7:00	4:00
2/2.	5:00	4:00	3:00
3/3.	5:00	3:30	2:00
4/4.	4:00	2:00	1:30
5/5.	4:00	1:30	1:00
6/6.	4:00	1:00	00:30
7/7.	4:00	00:42	00:24
8	4:00	00:30	00:20
8.	4:00	00:30	00:18
9	1:00	00:24	00:10

* Taškeliu pažymėtas galios pakopas galima naudoti tik pasirinkus padidintą galios pakopų diapazoną (žr. skyrių "Nustatymų diapazonai").

** Gamyklinis nustatymas

Apsauga nuo perkaitimo

Siekiant išvengti kaitlentės pažeidimų dėl per aukštos temperatūros, suveikia apsauga nuo perkaitimo:

Apsaugos nuo perkaitimo priemonės

- Įjungta "Booster" funkcija nutraukiama.
- Sumažinama nustatyta galios pakopa.
- Kaitvietė išsijungia. Laikmačio rodmenyje mirksi *Err* pakaitomis su 044.
- Išsijungia visos kaitvietės.

Apsaugos nuo perkaitimo priežastys

Apsauga nuo perkaitimo įsijungia, jeigu:

- kaitinamas tuščias maisto ruošimo indas;
- kaitinami riebalai arba aliejus, kai nustatyta aukšta galios pakopa;
- nepakankamai vėdinama apatinė kaitlentės dalis;
- atnaujinus elektros tiekimą, karšta kaitvietė vėl įjungiama.

Pirmasis paleidimas

Kaitlentės išėmimas iš pakuotės

- Prie pristatymo dokumentų pridėtą specifikacijų lentelę priklijuokite tam numatytoje vietoje, žr. skyrių “Klientų aptarnavimo tarnyba”.
- Jeigu yra, nuimkite apsauginę plėvelę ir lipdukus.

Pirmasis kaitlentės nuvalymas

- Prieš pirmą kartą naudodami, nuvalykite kaitlentę drėgna šluoste.
- Kaitlentę nusausinkite.

Kaitlentės pirmasis įjungimas

Metaliniai konstrukciniai elementai yra apsaugoti priežiūros priemone. Pirmą kartą naudojant prietaisą, gali pasklisti kvapas ir dūmai. Šylant indukcinėms ritėms, pirmomis valandomis gali pasklisti specifinis kvapas. Kiekvieną kartą naudojant, šis kvapas mažės, kol galutinai išnyks.

Kvapas ir galimai pasklidę dūmai nereiškia, kad prietaisas netinkamai prijungtas arba sugedęs, jie nėra kenksmingi.

“Miele@home”

“Miele” programėlės diegimas

Galimybė naudotis “Miele” programėle priklauso nuo “Miele@home” paslaugos pasiekiamumo jūsų šalyje. Daugiau informacijos apie paslaugos pasiekiamumą ieškokite interneto svetainėje www.miele.com.

“Miele” programėlę galima nemokamai atsisiųsti iš “Apple App Store”[®] arba “Google Play Store”[™].



- Savo mobiliajame įrenginyje įdiekite “Miele” programėlę.

“Miele@home” diegimas

WLAN ryšys dalinasi dažnio diapazonu su kitais prietaisais (pvz., mikrobangų krosnelėmis, nuotoliniu būdu valdomais žaislais). Dėl to galimi laikini arba nuolatiniai ryšio trukdžiai. Todėl nuolatinis siūlomų funkcijų pasiekiamumas negali būti užtikrinamas.

Prijungus prie tinklo parengties režime kaitlentės sąnaudos siekia maks. 2 W.

Yra kelios galimybės savo kaitlentę prijungti prie WLAN tinklo.

Pirmasis paleidimas

Prisijungimas per “Miele” programėlę

- Veikia namų WLAN tinklas.
- Prietaiso pastatymo vietoje WLAN tinklo signalas yra pakankamai stiprus.
- Nėra tiesioginio WLAN ryšio tarp kaitlentės ir “Miele” gartraukio (“Con@ctivity 3.0”)
- Jūsų galiniame įrenginyje yra įdiegta “Miele” programėlė.

■ Atverkite “Miele” programėlę.

■ Įjunkite kaitlentę.

■ Vienu metu palieskite ir 6 sekundes laikykite jutiklius 0 ir 5.

Laikmačio rodmenyje sekundės skaičiuojamos atgaline seka. Pasibaigus nustatytam laikui, laikmačio rodmenyje 10 sek. rodomas kodas `1:01`.

Turite 10 minučių konfigūruoti WLAN.

■ Vadovaukitės programėlės naudojimo vadovu.

Galite naudotis visomis “Miele@home” funkcijomis.

Prisijungimas per WPS

- Veikia namų WLAN tinklas.
- Prietaiso pastatymo vietoje WLAN tinklo signalas yra pakankamai stiprus.
- Nėra tiesioginio WLAN ryšio tarp kaitlentės ir "Miele" gartraukio ("Con@ctivity 3.0")
- Turite maršruto parinktuvą, kuris palaiko WPS ("WiFi" apsaugota sąranka).

- Vienu metu palieskite ir 6 sekundes laikykite jutiklius 0 ir 6.

Laikmačio rodmenyje sekundės skaičiuojamos atgaline seka. Joms pasibaigus, kol bandoma prisijungti, laikmačio rodmenyje rodoma "bėganti švieselė" (maks. 120 sek.).

Prisijungti per WPS galima tik per šias 120 sekundžių.

- Savo WLAN maršruto parinktuve aktyvinkite WPS funkciją.

Jeigu prisijungimas sėkmingas, laikmačio rodmenyje rodomas kodas $\mathcal{L}:DZ$. Jeigu prisijungti nepavyko, laikmačio rodmenyje rodomas kodas $\mathcal{L}:D1$. Gali būti, kad nepakankamai greitai savo maršruto parinktuve aktyvinote WPS. Dar kartą atlikite pirmiau aprašytus veiksmus.

- Įdiekite "Miele" programėlę.
- Vadovaukitės programėlės naudojimo vadovu.

Galite naudotis visomis "Miele@home" funkcijomis.

Patarimas: jeigu neįmanoma užmegzti ryšio per WPS su jūsų WLAN maršruto parinktuvu, pasinaudokite "Miele" programėle.

Pirmasis paleidimas

Proceso nutraukimas

- Palieskite bet kurį jutiklinį mygtuką.

Nustatymų atkūrimas

Atkurkite nustatymus, jeigu kaitlentę ke-
tinate utilizuoti, parduoti arba jeigu keti-
nate eksploatuoti naudotą prietaisą. Iš-
trynus visus asmeninius duomenis, bu-
vę prietaiso savininkai neturės prieigos
prie jūsų prietaiso.

Pakeitus maršruto parinktuvą, nebūtina
atkurti nustatymų.

- Ijunkite kaitlentę.
- Vienu metu palieskite ir 6 sekundes
laikykite jutiklius 0 ir 9.

Laikmačio rodmenyje sekundės skai-
čiuojamos atgaline seka.

Pasibaigus nustatytam laikui, laikmačio
rodmenyje 10 sek. rodomas ko-
das ƒ:00.

Tiesioginio ryšio su gartraukiu užmezgimas

Prijungus prie tinklo parengties režime kaitlentės sąnaudos siekia maks. 2 W.

WLAN ryšio pasiekiamumas

WLAN ryšys dalinasi dažnio diapazonu su kitais prietaisais (pvz., mikrobangų krosnelėmis, nuotoliniu būnu valdomais žaislais). Galimi laikini arba nuolatiniai ryšio sutrikimai. Todėl gali nepavykti užtikrinti nuolatinį siūlomų funkcijų pasiekiamumą.

Tiesioginio ryšio su gartraukiu užmezgimas

Daugiau informacijos apie gartraukio prijungimą rasite susijusioje naudojimo ir montavimo instrukcijoje.

- "Miele" gartraukis su "Con@ctivity 3.0"
- Kaitlentė neprijungta prie jūsų namų tinklo ("Miele@home")

- Įjunkite kaitlentę.
- Vienu metu palieskite ir 6 sekundes laikykite jutiklius 0 ir 7.

Laikmačio rodmenyje sekundės skaičiuojamos atgaline seka. Joms pasibaigus, kol bandoma prisijungti, laikmačio rodmenyje rodoma "bėganti švieselė". Jeigu prisijungimas sėkmingas, laikmačio rodmenyje rodomas kodas $\overline{C:D2}$. Jeigu prisijungti nepavyko, laikmačio rodmenyje rodomas kodas $\overline{C:D1}$. Dar kartą atlikite pirmiau aprašytus veiksmus.

Sėkmingai prisijungus, nuolat švies 2 ir 3 gartraukio indikatoriai.

- Norėdami išeiti iš prisijungimo režimo, palieskite gartraukio papildomo veikimo mygtuką $\overline{5\text{A}^{15}}$.

"Con@ctivity 3.0" funkcija yra suaktyvinta.

Pirmasis paleidimas

Proceso nutraukimas

- Palieskite bet kurį jutiklinį mygtuką.

Nustatymų atkūrimas

Atkurkite nustatymus, jeigu kaitlentę ke-
tinate utilizuoti, parduoti arba jeigu keti-
nate eksploatuoti naudotą prietaisą. Iš-
trynus visus asmeninius duomenis, bu-
vę prietaiso savininkai neturės prieigos
prie jūsų prietaiso.

Pakeitus maršruto parinktuvą, nebūtina
atkurti nustatymų.

- Ijunkite kaitlentę.
- Bet kurioje skaitmenų eilutėje palies-
kite “0”.
- Vienu metu palieskite ir 6 sekundes
laikykite jutiklius 0 ir 9.

Laikmačio rodmenyje sekundės skai-
čiuojamos atgaline seka.

Pasibaigus nustatytam laikui, laikmačio
rodmenyje 10 sek. rodomas ko-
das E:00 .

Valdymo saugos nurodymai

 Perkaitinus maistą, gali kilti gaisras.

Be priežiūros paliktas ruošiamas maistas gali perkaisti ir užsidegti.
Nepalikite veikiančios kaitlentės be priežiūros.

 Galite nusideginti prisilietę prie karštų kaitviečių.

Baigus ruošti maistą, kaitvietės yra karštos.
Nelieskite kaitviečių, kol šviečia liekamosios šilumos indikatoriai.

 Galite nusideginti prisilietę prie karštų reikmenų.

Jei kaitlentė įjungta, netyčia įjungus arba esant liekamajai šilumai, gali įkaisti ant kaitlentės palikti metaliniai daiktai.

Nenaudokite kaitlentės kaip stalviršio.

Baigę naudoti, mygtuku  išjunkite kaitlentę.

 Ant jutiklinių mygtukų ir (arba) indikatorių uždėję karštus maisto ruošimo indus galite pažeisti po jais esančią elektroniką.

Nereaguoja jutikliniai mygtukai.

Prietaisas gali neplanuotai įsijungti arba išsijungti.

Kaitlentė išsijungia savaime (žr. skyriaus “Susipažinimas” poskyrį “Apsauginis išsijungimas”).

Ant jutiklinių mygtukų ir indikatorių nedėkite karštų maisto ruošimo indų.

Valdymas

Kaitlentės įjungimas

- Palieskite jutiklinį mygtuką ①.

Užsidega visi jutikliniai mygtukai.

Neatliekant jokių veiksmų, dėl saugumo kaitlentė po kelių sekundžių išsijungs.

Kaitlentės / kaitvietės išjungimas

Kaitlentės išjungimas

- Norėdami išjungti kaitlentę, o kartu ir visas kaitvieteles, palieskite jutiklinį mygtuką ①.

Kaitvietės išjungimas

- Norėdami išjungti kaitvietę, palieskite atitinkamos kaitvietės indikatorius.

Kaitvietės indikatorius pradeda mirksėti.

- Skaitmeninėje eilutėje palieskite jutiklinį mygtuką “0”.

Maisto ruošimo indų išdėstymas

Daugiau informacijos apie maisto ruošimo indų išdėstymą ir padėtį ieškokite savo kaitlentės modelio kaitviečių naudojimo aprašyme (žr. skyriaus “Susipažinimas” poskyrį “Kaitviečių duomenys”).

- Išdėstykite maisto ruošimo indus, kaip parodyta:

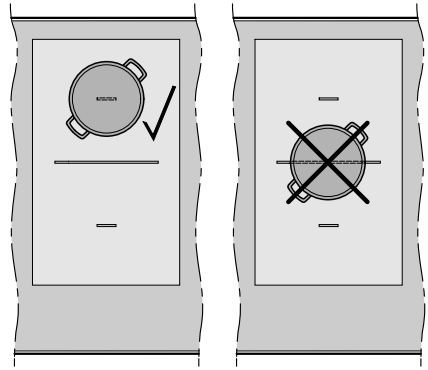

“PowerFlex” kaitvietė

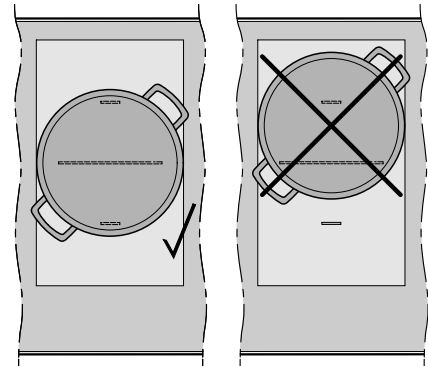

“PowerFlex” kaitvietė

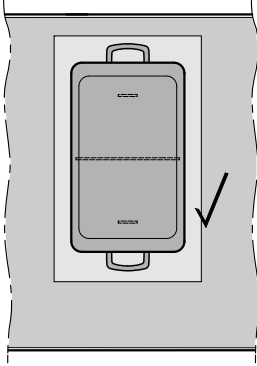

“PowerFlex” kaitvietė

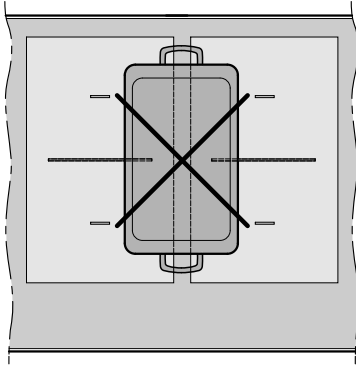

“PowerFlex” kaitvietė

Valdymas

Galios pakopa

Galios pakopos nustatymas

Gamykloje įjungta nuolatinė puodo atpažinimo funkcija (žr. skyrių “Nustatymų pritaikymas”). Ant įjungtos kaitvietės uždėjus indą, pradės mirksėti kaitvietės indikatorius.

- Uždėkite indą ant norimos kaitvietės.

Kaitvietės indikatorius pradeda mirksėti.

- Skaitmenų eilutėje palieskite norimos galios pakopos jutiklinį mygtuką.

Kaitvietės indikatoriuje kelias sekundes mirksės nustatyta galios pakopa, tada pradės šviesti nuolatos.

Galios pakopos nustatymas – padidintas nustatymų diapazonas

Išplėstinis galios pakopų diapazonas yra nustatytas (žr. skyrių “Nustatymų pritaikymas”).

- Palieskite skaitmenų eilutę tarp galios pakopų.

Kelias sekundes mirksi nustatytos galios pakopa, tada pradeda šviesti nuolatos. Tarpinės pakopos pažymėtos šviečiančiu tašku šalia skaičiaus.

Galios pakopos keitimas

- Palieskite atitinkamos kaitvietės indikatorių.

Kaitvietės indikatorius pradeda mirksėti.

- Skaitmenų eilutėje palieskite norimos galios pakopos jutiklinį mygtuką.

“PowerFlex” kaitviečių sujungimas ir atskyrimas rankiniu būdu

- Jeigu “PowerFlex” kaitvietes norite sujungti arba atskirti rankiniu būdu, palieskite jutiklinį mygtuką .

“Booster” funkcija

“Booster” funkcijos įjungimas

Suaktyvinus “Booster” funkciją, gali pakeisti sujungtų kaitviečių nustatymai, žr. skyriaus “Susipažinimas” poskyrį “Energijos valdymas”.

“Booster” funkciją vienu metu galima naudoti:

- bet kuriai bet kurios pusės kaitvietai arba
- abiem vienos pusės kaitvietėms arba
- “PowerFlex” maisto ruošimo zonai

“Booster” suaktyvinamas maks. 15 min.

“TwinBooster” 1 lygis

- Palieskite norimos kaitvietės jutiklinį mygtuką.
- 1 kartą palieskite **B** jutiklinį mygtuką.

Kaitvietės indikatoriuje rodoma „.

“TwinBooster” 2 lygis

- Palieskite norimos kaitvietės jutiklinį mygtuką.
- 2 kartus palieskite **B** jutiklinį mygtuką.

Kaitvietės indikatoriuje rodoma „.

“Booster” išjungimas

- Palieskite norimos kaitvietės jutiklinį mygtuką.

Kaitvietės indikatorius pradeda mirksėti.

- Lieskite jutiklinį mygtuką **B**, kol užges indikatoriaus lemputės

arba

- Nustatykite kitą galios pakopą.

Jeigu “Booster” išjungiate arba “Booster” trukmės pabaigoje ir

- prieš suaktyvinant “Booster” nepasirinkate jokios galios pakopos, automatiškai perjungiama 9 galios pakopa;
- prieš suaktyvinant “Booster” buvo pasirinkta galios pakopa, automatiškai perjungiama prieš tai pasirinkta galios pakopa.

“Stop&Go” įjungimas / išjungimas

Negalėsite keisti kaitviečių galios lygių ir laikmačio nustatymų. Galėsite tik išjungti kaitlentę. Toliau skaičiuojamas trumposios trukmės, išsijungimo, “Booster” funkcijos ir užvirinimo paspartinimo laikas.

Jeigu funkcija neišjungiama per 1 val., kaitlentė išsijungia automatiškai.

- Palieskite jutiklinį mygtuką II/▶.

Valdymas

Automatinė užvirinimo sistema

Užvirinimo trukmė priklauso nuo nustatyto virimo palaikymo lygio:

Tolesnio virimo pakopa*	Užvirimo laikas [min.: sek.]
1	apie 0:15
1.	apie 0:15
2	apie 0:15
2.	apie 0:15
3	apie 0:25
3.	apie 0:25
4	apie 0:50
4.	apie 0:50
5	apie 2:00
5.	apie 5:50
6	apie 5:50
6.	apie 2:50
7	apie 2:50
7.	apie 2:50
8	apie 2:50
8.	apie 2:50
9	–

* Tašku pažymėtus tolesnio virinimo lygius galima rinktis tik jeigu naudojami padidinti galios lygiai (žr. skyrių “Nustatymų pritaikymas”).

Užvirinimo automatinės sistemos įjungimas

- Trumpai palieskite norimos kaitvietės indikatorių.
- Lieskite norimo lėto virinimo lygio jutiklinį mygtuką, kol pasigirs signalas, o kaitvietės indikatoriuje pradės mirksėti *R*.

Užvirinimo metu (žr. lentelę) kaitvietės indikatoriuje pakaitomis su nustatytu galios lygiu mirksi simbolis *R*.

Automatinės užvirinimo sistemos išjungimas

- Trumpai palieskite norimos kaitvietės indikatorių.
- Lieskite nustatyto tolesnio virimo lygio simbolį, kol užges *R*

arba

- Nustatykite kitą galios pakopą.

Laikmatis

Laikmačio trukmės nustatymas

Galite nustatyti trukmę nuo 1 minutės (0:01) iki 9 valandų 59 minučių (9:59).

Laikas iki 59 minučių įvedamas minutėmis (00:59), o nuo 60 minučių jis gali būti įvedamas ir valandomis, ir minutėmis.

Skaičiai įvedami naudojant skaitmeninę eilutę, juos galima redaguoti jutikliniu mygtuku +.

- Nustatykite laiką tokia eilės tvarka – valandos, minučių dešimtys, minučių vienetai.

Pavyzdys:

59 minutės = 00:59 valandos,

Įvestis: 5–9

80 minučių = 1:20 valandos,

Įvestis: 1–2–0

Įvedus pirmąjį skaitmenį, užsidega laikmačio rodmuo, įvedus antrąjį skaitmenį, pirmasis skaitmuo persoka į kairę pusę, o įvedus trečiąjį skaitmenį, pirmasis ir antrasis persoka į kairę pusę.

Laikmačio nustatymas

- Palieskite jutiklinį mygtuką \triangle .

Laikmačio rodmuo mirksi.

- Nustatykite norimą laiką (žr. skyriaus “Laikmatis” poskyrį “Laikmačio trukmės nustatymas”).

Palietus jutiklinį mygtuką \triangle arba palaukus 10 sekundžių, paleidžiama trumpoji trukmė.

Trumposios trukmės keitimas

- Palieskite jutiklinį mygtuką \triangle .

Laikmačio rodmuo mirksi.

- Nustatykite norimą laiką (žr. skyriaus “Laikmatis” poskyrį “Laikmačio trukmės nustatymas”).

Palietus jutiklinį mygtuką \triangle arba palaukus 10 sekundžių, paleidžiama trumpoji trukmė.

Trumposios trukmės ištrynimasis

- Palieskite jutiklinį mygtuką \triangle .

- Skaitmeninėje eilutėje palieskite “0”.

Valdymas

Išjungimo laiko nustatymas

Pasiekus maksimalią veikimo trukmę, kaitvietė išjungama. Neatsižvelgiant į nustatytą išjungimo laiką (žr. skyriaus “Susipažinimas” poskyrį “Apsauginis išsijungimas”).

Nustatyta norimos kaitvietės galios pakopa.

- Prie atitinkamo kaitvietės indikatoriaus palieskite jutiklinį mygtuką ⊕.

Mirksi laikmačio rodmuo ir jutiklinis mygtukas ⊕.

- Nustatykite norimą laiką (žr. skyriaus “Laikmatis” poskyrį “Laikmačio trukmės nustatymas”).

Palietus jutiklinį mygtuką ⊕ arba palaukus 10 sekundžių, išsijungimo laikas paleidžiamas.

Kaitlentės išjungimo trukmė netrukus baigsis, jutiklinis mygtukas ⊕ šviečia nuolat.

Išjungimo laiko keitimas

- Palieskite norimos kaitvietės jutiklinį mygtuką ⊕.

Laikmačio rodmuo mirksi.

- Nustatykite norimą laiką.

Palietus jutiklinį mygtuką ⊕ arba palaukus 10 sekundžių, išsijungimo laikas paleidžiamas.

Kaitlentės išjungimo trukmė netrukus baigsis, jutiklinis mygtukas ⊕ šviečia nuolat.

Išjungimo laiko ištrynimasis

- Norimos kaitvietės jutiklinį mygtuką ⊕ lieskite tol, kol laikmačio rodmenyje pasirodys 0:00

arba

- Palieskite norimos kaitvietės jutiklinį mygtuką ⊕.

Laikmačio rodmuo mirksi.

- Skaitmeninėje eilutėje palieskite jutiklinį mygtuką “0”.

Keleto išjungimo laikų nustatymas

- Jeigu norite nustatyti kitos kaitvietės išjungimo laiką, atlikite skyriaus “Valdymas” poskyryje “Išjungimo laikas” aprašytus veiksmus.



Jeigu suprogramuoti keli išjungimo laikai, rodoma trumpiausia likusi trukmė, mirksi atitinkamas jutiklinis mygtukas ⊕. Lieka šviesti kiti jutikliniai mygtukai ⊕.



Išjungimo laikų rodymas

- Jeigu norite, kad likusi trukmė būtų rodoma fone, palieskite norimos kaitvietės jutiklinį mygtuką ⊕.

Suapvalintas likęs laikas rodomas norimoje kaitvietėje.

Laikmačio funkcijų naudojimas vienu metu

Jeigu abi funkcijas naudojate vienu metu, visada rodoma trumpiausia trukmė. Mirksi jutiklinis mygtukas  (laikmatis) arba kaitvietės jutiklinis mygtukas  (automatinio išjungimo funkcija), rodan-
tis trumpiausią trukmę.

- Kad fone būtų rodoma likusi trukmė, palieskite norimos kaitvietės jutiklinį mygtuką  arba .

Valdymas

Paleidimo blokatorius

Paleidimo blokatoriaus aktyvinimas

Visi jutikliniai mygtukai užblokuojami. Toliau skaičiuojama nustatyta trumpoji trukmė.

- 6 sekundes lieskite jutiklinį mygtuką ①.

Laikmačio rodmenyje sekundės skaičiuojamos atgaline seka. Pabaigoje laikmačio rodmenyje rodoma *LDC*. Įjungtas paleidimo blokatorius.

Jeigu įjungę paleidimo blokatorių paliesite neleistiną jutiklinį mygtuką, keletą sekundžių laikmačio rodmenyje bus rodomas *LDC*, pasigirs signalas.

Programavimą galima pakeisti, kad praėjus 5 minutėms nuo kaitlentės išjungimo prietaiso paleidimo blokatorius būtų aktyvinamas automatiškai (žr. skyrių “Nustatymų pritaikymas”).

Paleidimo blokatoriaus išjungimas

- 6 sekundes lieskite jutiklinį mygtuką ①.

Laikmačio rodmenyje trumpai rodoma *LDC*, tada sekundės skaičiuojamos atgaline seka. Pabaigoje išjungiamas prietaiso paleidimo blokatorius.

Užraktas

Užrakto įjungimas

Jeigu užraktas įjungtas:

- kaitlentę ir kaitvietes galima tik išjungti;
 - galima keisti nustatytą laikmatį.
- Vienu metu palieskite jutiklinius mygtukus + bei II/▶ ir laikykite 6 sekundes.

Laikmačio rodmenyje sekundės skaičiuojamos atgaline seka. Pabaigoje laikmačio rodmenyje rodoma *LDC*. Užraktas įjungtas.

Jeigu įjungę užraktą paliesite neleistiną jutiklį, keletą sekundžių laikmačio rodmenyje bus rodomas *LDC*, pasigirs signalas.

Užrakto išjungimas

- Vienu metu palieskite jutiklinius mygtukus + bei II/▶ ir laikykite 6 sekundes.

Laikmačio rodmenyje trumpai rodoma *LDC*, tada sekundės skaičiuojamos atgaline seka. Pabaigoje užraktas išsijungia.

“Recall” aktyvinimas

- Vėl įjunkite kaitlentę.
- Iš karto palieskite vieną mirksinčių kaitviečių jutiklinių mygtukų.

Šilumos palaikymo funkcijos įjungimas / išjungimas

Patiekalų pašildymo funkcija netinka pakartotinai pašildyti atšalusius patiekalus.

- Palieskite norimos kaitvietės indikatorijų.

Kaitvietės indikatorius pradeda mirksėti.

- Palieskite jutiklinį mygtuką .

Šilumos palaikymo funkcijos naudojimo patarimai

- Patiekalus laikykite šiltai tik maisto ruošimo inde (puode / keptuvėje). Indą uždenkite dangčiu.
- Tirštus arba kietus maisto produktus (bulvių piurė arba troškinį) kartais pamaišykite.
- Dalis maistingųjų medžiagų prarandama gaminimo metu ir laikant prietaisą šiltai. Kuo ilgiau šiltai laikysite patiekalą, tuo daugiau maistingųjų medžiagų jis praras. Pasirinkite kuo trumpesnę šilumos palaikymo trukmę.

Kaitlentės duomenys

Modelio pavadinimo / serijos numerio rodymas

Ant kaitlentės nėra maisto ruošimo indų.

- Įjunkite kaitlentę.
- Skaitmeninėje eilutėje 6 sekundes vienu metu lieskite jutiklinius mygtukus 0 ir 4.

Laikmačio rodmenyje vienas po kito rodomi brūkšneliu atskirti skaitmenys.

Pavyzdys: *12 34* (modelio pavadinimas KM 1234) – *1 23 45 67 89* (serijos numeris)

Programinės įrangos versijos rodymas

Ant kaitlentės nėra maisto ruošimo indų.

- Įjunkite kaitlentę.
- Skaitmeninėje eilutėje 6 sekundes vienu metu lieskite jutiklinius mygtukus 0 ir 3.

Laikmačio rodmenyje rodomi 3 skaitmenys:

Pavyzdys: *123* = programinės įrangos versija 1.23.

Valdymas

Parodomojo režimo įjungimas / išjungimas

- Įjunkite kaitlentę.
- Skaitmeninėje eilutėje 6 sekundes vienu metu lieskite jutiklinius mygtukus 0 ir 2.

Kelias sekundes laikmačio indikatoriuje mirksi:

- dE kartu su On (įjungtas parodomasis režimas)
arba
- dE kartu su OFF (parodomasis režimas išjungtas)

Nustatymų diapazonai

Kaitlentės gamyklinis nustatymas – suprogramuotos 9 galios pakopos. Jei norite tikslesnių nustatymų, galios nustatymą galima išplėsti iki 17 pakopų (žr. skyrių “Nustatymų pritaikymas”).

	Nustatymų diapazonas	
	gamyklinis nustatymas (9 pakopos)	padidintas (17 pakopų)
Sviesto lydymas Šokolado tirpinimas Želatinos tirpinimas	1–2	1–2.
Nedidelių skysčio kiekių šildymas Greitai pridegančių patiekalų pašildymas Ryžių brinkinimas, ryžių pudingo gaminimas, Šaldytų daržovių atitirpinimas	2–4	2–3.
Skystų ir iš dalies kietų patiekalų šildymas, Vaisių troškinimas Bulvių virimas (maisto ruošimo indas su dangčiu)	4–6	3.–5.
Omleto, kiaušininės be skrebučio ruošimas Švelnus maštinukų kepimas Daržovių ir žuvies patiekalų troškinimas Tešlos gaminių kildymas ir ankštinių daržovių brinkinimas Šaldytų patiekalų atitirpinimas ir pašildymas Kremų ir padažų gaminimas (pvz., kiaušinių arba olandiško padažo) Blynų kepimas	5–7	4.–7.
Švelnus žuvies, pjausnių, dešrelių, kiaušinių ir pan. kepimas (neperkaitinant riebalų).	6–8	6–7.
Bulvinių blynų, blynelių kepimas ir pan.	7–8	7–8.
Gruzdinimas, pvz., bulvyčių	9	8.–9
Didelio vandens kiekio virinimas Užvirinimas Didelio kiekio mėsos kepimas	9 – “Booster”	8. – “Booster”

Duomenys yra orientaciniai. Indukcinės ritės galia keičiasi atsižvelgiant į indo pagrindo dydį ir medžiagą. Todėl jūsų maisto ruošimo indams gali reikėti rinktis kitą galios pakopą. Naudodami praktiškai, išsiaiškinsite tinkamus nustatymus. Jeigu ketinate išbandyti naujus maisto ruošimo indus, kurių savybės Jums nežinomos, rinkitės žemesnę galios pakopą, negu nurodyta.

Indukcinių kaitlenčių veikimas

Po indukcinė kaitvietė yra indukcinė ritė. Ši ritė sukuria magnetinį lauką, kuris tiesiogiai veikia puodo dugną ir jį kaitina. Kaitvietė sušyla netiesiogiai, nuo per puodą perduodamos šilumos.

Indukcija veikia tik maisto ruošimo indus su įmagnetinamu dugnu (žr. skyriaus “Pravartu žinoti” poskyrį “Maisto ruošimo indai”). Kaitlentė automatiškai prisitaiko prie uždėto maisto ruošimo indo dydžio.

Garsai

Įjungus indukcinės kaitvietės, atsižvelgiant į indo dugno medžiagą ir apdirbimą, gali atsirasti tokie garsai:

Įjungus aukštą galios pakopą, gali atsirasti burzgimas. Mažinant galios pakopą, ji susilpnėja arba išnyksta.

Naudojant maisto ruošimo indą, kurio dugnas yra iš įvairių medžiagų (pvz., keraminių sluoksnių), gali atsirasti traškėjimas; švilpimas, kai tarpusavyje sujungtos kaitvietės (žr. skyriaus “Valdymas” poskyrį “Booster”) naudojamos vienu metu ir ant jų uždėtas maisto ruošimo indas, kurio dugnas yra iš įvairių medžiagų (pvz., sluoksniuotas dugnas).

Spragsėjimas gali atsirasti per elektrinius perjungimo procesus, ypač tada, kai naudojamos žemos galios pakopos.

Įjungus ventiliatorių, pasigirsta gurgėjimas. Jis įsijungia kaip elektronikos apsauga, kai kaitlentė intensyviai naudojama. Aušinimo ventiliatorius gali veikti net ir išjungus prietaisą.

Maisto ruošimo indai

Tinkami maisto ruošimo indai

- nerūdijančiojo plieno su įmagnetinamu dugnu;
- emaliuoto plieno;
- ketaus.

Indo pagrindo struktūra gali turėti įtakos maisto ruošimo tolygumui (pvz., apkepinant lietinius). Kepimo indo pagrindas turėtų tolygiai paskirstyti karštį. Puikiai tinka maisto ruošimo indai, kurių pagrindą sudaro daugiasluoksnė medžiaga (sumuštinio tipo arba kapsulinis dugnas).

Netinkami maisto ruošimo indai

- nerūdijančiojo plieno, su neįmagnetinamu dugnu;
- aliuminio arba vario;
- stiklo, keramikos arba fajanso.

Maisto ruošimo indų patikra

Jeigu nesate įsitikinę, kad puodas ir keptuvė tinka indukcinei kaitlentei, pridėkite prie dugno magnetą. Jeigu magnetas prikimba, indą galite naudoti.

Pravartu žinoti

Maisto ruošimo indų naudojimo patarimai

- Maisto ruošimo indą statykite atitinkamos katvietės / maisto ruošimo zonos viduryje.
 - Norėdami optimaliai išnaudoti kaitvietę, pasirinkite tinkamo dugno skersmens indus (žr. skyriaus “Susipažinimas” poskyrį “Kaitviečių duomenys”). Jeigu puodas per mažas, jis bus neatpažintas.
 - Naudokite puodus ir keptuves lygiu dugnu. Šiurkštus puodų ir keptuvių dugnas gali subraižyti stiklo keramikos plokštę.
 - Jei norite perkelti puodą, jo nestumkite. Tuomet dėl trinties ir įbrėžimų neliks dryžių. Įbrėžimai, atsiradę stumdant maisto ruošimo indus, neturi įtakos kaitlentės funkcijoms. Tokie įbrėžimai yra įprasti naudojimo požymiai, tai nėra priežastis reklamacijai.
- Įsigydami keptuves ir puodus turėkite omenyje, kad dažniausiai nurodomas maksimalus arba viršutinės indo dalies skersmuo. Jums svarbus pagrindinis skersmuo (paprastai mažesnis).

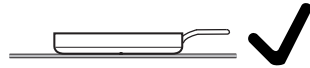

- Jei įmanoma, naudokite keptuves su lygiais kraštais. Jei keptuvių kraštai nuožulnūs, indukcija veikia ir keptuvės kraštų sritis. Dėl to gali nublukti keptuvės kraštai arba atsilupti jų danga.

Programavimo įjungimas

Kaitlentė yra išjungta.

- Jutiklinius mygtukus ① ir II/► lieskite tol, kol bus rodomas jutiklinis mygtukas +, o laikmačio indikatoriuje – P:01.

Po kelių sekundžių laikmačio indikatoriuje mirksi P:01 (01 programa) ir C:01 (kodas).

Programos nustatymas

- Kol rodoma programa (pvz., P:01), jutiklinį mygtuką + lieskite tol, kol rodmenyje pasirodys norima programa.

Kodo nustatymas

- Kol rodomas kodas (pvz., C:01), jutiklinį mygtuką + lieskite tol, kol rodmenyje pasirodys norimas kodas.

Nustatymų išsaugojimas

- Kol rodoma programa (pvz., P:01), lieskite jutiklinį mygtuką ①, kol užges rodmenys.

Nustatymų atsisakymas

- Lieskite jutiklinį mygtuką II/►, kol užges indikatoriai.

Nustatymų pritaikymas

Programa ¹		Kodas ²	Nustatymai
P:01	Parodomasis režimas	C:00	Parodomasis režimas išjungtas
		C:01	Parodomasis režimas įjungtas ³
P:02	Elektros energijos valdiklis ⁴	C:00	išjungta
		C:01	3680 W
		C:02	3000 W
		C:03	2000 W
		C:04	1000 W
P:03	Gamyklinis nustatymas	C:00	Neatkurti gamyklinių nustatymų
		C:01	Atkurti gamyklinius nustatymus
P:04	Galios pakopų nustatymo diapazonas	C:00	9 galios pakopos + “Booster”
		C:01	17 galios pakopų + “Booster” ⁵
P:06	Patvirtinimo garsinis signalas palietus jutiklinį mygtuką	C:00	išjungta ⁶
		C:01	tylus
		C:02	vidutinio garsumo
		C:03	garsus
P:07	Laikmačio garsinis signalas	C:00	išjungta
		C:01	tylus
		C:02	vidutinio garsumo
		C:03	garsus
		C:04	maksimaliai garsus
P:08	Paleidimo blokatorius	C:00	Tik rankinis paleidimo blokatoriaus įjungimas
		C:01	Automatinis paleidimo blokatoriaus įjungimas
P:09	Maksimali veikimo trukmė	C:00	0 saugos lygis
		C:01	1 saugos lygis
		C:02	2 saugos lygis

Nustatymų pritaikymas

Programa ¹		Kodas ²	Nustatymai
P:10	Prisijungimas prie WLAN	C:00	nesuaktyvintas / išjungtas
		C:01	aktyvus be konfigūracijos
		C:02	aktyvus ir sukonfigūruotas (nepasirenkamas, rodo, jeigu prisijungta sėkmingai)
		C:03	Galimas prisijungimas su "WPS Push Button"
		C:04	WLAN grąžinamas į numatytąjį (C:00)
		C:05	Tiesioginis WLAN ryšys tarp kaitlentės ir gartraukio be "Miele" programėlės ("Con@ctivity 3.0")
P:12	Jutiklinių mygtukų reakcijos greitis	C:00	lėtas
		C:01	vidutinis
		C:02	greitas
P:15	Nuolatinis puodo atpažinimas	C:00	Nuolatinis puodo atpažinimas išj.
		C:01	Nuolatinis puodo atpažinimas įj.

1) Nenurodytos programos nėra priskirtos.

2) Gamykloje nustatytas kodas pažymėtas paryškintu šriftu.

3) Įjungus kaitlentę, keletą sekundžių laikmačio rodmenyje rodoma *dE*.

4) Galima sumažinti pilnutinę kaitlentės galią ir pritaikyti prie vietos tinklo teikėjo reikalavimų.

5) Suvokimui palengvinti, tekste ir lentelėse papildomos galios pakopos pažymėtos taškeliu už skaitmens.

6) Jutiklinio įjungimo / išjungimo mygtuko patvirtinimo signalo išjungti negalima.

Valymas ir priežiūra

Valymas ir priežiūros saugos nurodymai

 Galite nusideginti prisilietę prie karštų paviršių.

Baigus ruošti maistą visos kaitlentės dalys gali būti labai karštos.

Išjunkite kaitlentę.

Prieš valydami leiskite kaitlentei atvėsti.

Naudojant netinkamas valymo priemones paviršiai gali nusidažyti arba pakeisti spalvą, paviršius taip pati gali nudažyti ant kaitlentės pridegusios tinkamos valymo priemonės. Paviršiai gali susibraizyti.

Palaukite, kol paviršius atvės, tada valykite kaitlentę.

Iš karto nuvalykite valymo priemonių likučius.

Nenaudokite šveitimo priemonių, galinčių subraižyti paviršių.

▶ Nevalykite kaitlentės valymo garais prietaisu.

▶ Nevalykite jokiais smailiais daiktais.

Valymo intervalas

- Po kiekvieno naudojimo nuvalykite visą kaitlentę.

Įprastų nešvarumų valymas

- Visą stiklo keramikos paviršių valykite drėgna, minkšta šluoste ir praskiestu indų plovikliu. Laikykitės valiklio gamintojo nurodymų.

Įsisenėjusių nešvarumų šalinimas

- Stambius nešvarumus valykite drėgna šluoste, o pridžiuvusius pašalinkite stiklo grandikliu.
- Stiklo keramikos paviršių valykite "Miele" stiklo keramikos ir nerūdijančio plieno valymo priemone (žr. skyriaus "Papildomai įsigyjami priedai" poskyrį "Valymo ir priežiūros priemonės") arba įprastu stiklo keramikai skirtu valikliu. Laikykitės valiklio gamintojo nurodymų.

Valymo pabaigoje

- Drėgna šluoste nuvalykite visus valiklių likučius.
- Kas kartą nuvalę stiklo keramikos paviršių nusauskinkite.

Netinkamos valymo priemonės

Kad nepažeistumėte paviršių, nenaudokite:

- valymo priemonių, kurių sudėtyje yra sodos, amoniako, rūgščių arba chloridų;
- dėmių ir rūdžių valiklių;
- šveitimo priemonių (pvz., šveičiamųjų miltelių, pienelio, valomojo akmens);
- valymo priemonių, kurių sudėtyje yra tirpiklių;
- indaplovėms skirtų ploviklių;
- keptuvų ir orkaitių valymui skirtų aerosolių;
- šveitimui skirtų šepėčių;
- purvo trintukų;
- kempinių.

Problemų šalinimas

Rodmenų / ekrano pranešimai

Problema	Priežastis ir šalinimas
Kaitvietės indikatoriuje šviečia simbolis \cup arba mirksi pakaitomis su nustatyta galios pakopa arba R.	<p>Ant įjungtos kaitvietės nėra uždėto maisto ruošimo indo.</p> <p>Ant kaitvietės uždėtas netinkamas indas.</p> <p>Uždėto indo pagrindo skersmuo yra per mažas</p> <p>Tinkamas indas buvo nuimtas nuo katvietės.</p> <p>Jei neuždėsite jokio maisto ruošimo indo arba uždėsite netinkamą, kaitvietė po 3 minučių automatiškai išsijungs.</p> <ul style="list-style-type: none">■ Per 3 minutes uždėkite tinkamą maisto ruošimo indą. <p>\cup užgęsta. Maisto ruošimo procesas paleidžiamas / pratęsimas naudojant anksčiau pasirinktus nustatymus.</p> <ul style="list-style-type: none">■ Jeigu naudojate kitą maisto ruošimo indą ir (arba) gaminatė kitą patiekalą, pasirinkite tinkamus nustatymus.
Įjungus kaitlentę arba palietus jutiklinį mygtuką kelioms sekundėms laikmačio rodmenyje pasirodo LDC.	<p>Įjungtas paleidimo blokatorius.</p> <ul style="list-style-type: none">■ Paleidimo blokatorių išjunkite (žr. skyriaus “Valdymas” poskyrį “Paleidimo blokatoriaus išjungimas”). <p>Užraktas įjungtas.</p> <ul style="list-style-type: none">■ Užraktą išaktyvinkite (žr. skyriaus “Valdymas” poskyrį “Užrakto išaktyvinimas”).
Įjungus kaitlentę kelioms sekundėms laikmačio rodmenyje rodoma dE. Kaitvietės nekaista.	<p>Įjungtas kaitlentės parodomasis režimas.</p> <ul style="list-style-type: none">■ Vienu metu lieskite jutiklinius mygtukus D ir Z, kol laikmačio rodmenyje pradės mirksėti dE ir OFF.
Laikmačio rodmenyje mirksi F, kaitlentė išsijungia savaime.	<p>Vienas arba keli jutikliniai mygtukai yra uždengti (pvz., uždėjus pirštą arba daiktą arba ištekėjus patiekalui).</p> <ul style="list-style-type: none">■ Nuvalykite nešvarumus arba nuimkite uždėtus daiktus (žr. skyriaus “Susipažinimas” poskyrį “Apsauginis išsijungimas”).

Problemų šalinimas

Problema	Priežastis ir šalinimas
<p>Laikmačio rodmenyje mirksi <i>Err</i> pakaitomis su 044.</p>	<p>Suveikė apsauga nuo perkaitimo.</p> <ul style="list-style-type: none"> ■ Leiskite kaitlentei atvėsti. ■ Pašalinkite perkaitimo priežastis (žr. skyriaus “Susipažinimas” poskyrį “Apsauga nuo perkaitimo”). ■ Patikrinkite, ar kaitlentė veikia. ■ Jeigu ir toliau rodomas klaidos pranešimas, kreipkitės į klientų aptarnavimo skyrių.
<p>Laikmačio rodmenyje mirksi <i>Err</i> pakaitomis su 047, 048 arba 049.</p>	<p>Ventiliatorius užblokuotas arba sugedęs.</p> <ul style="list-style-type: none"> ■ Patikrinkite, ar ventiliatoriaus neblokuoja koks nors daiktas. ■ Jei taip, pašalinkite daiktą. ■ Jeigu ir toliau rodomas klaidos pranešimas, kreipkitės į klientų aptarnavimo skyrių.
<p>Laikmačio rodmenyje rodomas pranešimas, kuris nenurodytas šioje lentelėje.</p>	<p>Elektroninės įrangos gedimas.</p> <ul style="list-style-type: none"> ■ Maždaug 1 minutei išjunkite elektros tiekimą į kaitlentę. ■ Jeigu vėl įjungus prietaisą, ir toliau išlieka elektros tiekimo sutrikimas, kreipkitės į garantinio aptarnavimo skyrių.

Problemų šalinimas

Nenumatytas veiksmas

Problema	Priežastis ir šalinimas
Jutikliniai mygtukai reaguoja per jautriai arba nereaguoja.	Išsiderino jutiklinių mygtukų jautrumas. <ul style="list-style-type: none">■ Pirmiausia pasirūpinkite, kad ant kaitlentės nekristų tiesioginė šviesa (saulės arba dirbtinė), kaitlentės aplinka neturėtų būti per tamsi.■ Nuimkite visus maisto ruošimo indus, jei reikia, nuvalykite nuo kaitlentės maisto likučius. Atkreipkite dėmesį, kad nebūtų uždengta visa kaitlentė ir jutikliniai mygtukai.■ Maždaug 1 minutei atjunkite kaitlentę nuo maitinimo lizdo.■ Jeigu, pakartotinai įjungus, elektros tiekimo problema išliko, kreipkitės į klientų aptarnavimo skyrių.
9 galios pakopa automatiškai sumažinama, jeigu sujungtai maisto ruošimo zonai taip pat nustatoma 9 galios pakopa.	Vienu metu naudojant 9 galios pakopą, viršijama leistina bendroji galia. <ul style="list-style-type: none">■ Naudokite kitą kaitvietę.
Kaitvietė išsijungia automatiškai.	Prietaisas buvo per ilgai įjungtas. <ul style="list-style-type: none">■ Vėl įjunkite kaitvietę (žr. skyriaus “Susipažinimas” poskyrį “Apsauginis išjungimas”).
Pasirinkus galios pakopą, kaitvietė veikia kitaip nei įprastai.	Suveikė apsauga nuo perkaitimo. <ul style="list-style-type: none">■ Leiskite kaitlentei atvėsti.■ Pašalinkite perkaitimo priežastis (žr. skyriaus “Susipažinimas” poskyrį “Apsauga nuo perkaitimo”).■ Patikrinkite, ar veikia kaitlentė.■ Jei problema išlieka, kreipkitės į “Miele” klientų aptarnavimo skyrių.
Automatiškai išsijungia viena kaitvietė arba visa kaitlentė.	Suveikė apsauga nuo perkaitimo. <ul style="list-style-type: none">■ Leiskite kaitlentei atvėsti.■ Pašalinkite perkaitimo priežastis (žr. skyriaus “Susipažinimas” poskyrį “Apsauga nuo perkaitimo”).■ Patikrinkite, ar veikia kaitlentė.■ Jei problema išlieka, kreipkitės į “Miele” klientų aptarnavimo skyrių.

Problemų šalinimas

Problema	Priežastis ir šalinimas
“Booster” pakopa automatiškai nutraukiama anksčiau laiko.	Suveikė apsauga nuo perkaitimo. <ul style="list-style-type: none">■ Leiskite kaitlentei atvėsti.■ Pašalinkite perkaitimo priežastis (žr. skyriaus “Susipažinimas” poskyrį “Apsauga nuo perkaitimo”).■ Patikrinkite, ar veikia kaitlentė.■ Jei problema išlieka, kreipkitės į “Miele” klientų aptarnavimo skyrių.

Problemų šalinimas

Netenkinantis rezultatas

Problema	Priežastis ir šalinimas
Ijungus užvirimo automatiką, maisto ruošimo indo turinys neužverda.	Kaitinami dideli maisto produktų kiekiai. ■ Užvirinkite nustatę aukščiausią galios pakopą, tada perjunkite atgal rankiniu būdu.
	Maisto ruošimo indas prastai praleidžia šilumą. ■ Naudokite kitą indą, kuris lengviau praleidžia šilumą.

Bendrosios problemos arba techninės triktys

Problema	Priežastis ir šalinimas
Kaitlentė arba kaitvietės neįsijungia.	Sutriko elektros srovės tiekimas. ■ Patikrinkite, ar neišsijungė elektros instaliacijos saugiklis. Susisieki su įgaliotu elektriку arba "Miele" garantinio aptarnavimo skyriumi (nominalios saugiklio vertės nurodytos specifikacijų lentelėje).
	Gali būti, kad atsirado techninė triktis. ■ Maždaug 1 minutei atjunkite prietaisą nuo elektros tinklo: – galite išjungti atitinkamo saugiklio jungiklį, išsukti lydujį saugiklį arba – liekamosios srovės apsauginį jungiklį (FI apsauginį jungiklį). ■ Jei pakartotinai įjungus / įsukus saugiklį arba FI apsauginį jungiklį prietaisas vis tiek neįsijungia, kvieskite elektriką arba kreipkitės į garantinio aptarnavimo skyrių.
Naudojant naują kaitlentę, gali pasijusti kvapas ar pasklisti dūmai.	Metaliniai konstrukciniai elementai yra apsaugoti priežiūros priemone. Pirmą kartą naudojant prietaisą, gali pasklisti kvapas ir dūmai. Net ir indukcinų ričių medžiaga pirmomis eksploataavimo valandomis išskiria kvapą. Kiekvieną kartą naudojant, šis kvapas mažės, kol galutinai išnyks. Kvapas ir galimai pasklidę dūmai nereiškia, kad prietaisas netinkamai prijungtas arba sugedęs, jie nėra kenksmingi.
Išjungus kaitlentę, girdimas veikimo garsas.	Kol atvės kaitlentė, veiks ventiliatorius, tada išsijungs automatiškai.

Užėję į www.miele.com/service rasite informacijos apie savarankišką sutrikimų šalinimą, taip pat apie atsargines “Miele” dalis.

Kontaktai pranešti apie triktis

Jeigu sutrikimų nepavyksta pašalinti savarankiškai, informuokite jums prietaisą pardavusį pardavėją arba kreipkitės į “Miele” garantinio aptarnavimo skyrių.

Su “Miele” klientų aptarnavimo skyriumi galima susisiekti internete, adresu www.miele.com/service.

“Miele” klientų aptarnavimo skyriaus kontaktiniai duomenys nurodyti šio dokumento gale.

Klientų aptarnavimo skyriui reikia nurodyti modelio pavadinimą ir serijos numerį (SN). Abu šie duomenys nurodyti specifikacijų lentelėje arba skyriaus “Valdymas” poskyryje “Kaitlentės duomenys”.

Specifikacijų lentelė

Specifikacijų lentelę galite priklijuoti čia. Atkreipkite dėmesį, kad modelio pavadinimas sutaptų su nurodytu kitoje šio dokumento pusėje.

Garantija

Garantinis laikotarpis yra 2 metai.

Daugiau informacijos nurodyta pridėtose garantinio aptarnavimo sąlygose.

Garantinis aptarnavimas

Garantijos sąlygos

“Miele” Lietuva pirkėjui suteikia – papildomai prie pardavėjo pagal įstatymus suteikiamos garantijos ir jos neapribojant – teisę į garantiją naujiems prietaisams pagal toliau pateiktus garantinius įsipareigojimus:

I Garantijos trukmė ir pradžia

1. Garantija suteikiama šiam laikotarpiui:
 - a) 24 mėnesiai buitiniams prietaisams, naudojamiems pagal paskirtį;
 - b) 12 mėnesių profesionaliems prietaisams, naudojamiems pagal paskirtį.
2. Garantijos galiojimo terminas pradedamas skaičiuoti nuo datos, nurodytos ant prietaiso pirkimo sąskaitos.

Dėl suteiktų garantinių paslaugų ir pristatytų atsarginių dalių garantijos galiojimo terminas nepratęsia.

II Garantijos suteikimo sąlygos

1. Prietaisas buvo įsigytas specializuotoje parduotuvėje arba tiesiogiai iš “Miele” ES šalyje, Šveicarijoje arba Norvegijoje ir ten buvo naudojamas.
2. Klientų aptarnavimo tarnybos technikui pareikalavus, pateikiamas garantijos patvirtinimas (pirkimo sąskaita arba užpildyta garantijos kortelė).

III Garantijos turinys ir suteikiamos paslaugos

1. Prietaiso trūkumai pašalinami per numatytą terminą jį pataisant arba pakeičiant atitinkamą dalį. Susijusias išlaidas, pavyzdžiui, už transportavimą, naudojimąsi keliais, darbą ir atsargines dalis, padengia “Miele” Lietuva. Pakeistos dalys arba prietaisai tampa “Miele” Lietuva nuosavybe.
2. Remiantis šia garantija, bendrovei “Miele” Lietuva negalima pateikti pretenzijų dėl žalos atlyginimo, nebent “Miele” Lietuva paskirtos ir įgaliotos klientų aptarnavimo tarnybos darbuotojai žalą padarė tyčia arba dėl šiurkštaus aplaidumo.
3. Neteikiamos eksploatacinių medžiagų ir priedų pristatymo paslaugos.

IV Garantijos suteikimo apribojimai

Garantija netaikoma trūkumams arba triktims, kurių priežastys yra šios:

1. Netinkamas pastatymas arba įrengimas, pvz., galiojančių saugos potvarkių arba raštiškų naudojimo, įrengimo ir montavimo instrukcijų nepaisymas.
2. Naudojimas ne pagal paskirtį, netinkamas valdymas arba netinkamų medžiagų naudojimas, pvz., netinkamų skalbimo priemonių, ploviklių arba chemikalų naudojimas.
3. Kitoje ES šalyje, Šveicarijoje arba Norvegijoje įsigytas prietaisas dėl ypatingų techninių specifikacijų negali būti naudojamas arba naudojamas taikant tam tikrus apribojimus.
4. Išoriniai veiksniai, pvz., transportuojant padaryta žala, pažeidimas dėl smūgio arba sutrenkimo, žala dėl nepalankių oro sąlygų arba kitų gamtos veiksnių.
5. Remonto darbai ir pakeitimai, kuriuos atliko “Miele” nemokyti ir neįgalieji klientų aptarnavimo tarnybos darbuotojai.
6. Ne “Miele” originalių atsarginių dalių ir ne “Miele” patvirtintų priedų naudojimas.
7. Sudužęs stiklas ir perdegusios kaitinamosios lemputės.
8. Elektros srovės ir įtampos svyravimai, kai nepasiekiamos arba viršijamos gamintojo nurodytos paklaidos ribos.
9. Neatliekami naudojimo instrukcijoje nurodyti priežiūros ir valymo darbai.

V Duomenų apsauga

Asmeniniai duomenys naudojami tik vykdant užsakymą ir suteikiant garantiją, jei prireiks, atsižvelgiant į pagrindines duomenų apsaugos sąlygas.

Duomenys priežiūros institucijoms

Bandomieji patiekalai pagal EN 60350-2

Gamyklinis nustatymas – 9 galios pakopos.

Kaip nurodoma standarte, bandymui nustatykite išplėstą galios pakopų diapazoną (žr. skyrių “Nustatymų pritaikymas”).

Bandomasis patiekalas	Ø Maisto ruošimo indo pagrindas (mm)	Gaubtas	Galios pakopa	
			Išankstinis įkaitinimas	Kepimas
Aliejaus įkaitinimas	150	ne	–	1–2
Lietiniai	180 ("Sumuštinio tipo" daugiasluoksnis dugnas)	ne	9	5.–7.
Šaldytų bulvyčių gruzdinimas	kaip nurodyta	ne	9	9

Papildomi priedai

Maisto ruošimo / kepimo indai

“Miele” siūlo platų kepimo ir maisto ruošimo indų pasirinkimą. Indų funkcijos ir matmenys tobulai pritaikyti “Miele” prietaisams. Išsamesnė informacija apie atskirus produktus pateikta “Miele” interneto svetainėje.

Valymo ir priežiūros priemonės

Stiklo keramikos ir nerūdijančiojo plieno valiklis, 250 ml

Pašalina įsisenėjusius nešvarumus, kalkių nuosėdas ir aliuminio likučius.

Mikropluošto šluostė

Pašalina pirštų atspaudus ir nedidelius nešvarumus.

Įrengimo saugos nurodymai

 Dėl netinkamo įrengimo atsiradę pažeidimai.
Netinkamai įrengę kaitlentę, galite ją sugadinti.
Prietaiso įrengimą patikėkite specialistui.

 Elektros smūgio pavojus dėl tinklo įtampos.
Prietaisą netinkamai prijungus prie maitinimo tinklo, galima patirti elektros smūgį.
Prietaiso jungimą prie maitinimo tinklo patikėkite kvalifikuotam personalui.

 Pažeidimai užkritis daiktui.
Montuojant viršutinę spintelę arba gartraukį, galima pažeisti kaitlentę.
Montuokite kaitlentę tik įrengę viršutinę spintelę ir gartraukį.

Techninės priežiūros metu išmontuojant prietaisą, gali būti pažeistos sandarinimo juostelės po kaitlentės kraštais.
Prieš atgal įmontuodami prietaisą, visada pakeiskite sandarinimo juostelę.

- ▶ Kaitlentės negalima montuoti virš šaldymo įrenginių, indaplovių, skalbyklių ir džiovyklių.
- ▶ Šią kaitlentę galima įmontuoti tik virš viryklių ir orkaičių su įrengta garų aušinimo sistema.
- ▶ Įsitikinkite, kad įmontavus bus galima pasiekti kaitlentės tinklo maitinimo laidą.
- ▶ Įmontavus kaitlentę, maitinimo laidas negali liestis prie judančių virtuvės elementų dalių (pvz., stalčiaus) ir jo negali veikti mechaninė apkrova.

Įrengimas

- ▶ Stalviršio apkalos turi būti apdorotos karščiui atspariais klijais (100 °C), kad neatsilaisvintų ir nesideformuotų. Apvadai prie sienos turi būti atsparūs karščiui.
- ▶ Išlaikykite saugius atstumus (žr. skyriaus “Įrengimas” poskyrį “Saugūs atstumai”).

Papildomi saugos nurodymai montuojant ne vienoje plokštumoje

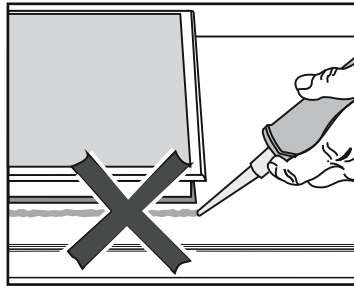

⚠ Dėl netinkamo įrengimo atsiradę pažeidimai.

Jeigu kaitlentę užsandarinsite siūlių sandarinimo priemone, prireikus ją išmontuoti, rizikuotumėte pažeisti ją ir stalviršį.

Tarp kaitlentės ir stalviršio nenaudokite siūlių sandarinimo priemonės.

Sandariklis po prietaiso kraštu užtikrina sandarumą ties stalviršiu.

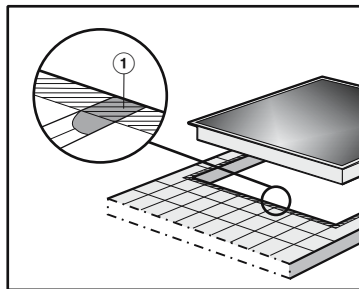

► Siūlės ① ir brūkšniuota sritis po kaitlentės atraminiu paviršiumi turi būti lygios ir plokščios, kad kaitlentė tolygiai priglustų, o sandariklis po viršutinės prietaiso dalies kraštu užtikrintų sandarumą ties stalviršiu.

Įrengimas

Papildomi saugos nurodymai montuojant vienoje plokštumoje

 Pažeidimai dėl netinkamos sandarinimo priemonės.

Netinkamas sandariklis gali pažeisti natūralų akmenį.

Naudokite tik natūralaus akmens ir natūralaus akmens plytelėms skirtą silikonių siūlių sandariklį. Vadovaukitės gamintojo pateiktais nurodymais.

▶ Apatinės spintelės pločio prošvaisa turi būti maž. tokio pat pločio, kaip vidinės stalviršio išpjovos (žr. skyriaus “Įrengimas” poskyrį “Montavimo matmenys montuojant vienoje plokštumoje”), kad įmontuota kaitlentė būtų lengvai prieinama iš apačios, o per techninę priežiūrą būtų galima nuimti apatinę dėžę. Jei įmontuotos kaitlentės negalite pasiekti iš apačios, pašalinkite siūlės sandarinimo priemonę.

▶ Kaitlentę įmontuoti vienoje plokštumoje su stalviršiu galima tik į natūralaus akmens (granito, marmuro), medžio masyvo arba plytelių stalviršį. Jeigu ketinate naudoti kitos medžiagos stalviršį, teiraukitės gamintojo, ar jį galima įmontuoti vienoje plokštumoje su kaitlente.

- Natūralaus akmens stalviršiai: kaitlentė įmontuojama tiesiai į išfrezuotą angą.
- Medžio masyvo, plytelių stalviršiai: kaitlentė tvirtinama išpjovoje medinėmis juostelėmis. Medinės juostelės įsigyjamoms papildomai, jų nėra pristatymo komplekte.

Saugūs atstumai

Saugus atstumas virš kaitlentės

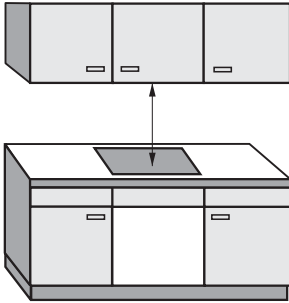

Tarp kaitlentės ir viršuje įrengto gartraukio būtina išlaikyti gamintojo nurodytą saugų atstumą.

Jei po gartraukiu įrengti keli prietaisai, kuriems nurodyti skirtingi saugūs atstumai, būtina laikytis didžiausio.

Jei virš prietaiso yra lengvai užsiliepsnojantys medžiagos (pvz., pakabinama lentyna), saugus atstumas turi būti bent 500 mm.

Įrengimas

Saugus atstumas už kaitlentės ir iš šonų

Būtina išlaikyti šiuos minimalius atstumus iki aukštos spintos arba patalpos sienos:

- **gale** ① nuo stalviršio išpjovos iki stalviršio galinio krašto: 50 mm
- ir
- **dešinėje** ② nuo stalviršio išpjovos iki šalia stovinčio baldo (pvz., aukštos spintos) arba patalpos sienos: 50 mm ir priešingoje pusėje minimalus atstumas 200 mm
- arba
- **kairėje** ③ nuo stalviršio išpjovos iki šalia stovinčio baldo (pvz., aukštos spintos) arba patalpos sienos: 50 mm ir priešingoje pusėje minimalus atstumas 200 mm

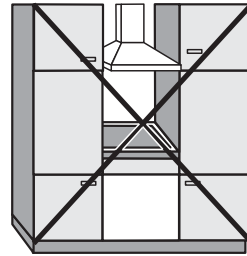

Draudžiama!

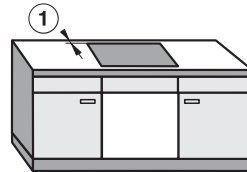
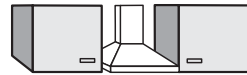

Labai rekomenduojama

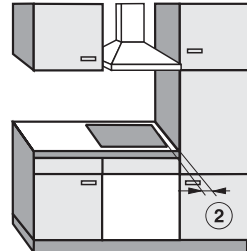

Nerekomenduojama

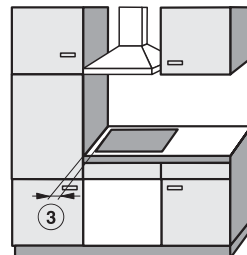

Nerekomenduojama

Mažiausias atstumas po kaitlente

Norėdami įmontuoti kaitlentę ir išlaikyti minimalius atstumus, galite pasirinkti iš 3 galimybių:

1. be pertvaros arba papildomo pagrindo;
2. su pertvara;
3. su papildomu pagrindu su oro tiekimu.

Kiti nurodymai aprašyti atitinkamame skyriuje.

Papildomas pagrindas su oro tiekimu ir pertvara negali būti derinami tarpusavyje.

Naudojant kartu šiltas oras būtų įtraukiamas iš naujo. Kaitlentė nebūtų pakankamai vėdinama.

Išpjova užpakalinėje sienelėje

Kad prietaisas galėtų būtų vėdinamas, taip pat **jungimo laidui nutiesti** užpakalinėje sienelėje reikalinga išpjova.

Padarykite išpjovą užpakalinėje sienelėje, vadovaukitės toliau pateiktais nurodymais:

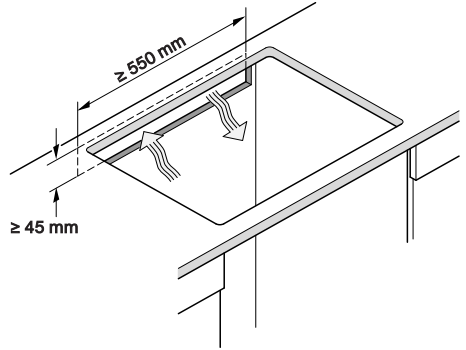

Įrengimas

1. Be pertvaros arba papildomo pagrindo

Kad kaitlentė būtų tinkamai vėdinama, po kaitlente svarbu išlaikyti minimalų atstumą iki stalčiaus arba orkaitės.

Minimalus atstumas nuo kaitlentės apatinės dalies¹ iki:

- stalčiaus viršutinio krašto: ≥ 5 mm
- stalčiaus apačios: ≥ 75 mm
- orkaitės viršutinio krašto: ≥ 15 mm

¹ Apatinė dalis yra kaitlentės pagrindo išorinė dalis. Giliau montuojamos konstrukcijos, tokios kaip jungimo dėžutės, tarpinės plokštės ir pan., nėra laikomos žemiausiu tašku, todėl apskaičiuojant minimalų atstumą jos nėra svarbios.

2. Pertvara

Skliausteliuose pažymėti matmenys yra rekomendacinio pobūdžio.

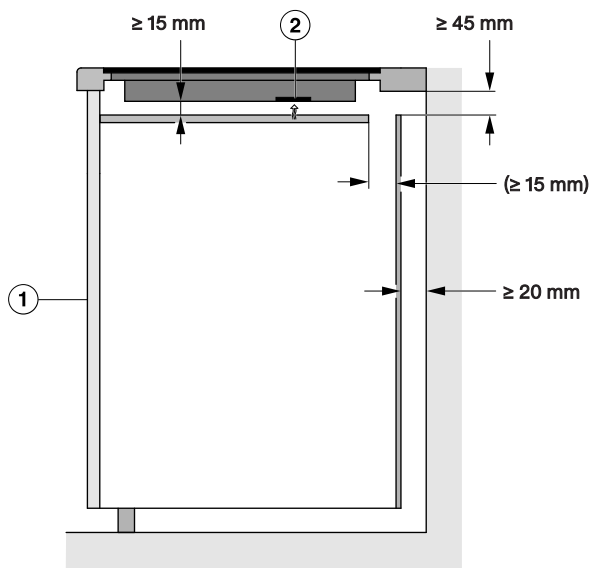

Vaizdas iš šono

- ① Priekyje
- ② Ventilatorius

3. Papildomas pagrindas su oro tiekimu

Kaitlentės veikimas priklauso nuo vėdinimo.

Papildomas pagrindas su oro tiekimu turi angas, skirtas ventiliatoriui montuoti. Papildomo pagrindo su oro tiekimu montavimo nurodymai pateikti šiame poskyryje.

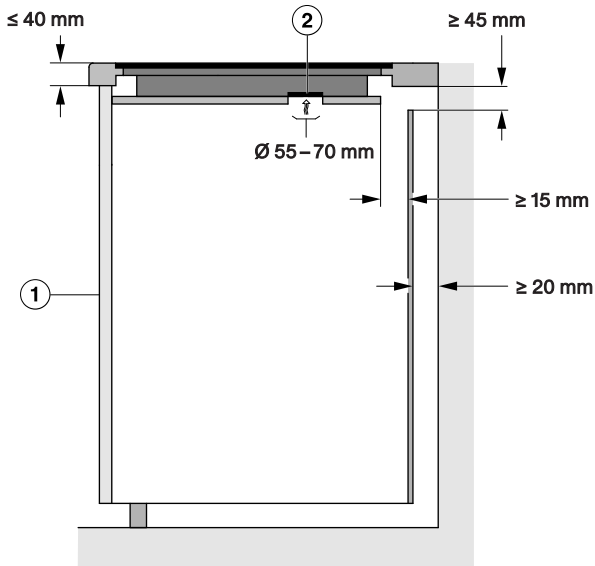

Vaizdas iš šono

- ① Priekyje
- ② Ventiliatorius

Kad kaitlentė būtų tinkamai vėdinama, po papildomu pagrindu su oro tiekimu svarbu išlaikyti minimalų atstumą iki orkaitės, pertvaros arba stalčiaus.

Mažiausias atstumas nuo **papildomo pagrindo su oro tiekimu apatinės dalies** iki:

- stalčiaus viršutinio krašto: ≥ 5 mm
- stalčiaus apačios: ≥ 75 mm
- pertvaros viršutinio krašto: draudžiama

Tarp papildomo pagrindo su oro tiekimu ir kaitlentės negali būti jokio tarpo. Jeigu yra paliktas tarpas, šiltas oras bus iš naujo įtraukiamas. Kaitlentė nebūtų pakankamai vėdinama.

Įrengimas

Vėdinimo angų padėtis ir matmenys

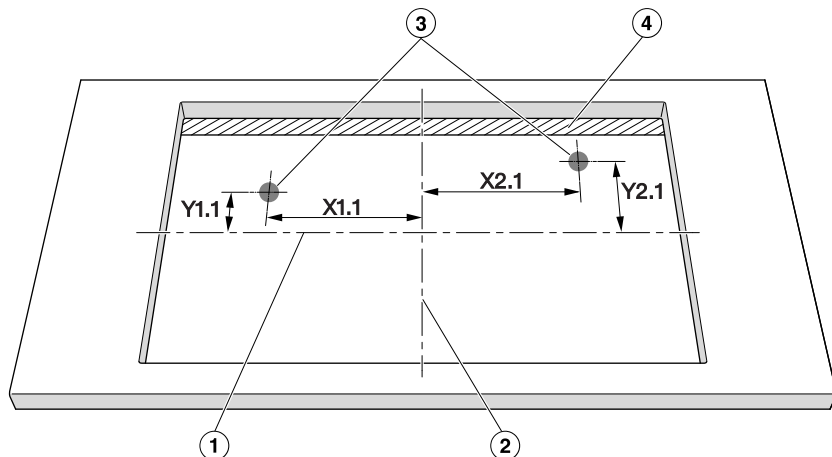

Vaizdas iš viršaus ne pagal mastelį. Išpjova parodyta vienoje plokštumoje. Taip pat tinka įmontuoti vienoje plokštumoje.

- ① Išpjovos aukštis viduryje
- ② Išpjovos plotis viduryje
- ③ Išpjova ventiliatoriui, apvali (Ø 55–70 mm)
- ④ Oro tarpas (≥ 15 mm)

	X1.1	Y1.1	X2.1	Y2.1
	Atstumas iki išpjovos vidurio, mm			
KM 7404 FX	184	93	147	78
KM 7414 FX / FX stiklas	174	88	157	73
KM 7464 FR / FL	184	100	147	85
KM 7465 FR / FL	184	93	147	78
KM 7466 FR / FL	184	100	147	85
KM 7474 FR / FL	184	108	147	93

Saugus atstumas iki nišos apkalos

Jei niša yra su apkala, nuo išpjovos stalviršyje iki apkalos turi būti išlaikytas minimalus atstumas. Dėl aukštos temperatūros poveikio gali pakisti arba gali būti sugadintos medžiagos.

Montavimas vienoje plokštumoje

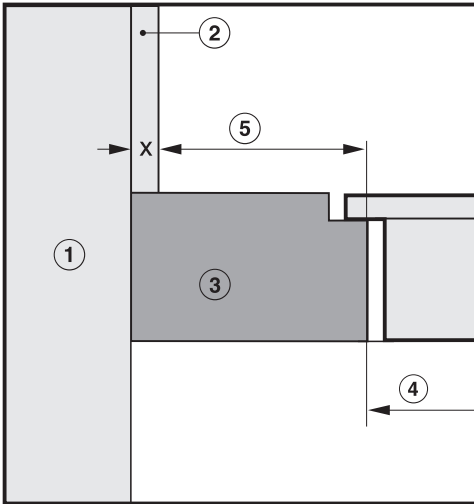

Montavimas ant stalviršio

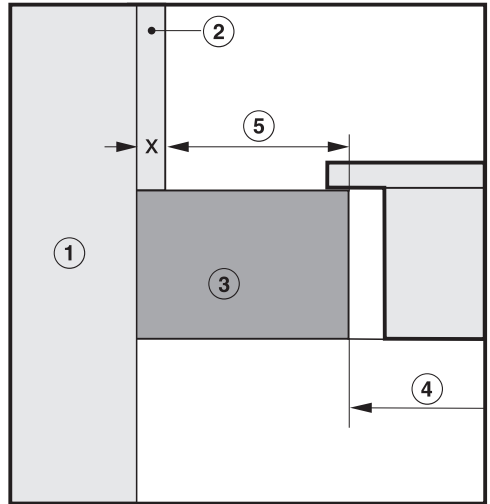

- ① Mūrinė siena
- ② Matmuo x = nišos apkalos storis
- ③ Stalviršis
- ④ Stalviršio išpjova
- ⑤ Minimalus atstumas, jei medžiagos
degios (pvz., mediena) – 50 mm
nedegios medžiagos (pvz., metalas, natūralus akmuo, keraminės plytelės)
 – 50 mm – matmuo x

Pavyzdys: nedegios nišos apkalos storis – 15 mm
 50 mm – 15 mm = minimalus atstumas – 35 mm

Įrengimas

Montavimo matmenys montuojant ne vienoje plokštumoje

KM 7464 FR, KM 7466 FR

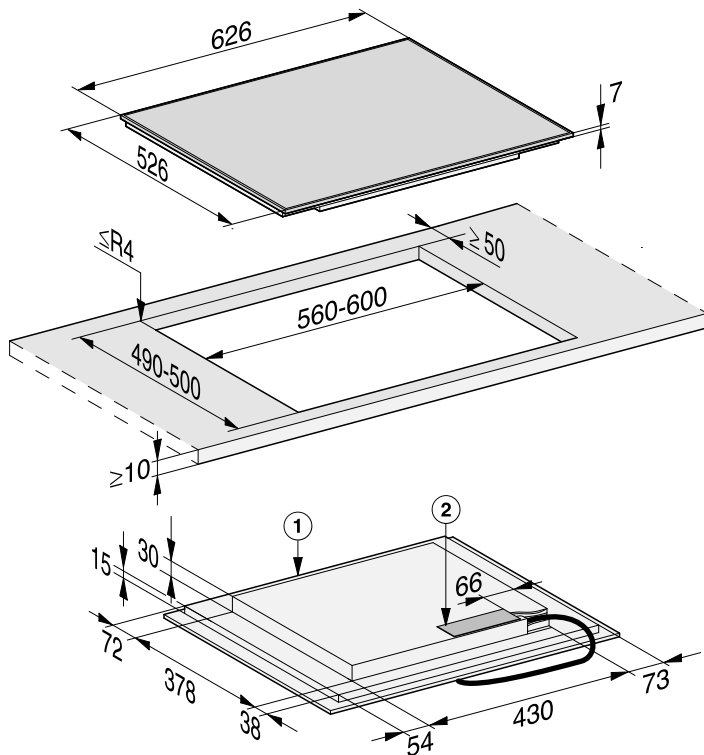

Visi matmenys nurodyti milimetrais.

- ① Priekyje
- ② Jungimo į tinklą dėžutė, jungimo laidas (1440 mm ilgio), pridėti atskirai

KM 7465 FR

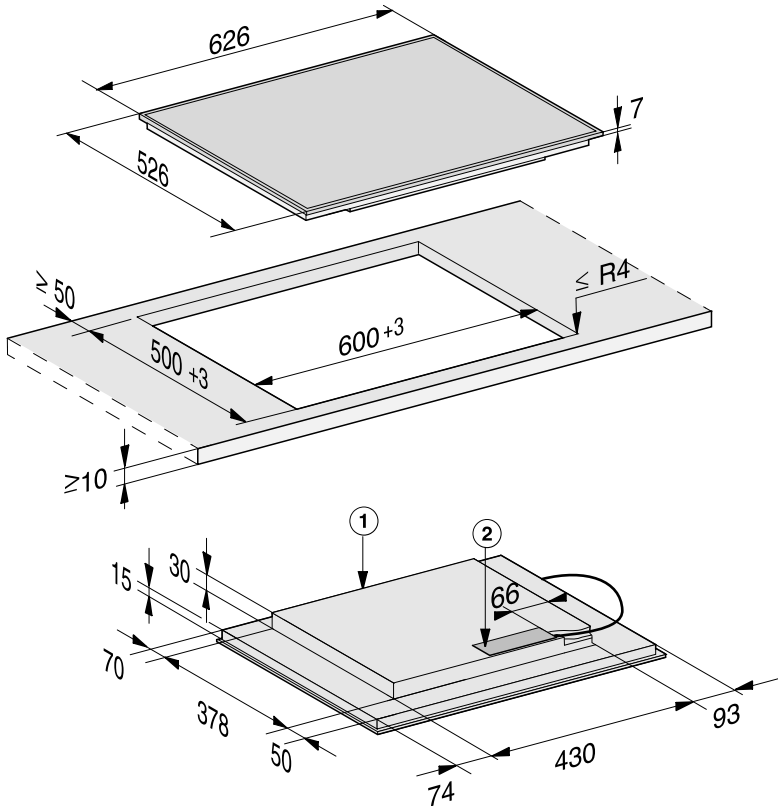

Visi matmenys nurodyti milimetrais.

- ① Priekyje
- ② Jungimo į tinklą dėžutė,
jungimo laidas (1440 mm ilgio), pridėti atskirai

Įrengimas

KM 7464 FL, KM 7465 FL

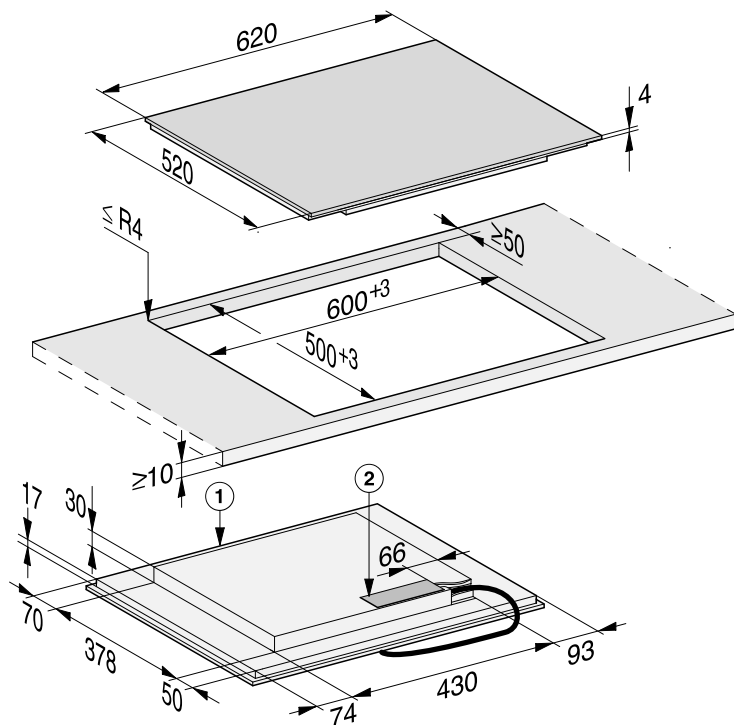

Visi matmenys nurodyti milimetrais.

- ① Priekyje
- ② Jungimo į tinklą dėžutė, jungimo laidas (1440 mm ilgio), pridėti atskirai

KM 7466 FL

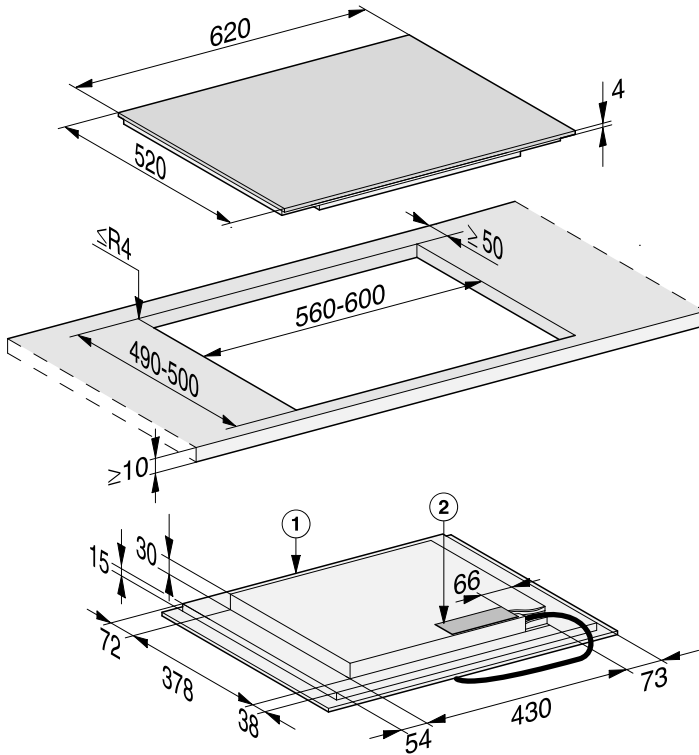

Visi matmenys nurodyti milimetrais.

- ① Priekyje
- ② Jungimo į tinklą dėžutė,
jungimo laidas (1440 mm ilgio), pridėti atskirai

Įrengimas

KM 7474 FR

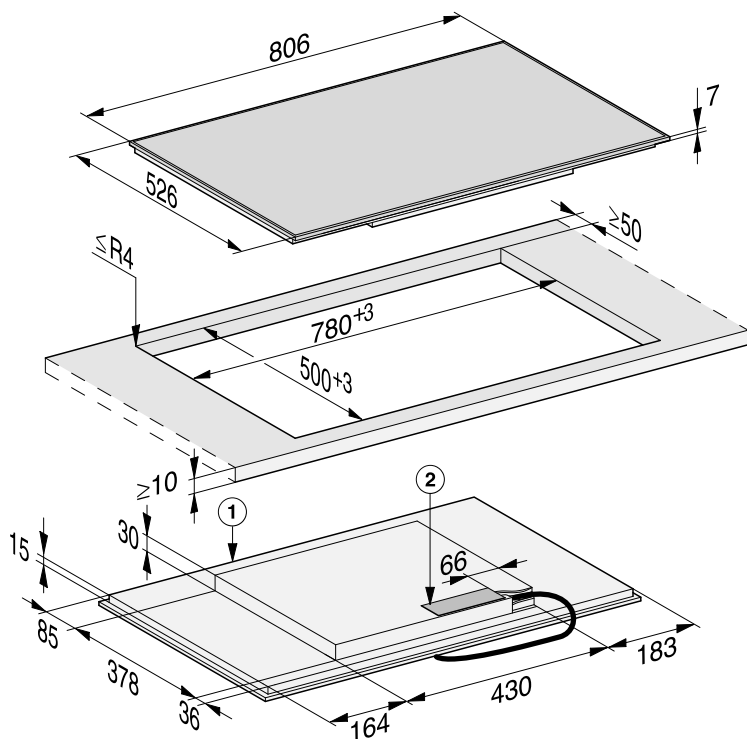

Visi matmenys nurodyti milimetrais.

- ① Priekyje
- ② Jungimo į tinklą dėžutė, jungimo laidas (1440 mm ilgio), pridėti atskirai

KM 7474 FL

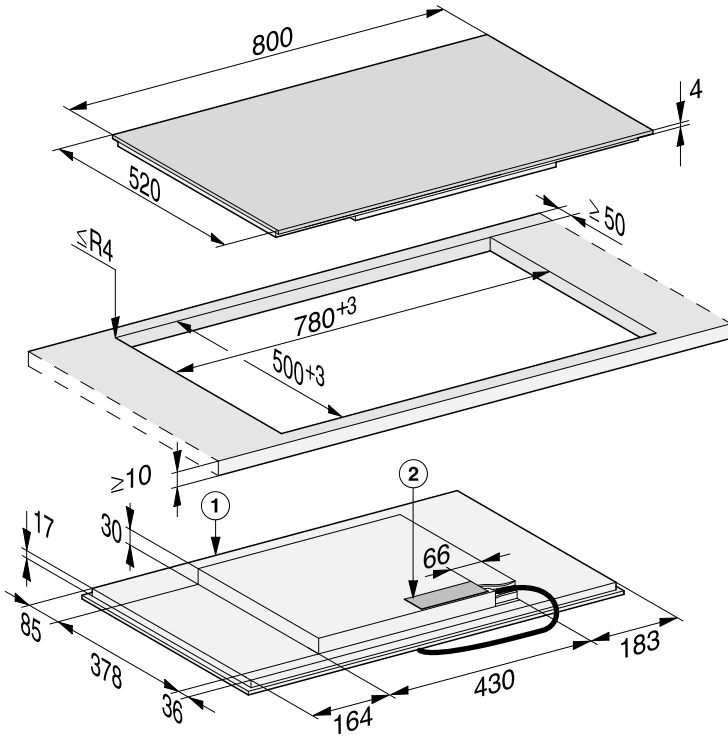

Visi matmenys nurodyti milimetrais.

- ① Priekyje
- ② Jungimo į tinklą dėžutė,
jungimo laidas (1440 mm ilgio), pridėti atskirai

Įrengimas

Montavimo matmenys montuojant vienoje plokštumoje.

KM 7404 FX

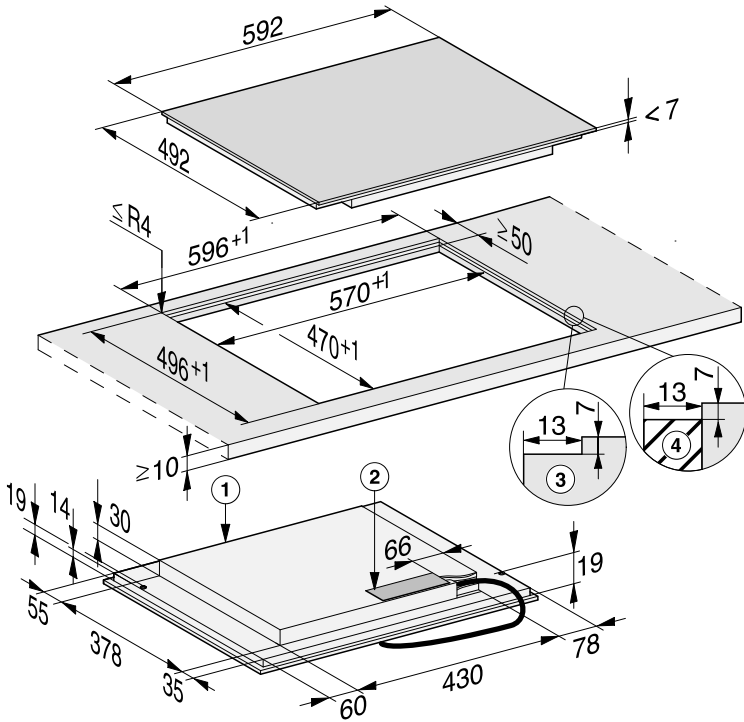

Visi matmenys nurodyti milimetrais.

- ① Priekyje
- ② Jungimo į tinklą dėžutė, jungimo laidas (1440 mm ilgio), pridėti atskirai
- ③ Natūralaus akmens stalviršio pakopinis frezavimas
- ④ 13 mm medinė juostelė (papildomai įsigyjamas priedas)

KM 7414 FX

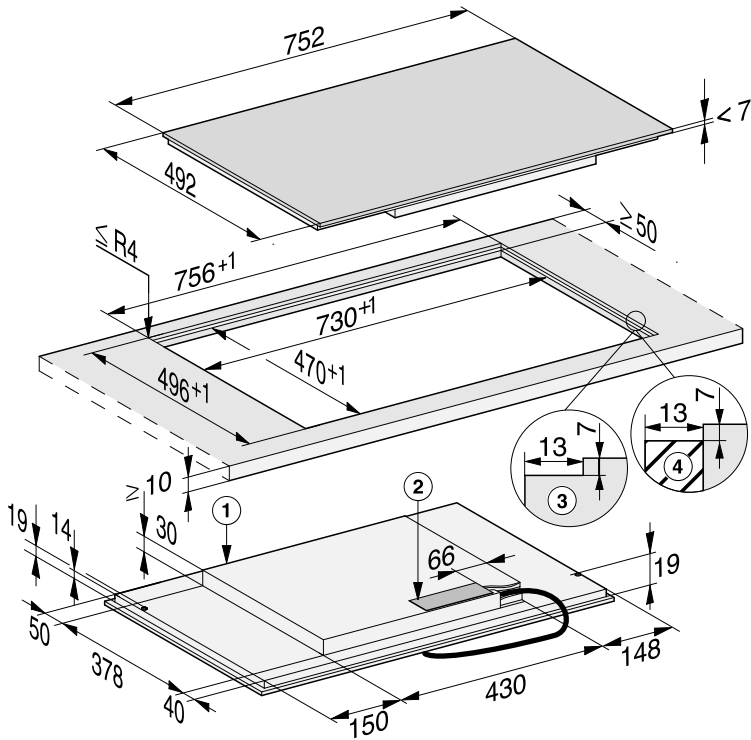

Visi matmenys nurodyti milimetrais.

- ① Priekyje
- ② Jungimo į tinklą dėžutė, jungimo laidas (1440 mm ilgio), pridėti atskirai
- ③ Natūralaus akmens stalviršio pakopinis frezavimas
- ④ 13 mm medinė juostelė (papildomai įsigyjamas priedas)

Įrengimas

KM 7414 FX stiklas

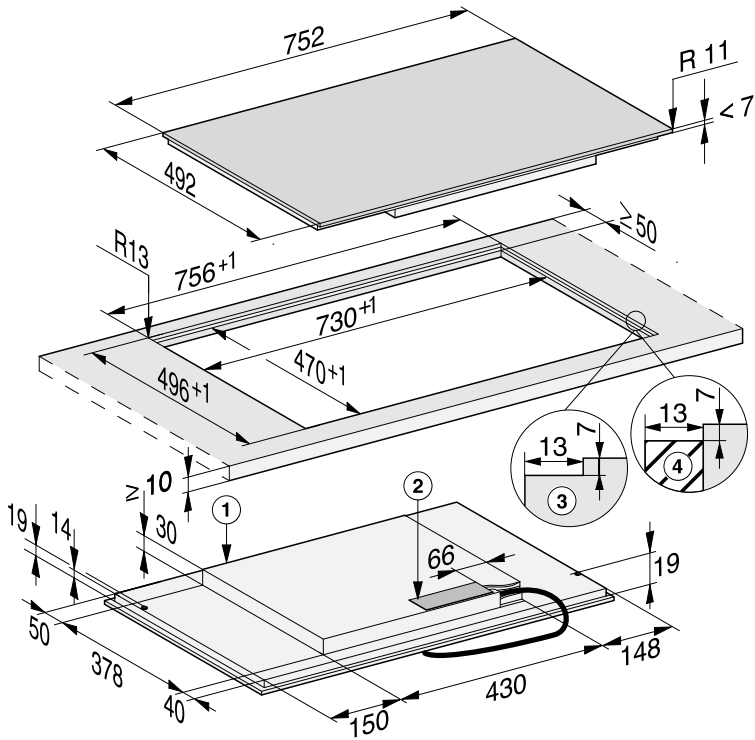

Visi matmenys nurodyti milimetrais.

- ① Priekyje
- ② Jungimo į tinklą dėžutė, jungimo laidas (1440 mm ilgio), pridėti atskirai
- ③ Natūralaus akmens stalviršio pakopinis frezavimas
- ④ 13 mm medinė juostelė (papildomai įsigyjamas priedas)

KM 7464 FL, KM 7465 FL

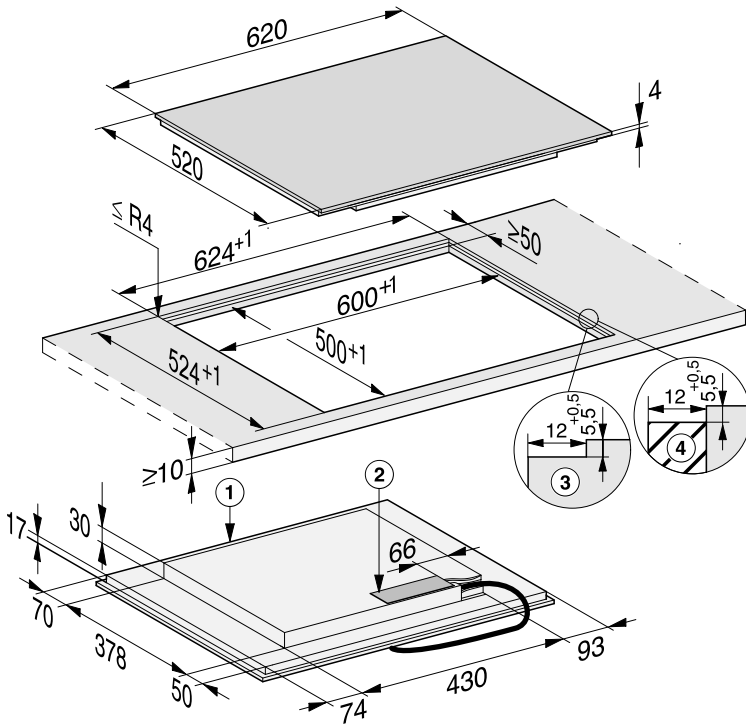

Visi matmenys nurodyti milimetrais.

- ① Priekyje
- ② Jungimo į tinklą dėžutė, jungimo laidas (1440 mm ilgio), pridėti atskirai
- ③ Natūralaus akmens stalviršio pakopinis frezavimas
- ④ 12 mm medinė juostelė (papildomai įsigyjamas priedas)

Įrengimas

KM 7466 FL

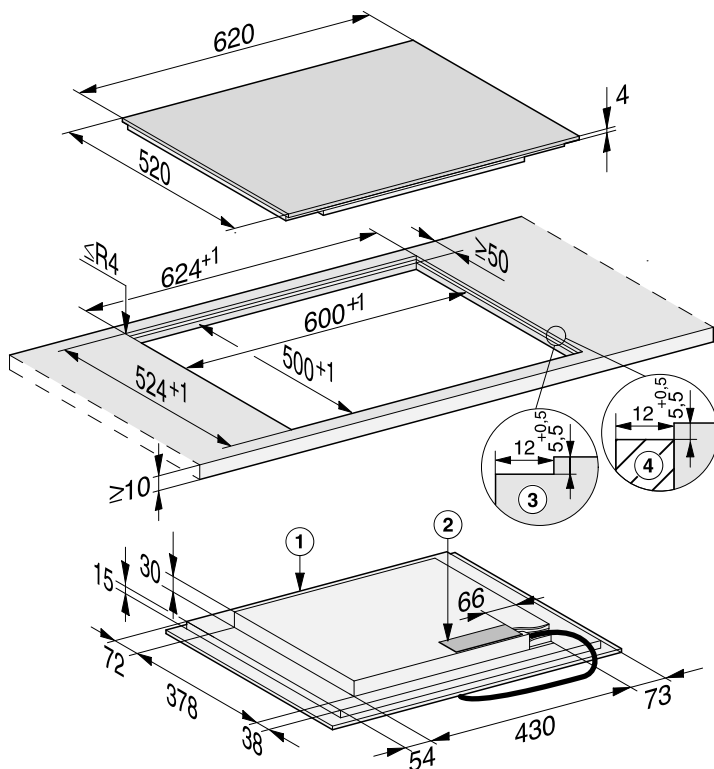

Visi matmenys nurodyti milimetrais.

- ① Priekyje
- ② Jungimo į tinklą dėžutė, jungimo laidas (1440 mm ilgio), pridėti atskirai
- ③ Natūralaus akmens stalviršio pakopinis frezavimas
- ④ 12 mm medinė juostelė (papildomai įsigyjamas priedas)

KM 7474 FL

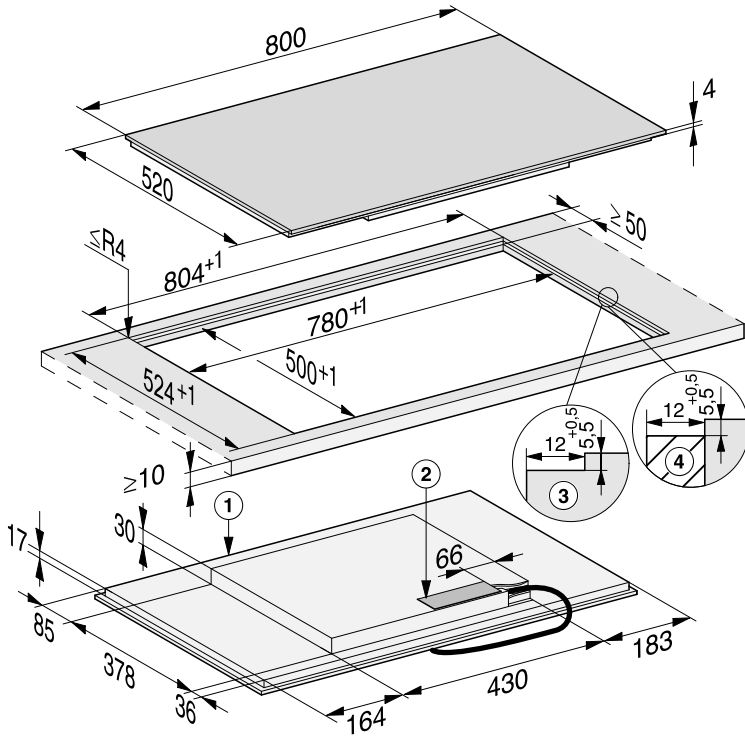

Visi matmenys nurodyti milimetrais.

- ① Priekyje
- ② Jungimo į tinklą dėžutė, jungimo laidas (1440 mm ilgio), pridėti atskirai
- ③ Natūralaus akmens stalviršio pakopinis frezavimas
- ④ 12 mm medinė juostelė (papildomai įsigyjamas priedas)

Įrengimas

Kaitlentės montavimas ant stalviršio

- Išpjaukite stalviršyje angą. Išlaikykite saugius atstumus (žr. skyriaus „Įrengimas“ poskyrį „Saugūs atstumai“).
- Kad **medinis stalviršis** neišbrinktų, pjūvio paviršius padenkite specialiu laku, silikoniniu kaučiuku arba sintetine derva. Sandarinimo medžiaga turi būti atspari aukštai temperatūrai.

Būkite atidūs, kad šių medžiagų nepatektų ant stalviršio paviršiaus.

- Po kaitlentės kraštu priklijuokite kartu pristatomą sandarinimo juostelę. Sandarinimo juostelės neklijuokite po suveržikliu.

 Pažeidimai dėl netinkamo prijungimo.

Dėl trumpojo jungimo gali sugesti prietaiso elektronika.

Maitinimo laidą prijungti prie kaitlentės patikėkite kvalifikuotam elektros specialistui.

- Prijungdami maitinimo laidą, vadovaukitės pridėta kaitlentės prijungimo schema (žr. skyriaus „Įrengimas“ poskyrį „Elektros jungtis“).
- Kaitlentės jungimo laidą nuleiskite žemyn per stalviršio išpjovą.
- Išpjautos angos viduryje įstatykite kaitlentę. Atkreipkite dėmesį, kad sandariklis turi priglusti prie stalviršio, kad būtų užtikrintas sandarumas.
- Jei sandarinimo medžiaga kampuose tinkamai nepriglunda prie stalviršio, galima pjūkleliu atsargiai pakoreguoti kampus ($\leq R4$).

- Jeigu papildomas pagrindas yra su oro tiekimo sistema, kaitlentę montuokite taip, kad ventiliatoriai būtų virš išpjovų.
- Kaitlentę prijunkite prie elektros tinklo (žr. skyriaus „Įrengimas“ poskyrį „Elektros jungtis“).
- Patikrinkite, ar veikia kaitlentė.

Kaitlentės montavimas vienoje plokštumoje

- Išpjaukite stalviršyje angą. Išlaikykite saugius atstumus (žr. skyriaus “Įrengimas” poskyrį “Saugūs atstumai”).
- Medžio masyvo / plytelių / stikliniai stalviršiai:
po stalviršio viršutine briauna pritvirtinkite 5,5 mm arba 7 mm (KM 7404 FX, KM 7414 FX, KM 7414 FX Glas) medines juosteles.

 Pažeidimai dėl netinkamo prijungimo.

Dėl trumpojo jungimo gali būti sugadinta prietaiso elektroninė sistema! Maitinimo laidą prijungti prie kaitlentės patikėkite kvalifikuotam elektros specialistui.

- Prijungdami maitinimo laidą, vadovaukitės pridėta kaitlentės prijungimo schema (žr. skyriaus “Įrengimas” poskyrį “Elektros jungtis”).
- Po kaitlentės briauna priklijuokite kartu pristatomą sandarinimo juostelę – tai taikoma visoms kaitlentėms, išskyrus šiuos modelius: KM 7404 FX, KM 7414 FX, KM 7414 FX Glas. Sandarinimo juostelės neklijuokite po suveržikliu.
- Per stalviršio išpjovą nutieskite žemyn kaitlentės jungimo laidą.

Siūlė tarp stiklo keramikos plokštės ir stalviršio turi būti maž. 2 mm pločio. Ji naudojama kaitlentei sandarinti.

- Įstatykite kaitlentę į išpjautą angą ir išlygiuokite.

- Jeiigu papildomas pagrindas yra su oro tiekimo sistema, kaitlentę montuokite taip, kad ventiliatoriai būtų virš išpjovų.
- Kaitlentę prijunkite prie elektros tinklo (žr. skyriaus “Įrengimas” poskyrį “Elektros jungtis”).
- Patikrinkite, ar veikia kaitlentė.
- Siūlę tarp kaitlentės ir stalviršio užsandarininkite karščiui atsparia (maž. 160 °C) silikonine siūlių sandarinimo priemone.

Elektros jungtis

 Pažeidimai dėl netinkamo prijungimo.

Dėl netinkamai atliktų įrengimo ir techninės priežiūros arba remonto darbų naudotojui gali kilti pavojų. Dėl netinkamo įrengimo arba netinkamai atlikus techninę apžiūrą ar remonto darbus, vartotojui gali kilti didelių pavojų, už kuriuos "Miele" neat-sako. Gamintojas nepriima atsakomybės už žalą, atsiradusią dėl neįrengto arba nutraukto įžeminimo laido (pvz., patyrus elektros smūgį).

Prietaisą prijungti prie maitinimo tinklo gali tik kvalifikuotas elektros specialistas.

Elektros specialistas turi būti susipažinęs su šalyje galiojančiomis ir papildomomis vietinių elektros tiekimo įmonių taisyklėmis ir jų laikytis.

Po montavimo būtina užtikrinti izoliuotų dalių apsaugą nuo prisilietimo.

Bendroji galia

žr. specifikacijų lentelėje

Prijungimo duomenys

Prijungimo duomenys nurodyti specifikacijų lentelėje. Duomenys turi sutapti su Jūsų tinklo duomenimis.

Prijungimo galimybės pateiktos schemoje.

Liekamosios srovės apsauginis jungiklis

Kad būtų užtikrinta dar didesnė sauga, VDE (Austrijoje: ÖVE) rekomenduoja prijungti prie kaitlentės liekamosios srovės apsauginį įtaisą, kurio grįžtamoji srovė yra 30 mA.

Skyrikliai

Būtina užtikrinti galimybę skyrikliu atjungti nuo tinklo visus kaitlentės poilius. Kai prietaisas yra išjungtas, atstumas nuo kontaktų turėtų būti bent 3 mm. Skyrikliai naudojami kaip apsaugos nuo viršsrovio įtaisai ir kaip apsauginiai jungikliai.

Atjungimas nuo maitinimo tinklo

 Tinklo įtampa gali sukelti elektros smūgį.

Atliekant techninės priežiūros ar remonto darbus įjungta maitinimo įtampa gali sukelti elektros šoką. Apsaugokite prietaisą nuo netyčinio įjungimo.

Jei prietaiso srovės grandinę reikia atskirti nuo maitinimo tinklo, atsižvelgę į paskirstymo dėžutės įrengimą, atlikite toliau nurodytus veiksmus:

Lydieji saugikliai

- Iš srieginių kamštelių išimkite saugiklių įdėklus.

Automatinis įsukamasis saugiklis

- Spauskite tikrinimo mygtuką (raudoną), kol iššoks vidurinis mygtukas (juodas).

Montuojami automatiniai saugikliai

- (Jungtuvai, maž. B arba C tipo): svirtelę nustatykite iš padėties 1 (įjungta) į padėtį 0 (išjungta).

FI apsauginiai jungikliai

- (liekamosios srovės apsauginis įtaisas): pagrindinį jungiklį perjunkite iš padėties 1 (įjungta) į padėtį 0 (išjungta) arba paspauskite patikrinimo mygtuką.

Jungimo laidas

Kaip nurodyta jungimo schemeje, kaitlentę galima prijungti tik H 05 VV-F tipo (PVC izol.) tipo jungiamuoju laidu.

Jungimo galimybės pateiktos schemeje.

Jūsų kaitlentei leistina jungimo įtampa ir atitinkama prijungta apkrova nurodyta specifikacijų lentelėje.

Maitinimo laido keitimas

 Tinklo įtampa gali sukelti elektros smūgį.

Netinkamai prijungus prietaisą, galima patirti elektros smūgį.

Prietaiso jungimo į tinklą linijos keitimą patikėkite kvalifikuotam elektros specialistui.

Naudokite tik tinkamo skersmens H 05 VV-F tipo (PVC izol.) kabelį. Maitinimo kabelį galite įsigyti klientų aptarnavimo skyriuje arba iš gamintojo.

Įrengimas

Jungimo schema

Ne kiekvienas jungimo būdas gali būti tinkamas naudoti montavimo vietoje.

Būtina vadovautis šalyje galiojančiais ir šalies elektros tiekimo įmonėms taikomais teisės aktais.

Didžiausia vieno prijungto išorinio laido apkrova 3650 W.

Kaitlentei prijungti reikalingi 1. ir 2. išoriniai laidai. Prie 3. išorinio laido galima jungti kitus prietaisus.

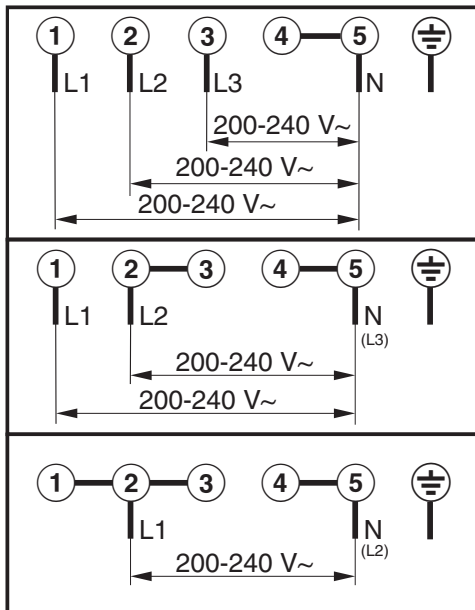

Produktų duomenų lapai

Toliau pridedami šioje naudojimo ir montavimo instrukcijoje aprašytų modelių produktų duomenų lapai.

Informacija apie elektrines kaitlentes

pagal nurodytą potvarkį (ES) Nr. 66/2014

MIELE	
Tiekiamo modelio identifikavimo ženklas	KM 7404 FX
Virimo vietų ir (arba) sričių skaičius	4
Esant apvalioms virimo vietoms: naudingosios virimo vietos / srities skersmuo Esant neapvalioms virimo vietoms arba sritims: naudingosios virimo vietos / srities ilgis / plotis L / W	1. = Ø 140-190 mm 2. = Ø 100-160 mm 3. = 230x390 mm 4. = 5. = 6. =
Vienam kilogramui kiekvienoje virimo vietoje arba srityje suvartojamos energijos kiekis (EC _{electric cooking})	1. = 174,0 Wh/kg 2. = 180,0 Wh/kg 3. = 186,0 Wh/kg
Kaitvietės suvartojamos energijos kiekis vienam kilogramui (EC _{electric hob})	180,0 Wh/kg

Informacija apie elektrines kaitlentes

pagal nurodytą potvarkį (ES) Nr. 66/2014

MIELE	
Tiekiamo modelio identifikavimo ženklas	KM 7414 FX, KM 7414 FX Glas
Virimo vietų ir (arba) sričių skaičius	4
Esant apvalioms virimo vietoms: naudingosios virimo vietos / srities skersmuo Esant neapvalioms virimo vietoms arba sritims: naudingosios virimo vietos / srities ilgis / plotis L / W	1. = Ø 160-220 mm 2. = Ø 100-160 mm 3. = 230x390 mm 4. = 5. = 6. =
Vienam kilogramui kiekvienoje virimo vietoje arba srityje suvartojamos energijos kiekis (EC _{electric cooking})	1. = 178,0 Wh/kg 2. = 180,0 Wh/kg 3. = 186,0 Wh/kg
Kaitvietės suvartojamos energijos kiekis vienam kilogramui (EC _{electric hob})	181,3 Wh/kg

Įrengimas

Informacija apie elektrines kaitlentes

pagal nurodytą potvarkį (ES) Nr. 66/2014

MIELE	
Tiekiamo modelio identifikavimo ženklas	KM 7464 FR, KM 7464 FL, KM 7466 FR, KM 7466 FL
Virimo vietų ir (arba) sričių skaičius	4
Esant apvalioms virimo vietoms: naudingosios virimo vietos / srities skersmuo Esant neapvalioms virimo vietoms arba sritims: naudingosios virimo vietos / srities ilgis / plotis L/ W	1. = Ø 140-190 mm 2. = Ø 100-160 mm 3. = 230x390 mm 4. = 5. = 6. =
Vienam kilogramui kiekvienoje virimo vietoje arba srityje suvartojamos energijos kiekis (EC _{electric cooking})	1. = 174,0 Wh/kg 2. = 180,0 Wh/kg 3. = 186,0 Wh/kg
Kaitvietės suvartojamos energijos kiekis vienam kilogramui (EC _{electric hob})	180,0 Wh/kg

Informacija apie elektrines kaitlentes

pagal nurodytą potvarkį (ES) Nr. 66/2014

MIELE	
Tiekiamo modelio identifikavimo ženklas	KM 7465 FR, KM 7465 FL
Virimo vietų ir (arba) sričių skaičius	4
Esant apvalioms virimo vietoms: naudingosios virimo vietos / srities skersmuo Esant neapvalioms virimo vietoms arba sritims: naudingosios virimo vietos / srities ilgis / plotis L/ W	1. = 230x390 mm 2. = 230x390 mm 3. = 4. = 5. = 6. =
Vienam kilogramui kiekvienoje virimo vietoje arba srityje suvartojamos energijos kiekis (EC _{electric cooking})	1. = 186,0 Wh/kg 2. = 186,0 Wh/kg
Kaitvietės suvartojamos energijos kiekis vienam kilogramui (EC _{electric hob})	186,0 Wh/kg

Informacija apie elektrines kaitlentes

pagal nurodytą potvarkį (ES) Nr. 66/2014

MIELE	
Tiekiamo modelio identifikavimo ženklas	KM 7474 FR, KM 7474 FL
Virimo vietų ir (arba) sričių skaičius	4
Esant apvalioms virimo vietoms: naudingosios virimo vietos / srities skersmuo Esant neapvalioms virimo vietoms arba sritims: naudingosios virimo vietos / srities ilgis / plotis L/ W	1. = Ø 160-220 mm 2. = Ø 100-160 mm 3. = 230x390 mm 4. = 5. = 6. =
Vienam kilogramui kiekvienoje virimo vietoje arba srityje suvartojamos energijos kiekis (EC _{electric cooking})	1. = 178,0 Wh/kg 2. = 180,0 Wh/kg 3. = 186,0 Wh/kg
Kaitvietės suvartojamos energijos kiekis vienam kilogramui (EC _{electric hob})	181,3 Wh/kg

Įrengimas

Atitikties deklaracija

Šiuo dokumentu "Miele" patvirtina, kad stiklo keramikos kaitlentė atitinka 2014/53/ES direktyvą.

Visą ES atitikties deklaracijos tekstą galima rasti interneto svetainėse:

- www.miele.lt – produktai atsisiųsti.
- www.miele.lt/namu-ukis/informacija-385.htm – paslaugos, rodyti daugiau informacijos, naudojimo instrukcijos; būtina nurodyti produkto pavadinimą arba gamyklinį numerį.

Dažnio juosta	2,4000 GHz–2,4835 GHz
---------------	-----------------------

Didžiausia perdavimo galia	< 100 mW
----------------------------	----------



Vokietija - Miele & Cie. KG, Carl-Miele-Straße 29, 33332 Gütersloh

KM 7404 FX, KM 7414 FX, KM 7414 FX Glas, KM 7464 FR,
KM 7464 FL, KM 7465 FR, KM 7465 FL, KM 7466 FR,
KM 7466 FL, KM 7474 FR, KM 7474 FL