

Miele

Instrucțiuni de utilizare



Aspirator

ro-RO

HS16

M.-Nr. 11 288 881

Cuprins

Indicații de siguranță și avertizări	3
Descrierea aparatului	8
Contribuția dumneavoastră la protecția mediului înconjurător	10
Notă privind Regulamentul european (UE) nr. 666/2013	12
Conectarea	12
Mod de utilizare	14
Staționare, transportare și depozitare	19
Întreținere	20
Golirea recipientului pentru praf.....	20
Curățarea recipientului pentru praf.....	21
Curățarea cadrului filtrului.....	22
Curățarea filtrului pentru praf fin.....	22
Pornirea manuală a funcției de auto-curățare ComfortClean.....	22
Înlocuirea bateriei din mânerul cu comenzi radio.....	23
Înlocuirea perilor de colectare a scamelor.....	23
Întreținere	24
Ghid pentru soluționarea problemelor	25
Remediarea defecțiunilor	27
Curățarea pre-filtrului.....	27
Curățarea manuală a filtrului pentru praf fin.....	27
Serviciu Clienți	29
Contact în caz de defecțiuni.....	29
Garanție.....	29
Accesorii opționale	30
Date tehnice	32
Declarație de conformitate	32

Indicații de siguranță și avertizări

Acest aspirator corespunde prevederilor de siguranță prescrise. O utilizare incorectă poate cauza accidentarea utilizatorilor și daune materiale.

Citiți cu atenție instrucțiunile înainte de a utiliza aspiratorul pentru prima dată. Acestea conțin informații importante despre siguranța, utilizarea și întreținerea aspiratorului. Astfel vă protejați și evitați pagubele.

Conform standardului IEC 60335-1, compania Miele vă sugerează în mod explicit să citiți și să urmați capitolul „Conectarea”, precum și indicațiile de siguranță și avertizările.

Compania Miele nu își asumă nici o răspundere pentru pagubele produse în urma nerespectării acestor indicații.

Păstrați instrucțiunile de utilizare și transmiteți-le mai departe eventualilor viitori proprietari.

Deconectați întotdeauna aspiratorul de la rețeaua electrică după fiecare utilizare, înainte de a schimba accesoriile, înainte de lucrările de întreținere, îngrijire și remediere a problemelor. Scoateți ștecărul din priză.

Întrebuițare adecvată

- ▶ Acest aspirator este proiectat pentru a fi folosit în mediul casnic și în spații similare celui casnic. Acest aspirator nu este conceput pentru utilizare pe șantiere de construcții.
- ▶ Acest aspirator nu a fost proiectat pentru a fi utilizat în aer liber.
- ▶ Acest aspirator este destinat utilizării la o altitudine de până la 4000 m deasupra nivelului mării.
- ▶ Acest aspirator a fost proiectat pentru aspirarea zilnică a covoarelor, podelelor cu mochetă aplicată și suprafețelor dure și nepretențioase.

Indicații de siguranță și avertizări

- ▶ Utilizați aspiratorul doar pentru a aspira particule uscate. Nu aspirați persoane și animale. Orice alte întrebuințări, conversii și reconfigurări sunt contraindicate.
- ▶ Acest aspirator nu este destinat utilizării de către persoane cu dizabilități fizice, senzoriale sau mintale, ori fără experiență și cunoștințe de utilizare a acestuia, cu excepția cazului în care sunt supravegheate sau instruite în privința utilizării sale de către o persoană responsabilă.

Siguranța copiilor

- ▶ Pericol de asfixiere! În timp ce se joacă, copiii se pot înfășura în ambalaj (de exemplu folii) sau își pot trage ambalajul peste cap și se pot asfixia. Nu lăsați ambalajul la îndemâna copiilor.
- ▶ Nu le permiteți copiilor sub 8 ani să se apropie de aspirator, decât dacă îi supravegheați în permanență.
- ▶ Le puteți permite copiilor având cel puțin 8 ani să folosească aspiratorul doar după ce le-ați explicat foarte clar modul de utilizare și după ce au învățat să îl folosească în siguranță. Copiii trebuie să cunoască și să înțeleagă potențialele pericole ale unei utilizări incorecte.
- ▶ Copiii nu trebuie lăsați să curețe ori să întrețină aspiratorul fără a fi supravegheați.
- ▶ Supravegheați copiii care se află în apropierea aspiratorului. Nu le permiteți să se joace cu acesta.
- ▶ La modelele de aspirator cu comenzi radio în mâner: Nu lăsați bateriile la îndemâna copiilor.

Aspecte tehnice

- ▶ Înainte de a utiliza aspiratorul, verificați să nu prezinte semne vizibile de avariere. Nu folosiți aspiratorul dacă este avariat.

Indicații de siguranță și avertizări

- ▶ Comparați datele de conectare de pe eticheta cu date tehnice a aspiratorului (tensiune și frecvență) cu cele ale rețelei de alimentare. Aceste date trebuie să corespundă. Aspiratorul este adecvat pentru o rețea de 50 Hz sau 60 Hz.
- ▶ Priza de conectare la rețea trebuie să fie protejată printr-o siguranță de 16 A sau printr-o siguranță cu întârziere de 10 A.
- ▶ Utilizarea sigură și corectă a aspiratorului poate fi garantată numai dacă aspiratorul este conectat la rețeaua electrică publică.
- ▶ Nu transportați aspiratorul ținându-l de cablu și nu scoateți ștecărul din priză trăgând de cablu. Feriți cablul de muchii ascuțite și nu îl striviți. Evitați să treceți aspiratorul peste cablu. Astfel puteți avaria cablul, ștecărul sau priza, punându-vă siguranța în pericol.
- ▶ Nu utilizați aspiratorul atunci când cablul este avariat. Cablul trebuie înlocuit, împreună cu întregul său sistem de rulare. Din motive de siguranță, acest lucru trebuie efectuat de către Serviciul de asistență tehnică Miele, sau de către un tehnician autorizat de compania Miele.
- ▶ Pe durata garanției, reparațiile trebuie efectuate doar de către tehnicieni autorizați de compania Miele; în caz contrar, garanția va fi anulată.
- ▶ Reparațiile trebuie efectuate doar de către tehnicieni autorizați de compania Miele. Efectuarea reparațiilor de către persoane necalificate poate pune utilizatorii aparatului în pericol.
- ▶ Miele garantează îndeplinirea cerințelor de siguranță doar în cazul utilizării unor piese de schimb originale. Componentele defecte pot fi înlocuite doar cu piese de schimb originale.
- ▶ Ambalajul protejează aspiratorul împotriva daunelor din timpul transportului. Recomandăm păstrarea ambalajului în scopul transportării ulterioare.

Indicații de siguranță și avertizări

Curățare

- ▶ Nu introduceți în apă aspiratorul sau accesoriile furnizate.
- ▶ Curățați aspiratorul și accesoriile doar cu o lavetă uscată sau ușor umedă. Excepție:
 - Recipient pentru praf/Recipient pentru praf fin: curățați aceste piese doar cu apă și detergent delicat. Uscați-le cu atenție.
 - Filtrul de praf fin: nu curățați filtrul de praf fin din interior. Curățați exteriorul sub jet de apă. Nu utilizați detergent. Nu utilizați obiecte ascuțite sau tăioase și nu periați filtrul de praf fin. După curățare, permiteți filtrului de praf fin să se usuce timp de cel puțin 24 ore înainte de a-l pune în recipientul pentru praf fin.
 - Cadrul pre-filtrului/filtrului: curățați aceste piese sub jet de apă rece. Nu utilizați detergent. Nu utilizați obiecte ascuțite sau tăioase. După curățare uscați cu grijă aceste piese.

Utilizare corectă

- ▶ Nu folosiți aspiratorul fără să îi montați sacul de praf, pre-filtrul, recipientul pentru praf fin și filtrul pentru praf fin.
- ▶ Nu aspirați articole care au ars recent ori care sunt încă incandescente, precum țigări, cenușă sau cărbuni, fie că sunt incandescente sau aparent stinse.
- ▶ Nu aspirați lichide sau mizerie umedă. Așteptați până când mochetele sau covorele proaspăt spălate sunt complet uscate, înainte să le aspirați.
- ▶ Nu aspirați praf de toner. Tonerul, precum cel folosit la imprimante sau fotocopiatoare, poate fi conductor de electricitate.
- ▶ Nu aspirați substanțe sau gaze inflamabile sau explozive și nu utilizați aspiratorul în zone în care sunt depozitate astfel de substanțe.
- ▶ Nu ridicați fluxul de aspirare la nivelul capului atunci când aspirați.

Indicații de siguranță și avertizări

- ▶ Informații importante privind manevrarea bateriei (la modelele cu comenzi radio pe mâner):
 - Nu scurtcircuitați și nu reîncărcați bateriile. Nu aruncați bateriile în foc.
 - Reciclarea bateriilor: scoateți bateriile din mânerul cu comenzi radio și predați-le pentru reciclare în sistemul municipal de colectare. Nu le aruncați împreună cu gunoiul menajer.

Accesorii

- ▶ Când aspirați cu peria turbo Miele, nu introduceți mâna la peria rotativă aflată în funcțiune.
- ▶ Nu este indicat să aspirați direct cu mânerul furtunului, adică fără a avea un accesoriu atașat, deoarece marginea mânerului se poate avaria.
- ▶ Folosiți doar accesorii care au pe ambalaj sigla „ORIGINAL Miele”. Producătorul garantează doar pentru siguranța componentelor fabricate de el.

Descrierea aparatului

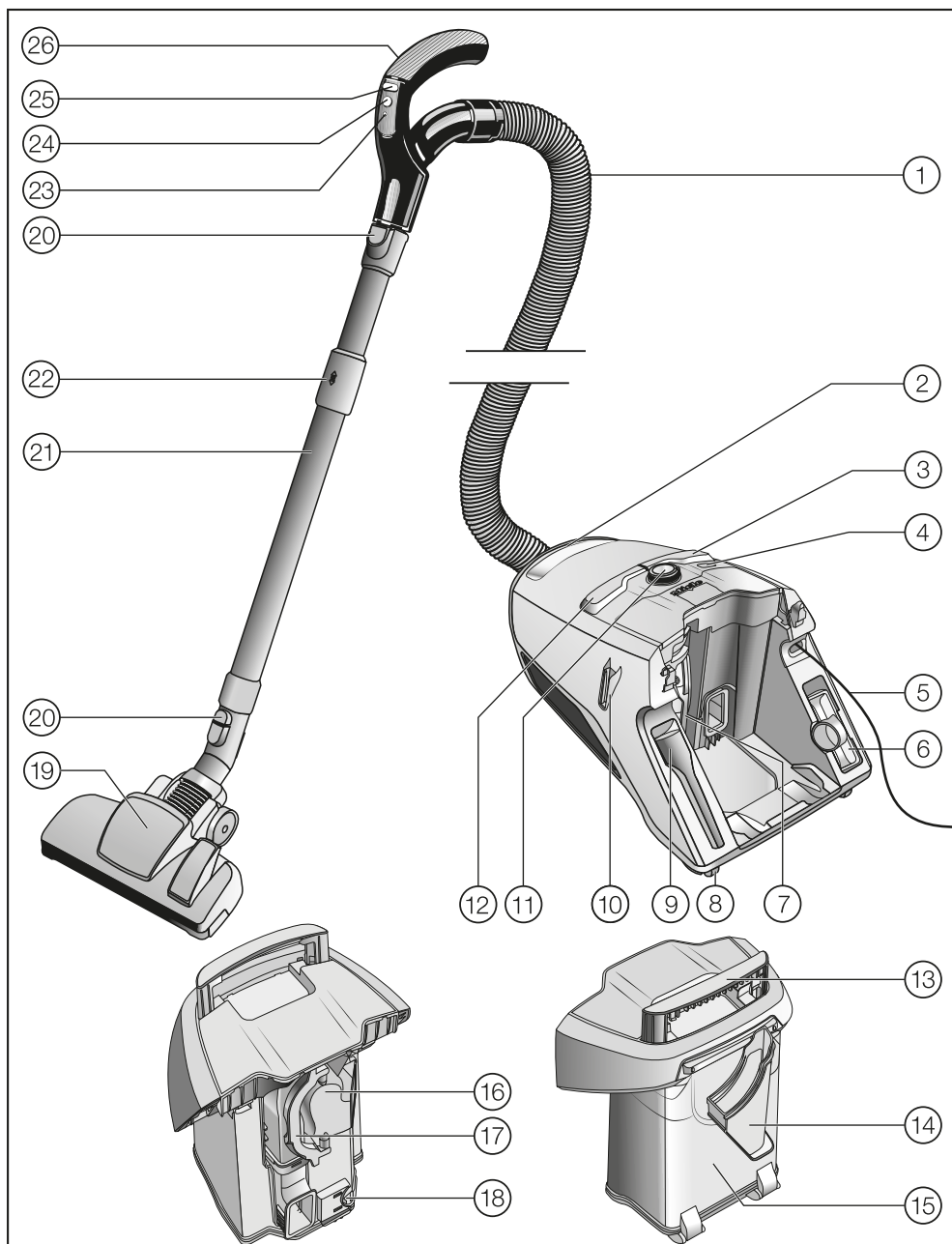

- ① Furtun de aspirare
- ② Mânerul de transport al aspiratorului
- ③ Pedală de picior pentru rularea cablului
- ④ Butonul ComfortClean
- ⑤ Cablu de alimentare
- ⑥ Duză pentru tapițerie
- ⑦ Recipientul pentru praf fin cu filtru pentru praf fin
- ⑧ Role de conducere*
- ⑨ Duză pentru fante
- ⑩ Sistem de staționare pentru pauzele de aspirare
- ⑪ Buton rotativ (la modelele cu mâner cu comenzi radio: afișaj)
- ⑫ Pedală de picior Pornit/Oprit ①
- ⑬ Mâner de transport al recipientului pentru praf
- ⑭ Cadrul filtrului
- ⑮ Recipient pentru praf
- ⑯ Pre-filtru
- ⑰ Mânerul pre-filtrului
- ⑱ Deblocarea recipientului pentru praf
- ⑲ Duză pentru podea*
- ⑳ Butoane de eliberare
- ㉑ Tub telescopic Comfort
- ㉒ Deblocarea tubului telescopic Comfort
- ㉓ LED*
- ㉔ Buton Standby, pentru pauzele din timpul aspirării*
- ㉕ Selector al puterii de aspirare + / -*
- ㉖ Mâner (unele modele sunt prevăzute în mâner cu o supapă de admisie a aerului)*

Partea inferioară - Sistem de staționare pentru depozitare (nu apare pe desen)

Dotările marcate cu * variază în funcție de model sau pot lipsi din dotările aspiratorului dumneavoastră.

Contribuția dumneavoastră la protecția mediului înconjurător

Eliminarea ambalajelor de transport

Ambalajul protejează aspiratorul împotriva daunelor din timpul transportului. Ambalajul de transport și protecție a fost fabricat din materiale care nu dăunează mediului înconjurător la aruncare și care pot fi reciclate în modul obișnuit.

Prin readucerea ambalajului în circuitul materialelor, contribuiți la economisirea materiilor prime și la reducerea deșeurilor. Puneți ambalajul în sistemul dual pentru eliminare (de ex. sac galben/coș de gunoi galben).

Aruncarea aparatului vechi

Înainte de a arunca aspiratorul vechi, scoateți filtrul pentru praf fin și aruncați-l împreună cu gunoiul menajer.

Echipamentele electrice și electronice vechi conțin adesea materiale valoroase. Acestea conțin însă și substanțe, amestecuri și componente necesare pentru funcționarea și siguranța aparatelor. Aceste substanțe, prin manevrare sau aruncare incorectă, pot reprezenta un risc pentru sănătatea oamenilor și mediul înconjurător. De aceea, nu aruncați niciodată vechiul aparat împreună cu gunoiul menajer.



Pentru predarea și valorificarea aparatelor electrice și electronice apălați la unitățile de colectare oficiale ale autorităților locale, reprezentanței sau companiei Miele. Aveți responsabilitatea legală de a șterge datele personale de pe aparatul pe care îl duceți la casat. Asigurați-vă că aparatul vechi nu prezintă niciun pericol pentru copii cât timp este depozitat pentru aruncare.

Returnarea bateriilor și acumulatorilor vechi

Aparatele electrice și electronice conțin baterii și acumulatori, care nu pot fi aruncate în gunoiul menajer după folosire. Aveți obligația legală de a scoate bateriile și acumulatorii vechi din aparat și de a le duce la un punct de colectare adecvat (de ex. magazine), unde vor fi preluate în mod gratuit. Izolați contactele metalice cu bandă adezivă, pentru a evita scurt-circuitele. Bateriile și acumulatorii pot conține substanțe dăunătoare pentru sănătatea umană și mediu.

Etichetele bateriilor și acumulatorilor conțin mai multe instrucțiuni. Simbolul coșului de gunoi tăiat înseamnă că este interzis să aruncați bateriile și acumulatorii în gunoiul menajer. Dacă simbolul coșului de gunoi tăiat este marcat cu unul sau mai multe dintre simbolurile chimice menționate, înseamnă că acestea conțin plumb (Pb), cadmiu (Cd) și/ sau mercur (Hg).



Bateriile și acumulatorii vechi conțin materii prime importante, care pot fi re-folosite. Colectarea separată a bateriilor și acumulatorilor vechi ajută la gestionarea și reciclarea acestora.

Notă privind Regulamentul european (UE) nr. 666/2013

Acest aspirator este un aspirator de uz casnic și, în baza regulamentului mai sus menționat, este catalogat ca aspirator universal.

Aceste instrucțiuni de utilizare și datele suplimentare pot fi descărcate de pe site-ul Miele: www.miele.com.

Consumul de energie anual determinat conform Regulamentului descrie consumul de energie anual indicativ (kWh pe an) pe baza a 50 de activități de curățenie. Consumul energetic efectiv depinde de modul în care este utilizat aspiratorul.

Toate testele și calculele impuse prin regulamentul sus-menționat au fost efectuate conform următoarelor norme armonizate valabile, cu respectarea ghidului aferent regulamentelor, publicat de Comisia Europeană în septembrie 2014:

- a) EN 60312-1 Aspiratoare de praf pentru uz casnic- Partea 1: Aspiratoare de praf cu aspirare uscată - Metode de măsurarea performanței
- b) EN 60704-2-1 Cod de încercare pentru determinarea zgomotului transmis prin aer, emis de aparatele electrocasnice și similare - Partea 2-1: Prescripții particulare pentru aspiratoare
- c) EN 60335-2-2 Aparate electrice pentru uz casnic și scopuri similare - Securitate - Partea 2-2: Prescripții particulare pentru aspiratoare și aparate de curățat cu aspirare de apă

Nu toate duzele pentru podea și accesoriile de aspirație atașate aspiratorului sunt adecvate pentru aplicațiile de cură-

țare intensivă a covoarelor și pardoselilor dure menționate în regulament. Următoarele duze pentru podea și setări au fost utilizate pentru a determina valorile:

Pentru consumurile de energie și clasele de curățare pe covoare și podele dure, precum și pentru nivelul de zgomot pe covoare a fost folosită duza pentru podea cu periile retrase (apăsăți pedala de picior .

Datele determinate conform regulamentului se referă exclusiv la combinațiile indicate aici și setările duzei de podea pe diferite tipuri de podele.

Conectarea

Atașarea furtunului de aspirare

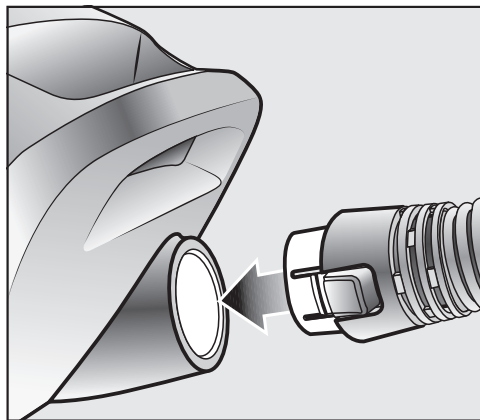

- Introduceți conectorul furtunului în recordul aspiratorului, până când se plează. Fixați ghidajele ambelor piese unul peste altul.

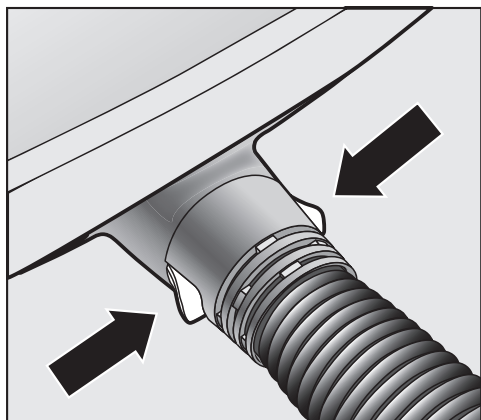

- Apăsați butoanele de deblocare de pe laturile ștuțului de aspirare dacă doriți să demontați piesele și scoateți furtunul de aspirare din racordul aspiratorului.

Conectarea mânerului la furtunul de aspirare

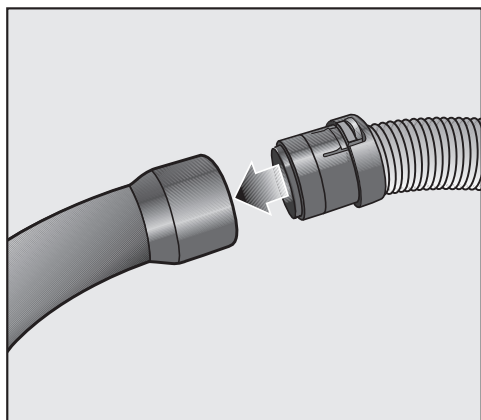

- Introduceți furtunul în mâner, astfel încât să se cupleze.

Conectarea mânerului la tubul de aspirare

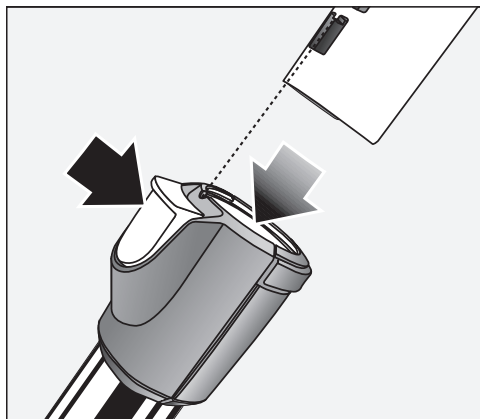

- Introduceți mânerul în tubul de aspirare, astfel încât să se cupleze. Fixați ghidajele ambelor piese unul peste altul.
- Apăsați butonul de eliberare dacă doriți să separați componentele una de alta și trageți mânerul din tubul de aspirare, răsucind ușor.

Asamblarea tubului telescopic cu duza pentru podea

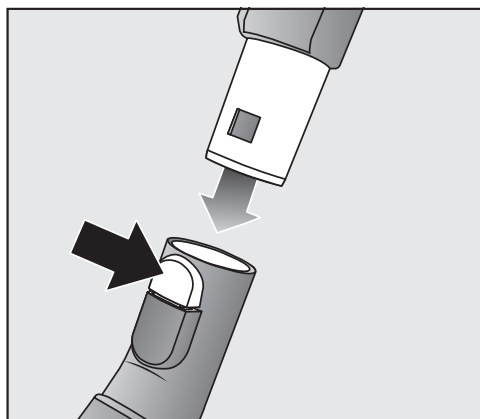

- Introduceți tubul telescopic rotind spre stânga și spre dreapta în duza pentru podea, până când se cuplează.
- Apăsați butonul de deblocare dacă doriți să separați componentele una de alta și trageți tubul telescopic din duza pentru podea, răsucind ușor.

Utilizarea accesoriilor furnizate



- ① **Duză pentru fante**
Pentru curățarea cutelor, a fantelor și a colțurilor.
- ② **Duză pentru tapițerii**
Pentru aspirarea tapițeriilor, a saltelelor, a pernelor, a perdelelor, a cuverturilor etc.
- ③ **Perie de praf, atașată ușor**
(în funcție de model)
Pentru curățarea de praf a plintelor de podea și a obiectelor deosebit de fragile.
Unghiul duzei poate fi modificat datorită articulației mobile.

Duza pentru fante și duza pentru tapițerii sunt situate în locașurile de pe partea din spate a aspiratorului.

Fiecare model este prevăzut cu o perie turbo de serie ce nu este ilustrată în această descriere a aparatului. Instrucțiuni de utilizare separate pentru peria turbo sunt livrate împreună cu aspiratorul.

Mod de utilizare

Reglarea periei de praf pe mânerul Eco Comfort

Unele modele de aspiratoare sunt dotate cu mâner Eco Comfort.

Peria de praf este ideală pentru aspirarea suprafețelor rezistente, de ex. a tastaturilor sau a firimiturilor.

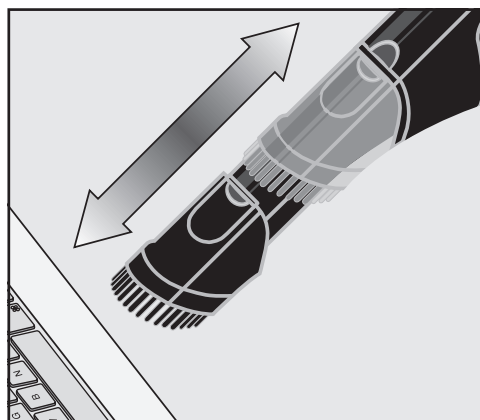

- Apăsați butonul de deblocare de pe peria pentru praf și introduceți peria prin ghidaj, până când se cuplează.
- După ce terminați de aspirat, apăsați butonul de deblocare de pe peria de praf și glisați-o înapoi în poziția inițială până când se fixează în poziție.

Reglarea tubului telescopic

Una dintre cele 2 piese ale tubului telescopic se află în interiorul celeilalte și poate fi reglată la o lungime care să vă asigure o utilizare comodă a aspiratorului.

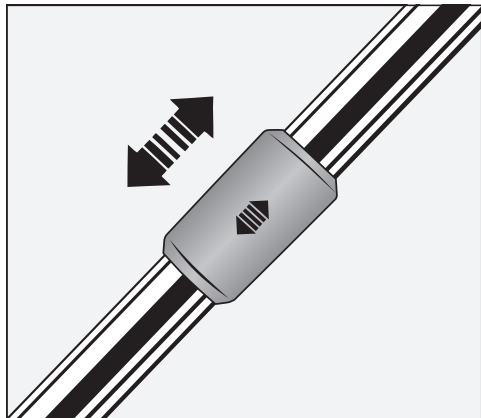

- Deblocați și fixați tubul telescopic la lungimea dorită.

Reglarea duzei pentru podea

În funcție de model, aspiratorul dvs. este dotat cu una dintre perile pentru podea prezentate.

Acest aspirator a fost proiectat pentru aspirarea zilnică a covoarelor, podelelor cu mochetă aplicată și suprafețelor dure și nepretențioase.

Sortimentul Miele pentru îngrijirea pardoselii oferă duze pentru podea, perii și accesorii potrivite pentru alte tipuri de pardoseli și aplicații speciale (consultați capitolul „Accesorii opționale”).

Respectați în primul rând instrucțiunile de curățare și întreținere a suprafeței pe care urmează să o aspirați.

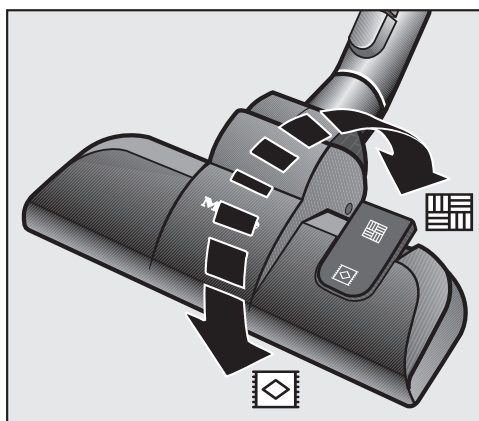
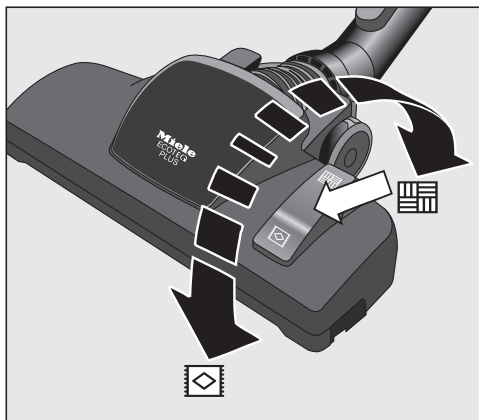
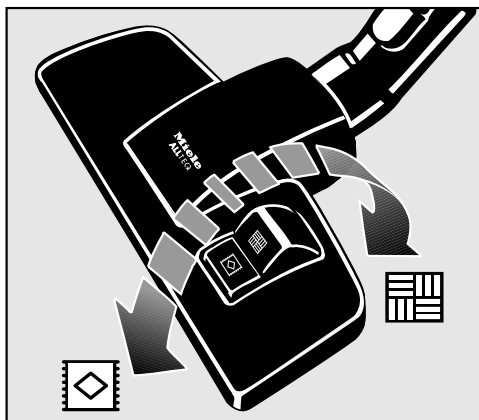

Curățați suprafețele dure și rezistente la zgâriere, cu perile scoase în afară:

- Apăsăți pedala de picior .

Aspirați covoarele și podelele cu mochetă aplicată cu perile retrase:

- Apăsăți pedala de picior .

Dacă vi se pare că puterea de aspirație a duzei pentru podea este prea mare, reduceți-o până când duza devine manevrabilă (consultați capitolul „Mod de utilizare”, secțiunea „Reglarea puterii de aspirație”).

Duză comutabilă pentru podea

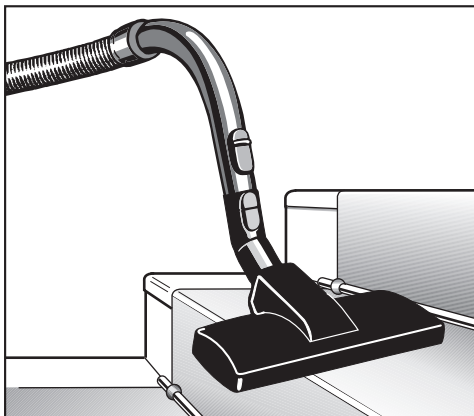

Duza pentru podea este adecvată și pentru aspirarea treptelor.

 Risc de vătămare din cauza căderii aspiratorului.

Un aspirator care cade de pe trepte vă poate răni.

Aspirați întotdeauna treptele de jos în sus.

Derularea cablului

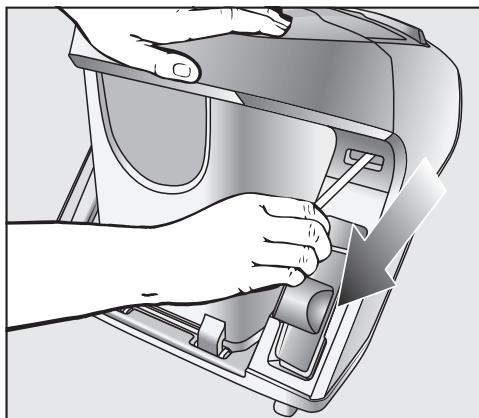

- Trageți de cablu pentru a-l derula la lungimea dorită.

- Introduceți ștecărul în priză.

 Pagube ca urmare a supraîncălzirii.

Cablul de alimentare se poate supraîncălzi dacă este utilizat timp îndelungat.

În cazul în care utilizați cablul de alimentare pentru mai mult de 30 de minute, scoateți-l complet.

Rularea cablului de alimentare

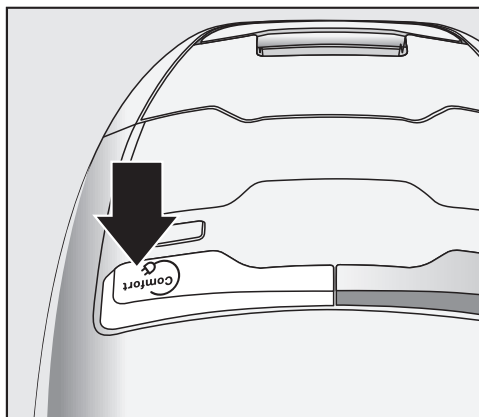

- Scoateți ștecărul din priză.
- Apăsăți scurt pedala de picior pentru rularea cablului.

Cablul de alimentare se rulează complet.

În cazul în care cablul de alimentare nu este rulat complet, puteți dezactiva această funcție. Țineți cablul de alimentare în mână în timp ce îl rulați și trageți-l scurt pentru a opri rularea.

Pornire și oprire

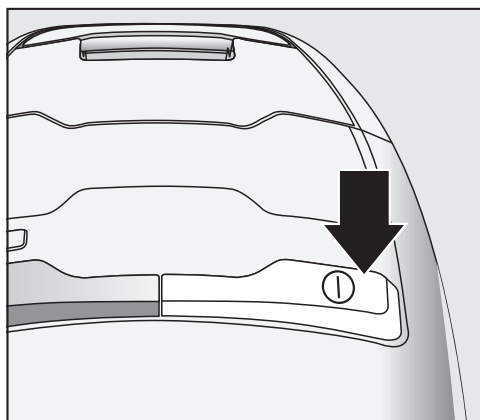

- Apăsăți cu piciorul pedala Pornit/Oprit Ⓜ.

Reglarea puterii de aspirare

Puteți să adaptați puterea de aspirare a aspiratorului la fiecare situație de aspirare individuală. Prin reducerea puterii de aspirare se reduce semnificativ puterea duzei pentru podea.

Treptelor de putere le sunt alocate simboluri reprezentând suprafețele pentru care sunt recomandate respectivele trepte de putere.

- perdele, textile
- covoare cu fir dens
- covoare și mochete cu fir buclat
- podele dure, mochete foarte murdare și mochete (de asemenea pentru curățarea tapițeriilor și saltelelor cu duza pentru tapițerii)

Dacă atunci când aspirați cu duza pentru podea vi se pare că puterea de aspirare este prea mare, reduceți-o până când aceasta devine ușor manevrabilă.

În funcție de model, aspiratorul poate fi dotat cu una dintre următoarele comenzi de selectare a puterii de aspirare:

- Buton rotativ
- Mâner cu comenzi radio

Buton rotativ



- Rotiți butonul rotativ la treapta de putere dorită.

Mâner cu comenzi radio

Când aspiratorul este pornit prin apăsarea cu piciorul pe pedala Pornit/Oprit ① treapta de putere luminează intermitent  pe afișajul aspiratorului.

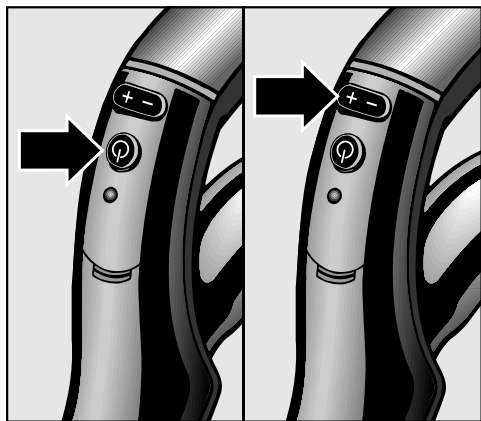

- Apăsați butonul Standby  de pe mânerul cu comenzi radio.

Treapta de putere  de pe afișajul aspiratorului luminează.

La prima pornire a aspiratorului, acesta începe să funcționeze automat la cea mai ridicată treaptă de putere.

După aceasta, aspiratorul va porni la treapta folosită anterior. Aceasta luminează intermitent.

- Apăsați butonul + de pe mânerul cu comenzi radio pentru a majora puterea de aspirare.
- Apăsați butonul - de pe mânerul cu comenzi radio pentru a reduce puterea de aspirare.

Deschiderea supapei de admisie a aerului

(nu este disponibilă la modelele cu comenzi radio pe mâner și mâner Eco Comfort)

Puteți reduce cu ușurință puterea de aspirare pentru o perioadă scurtă de timp, de exemplu pentru a evita aspirarea întâmplătoare a anumitor obiecte sau carpete ușoare.

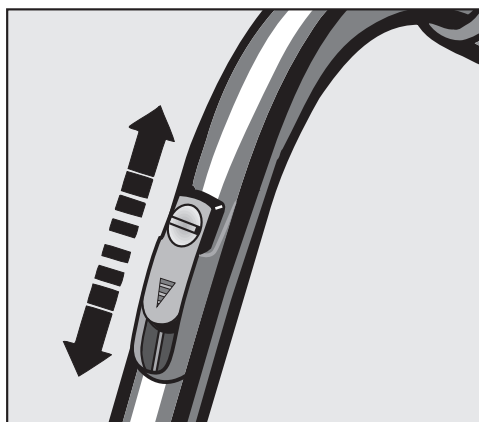
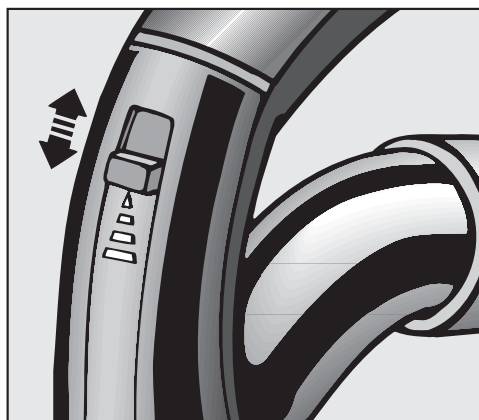

- Deschideți supapa de admisie a aerului amplasată pe mâner până când se reduce suficient puterea de aspirare.

Duza va fi astfel mai ușor de manevrat.

În timpul aspirării

- În timp ce aspirați, trageți aspiratorul după dumneavoastră, ca pe o sanie. Puteți să folosiți aspiratorul și în poziție verticală, de exemplu pentru aspirarea treptelor sau perdelelor.

În cazul în care este aspirată o cantitate mare de praf dintr-o dată, funcția de auto-curățare ComfortClean trebuie pornită manual în timpul pauzelor sau după folosire. Ca rezultat, aspiratorul va atinge imediat cele mai bune rezultate de curățare (consultați capitolul „Întreținere”, secțiunea „Pornirea manuală a funcției de auto-curățare ComfortClean”).

Înteruperea utilizării

(la modelele cu comenzi radio în mâner)

Pentru a lua o scurtă pauză în timpul aspirării:

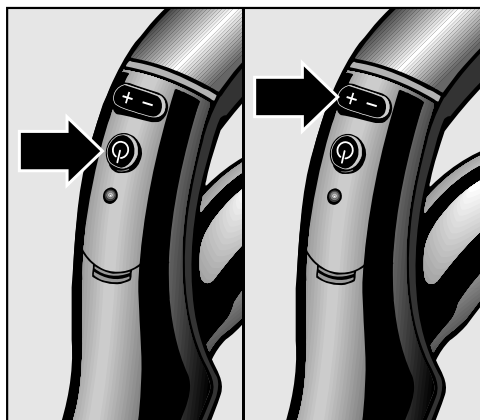

- Apăsați butonul Standby  de pe mânerul cu comenzi radio.

 Nu lăsați aspiratorul în modul Standby pentru mult timp, ci doar pentru scurte pauze în timpul aspirării. Altfel, se poate supraîncălzi și deteriora.

LED-ul se va aprinde la fiecare apăsare a butoanelor de pe mâner.

La sfârșitul pauzei puteți avea următoarele opțiuni:

- Apăsați din nou butonul Standby  pentru a reporni aspiratorul la ultima treaptă de putere selectată.
- Apăsați butonul + pentru a reporni aspiratorul la putere maximă.
- Apăsați butonul - pentru a reporni aspiratorul la putere minimă.

Staționare, transportare și depozitare

Sistem de staționare pentru pauzele de aspirare

Aspiratorul este prevăzut cu un sistem de staționare pentru susținerea comodă a tubului și a duzei de aspirare în timpul pauzelor de aspirare.

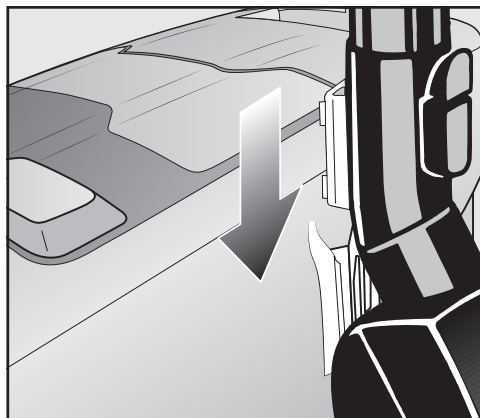

- Introduceți duza de aspirare în suportul sistemului de staționare.

Dacă aspiratorul se află pe o suprafață înclinată (o rampă), retrageți complet tubul telescopic.

Sistem de staționare pentru depozitare

⚠ Pericol de electrocutare de la tensiunea de rețea.

Aspiratorul este parcurs de tensiune chiar dacă este oprit.

După utilizare, scoateți ștecărul din priză.

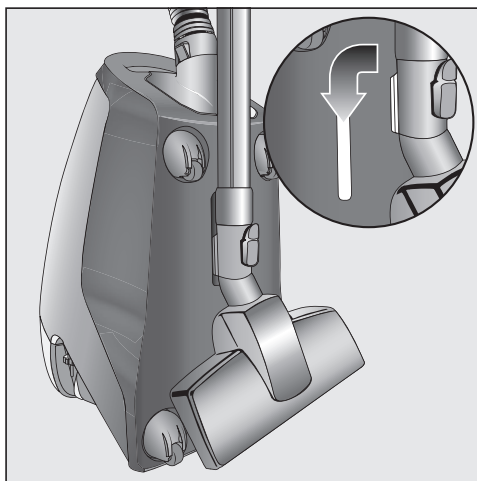

- Așezați aspiratorul în poziție verticală.
- Introduceți complet unele în altele țevile tubului telescopic.
- Introduceți duza de aspirare de sus în suportul tubului de aspirare.

Astfel, aspiratorul va fi mai ușor de transportat și depozitat.

Nu ridicați aspiratorul de mânerul recipientului pentru praf.

Utilizați întotdeauna mânerul aspiratorului.

Întreținere

⚠ Opriți întotdeauna aspiratorul înainte de a efectua lucrări de întreținere și scoateți ștecărul din priză.

Golirea recipientului pentru praf

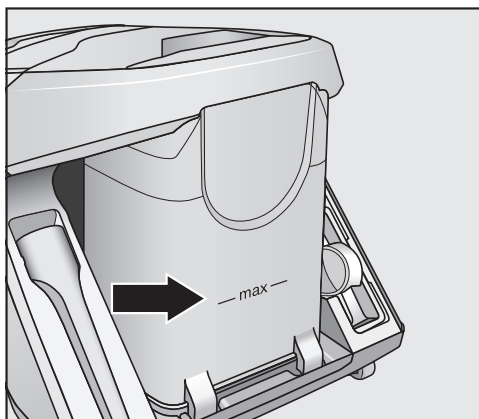

- Goliți recipientul pentru praf cel târziu când praful a atins marcajul **max** pe recipientul pentru praf.

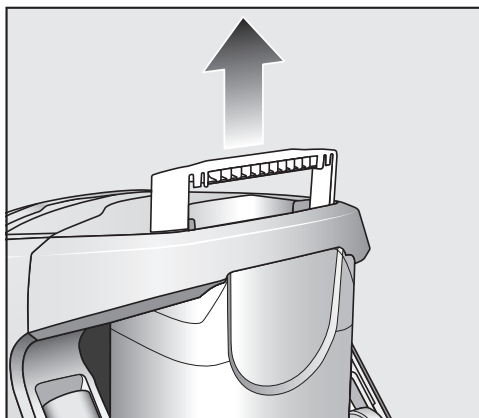

- Trageți în sus mânerul recipientului pentru praf.

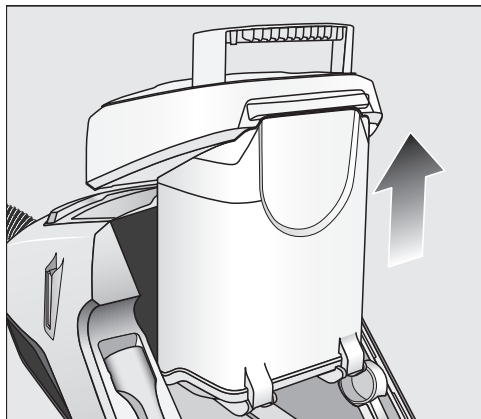

- Scoateți recipientul pentru praf.

Conținutul poate fi aruncat împreună cu gunoii menajer, cu condiția să fie doar praf adunat din mediul casnic.

- Țineți recipientul pentru praf cât mai jos în coșul de gunoi astfel încât să se ridice cât mai puțin praf.

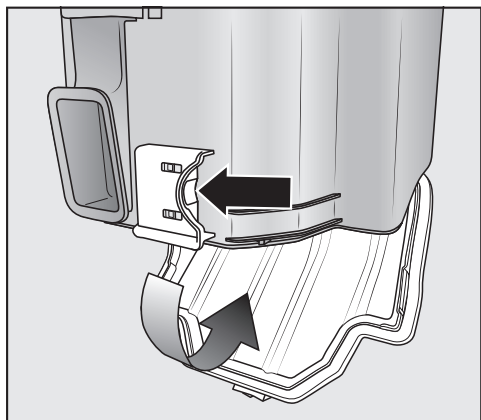

- Apăsăți butonul galben de deblocare de pe partea inferioară a recipientului pentru praf.

Clapeta se deschide iar praful cade.

- Închideți capacul, cuplându-l cu un clic.

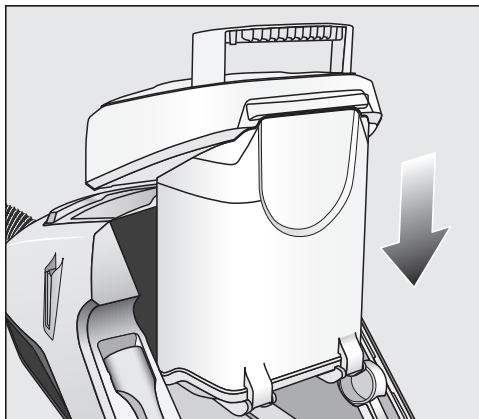

- Introduceți recipientul pentru praf în aspirator prin partea superioară până se cuplează cu un clic.

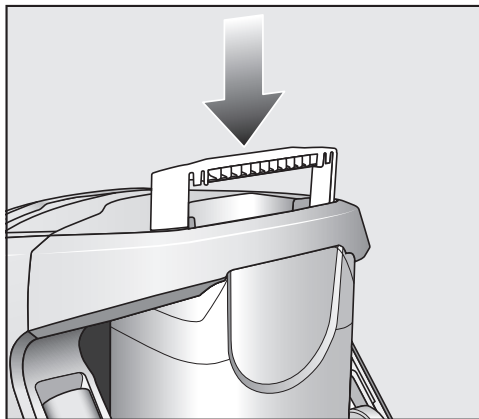

- Apăsăți mânerul de transport.

Curățarea recipientului pentru praf

Curățați recipientul pentru praf, dacă este cazul.

- Curățați recipientul pentru praf cu apă și detergent delicat.
- Uscați cu atenție recipientul pentru praf.

Curățarea cadrului filtrului

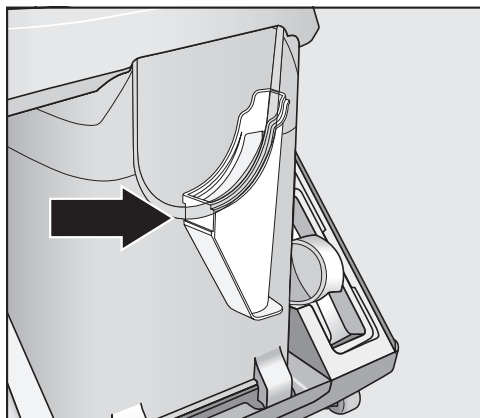

În compartimentul pentru praf există un cadru detașabil pentru filtru. Curățați-l atunci când observați că este murdar.

- Puneți recipientul pentru praf golit și deschis în partea frontală.

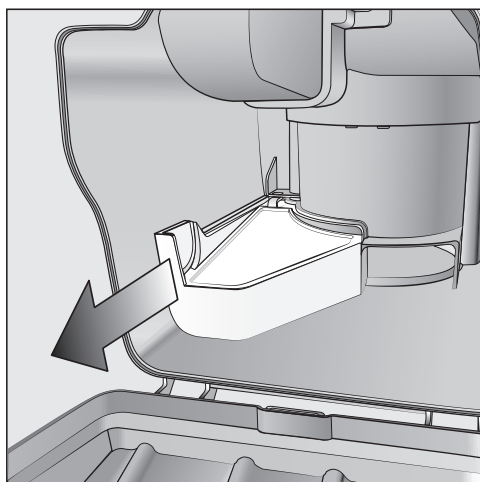

- Deblocați cadrul filtrului și scoateți-l.
- Goliți cadrul filtrului și curățați-l sub jet de apă rece.

 Pagube ca urmare a unor erori de curățare.

Cadrul filtrului se poate deteriora, pierzându-și efectul.

Pentru curățare nu folosiți detergent și obiecte ascuțite sau cu muchii tăioase. După curățare uscați cu atenție cadrul filtrului.

- Introduceți cadrul filtrului uscat în recipientul pentru praf până când se cuplează cu un clic.

Curățarea filtrului pentru praf fin

Filtrul pentru praf fin este dotat cu o funcție de auto-curățare. Când se atinge un anumit nivel de murdărie, aspiratorul se oprește automat timp de aprox. 20 secunde și efectuează o operație de curățare care cauzează o funcționare zgomotoasă.

Butonul ComfortClean al aspiratorului se aprinde galben.

Pornirea manuală a funcției de auto-curățare ComfortClean

În cazul în care este aspirată o cantitate mare de praf dintr-o dată, funcția de auto-curățare ComfortClean trebuie pornită manual în timpul pauzelor sau după folosire. Drept rezultat, aspiratorul atinge imediat cele mai bune rezultate de curățare.



- Apăsați butonul ComfortClean timp de cel puțin 2 secunde când aspiratorul este pornit.

Aspiratorul se oprește automat timp de aprox. 20 secunde și efectuează o operație de curățare care cauzează o funcționare zgomotoasă.

Butonul ComfortClean al aspiratorului se aprinde galben.

Aspiratorul repornește la treapta de putere folosită anterior.

Recomandăm golirea și curățarea recipientului pentru praf fin o dată sau de două ori pe an (consultați capitolul „Remediarea defecțiunilor”, secțiunea „Curățarea manuală a filtrului pentru praf fin”).

Înlocuirea bateriei din mânerul cu comenzi radio

Înlocuiți bateria la fiecare aprox. 18 luni. Este necesară o baterie de 3V (CR 2032).

Aspiratorul poate fi folosit și după ce bateria s-a descărcat sau chiar fără baterie.

- Porniți aspiratorul de la pedala de picior Pornit/Oprit ①.

Treapta de putere  de pe afișajul aspiratorului luminează intermitent.

- Apăsați butonul ComfortClean timp de cel puțin patru secunde.

Puteți continua să folosiți aspiratorul, însă doar la putere maximă.

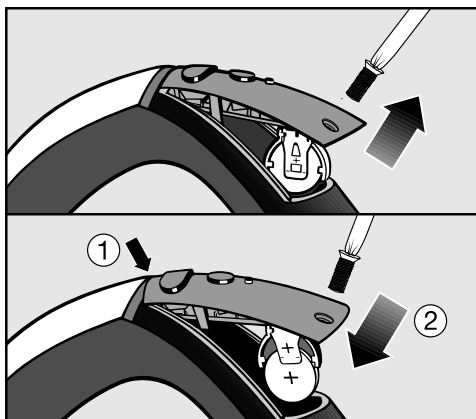

- Deșurubați cu o șurubelniță cu cap îngropat și scoateți capacul compartimentului pentru baterie.
- Înlocuiți vechea baterie cu una nouă. Aveți grijă să potriviți polaritatea.
- Repuneți capacul compartimentului și strângeți șurubul.
- Predați bateria veche în sistemul municipal de colectare a bateriilor uzate.

Înlocuirea perilor de colectare a scamelor

(nu este posibil la modelele cu perie pentru podea EcoTeQ Plus)

Perii de colectare a scamelor, care se găsesc la orificiul de aspirare al duzei pentru podea, pot fi înlocuiți. Verificați-i periodic și înlocuiți-i dacă s-au tocit.

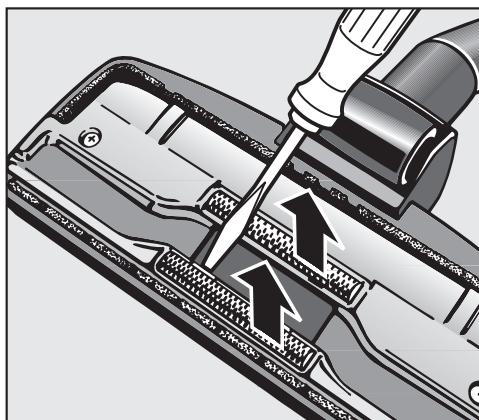
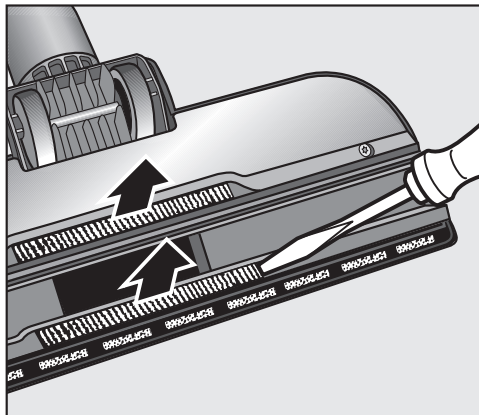

- Scoate perii din suporturi. Pentru aceasta, folosiți o șurubelniță adecvată.
- Înlocuiți perii cu unii noi.

Piese de schimb sunt disponibile la reprezentanța sau Serviciul de asistență tehnică Miele.

Întreținere

 Pericol de electrocutare de la tensiunea de rețea.

Aspiratorul este parcurs de tensiune chiar dacă este oprit.

Înainte de orice activitate de curățare, scoateți ștecărul din priză.

Aspiratorul și accesoriile sale

 Pericol de electrocutare de la tensiunea de rețea.

Dacă ajunge umiditate în aspirator, există pericol de scurtcircuit.

Nu udați niciodată aspiratorul.

Respectați instrucțiunile speciale de curățare pentru recipientul pentru praf și cadrul filtrului din capitolul „Întreținere” și pentru filtrul pentru praf fin, pre-filtru și recipientul pentru praf fin din secțiunea „Remediarea defecțiunilor”.

Suprafețele exterioare ale aspiratorului și ale accesoriilor sale pot fi curățate cu o soluție de curățare convențională pentru plastic.

 Pagube ca urmare a agenților de curățare nepotrivii.

Toate suprafețele sunt sensibile la zgâriere. Contactul cu agenți de curățare neadecvați poate duce la deteriorarea sau decolorarea acestora.

Nu folosiți substanțe abrazive, agenți de curățare a sticlei sau universali, sau agenți de întreținere pe bază de ulei.

Ghid pentru soluționarea problemelor

Cu ajutorul ghidului de mai jos veți putea remedia majoritatea problemelor și defecțiunilor care pot interveni în timpul utilizării obișnuite a mașinii. Astfel veți putea economisi timp și bani, deoarece nu va mai fi nevoie să contactați Serviciul de asistență tehnică.

Tabelele de mai jos vă vor ajuta să găsiți și să înlăturați cauza unei defecțiuni sau a unei probleme.

Problemă	Cauză posibilă și remediere
Aspiratorul se oprește automat.	<p>Un limitator de temperatură oprește aspiratorul atunci când acesta se încălzește prea tare. Acest lucru se poate întâmpla dacă tubul de aspirare este blocat de obiecte mari.</p> <ul style="list-style-type: none">■ Opriți aspiratorul apăsând pedala de picior Pornit/Oprit  și scoateți ștecărul din priză. <p>După remedierea problemei, așteptați aprox. 20-30 de minute pentru a permite aspiratorului să se răcească. Apoi îl puteți reporni și folosi.</p>
Butonul ComfortClean se aprinde galben.	<p>Aspiratorul se oprește automat și efectuează o operație de curățare care cauzează o funcționare zgomoasă.</p> <ul style="list-style-type: none">■ Așteptați aprox. 20 de secunde pentru a finaliza curățarea.
Butonul ComfortClean se aprinde roșu. Aspiratorul comută automat la cea mai mică treaptă de putere.	<p>Recipientul pentru praf este plin.</p> <ul style="list-style-type: none">■ Goliți recipientul pentru praf.
	<p>Pre-filtrul este murdar.</p> <ul style="list-style-type: none">■ Curățați pre-filtrul (consultați capitolul „Remedierea defecțiunilor”, secțiunea „Curățarea pre-filtrului”).
	<p>Filtrul de praf fin este murdar.</p> <ul style="list-style-type: none">■ Curățați filtrul pentru praf fin cu proxima ocazie (consultați capitolul „Remedierea defecțiunilor”, secțiunea „Curățarea manuală a filtrului pentru praf fin”).

Problemă	Cauză posibilă și remediere
Performanța de curățare scade.	Pre-filtrul este murdar. ■ Curățați pre-filtrul (consultați capitolul „Remedierea defecțiunilor”, secțiunea „Curățarea pre-filtrului”).
	Recipientul pentru praf fin este plin. ■ Goliți și curățați recipientul pentru praf fin cu proxima ocazie (consultați capitolul „Remedierea defecțiunilor”, secțiunea „Curățarea manuală a filtrului pentru praf fin”).

Remedierea defecțiunilor

⚠ Pericol de electrocutare de la tensiunea de rețea.

Aspiratorul este parcurs de tensiune chiar dacă este oprit.

Înainte de remedierea problemelor scoateți întotdeauna ștecărul din priză.

Curățarea pre-filtrului

Pre-filtrul este situat în partea posterioară a recipientului pentru praf.

Curățați-l atunci când observați că este murdar.

- Scoateți recipientul pentru praf.

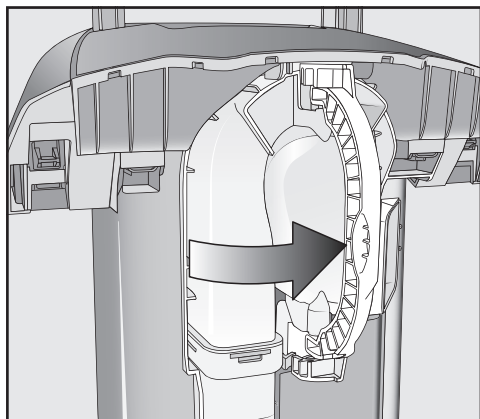

- Deblocați mânerul pre-filtrului și scoateți pre-filtrul.

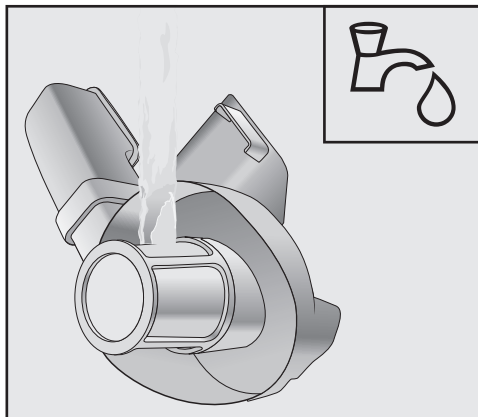

- Curățați pre-filtrul sub jet de apă rece.

⚠ Pagube ca urmare a unor erori de curățare.

Pre-filtrul se poate deteriora, pierzându-și efectul.

Pentru curățare nu folosiți detergent și obiecte ascuțite sau cu muchii tăioase. După curățare uscați cu atenție pre-filtrul.

- Puneți la loc pre-filtrul în recipientul pentru praf și blocați mânerul.
- Puneți la loc recipientul pentru praf în aspirator.

Curățarea manuală a filtrului pentru praf fin

Planificați un timp de uscare de 24 de ore.

- Scoateți recipientul pentru praf.

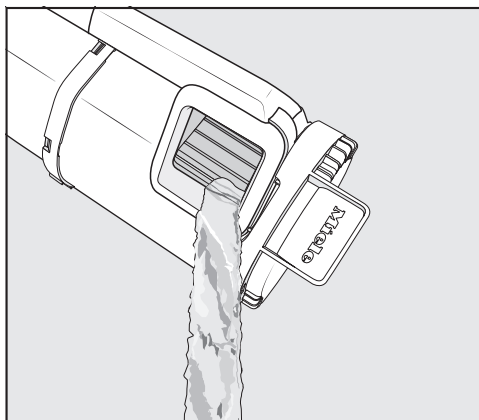
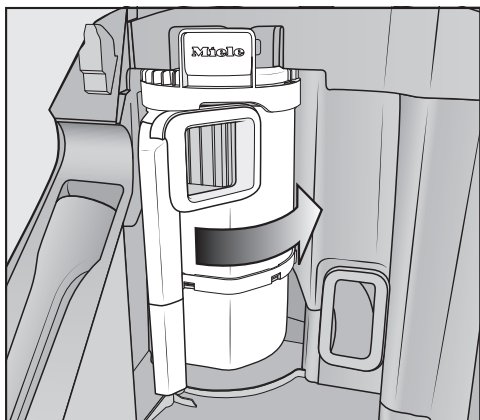

- Deblocați recipientul pentru praf fin din aspirator în direcția săgeții și scoateți-l.

- Vărsați apa prin orificiu.

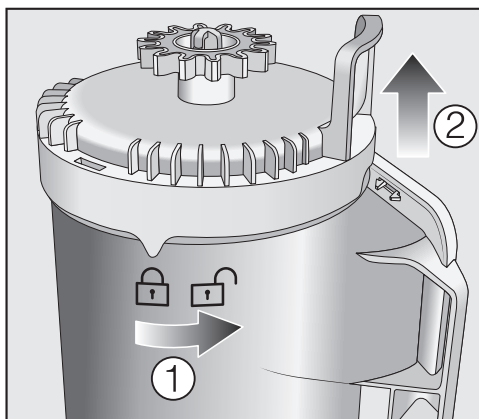
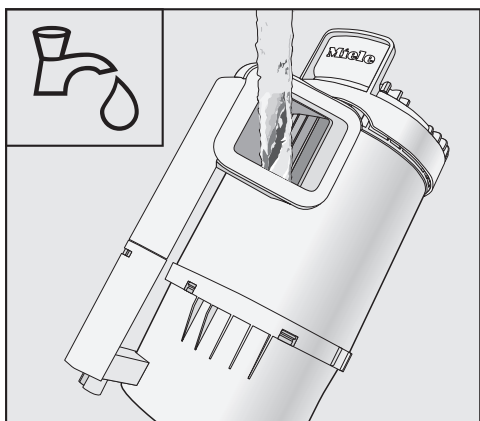

- Turnați puțină apă în orificiul din partea superioară a recipientului pentru praf fin.

- Rotiți partea superioară în direcția săgeții, astfel încât marcajul să indice simbolul .

Partea superioară este deblocată.

- Agitați ușor înainte și înapoi recipientul pentru praf fin.

- Ridicați cu grijă filtrul pentru praf fin din recipientul pentru praf fin.

Astfel praful se umezește.

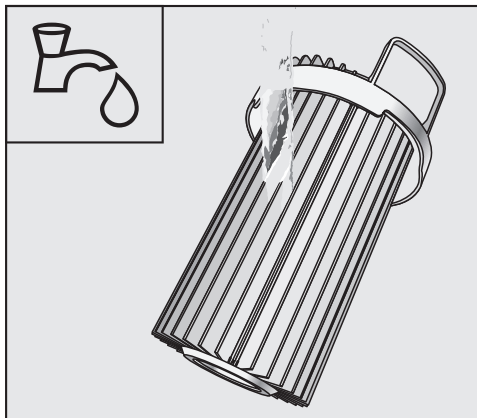

- Curățați filtrele pentru praf fin sub jet de apă.



⚠ Pagube ca urmare a unor erori de curățare.

Filtrul pentru praf fin se poate deteriora, pierzându-și efectul.

Nu curățați filtrul de praf fin din interior. Pentru curățare nu folosiți detergent și obiecte ascuțite sau cu muchii tăioase. Nu folosiți perii pentru a curăța filtrul pentru praf fin. După curățare, permiteți filtrului de praf fin să se usuce timp de cel puțin 24 ore.

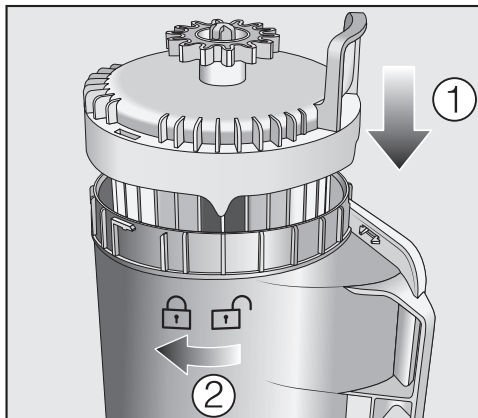
- Curățați recipientul pentru praf fin doar cu apă și detergent delicat.
- Uscați cu atenție recipientul pentru praf fin.



- Amplasați filtrul pentru praf fin în recipientul pentru praf fin aliniind marcajul cu simbolul .
- Rotiți partea superioară în direcția săgeții, astfel încât marcajul să indice simbolul .

Partea superioară este blocată.

- Introduceți recipientul pentru praf fin în aspirator și blocați-l.
- Puneți la loc recipientul pentru praf în aspirator.

Serviciu Clienți

Contact în caz de defecțiuni

În cazul oricăror defecțiuni pe care nu le puteți remedia dumneavoastră, vă rugăm să contactați reprezentanța Miele sau Serviciul de asistență tehnică Miele.

Datele de contact ale Serviciului de asistență tehnică Miele sunt trecute la finalul acestor documente.

Garanție

Perioada de garanție a cuptorului este de 2 ani.

Pentru mai multe informații privind condițiile de garanție din țara dvs. contactați Serviciul de asistență tehnică Miele.

Accesorii opționale

Respectați în primul rând instrucțiunile de curățare și întreținere a suprafeței pe care urmează să o aspirați.

Folosiți doar accesoriile care poartă sigla „Miele ORIGINAL” pe ambalaj. Doar astfel puteți asigura funcționarea optimă a aspiratorului, menținerea constantă a puterii de aspirare și rezultate excelente la curățare.

Vă rugăm să rețineți că defectiunile și daunele la aspirator, provocate de utilizarea unor accesorii care nu poartă sigla „Miele ORIGINAL” pe ambalaj, nu sunt acoperite de garanție.

Duză/perii pentru podea

Duză pentru podea AllergoTeQ (SBDH 285-3)

Potrivită pentru igienizarea zilnică a tuturor tipurilor de podele. Gradul de curățare a podelei este indicat în culori de un afișaj de tip semafor, în timpul aspirației.

Perie turbo TurboTeQ (STB 305-3)

Ideală pentru aspirarea covoarelor textile cu fir tuns.

Perie pentru podele dure (Hardfloor) (SBB 235-3)

Proiectată pentru aspirarea suprafețelor dure netede, destinate traficului intens.

Perie pentru parchet Twister cu articulație rotativă (SBB 300-3)

Este prevăzută cu peri naturali pentru aspirarea podelelor dure, plane, și a nișelor înguste.

Perie pentru parchet Twister XL cu articulație rotativă (SBB 400-3)

Este prevăzută cu peri naturali pentru aspirarea rapidă a podelelor dure, plane, de mari dimensiuni și a nișelor înguste.

Alte accesorii

Perie turbo XS de mână (STB 20)

Pentru aspirarea tapițeriilor, a saltelelor, a scaunelor de mașină etc.

Perie universală (SUB 20)

Pentru aspirarea prafului de pe cărți, polițe etc.

Perie pentru lamele și calorifere (SHB 30)

Pentru aspirarea caloriferelor, a polițelor înguste și a fantelor.

Duză pentru saltele (SMD 10)

Pentru curățarea comodă a saltelelor, tapițeriilor și fantelor acestora.

Duză pentru fante, 300 mm (SFD 10)

Are lungime mai mare, pentru curățarea cutelor, a fantelor și a colțurilor.

Duză pentru fante, 560 mm (SFD 20)

Flexibilă, pentru aspirarea zonelor greu accesibile.

Duză pentru tapițerie XL (SPD 20)

Duză lată pentru tapițerii, pentru aspirarea tapițeriilor, a saltelelor și pernelor.

Date tehnice

(pentru modelele cu comenzi radio pe mâner)

Bandă de frecvență 433,05 MHz – 434,79 MHz

Putere maximă de emisie < 10 μ W

Declarație de conformitate

Miele declară prin prezenta că acest aspirator corespunde Directivei 2014/53/UE.

Textul complet al declarației de conformitate UE este disponibil la una dintre următoarele adrese de internet:

- Produse, descărcare, pe www.miele.ro



România
SC Miele Appliances SRL
Piața Presei Libere, nr. 3-5,
București
Clădirea City Gate, Turnul sudic, parter
Telefon 021 352 07 77 / 78 / 79
Fax 021 352 07 76
E-mail info@miele.ro

Miele & Cie. KG
Carl-Miele-Straße 29
33332 Gütersloh
Germania