

# Οδηγίες χρήσης και τοποθέτησης Απορροφητήρας

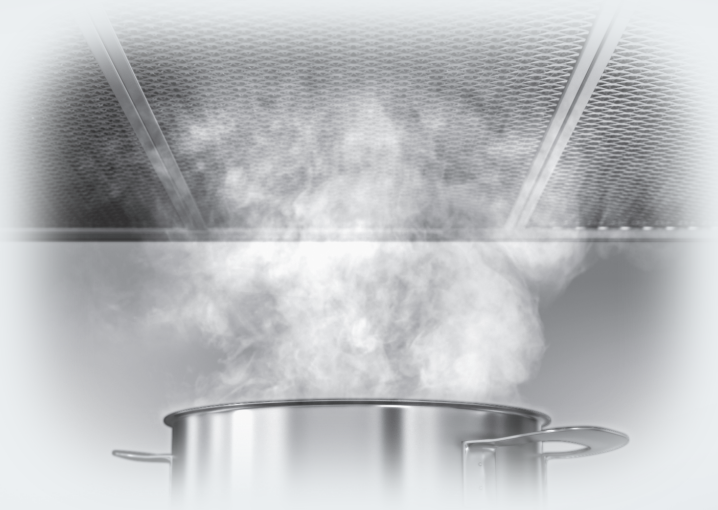

Διαβάστε **οπωσδήποτε** τις οδηγίες χρήσης πριν από την τοποθέτηση - σύνδεση - αρχική λειτουργία. Έτσι προστατεύετε τον εαυτό σας και αποφεύγετε βλάβες στη συσκευή.

# Πίνακας περιεχομένων

---

Υποδείξεις ασφαλείας.....	4
Η συμβολή σας στην προστασία του περιβάλλοντος.....	13
Άποψη απορροφητήρα.....	14
Περιγραφή λειτουργίας.....	16
<b>Χειρισμός</b> .....	17
Ενεργοποίηση τουρμπίνας.....	17
Επιλογή βαθμίδας ισχύος.....	17
Παράταση λειτουργίας.....	17
Απενεργοποίηση τουρμπίνας.....	17
Ενεργοποίηση / Απενεργοποίηση φωτισμού εστιών.....	17
Power Management.....	18
Ενεργοποίηση / Απενεργοποίηση του Powermanagement.....	18
Αυτόματη απενεργοποίηση συσκευής.....	18
<b>Συμβουλές οικονομίας ρεύματος</b> .....	19
<b>Καθαρισμός και περιποίηση</b> .....	20
Περίβλημα.....	20
Φίλτρο λίπους.....	21
Αλλαγή φίλτρου λίπους.....	22
Φίλτρα ενεργού άνθρακα.....	23
Που να πετάξετε το φίλτρο οσμών.....	24
Αναγεννώμενα φίλτρα οσμών.....	24
<b>Service</b> .....	25
Επικοινωνία σε περίπτωση βλάβης.....	25
Θέση της πινακίδας τύπου.....	25
Εγγύηση.....	25
<b>Εγκατάσταση</b> .....	26
Πριν από την εγκατάσταση.....	26
Συστάσεις τοποθέτησης.....	26
Υλικό εγκατάστασης.....	26
Υλικό εγκατάστασης για τη λειτουργία με ανακύκλωση αέρα.....	27
Διαστάσεις συσκευής.....	28
Απόσταση μεταξύ εστιών και απορροφητήρα (S).....	31
Τοποθέτηση αναστολέα βάθους (προαιρετικά).....	32
Αγωγός εξαγωγής αέρα.....	34
Προστατευτικό διάφραγμα.....	35
Νερό συμπύκνωσης.....	35
Σιγαστήρας.....	36

## Πίνακας περιεχομένων

---

Ηλεκτρική σύνδεση.....	37
<b>Τεχνικά χαρακτηριστικά</b> .....	38
Πρόσθετα εξαρτήματα για τη λειτουργία με ανακύκλωση αέρα.....	38

## Υποδείξεις ασφαλείας

Αυτός ο απορροφητήρας ανταποκρίνεται πλήρως στις ισχύουσες προδιαγραφές ασφαλείας. Η παραβίαση της σωστής χρήσης της συσκευής είναι επικίνδυνη και για το χειριστή και για τη συσκευή.

Διαβάζετε τις οδηγίες χρήσης και τοποθέτησης προσεκτικά, πριν θέσετε σε λειτουργία τον απορροφητήρα. Μέσα σ' αυτές υπάρχουν σημαντικές υποδείξεις για την τοποθέτηση, την ασφάλεια, τον χειρισμό και τη συντήρηση της συσκευής. Έτσι προστατεύετε τον εαυτό σας αλλά και τον απορροφητήρα από οποιαδήποτε βλάβη.

Σύμφωνα με τις προδιαγραφές IEC 60335-1 η εταιρεία Miele τονίζει κατηγορηματικά, ότι θα πρέπει οπωσδήποτε να διαβάζετε και να ακολουθείτε το κεφάλαιο για την τοποθέτηση της συσκευής καθώς και τις υποδείξεις ασφαλείας.

Ο κατασκευαστής δεν μπορεί να θεωρηθεί υπεύθυνος για βλάβες που προκύπτουν από λανθασμένη χρήση ή αμέλεια αυτών των υποδείξεων.

Φυλάσσετε και ακολουθείτε πάντα τις οδηγίες χρήσης και σε περίπτωση αλλαγής του ιδιοκτήτη της συσκευής, μην παραλείψετε να του παραδώσετε και τις οδηγίες χρήσης.

### Χρήση σύμφωνα με τους κανονισμούς

- ▶ Η συσκευή αυτή είναι κατασκευασμένη μόνο για οικιακή χρήση ή για παρόμοια χρήση σε άλλους χώρους.
- ▶ Αυτός ο απορροφητήρας δεν προορίζεται για χρήση σε εξωτερικούς χώρους.
- ▶ Χρησιμοποιείτε τον απορροφητήρα αποκλειστικά και μόνο για οικιακή χρήση για την απορρόφηση και τον καθαρισμό του χώρου από τους υδρατμούς που προκύπτουν κατά το μαγείρεμα. Οποιαδήποτε άλλη χρήση δεν επιτρέπεται.
- ▶ Στη λειτουργία με ανακύκλωση αέρα ο απορροφητήρας δεν μπορεί να χρησιμοποιηθεί επάνω από εστία αερίου για τον εξαερισμό του χώρου στον οποίο βρίσκεται τοποθετημένος. Ζητήστε σχετικά τη συμβουλή ειδικού τεχνικού εγκαταστάσεων φυσικού αερίου.

▶ Δεν επιτρέπεται η χρήση της συσκευής από άτομα, τα οποία λόγω της ψυχικής ή διανοητικής τους κατάστασης, της έλλειψης εμπειρίας ή λόγω άγνοιας δεν είναι σε θέση να τη χειριστούν με ασφάλεια. Επιτρέπεται μόνο υπό την επιτήρηση ή τις οδηγίες ενός άλλου υπεύθυνου ατόμου.

Αυτά τα άτομα επιτρέπεται να χρησιμοποιήσουν τη συσκευή χωρίς επιτήρηση, μόνο όταν τους δοθούν οι κατάλληλες οδηγίες, ώστε να μπορούν να τη χρησιμοποιήσουν με ασφάλεια. Πρέπει να αναγνωρίζουν και να καταλαβαίνουν τους πιθανούς κινδύνους ενός λάθος χειρισμού.

### Προστασία για τα παιδιά

▶ Πρέπει να κρατάτε μακριά από τον απορροφητήρα παιδιά κάτω των 8 ετών, εκτός εάν τα επιτηρείτε συνεχώς.

▶ Παιδιά άνω των 8 ετών επιτρέπεται να χρησιμοποιήσουν τον απορροφητήρα χωρίς επιτήρηση, μόνο όταν τους δοθούν οι κατάλληλες οδηγίες σχετικά με αυτόν, ώστε να μπορούν να τον χρησιμοποιήσουν με ασφάλεια. Τα παιδιά πρέπει να αναγνωρίζουν και να καταλαβαίνουν τους πιθανούς κινδύνους ενός λάθος χειρισμού.

▶ Τα παιδιά δεν επιτρέπεται να καθαρίζουν τη συσκευή και να κάνουν εργασίες συντήρησης σε αυτή χωρίς επιτήρηση.

▶ Επιτηρείτε πάντα τα παιδιά που παίζουν κοντά στη συσκευή και μην τα αφήνετε ποτέ να παίζουν με αυτή.

▶ Το φως του φωτισμού εστιών είναι πολύ δυνατό.

Προσέχετε ιδιαίτερα τα μωρά, ώστε να μην κοιτούν απευθείας το φως.

▶ Κίνδυνος ασφυξίας! Τα παιδιά μπορεί κατά το παιχνίδι να τυλιχτούν στο υλικό συσκευασίας (π. χ. μεμβράνη) ή να το βάλουν στο κεφάλι τους και πάθουν ασφυξία. Κρατάτε τα παιδιά μακριά από τα υλικά συσκευασίας.

## Υποδείξεις ασφαλείας

---

### Τεχνική ασφάλεια

- ▶ Η εγκατάσταση, οι επισκευές και η συντήρηση πρέπει να γίνονται μόνο από ειδικευμένους τεχνικούς, αλλιώς μπορεί να δημιουργηθούν σημαντικοί κίνδυνοι για το χειριστή.
- ▶ Βλάβες στη συσκευή μπορεί να θέσουν σε κίνδυνο την ασφάλειά σας. Ελέγχετε τη συσκευή για εξωτερικές ζημιές. Μην θέτετε ποτέ σε λειτουργία μια συσκευή με εμφανείς ζημιές.
- ▶ Η συσκευή αυτή σας εγγυάται ηλεκτρική ασφάλεια, εφόσον συνδεθεί με σύστημα γείωσης σύμφωνα προς τις ισχύουσες προδιαγραφές. Είναι πολύ σημαντικό, να υπάρχει αυτή η βασική προϋπόθεση ασφαλείας. Σε περίπτωση αμφιβολίας θα πρέπει να ελεγχθεί η ηλεκτρική εγκατάσταση από έναν ειδικό.
- ▶ Είναι δυνατή η προσωρινή ή μόνιμη λειτουργία σε ένα αυτόνομο ή μη δικτυακό σύστημα παροχής ηλεκτρικής ενέργειας (όπως αυτόνομα δίκτυα, εφεδρικά συστήματα). Απαραίτητη προϋπόθεση για τη λειτουργία είναι το σύστημα τροφοδοσίας να συμμορφώνεται με τις προδιαγραφές του προτύπου EN 50160 ή συγκρίσιμων προδιαγραφών. Τα μέτρα προστασίας που προβλέπονται στην οικιακή εγκατάσταση και σε αυτό το προϊόν της Miele πρέπει επίσης να διασφαλίζουν τη λειτουργία τους σε απομονωμένη λειτουργία ή σε μη δικτυακή λειτουργία ή να αντικαθίστανται από ισοδύναμα μέτρα στην εγκατάσταση. Όπως περιγράφεται, για παράδειγμα, στην τρέχουσα έκδοση του VDE-AR-E 2510-2.
- ▶ Πριν από τη σύνδεση, σιγουρευτείτε, ότι τα στοιχεία ηλεκτρικής σύνδεσης (τάση και συχνότητα), που αναγράφονται στην πινακίδα τύπου του απορροφητήρα, συμφωνούν με το ηλεκτρικό σας δίκτυο. Αυτά τα στοιχεία πρέπει οπωσδήποτε να συμφωνούν, για να μην προκληθούν βλάβες στη συσκευή. Συγκρίνετε τα στοιχεία σύνδεσης πριν τη σύνδεση. Αν έχετε αμφιβολίες ρωτήστε τον ηλεκτρολόγο σας.
- ▶ Το πολύπριζο ή η μπαλαντέζα δεν παρέχουν την απαιτούμενη ασφάλεια (κίνδυνος πυρκαγιάς). Μην συνδέετε τη συσκευή μέσω αυτών με το ηλεκτρικό ρεύμα.

▶ Στους απορροφητήρες της σειράς ... EXT/EXTA η εξωτερική τουρμπίνα πρέπει να συνδεθεί χρησιμοποιώντας το συνοδευτικό καλώδιο σύνδεσης και τα βύσματα σύνδεσης.

Αυτές οι συσκευές επιτρέπεται να συνδυαστούν μόνο με ένα εξωτερικό μοτέρ της εταιρείας Miele.

▶ Χρησιμοποιείτε τον απορροφητήρα μόνο μετά την τοποθέτησή του. Μόνο έτσι, θα είναι εγγυημένη η ασφαλής λειτουργία του.

▶ Η συσκευή αυτή δεν επιτρέπεται να τοποθετείται και να λειτουργεί σε χώρους που βρίσκονται εν κινήσει (π.χ. πλοία).

▶ Σε περίπτωση που αγγίξετε ηλεκτροφόρα καλώδια ή γίνουν αλλαγές στα ηλεκτρικά ή μηχανικά μέρη της συσκευής, αυτό θα είναι επικίνδυνο για εσάς και μπορεί να δημιουργήσει ανωμαλίες στη λειτουργία της συσκευής.

Ανοίγετε το περίβλημα της συσκευής, μόνο όπως περιγράφεται στα κεφάλαια που αναφέρονται στην εγκατάσταση και τον καθαρισμό της. Μην ανοίγετε άλλα μέρη της συσκευής.

▶ Κάθε απαίτηση που αφορά την εγγύηση χάνεται, σε περίπτωση που η συσκευή δεν επισκευαστεί από εξουσιοδοτημένο τεχνίτη του Miele Service.

▶ Ένα κατεστραμμένο καλώδιο σύνδεσης επιτρέπεται να αντικατασταθεί μόνο από εξειδικευμένους τεχνίτες.

▶ Οι λαμπτήρες του συστήματος φωτισμού είναι σταθερά εγκατεστημένοι. Η αντικατάσταση πρέπει να γίνει μόνο από εξουσιοδοτημένο τεχνικό της Miele ή από το Miele Service.

▶ Σε εργασίες εγκατάστασης και συντήρησης, καθώς και επισκευών πρέπει να αποσυνδέετε τη συσκευή από το ηλεκτρικό ρεύμα. Η συσκευή αποσυνδέεται από το ηλεκτρικό ρεύμα τότε μόνο όταν

- κλείνετε τις ασφάλειες στον ηλεκτρικό πίνακα ή
- ξεβιδώνετε και αφαιρείτε τις βιδωτές ασφάλειες από τον ηλεκτρικό πίνακα ή
- βγάλετε το φικ (αν υπάρχει) από την πρίζα. Για να γίνει αυτό μην τραβάτε το καλώδιο, αλλά το φικ.

## Υποδείξεις ασφαλείας

Ταυτόχρονη λειτουργία με εστία θέρμανσης εξαρτώμενη από την ανανέωση του αέρα

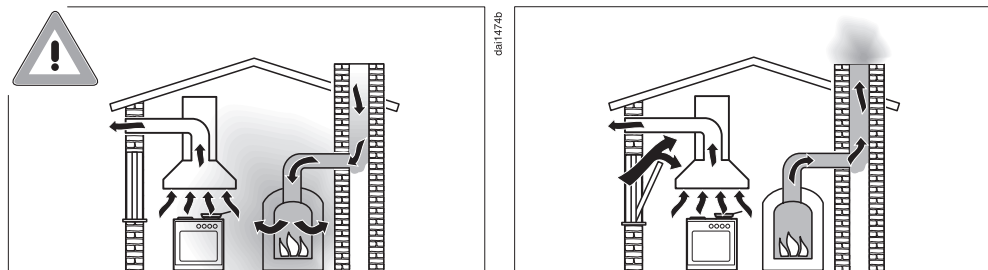

⚠ Κίνδυνος δηλητηρίασης από καυσαέρια.

Όταν στον χώρο που λειτουργεί ο απορροφητήρας υπάρχουν και εστίες θέρμανσης εξαρτώμενες από την ανανέωση του αέρα, πρέπει να δοθεί ιδιαίτερη προσοχή στις συνθήκες λειτουργίας. Οι εξαρτώμενες από την ανανέωση του αέρα εστίες θέρμανσης συλλέγουν τον αέρα καύσης από τον χώρο όπου βρίσκονται τοποθετημένες και διοχετεύουν τα καυσαέρια προς τα έξω (π.χ. μέσω μιας καμινάδας). Αυτές μπορεί να είναι π.χ. σόμπες αερίου, πετρελαίου ή κάρβουνου, θερμοσίφωνο ή θέρμανση αερίου, μπόιλερ, εστίες ή φούρνοι.

Ο απορροφητήρας απορροφά κατά τη λειτουργία του ποσότητα αέρα από την κουζίνα και από τους γειτονικούς χώρους. Αυτό ισχύει για τους παρακάτω τρόπους λειτουργίας:

- Λειτουργία με εξαγωγή αέρα
- Λειτουργία με εξαγωγή αέρα με εξωτερική τουρμπίνα
- Λειτουργία με ανακύκλωση αέρα με κουτί κυκλοφορίας αέρα τοποθετημένο εκτός του δωματίου.

Χωρίς επαρκή παροχή αέρα, δημιουργείται υποπίεση. Η εστία θέρμανσης λαμβάνει ελάχιστη ποσότητα αέρα καύσης. Αυτό επιδρά αρνητικά στη διαδικασία καύσης.

Δηλητηριώδη καυσαέρια μπορεί να εισέλθουν από την καμινάδα ή από το μπουρί μέσα στα δωμάτια.

**Θανάσιμος κίνδυνος!**



Για να λειτουργεί ο απορροφητήρας ταυτόχρονα με άλλες εστίες θέρμανσης χωρίς κανένα πρόβλημα, θα πρέπει να επιτυγχάνεται υποπίεση 4 Pa (0,04 mbar) κατά μέγιστο, ούτως ώστε να μην υπάρχει κίνδυνος επαναρρόφησης των καυσαερίων που δημιουργούν οι εστίες θέρμανσης.

Η κατάλληλη υποπίεση επιτυγχάνεται, εφόσον στον χώρο προβλέπεται ένα μόνιμο άνοιγμα, π.χ. μια πόρτα ή ένα παράθυρο, έτσι ώστε να εισέρχεται πάντα ο απαραίτητος για την καύση φρέσκος αέρας στους εσωτερικούς χώρους. Εδώ πρέπει να δοθεί ιδιαίτερη προσοχή στη διάμετρο του ανοίγματος. Το άνοιγμα ενός κοινού τηλεσκοπικού σωλήνα τοίχου δεν επαρκεί για τη σωστή τροφοδότηση των χώρων με φρέσκο αέρα.

Για τη σωστή εκτίμηση, πρέπει να γίνει μέτρηση όλων των χώρων μιας κατοικίας. Συμβουλευτείτε σχετικά έναν κατάλληλο τεχνικό καμινάδων.

Αν ο απορροφητήρας σας πρόκειται να λειτουργεί μόνο με ανακύκλωση αέρα, όπου ο αέρας θα επιστρέφει στον χώρο τοποθέτησης, οι παραπάνω περιορισμοί για την ταυτόχρονη λειτουργία εστίας θέρμανσης εξαρτώμενης από την ανανέωση του αέρα δεν ισχύουν.

# Υποδείξεις ασφαλείας

---

## Σωστή χρήση

► Από την ανοιχτή φωτιά μπορεί να προκύψει πυρκαγιά.

Μην επιχειρήσετε να μαγειρέψετε ή να ψήσετε σε ανοιχτή φωτιά κάτω από τον απορροφητήρα. Φλαμπέ, ψητά σε γκριλ κ.λπ. απαγορεύονται. Ο απορροφητήρας που βρίσκεται σε λειτουργία τραβάει τις φλόγες στο φίλτρο. Τα σταγονίδια λίπους που υπάρχουν μπορεί να αρπάξουν φωτιά.

► Η ισχυρή επίδραση της θερμότητας κατά το μαγείρεμα σε μια εστία αερίου μπορεί να βλάψει τον απορροφητήρα.

- Όταν χρησιμοποιείτε τον απορροφητήρα πάνω από εστίες αερίου, πρέπει να προσέχετε, οι εστίες που βρίσκονται σε λειτουργία να είναι συνέχεια καλυμμένες με σκεύη. Διακόπτετε τη λειτουργία της εστίας αερίου ακόμα και όταν αφαιρείτε έστω και για λίγο τα σκεύη.
- Επιλέγετε σκεύη που αντιστοιχούν στο μέγεθος της εστίας.
- Κανονίζετε τη φλόγα κατά τέτοιο τρόπο, ώστε αυτή σε καμιά περίπτωση να μην βγαίνει έξω από το σκεύος.
- Αποφεύγετε το υπερβολικό ζέσταμα των σκευών (π.χ. κατά το μαγείρεμα σε σκεύος Wok).

► Το νερό συμπύκνωσης μπορεί να προκαλέσει σκουριές στον απορροφητήρα.

Θέτετε σε λειτουργία τον απορροφητήρα πάντα, όταν μια εστία είναι σε χρήση, για να μη μπορεί να συγκεντρωθεί νερό συμπύκνωσης.

► Έλαια και λίπη που έχουν υπερθερμανθεί μπορεί να αναφλεγούν και έτσι να πιάσει φωτιά ο απορροφητήρας.

Όταν μαγειρεύετε με λάδια και λίπη σε κατσαρόλες, τηγάνια ή φριτέζες, δεν πρέπει να αφήνετε τα σκεύη χωρίς επίβλεψη. Επίσης και όταν ψήνετε σε ηλεκτρικό γκριλ, δεν πρέπει ποτέ να απομακρύνεστε από τη συσκευή του γκριλ.

▶ Η συσσώρευση λίπους και βρωμιάς εμποδίζουν τη σωστή λειτουργία του απορροφητήρα.

Μη χρησιμοποιείτε ποτέ τον απορροφητήρα χωρίς φίλτρα λίπους, για να είναι εγγυημένη η καθαρότητα των υδρατμών.

▶ Υπάρχει περίπτωση κατά το μαγείρεμα εξαιτίας της αναδυόμενης θερμότητας να θερμανθεί αρκετά ο απορροφητήρας.

Αγγίζετε το περίβλημα και τα φίλτρα λίπους, μόνο όταν έχει κρυώσει ο απορροφητήρας.

### **Σωστή τοποθέτηση**

▶ Λάβετε υπόψη σας τις υποδείξεις του κατασκευαστή των εστιών που χρησιμοποιείτε, για να γνωρίζετε αν είναι δυνατή η λειτουργία σε συνδυασμό με απορροφητήρα.

▶ Η τοποθέτηση του απορροφητήρα πάνω από εστίες καύσης στερεών καυσίμων δεν επιτρέπεται.

▶ Αν η απόσταση ανάμεσα στη συσκευή μαγειρέματος και στον απορροφητήρα είναι πολύ μικρή, αυτό μπορεί να προκαλέσει ζημιά στον απορροφητήρα.

Αν δεν έχουν οριστεί μεγαλύτερες αποστάσεις ασφαλείας από τον κατασκευαστή των συσκευών μαγειρέματος, θα πρέπει να τηρούνται μεταξύ αυτών και της κάτω γωνίας του απορροφητήρα οι αποστάσεις ασφαλείας που αναφέρονται στο κεφάλαιο «Τοποθέτηση».

Αν χρησιμοποιούνται διάφορες συσκευές μαγειρέματος κάτω από τον απορροφητήρα, για τις οποίες ισχύουν διαφορετικές αποστάσεις ασφαλείας, τότε πρέπει να λάβετε υπόψη σας τη μεγαλύτερη απόσταση ασφαλείας που δίνεται.

▶ Για τη στερέωση του απορροφητήρα λάβετε υπόψη τα στοιχεία στο κεφάλαιο «Εγκατάσταση».

▶ Τα εξαρτήματα μπορεί να έχουν αιχμηρές γωνίες και έτσι να προκληθούν τραυματισμοί.

Κατά τη συναρμολόγηση φοράτε γάντια που παρέχουν προστασία έναντι κοπής.

## Υποδείξεις ασφαλείας

---

- ▶ Χρησιμοποιείτε για τον αεραγωγό μόνο σωλήνες ή αγωγούς από άφλεκτο υλικό, όπως τους διαθέτει το κατάστημα από το οποίο αγοράσατε τη συσκευή ή το τμήμα ανταλλακτικών της Miele.
- ▶ Ο αέρας που βγαίνει από τον απορροφητήρα δεν επιτρέπεται να περνά ούτε από μια χρησιμοποιημένη καμινάδα καλοριφέρ πετρελαίου ή αερίου ούτε από φρεάτιο που χρησιμεύει για τον εξαερισμό χώρων, όπου λειτουργεί τζάκι.
- ▶ Σε περίπτωση που ο εξαγόμενος αέρας οδηγείται μέσα από καμινάδα ή φρεάτιο, εκτός λειτουργίας, τότε θα πρέπει να δοθεί ιδιαίτερη προσοχή στους κανονισμούς που ισχύουν για αυτό σε κάθε χώρα.

### Καθαρισμός και περιποίηση

- ▶ Υπάρχει κίνδυνος πυρκαγιάς, αν ο καθαρισμός δεν διεξαχθεί σύμφωνα με τα στοιχεία που δίνονται σε αυτές τις οδηγίες χρήσης.
- ▶ Ο ατμός μιας συσκευής ατμοκαθαρισμού μπορεί να εισχωρήσει σε ηλεκτρικά μέρη της συσκευής και να προκαλέσει βραχυκύκλωμα. Μη χρησιμοποιείτε σε καμιά περίπτωση συσκευές ατμοκαθαρισμού για τον καθαρισμό της συσκευής.

### Εξαρτήματα και ανταλλακτικά

- ▶ Χρησιμοποιείτε αποκλειστικά γνήσια ανταλλακτικά Miele. Αν χρησιμοποιήσετε εξαρτήματα άλλης μάρκας, χάνετε κάθε δικαίωμα να απαιτήσετε την προστασία και τα πλεονεκτήματα που περιέχονται μέσα στην εγγύηση.
- ▶ Μόνο με γνήσια ανταλλακτικά μπορεί να εγγυηθεί η Miele ότι η συσκευή θα ανταποκρίνεται πλήρως στις προδιαγραφές ασφαλείας με τις οποίες έχει κατασκευαστεί. Διάφορα μέρη της συσκευής που έχουν υποστεί βλάβη, θα πρέπει να αντικατασταθούν μόνο με τέτοια ανταλλακτικά.
- ▶ Η Miele σας παρέχει εγγύηση παράδοσης για λειτουργικά ανταλλακτικά έως και για 15 χρόνια, ή τουλάχιστον για 10 χρόνια μετά τη διακοπή της παραγωγής της σειράς του απορροφητήρα σας.

# Η συμβολή σας στην προστασία του περιβάλλοντος

## Απόρριψη της συσκευασίας

Η συσκευασία χρησιμεύει στον χειρισμό και προστατεύει τη συσκευή από ζημιές κατά τη μεταφορά. Τα υλικά συσκευασίας έχουν επιλεγεί με οικολογικά κριτήρια και με βάση τη δυνατότητα ορθής διαχείρισης των απορριμμάτων, και είναι σε γενικές γραμμές ανακυκλώσιμα.

Η επαναχρησιμοποίηση των υλικών συσκευασίας συμβάλλει στην εξοικονόμηση πρώτων υλών. Αξιοποιήστε τα διαθέσιμα σημεία συλλογής πρώτων υλών με βάση το είδος του υλικού, καθώς και τις δυνατότητες αποκομιδής. Οι συσκευασίες μεταφοράς παραλαμβάνονται από τον εμπορικό αντιπρόσωπο της Miele.

## Απόρριψη της παλιάς συσκευής

Οι ηλεκτρικές και ηλεκτρονικές συσκευές περιέχουν διάφορες πολύτιμες πρώτες ύλες. Περιέχουν επίσης συγκεκριμένα υλικά, μείγματα και εξαρτήματα, τα οποία ήταν απαραίτητα για τη λειτουργία και την ασφάλειά τους. Η παρουσία τους στα οικιακά απορρίμματα, καθώς και η ακατάλληλη μεταχείρισή τους μπορεί να αποτελέσουν κίνδυνο για τη δημόσια υγεία και το περιβάλλον. Για τον λόγο αυτό, μην απορρίπτετε σε καμία περίπτωση την παλιά συσκευή σας μαζί με τα οικιακά απορρίμματα.



Αντί αυτού, χρησιμοποιήστε τους ειδικά διαμορφωμένους χώρους συλλογής και αποκομιδής για τη δωρεάν παράδοση

και αξιοποίηση των ηλεκτρικών και ηλεκτρονικών συσκευών, που διατίθενται από τον δήμο ή την κοινότητα, από τα εμπορικά καταστήματα ή από την εταιρεία Miele. Για τη διαγραφή δεδομένων προσωπικού χαρακτήρα, που ενδεχομένως υπάρχουν στη συσκευή που απορρίπτετε, ευθύνεστε νομικά οι ίδιοι. Από τον νόμο υποχρεούστε να αφαιρέσετε, χωρίς να τα καταστρέψετε, τα εξαρτήματα που δεν είναι ενσωματωμένα στη συσκευή και των οποίων η αφαίρεση είναι εφικτή χωρίς να υποστούν ζημιά, όπως παλιές μπαταρίες, μίας χρήσης είτε επαναφορτιζόμενες, καθώς και λυχνίες. Παραδώστε τα εξαρτήματα αυτά σε κατάλληλο σημείο συλλογής, όπου η αποκομιδή τους δεν σας επιβαρύνει με κάποιο κόστος. Φροντίστε η παλιά συσκευή σας να φυλάσσεται μακριά από παιδιά μέχρι την αποκομιδή της.

# Άποψη απορροφητήρα

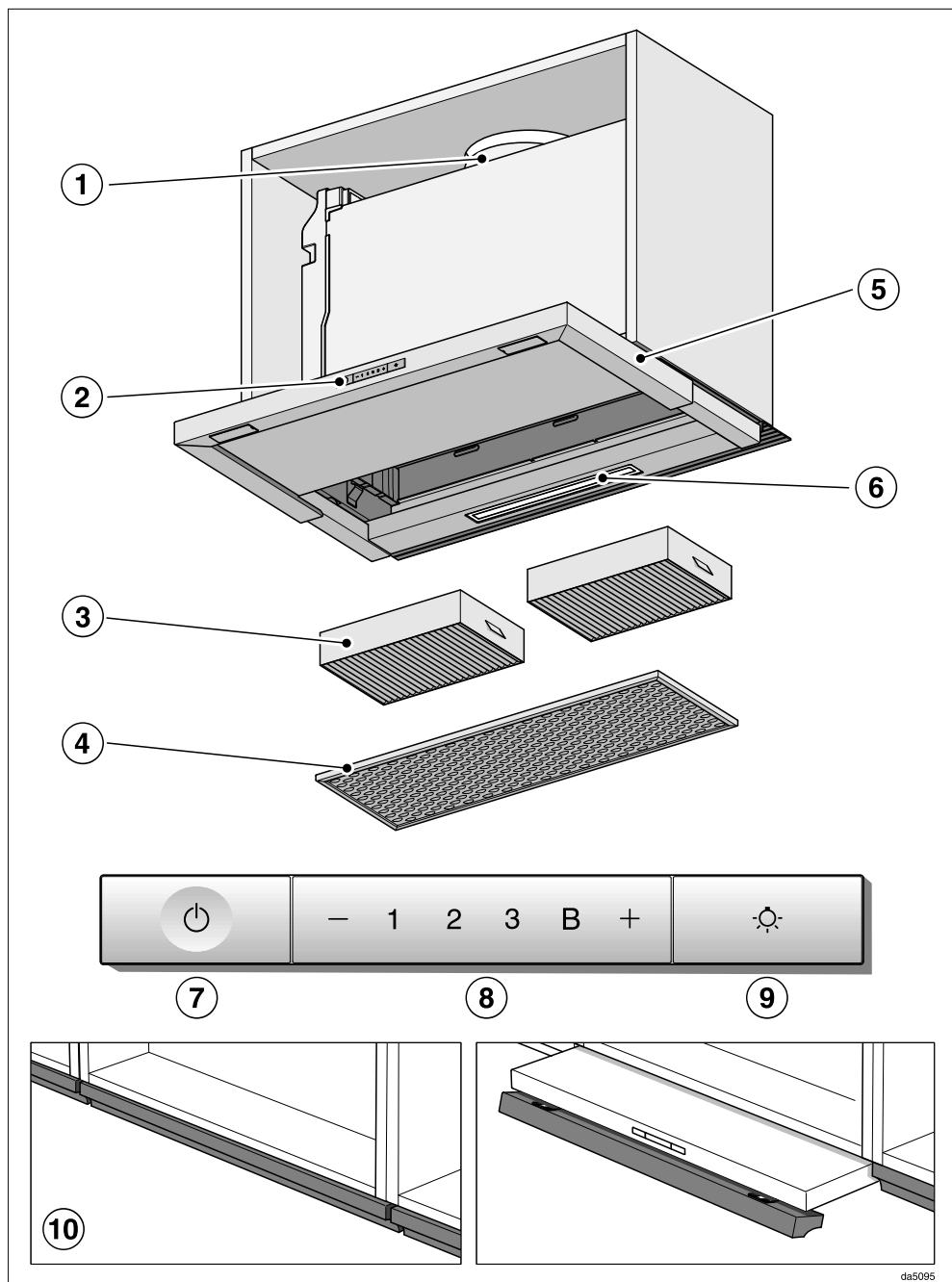

- ① Στόμιο εξαγωγής αέρα
- ② Όργανα χειρισμού
- ③ Φίλτρο οσμών  
Φίλτρα οσμών μίας χρήσης ή ανανεώσιμα  
Πρόσθετα εξαρτήματα για τη λειτουργία με ανακύκλωση αέρα
- ④ Φίλτρο λίπους
- ⑤ Τηλεσκοπικός οδηγός υδρατμών
- ⑥ Φωτισμός εστιών
- ⑦ Πλήκτρο για τη λειτουργία και τη διακοπή λειτουργίας της τουρμπίνας
- ⑧ Πλήκτρα για τη ρύθμιση της ισχύος της τουρμπίνας
- ⑨ Πλήκτρο για την ενεργοποίηση και απενεργοποίηση του φωτισμού εστίας
- ⑩ Πτυσσόμενη πρόσοψη  
Η μπροστινή πλευρά του οδηγού υδρατμών μπορεί να εξοπλιστεί με την πρόσοψη της σειράς επίπλων σας. Για τον σκοπό αυτόν απαιτείται το σετ εγκατάστασης DML 2000 (πρόσθετο εξάρτημα).

## Περιγραφή λειτουργίας

Οι παρακάτω λειτουργίες είναι δυνατές εξαρτώμενες από τον τύπο του απορροφητήρα:

### Λειτουργία με εξαγωγή αέρα



Ο αέρας που απορροφάται, καθαρίζεται από το φίλτρο λίπους και οδηγείται έξω από το κτίριο.

### Λειτουργία με ανακύκλωση αέρα

(μόνο με σετ μετατροπής και φίλτρο οσμών ως πρόσθετο εξάρτημα, βλέπε «Τεχνικά χαρακτηριστικά»)



Ο αέρας που απορροφάται καθαρίζεται από το φίλτρο λίπους και επιπλέον από τα φίλτρα οσμών. Στη συνέχεια οδηγείται πάλι πίσω στην κουζίνα.

### Λειτουργία με εξωτερικό μοτέρ

(Απορροφητήρες της σειράς τύπου ... EXT/EXTA)



Οι απορροφητήρες, είναι ειδικά κατασκευασμένοι για τη σύνδεση με εξωτερικό μοτέρ, δηλαδή το μοτέρ απορρόφησης Miele τοποθετείται σε έναν εξωτερικό χώρο της δικής σας επιλογής. Η εξωτερική τουρμπίνα συνδέεται με τον απορροφητήρα μέσω καλωδίου ελέγχου και ελέγχεται μέσω των στοιχείων χειρισμού του απορροφητήρα.

dai0484a

dai0484b

dai0494c



## Ενεργοποίηση τουρμπίνας

Ενεργοποιήστε την τουρμπίνα μόλις ξεκινήσετε το μαγείρεμα. Έτσι οι υδατμοί από το μαγείρεμα απορροφώνται από την αρχή.

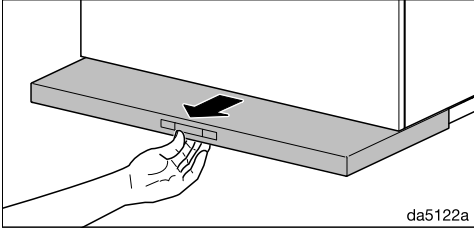

- Τραβήξτε προς τα έξω τον οδηγό υδατμών. Για την επίτευξη της βέλτιστης απορρόφησης και ενός μειωμένου επιπέδου θορύβου, τραβάτε πάντα τον οδηγό υδατμών εντελώς προς τα έξω.

Η τουρμπίνα μεταβαίνει στη βαθμίδα 2.

## Επιλογή βαθμίδας ισχύος

Για λίγους έως πολλούς υδατμούς και οσμές έχετε στη διάθεσή σας τις βαθμίδες ισχύος 1 έως 3.

Αν προσωρινά δημιουργηθούν πολύ ισχυροί υδατμοί και οσμές, π.χ. κατά το τσιγάρισμα, επιλέγετε τη βαθμίδα B ως βαθμίδα λειτουργίας Booster.

- Επιλέγετε πιέζοντας το πλήκτρο «—» ή «+» την επιθυμητή βαθμίδα ισχύος.

## Μείωση από τη βαθμίδα λειτουργίας Booster

Αν είναι ενεργοποιημένη η λειτουργία Powermanagement (προρυθμισμένη), το μοτέρ μετά από 5 λεπτά μειώνει αυτόματα την ισχύ στη βαθμίδα 3.

## Παράταση λειτουργίας

- Να αφήνετε το μοτέρ μετά το μαγείρεμα να λειτουργεί για μερικά λεπτά.

Ο αέρας της κουζίνας καθαρίζει από τους υδατμούς και τις οσμές που έχουν απομείνει.

Αποφεύγονται υπολείμματα στον απορροφητήρα και οι οσμές που προέρχονται από αυτά.

## Απενεργοποίηση τουρμπίνας

- Απενεργοποιήστε την τουρμπίνα κλείνοντας τον οδηγό υδατμών. Την επόμενη φορά που θα ανοίξετε τον οδηγό υδατμών, η τουρμπίνα τίθεται πάλι σε λειτουργία στη βαθμίδα 2, ή
- Απενεργοποιήστε την τουρμπίνα με το πλήκτρο ενεργοποίησης/απενεργοποίησης ☺.

## Ενεργοποίηση / Απενεργοποίηση φωτισμού εστιών

Μπορείτε να ενεργοποιήσετε ή να απενεργοποιήσετε τον φωτισμό εστιών ανεξάρτητα από το μοτέρ.

- Τραβώντας προς τα έξω και σύροντας προς τα μέσα τον οδηγό υδατμών ή πιέζοντας το πλήκτρο φωτισμού ☺, μπορείτε να ενεργοποιήσετε και να απενεργοποιήσετε τον φωτισμό εστιών.

Όταν ο φωτισμός είναι ενεργοποιημένος ανάβει το σύμβολο ☺.

# Χειρισμός

## Power Management

Ο απορροφητήρας διαθέτει μια λειτουργία Power Management. Η λειτουργία Power Management εξυπηρετεί στην εξοικονόμηση ηλεκτρικού ρεύματος. Φροντίζει, ώστε η τουρμπίνα να χαμηλώνει βαθμίδα αυτόματα και να απενεργοποιείται ο φωτισμός.

- Αν έχει επιλεγεί η βαθμίδα λειτουργίας Booster του μοτέρ, μετά από 5 λεπτά μειώνει αυτόματα στη βαθμίδα 3,
- Από τις βαθμίδες μοτέρ 3, 2 ή 1 μετά από 2 ώρες μειώνεται μια βαθμίδα και στη συνέχεια με βηματισμό 30 λεπτών απενεργοποιείται.
- Ο ενεργοποιημένος φωτισμός εστιών τίθεται εκτός λειτουργίας αυτόματα μετά από 12 ώρες.

## Ενεργοποίηση / Απενεργοποίηση του Powermanagement

Μπορείτε να απενεργοποιήσετε το Powermanagement.

Σκεφθείτε ότι αυτό μπορεί να οδηγήσει σε αυξημένη κατανάλωση ρεύματος.

- Το μοτέρ και ο φωτισμός εστιών πρέπει να είναι εκτός λειτουργίας.
- Πιέζετε ταυτόχρονα τα πλήκτρα «—» και «+» για περίπου 10 δευτερόλεπτα, μέχρι να ανάψει η ένδειξη **1**.
- Πιέζετε στη συνέχεια το ένα μετά το άλλο
  - το πλήκτρο φωτισμού ☼;
  - το πλήκτρο «—» και πάλι
  - το πλήκτρο φωτισμού ☼.

Αν το Powermanagement είναι ενεργοποιημένο, ανάβουν οι ενδείξεις **1** και **B** συνεχώς.

Αν είναι απενεργοποιημένο, αναβοσβήνουν οι ενδείξεις **1** και **B**.

- Για να απενεργοποιήσετε το Powermanagement πιέζετε το πλήκτρο «—».
- Οι ενδείξεις **1** και **B** αναβοσβήνουν.
- Για ενεργοποίηση πιέζετε το πλήκτρο +.
- Οι ενδείξεις **1** και **B** ανάβουν συνεχώς.
- Επιβεβαιώνετε τη διαδικασία με το πλήκτρο λειτουργία / διακοπή ☼.

Όλες οι λυχνίες ελέγχου σβήνουν.

Αν η επιβεβαίωση δεν γίνει μέσα σε 4 λεπτά, διατηρείται η παλιά ρύθμιση.

## Αυτόματα απενεργοποίηση συσκευής

Αν το Powermanagement είναι απενεργοποιημένο, ο απορροφητήρας που έχει τεθεί σε λειτουργία τίθεται εκτός λειτουργίας μετά από 12 ώρες αυτόματα (μοτέρ και φωτισμός εστιών).

- Για την επανενεργοποίηση πιέζετε το πλήκτρο λειτουργία / διακοπή ☼ ή το πλήκτρο φωτισμός ☼.

Αυτός ο απορροφητήρας λειτουργεί αποτελεσματικά και πολύ οικονομικά. Τα μέτρα που ακολουθούν σας υποστηρίζουν ως προς την οικονομική χρήση:

- Κατά το μαγείρεμα φροντίζετε, ώστε να υπάρχει καλός εξαερισμός στην κουζίνα. Αν κατά τη λειτουργία με εξαγωγή αέρα δεν εισρέει επαρκής αέρας, ο απορροφητήρας δεν λειτουργεί αποτελεσματικά και δημιουργούνται αυξημένοι θόρυβοι λειτουργίας.
- Μαγειρεύετε στη μικρότερη δυνατή βαθμίδα ισχύος. Όταν δημιουργούνται λίγοι ατμοί αυτό σημαίνει χαμηλή βαθμίδα ισχύος στον απορροφητήρα και συνεπώς χαμηλότερη κατανάλωση ρεύματος.
- Ελέγχετε στον απορροφητήρα την επιλεγμένη βαθμίδα ισχύος. Τις περισσότερες φορές επαρκεί μια χαμηλή βαθμίδα ισχύος. Χρησιμοποιείτε τη βαθμίδα της λειτουργίας Booster, μόνο όταν αυτό είναι απαραίτητο.
- Όταν υπάρχει πολύς ατμός αλλάξτε έγκαιρα σε μια υψηλή βαθμίδα λειτουργίας. Αυτό είναι πιο αποτελεσματικό, από το να προσπαθείτε, να απορροφήσετε τους ατμούς από το μαγείρεμα που έχουν διασκορπιστεί στην κουζίνα, αφήνοντας τον απορροφητήρα να λειτουργεί για μεγάλο χρονικό διάστημα.
- Προσέχετε, ώστε να απενεργοποιείτε τον απορροφητήρα μετά το μαγείρεμα.
- Καθαρίζετε ή αλλάζετε τα φίλτρα σε τακτά χρονικά διαστήματα. Τα πολύ λερωμένα φίλτρα μειώνουν την

απόδοση, αυξάνουν τον κίνδυνο πυρκαγιάς και σημαίνουν κίνδυνο για την υγεία.

# Καθαρισμός και περιποίηση

 Αποσυνδέετε τον απορροφητήρα από το ηλεκτρικό δίκτυο πριν από κάθε εργασία συντήρησης και περιποίησης (βλέπε κεφ. «Υποδείξεις ασφαλείας»).

## Περίβλημα

### Γενικά

Οι επιφάνειες και τα στοιχεία χειρισμού μπορεί να υποστούν ζημιά από ακατάλληλα καθαριστικά προϊόντα.

Μην χρησιμοποιείτε καθαριστικά προϊόντα που περιέχουν σόδα, οξέα, χλώριο ή διαλύτες.

Μην χρησιμοποιείτε ισχυρά καθαριστικά, όπως π.χ. σκόνες καθαρισμού, γαλάκτωμα καθαρισμού, σκληρά σφουγγάρια, όπως π.χ. σφουγγάρια για κατσαρόλες ή μεταχειρισμένα σφουγγάρια με υπολείμματα από ισχυρό καθαριστικό.

 Η υγρασία στον απορροφητήρα μπορεί να προκαλέσει ζημιές. Προσέχετε, ώστε να μην εισχωρήσει υγρασία στον απορροφητήρα.

- Καθαρίζετε όλες τις επιφάνειες και όλα τα όργανα χειρισμού μόνο με ελαφρώς υγρό απορροφητικό πανί, απορρυπαντικό πιάτων και ζεστό νερό.
- Στεγνώνετε τις επιφάνειες στη συνέχεια με ένα μαλακό πανί.

## Ειδικές υποδείξεις για ανοξειδωτες επιφάνειες

Οι υποδείξεις αυτές δεν ισχύουν για τα πλήκτρα χειρισμού.

Για τον καθαρισμό τους μπορείτε επίσης, εκτός από ζεστό σαπουνόνερο, να χρησιμοποιήσετε ένα ήπιο καθαριστικό υλικό ανοξειδωτων επιφανειών.

Για να μη λερωθούν πάλι γρήγορα, μπορείτε να χρησιμοποιήσετε, μετά τον καθαρισμό τους, ένα υλικό περιποίησης ανοξειδωτων επιφανειών (διατίθεται από το τμήμα ανταλλακτικών της Miele).

## Ιδιαίτερες υποδείξεις για τα όργανα χειρισμού

Αν οι ρύποι παραμείνουν για μεγάλο χρονικό διάστημα, το χρώμα των στοιχείων χειρισμού μπορεί να αλλοιωθεί ή να αλλάξει.

Αφαιρείτε αμέσως τους ρύπους.

Αν χρησιμοποιήσετε καθαριστικό για ανοξειδωτες επιφάνειες, μπορεί να προκληθεί ζημιά στην επιφάνεια των στοιχείων χειρισμού.

Για τον καθαρισμό των στοιχείων χειρισμού μην χρησιμοποιείτε καθαριστικό για ανοξειδωτες επιφάνειες.

## Φίλτρο λίπους

⚠ Κίνδυνος πυρκαγιάς  
Ένα φίλτρο με πολλά υπολείμματα λίπους είναι εύφλεκτο.  
Καθαρίζετε το φίλτρο λίπους σε τακτικά χρονικά διαστήματα.

Το επαναχρησιμοποιούμενο μεταλλικό φίλτρο λίπους στη συσκευή συγκρατεί τα στέρεα συστατικά από τους υδατμούς του μαγειρέματος (λίπος, σκόνη κτλ.), εμποδίζοντας έτσι τη συσσώρευση ρύπων στον απορροφητήρα.

Το φίλτρο λίπους πρέπει να καθαρίζεται σε τακτά χρονικά διαστήματα.

Ένα πολύ λερωμένο φίλτρο λίπους μειώνει την ισχύ απορρόφησης και δημιουργεί εντονότερη βρομιά στον απορροφητήρα και την κουζίνα.

## Διάστημα καθαρισμού

Το συσσωρευμένο λίπος σκληραίνει μετά από ένα μεγαλύτερο χρονικό διάστημα και δυσκολεύει τον καθαρισμό. Συνιστάται λοιπόν να καθαρίζετε το φίλτρο λίπους κάθε 3–4 εβδομάδες.

## Αφαίρεση των φίλτρων λίπους

⚠ Κατά τον χειρισμό μπορεί το φίλτρο να πέσει κάτω.  
Από μπορεί να προκληθεί ζημιά στο φίλτρο και στην εστία.  
Κατά τον χειρισμό κρατάτε καλά στο χέρι σας το φίλτρο.

- Τραβήξτε προς τα έξω τον οδηγό υδρατμών.

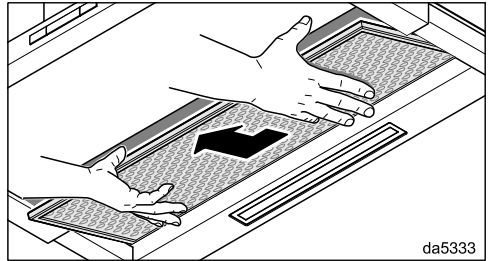
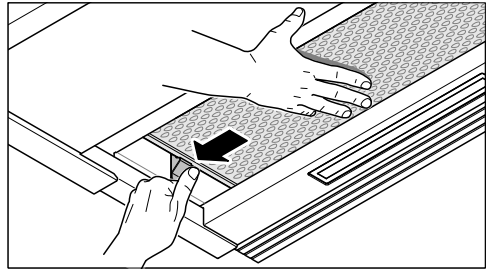

da5333

- Κρατήστε το φίλτρο λίπους με το δεξί χέρι. Πιέστε την ασφάλεια στην αριστερή πλευρά.
- Αφαιρέστε το φίλτρο λίπους προς τα κάτω.

## Καθαρισμός του φίλτρου λίπους στο χέρι

- Καθαρίζετε το φίλτρο λίπους με τη βοήθεια μιας βούρτσας σε ζεστό νερό με αραιωμένο υγρό απορρυπαντικό. Μην χρησιμοποιείτε αδιάλυτο υγρό απορρυπαντικό.

# Καθαρισμός και περιποίηση

## Ακατάλληλα καθαριστικά

Ακατάλληλα απορρυπαντικά μπορεί με τακτική χρήση να δημιουργήσουν ζημιά στις επιφάνειες των φίλτρων.

Τα παρακάτω απορρυπαντικά δεν πρέπει να χρησιμοποιούνται:

- απορρυπαντικά που διαλύουν τα άλατα
- δυνατά καθαριστικά σε σκόνη ή γαλάκτωμα
- δυνατά καθαριστικά για όλες τις χρήσεις και σπρέι που διαλύουν τα λίπη
- σπρέι φούρνου

## Καθαρισμός του φίλτρου λίπους στο πλυντήριο πιάτων

- Τοποθετείτε το φίλτρο λίπους κατά το δυνατό κάθετα ή σε κλίση στο κάτω κάνιστρο. Προσέχετε ώστε ο βραχίονας εκτόξευσης να μπορεί να περιστρέφεται ελεύθερα.
- Χρησιμοποιείτε ένα απορρυπαντικό πιάτων οικιακής χρήσης.
- Επιλέγετε ένα πρόγραμμα με θερμοκρασία όχι λιγότερο από 50°C και όχι περισσότερο από 65°C.

Κατά το πλύσιμο του φίλτρου λίπους σε πλυντήριο πιάτων, ανάλογα με το απορρυπαντικό που χρησιμοποιείτε, μπορεί να αλλοιωθεί το χρώμα στην εσωτερική επιφάνειά του. Αυτό δεν επηρεάζει τη λειτουργία του φίλτρου.

## Μετά τον καθαρισμό

- Μετά τον καθαρισμό, τοποθετείτε το φίλτρο, για να στεγνώσει πάνω σε μια απορροφητική πετσέτα.
- Καθαρίζετε τα προσιτά μέρη του περιβλήματος από τα υπολείμματα λίπους, αφού αφαιρεθεί το φίλτρο λίπους. Έτσι, προλαμβάνετε πιθανή πυρκαγιά.

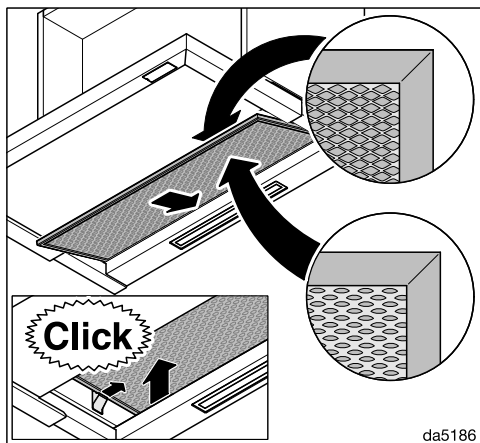

da5186

- Τοποθετήστε πάλι το φίλτρο λίπους.

## Αλλαγή φίλτρου λίπους

Οι επιφάνειες των φίλτρων ενδέχεται να φθαρούν λόγω της τακτικής χρήσης και του καθαρισμού.

Αν διαπιστώσετε κάποια ζημιά, αλλάξτε το φίλτρο λίπους.

Μπορείτε να προμηθευτείτε το φίλτρο λίπους από το Miele Service (βλέπε στο τέλος αυτών των οδηγιών χρήσης) ή από έναν εξουσιοδοτημένο αντιπρόσωπο της Miele.

## Φίλτρα ενεργού άνθρακα

Κατά τη λειτουργία με ανακύκλωση αέρα πρέπει εκτός από το φίλτρο λίπους να τοποθετηθούν 2 φίλτρα οσμών. Αυτά απορροφούν όλες τις υπόλοιπες οσμές από το μαγείρεμα.

Τα φίλτρα οσμών τοποθετούνται στον οδηγό υδρατμών πάνω από το φίλτρο λίπους.

Μπορείτε να αποκτήσετε τα φίλτρα λίπους μέσω της διεύθυνσης [www.miele-shop.gr](http://www.miele-shop.gr), από το τμήμα ανταλλακτικών της Miele (βλέπε στο τέλος αυτών των οδηγιών χρήσης) ή από το κατάστημα πώλησης προϊόντων Miele, από το οποίο αγοράσατε τη συσκευή.

Τον τύπο της συσκευής θα βρείτε στο κεφάλαιο «Τεχνικά χαρακτηριστικά».

## Τοποθέτηση/Αντικατάσταση φίλτρων οσμών

Για να χρησιμοποιήσετε τα φίλτρα οσμών, πρέπει να εγκατασταθούν τα αντίστοιχα πλαίσια. Ακολουθήστε τις οδηγίες στο σχέδιο τοποθέτησης.

- Αφαιρέστε το φίλτρο λίπους από τον απορροφητήρα.
- Αφαιρέστε τη συσκευασία των φίλτρων οσμών.

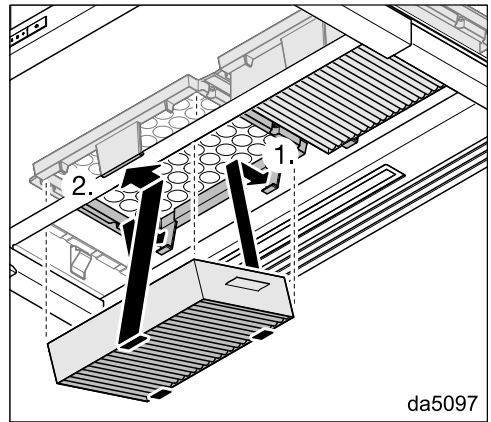

- Πιέστε τα φίλτρα οσμών στα πλαίσια, μέχρι να ασφαλισουν καλά.
- Τοποθετήστε πάλι το φίλτρο λίπους.
- Όταν αφαιρείτε τα φίλτρα οσμών, πιέστε ελαφρά τη γλωττίδα της υποδοχής προς τα εμπρός και αφαιρέστε τα φίλτρα οσμών προς τα κάτω.

# Καθαρισμός και περιποίηση

---

## Χρονικό διάστημα αλλαγής

Αντικαθιστάτε τα φίλτρα οσμών, όποτε οι οσμές δεν μπορούν πια να δεσμευτούν επαρκώς, το αργότερο κάθε 6 μήνες.

## Που να πετάξετε το φίλτρο οσμών

- Μπορείτε να πετάξετε τα χρησιμοποιημένα φίλτρα οσμών μαζί με τα κοινά οικιακά απορρίμματα.

## Αναγεννώμενα φίλτρα οσμών

Γι' αυτόν τον απορροφητήρα υπάρχουν διαθέσιμα αναγεννώμενα φίλτρα οσμών. Μπορούν να χρησιμοποιηθούν πολλές φορές, αφού εκτελεστεί η απαιτούμενη διαδικασία αναγέννησης.

Για τη χρήση λάβετε υπόψη σας τις αντίστοιχες οδηγίες χρήσης.



Στην ενότητα [www.miele.com/service](http://www.miele.com/service) θα βρείτε πληροφορίες για το πώς μπορείτε να αντιμετωπίσετε τις βλάβες/τα σφάλματα μόνοι σας, καθώς και για ανταλλακτικά Miele.

Περισσότερες πληροφορίες για τους όρους εγγύησης θα βρείτε στο συνοδευτικό έντυπο εγγύησης.

### **Επικοινωνία σε περίπτωση βλάβης**

Για να επισκευαστούν οι βλάβες στη συσκευή σας, τις οποίες δεν μπορείτε να διορθώσετε μόνοι σας, απευθυνθείτε π.χ. στο κατάστημα από το οποίο αγοράσατε τη συσκευή ή στο Miele Service.

Μπορείτε να επικοινωνήσετε με το Miele Service μέσω διαδικτύου στην παρακάτω ιστοσελίδα [www.miele.com/service](http://www.miele.com/service).

Στην τελευταία σελίδα του παρόντος βιβλίου, θα βρείτε τα τηλέφωνα με τα οποία μπορείτε να επικοινωνήσετε για θέματα Service.

Όταν πρόκειται να καλέσετε το Miele Service, θα χρειαστεί να αναφέρετε τον τύπο και τον αριθμό της παραγωγής (αριθμός παραγωγής/αριθμός κατασκευής SN). Τα δύο αυτά στοιχεία βρίσκονται στην πινακίδα τύπου.

### **Θέση της πινακίδας τύπου**

Την πινακίδα τύπου θα τη βρείτε αν αφαιρέσετε το φίλτρο λίπους και, σε περίπτωση λειτουργίας με ανακύκλωση αέρα, τα φίλτρα οσμών.

### **Εγγύηση**

Ο χρόνος εγγύησης της συσκευής είναι 2 χρόνια.

# Εγκατάσταση

## Πριν από την εγκατάσταση

 Λάβετε υπόψη σας πριν από την εγκατάσταση όλες τις πληροφορίες σε αυτό το κεφάλαιο και το κεφάλαιο «Υποδείξεις ασφαλείας και προειδοποιήσεις».

## Συστάσεις τοποθέτησης

- Για να απορροφώνται οι υδρατμοί κατά τον βέλτιστο τρόπο, πρέπει να προσέξετε, ώστε ο απορροφητήρας να τοποθετηθεί στο κέντρο ακριβώς πάνω από τις εστίες και όχι στο πλάι.
- Η εστία θα πρέπει κατά το δυνατόν να είναι στενότερη από τον απορροφητήρα ή να έχει το πολύ το ίδιο πλάτος με αυτόν.
- Το μέρος τοποθέτησης θα πρέπει να είναι ελεύθερα προσβάσιμο. Σε περίπτωση που χρειαστεί επισκευή από το service πρέπει ο απορροφητήρας να είναι προσβάσιμος και να μπορεί να ξεμονταριστεί ανεμπόδιστα. Λάβετε το υπόψη σας αυτό, π.χ. κατά την τοποθέτηση ντουλαπιών, ραφιών, καλυμμάτων ή διακοσμητικών στοιχείων στον περιβάλλοντα χώρο του απορροφητήρα.

## Υλικό εγκατάστασης

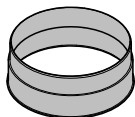

**1 στόμιο εξαγωγής αέρα**  
για αγωγό εξαγωγής αέρα  $\varnothing$  150 mm

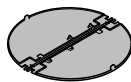

**1 προστατευτικό διάφραγμα**  
για τοποθέτηση στο στόμιο εξαγωγής αέρα του μοτέρ (όχι στη λειτουργία με ανακύκλωση αέρα)

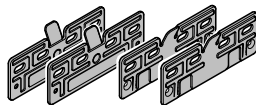

**4 πλάκες συναρμολόγησης**  
για συναρμολόγηση σε ντουλάπι με πλάτος 600 mm

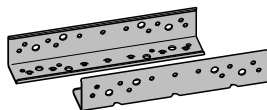

**2 γωνίες συναρμολόγησης**  
για συναρμολόγηση σε ντουλάπι με πλάτος 900 mm (μόνο για συσκευές με πλάτος 896 mm)

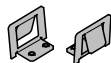

**2 συνδετικά λαμάκια**  
για συναρμολόγηση σε ντουλάπι με πλάτος 900 mm (μόνο για συσκευές με πλάτος 896 mm)

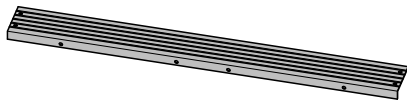

**1 αποστατική λωρίδα**  
για την κάλυψη του διάκενου ανάμεσα στο πίσω μέρος της συσκευής και τον τοίχο

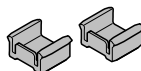

**2 αναστολείς βάθους**  
για τον περιορισμό της διαδρομής εισαγωγής του οδηγού υδρατμών

11780500

11574700

08268021

08363320

11577850

11940470

08565780



4 βίδες M4 x 8 mm



4 (8)\* βίδες 4 x 15 mm

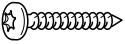

4 βίδες 4 x 30 mm



8 (12)\* βίδες 4 x 15 mm



4 βίδες M4 x 12 mm



4 βίδες M4 x 8,5 mm



2 βίδες 3,9 x 7,5 mm με καλυπτικά καπάκια

\* σε συσκευές με πλάτος 896 mm

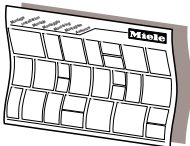

## Σχέδιο τοποθέτησης

Τα επιμέρους βήματα τοποθέτησης περιγράφονται στο σχέδιο τοποθέτησης.

08095672

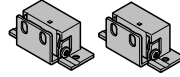

11839870

## Σετ εγκατάστασης DML 2000

για συναρμολόγηση πτυσσόμενης πρόσφυξης επίπλων (δεν περιλαμβάνεται στα παραδοτέα, πρόσθετο εξάρτημα)

01056271

## Υλικό εγκατάστασης για τη λειτουργία με ανακύκλωση αέρα

Για τη λειτουργία με ανακύκλωση αέρα θα χρειαστείτε το ακόλουθο πρόσθετο εξάρτημα.

09879120

04832511

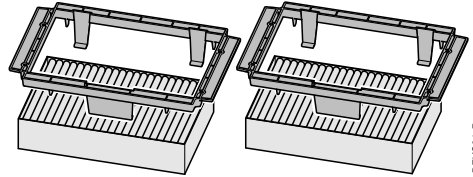

DFKS31-P

07270730

## Σετ εγκατάστασης DKFS 31-x

περιέχει 2 υποδοχές και 2 φίλτρα οσμών (DKFS 31-P με φίλτρα οσμών μίας χρήσης ή DKFS 31-R με αναγεννώμενα φίλτρα οσμών)

06462181

18820mlap

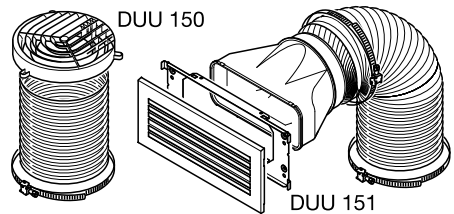

DUU 150 151

## Σετ εγκατάστασης DUU 15x

περιέχει στόμιο εκτροπής, σωλήνα και κολλάρα σωλήνα (DUU 150 για την επάνω πλευρά του ντουλαπιού ή DUU 151 για τα πλαϊνά του ντουλαπιού ή την πρόσοψη του ντουλαπιού).

dina3mle

# Εγκατάσταση

## Διαστάσεις συσκευής

Εικόνα 1: DAS 2620 σε ντουλάπι πλάτους 600 mm.

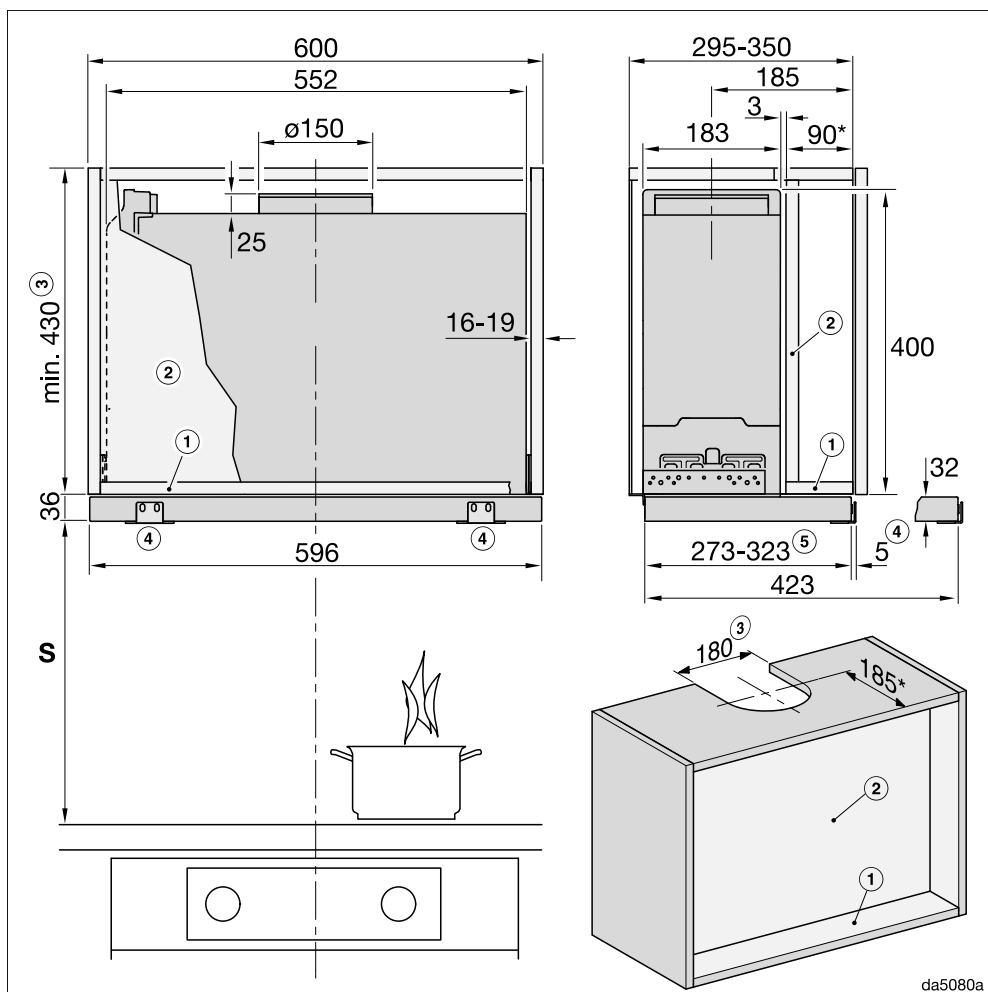

da5080a

Το σχέδιο δεν έχει γίνει υπό κλίμακα

Εικόνα 2: DAS 2920 σε ντουλάπι πλάτους 900 mm.

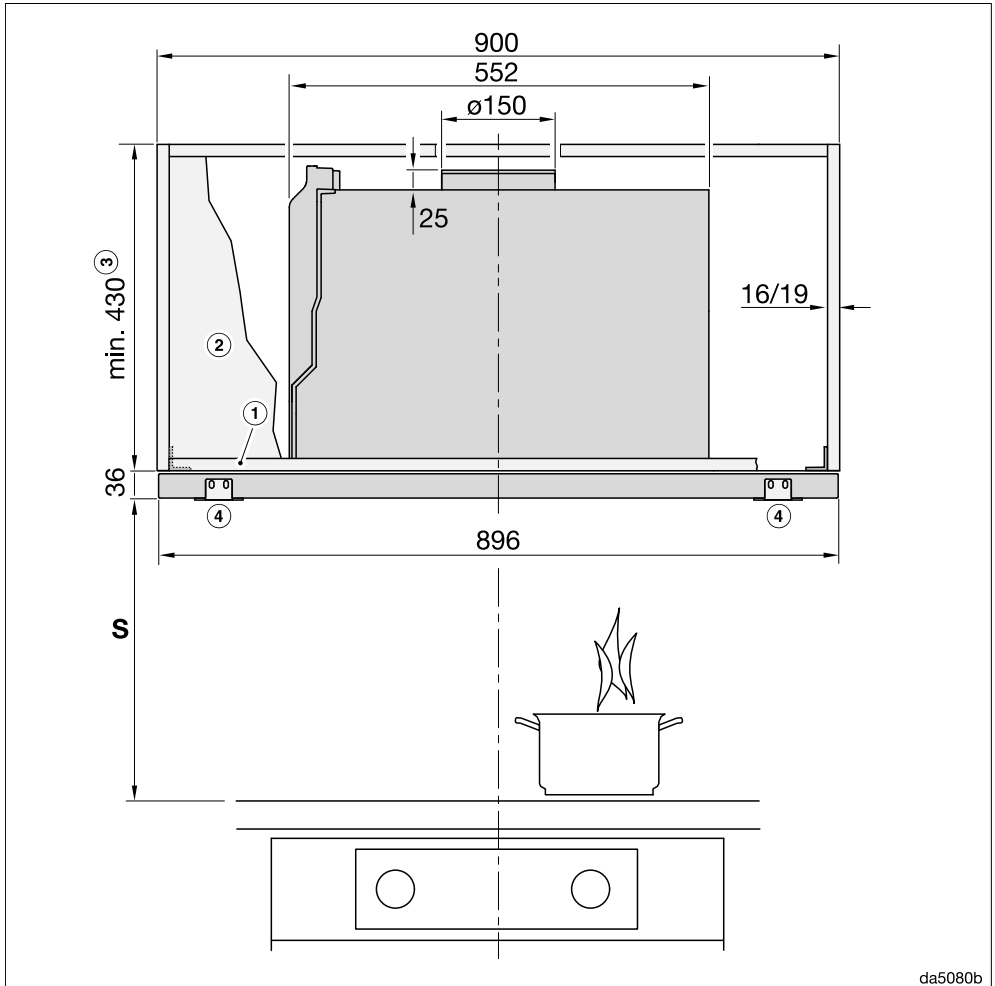

Το σχέδιο δεν έχει γίνει υπό κλίμακα

Για την όψη πλαϊνής επιφάνειας λάβετε υπόψη σας την εικόνα 1

## Εγκατάσταση

Εικόνα 3: DAS 2920 σε ντουλάπι πλάτους 600 mm ή σε ντουλάπι πλάτους 900 mm με πλαϊνά ράφια.

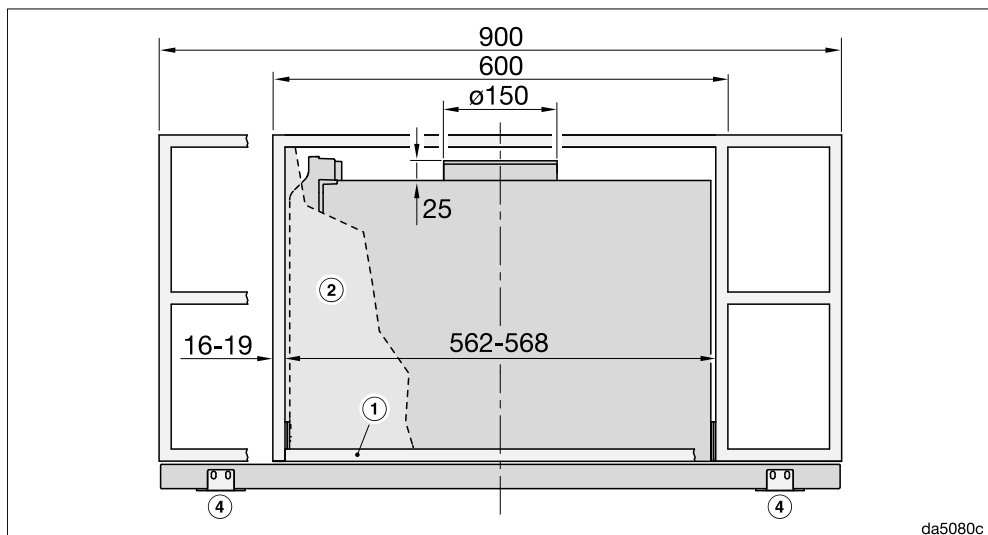

Το σχέδιο δεν έχει γίνει υπό κλίμακα

Για την όψη πλαϊνής επιφάνειας λάβετε υπόψη σας την εικόνα 1

Υποσημειώσεις για τις εικόνες 1 έως 3:

- ① Για να στερεώσετε τον απορροφητήρα, το ντουλάπι πρέπει να διαθέτει στο μπροστινό του μέρος μια βάση πυθμένα.
- ② Αν προβλέπεται ενδιάμεσο τοίχωμα, πρέπει αυτό να μπορεί να αφαιρεθεί.
- ③ Εξαγωγή αέρα ή ανακύκλωση αέρα με σετ μετατροπής DUU 150
- ④ Γωνία στερέωσης DML 2000 (εξάρτημα) για τη συναρμολόγηση πρόσοψης
- ⑤ Δυνατότητα ρύθμισης μέσω αναστολέα βάθους

\* Σε αυτήν την κατάσταση εντοιχισμού, ο οδηγός βρίσκεται στο ίδιο επίπεδο με την μπροστινή άκρη του ντουλαπιού. Αν τοποθετήσετε τον απορροφητήρα πιο μπροστά ή πιο πίσω, πρέπει να προσαρμόσετε τις διαστάσεις ανάλογα (π.χ. όταν χρησιμοποιείτε πρόσοψη).

Στις διαστάσεις για το ύψος ντουλαπιού και τα ανοίγματα πρέπει να ληφθούν υπόψη και τα συναρμολογημένα εξαρτήματα (π.χ. σιγαστήρας, σετ μετατροπής για λειτουργία με ανακύκλωση αέρα).

## Απόσταση μεταξύ εστιών και απορροφητήρα (S)

Λάβετε υπόψη σας, όταν επιλέγετε την απόσταση ανάμεσα στις εστίες και την κάτω άκρη του απορροφητήρα, τα στοιχεία του κατασκευαστή των εστιών. Αν δεν ορίζονται εκεί μεγαλύτερες αποστάσεις, τότε θα πρέπει να διατηρηθούν τουλάχιστον οι παρακάτω αποστάσεις ασφαλείας.

Λάβετε υπόψη σας επίσης το κεφάλαιο «Υποδείξεις ασφαλείας».

Εστίες	Απόσταση S τουλάχιστον
Ηλεκτρική εστία	450 χιλστ.
Ηλεκτρικό γκριλ, φριτέζα (ηλεκτρική)	650 χιλστ.
Εστία αερίου με πολλές φλόγες ≤ με συνολική ισχύ 12,6 kW, κανείς από τους καυστήρες > 4,5 kW	650 χιλστ.
Εστία αερίου με πολλές φλόγες > με συνολική ισχύ 12,6 kW και ≤ 21,6 kW, κανείς από τους καυστήρες > 4,8 kW.	760 χιλστ.
Εστία αερίου με πολλές φλόγες > με συνολική ισχύ 21,6 kW, κανείς από τους καυστήρες > 4,8 kW.	δεν είναι δυνατό
Μονή εστία αερίου ≤ με ισχύ 6 kW	650 χιλστ.
Μονή εστία αερίου > με ισχύ 6 kW και ≤ 8,1 kW	760 χιλστ.
Μονή εστία αερίου > με ισχύ 8,1 kW	δεν είναι δυνατό

Κατά την τοποθέτηση μιας μετώπης κάλυψης επίπλου από ξύλο ή από πλαστικό στον απορροφητήρα, λάβετε υπόψη σας τις υποδείξεις του κατασκευαστή των εστιών σχετικά με τη χρήση εύφλεκτων υλικών πάνω από τις εστίες.

# Εγκατάσταση

## Τοποθέτηση αναστολέα βάθους (προαιρετικά)

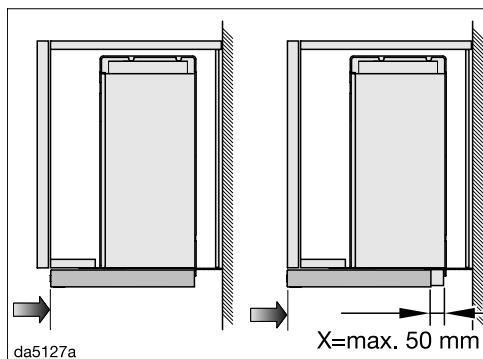

Έχετε τη δυνατότητα να περιορίσετε τη διαδρομή εισαγωγής του οδηγού υδρατμών.

Αν, για παράδειγμα, κατά την εισαγωγή του, ο οδηγός υδρατμών δεν θα πρέπει να βρίσκεται στο ίδιο επίπεδο με το μπροστινό άκρο του ντουλαπιού, αλλά με το μπροστινό άκρο της πόρτας του επίπλου, μπορείτε να τοποθετήσετε τον αναστολέα βάθους αναλόγως.

Έχετε τη δυνατότητα να μετατοπίσετε τον αναστολέα έως 50 mm προς τα εμπρός.

Πρέπει να τοποθετήσετε τους αναστολείς βάθους πριν από την εγκατάσταση του απορροφητήρα στις προεκτάσεις του οδηγού υδρατμών. Μετά την εγκατάσταση μπορείτε να σταθεροποιήσετε τους αναστολείς βάθους στην επιθυμητή θέση.

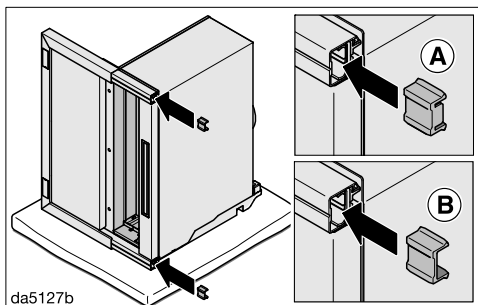

■ Τοποθετήστε τους αναστολείς βάθους από πίσω στις προεκτάσεις του οδηγού υδρατμών. Η απόσταση εξαρτάται από το πόσο προς τα εμπρός θέλετε να μετατοπίσετε τον αναστολέα.

- ① X = 2 έως 18 mm: άκρο του αναστολέα βάθους προς τα πίσω
- ② X = 19 έως 50 mm: άκρο του αναστολέα βάθους προς τα εμπρός

■ Εγκαταστήστε τον απορροφητήρα.

■ Τραβήξτε προς τα έξω τον οδηγό υδρατμών.

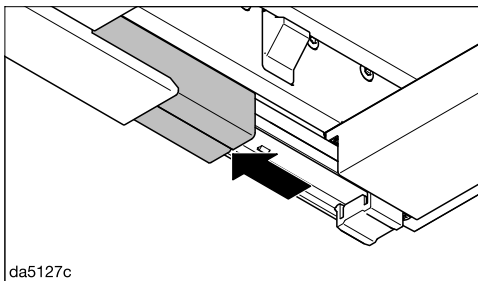

■ Σπρώξτε τα καλύμματα των προεκτάσεων προς τα εμπρός.



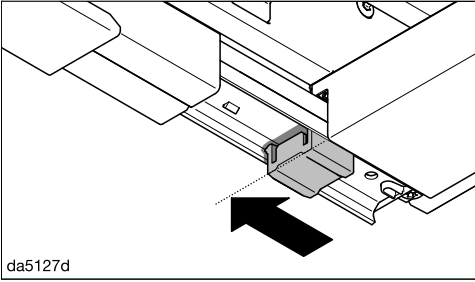

da5127d

- Σπρώξτε προς τα εμπρός τους αναστολείς βάθους έως την εικονιζόμενη θέση.

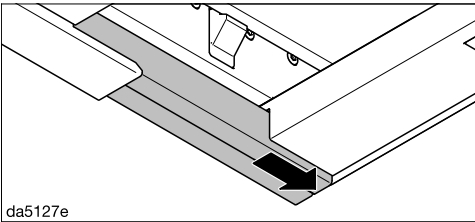

da5127e

- Σπρώξτε και πάλι τα καλύμματα προς τα πίσω.

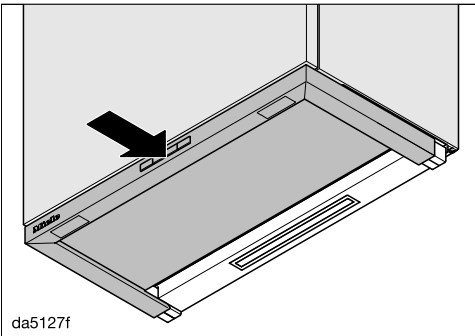

da5127f

- Σπρώξτε τον οδηγό υδρατμών προσεκτικά προς τα μέσα έως την επιθυμητή θέση.

Οι αναστολείς βάθους μετατοπίζονται έτσι στην επιθυμητή θέση.

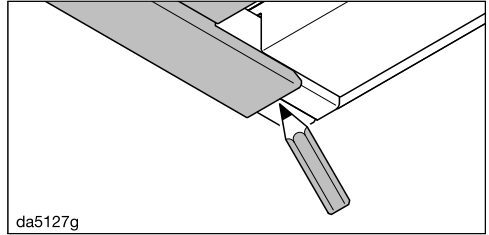

da5127g

- Σημειώστε με μολύβι το πίσω άκρο του οδηγού υδρατμών στο κάλυμμα.
- Τραβήξτε προς τα έξω τον οδηγό υδρατμών.

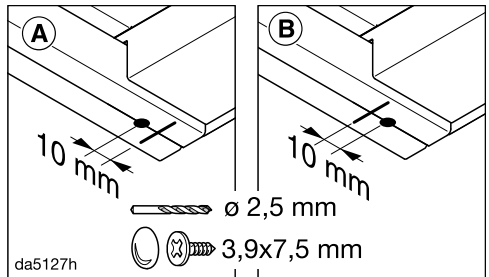

da5127h

- Για να στερεώσετε τους αναστολείς βάθους, βιδώστε τις βίδες 3,9 x 7,5 mm περνώντας τις μέσα από τα καλύμματα. Η θέση των βιδών εξαρτάται από το πώς έχουν τοποθετηθεί οι αναστολείς βάθους.
- Ⓐ Άκρο του αναστολέα βάθους προς τα πίσω: 10 mm μπροστά από το σημάδι
- Ⓑ Άκρο του αναστολέα βάθους προς τα εμπρός: 10 mm πίσω από το σημάδι

## Αγωγός εξαγωγής αέρα

**⚠** Κατά την ταυτόχρονη λειτουργία του απορροφητήρα στον ίδιο χώρο με άλλες εστίες καύσης, πρέπει να τηρούνται όλες οι προϋποθέσεις ασφαλείας, ώστε να μην υπάρχει κίνδυνος δημιουργίας βλαβερών αναθυμιάσεων!

Λάβετε υπόψη σας οπωσδήποτε το κεφάλαιο «Υποδείξεις ασφαλείας». Συμβουλευτείτε σε περίπτωση αμφιβολίας τον κατάλληλο τεχνικό για την ασφαλή λειτουργία της συσκευής.

Χρησιμοποιείτε για την εξαγωγή αέρα μόνο λείους σωλήνες ή εύκαμπτους σωλήνες εξαγωγής αέρα από άκαυστο υλικό.

Σε απορροφητήρες τύπου ... EXT/EXTA χρησιμοποιείτε αγωγό εξαγωγής αέρα από σκληρό υλικό. Η εξωτερική τουρμπίνα μπορεί να δημιουργήσει υποπίεση και αυτό μπορεί να έχει ως αποτέλεσμα την παραμόρφωση του αγωγού εξαγωγής αέρα.

Για να επιτύχετε τη μέγιστη δυνατή απορροφητική ισχύ και ελάχιστους θορύβους, λάβετε υπόψη σας τα παρακάτω:

- Η διάμετρος του αγωγού εξαγωγής αέρα δεν επιτρέπεται να είναι μικρότερη από την εγκάρσια τομή του στομίου εξαγωγής αέρα (βλέπε κεφάλαιο «Διαστάσεις συσκευής»). Αυτό ισχύει ιδίως σε περίπτωση χρήσης επίπεδων αγωγών.
- Ο αγωγός εξαγωγής αέρα πρέπει να είναι ίσιος και όσο το δυνατόν πιο κοντός.

- Χρησιμοποιείτε μόνο καμπύλες με μεγάλες ακτίνες.
- Ο αγωγός εξαγωγής αέρα δεν επιτρέπεται να τσακίζει ή να συμπιέζεται.
- Όλες οι συνδέσεις πρέπει να είναι σταθερές και στεγανές.
- Αν ο αγωγός εξαγωγής αέρα διαθέτει κλαπέτα, τα κλαπέτα πρέπει να ανοίγουν όταν ενεργοποιείται ο απορροφητήρας.

Κάθε περιορισμός του ρεύματος αέρα μειώνει την απορροφητική ισχύ και αυξάνει τους θορύβους λειτουργίας.

## Καπνοδόχος εξαγωγής αέρα

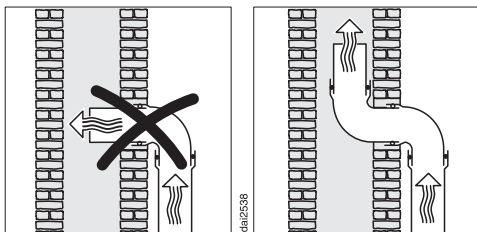

Αν ο εξερχόμενος αέρας οδηγείται σε καπνοδόχο εξαγωγής αέρα, το στόμιο εισαγωγής πρέπει να είναι στραμμένο προς την κατεύθυνση του ρεύματος.

Αν η καπνοδόχος εξαγωγής αέρα χρησιμοποιείται από περισσότερες συσκευές αερισμού, η διατομή της καπνοδόχου εξαγωγής αέρα πρέπει να είναι επαρκώς μεγάλη.

## Προστατευτικό διάφραγμα

- Χρησιμοποιείτε προστατευτικό διάφραγμα στο σύστημα εξαγωγής αέρα.

Το προστατευτικό διάφραγμα αποτρέπει την ανεπιθύμητη ανταλλαγή αέρα ανάμεσα στον χώρο εγκατάστασης και στον εξωτερικό αέρα, όταν ο απορροφητήρας είναι απενεργοποιημένος.

Αν ο εξερχόμενος αέρας οδηγείται προς τα έξω, σας συστήνουμε να εγκαταστήσετε περσίδα αεραγωγού Miele ή αγωγό διέλευσης Miele στην οροφή (πρόσθετο εξάρτημα). Τα εξαρτήματα αυτά διαθέτουν ενσωματωμένο προστατευτικό διάφραγμα.

Στην περίπτωση, κατά την οποία το σύστημα εξαγωγής αέρα δεν διαθέτει προστατευτικό διάφραγμα, ο απορροφητήρας συνοδεύεται από ένα προστατευτικό διάφραγμα.

Το προστατευτικό διάφραγμα τοποθετείται στο στόμιο εξαγωγής αέρα της τουρμπίνας.

## Νερό συμπύκνωσης

Όταν ο αγωγός εξαγωγής αέρα περνά μέσα από κρύα δωμάτια ή σοφίτες, μπορεί λόγω της διαφοράς θερμοκρασίας να σχηματιστεί νερό συμπύκνωσης στον αγωγό εξαγωγής αέρα. Προκειμένου να περιορίσετε τη διαφορά θερμοκρασίας, μονώστε τον αγωγό εξαγωγής αέρα.

Όταν ο αγωγός εξαγωγής αέρα τοποθετείται οριζόντια, πρέπει να φροντίσετε να υπάρχει κλίση τουλάχιστον 1 cm ανά μέτρο. Η κλίση αποτρέπει την είσοδο του νερού συμπύκνωσης στον απορροφητήρα.

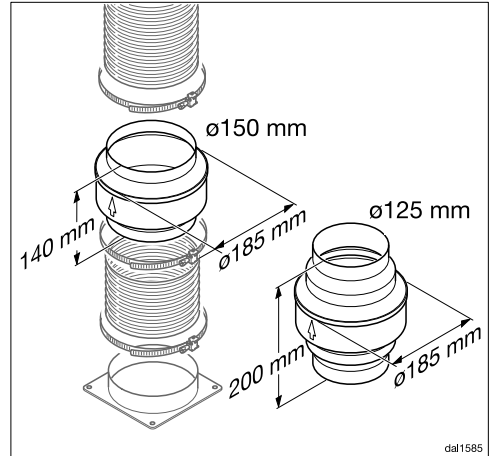

Πέρα από τη μόνωση του αγωγού εξαγωγής αέρα, συνιστούμε την εγκατάσταση μιας ατμοπαγίδας που συλλέγει το νερό συμπύκνωσης και το εξατμίζει.

Οι ατμοπαγίδες διατίθενται ως πρόσθετο εξάρτημα για αγωγούς εξαγωγής αέρα με διάμετρο 125 mm ή 150 mm.

Η ατμοπαγίδα πρέπει να τοποθετηθεί κάθετα και όσο το δυνατόν πιο κοντά πάνω από το στόμιο εξαερισμού του απορροφητήρα. Το βέλος στο περίβλημα δείχνει την κατεύθυνση εξαερισμού.

Στους απορροφητήρες με υποδοχή για σύνδεση εξωτερικής τουρμπίνας (σειρές τύπου ...EXT/EXTA), η ατμοπαγίδα είναι ενσωματωμένη στη συσκευή.

Η Miele δεν αναλαμβάνει καμία ευθύνη για δυσλειτουργίες ή ζημιές που οφείλονται σε ανεπαρκή αγωγή εξαγωγής αέρα.

# Εγκατάσταση

## Σιγαστήρας

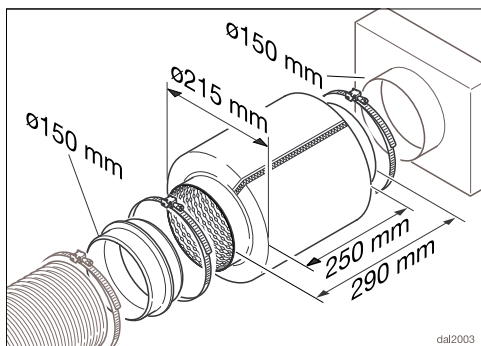

Για πρόσθετη ηχομόνωση μπορεί να τοποθετηθεί ένας σιγαστήρας στον αγωγό εξαγωγής αέρα (πρόσθετο εξάρτημα).

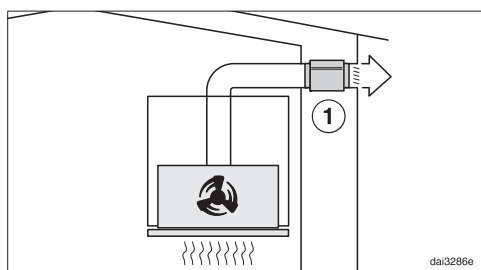

Κατά τη λειτουργία εξαγωγής του αέρα ο σιγαστήρας εξασθενίζει τόσο τους θορύβους της τουρμπίνας μεταφέροντάς τους προς τα έξω, καθώς και τους εξωτερικούς θορύβους οι οποίοι εισέρχονται μέσω του αγωγού εξαγωγής αέρα στην κουζίνα (π.χ. θορύβους από τον δρόμο). Για αυτόν τον λόγο, ο σιγαστήρας τοποθετείται όσο το δυνατόν πιο κοντά στο σημείο εξαγωγής του αέρα ①.

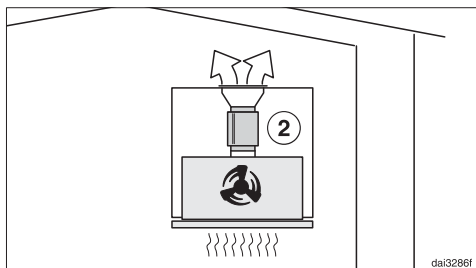

Στη λειτουργία ανακύκλωσης αέρα ο σιγαστήρας τοποθετείται ανάμεσα στο στόμιο εξαγωγής αέρα και τη σχάρα εξαερισμού ②. Ελέγξτε τον χώρο τοποθέτησης.

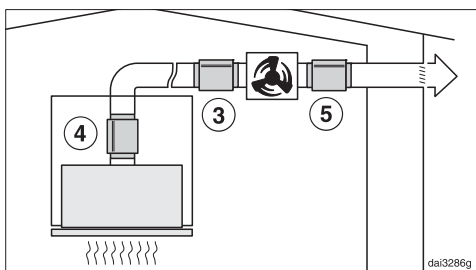

Σε περίπτωση λειτουργίας με εξωτερική τουρμπίνα ελαχιστοποιούνται οι θορύβοι της τουρμπίνας καθώς μεταφέρονται προς τα έξω και οι θορύβοι που εισέρχονται στην κουζίνα.

Όταν ο σιγαστήρας τοποθετείται μπροστά από την εξωτερική τουρμπίνα ③, περιορίζονται οι θορύβοι που εισέρχονται στην κουζίνα. Εάν ο αγωγός εξαγωγής αέρα έχει μεγάλο μήκος πρέπει ο σιγαστήρας να τοποθετείται στο στόμιο εξαγωγής αέρα του απορροφητήρα ④. Σε περίπτωση που στο σπίτι υπάρχει ήδη τοποθετημένη εξωτερική τουρμπίνα, οι θορύβοι μεταφέρονται προς τα έξω και περιορίζονται, εφόσον ο σιγαστήρας τοποθετηθεί μετά την εξωτερική τουρμπίνα ⑤.

## Ηλεκτρική σύνδεση

Ο απορροφητήρας παραδίδεται έτοιμος για σύνδεση σε πρίζα σούκο.

Εάν η πρίζα δεν είναι ελεύθερα προσβάσιμη ή έχει προβλεφθεί σταθερή σύνδεση, βεβαιωθείτε ότι στον χώρο της εγκατάστασης υπάρχει διάταξη ολοπολικής αποσύνδεσης από το δίκτυο.

 Κίνδυνος πυρκαγιάς λόγω υπερθέρμανσης.

Η λειτουργία του απορροφητήρα με πολύπριζα και μπαλαντέζες μπορεί να προκαλέσει υπερφόρτωση των καλωδίων.

Για λόγους ασφαλείας, μην χρησιμοποιείτε πολύπριζα και μπαλαντέζες.

Η ηλεκτρική σύνδεση πρέπει να έχει γίνει σύμφωνα με τις προδιαγραφές VDE 0100.

Για λόγους ασφαλείας, συνιστούμε τη χρήση ρελέ διαρροής (RCD) τύπου  στον αντίστοιχο οικιακό ασφαλειοπίνακα για την ηλεκτρική σύνδεση του απορροφητήρα.

Ένα κατεστραμμένο καλώδιο ηλεκτρικής σύνδεσης επιτρέπεται να αντικατασταθεί μόνο από ένα ειδικό καλώδιο ηλεκτρικής σύνδεσης του ίδιου τύπου (διατίθεται από το Miele Service). Για λόγους ασφαλείας, η αντικατάσταση επιτρέπεται να γίνει μόνο από εξειδικευμένο τεχνικό ή από το Miele Service.

Τα στοιχεία για την ονομαστική ισχύ και την αντίστοιχη ασφάλεια περιέχονται στις παρούσες οδηγίες χρήσης ή στην πινακίδα τύπου. Συγκρίνετε αυτά τα στοιχεία με τα δεδομένα της επιτόπιας

ηλεκτρικής σύνδεσης.

Σε περίπτωση αμφιβολίας απευθυνθείτε σε ηλεκτρολόγο.

Είναι δυνατή η προσωρινή ή μόνιμη λειτουργία σε σύστημα παροχής ηλεκτρικής ενέργειας αυτόνομο ή μη συγχρονισμένο σε δίκτυο (όπως π.χ. αυτόνομα δίκτυα, εφεδρικά συστήματα). Απαραίτητη προϋπόθεση για τη λειτουργία είναι το σύστημα τροφοδοσίας να συμμορφώνεται με τις προδιαγραφές του προτύπου EN 50160 ή συγκρίσιμων προτύπων. Τα μέτρα προστασίας που προβλέπονται στην οικιακή εγκατάσταση και σε αυτό το προϊόν της Miele πρέπει επίσης να διασφαλίζουν τη λειτουργία τους σε απομονωμένη λειτουργία ή σε λειτουργία μη συγχρονισμένη σε δίκτυο ή να αντικαθίστανται από ισοδύναμα μέτρα στην εγκατάσταση. Όπως περιγράφεται, για παράδειγμα, στην τρέχουσα έκδοση του VDE-AR-E 2510-2.

Η Miele συνιστά: Εγκαταστήστε κατάλληλες προστατευτικές διατάξεις (επιτηρητές, σταθεροποιητές τάσης, συστήματα αδιάλειπτης τροφοδότησης ισχύος κ.λπ.) στην εσωτερική ηλεκτρική σας εγκατάσταση, ώστε να προλαμβάνεται η πρόκληση ζημιών ή η εμφάνιση ανωμαλιών στη λειτουργία των συσκευών σας.

## Τεχνικά χαρακτηριστικά

Μοτέρ τουρμπίνας*	200 W
Φωτισμός εσίων	3,2 W
Συνολική τιμή σύνδεσης*	203,2 W
Τάση δικτύου, συχνότητα	AC 230 V, 50 Hz
Ασφάλεια	10 A
Μήκος καλωδίου ηλεκτρικής σύνδεσης	1,5 m
Βάρος	
DAS 2620	12 kg
DAS 2920	14 kg
DAS 2620 EXTA	9 kg
DAS 2920 EXTA	11 kg

\*Σειρά τύπου...EXTA: Η τιμή σύνδεσης εξαρτάται από τη συνδεδεμένη εξωτερική τουρμπίνα. Μήκος του ηλεκτρικού καλωδίου σύνδεσης προς την εξωτερική τουρμπίνα: 1,9 m

### Πρόσθετα εξαρτήματα για τη λειτουργία με ανακύκλωση αέρα

Για τη λειτουργία με ανακύκλωση αέρα θα χρειαστείτε τα ακόλουθα σετ εγκατάστασης:

- DUU 150 ή DUU 151
- DKFS 31-P ή DKFS 31-R (αναγεννώμενο). Τα σετ εγκατάστασης περιέχουν 2 φίλτρα οσμών και τα απαιτούμενα πλαίσια τοποθέτησης για τον αρχικό εξοπλισμό.

Όταν αγοράζετε πρόσθετα εξαρτήματα θα πρέπει να επιλέξετε τα φίλτρα οσμών DKF 31-P ή DKF 31-R (αναγεννώμενο). Οι συσκευασίες περιέχουν 2 φίλτρα οσμών.

## Τεχνικά χαρακτηριστικά για απορροφητήρες οικιακής χρήσης

σύμφωνα με κανονισμό (ΕΕ) Αρ. 65/2014 και κανονισμό (ΕΕ) Αρ. 66/2014

MIELE	
Όνομασία μοντέλου/χαρακτηριστικό μοντέλου	DAS 2620
Ετήσια κατανάλωση ρεύματος (AEC <sub>απορροφητήρα</sub> )	41,7 kWh/έτος
Ενεργειακή κλάση	A
Δείκτης ενεργειακής απόδοσης (EEI <sub>απορροφητήρα</sub> )	50,2
Υδροδυναμική απόδοση (FDE <sub>απορροφητήρα</sub> )	30,6
Κλάση για την υδροδυναμική απόδοση	
A (ανώτατη απόδοση) έως G (κατώτατη απόδοση)	A
Απόδοση φωτισμού (LE <sub>απορροφητήρα</sub> )	96,9 lx/W
Ενεργειακή κλάση φωτισμού	
A (ανώτατη απόδοση) έως G (κατώτατη απόδοση)	A
Βαθμός λιποδιαχωρισμού	95,6%
Τάξη για τον βαθμό λιποδιαχωρισμού	
A (ανώτατη απόδοση) έως G (κατώτατη απόδοση)	A
Μετρημένος όγκος ρεύματος αέρα στο βέλτιστο σημείο	312,6 m <sup>3</sup> /h
Ρεύμα αέρα (ελάχιστη ταχύτητα)	198 m <sup>3</sup> /h
Ρεύμα αέρα (μέγιστη ταχύτητα)	413 m <sup>3</sup> /h
Ρεύμα αέρα (εντατική βαθμίδα ή γρήγορη βαθμίδα)	559 m <sup>3</sup> /h
Μέγιστο ρεύμα αέρα (Q <sub>max</sub> )	559 m <sup>3</sup> /h
Μετρημένη πίεση αέρα στο βέλτιστο σημείο	422 Pa
Εκπομπές ήχου A αποτίμησης (ελάχιστη ταχύτητα)	47 dB
Εκπομπές ήχου A αποτίμησης (μέγιστη ταχύτητα)	61 dB
Εκπομπές ήχου A αποτίμησης (εντατική ή γρήγορη βαθμίδα)	68 dB
Μετρημένη ηλεκτρική ισχύς εισόδου στο βέλτιστο σημείο	119,9 W
Κατανάλωση ενέργειας σε κατάσταση εκτός λειτουργίας (P <sub>o</sub> )	W
Κατανάλωση ενέργειας σε κατάσταση ετοιμότητας (P <sub>s</sub> )	0,25 W
Ονομαστική ισχύς συστήματος φωτισμού	3,2 W
Μέση ισχύς φωτισμού του συστήματος φωτισμού στην επιφάνεια εστιών	310 lx
Παράγοντας παράτασης χρόνου λειτουργίας	0,9

# Τεχνικά χαρακτηριστικά

## Τεχνικά χαρακτηριστικά για απορροφητήρες οικιακής χρήσης

σύμφωνα με κανονισμό (ΕΕ) Αρ. 65/2014 και κανονισμό (ΕΕ) Αρ. 66/2014

MIELE	
<b>Όνομασία μοντέλου/χαρακτηριστικό μοντέλου</b>	DAS 2920
Ετήσια κατανάλωση ρεύματος (AEC <sub>απορροφητήρα</sub> )	42,0 kWh/έτος
Ενεργειακή κλάση	A
Δείκτης ενεργειακής απόδοσης (EEI <sub>απορροφητήρα</sub> )	50,4
Υδροδυναμική απόδοση (FDE <sub>απορροφητήρα</sub> )	30,6
Κλάση για την υδροδυναμική απόδοση	
A (ανώτατη απόδοση) έως G (κατώτατη απόδοση)	A
Απόδοση φωτισμού (LE <sub>απορροφητήρα</sub> )	85,9 lx/W
Ενεργειακή κλάση φωτισμού	
A (ανώτατη απόδοση) έως G (κατώτατη απόδοση)	A
Βαθμός λιποδιαχωρισμού	95,2%
Τάξη για τον βαθμό λιποδιαχωρισμού	
A (ανώτατη απόδοση) έως G (κατώτατη απόδοση)	A
Μετρημένος όγκος ρεύματος αέρα στο βέλτιστο σημείο	311,4 m <sup>3</sup> /h
Ρεύμα αέρα (ελάχιστη ταχύτητα)	204 m <sup>3</sup> /h
Ρεύμα αέρα (μέγιστη ταχύτητα)	420 m <sup>3</sup> /h
Ρεύμα αέρα (εντατική βαθμίδα ή γρήγορη βαθμίδα)	561 m <sup>3</sup> /h
Μέγιστο ρεύμα αέρα (Q <sub>max</sub> )	561 m <sup>3</sup> /h
Μετρημένη πίεση αέρα στο βέλτιστο σημείο	427 Pa
Εκπομπές ήχου A αποτίμησης (ελάχιστη ταχύτητα)	47 dB
Εκπομπές ήχου A αποτίμησης (μέγιστη ταχύτητα)	61 dB
Εκπομπές ήχου A αποτίμησης (εντατική ή γρήγορη βαθμίδα)	69 dB
Μετρημένη ηλεκτρική ισχύς εισόδου στο βέλτιστο σημείο	120,7 W
Κατανάλωση ενέργειας σε κατάσταση εκτός λειτουργίας (P <sub>o</sub> )	W
Κατανάλωση ενέργειας σε κατάσταση ετοιμότητας (P <sub>s</sub> )	0,25 W
Όνομαστική ισχύς συστήματος φωτισμού	3,2 W
Μέση ισχύς φωτισμού του συστήματος φωτισμού στην επιφάνεια εστιών	275 lx
Παράγοντας παράτασης χρόνου λειτουργίας	0,9



## Τεχνικά χαρακτηριστικά για απορροφητήρες οικιακής χρήσης σύμφωνα με κανονισμό (ΕΕ) Αρ. 65/2014 και κανονισμό (ΕΕ) Αρ. 66/2014

<b>MIELE</b>	
<b>Όνομασία μοντέλου/χαρακτηριστικό μοντέλου</b>	<b>DAS 2620 EXTA</b>
Ετήσια κατανάλωση ρεύματος (AEC <sub>απορροφητήρα</sub> )	109,5 kWh/έτος
Ενεργειακή κλάση	C
Δείκτης ενεργειακής απόδοσης (EEI <sub>απορροφητήρα</sub> )	77,5
Υδροδυναμική απόδοση (FDE <sub>απορροφητήρα</sub> )	19,9
Κλάση για την υδροδυναμική απόδοση	
A (ανώτατη απόδοση) έως G (κατώτατη απόδοση)	C
Απόδοση φωτισμού (LE <sub>απορροφητήρα</sub> )	96,9 lx/W
Ενεργειακή κλάση φωτισμού	
A (ανώτατη απόδοση) έως G (κατώτατη απόδοση)	A
Βαθμός λιποδιαχωρισμού	95,6%
Τάξη για τον βαθμό λιποδιαχωρισμού	
A (ανώτατη απόδοση) έως G (κατώτατη απόδοση)	A
Μετρημένος όγκος ρεύματος αέρα στο βέλτιστο σημείο	431,9 m <sup>3</sup> /h
Ρεύμα αέρα (ελάχιστη ταχύτητα)	325 m <sup>3</sup> /h
Ρεύμα αέρα (μέγιστη ταχύτητα)	590 m <sup>3</sup> /h
Ρεύμα αέρα (εντατική βαθμίδα ή γρήγορη βαθμίδα)	729 m <sup>3</sup> /h
Μέγιστο ρεύμα αέρα (Q <sub>max</sub> )	729 m <sup>3</sup> /h
Μετρημένη πίεση αέρα στο βέλτιστο σημείο	375 Pa
Εκπομπές ήχου A αποτίμησης (ελάχιστη ταχύτητα)	48 dB
Εκπομπές ήχου A αποτίμησης (μέγιστη ταχύτητα)	63 dB
Εκπομπές ήχου A αποτίμησης (εντατική ή γρήγορη βαθμίδα)	69 dB
Μετρημένη ηλεκτρική ισχύς εισόδου στο βέλτιστο σημείο	225,9 W
Κατανάλωση ενέργειας σε κατάσταση εκτός λειτουργίας (P <sub>o</sub> )	W
Κατανάλωση ενέργειας σε κατάσταση ετοιμότητας (P <sub>s</sub> )	0,25 W
Ονομαστική ισχύς συστήματος φωτισμού	3,2 W
Μέση ισχύς φωτισμού του συστήματος φωτισμού στην επιφάνεια εστιών	310 lx
Παράγοντας παράτασης χρόνου λειτουργίας	1,3

Οι τιμές έχουν υπολογιστεί σε συνδυασμό με τη χρήση εξωτερικής τουρμπίνας Miele ABLG 202.

# Τεχνικά χαρακτηριστικά

## Τεχνικά χαρακτηριστικά για απορροφητήρες οικιακής χρήσης

σύμφωνα με κανονισμό (ΕΕ) Αρ. 65/2014 και κανονισμό (ΕΕ) Αρ. 66/2014

MIELE	
<b>Όνομασία μοντέλου/χαρακτηριστικό μοντέλου</b>	DAS 2920 EXTA
Ετήσια κατανάλωση ρεύματος (AEC <sub>απορροφητήρα</sub> )	109,5 kWh/έτος
Ενεργειακή κλάση	C
Δείκτης ενεργειακής απόδοσης (EEI <sub>απορροφητήρα</sub> )	77,5
Υδροδυναμική απόδοση (FDE <sub>απορροφητήρα</sub> )	19,9
Κλάση για την υδροδυναμική απόδοση	
A (ανώτατη απόδοση) έως G (κατώτατη απόδοση)	C
Απόδοση φωτισμού (LE <sub>απορροφητήρα</sub> )	85,9 lx/W
Ενεργειακή κλάση φωτισμού	
A (ανώτατη απόδοση) έως G (κατώτατη απόδοση)	A
Βαθμός λιποδιαχωρισμού	95,2%
Τάξη για τον βαθμό λιποδιαχωρισμού	
A (ανώτατη απόδοση) έως G (κατώτατη απόδοση)	A
Μετρημένος όγκος ρεύματος αέρα στο βέλτιστο σημείο	431,9 m <sup>3</sup> /h
Ρεύμα αέρα (ελάχιστη ταχύτητα)	325 m <sup>3</sup> /h
Ρεύμα αέρα (μέγιστη ταχύτητα)	590 m <sup>3</sup> /h
Ρεύμα αέρα (εντατική βαθμίδα ή γρήγορη βαθμίδα)	729 m <sup>3</sup> /h
Μέγιστο ρεύμα αέρα (Q <sub>max</sub> )	729 m <sup>3</sup> /h
Μετρημένη πίεση αέρα στο βέλτιστο σημείο	375 Pa
Εκπομπές ήχου A αποτίμησης (ελάχιστη ταχύτητα)	48 dB
Εκπομπές ήχου A αποτίμησης (μέγιστη ταχύτητα)	63 dB
Εκπομπές ήχου A αποτίμησης (εντατική ή γρήγορη βαθμίδα)	69 dB
Μετρημένη ηλεκτρική ισχύς εισόδου στο βέλτιστο σημείο	225,9 W
Κατανάλωση ενέργειας σε κατάσταση εκτός λειτουργίας (P <sub>o</sub> )	W
Κατανάλωση ενέργειας σε κατάσταση ετοιμότητας (P <sub>s</sub> )	0,25 W
Όνομαστική ισχύς συστήματος φωτισμού	3,2 W
Μέση ισχύς φωτισμού του συστήματος φωτισμού στην επιφάνεια εστιών	275 lx
Παράγοντας παράτασης χρόνου λειτουργίας	1,3

Οι τιμές έχουν υπολογιστεί σε συνδυασμό με τη χρήση εξωτερικής τουρμπίνας Miele ABLG 202.

## ΟΙΚΙΑΚΕΣ ΣΥΣΚΕΥΕΣ

Πλυντήρια-στεγνωτήρια-σιδερωτήρια ρούχων, ηλεκτρικές σκούπες, πλυντήρια πιάτων, ψυγεία, οριζόντιοι καταψύκτες, συντηρητές κρασιών, κουζίνες, εστίες ηλεκτρικές ή αερίου, απορροφητήρες κουζίνας, φούρνοι μικροκυμάτων, φούρνοι ατμού, καφετιέρες.

## ΕΠΙΠΛΑ ΚΟΥΖΙΝΑΣ

Συγκροτήματα επίπλων κουζίνας  
και όλοι οι τύποι εντοιχιζόμενων ηλεκτρικών συσκευών.

## ΕΠΑΓΓΕΛΜΑΤΙΚΕΣ ΣΥΣΚΕΥΕΣ

Επαγγελματική φροντίδα ιματισμού: πλυντήρια-στεγνωτήρια-σιδερωτήρια. Πλυντήρια πιάτων, πλυντήρια ποτηριών, ειδικά πλυντήρια για καθαρισμό και απολύμανση ιατροτεχνολογικών προϊόντων και σκευών εργαστηρίων.

ΑΘΗΝΑ  
ΚΕΝΤΡΙΚΑ ΓΡΑΦΕΙΑ – ΕΚΘΕΣΗ  
Λεωφόρος Κηφισίας 69  
15124 Μαρούσι

**801 222 4444** (αστική χρέωση πανελλαδικά)

**210 679 4444** (από κινητό)

Fax: (+30) 210 679 4409

e-mail: [miele@miele.gr](mailto:miele@miele.gr)

[www.miele.gr](http://www.miele.gr)

Υποκ/μα Κύπρου:  
MIELE GALLERY  
Λεωφ. Γρίβα Διγενή 46  
1080 Λευκωσία

**Τηλ.: (+357) 22 451 999**

**Service: 8000 2 999** (χωρίς χρέωση)

Fax: (+357) 22 451 909

Miele & Cie. KG  
Carl-Miele-Straße 29  
33332 Gütersloh  
Germany

DAS 2620, DAS 2920, DAS 2620 EXTA, DAS 2920 EXTA