

DOS G 80

de	Montageanweisung DOS-Modul
en	Installation instructions Dispensing module
es	Instrucciones de montaje Módulo DOS
fr	Notice de montage Module DOS
it	Istruzioni di montaggio Modulo DOS
ru	Инструкция по монтажу Модуль дозирования

de 4
en 15
es 26
fr 37
it 48
ru 59

Gerätebeschreibung	4
Ihr Beitrag zum Umweltschutz	7
Entsorgung der Transportverpackung	7
Entsorgung des Altgerätes	7
Montage	8
Schematische Anordnung des DOS-Modul	8
Montage des DOS-Modul	8
Hängende Montage:.....	8
Liegende Montage:	8
Unterbringung im Seitenschrank:.....	9
Anschluss	10
Anschluss der DOS-Module.....	10
DOS G 80 mit Schlauchadapter	10
DOS G 80 ProfiLine mit Schlauchadapter und Dosierstutzen	10
Zugentlastung für Dosierschläuche.....	11
Anschluss der Dosierschläuche	11
Wartung	12
Technische Daten	13

de - Gerätebeschreibung

Das DOS-Modul ist ein externes Dosiersystem das nur für den Anschluss an Miele Reinigungsautomaten bestimmt ist. Es dosiert in den entsprechenden Programmabschnitten automatisch flüssige Prozesschemikalien wie Reinigungs- oder Klarspülmittel. Dadurch entfällt das Füllen der Dosierbehälter in der Tür des Reinigungsautomaten sofern diese vorhanden sind. Es können je nach Maschinenausstattung bis zu zwei externe Dosiersysteme angeschlossen werden.

Geeignete Prozesschemie finden Sie im Miele Professional Produktsortiment.

DOS-Module können auch nachträglich montiert und angeschlossen werden.

Das DOS-Modul ist ausschließlich für den stationären Gebrauch in Innenräumen bestimmt.

 **Gefährdung durch Umbauten oder Veränderung**
Beachten Sie dass das DOS-Modul ausschließlich für den in der Montageanweisung genannten Verwendungszweck zugelassen ist. Jegliche andere Verwendung, Umbauten und Veränderungen sind unzulässig und möglicherweise gefährlich.
Miele haftet nicht für Schäden, die durch bestimmungswidrige Verwendung oder falsche Bedienung verursacht werden.

Der Miele-Kundendienst oder autorisierte Fachkräfte übernehmen die erste Inbetriebnahme und weist Sie als Bedienpersonal ein.

Beachten Sie die Gebrauchsanweisung des Reinigungsautomaten und dabei insbesondere die Sicherheits- und Warnhinweise im Umgang mit Prozesschemikalien.

 **Schäden durch nichtbeachten der Montageanweisung.**
Lesen Sie die Montageanweisung aufmerksam durch, bevor Sie das DOS-Modul montieren.
Dadurch schützen Sie sich und vermeiden Schäden am DOS-Modul.
Bewahren Sie die Montageanweisung sorgfältig auf.

Einsatzgebiete DOS Module

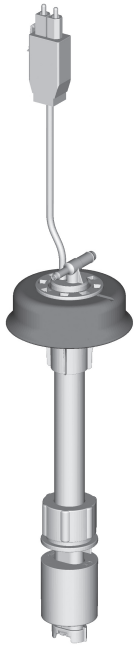

Die jeweiligen DOS-Module sind für die folgenden Gewerbebeschirrspüler und Reinigungsautomaten geeignet:

DOS G 80 flex / DOS G 80/1 flex

- | | | |
|--------------|-------------|-----------|
| - PG 8055 | - PG 8060 | - PG 8096 |
| - PG 8056 | - PG 8061 | - PG 8099 |
| - PG 8057 TD | - PG 8063 | - PG 8504 |
| - PG 8058 | - PG 8067 * | - PG 8583 |
| - PG 8059 | - G 8066 * | - PG 8593 |

* Verwenden Sie beim Anschluss an diese Gewerbebeschirrspüler den beiliegenden Schlauchadapter und verdoppeln Sie die Dosierkonzentration.

DOS G 80 ProfiLine flex

- | | | |
|------------------|------------------|------------------|
| - PG 8080 * | - PG 8130 * | - PFD 101 * |
| - PG 8081i * | - PG 8131i * | - PFD 102i * |
| - PG 8082 SCi * | - PG 8132 SCi * | - PFD 103 SCi * |
| - PG 8083 SCVi * | - PG 8133 SCVi * | - PFD 104 SCVi * |

* Verwenden Sie beim Anschluss an diese Gewerbebeschirrspüler den beiliegenden Schlauchadapter und rüsten Sie den Dosierstutzen nach.

Zusätzlich müssen Sie bei den Gewerbebeschirrspülern PG 8080, PG 8081i, PG 8082 SCi und PG 8083 SCVi die Dosierkonzentration verdoppeln.

DOS G 80 / 72

- PG 8172

de - Gerätebeschreibung

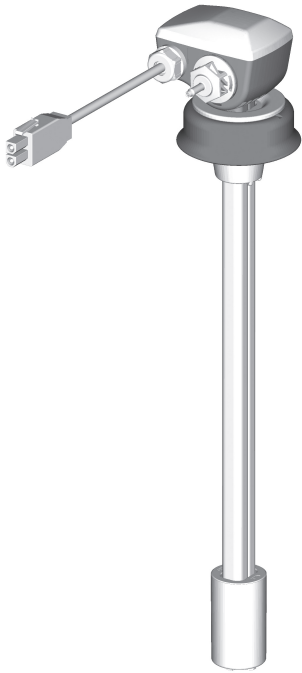

DOS G 80 comfort / DOS G 80 comfort+ / DOS G 80/1 comfort

- PFD 400
- PFD 401
- PFD 402
- PFD 404
- PFD 405
- PFD 407
- PFD 408

Die DOS G 80 flex Lanzen sind auch für die PFD 40x einsetzbar, allerdings mit einer Funktionsreduzierung auf die Leerstandserkennung.

Am DOS-Modul angebrachte Symbole



Fließrichtung der Prozesschemikalien

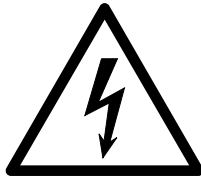

Achtung:
Gefahr durch elektrischen Schlag!



Achtung:
Begleitende Dokumente beachten!

Entsorgung der Transportverpackung

Die Verpackung schützt vor Transportschäden. Die Verpackungsmaterialien sind nach umweltverträglichen und entsorgungstechnischen Gesichtspunkten ausgewählt und deshalb recycelbar.

Das Rückführen der Verpackung in den Materialkreislauf spart Rohstoffe und verringert das Abfallaufkommen. Ihr Fachhändler nimmt die Verpackung zurück.

Entsorgung des Altgerätes

Elektrische und elektronische Altgeräte enthalten vielfach noch wertvolle Materialien. Sie enthalten aber auch schädliche Stoffe, die für ihre Funktion und Sicherheit notwendig waren. Im Restmüll oder bei falscher Behandlung können diese der menschlichen Gesundheit und der Umwelt schaden. Geben Sie Ihr Altgerät deshalb auf keinen Fall in den Restmüll.



Nutzen Sie stattdessen die an Ihrem Wohnort eingerichtete Sammelstelle zur Rückgabe und Verwertung elektrischer und elektronischer Altgeräte. Informieren Sie sich gegebenenfalls bei Ihrem Händler.

Sorgen Sie dafür, dass Ihr Altgerät bis zum Abtransport kindersicher aufbewahrt wird.

Schematische Anordnung des DOS-Modul

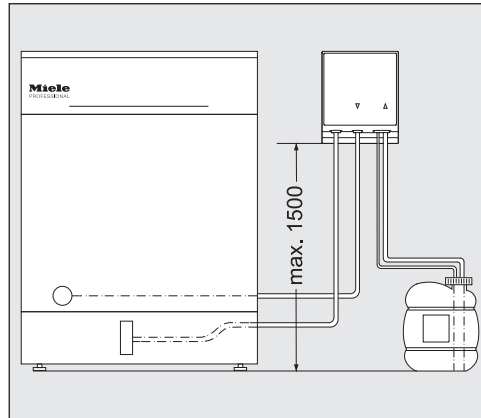

⚠ Dosierprobleme durch falsche Aufstellung des Kanisters. Der Behälter darf nicht auf dem Reinigungsautomaten oder oberhalb des Automaten abgestellt werden. Achten Sie darauf, dass der Dosierschlauch nicht abknickt oder eingeklemmt wird. Stellen Sie den Behälter neben dem Reinigungsautomaten auf den Fußboden oder einen benachbarten Schrank.

Montage des DOS-Modul

Für die Montage liegen dem DOS-Modul zwei Linsenschrauben (4,2 x 25 mm) und zwei Dübel (6 mm) bei.

- Wählen Sie für das DOS-Modul einen gut zugänglichen Ort z. B. an der Wand oder im Schrank.

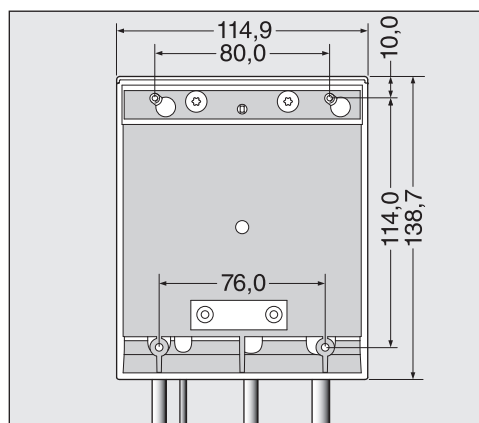

Hängende Montage:

- Befestigen Sie mit Hilfe der Skizze die Schrauben im richtigen Abstand (80,0 mm) und hängen Sie das DOS-Modul an den dafür vorgesehenen Laschen auf.

Liegende Montage:

Zur Fixierung des DOS-Modul z. B. auf einer dünnen Trägerplatte oder Blech, sind im unteren Bereich des DOS-Modul zwei Aufnahmen (76,0 mm) für Schrauben mit einem Durchmesser von 3,9 mm (nicht im Lieferumfang enthalten) angebracht.

- Bohren Sie zwei Durchgangslöcher in die Trägerplatte und schrauben Sie das DOS-Modul von unten fest.

Unterbringung im Seitenschrank: Bei der Verwendung von mehreren DOS-Modulen, oder wenn das DOS-Modul zusammen mit den Behälter der Prozesschemie untergebracht werden soll, ist bei Miele ein passender Seitenschrank erhältlich.

Achten Sie bei der Montage auf eine knickfreie Schlauchverlegung.

Anschluss der DOS-Module

Beachten Sie, dass die DOS-Module sowie dem beiliegenden Zubehör nur vom Miele Kundendienst oder autorisierten Fachkräften montiert und in Betrieb genommen werden dürfen.

Das DOS G 80 kann standardmäßig an die unter „Einsatzgebiete DOS-Module“ genannten Gewerbegeschirrspüler und Reinigungsautomaten angeschlossen werden.

Zum Anschluss an die mit einem * gekennzeichneten Gewerbegeschirrspüler, muss das nachfolgende Zubehör, welches den jeweiligen DOS-Modul beiliegt, verwendet werden.

DOS G 80 mit Schlauchadapter

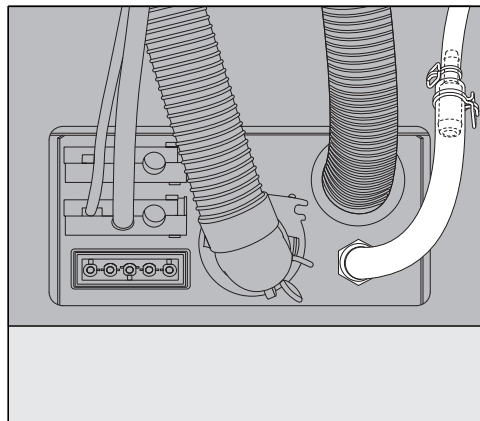

Der Schlauchadapter, zum Anschluss an den Dosierstutzen mit größerem Durchmesser, liegt dem DOS-Modul G 80 bei und muss bei den Gewerbegeschirrspüler G 8066 und PG 8067 verwendet werden.

Der Durchmesser des Dosierschlauches wird mit Hilfe des Adapters auf den Durchmesser des Anschlusses vergrößert.

DOS G 80 ProfiLine mit Schlauchadapter und Dosierstutzen

Zusätzlich zum Schlauchadapter liegt dem DOS-Modul G 80 ProfiLine der Dosierstutzen bei und muss bei den ProfiLine Gewerbegeschirrspüler verwendet werden.

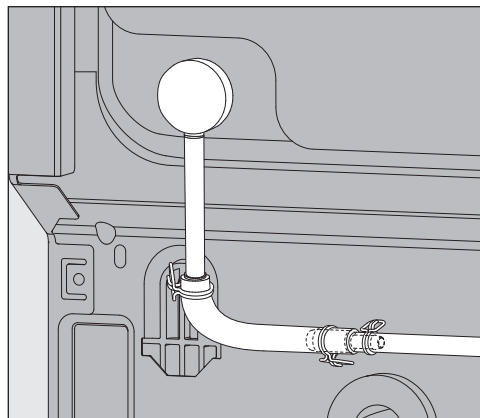

- Entfernen Sie den Blindstopfen und rüsten Sie den Dosierstutzen nach.

Der Dosierstutzen wird gegebenenfalls von der Rückwand des Gewerbegeschirrspülers verdeckt.

- Schrauben Sie die Rückwand ab und klinken Sie den Bereich des Dosierstutzens aus.

Bei Einstellung der Dosiermenge unbedingt beachten:

Für die Reinigerdosierung muss die Dosierkonzentration der Geräte PG 8080, PG 8081i, PG 8082 SCi und PG 8083 SCVi in der Steuerung verdoppelt werden.

Beachten Sie die Angaben zur Einstellung der Dosierkonzentration in der Gebrauchsanweisung.

Zugentlastung für Dosierschläuche

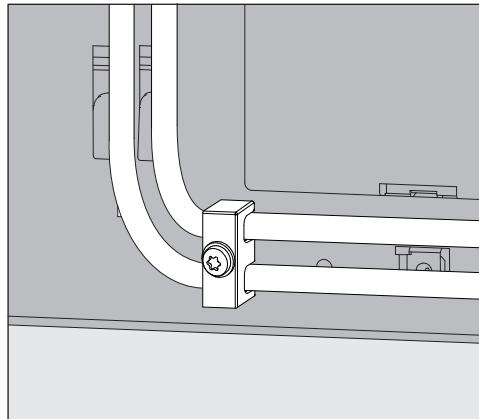

Die den DOS-Modulen beiliegende Zugentlastung für die Dosierschläuche wird rechts unten auf der Rückseite des Reinigungsautomaten angebracht und verhindert ein Lösen der Schläuche von den Dosierstutzen.

Anschluss der Dosierschläuche

Das DOS-Modul wird im Werk auf seine Funktionsfähigkeit geprüft. Rückstände des ungefährlichen Testmediums sind eine Folge dieser Prüfung und kein Hinweis auf eine vorangegangene Benutzung.

- Ziehen Sie die Schutzkappe von dem freien Schlauchende und die Schutzfolie von der Sauglanze ab.
- Verbinden Sie den Schlauch mit dem Dosierstutzen am Reinigungsautomaten.
- Schließen Sie die Stromversorgung an.

Die Anschlüsse für die Dosierschläuche befinden sich an der Rückwand des Reinigungsautomaten. Die Beschreibung zu den Anschlüssen finden Sie in der Gebrauchsanweisung des Reinigungsautomaten.

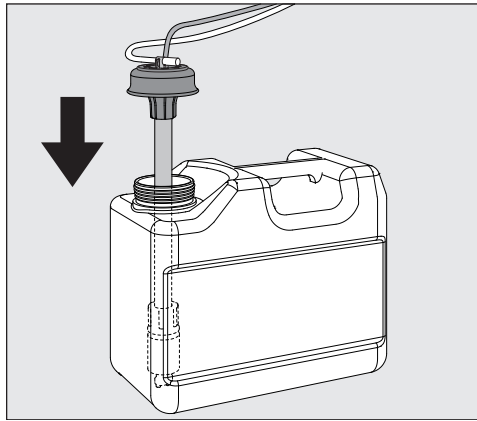

- Füllen oder tauschen Sie den Behälter, setzen Sie die Dosierlanze ein und drücken Sie den Verschlussdeckel bis zum Einrasten herunter.
- Passen Sie die Dosierlanze durch Verschieben an die Containergröße an, bis sie den Kanisterboden erreicht hat.

Beachten Sie die Angaben zur Entlüftung des Dosiersystems und das Einstellen der Dosiermenge in der Gebrauchsanweisung.

Farbliche Kennzeichnung der Dosierschläuche

Um eine Unterscheidung beim Anschluss von mehreren Dosiermodulen vorzunehmen, müssen die Dosierschläuche mit den beiliegenden farbigen Klebetiketten versehen werden.

- Kleben Sie das Farbetikett in die Nähe der Sauglanze und die gleiche Farbe kurz vor dem freien Schlauchende um eine eindeutige Zuordnung zu ermöglichen.

Anschluss der Stromversorgung

Die Anschlüsse für die Stromversorgung befinden sich an der Rückwand des Reinigungsautomaten (Die Beschreibung zu den Anschlüssen finden Sie in der Gebrauchsanweisung des Reinigungsautomaten).

- Schließen Sie die Stromversorgung an.

DOS G 80 / 72

Das DOS G 80 / 72 wird ohne Stecker ausgeliefert und ist für den direkten Anschluss an den Haubenspüler PG 8172 bestimmt.

Wartung

Die Wartung des Dosiersystems erfolgt im Rahmen der Wartung des Reinigungsautomaten durch den Miele Kundendienst.

de - Technische Daten

Höhe	138,7 mm	
Breite	114,9 mm	
Tiefe	114,2 mm	
Gewicht (netto)	1,5 kg (inkl. Lanze, Schlauch und Kabel)	
Anschlussbedingungen	Versorgung über Reinigungsautomat	
Spannung, Anschlusswert, Absicherung über Hausanschluss	200 - 230 V 50 Hz 12 W 16 A	200 - 240 V 60 Hz 10 W 16 A
Förderleistung (Nennleistung)	55 ml/min	
Umgebungstemperatur	5 °C bis 40 °C	
Relative Luftfeuchte maximal linear abnehmend bis	80 % für Temperaturen bis 31 °C 50 % für Temperaturen bis 40 °C	
Höhe Aufstellungsort	2.000 m	
Verschmutzungsgrad	2	
Schutzart (nach DIN EN 60529)	IP21	
Überspannungskategorie (nach IEC 60664)	II	
Spannungsschwankungen	+/- 10 %	
Prüfzeichen	VDE, EMV Funkschutz, CSA	
CE-Kennzeichnung	2014/35/EG Niederspannungsrichtlinie	
Herstelleradresse	Miele & Cie. KG, Carl-Miele-Straße 29, 33332 Gütersloh, Germany	

en - Contents

Product description	15
Caring for the environment	18
Disposal of the packing material	18
Disposing of your old machine.....	18
Installation	19
Schematic diagram showing the dispensing module	19
Fitting the dispensing module	19
Wallmounting:.....	19
Surfacemounting:	19
Installation inside an adjacent cabinet:	20
Connection	21
Connecting the dispensing modules.....	21
DOS G 80 with hose adapter	21
DOS G 80 ProfiLine with hose adapter and dispenser connection	21
Strain relief for dispensing hoses	22
Connecting the dispensing hoses	22
Maintenance.....	23
Technical data	24

The dispensing module is an external dispensing system that is intended solely for connection to Miele cleaning machines. It dispenses liquid process chemicals (detergent or rinsing agent, for example) automatically at the appropriate stage of a programme. The dispensing module does away with the need to fill the dispenser containers in the door of the machine (if there are any). Up to two external dispensing systems can be connected depending on the type of machine.

Suitable process chemicals are available from Miele Professional.

Dispensing modules can be retrofitted and connected if required.

This dispensing module is intended for stationary, indoor use only.

 Risk posed by conversions or modifications

Please note that the dispensing module must only be used for applications described in these installation instructions.

Alterations or conversion of the dispensing module, or using it for purposes other than those for which it was intended, are not permitted and could be dangerous.

Miele cannot be held liable for damage caused by improper or incorrect use or operation.

Initial commissioning will be undertaken by the Miele Customer Service Department or authorised technicians, who will provide you with operating instructions.

Please follow the operating instructions for your cleaning machine and pay particular attention to warning and safety instructions when using and handling process chemicals.

 Damage caused by noncompliance with the fitting instructions. Please read these fitting instructions carefully before fitting the dispensing module.

This prevents both personal injury and damage to the dispensing module.

Keep these fitting instructions in a safe place.

en - Product description

Areas of application for dispensing modules

Dispensing modules are suitable for use with the following commercial dishwashers and cleaning machines:

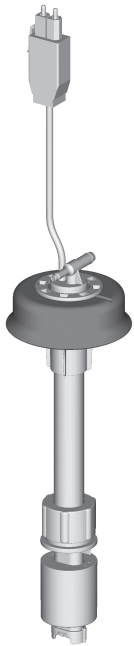

DOS G 80 flex / DOS G 80/1 flex

- | | | |
|--------------|-------------|-----------|
| – PG 8055 | – PG 8060 | – PG 8096 |
| – PG 8056 | – PG 8061 | – PG 8099 |
| – PG 8057 TD | – PG 8063 | – PG 8504 |
| – PG 8058 | – PG 8067 * | – PG 8583 |
| – PG 8059 | – G 8066 * | – PG 8593 |

* When connecting the dispensing module to these commercial dishwashers please use the hose adapter supplied and double the dispensing concentration.

DOS G 80 ProfiLine Flex

- | | | |
|------------------|------------------|------------------|
| – PG 8080 * | – PG 8130 * | – PFD 101 * |
| – PG 8081i * | – PG 8131i * | – PFD 102i * |
| – PG 8082 SCi * | – PG 8132 SCi * | – PFD 103 SCi * |
| – PG 8083 SCVi * | – PG 8133 SCVi * | – PFD 104 SCVi * |

* When connecting the dispensing module to these commercial dishwashers please use the hose adapter supplied and fit the dispenser connection.

For PG 8080, PG 8081i, PG 8082 SCi and PG 8083 SCVi commercial dishwashers, it is also necessary to double the dispensing concentration.

DOS G 80/72

- PG 8172

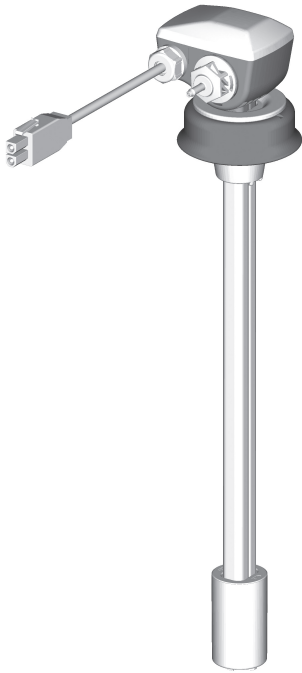

**DOS G 80 comfort / DOS G 80 comfort+ /
DOS G 80/1 comfort**

- PFD 400
- PFD 401
- PFD 402
- PFD 404
- PFD 405
- PFD 407
- PFD 408

DOS G 80 flex suction lances can also be used for the PFD 40x, but with a reduced functional scope which includes level detection only.

**Symbols on the
DOS module**



Flow direction of process chemicals

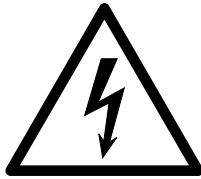

Warning:
Danger of electric shock!



Warning:
Read accompanying documentation!

Disposal of the packing material

The packaging is designed to protect against transportation damage. The packaging materials used are selected from materials which are environmentally friendly for disposal and should be recycled.

Recycling the packaging reduces the use of raw materials in the manufacturing process and also reduces the amount of waste in landfill sites.

Disposing of your old machine

Electrical and electronic machines often contain valuable materials. They also contain materials which, if handled or disposed of incorrectly, could be potentially hazardous to human health and to the environment. They are, however, essential for the correct functioning of your machine. Please do not therefore dispose of it with your household waste.



Please dispose of it at your local community waste collection / recycling centre or contact your dealer for advice.

Ensure that it presents no danger to children while being stored for disposal.

Schematic diagram showing the dispensing module

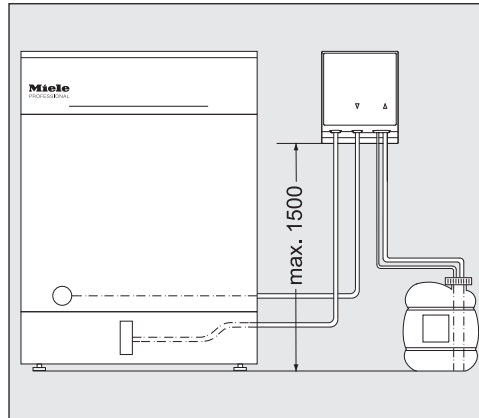

⚠ Dispensing problems caused by fitting the canister incorrectly. The container must not be placed on top of or above the cleaning machine. Make sure that the dispensing hose is not kinked or trapped.

Place the canister on the floor next to the cleaning machine or inside an adjacent cabinet.

Fitting the dispensing module

The dispensing module is supplied with two screws (4.2 x 25 mm) and two plugs (6 mm) for fitting.

- Select a suitably accessible position, e.g. on an adjacent wall or inside a cabinet, for fitting the dispensing module.

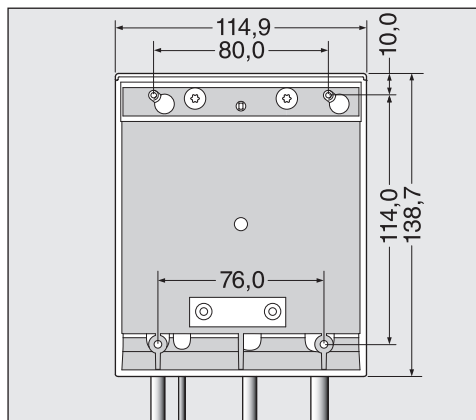

Wall mounting:

- Using the drawing as a guide, fit the screws the correct distance apart (80.0 mm) and suspend the dispensing module from these.

Surface mounting:

Two slots 76.0 mm apart are provided at the bottom of the dispensing module for fixing the module to a thin carrier or plate. Screws 3.9 mm in diameter (not supplied) are required to secure the module.

- Drill two holes through the plate and screw the dispensing module firmly in place from underneath.

en - Installation

**Installation inside
an adjacent cabinet:**

If more than one dispensing module is being used, or if the liquid agent canisters are to be stored with the module, a suitable cabinet is available from Miele.

Make sure hoses are laid without kinks.

Connecting the dispensing modules

Please note that all dispensing modules and accessories supplied with them must only be fitted and commissioned by the Miele Customer Service Department or authorised service technicians.

The DOS G 80 module can be connected as standard to the washer-disinfectors and commercial dishwashers listed under “Areas of application for dispensing modules”.

The following accessories, which are supplied with the relevant dispensing module, must be used for connection to commercial dishwashers marked with an asterisk *.

DOS G 80 with hose adapter

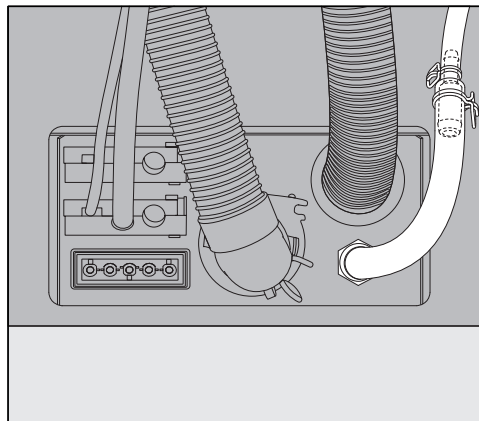

The hose adapter for dispenser connections with larger diameters is supplied with the DOS G 80 and must be used with G 8066 and PG 8067 commercial dishwashers.

Using the adapter increases the diameter of the dispensing hose to match the diameter of the connection.

DOS G 80 ProfiLine with hose adapter and dispenser connection

The dispenser connection and the hose adapter are supplied with the DOS G 80 ProfiLine and must be used with ProfiLine commercial dishwashers.

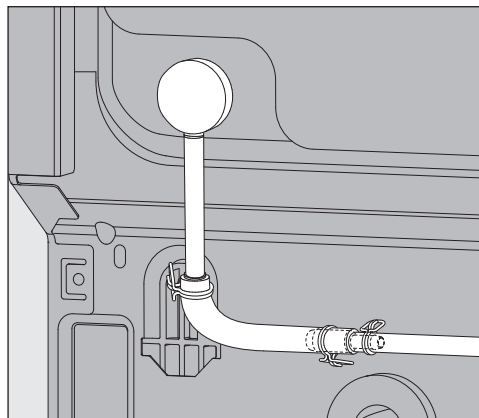

- Remove the blind stopper and fit the dispenser connection.

The dispenser connection may be hidden behind the back panel of the commercial dishwasher.

en - Connection

- Unscrew the back panel and disengage the area around the dispenser connection.

When setting the dosage please note:

For cleaning agent dosage the dispensing concentration must be doubled in the controls for PG 8080, PG 8081i, PG 8082 SCi and PG 8083 SCVi machines.

See the specifications for setting the dispensing concentration in the operating instructions.

Strain relief for dispensing hoses

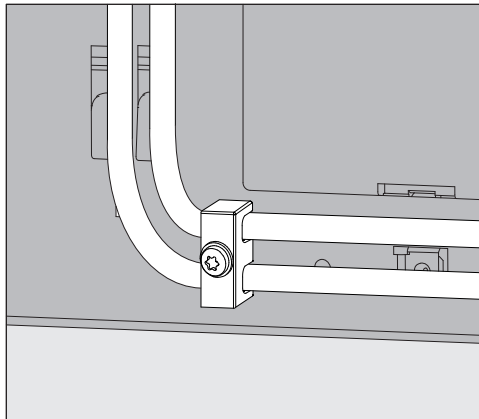

The strain relief provided with the dispensing modules for the dispensing hoses is fitted to the bottom right-hand side of the back of the machine to prevent the hoses from dislodging themselves from the dispenser connections during use.

Connecting the dispensing hoses

The dispensing module is tested at the factory for functionality. Any residues of the harmless test medium are a result of this testing and not evidence of previous use.

- Pull the safety cap off the end of the hose and remove the protective foil from the siphon.
- Connect the hose with the dispenser connection to the cleaning machine.
- Connect the module to the machine's power supply.

Connections for the dispensing hoses are located on the back of the cleaning machine. These are described in detail in the operating instructions for your cleaning machine.

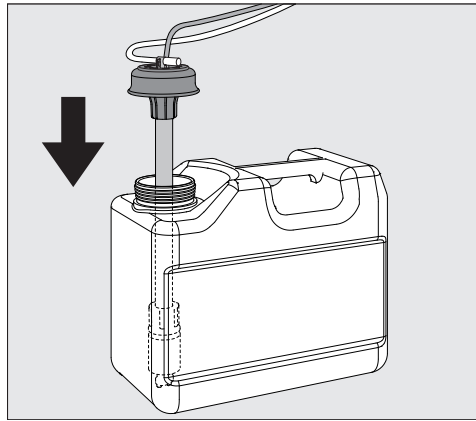

- Fill or replace the container, fit the siphon and secure the lid.
- Feed the siphon into the canister until it reaches the bottom.

Follow the instructions for venting the dispensing system and setting the dosage in the operating instructions.

Colour coding on the dispensing hoses

To differentiate between the canisters when using more than one dispensing module, the hoses must be colour-coded using the colour labels supplied.

- Stick a label near the siphon and one of the same colour close to the free end of the hose to enable clear identification.

Connecting the power supply

The power supply connections are located on the back of the machine.

(They are described in detail in the operating instructions for your cleaning machine.)

- Connect the module to the machine's power supply.

DOS G 80/72

DOS G 80/72 is supplied without a plug. It is designed for direct connection to the PG 8172 tank dishwasher.

Maintenance

Maintenance of the dispensing system can be performed by Miele Customer Service at the same time as maintenance of the cleaning machine.

en - Technical data

Height	138.7 mm	
Width	114.9 mm	
Depth	114.2 mm	
Weight (net)	1.5 kg (incl. suction lance, hose and cable)	
Connection requirements	Power supply via cleaning machine	
Voltage, rated load, fuse rating via on-site connection	200–230 V 50 Hz 12 W 16 A	200–240 V 60 Hz 10 W 16 A
Flow rate (nominal rating)	55 ml/min	
Ambient temperature	5 °C to 40 °C	
Relative humidity Maximum Linear decreasing to	80 % for temperatures up to 31 °C 50 % for temperatures up to 40 °C	
Installation site height	2.000 m	
Degree of soiling	2	
Safety class (according to DIN EN 60529)	IP21	
Overvoltage category (according to IEC 60664)	II	
Voltage fluctuations	+/- 10 %	
Test certifications	VDE, EMC radio suppressed, CSA	
CE mark	2014/35/EC Low Voltage Directive	
Manufacturer's address	Miele & Cie. KG, Carl-Miele-Straße 29, 33332 Gütersloh, Germany	

Descripción del aparato	26
Su contribución a la protección del medio ambiente	29
Eliminación del embalaje de transporte	29
Reciclaje de aparatos inservibles	29
Montaje	30
Clasificación esquemática del módulo DOS	30
Montaje del módulo DOS	30
Montaje suspendido:.....	30
Montaje horizontal:.....	30
Alojamiento en armario lateral:	31
Conexión	32
Conexión de los módulos DOS	32
DOS G 80 con adaptador de manguera	32
DOS G 80 ProfiLine con adaptador de manguera y manguito de dosificación	32
Prensacables para mangueras de dosificación.....	33
Conexión de las mangueras de dosificación	33
Mantenimiento.....	34
Datos técnicos	35

es - Descripción del aparato

El módulo DOS es un sistema de dosificación externo apto exclusivamente para la conexión a las lavadoras desinfectadoras de Miele. En la fase del programa correspondiente, dosifica de forma automática los agentes químicos de procesos líquidos, como el detergente o el abrillantador. De esta forma, no es necesario rellenar el recipiente dosificador de la puerta de la lavadora desinfectadora mientras aún quede producto. En función del equipamiento de la máquina, se pueden conectar hasta dos sistemas de dosificación externos.

Los agentes químicos de proceso adecuados se pueden encontrar en la gama de productos Miele Professional.

Los módulos DOS también se pueden montar y conectar con posterioridad.

El módulo DOS para la dosificación se ha diseñado exclusivamente para su uso estacionario en interiores.

Peligro por reconversiones o modificaciones

Tenga en cuenta que el módulo DOS para la dosificación está limitado exclusivamente a los ámbitos de aplicación indicados en las instrucciones de montaje.

Cualquier otro uso, reconversión o modificación no está permitido y posiblemente sea peligroso.

Miele no se hace responsable de los daños ocasionados por el uso indebido o por el manejo incorrecto del aparato.

El Servicio Posventa de Miele o los técnicos autorizados se encargan de realizar la primera puesta en servicio y de formar al personal que maneja la máquina.

Tenga en cuenta las indicaciones de manejo de la máquina, en especial las indicaciones de advertencia y seguridad en materia de agentes químicos de procesos.

Daños por no respetar las instrucciones de montaje.

Lea detenidamente el manual de instrucciones de montaje antes de poner el módulo DOS en funcionamiento.

De esta forma, se protegerá y evitará daños en el módulo DOS. Guarde cuidadosamente las instrucciones de montaje.

Campos de aplicación de los módulos DOS

Los módulos DOS son aptos para los modelos de lavavajillas industriales y lavadoras desinfectadoras que se indican a continuación:

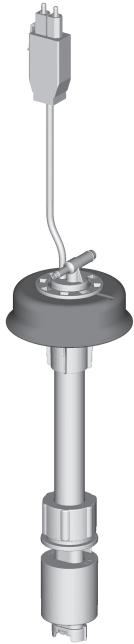

DOS G 80 flex/DOS G 80/1 flex

- | | | |
|--------------|-------------|-----------|
| - PG 8055 | - PG 8060 | - PG 8096 |
| - PG 8056 | - PG 8061 | - PG 8099 |
| - PG 8057 TD | - PG 8063 | - PG 8504 |
| - PG 8058 | - PG 8067 * | - PG 8583 |
| - PG 8059 | - G 8066 * | - PG 8593 |

* En caso de conexión a estos lavavajillas industriales, se debe utilizar el adaptador de manguera adjunto y duplicarse la concentración de dosificación.

DOS G 80 ProfiLine flex

- | | | |
|------------------|------------------|------------------|
| - PG 8080 * | - PG 8130 * | - PFD 101 * |
| - PG 8081i * | - PG 8131i * | - PFD 102 i * |
| - PG 8082 SCi * | - PG 8132 SCi * | - PFD 103 SCi * |
| - PG 8083 SCVi * | - PG 8133 SCVi * | - PFD 104 SCVi * |

* En caso de conexión a estos lavavajillas industriales, se debe utilizar el adaptador de manguera adjunto y reequipar los manguitos de dosificación.

Además, en los lavavajillas industriales PG 8080, PG 8081i, PG 8082 SCi y PG 8083 SCVi se debe duplicar la concentración.

DOS G 80/72

- PG 8172

es - Descripción del aparato

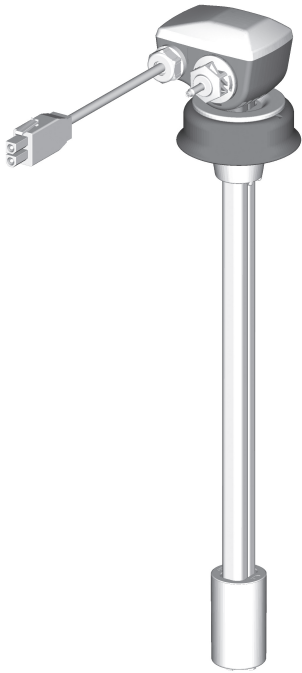

DOS G 80 comfort/DOS G 80 comfort+/ DOS G 80/1 comfort

- PFD 400
- PFD 401
- PFD 402
- PFD 404
- PFD 405
- PFD 407
- PFD 408

Las lanzas de succión DOS G 80 Flex también se pueden utilizar con el PFD 40x, pero con una reducción de la función de detección de vacío.

Símbolos que aparecen en el módulo DOS



Dirección de flujo de los productos químicos del proceso

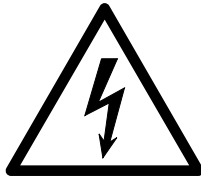

Atención:
¡Peligro por descargas eléctricas!



Atención: 
Tenga en cuenta la documentación adjunta.

Eliminación del embalaje de transporte

El embalaje protege al aparato de daños durante el transporte. Los materiales del embalaje se han seleccionado siguiendo criterios ecológicos y en función de su posterior tratamiento en plantas de reciclaje.

La devolución del embalaje al ciclo de reciclado contribuye al ahorro de materias primas y reduce la generación de residuos. Por tanto, dichos materiales no deberán tirarse a la basura, sino entregarse en un punto de recogida específica.

Reciclaje de aparatos inservibles

Los aparatos eléctricos y electrónicos inservibles llevan componentes aprovechables que no tienen desperdicio y de ningún modo deberán terminar en el vertedero. Sin embargo, también contienen sustancias nocivas, necesarias para el funcionamiento y la seguridad de estos aparatos. El desecharlas en la basura común o el uso indebido de las mismas puede resultar perjudicial para la salud y para el medio ambiente. Por este motivo, en ningún caso elimine su aparato inservible a través de la basura común.

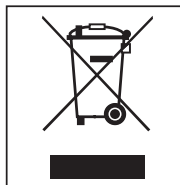

En su lugar, utilice los puntos de recogida pertinentes para la entrega y el reciclaje de aparatos eléctricos y electrónicos inservibles. Infórmese en su distribuidor Miele.

Guarde el aparato inservible fuera del alcance de los niños hasta el momento de transportarlo al desguace.

Clasificación esquemática del módulo DOS

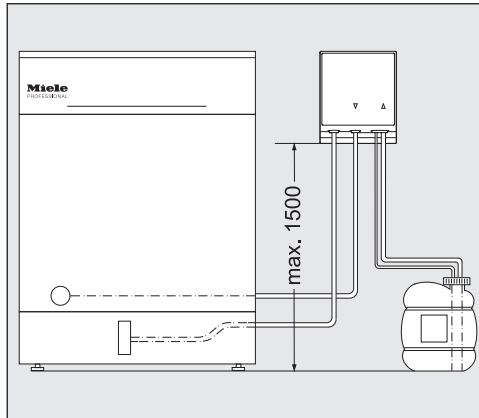

- ⚠ Problemas de dosificación por emplazamiento incorrecto del depósito.
- El depósito no se debe colocar sobre ni por encima de la lavadora desinfectadora. Observe que la manguera de dosificación no se doble ni quede aprisionada.
- Coloque el depósito junto a la lavadora desinfectadora en el suelo o en un armario colindante.

Montaje del módulo DOS

Para el montaje se incluyen en el módulo DOS dos tornillos alomados (4,2 x 25 mm) y dos tacos (6 mm).

- Elija un lugar con buen acceso para el módulo DOS, p. ej. en una pared o armario.

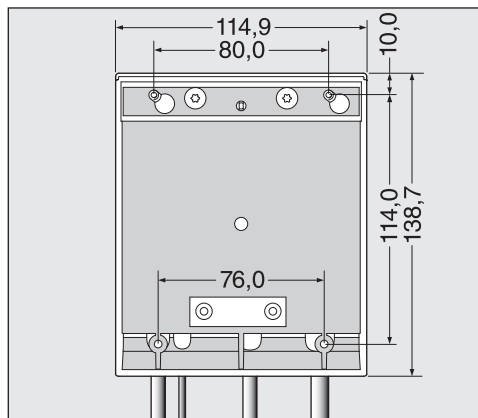

Montaje suspendido:

- Con la ayuda del croquis, fije los tornillos a la distancia adecuada (80,0 mm) y cuelgue el módulo DOS por las pestañas previstas para tal fin.

Montaje horizontal:

Para fijar el módulo DOS, p. ej. a una placa soporte o chapa delgada, en la zona inferior del módulo se han colocado dos alojamientos (76,0 mm) para tornillos con un diámetro de 3,9 mm (no se incluyen en el suministro).

- Taladre dos orificios de paso en la placa soporte y atornille firmemente el módulo DOS desde abajo.

Alojamiento en armario lateral:

En caso de utilizar varios módulos DOS o si se desea alojar el módulo DOS junto con el recipiente de productos químicos de proceso, se puede obtener el armario lateral adecuado de Miele.

Al realizar el montaje, asegúrese de que el tendido de mangueras no presente dobleces.

Conexión de los módulos DOS

Tenga en cuenta que los módulos DOS así como los accesorios adjuntos debe montarlos y ponerlos en funcionamiento el Servicio Post-venta de Miele o técnicos autorizados.

El DOS G 80 puede conectarse de forma estándar a los lavavajillas industriales y lavadoras desinfectadoras indicadas en «Campos de aplicación de los módulos DOS».

Para la conexión a los lavavajillas industriales marcados con un * deben utilizarse los siguientes accesorios, que se suministran adjuntos al módulo DOS correspondiente.

DOS G 80 con adaptador de manguera

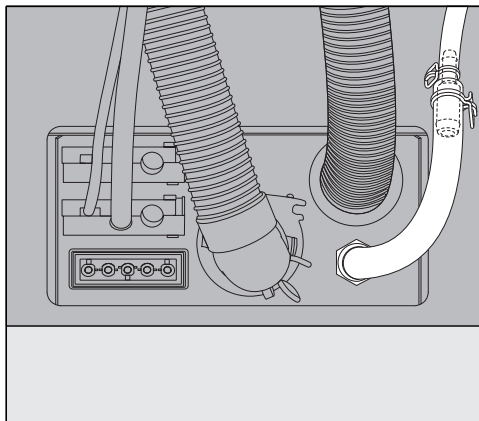

El adaptador de manguera para la conexión a manguitos de dosificación con diámetro mayor se suministra junto con el módulo DOS G 80 y debe utilizarse en los lavavajillas industriales G 8066 y PG 8067.

El diámetro de la manguera de dosificación se amplía al diámetro de la conexión con ayuda del adaptador de dosificación.

DOS G 80 ProfiLine con adaptador de manguera y manguito de dosificación

Además del adaptador de manguera, junto con el módulo DOS G 80 ProfiLine se suministra el manguito de dosificación y debe utilizarse en los lavavajillas industriales ProfiLine.

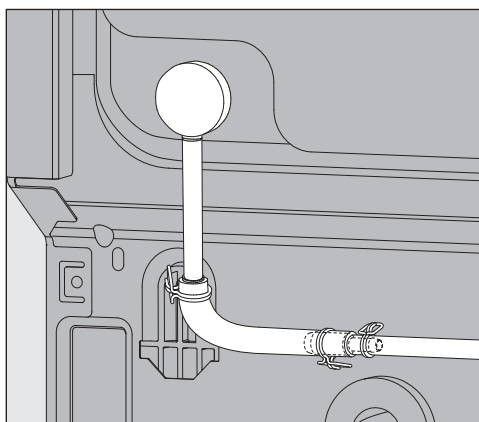

- Retirar los tapones ciegos y volver a colocar el manguito de dosificación.

El manguito de dosificación, dado el caso, queda tapado por la pared trasera del lavavajillas industrial.

- Desatornillar la pared trasera y desenganchar la zona del manguito de dosificación.

Al ajustar la cantidad de dosificación es imprescindible tener en cuenta:

Para la dosificación de detergente en los aparatos PG 8080, PG 8081i, PG 8082 SCi y PG 8083 SCVi se debe duplicar la concentración de dosificación en el control del aparato.

Observe los datos para el ajuste de la concentración de dosificación en las instrucciones de manejo.

Prensacables para mangueras de dosificación

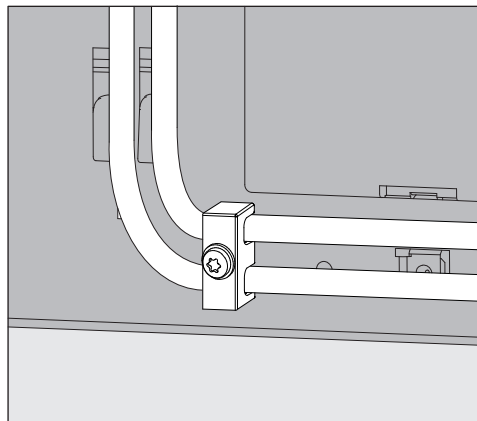

El prensacables que se adjunta con los módulos DOS para mangueras de dosificación se ha colocado abajo a la derecha en la parte posterior de la lavadora desinfectadora y evita que las mangueras se suelten de los manguitos de dosificación.

Conexión de las mangueras de dosificación

La capacidad de funcionamiento del módulo DOS se comprueba de fábrica.

Los restos del producto de prueba inofensivo se deben a esta comprobación y no indican un uso previo.

- Retire la caperuza de protección del extremo libre de la manguera y la lámina protectora de la lanza de succión.
- Conecte la manguera con el manguito de dosificación a la lavadora desinfectadora.
- Conecte el suministro de corriente eléctrica.

Las conexiones para las mangueras de dosificación se encuentran en la pared posterior de la lavadora desinfectadora. La descripción de las conexiones se encuentra en las instrucciones de manejo de la lavadora desinfectadora.

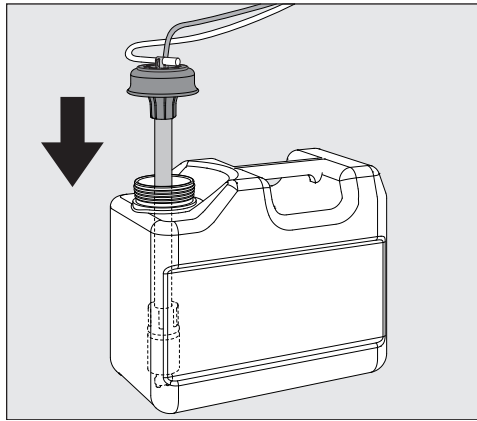

- Llene o cambie los recipientes, introduzca la lanza de dosificación y presione la tapa de cierre hasta que encaje.
- Adapte la lanza de dosificación al tamaño del contenedor desplazándola hasta que llegue a la base del bidón.

Observe el modo de purgar el sistema dosificador y el ajuste de las cantidades de dosificación que se describe en las instrucciones de manejo.

Identificación mediante colores de las mangueras de dosificación

A fin de poder establecer una diferencia al conectar varios módulos de dosificación, se deberá identificar las mangueras de dosificación con las etiquetas adhesivas de colores que se adjuntan.

- Pegue la etiqueta de color en las cercanías de la lanza de succión y el mismo color un poco antes de llegar al extremo libre de la manguera para poder realizar una clasificación inequívoca.

Conexión del suministro eléctrico

Las conexiones para suministro eléctrico se encuentran en la pared posterior de la lavadora desinfectadora.
(La descripción sobre las conexiones se encuentra en las instrucciones de manejo de la lavadora desinfectadora).

- Conecte el suministro de corriente eléctrica.

DOS G 80/72

El DOS G 80/72 se suministra sin conector y es adecuado para la conexión directa al lavavajillas de campana PG 8172.

Mantenimiento

El mantenimiento del sistema de dosificación lo realiza el Servicio Posventa de Miele como parte del mantenimiento de la lavadora desinfectadora.

es - Datos técnicos

Altura	138,7 mm	
Ancho	114,9 mm	
Profundidad	114,2 mm	
Peso (neto)	1,5 kg (incl. lanza de succión, manguera y cable)	
Requisitos de conexión	Suministro a través de la lavadora desinfectadora	
Tensión, Valor de conexión, Protección por fusible a través de la conexión de la vivienda	200–230 V 50 Hz 12 W 16 A	200–240 V 60 Hz 10 W 16 A
Potencia de extracción (potencia nominal)	55 ml/min	
Temperatura ambiente	de 5 °C a 40 °C	
Humedad relativa del aire máxima lineal en descenso hasta	80 % para temperaturas de hasta 31 °C 50 % para temperaturas de hasta 40 °C	
Altura del lugar de emplazamiento	2.000 m	
Grado de suciedad	2	
Tipo de protección (según DIN EN 60529)	IP21	
Categoría de sobretensión (según IEC 60664)	II	
Variaciones de tensión	+/- 10 %	
Marca de control	VDE, compatibilidad electromagnética anti-parasitaria, CSA	
Identificación CE	Directiva de baja tensión 2014/35/EG	
Dirección del fabricante	Miele & Cie. KG, Carl-Miele-Straße 29, 33332 Gütersloh, Germany	

fr - Table des matières

Description de l'appareil	37
Votre contribution à la protection de l'environnement	40
Elimination des emballages de transport	40
Votre ancien appareil	40
Montage	41
Représentation schématique du module DOS.....	41
Montage du module DOS.....	41
Montage en suspension :.....	41
Montage horizontal :.....	41
Rangement dans un meuble adjacent :	42
Raccordement	43
Raccordement des modules DOS.....	43
DOS G 80 avec adaptateur de flexible.....	43
DOS G 80 ProfiLine avec adaptateur de flexible et raccord de dosage	43
Passe-câbles pour tuyaux de dosage.....	44
Raccordement des tuyaux de dosage	44
Maintenance.....	45
Caractéristiques techniques	46

Le module DOS est un système de dosage externe qui est uniquement conçu pour un raccordement sur des laveurs-désinfecteurs Miele. Il dose automatiquement les produits chimiques liquides comme les produits nettoyant ou de dosage, durant les phases de programme correspondantes. Par conséquent, il n'est plus nécessaire de remplir le réservoir de dosage dans la porte du laveur-désinfecteur si ce dernier est présent. En fonction de l'équipement de la machine, il est possible de raccorder jusqu'à deux systèmes de dosage externes.

Vous trouverez les produits chimiques appropriés dans la gamme de produits Miele Professional.

Les modules DOS peuvent également être montés et raccordés par la suite.

Le module DOS est destiné à un usage stationnaire et à l'intérieur exclusivement.

 **Risque en cas de transformation ou modification**
Notez que l'utilisation du module DOS est exclusivement autorisée aux fins prévues dans les instructions de montage.
Toute autre utilisation ainsi que toute transformation ou modification est interdite et peut être dangereuse.
Miele décline toute responsabilité en cas de dommages occasionnés par une utilisation non conforme ou une mauvaise manipulation de l'appareil.

Seul le service après-vente Miele ou les professionnels agréés sont habilités à effectuer la première mise en service et former le personnel utilisateur.

Veillez respecter le mode d'emploi du laveur-désinfecteur et notamment les consignes de sécurité et les mises en garde lors de l'utilisation de produits chimiques.

 **Dommages provoqués par le non respect des instructions de montage.**
Lisez attentivement les instructions de montage, avant d'installer le module DOS.
Vous vous protégez ainsi et éviterez de détériorer le module DOS. Conservez bien soigneusement les instructions de montage.

fr - Description de l'appareil

Domaines d'application des modules DOS Les modules DOS correspondants conviennent aux lave-vaisselle professionnels et laveurs-désinfecteurs suivants :



DOS G 80 flex / DOS G 80/1 flex

- | | | |
|--------------|-------------|-----------|
| - PG 8055 | - PG 8060 | - PG 8096 |
| - PG 8056 | - PG 8061 | - PG 8099 |
| - PG 8057 TD | - PG 8063 | - PG 8504 |
| - PG 8058 | - PG 8067 * | - PG 8583 |
| - PG 8059 | - G 8066 * | - PG 8593 |

* Utilisez lors du raccordement aux lave-vaisselle professionnels l'adaptateur de flexible joint, et doublez la concentration de dosage.

DOS G 80 ProfiLine flex

- | | | |
|------------------|------------------|------------------|
| - PG 8080 * | - PG 8130 * | - PFD 101 * |
| - PG 8081i * | - PG 8131i * | - PFD 102i * |
| - PG 8082 SCi * | - PG 8132 SCi * | - PFD 103 SCi * |
| - PG 8083 SCVi * | - PG 8133 SCVi * | - PFD 104 SCVi * |

* Utilisez lors du raccordement aux lave-vaisselle professionnels l'adaptateur de flexible joint, et équipez le raccord de dosage.

Par ailleurs, vous devez doubler la concentration de dosage pour les lave-vaisselle professionnels PG 8080, PG 8081i, PG 8082 SCi et PG 8083 SCVi.

DOS G 80 / 72

- PG 8172

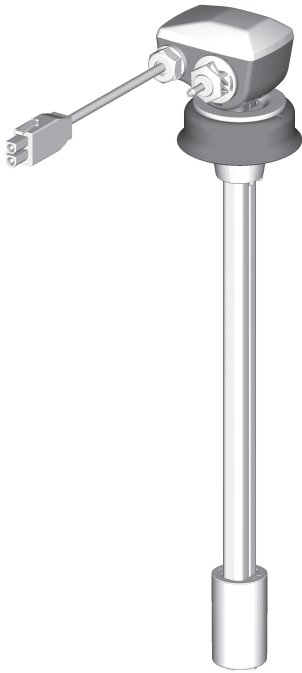

DOS G 80 confort / DOS G 80 confort+ / DOS G 80/1 confort

- PFD 400
- PFD 401
- PFD 402
- PFD 404
- PFD 405
- PFD 407
- PFD 408

Les lances DOS G 80 flex peuvent également être utilisées pour le PFD 40x, mais avec une réduction des fonctions à la détection de vide.

Symboles placés sur le module DOS



Sens d'écoulement des produits chimiques de traitement

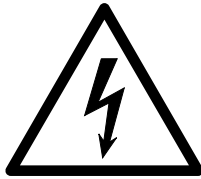

Attention !
Risque d'électrocution !



Attention !
Consulter les documents d'accompagnement !

Elimination des emballages de transport

Nos emballages protègent votre appareil des dommages pouvant survenir pendant le transport. Nous les sélectionnons en fonction de critères écologiques permettant d'en faciliter le recyclage.

En participant au recyclage de vos emballages, vous contribuez à économiser les matières premières et à réduire le volume des déchets. Votre revendeur reprend vos emballages.

Votre ancien appareil

Les appareils électriques et électroniques dont on se débarrasse contiennent souvent des matériaux précieux. Cependant, ils contiennent aussi des substances toxiques nécessaires au bon fonctionnement et à la sécurité des appareils. Si vous déposez ces appareils usagés avec vos ordures ménagères ou les manipulez de manière inadéquate, vous risquez de nuire à votre santé et à l'environnement. Ne jetez jamais vos anciens appareils avec vos ordures ménagères !

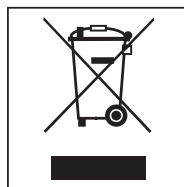

Faites appel au service d'enlèvement mis en place par votre commune, déposez votre ancien appareil dans un point de collecte ou renseignez-vous auprès de votre revendeur.

Afin de prévenir tout risque d'accident, veuillez garder votre ancien appareil hors de portée des enfants jusqu'à son enlèvement.

Représentation schématique du module DOS

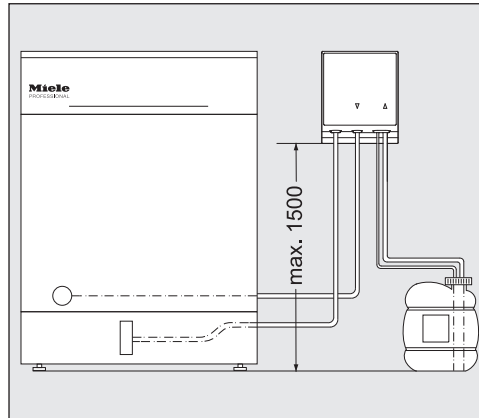

⚠ Problèmes de dosage en raison d'une mauvaise installation du bidon.

Le bidon ne doit pas être placé sur le laveur ou au-dessus du laveur. Vérifiez que le tuyau de dosage n'est pas coudé ou coincé. Conservez le bidon par terre, près du laveur, ou dans un placard situé à proximité.

Montage du module DOS

Pour le montage, deux vis à tête bombée (4,2 x 25 mm) et deux chevilles (6 mm) sont jointes au module DOS.

- Choisissez pour l'installation du module DOS, un endroit facilement accessible, par ex. fixé au mur ou dans l'armoire.

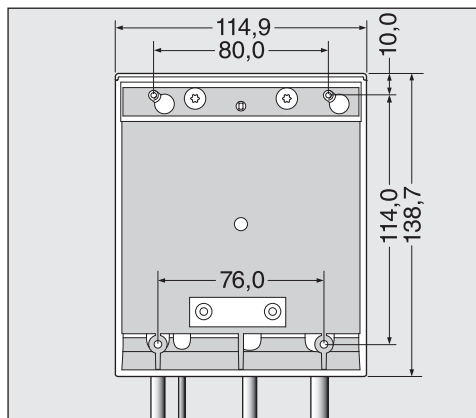

Montage en suspension :

- Fixez à l'aide du schéma, les vis à un bon intervalle (80,0 mm) et suspendez le module DOS sur les pattes de fixation prévues à cet effet.

Montage horizontal :

Pour fixer le module DOS, par ex. sur une plaque de support ou une tôle fine, deux fixations (76,0 mm) sont placées dans la partie inférieure du module DOS pour des vis d'un diamètre de 3,9 mm (non fournies).

- Percez deux trous dans la plaque de support et fixez le module DOS par le dessous.

fr - Montage

Rangement dans un meuble adjacent :

Lors de l'utilisation de plusieurs modules DOS, ou lorsque le module DOS doit être logé avec les bacs des produits chimiques, un meuble adjacent approprié est disponible auprès de Miele.

Lors du montage, veillez à ce que les tuyaux ne soient pas pliés.

Raccordement des modules DOS

Notez que tous les modules DOS et les accessoires joints peuvent uniquement être installés et mis en service par le service après-vente Miele ou des spécialistes agréés.

Le DOS G 80 peut être raccordé de manière standard sur les lave-vaisselle professionnels et les laveurs-désinfecteurs désignés sous « Domaines d'application des modules DOS ».

Pour le raccordement de lave-vaisselle professionnels marqués d'un *, il faut utiliser les accessoires suivants qui sont joints au module DOS correspondant.

DOS G 80 avec adaptateur de flexible

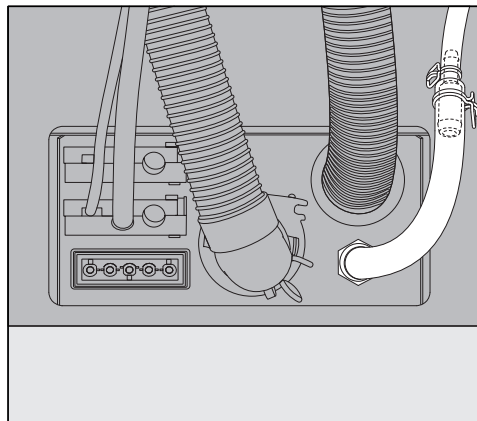

L'adaptateur de flexible, pour le raccordement au raccord de dosage d'un diamètre plus grand, est joint au module DOS G 80 et doit être utilisé pour les lave-vaisselle professionnels G 8066 et PG 8067.

Le diamètre du tuyau de dosage est agrandi à l'aide de l'adaptateur sur le diamètre du raccord.

DOS G 80 ProfiLine avec adaptateur de flexible et raccord de dosage

Outre l'adaptateur de flexible, le raccord de dosage est joint au module DOS G 80 ProfiLine et doit être utilisé pour les lave-vaisselle professionnels ProfiLine.

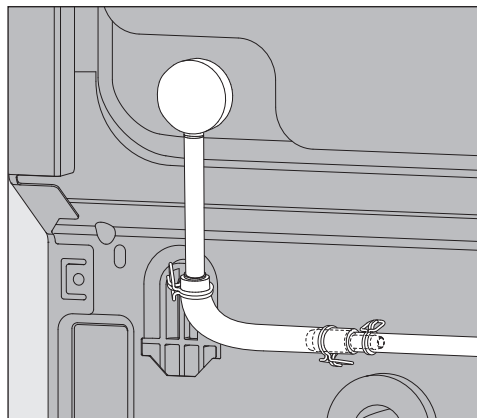

- Retirez le bouchon obturateur et équipez le raccord de dosage.

Le raccord de dosage peut le cas échéant être recouvert par la paroi arrière du lave-vaisselle professionnel.

fr - Raccordement

- Dévissez la paroi arrière et démontez la au niveau du raccord de dosage.

Lors du réglage de la quantité de dosage, tenir compte du point suivant :

Pour le dosage de détergent, la concentration de dosage des appareils PG 8080, PG 8081i, PG 8082 SCi et PG 8083 SCVi doit être doublée dans la commande.

Veillez respecter les indications pour le réglage de la concentration figurant dans le mode d'emploi.

Passes-câbles pour tuyaux de dosage

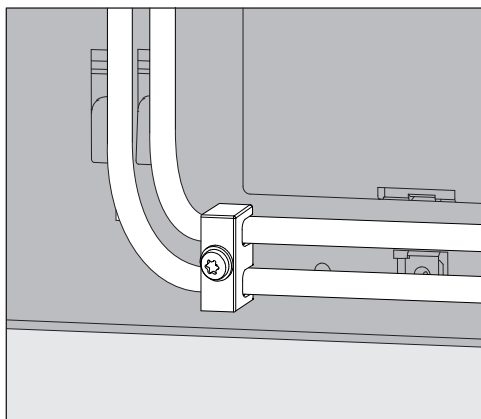

Un passe-câbles joint pour les tuyaux de dosage est fixé aux modules DOS en bas à droite à l'arrière du laveur-désinfecteur et évite aux tuyaux des raccords de dosage de se détacher.

Raccordement des tuyaux de dosage

Le fonctionnement du module DOS est vérifié à l'usine.

Des résidus du test sont une conséquence de ce contrôle et ne sont pas la marque d'une utilisation préalable.

- Retirez le capuchon de l'extrémité libre du tuyau et le film de protection de la canne d'aspiration.
- Reliez le tuyau au raccord de dosage sur le laveur-désinfecteur.
- Branchez l'appareil.

Les raccords pour les tuyaux de dosage se trouvent à l'arrière du laveur-désinfecteur.

Vous trouverez la description des raccords dans le mode d'emploi du laveur-désinfecteur.

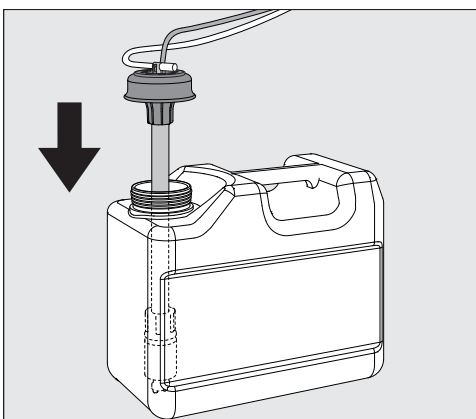

- Remplissez et remplacez le bac, insérez la canne de dosage et pressez le couvercle de fermeture vers le bac jusqu'à ce qu'il s'enclenche.
- Adaptez la canne de dosage en la déplaçant en fonction de la taille du bac, jusqu'à ce qu'elle est atteint le fond du bidon.

Vérifiez les indications concernant la purge d'air du dispositif de dosage et le réglage de la quantité de dosage dans le mode d'emploi.

Marquage de couleurs des tuyaux de dosage

Pour faire une distinction lors du raccordement de plusieurs modules de dosage, il faut équiper les tuyaux de dosage de stickers de couleur joints.

- Collez le sticker de couleur à proximité de la canne d'aspiration et la même couleur juste devant l'extrémité libre du tuyau pour permettre une attribution claire.

Raccordement électrique

Les raccordements pour l'alimentation électrique se trouvent à l'arrière du laveur-désinfecteur
(Vous trouverez la description des raccordements dans le mode d'emploi du laveur-désinfecteur).

- Branchez l'appareil.

DOS G 80 / 72

Le DOS G 80 / 72 est fourni sans fiche, et est conçu pour le raccordement direct au lave-vaisselle à capot PG 8172.

Maintenance

L'entretien du système de dosage est effectué par le service après-vente Miele dans le cadre de l'entretien du laveur.

fr - Caractéristiques techniques

Hauteur	138,7 mm	
Largeur	114,9 mm	
Profondeur	114,2 mm	
Poids (net)	1,5 kg (lance, tuyau et câble inclus)	
Conditions de raccordement	Alimentation via un laveur	
Tension, Valeur de raccordement, Protection par fusible via le raccordement domestique	200 - 230 V 50 Hz 12 W 16 A	200 - 240 V 60 Hz 10 W 16 A
Débit (puissance nominale)	55 ml/min	
Température ambiante	de 5 °C à 40 °C	
Humidité de l'air relative maximale Décroissance linéaire jusqu'à	80 % pour les températures allant jusqu'à 31 °C 50 % pour les températures allant jusqu'à 40 °C	
Altitude du lieu d'installation	2.000 m	
Degré de salissure	2	
Type de protection (selon la norme EN 60529)	IP21	
Catégorie de surtension (selon IEC 60664)	II	
Variations de tension	+/- 10 %	
Labels de conformité	CEM, Antiparasitage EMV, CSA	
Marquage CE	2014/35/UE Directive sur les basses ten- sions	
Adresse du fabricant	Miele & Cie. KG, Carl-Miele-Str. 29, 33332 Gütersloh, Allemagne	

Descrizione apparecchio	48
Il Vostro contributo alla tutela dell'ambiente	51
Smaltimento imballaggio	51
Montaggio	52
Schema disposizione modulo DOS.....	52
Montaggio modulo DOS.....	52
Montaggio sospeso:.....	52
Montaggio orizzontale:.....	52
Alloggiamento in un armadietto a lato:.....	53
Allacciamento	54
Allacciamento moduli DOS	54
DOS G 80 con adattatore.....	54
DOS G 80 ProfiLine con adattatore e bocchettone di dosaggio	54
Dispositivo fermacavo per tubi di dosaggio.....	55
Allacciamento tubi di dosaggio	55
Manutenzione	56
Dati tecnici	57

it - Descrizione apparecchio

Il modulo DOS è un sistema di dosaggio esterno destinato all'allacciamento alle macchine per il lavaggio speciale Miele. Dosa in automatico nei rispettivi scatti programma sostanze chimiche liquide come detersivo o additivo per il risciacquo finale. In questo modo non occorre riempire i dosatori nello sportello della macchina, se presenti. A seconda della dotazione della macchina è possibile allacciare fino a due sistemi di dosaggio esterni.

I prodotti adatti si trovano nell'assortimento Miele Professional.

I moduli DOS possono essere montati e collegati anche in un secondo momento.

Il modulo DOS è destinato a essere utilizzato esclusivamente all'interno di luoghi stazionari.

Rischi a causa di modifiche

Tenere conto che il modulo DOS è consentito esclusivamente per gli scopi di destinazione descritti nelle istruzioni di montaggio. Qualsiasi altro impiego e qualsiasi modifica sono vietati e possono rivelarsi pericolosi.

Miele non risponde per i danni causati da un uso diverso da quello previsto o errato.

L'assistenza tecnica autorizzata Miele o personale specializzato eseguono la prima messa in servizio e istruiscono il personale addetto.

Osservare le istruzioni d'uso della macchina speciale per il lavaggio e in particolare le avvertenze in materia di sicurezza per l'interazione con i prodotti chimici.

Danni dovuti all'inosservanza delle istruzioni di montaggio.

Leggere le istruzioni di montaggio con molta attenzione prima di montare il modulo DOS.

Si evitano così danni al modulo DOS e rischi per sé e altre persone. Conservare le istruzioni di montaggio con cura.

Ambiti di impiego moduli DOS

I moduli DOS sono adatti alle seguenti lavastoviglie professionali e macchine speciali per il lavaggio:

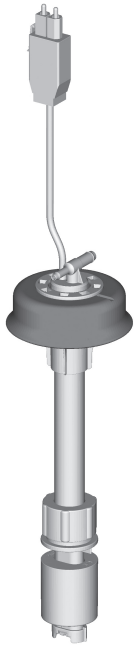

DOS G 80 flex / DOS G 80/1 flex

- | | | |
|--------------|-------------|-----------|
| - PG 8055 | - PG 8060 | - PG 8096 |
| - PG 8056 | - PG 8061 | - PG 8099 |
| - PG 8057 TD | - PG 8063 | - PG 8504 |
| - PG 8058 | - PG 8067 * | - PG 8583 |
| - PG 8059 | - G 8066 * | - PG 8593 |

* Per l'allacciamento a queste lavastoviglie professionali utilizzare l'allegato adattatore per tubo e raddoppiare la concentrazione di dosaggio.

DOS G 80 ProfiLine flex

- | | | |
|------------------|------------------|------------------|
| - PG 8080 * | - PG 8130 * | - PFD 101 * |
| - PG 8081i * | - PG 8131i * | - PFD 102i * |
| - PG 8082 SCi * | - PG 8132 SCi * | - PFD 103 SCi * |
| - PG 8083 SCVi * | - PG 8133 SCVi * | - PFD 104 SCVi * |

* Per l'allacciamento a queste lavastoviglie professionali utilizzare l'allegato adattatore per tubo e aggiungere il bocchettone di dosaggio.

Inoltre per le lavastoviglie professionali PG 8080, PG 8081i, PG 8082 SCi e PG 8083 SCVi raddoppiare la concentrazione di dosaggio.

DOS G 80 / 72

- PG 8172

it - Descrizione apparecchio

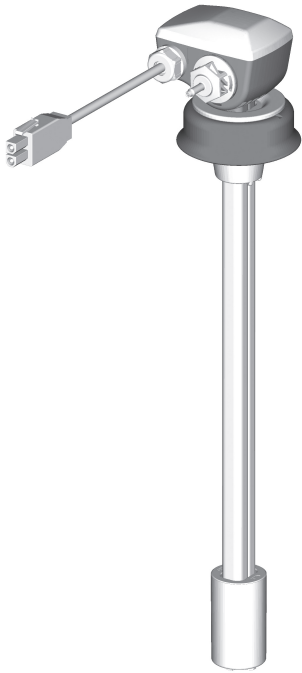

DOS G 80 comfort / DOS G 80 comfort+ / DOS G 80/1 comfort

- PFD 400
- PFD 401
- PFD 402
- PFD 404
- PFD 405
- PFD 407
- PFD 408

Le lance DOS G 80 flex sono utilizzabili anche per la PFD 40x, tuttavia con una riduzione delle funzionalità relative al rilevamento del livello di riempimento.

Simboli presenti sul modulo DOS

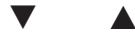

Direzione di flusso delle sostanze chimiche

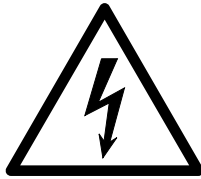

Attenzione:
pericolo di scossa elettrica!



Attenzione:
osservare la documentazione fornita!

Smaltimento imballaggio

L'imballaggio ha lo scopo di proteggere la merce da eventuali danni che potrebbero verificarsi durante le operazioni di trasporto. I materiali utilizzati per l'imballaggio sono riciclabili, per cui selezionati secondo criteri di rispetto dell'ambiente e di facilità di smaltimento finalizzata alla reintegrazione nei cicli produttivi. Conservare l'imballaggio originale e le parti in polistirolo per poter trasportare l'apparecchio anche in un successivo momento. Inoltre è necessario conservare l'imballaggio anche per l'eventuale spedizione al servizio di assistenza tecnica autorizzato Miele in caso di guasti e/o danni.

Riciclare i materiali permette da un lato di ridurre il volume degli scarti mentre dall'altro rende possibile un utilizzo più razionale delle risorse non rinnovabili.

Smaltimento rifiuti apparecchiature elettriche ed elettroniche (RAEE), ai sensi del Decr. Legisl. 14 marzo 2014, n. 49 in attuazione della Direttiva 2012/19/UE sui RAEE sullo smaltimento dei rifiuti di apparecchiature elettriche ed elettroniche.

Il simbolo del cassonetto barrato indica che il prodotto alla fine della propria vita utile deve essere raccolto separatamente dagli altri rifiuti misti urbani. L'utente dovrà conferire l'apparecchiatura giunta a fine vita agli idonei centri di raccolta differenziata dei rifiuti elettronici ed elettrotecnici allestiti dai comuni o dalle società di igiene urbana oppure riconsegnarla gratuitamente al rivenditore al momento dell'acquisto di una nuova apparecchiatura di tipo equivalente, in ragione di uno a uno.



L'adeguata raccolta differenziata per l'avvio successivo dell'apparecchiatura dismessa al riciclaggio, al trattamento e allo smaltimento ambientalmente compatibile contribuisce a evitare possibili effetti negativi sull'ambiente e sulla salute e favorisce il riciclo dei materiali di cui è composta l'apparecchiatura. Per la gestione del recupero e dello smaltimento degli elettrodomestici, Miele Italia aderisce al consorzio Ecodom (Consorzio Italiano Recupero e Riciclaggio Elettrodomestici).

Accertarsi che fino al momento dello smaltimento l'apparecchiatura sia tenuta lontana dai bambini.

Schema disposizione modulo DOS

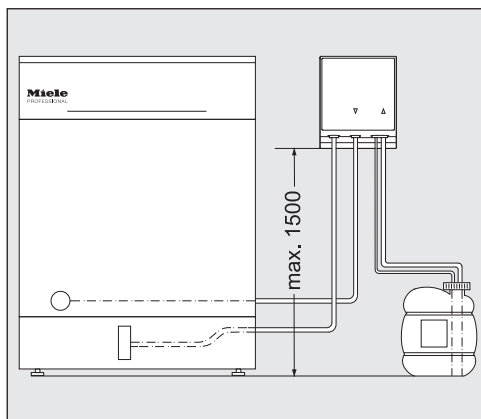

⚠ Problemi di dosaggio a causa del posizionamento errato della tanica.

Il contenitore non può essere posizionato sopra la lavastoviglie o più in alto ancora. Fare attenzione a non piegare o schiacciare il tubo di dosaggio.

Posizionare il contenitore per terra a fianco della macchina o in un armadietto vicino.

Montaggio modulo DOS

Per il montaggio sono allegati al modulo DOS due viti lenticolari (4,2 x 25 mm) e due tasselli (6 mm).

- Scegliere un luogo facilmente accessibile per il modulo DOS, ad es. contro la parete oppure in un armadietto.

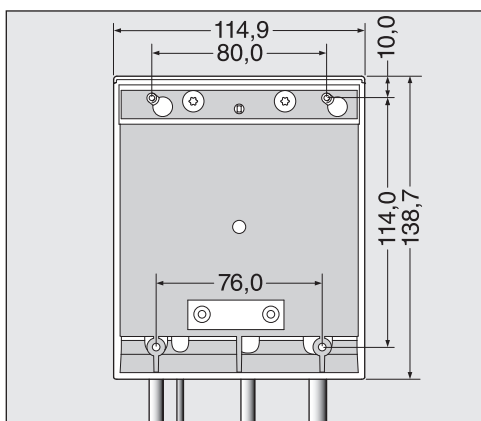

Montaggio sospeso:

- Servirsi dello schizzo per fissare le viti alla distanza corretta (80,0 mm) e agganciare il modulo DOS alle apposite linguette.

Montaggio orizzontale:

per fissare il modulo DOS ad es. su un sottile piano portante o su una lamiera, sul lato inferiore del modulo DOS sono stati applicati due intagli (76,0 mm) per viti con un diametro di 3,9 mm (non in dotazione).

- Realizzare due fori di passaggio nel piano portante e avvitare saldamente il modulo DOS dal basso.

Alloggiamento in un armadietto a lato:

se si utilizzano più moduli DOS o se si intende disporre il modulo DOS accanto ai recipienti dei prodotti chimici, è possibile richiedere a Miele l'apposito armadietto da posizionare a lato.

Al momento del montaggio accertarsi che il tubo venga posato senza essere piegato.

Allacciamento moduli DOS

Tutti i moduli DOS così come gli accessori in dotazione devono essere montati e messi in servizio esclusivamente dall'assistenza tecnica Miele o da tecnici specializzati e autorizzati.

Il modulo DOS G 80 può essere collegato a tutte le lavastoviglie industriali e macchine speciali per il lavaggio citate sotto "Ambiti di impiego moduli DOS".

Per l'allacciamento alle lavastoviglie industriali contrassegnate da un * occorre impiegare i seguenti accessori in dotazione con il rispettivo modulo DOS.

DOS G 80 con adattatore

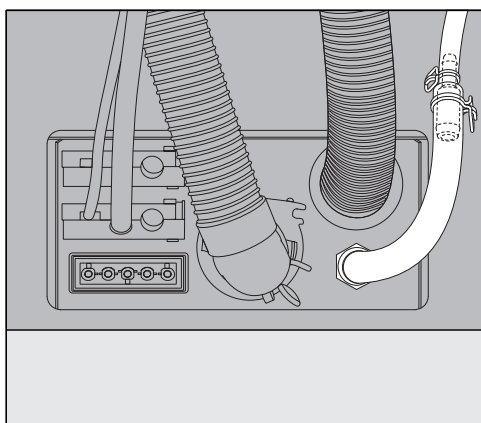

L'adattatore del tubo per l'attacco al bocchettone di dosaggio con un diametro più grande è in dotazione con il modulo DOS G 80 e deve essere impiegato con le lavastoviglie industriali G 8066 e PG 8067.

Grazie all'adattatore il diametro del tubo di dosaggio viene ingrandito fino a raggiungere il diametro dell'attacco.

DOS G 80 ProfiLine con adattatore e bocchettone di dosaggio

Oltre all'adattatore con il modulo DOS G 80 ProfiLine è in dotazione il bocchettone di dosaggio, che deve essere impiegato con le lavastoviglie industriali ProfiLine.

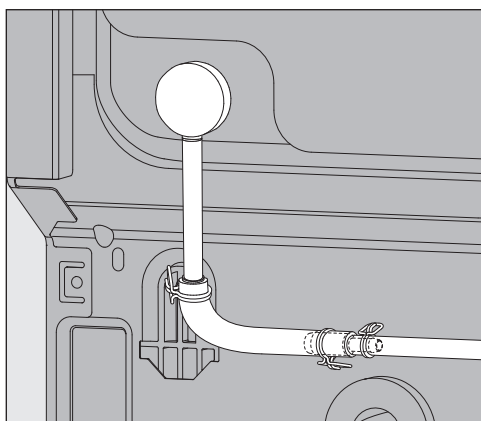

- Rimuovere il tappo e inserire il bocchettone di dosaggio.

Il bocchettone di dosaggio potrebbe essere coperto dalla parete posteriore della lavastoviglie industriale.

- Svitare la parete posteriore e sganciare l'area del bocchettone di dosaggio.

Per impostare il dosaggio tenere conto di quanto segue:

per il dosaggio di detersivo la concentrazione di dosaggio degli apparecchi PG 8080, PG 8081i, PG 8082 SCi e PG 8083 SCVi deve essere raddoppiata nell'elettronica.

Tenere conto delle indicazioni per impostare la concentrazione di dosaggio nelle istruzioni d'uso.

Dispositivo fermacavo per tubi di dosaggio

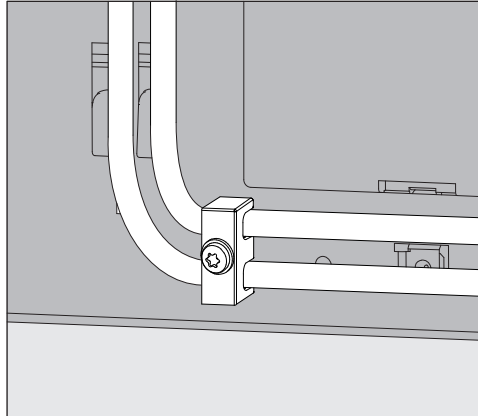

Il fermacavo in dotazione con i moduli DOS per i tubi di dosaggio viene fissato in basso a destra sul lato posteriore della macchina speciale per il lavaggio ed evita che si stacchino i tubi dai manicotti.

Allacciamento tubi di dosaggio

La funzionalità del modulo DOS viene testato presso lo stabilimento. I residui dei prodotti test non pericolosi sono una conseguenza di questo test e non indicano che l'apparecchio è già stato usato.

- Rimuovere il tappino dall'estremità libera del tubo e la pellicola protettiva dal tubicino aspirante.
- Collegare il tubo al bocchettone di dosaggio sulla macchina.
- Allacciare la corrente elettrica.

Gli allacciamenti per i tubi di dosaggio si trovano sulla parete posteriore della macchina.

La descrizione degli allacciamenti è riportata nelle istruzioni d'uso della macchina.

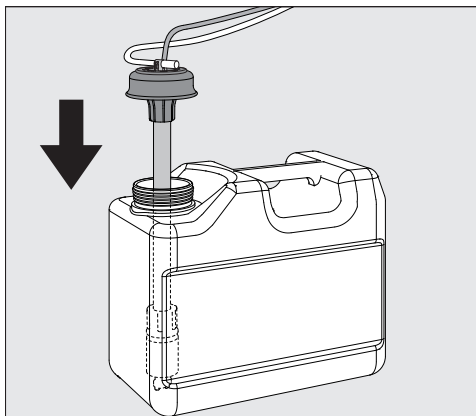

it - Allacciamento

- Riempire o sostituire i contenitori, infilare la lancia di dosaggio e avvitare saldamente il coperchio.
- Adeguare la lancia di dosaggio alla dimensione del contenitore, spingerlo verso il basso fino a raggiungere il fondo del contenitore.

Tenere conto delle indicazioni relative allo sfiato del sistema di dosaggio e all'impostazione del dosaggio nelle istruzioni d'uso.

Differenziazione cromatica dei tubi di dosaggio

Per distinguere più moduli di dosaggio, apporre le etichette colorate in dotazione ai vari tubi di dosaggio.

- Incollare le etichette colorate vicino al tubicino di aspirazione e riportare lo stesso colore prima della parte terminale libera del tubo, per ottenere un'associazione univoca.

Allacciamento alimentazione elettrica

Gli allacciamenti per la corrente elettrica si trovano sul lato posteriore della macchina speciale per il lavaggio (la descrizione degli attacchi si trova nel libretto d'uso della macchina speciale per il lavaggio).

- Allacciare la corrente elettrica.

DOS G 80 / 72

Il DOS G 80 / 72 viene fornito senza spina ed è destinato all'allacciamento diretto alla lavastoviglie a capote PG 8172.

Manutenzione

La manutenzione del sistema di dosaggio avviene nell'ambito della manutenzione della macchina da parte dell'assistenza tecnica autorizzata Miele.

Altezza	138,7 mm	
Larghezza	114,9 mm	
Profondità	114,2 mm	
Peso (netto)	1,5 kg (compr. lancia, tubo e cavo)	
Condizioni di allacciamento	Alimentazione tramite macchina	
Tensione, potenza assorbita, protezione tramite l'impianto di casa	200 - 230 V 50 Hz 12 W 16 A	200 - 240 V 60 Hz 10 W 16 A
Portata (portata nominale)	55 ml/min	
Temperatura ambiente	da 5 °C a 40 °C	
Umidità dell'aria relativa max. in linea discendente fino a	80 % per temperature fino a 31 °C 50 % per temperature fino a 40 °C	
Luogo di posizionamento alto	2.000 m	
Grado di sporco	2	
Tipo di protezione (in base a DIN EN 60529)	IP21	
Categoria sovratensione (ai sensi della norma IEC 60664)	II	
Oscillazioni di tensione	+/- 10 %	
Marchi di controllo	VDE, EMC dispositivo anti-interferenze radio-TV, CSA	
Contrassegno CE	2014/35/EG Direttiva bassa tensione	
Indirizzo del produttore	Miele & Cie. KG, Carl-Miele-Straße 29, 33332 Gütersloh, Germania	

ru - Содержание

Описание прибора	59
Ваш вклад в охрану окружающей среды	62
Утилизация транспортной упаковки	62
Утилизация прибора.....	62
Монтаж	63
Схема размещения модуля дозирования.....	63
Монтаж модуля дозирования.....	63
Навесной монтаж	63
Горизонтальный монтаж	63
Размещение в боковом шкафу	64
Подключение	65
Подключение модулей DOS.....	65
DOS G 80 с адаптером шланга.....	65
DOS G 80 ProfiLine с адаптером шланга и дозирующим штуцером	65
Фиксатор для дозирующих шлангов.....	66
Подключение дозирующих шлангов.....	66
Техническое обслуживание	67
Гарантийные обязательства	68
Условия внешней среды	70
Условия эксплуатации.....	70
Условия транспортировки и хранения приборов	70
Условия транспортировки	70
Условия хранения	70
Технические характеристики	71

Модуль дозирования – это внешняя система дозирования, предназначенная для подключения только к посудомоечным машинам Miele. Он автоматически дозирует жидкие химические средства, например моющее средство или ополаскиватель, на соответствующих этапах программы. Благодаря этому не нужно заполнять дозирующие контейнеры в дверце посудомоечной машины, если таковые имеются. В зависимости от оснащения машины можно подключить максимум две внешние системы дозирования.

Подходящие химические средства вы найдёте в ассортименте Miele Professional.

Модули дозирования можно также монтировать и подключать дополнительно.

Модуль предназначен исключительно для стационарного использования в помещениях.

 Ущерб вследствие переоборудования прибора или внесении в него изменений!

Учтите, что модуль дозирования предназначен исключительно для цели применения, обозначенной в инструкции по монтажу. Использование модуля в любых других целях, а также внесение изменений в его конструкцию недопустимо и может оказаться опасным.

Компания Miele не несёт ответственности за ущерб, вызванный использованием не по назначению или неправильной эксплуатацией.

Сервисная служба Miele или авторизованные специалисты выполняют ввод в эксплуатацию и производят инструктаж.

При обращении с моющими средствами соблюдайте указания, содержащиеся в инструкции по эксплуатации посудомоечной машины, в частности указания по безопасности и предупреждения.

 Повреждения при несоблюдении инструкции по монтажу.

Внимательно прочтите инструкцию по монтажу, прежде чем монтировать DOS-модуль.

Вы обезопасите себя и предотвратите повреждения DOS-модуля.

Бережно храните инструкцию по монтажу.

ru - Описание прибора

Области применения модулей дозирования

Соответствующие модули дозирования подходят для следующих профессиональных посудомоечных машин и автоматов для мойки:



DOS G 80 flex/DOS G 80/1 flex

- | | | |
|--------------|-------------|-----------|
| – PG 8055 | – PG 8060 | – PG 8096 |
| – PG 8056 | – PG 8061 | – PG 8099 |
| – PG 8057 TD | – PG 8063 | – PG 8504 |
| – PG 8058 | – PG 8067 * | – PG 8583 |
| – PG 8059 | – G 8066 * | – PG 8593 |

* При подключении к данной профессиональной посудомоечной машине воспользуйтесь приложенным шланговым переходником и удвойте концентрацию дозирования.

DOS G 80 ProfiLine flex

- | | | |
|------------------|------------------|------------------|
| – PG 8080 * | – PG 8130 * | – PFD 101 * |
| – PG 8081i * | – PG 8131i * | – PFD 102i * |
| – PG 8082 SCi * | – PG 8132 SCi * | – PFD 103 SCi * |
| – PG 8083 SCVi * | – PG 8133 SCVi * | – PFD 104 SCVi * |

* При подключении к данной профессиональной посудомоечной машине воспользуйтесь приложенным шланговым переходником и доукомплектуйте дозирующие штуцеры.

Также в случае с профессиональными посудомоечными машинами PG 8080, PG 8081i, PG 8082 SCi и PG 8083 SCVi удвойте концентрацию дозирования.

DOS G 80/72

- PG 8172

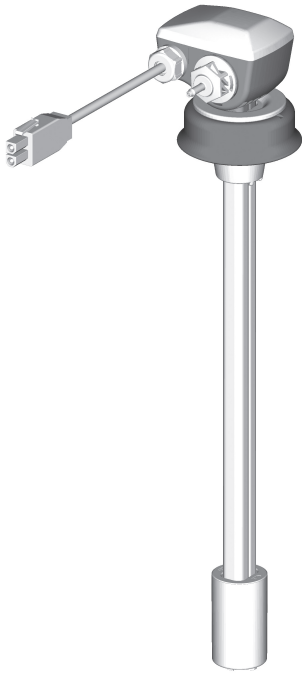

**DOS G 80 comfort/DOS G 80 comfort+/
DOS G 80/1 comfort**

- PFD 400
- PFD 401
- PFD 402
- PFD 404
- PFD 405
- PFD 407
- PFD 408

Трубки модуля DOS G 80 flex можно также использовать для PFD 40х; при этом может иметь место ограничение функции распознавания опорожнения.

Символы, нанесенные на модуль DOS

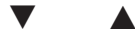

Направление потока мощщего средства

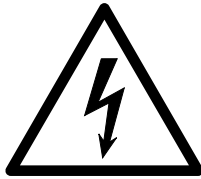

Внимание:
опасность поражения электрическим током!



Внимание:
руководствуйтесь сопроводительными документами!

Утилизация транспортной упаковки

Упаковка защищает от повреждений при транспортировке. Материалы упаковки безопасны для окружающей среды и легко утилизируются, поэтому они подлежат переработке.

Возвращение упаковки для ее вторичной переработки приводит к экономии сырья и уменьшению количества отходов. Просим Вас по возможности сдать упаковку в пункт приема вторсырья.

Утилизация прибора

Отслужившие электрические и электронные приборы часто содержат ценные компоненты. В то же время материалы приборов содержат вредные вещества, необходимые для работы и безопасности техники. При неправильном обращении с отслужившими приборами или их попадании в бытовой мусор такие вещества могут нанести вред здоровью человека и окружающей среде. Поэтому никогда не выбрасывайте отслужившие приборы вместе с обычным бытовым мусором.

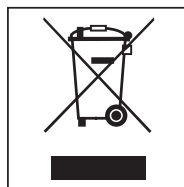

Используйте вместо этого специально оборудованное место для сбора и утилизации старых электрических и электронных приборов. Получите информацию об этом в администрации Вашего населенного пункта.

До момента отправления в утилизацию отслуживший прибор следует хранить в недоступном для детей месте.

Схема размещения модуля дозирования

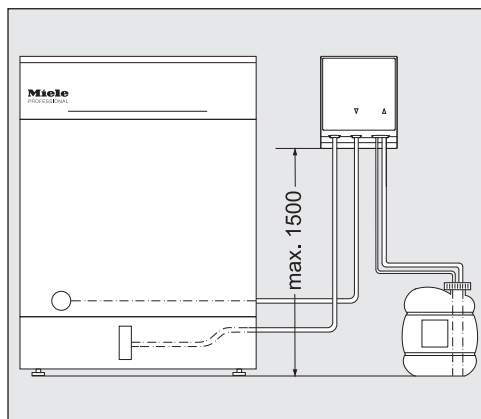

⚠ Проблемы с дозированием вследствие неправильной установки канистры для моющих средств!

Нельзя ставить контейнер на посудомоечную машину или над ней. Следите за тем, чтобы шланг насоса не был перегнут или защемлён.

Поставьте контейнер на пол рядом с автоматом для мойки или в соседний шкаф.

Монтаж модуля дозирования

Для монтажа к модулю дозирования прилагаются два винта с плосковыпуклой головкой (4,2 x 25 мм) и два дюбеля (6 мм).

- Для монтажа модуля выберите легкодоступное место, например на стене или в шкафу.

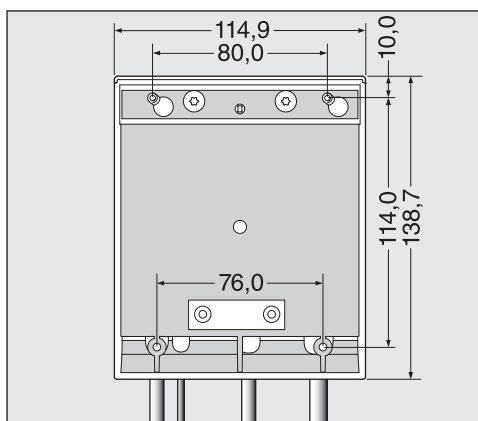

Навесной монтаж

- Закрепите винты на правильном расстоянии друг от друга (80,0 мм), руководствуясь чертежом, и подвесьте модуль за предусмотренные для этой цели плоские скобы.

Горизонтальный монтаж

Для фиксации модуля дозирования на тонкой несущей панели или на стальном листе в его нижней части имеются два гнезда (на расстоянии 76,0 мм) для шурупов диаметром 3,9 мм (не входят в комплект поставки).

- Просверлите два сквозных отверстия в несущей панели и плотно приверните модуль дозирования снизу.

Размещение в боковом шка- фу

При использовании нескольких модулей дозирования или необходимости разместить модуль вместе с контейнерами с жидкими химическими средствами можно приобрести подходящие шкафы Miele, размещаемые рядом с автоматом для мойки.

При монтаже следите за тем, чтобы шланги были проложены без изломов.

Подключение модулей DOS

Обратите внимание, что монтаж и ввод в эксплуатацию всех модулей DOS, а также прилагаемых принадлежностей должны выполняться только сервисной службой Miele или аттестованными специалистами.

Модуль DOS G 80 может стандартным образом подключаться к профессиональным посудомоечным машинам и моечным автоматам, перечисленным в разделе «Области применения модулей DOS».

Для подключения к профессиональным посудомоечным машинам, помеченным значком *, нужно использовать следующие принадлежности, прилагаемые к соответствующему модулю DOS.

DOS G 80 с адаптером шланга

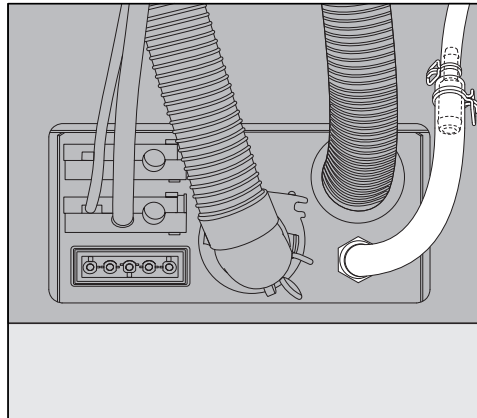

Адаптер шланга, предназначенный для подсоединения шланга к дозирующему штуцеру с большим диаметром, прилагается к модулю DOS G 80 и должен использоваться для профессиональных посудомоечных машин G 8066 и PG 8067.

Диаметр дозирующего шланга увеличивается с помощью адаптера до диаметра подключения.

DOS G 80 ProfiLine с адаптером шланга и дозирующим штуцером

Дополнительно к адаптеру шланга к модулю DOS G 80 ProfiLine прилагается дозирующий штуцер, который используется для профессиональных посудомоечных машин ProfiLine.

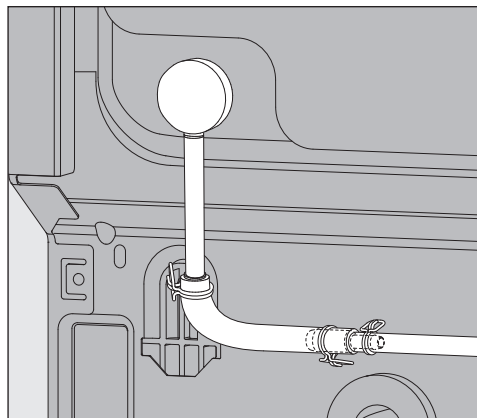

ru - Подключение

- Удалите заглушку и установите на это место дозирующий штуцер.

При необходимости дозирующий штуцер закрывается задней стенкой профессиональной посудомоечной машины.

- Отверните заднюю стенку и вырежьте область дозирующего штуцера.

При настройке величины дозирования обязательно учтите: для дозирования моющего средства концентрация дозирования приборов PG 8080, PG 8081i, PG 8082 SCi и PG 8083 SCVi в системе управления должна быть увеличена вдвое. Учтите указания для настройки концентрации дозирования в инструкции по эксплуатации.

Фиксатор для дозирующих шлангов

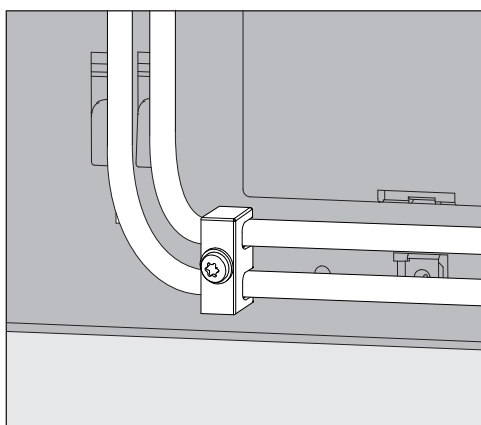

Прилагаемый к модулям DOS фиксатор для дозирующих шлангов устанавливается справа внизу на задней стенке автомата для мойки и препятствует отсоединению шлангов от дозирующих штуцеров.

Подключение дозирующих шлангов

DOS-модуль проверяется на заводе на свою функциональность. Наличие остатков безопасного тестового средства является следствием этой проверки и не указывает на предыдущее использование модуля.

- Снимите защитную крышку со свободного конца шланга и удалите защитную пленку с всасывающей трубки.
- Соедините шланг с дозирующим штуцером автомата для мойки.
- Подключите электропитание.

Подключения дозирующих шлангов находятся на задней стенке автомата.

Описание подключений Вы сможете найти в инструкции по эксплуатации автомата для мойки.

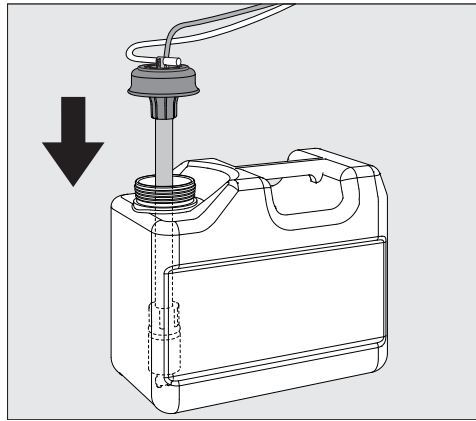

- Наполните или замените канистру, вставьте в нее дозирующую трубку и нажмите на крышку вниз до фиксации.
- Передвигая всасывающую трубку, подгоните её по высоте канистры таким образом, чтобы она достигла дна канистры.

Учтите данные по вентиляции дозирующей системы и установке дозируемого количества в инструкции по эксплуатации.

Цветная маркировка дозирующих шлангов

Чтобы различать каналы дозирования при подключении нескольких дозирующих модулей, нужно обозначить дозирующие шланги прилагаемыми цветными клеевыми этикетками.

- Приклейте одну цветную этикетку рядом с всасывающей трубкой, а вторую этикетку того же цвета - вблизи свободного конца шланга, чтобы обеспечить установку однозначного соответствия в дальнейшем.

Подключение электропитания

Подключения для электропитания находятся на задней стенке автомата для мойки
(Описание подключений Вы найдете в инструкции по эксплуатации на автомат для мойки).

- Подключите электропитание.

DOS G 80 / 72

Модуль DOS G 80 / 72 поставляется без штекерной вилки и предназначен для непосредственного подключения к купольной посудомоечной машине PG 8172.

Техническое обслуживание

Техническое обслуживание системы дозирования выполняется сервисной службой Miele в рамках технического обслуживания посудомоечной машины.

Гарантийный срок на оборудование составляет 12 месяцев с даты проведения пуско-наладочных работ, но не более 18 месяцев с даты передачи оборудования покупателю по договору поставки с ООО Миле СНГ.

Надежная работа приборов гарантируется при условии соблюдения правил эксплуатации приборов и сервисного обслуживания в соответствии с инструкцией по эксплуатации.

Сервисная служба ООО Миле СНГ или уполномоченный сервисный партнер ООО Миле СНГ оставляет за собой право отказать в гарантийном обслуживании в случаях, если будет установлено, что неисправность не является следствием дефекта узла или детали, а также дефектом заводской сборки.

Отказ в гарантийном обслуживании возможен в случае, включая, но не ограничиваясь:

- Обнаружения механических повреждений товара;
- Неправильного хранения и/или небрежной транспортировки;
- Обнаружения повреждений, вызванных недопустимыми климатическими условиями при транспортировке, хранении и эксплуатации;
- Обнаружения следов воздействия химических веществ и влаги;
- Несоблюдения требований инструкции по эксплуатации;
- Обнаружения повреждений товара в результате сильного загрязнения;
- Обнаружения повреждений в результате неправильного применения моющих средств и расходных материалов или использования не рекомендованных производителем средств по уходу;
- Обнаружения признаков разборки, ремонта и иных вмешательств лицами, не имеющими полномочий на оказание данных услуг;
- Включения в электрическую сеть с параметрами, не соответствующими ГОСТу, ДСТУ;
- Повреждений товара, вызванных животными или насекомыми;
- Противоправных действий третьих лиц;
- Действий непреодолимой силы (пожара, залива, стихийных бедствий и т.п.);
- Нарушения функционирования товара вследствие попадания во внутренние рабочие объемы посторонних предметов, животных, насекомых и жидкостей.

Гарантийное обслуживание не распространяется на:

- работы по регулировке, настройке, чистке и прочему уходу за изделием, оговоренные в настоящей Инструкции по эксплуатации;
- работы по регламентному техническому обслуживанию, оговоренные в настоящей Инструкции по эксплуатации или другой сопроводительной документации к оборудованию.

Указанные в настоящем разделе «Гарантийные обязательства» гарантийные условия применяются в части, не противоречащей договору поставки между ООО Миле СНГ и покупателем. В случае, если в договоре поставки предусмотрено иное, условия договора поставки имеют приоритетное значение над условиями, указанными в разделе «Гарантийные обязательства».

Условия эксплуатации

Приборы должны использоваться при следующих условиях внешней среды:

Температура внешней среды: максимально 40 градусов по Цельсию, минимально 5 градусов по Цельсию.

Максимальная относительная влажность воздуха:

максимально 80% при температуре до 31 градуса по Цельсию;

максимально 50% при температуре до 40 градусов по Цельсию

Высота: максимально 2 000 м.

Условия транспортировки и хранения приборов

Транспортировка и хранение производится при температурах от -20 °С до 85 °С.

Условия транспортировки

Прибор должен транспортироваться согласно манипуляционным знакам, указанным на упаковке. Не допускается подвергать прибор ударным нагрузкам при погрузочно-разгрузочных работах.

Условия хранения

Прибор должен храниться в сухом и чистом помещении, при температуре в помещении от +5 до +35 °С, избегая воздействия прямых солнечных лучей.

ru - Технические характеристики

Высота	138,7 мм	
Ширина	114,9 мм	
Глубина	114,2 мм	
Вес (нетто)	1,5 кг (вкл. трубку, шланг и кабель)	
Условия подключения	Питание от посудомоечной машины	
Напряжение, потребляемая мощность, номинал предохранителя	200–230 В, 50 Гц 12 Вт 16 А	200–240 В, 60 Гц 10 Вт 16 А
Производительность (номинальная)	55 мл/мин	
Температура окружающей среды	от 5 до 40 °С	
Относительная влажность воздуха максимальная линейно снижающаяся до	80 % при температурах до 31 °С 50 % при температурах до 40 °С	
Высота места установки	2.000 м	
Степень загрязнения	2	
Степень защиты (согласно DIN EN 60529)	IP21	
Категория по перенапряжению (согласно IEC 60664)	II	
Колебания напряжения	+/-10 %	
Маркировка соответствия нормам	Защита от радиопомех ЭМС, VDE (Союз немецких электротехников), CSA (Канадская ассоциация стандартов)	
Маркировка CE	Директива о низковольтном оборудовании 2014/35/EC	
Адрес изготовителя	Miele & Cie. KG, Carl-Miele-Straße 29, 33332 Gütersloh, Германия	

Декларация о соответствии: ЕАЭС N RU Д-DE.PA01.B.97289/21 от 15.02.2021 действует до 14.02.2026

Соответствует требованиям:
Технического регламента Евразийского
экономического союза (технического регламента Таможенного союза)
ТР ТС 004/2011 О безопасности низковольтного оборудования

Manufacturer:

Miele & Cie. KG
Carl-Miele-Straße 29
33332 Gütersloh
Germany

Manufacturing site:

Miele & Cie. KG
Mielestraße 2
33611 Bielefeld
Germany

Internet: www.miele.com/professional