

Miele



PDR 910 G
Gas-heated

en Installation Plan Commercial Tumble Dryer

fr Plan d'installation Sécheuse professionnelles

en 4
fr 26

Installation notes	4
Installation requirements	4
Electrical connection	4
Gas	5
Connection and conversion instructions	5
Tables.....	7
Supply air and exhaust air management.....	7
Ventilation.....	7
Exhaust air management	8
Design of the exhaust air management system.....	10
Calculating the total ducting length.....	10
Exhaust air management with plug-in pipes.....	12
Exhaust air management with flexible aluminum hose.....	12
Shared exhaust air duct.....	13
Floor anchoring.....	14
Optional accessories	14
Communication box	14
XKM 3200 WL PLT.....	14
Base.....	15
PDR 910 (gas-heated)	16
Machine connections	16
Machine connections with base	17
Installation.....	18
Installation with base.....	19
Installation.....	20
Installation with base.....	21
Floor anchoring.....	22
Floor anchoring with base.....	22
Technical data	23
Possible voltage options	23
Supply air.....	23
Exhaust air/exhaust gas.....	23
Machine data	23
APDR 001 communication box (optional accessory).....	24
Closed base, APCL 054 (optional accessory).....	24

en - Installation notes

Installation requirements

 Risk of injury or damage to property due to improper installation.

Incorrect installation of the tumble dryer can lead to personal injury or damage to property.

It is recommended that installation and commissioning be accomplished by Miele Service or an authorized dealer.

In the State of Massachusetts a licensed Plumber or Pipe fitter must be used.

- ▶ The tumble dryer must be installed in accordance with all relevant regulations and standards. Observe all local codes.
- ▶ The dryer must only be operated in a room that has sufficient ventilation and which is frost-free.
- ▶ The tumble dryer must not be installed behind a closeable door or a sliding door. The maximum opening angle of the tumble dryer door must not be limited by objects or doors. It must be possible to fully open the tumble dryer door at any time.
- ▶ The dryer, when installed, must be electrically grounded in accordance with local codes or, in the absence of local codes, with the National Electrical Code, ANSI/NFPA 70, or the Canadian Electrical Code, CSA C22.1.
- ▶ The dryer must not be installed or stored in an area where it will be exposed to water and/or weather.
- ▶ Caution: Label all wires prior to disconnection when servicing controls. Wiring errors can cause improper operation.

Electrical connection

 Danger caused by improper electrical connection.

There is a risk of serious damage, injury, or even death if installation work is carried out incorrectly.

All electrical connection work must be carried out by a qualified electrician in accordance with local and national safety regulations.

The electrical installation must be carried out in accordance with IEC 60364-4-41 or the local regulations.

The required supply voltage, power rating, and fuse rating can be found on the data plate on the tumble dryer. Ensure that the supply voltage matches the voltage quoted on the data plate before connecting the machine to the electricity supply.

Connection to a supply voltage other than the one quoted on the data plate can damage the tumble dryer if the voltage is too high.

If more than one voltage is specified on the data plate, the tumble dryer can be converted for connection to the relevant input voltage. This conversion must be performed by Miele Service or by an authorized dealer only. During the conversion, the wiring instructions given on the wiring diagram must be followed.

The tumble dryer can either be hard-wired or connected using a plug-and-socket connection in accordance with IEC 60309-1. For a hard-wired connection, an all-pole disconnect switch must be available at the installation site.

A disconnect switch is a switch which ensures a contact opening of more than 1/8" (3 mm). These include circuit breakers, breakers, and contactors (IEC/EN 60947).

If the power supply cannot be permanently disconnected, the disconnect switch (including plug and socket) must be safeguarded against being switched on either unintentionally or without authorization.

Tip: We recommend connecting the tumble dryer to the power supply via a plug and socket so that it is easier to conduct electrical safety checks (e.g., during maintenance or repair work).

► The tumble dryer must not be connected to devices such as timers which would switch it off automatically.

If local regulations require that a residual current device (GFCI) is installed, a **type B** residual current device (sensitive to universal current) must be used.

► After installing the tumble dryer, equipotential bonding must be established. The equipotential bonding must comply with the local and national installation specifications.

Gas

Connection and conversion instructions

⚠ Danger caused by improper gas connection.

There is a risk of serious damage, injury, or even death if installation work is carried out incorrectly.

Gas connection and conversion work must be performed by Miele Service or by an authorized dealer.

The shut-off equipment and connection hose for the gas connection must be installed by the customer on site.

A suitable connection hose can be purchased from Miele as an optional accessory.

The gas machine must be connected using a corrugated metal hose assembly made from stainless steel in accordance with DIN 3384. Alternatively, a hose that complies with DIN EN 16617 may be used with connections in accordance with DIN 3384.

The maximum length of the hose is 6' 6" (2 m). When selecting a hose, the required flow rate and applicable national regulations must also be taken into account.

Initial connection

The initial connection must be carried out by a licensed specialist company according to specific national regulations.

⚠ The configuration ex works must allow the tumble dryer to be operated with the relevant gas type, gas group, and connection pressure.

This tumble dryer is configured ex works for operation with **Natural (Gas A) and Propane (Gas E)**.

The data plate provides information about the gas inlet pressure and the corresponding jet pressure. Compare the specifications on the data plate with those of the gas network operator.

The required gas valve settings are described in the accompanying setting and conversion instructions.

Converting to another gas type

⚠ Danger if conversion work is not performed correctly.

Conversion work on the tumble dryer should be performed by authorized specialists only.

If the tumble dryer is to be converted to a gas type other than the one specified on the data plate, refer to the accompanying setting and conversion instructions.

en - Installation notes

⚠ Risk of explosion if gas-heated tumble dryers have leaks.

Once the work has been completed, there is a risk that the gas-heated tumble dryer may have a leak and gas may escape.

After completing any commissioning, maintenance, conversion, or repair work, check the tumble dryer for leaks. Particular attention must be paid to the measurement connections on the gas valve. Checks must be performed when the burner is both switched on and switched off.

Order of steps for commissioning or conversion work

⚠ Check that the points listed in “Supply air and exhaust air management” have been taken into consideration.

The steps below should be followed in the given order when commissioning or converting the machine.

1. Ask the gas supply company what the gas type and connection pressure are. Compare this information with the values specified on the machine (see data plate).
2. Check and correct the factory-set jet pressure based on the tables “Settings with natural gas” and “Settings with liquid propane”.
3. Switch on all gas consumers that are present, including the installed tumble dryer.
4. Measure the connection pressure. **The connection pressure must correspond to the data plate information.**

Tables

Required flow rate

	Rated heat load Hi	Flow rate
Gas A (Natural)	30368 BTU/h (8.9 kW)	0.471 CFM (0.799 m ³ /h)
Gas E (Propane HD-5)	27980 BTU/h (8.2 kW)	0.187 CFM (0.317m ³ /h) 1.3 lbs/h (0.59 kg/h)

Consumption calorific values

Gas A (Natural)	1075 Btu/ft ³ (40.1 MJ/m ³)
Gas E (Propane HD-5)	2500 BTU/ft ³ (93.1 MJ/m ³) 21517 BTU/lbs (50.05 MJ/kg) Density ratio: 1.55 Air density: 1.2 kg/m ³

Settings with natural gas/liquid propane

In the case of natural gas, up to 0.04 psi (300 Pa) of pressure loss may occur when checking the inlet pressure.

Gas pressure setting values

 Risk of electric shock from applied voltage.
The jet pressure is set during dryer operation with the side panel removed. Live electrical components can be accessed while the side panel is removed.

Servicing, modification, testing, and maintenance of electrical machines must be carried out in accordance with all appropriate legal requirements, accident prevention regulations, and valid standards.

The jet pressure is checked/adjusted with the side panel removed from the gas-heated tumble dryer.

- Install the front panel and the control panel on the gas-heated tumble dryer.
- Connect the gas-heated tumble dryer to the gas and electricity supplies for testing.

Gas type		Nominal heater rating	Restricted heater rating	Jet diameter	Jet pressure +20 Pa		Gas inlet pressure (mains pressure)	
					Nominal heater rating HI	Restricted heater rating LO	P _{min}	P _{max}
Designation gas	Test gas	BTU/h (kW)	BTU/h (kW)	mil (mm)	iwc / Pa	iwc / Pa	iwc / Pa	iwc / Pa
Natural gas	Gas A (Natural)	30368 (8.9)	24910 (7.3)	102.4 (2.6)	3.33 / 830	1.96 / 490	6.825 / 1700	10.5 / 2610
Liquid propane	Gas E (Propane HD-5)	27980 (8.2)	22179 (6.5)	70.9 (1.8)	4.82 / 1200	3.21 / 800	10.84 / 2700	12.97 / 3230

Supply air and exhaust air management

The tumble dryer may only be operated when the ducting has been connected properly and the room is sufficiently ventilated.

Ventilation

The air required for drying is taken from the room where the dryer is installed. Ensure sufficient room ventilation, e.g., by means of ventilation openings that cannot be closed in the exterior wall.

en - Installation notes

- It must not be possible to seal off ventilation openings.
- If liquid gas-heated machines are being set up below ground level (e.g., in a cellar), observe the technical regulations for liquid propane.
- The room ventilation is only working properly if no low pressure occurs. Avoid low pressure, e.g., by means of ventilation openings in the exterior wall. This will ensure that:
 - The exhaust air is fully discharged from this tumble dryer.
 - The gas demonstrates the required combustibility.
- For each tumble dryer, there must be a cross section of 36.7 sq in. (237 cm²) per ventilation opening.

The tumble dryer draws in air at the back. Therefore, there must be a sufficiently large gap between the back of the machine and the wall.

This would otherwise hinder a sufficient flow of air as well as the operational performance of the tumble dryer.

Observe the necessary spacing between the machine and the wall.

Do not reduce the gap between the bottom of the tumble dryer and the floor (e.g., toe-kicks, deep pile carpet).

Exhaust air management

The tumble dryer must only be operated if the humid exhaust air generated during drying is conveyed outside through installed vent ducting.

The exhaust air should not be vented into a wall, a ceiling, or a concealed space of building.

Exceptions regarding the design of the exhaust air management system must be designed in accordance with the applicable local building regulations. Seek approval from the relevant building inspector.

- While installing the ducting, keep the tumble dryer disconnected from the power supply.
- Make sure that the plug connections are fully sealed.
- The duct is not to be assembled with screws or other fastening means that extend into the duct and catch lint
- Only use heat-resistant materials with a temperature resistance of at least 175°F (80°C).
- Only use rigid metal duct. Consult local building codes.
- Condensation will form in the exhaust air management system. A condensate drain must therefore be placed at the lowest point in the system.

The opening of the vent ducting (e.g., a wall pipe) must be arranged in such a way that the humid exhaust air:

- does not flow back into the room where the tumble dryer is installed
- does not cause damage or unacceptable disturbance

The air required for drying is taken from the room where the dryer is installed. You must therefore ensure that the room is sufficiently ventilated. Otherwise, there is a risk of suffocation due to exhaust gases being sucked back from other technical systems or fuel-burning installations, and the drying time will be much longer.

The length of the required ductwork and the number and shape of the elbows are determined by the structural conditions on-site. In order to maximize the airflow efficiency, the pipeline should be as short as possible and contain few or minimal elbows.

⚠ The exhaust ducting must not be made from flammable materials. Otherwise there is a risk of fire. Use only non-flammable materials for the exhaust ducting. All local regulations for metallic ducting must be observed. Plastic must not be used for ventilation.

In upward exhaust ducting systems, a condensate drain must be fitted to the bottom. The condensate must be drained via a water collection tray or a floor drain positioned in an appropriate location.

If air is being directed from multiple appliances into a combined line (exceptional circumstances), a non-return device (non-return flap) must be installed in each separate line to prevent backflow.

To make subsequent cleaning of the pipes easier, cleaning flaps should be fitted to elbows wherever possible.

The on-site exhaust ducting and venting to the outdoors must be regularly checked for lint deposits and cleaned if necessary.

When connected to the vent ducting through the exhaust duct of a machine, particular care must be taken to make sure the connection is secure and air-tight.

With complex ducting with many bends and additional components, or when several different machines are connected to a shared duct, it is recommended that a detailed pipework calculation is carried out by a qualified specialist.

The vent ducting must not be channeled into a chimney or flue already in use for any gas-, coal-, or oil-burning installation. The warm and moist exhaust air is to be conducted outside or to a suitable venting duct over the shortest path possible.

The vent ducting must be laid so that air flow is not hindered. To achieve this, use as few bends as possible along with short pipelines and well-made connections and transitions checked for air-tightness. No filters or grilles may be fitted in the vent ducting.

The end of the vent ducting leading out into the open should be protected against the elements, e.g., with a downward-facing 90° bend.

⚠ During tumble dryer operation, the room must be adequately ventilated.

The following should be avoided:

- long vent ducting
- too many tight bends or elbows

This will help to stop a reduced dryer performance and excessive time and energy requirements.

Use:

- for the vent ducting: exhaust air hose* or a plastic waste water pipe (e.g., HT piping systems) with a minimum diameter of 4" (100 mm). Observe local codes.
- for the extraction ducting outside: wall pipe* or window connection*. Observe local codes.

*optional accessories

This tumble dryer is classified as a type B22 gas fuel-burning installation without flow safeguarding equipment, and with a fan behind the heater.

en - Installation notes

Design of the exhaust air management system

The mixtures of exhaust gas and air that are emitted by gas-heated tumble dryers must be discharged into the atmosphere individually via the roof.

In the case of combined lines, each gas-heated dryer must have a non-return flap.

Exceptions regarding the design of the exhaust air management system must be designed in accordance with the applicable local building regulations. Seek approval from the relevant building inspector.

- The connections between exhaust air ducts and the exhaust gas system must be kept as short as possible.
- When connected to the vent ducting through the exhaust duct of a machine, particular care must be taken to make sure the connection is secure and air-tight.
- Only use heat-resistant materials with a temperature resistance of at least 175°F (80°C).
- Condensation will form in the exhaust air management system. A condensate drain must therefore be placed at the lowest point in the system.

Calculating the total ducting length

The friction of the vent ducting with its bends and various components provides resistance to the flow of exhaust air. This friction resistance is expressed as a relative pipe length. The **relative pipe length** indicates how much greater the resistance of a bend is, for example, when compared to 1 meter of a straight plastic waste water pipe (Table I).

Adding together the relative pipe lengths for all of the components gives the **total ducting length**. The total ducting length expresses the resistance of the entire exhaust air system.

As a larger **duct diameter** has a lower flow resistance, a longer duct requires a greater duct diameter (Table II).

Procedure

1. Measure the length needed for the straight sections of vent ducting. Multiply this value by the corresponding relative pipe length from **Table I**.
2. Calculate the number of bends and components needed. Use **Table I** to help you add together their relative pipe lengths.
3. Add together all of the relative pipe lengths calculated above to calculate the total ducting length.
4. Refer to **Table II** for the pipe diameter needed for the total ducting length.

Table I	
Components	Relative pipe length
Exhaust air hose (flexible aluminum)* / pipe (temperature resistance min. 175°F (80°C)) – 3' 3" (1 m) laid straight or 3' 3" (1 m) straight pipe – 45° bend (radius of bend = 10" (0.25 m)) – 90° bend (radius of bend = 10" (0.25 m))	3' 3" (1.0 m) 2' (0.6 m) 2' 7 1/2" (0.8 m)
The use of a wall pipe or window connection is regarded as an exception to the design principles of the exhaust air management system. This must be carried out in accordance with the applicable local building regulations. Seek approval from the relevant building inspector where necessary.	
Wall pipe* or window connection* – with inserted grate – with non-return flap (swinging flap)	12' 5 5/8" (3.8 m) 4' 11" (1.5 m)
Non-return flap*	46' 11" (14.3 m)
* optional accessories	

Table II	
Maximum permissible total ducting length	Required diameter
65' (20 m)	4" (100 mm)
130' (40 m)	5" (125 mm)
262' (80 m)	6" (150 mm)

Sample calculation

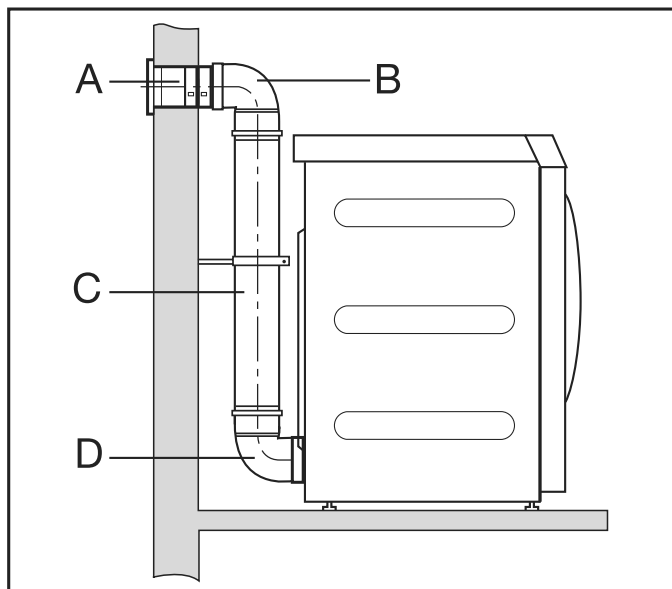

en - Installation notes

A	Wall pipe, with inserted grate = 1 x 12' 5 5/8" (3.8 m) relative pipe length	= 12' 5 5/8" (3.8 m)
B/D	2 bends, 90° = 2 x 2' 7 1/2" (0.8 m) relative pipe length	= 5' 3" (1.6 m)
C	1' 7 11/16" (0.5 m) pipe = 0.5 x 3' 3" (1 m) relative pipe length	= 1' 7" (0.5 m)
Total ducting length		= 19' 4" (5.9 m)

Result: The total ducting length is less than 65' 7 3/8" (20 m) (as per Table II). A pipe diameter of 4" (100 mm) will therefore suffice.

Exhaust air management with plug-in pipes

You will need:

- the connector (supplied)
- pipes and connecting pieces from a suitable retailer

Only use heat-resistant materials with a temperature resistance of at least 175°F (80°C).
Observe local ventilation codes.

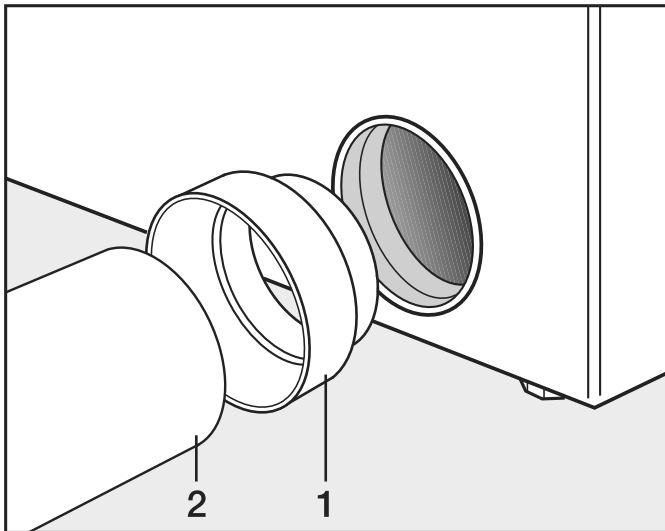

- Install the connector (1) and the pipe (2).

⚠ Wrap heat-resistant metallic tape around the plug connections.

Exhaust air management with flexible aluminum hose

You will need:

- the adapter (supplied)
- flexible aluminum exhaust air hose (where permitted by code)

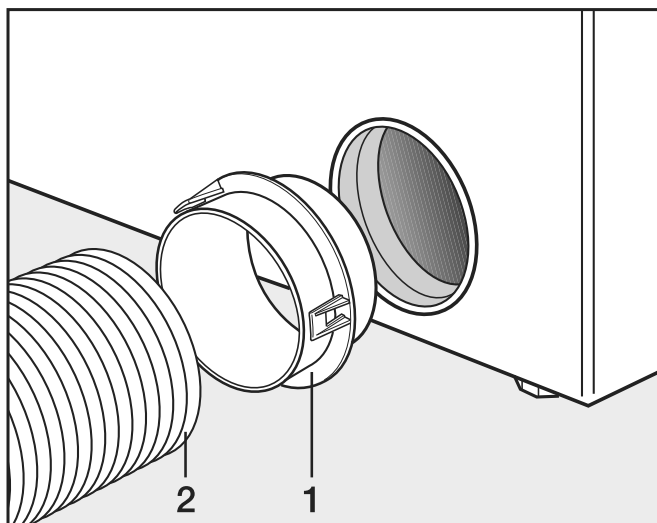

- Install the adapter (1) and the flexible aluminum exhaust air hose (2).



Wrap heat-resistant metallic tape around plug connections.

Shared exhaust air duct

A shared exhaust air duct is only permitted in exceptional cases. The shared exhaust air duct must be approved by the relevant building inspector.



A non-return flap must be installed for each tumble dryer. Otherwise, the tumble dryers may be damaged by a backflow of condensation and their electrical safety could be affected.

If 3–5 tumble dryers are installed on one shared exhaust air duct, the pipe diameter **D** must be increased.

Number of tumble dryers	Factor for increasing the pipe diameters from Table II
3	1.25
4–5	1.5

en - Installation notes

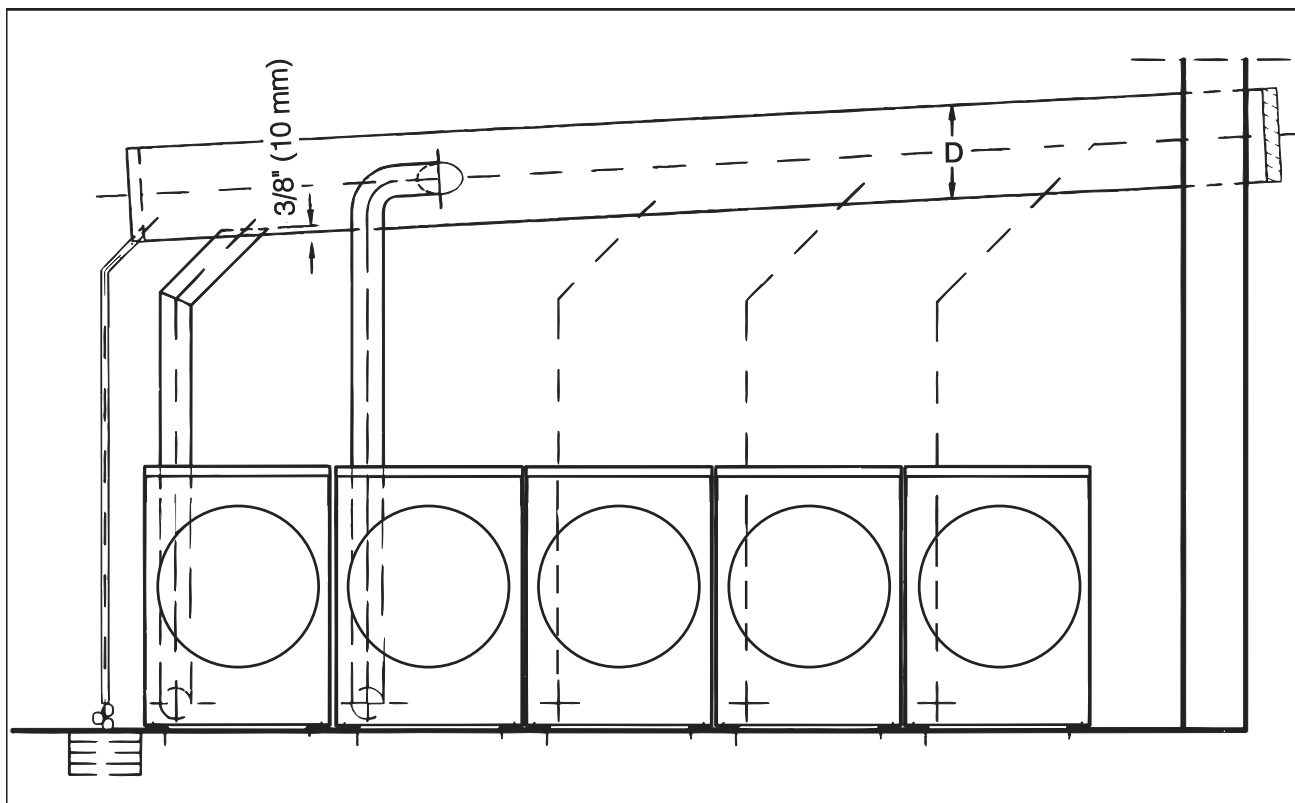

Floor anchoring

Secure the two screw feet at the front of the tumble dryer to the floor with the tensioning straps supplied.

Optional accessories

Only use genuine Miele spare parts and accessories with this machine. Using parts or accessories from other manufacturers may void the warranty, and Miele cannot accept liability.

Communication box

The optional communication box allows external hardware from Miele and other suppliers to be connected to the Miele Professional machine. External hardware includes e.g., peak-load systems, pressure sensors, or an external vent flap.

The communication box is supplied with voltage by the Miele Professional machine.

The separately available set consists of the communication box and fasteners for installation on the machine or on the wall.

XKM 3200 WL PLT

The optional Miele communication module can be used to establish a data connection between a Miele Professional machine and a data processor in accordance with the Ethernet or WiFi standard.

This communication module fits into the communication slot which is a standard feature on all machines. The communication module offers the option of intelligent app-based communication with external systems. In addition, it can display detailed machine and program status information.

This module forms the basis for wired communication with Miele MOVE.

It is not possible to integrate the machine into the “Miele@home” app for domestic installations.

The communication module is intended exclusively for commercial use and is supplied with voltage directly via the Miele Professional machine. No additional power connection is required. The Ethernet interface provided via the communication module complies with SELV (safety extra low voltage) requirements in accordance with EN 60950. Connected external machines must also comply with SELV.

Base

The tumble dryer can be installed on a base (open or box base, available as an optional Miele accessory).

Elevating the tumble dryer gives a better ergonomic working position when loading or unloading.

 Risk of injury and damage due to missing fastenings.

When installing on a base, an unsecured tumble dryer can slip and fall off the base. If the tumble dryer is installed on an existing on-site base, it must be secured. The base must be secured to the floor.

Machine connections

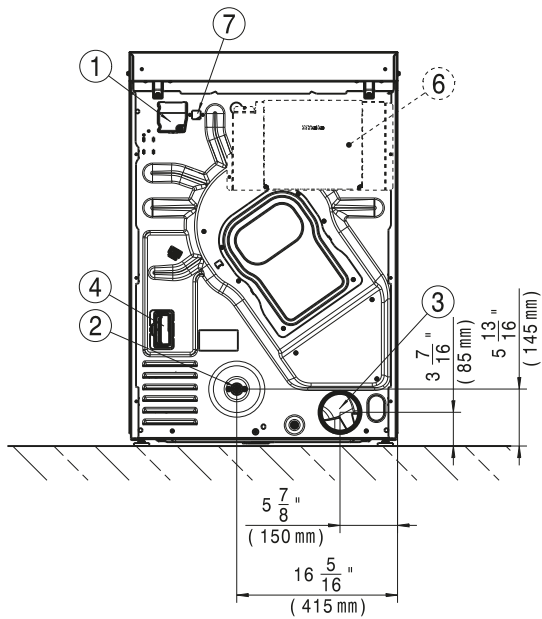

- ① Electrical connection
- ② Gas connection (only for gas-heated variants)
- ③ Exhaust duct
- ④ Connection for communication module
The optional communication module can be used to establish a data connection in accordance with the Ethernet or WiFi standard.
- ⑥ Communication box (optional)
For setting up a connection with external systems
- ⑦ Connection for communication box

Machine connections with base

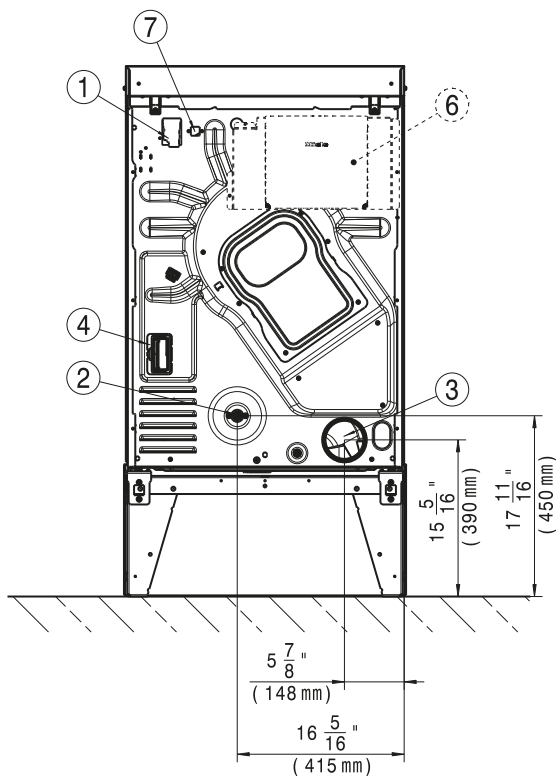

- ① Electrical connection
- ② Gas connection (only for gas-heated variants)
- ③ Exhaust duct
- ④ Connection for communication module
The optional communication module can be used to establish a data connection in accordance with the Ethernet or WiFi standard.
- ⑥ Communication box (optional)
For setting up a connection with external systems
- ⑦ Connection for communication box

en - PDR 910 (gas-heated)

Installation

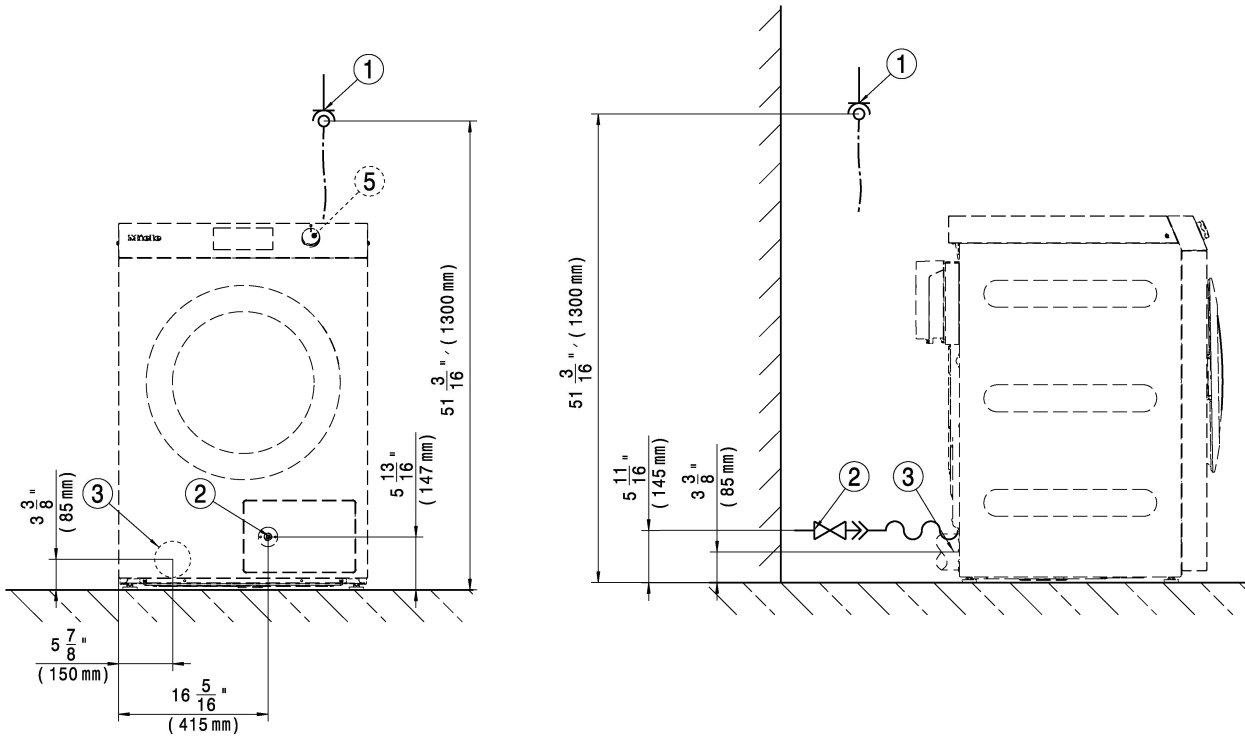

- ① Electrical connection
- ② Gas connection (only for gas-heated variants)
- ③ Exhaust duct
- ⑤ Selector dial (PDR 5xx only)

Installation with base

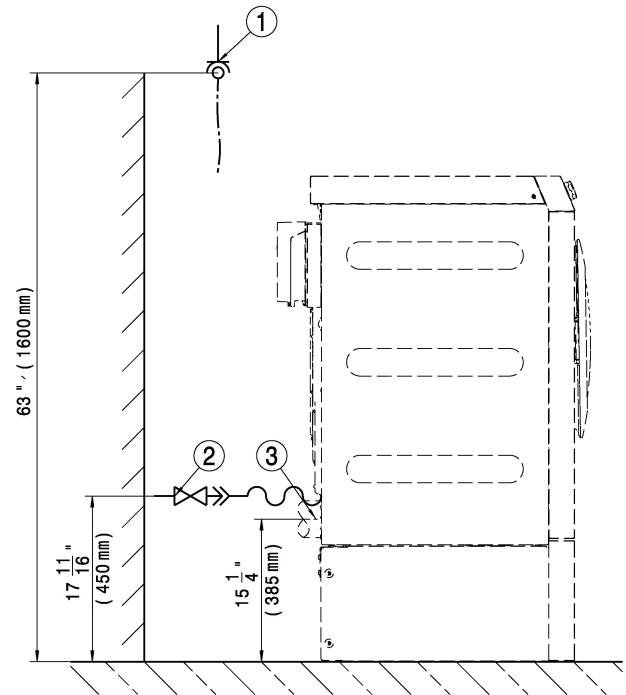
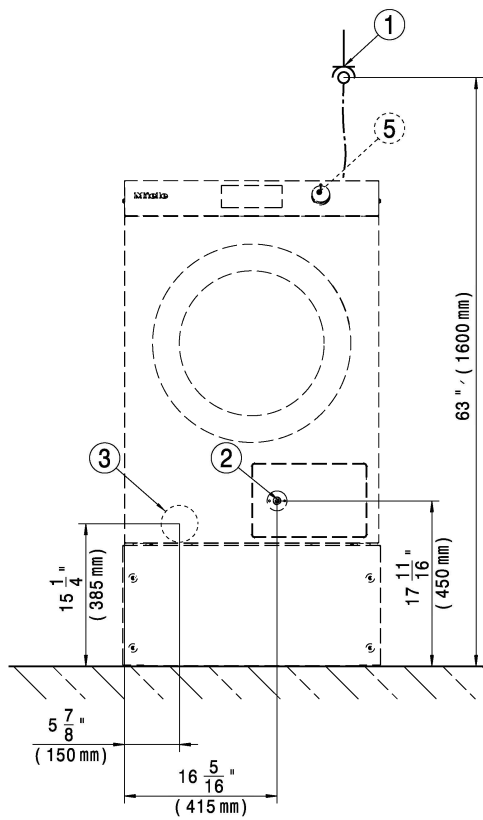

- ① Electrical connection
- ② Gas connection (only for gas-heated variants)
- ③ Exhaust duct
- ⑤ Selector dial (PDR 5xx only)

en - PDR 910 (gas-heated)

Installation

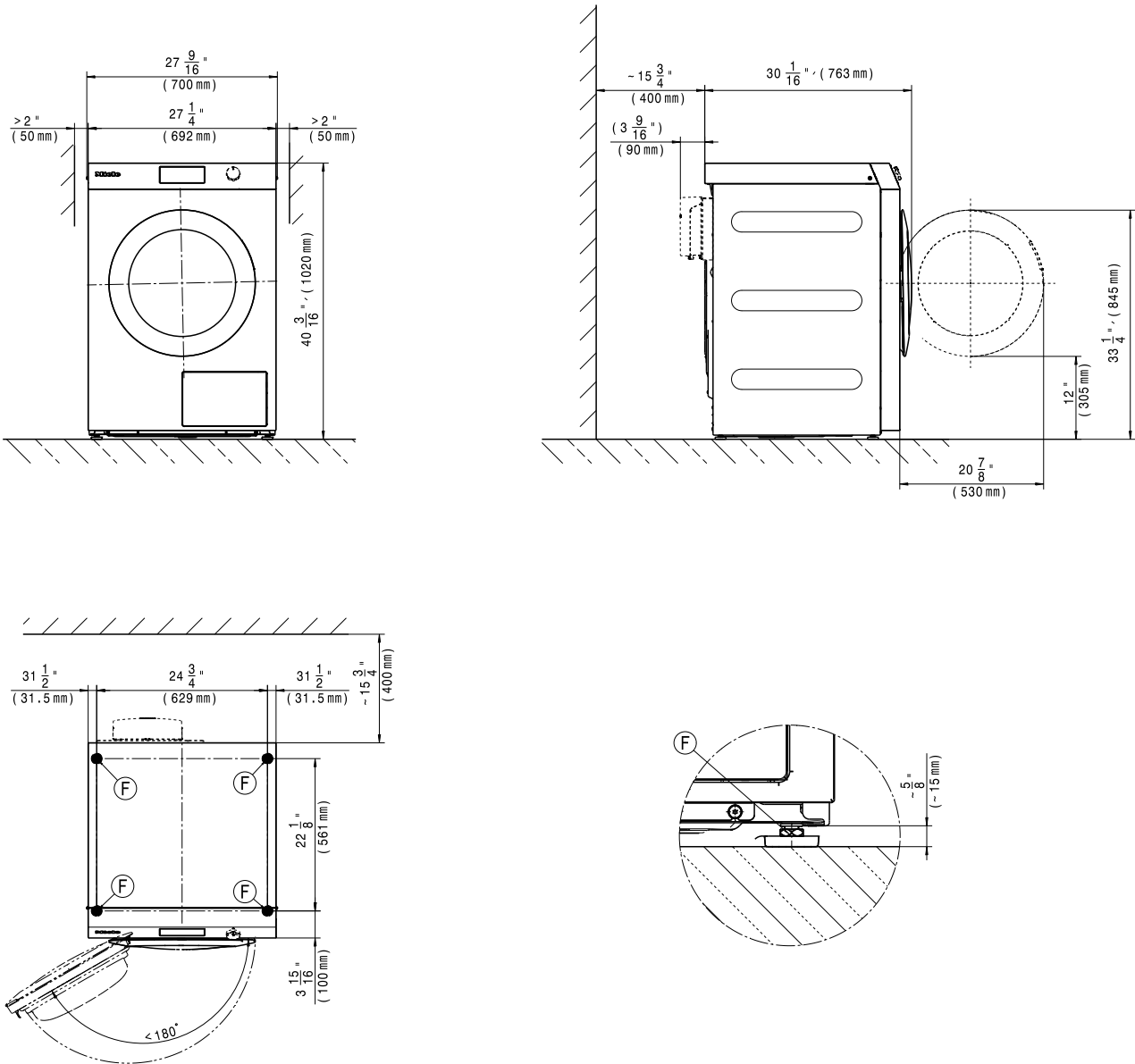

F Screw foot

Installation with base

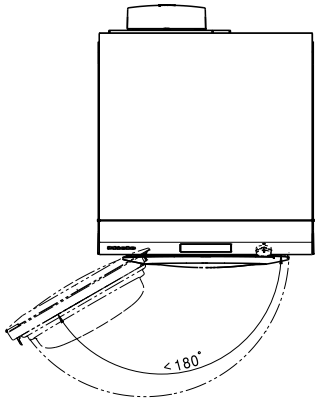
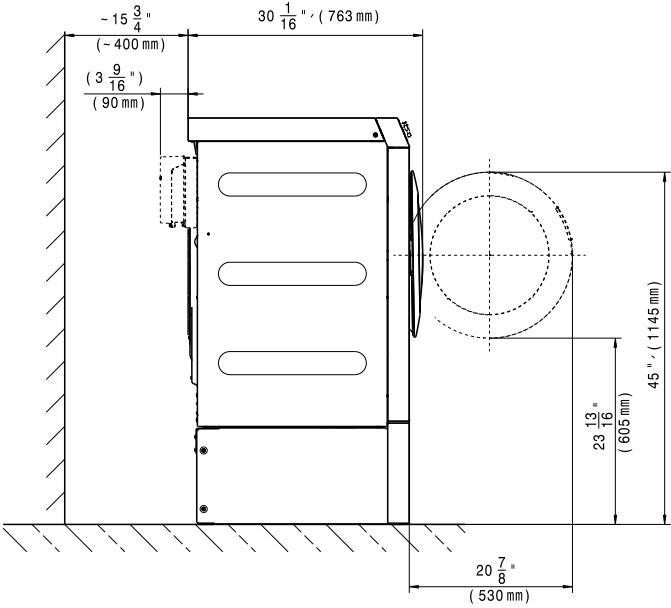
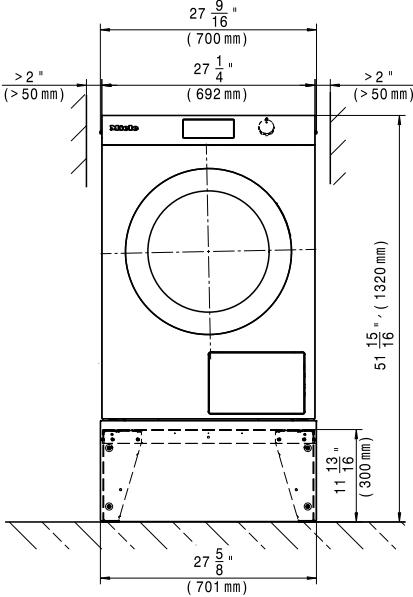

en - PDR 910 (gas-heated)

Floor anchoring

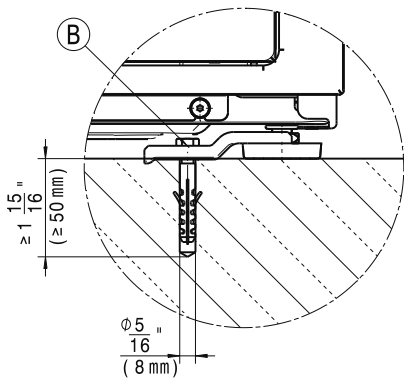

B Drill hole/anchor point

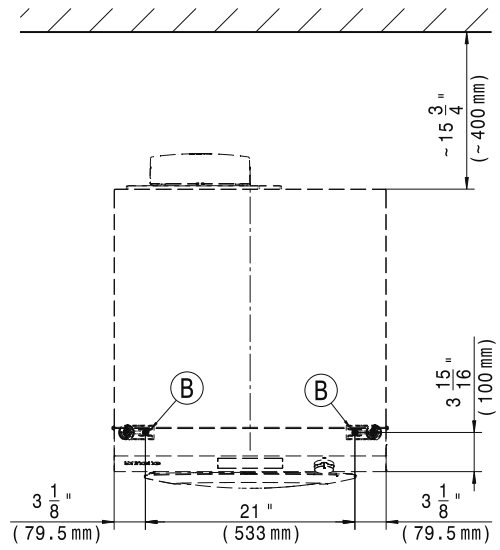

Floor anchoring with base

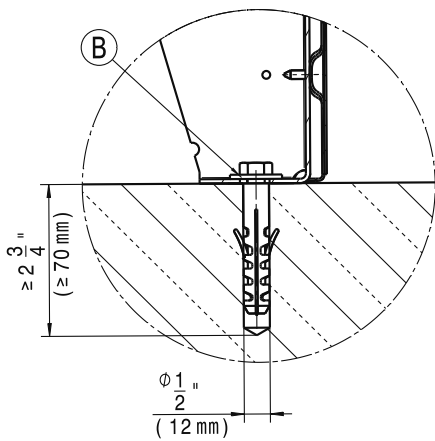

B Drill hole/anchor point

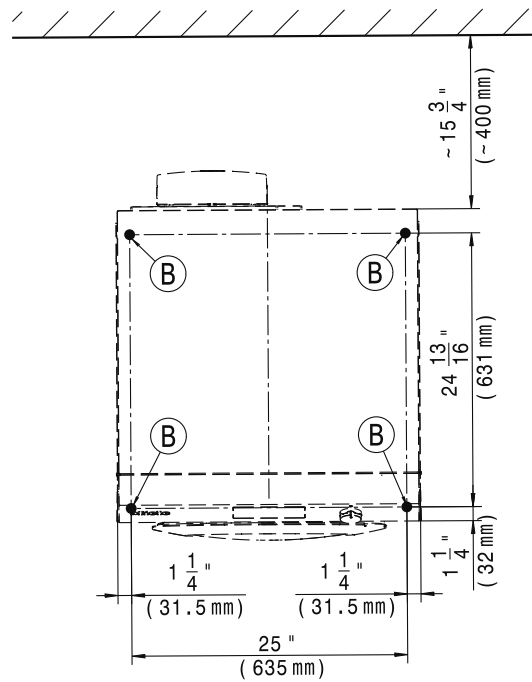

Possible voltage options

208/240 V 60 Hz 2 Ph

Power source	208/240 V 60 Hz 2 Ph
Total amps	1.5 A
Maximum fuse rating (time-delay fuse)	15 A
Minimum current	1.5 A
Supplied power cable	3 x AWG14 with NEMA 6-15P plug

Supply air

Recommended free air intake cross-section into the room: (equivalent to 3 times the exhaust air cross-section of a machine).	36.7 in ² (237cm ²)
---	--

There must be sufficient air intake to the installation site to match the air outlet volume.

Exhaust air/exhaust gas

Maximum nominal volume flow rate	182.5 cfm (310 m ³ /h)
Maximum permitted pressure loss	400 Pa
Connector on machine side (external diameter)	4" (100 mm)
Connection pipe provided on site (internal diameter)	4" (100 mm)
Maximum exhaust air/exhaust gas temperature	176°F (80°C)

This tumble dryer is a gas fuel-burning installation without flow safeguarding equipment with a fan behind the heat exchanger (type: B22). The exhaust air/exhaust gas line must be leak-tight. The gas connection must be carried out according to the national and local regulations and – depending on the national codes – is subject to approval or acceptance.

As relative humidity inside the exhaust ducting can be as high as 100%, suitable measures must be taken to prevent a backflow of condensate into the machine.

Machine data

Machine width, total	27 9/16" (700 mm)
Machine height, total	40 3/16" (1,020 mm)
Machine depth, total	30 1/16" (763 mm)
Niche width	32 5/16" (820 mm)
Minimum wall spacing (up to the back edge of the lid)	15 3/4" (400 mm)
Packaging width	29 15/16" (760 mm)
Packaging height	47 13/16" (1,215 mm)
Packaging depth	32 5/16" (820 mm)
Maximum gross volume	757.2 L
Maximum gross weight	176 lb (80 kg)
Maximum net weight	159 lb (72 kg)
Max. floor load in operation	853 N
Diameter of exhaust duct	4" (100 mm)
Drum diameter	25 9/16" (649 mm)
Diameter of drum opening	17 13/16" (452 mm)
Drum depth	21 5/8" (550 mm)
Drum volume	180 L
Door opening diameter	17 3/8" (442 mm)
Maximum door opening angle	180°
Emission sound pressure level	50 dB (A) re 20 µPa
Sound power level	58

en - Technical data

Average heat dissipation rate into the room	3.9 MJ/h
Permissible ambient temperature range	36–104°F (2–40°C)
Wi-Fi frequency band	2.4000–2.4835 GHz
Maximum Wi-Fi transmission power	< 100 mW

APDR 001 communication box (optional accessory)

Electrical connection	~ 200–240 V, 50/60 Hz
Net height	9 9/16" (243 mm)
Net width	16 7/8" (428 mm)
Net depth	4 13/16" (123 mm)
Gross height (including packaging)	5 11/16" (145 mm)
Gross width (including packaging)	11 1/2" (292 mm)
Gross depth (including packaging)	(23 7/16") 595 mm
Net weight	7.6 lb (3.45 kg)
Gross weight (including packaging)	8.4 lb (3.8 kg)

Closed base, APCL 054 (optional accessory)

Net height	12 15/16" (329 mm)
Net width	27 5/8" (702 mm)
Net depth	27 3/8" (696 mm)
Gross height (including packaging)	13 7/8" (352 mm)
Gross width (including packaging)	28 7/16" (722 mm)
Gross depth (including packaging)	29" (737 mm)
Net weight	40.8 lb (18.5 kg)
Gross weight (including packaging)	45.2 lb (20.5 kg)

Remarques sur l'installation	26
Conditions d'installation.....	26
Raccordement électrique.....	26
Gaz.....	27
Instructions de raccordement et de conversion	27
Tableaux	29
Gestion de l'alimentation en air et de l'évacuation d'air	29
Ventilation.....	30
Gestion de l'évacuation d'air	30
Conception du système de gestion de l'évacuation d'air.....	32
Calcul de la longueur totale de la conduite d'évacuation d'air	32
Gestion de l'évacuation d'air avec des tuyaux de raccordement.....	34
Gestion de l'évacuation d'air avec un tuyau en aluminium flexible	35
Conduite d'évacuation d'air partagé	35
Ancrage au sol.....	36
Accessoires en option	36
Boîtier de communication	36
XKM 3200 WL PLT	37
Socle.....	37
PDR 910 (chauffage au gaz)	38
Raccordements de l'appareil	38
Raccordements de l'appareil avec socle	39
Installation.....	40
Installation avec socle	41
Installation	42
Installation avec socle	43
Ancrage au sol.....	44
Ancrage au sol avec socle	44
Données techniques	45
Options de tension possibles	45
Arrivée d'air	45
Évacuation d'air / Gaz d'échappement.....	45
Caractéristiques de l'appareil	45
Boîtier de communication APDR 001 (accessoire en option)	46
Socle fermé, APCL 054 (accessoire en option)	46

fr - Remarques sur l'installation

Conditions d'installation

⚠ Risque de blessures ou de dommages matériels dus à une installation incorrecte.

Une installation incorrecte de la sècheuse peut entraîner des blessures ou des dommages matériels.

Il est recommandé que l'installation et la mise en service soient effectuées par un revendeur agréé ou par le service technique Miele. Dans le Massachusetts, l'installation doit être effectuée uniquement par un plombier ou à un tuyauteur agréé.

- ▶ La sècheuse doit être installée conformément à toutes les réglementations et normes en vigueur. Respecter tous les codes locaux.
- ▶ La sècheuse ne doit être utilisée que dans une pièce suffisamment ventilée et à l'abri du gel.
- ▶ La sècheuse ne doit pas être installée derrière une porte refermable ou coulissante. L'angle d'ouverture maximum de la sècheuse ne doit pas être obstrué par des objets ou des portes. La porte de chargement de la sècheuse doit pouvoir être entièrement ouverte à tout moment.
- ▶ Une fois installée, la sècheuse doit être mise à la terre conformément aux codes locaux ou, en l'absence de codes locaux, au National Electrical Code, ANSI/NFPA 70 ou au Code canadien de l'électricité, CSA C22.1.
- ▶ La sècheuse ne doit pas être installée ou entreposée dans un lieu où elle risque d'être exposée à l'eau et/ou aux intempéries.
- ▶ Attention : lors de l'entretien des commandes, étiqueter tous les câbles avant de les débrancher. Les erreurs de câblage peuvent entraîner un mauvais fonctionnement.

Raccordement électrique

⚠ Danger lié à un raccordement électrique mal réalisé.

Risque de blessure grave voire mortelle si les travaux d'installation ne sont pas réalisés de façon correcte.

Tous les raccordements électriques doivent être effectués uniquement par un électricien qualifié, conformément aux prescriptions de sécurité nationales et locales en vigueur.

Les opérations d'installation électrique doivent être effectuées conformément à la norme CEI 60364-4-41 ou aux réglementations locales.

La tension réseau requise, la consommation de puissance et le fusible sont indiqués sur la plaque signalétique de la sècheuse. Vérifier que la tension réseau correspond à celle indiquée sur la plaque signalétique avant de brancher l'appareil à l'alimentation électrique. Le raccordement à une tension réseau différente de celle indiquée sur la plaque signalétique peut endommager la sècheuse si la tension est trop élevée.

Si plusieurs tensions réseau sont spécifiées sur la plaque signalétique, la sècheuse peut être convertie pour être raccordée à la tension d'entrée correspondante. Cette conversion ne doit être effectuée que par un détaillant agréé ou par le service à la clientèle Miele. Pendant la conversion, les instructions de câblage figurant sur le schéma de câblage doivent être respectées.

La sècheuse peut disposer d'un raccordement fixe ou de type fiche / prise, conformément à la norme CEI 60309-1. Pour un raccordement fixe, un sectionneur omnipolaire doit être disponible sur le lieu d'installation.

Un sectionneur est un commutateur qui garantit une ouverture des contacts de plus de 3 mm (1/8 po). Cela inclut les disjoncteurs, les fusibles et les contacteurs (CEI / EN 60947).

Si l'alimentation électrique ne peut pas être coupée de façon permanente, le sectionneur (y compris la fiche et la prise) doit être protégé contre toute mise sous tension involontaire ou non autorisée.

Conseil : Nous recommandons de raccorder la sècheuse à l'alimentation électrique au moyen d'une fiche et d'une prise de courant, afin de faciliter les contrôles de sécurité électrique (par ex. lors des opérations de maintenance ou de réparation).

► La sècheuse ne doit pas être branchée à des appareils, comme une minuterie, qui l'éteindraient automatiquement.

Si les réglementations locales exigent l'installation d'un dispositif différentiel à courant résiduel (DDR), il convient d'en utiliser un de **type B** (sensible au courant universel).

Une fois installée, la sècheuse doit être mise à la terre conformément aux codes locaux et nationaux.

Gaz

Instructions de raccordement et de conversion

⚠ Danger lié à un raccordement au gaz mal réalisé.

Risque de blessure grave voire mortelle si les travaux d'installation ne sont pas réalisés de façon correcte.

Les opérations de raccordement au gaz et de conversion doivent être effectuées par un détaillant agréé ou par le service à la clientèle Miele.

Les dispositifs d'arrêt et le tuyau de raccordement au gaz doivent être installés par le client sur place.

Il est possible d'acheter un tuyau de raccordement adéquat en tant qu'accessoire en option auprès de Miele.

L'appareil à gaz doit être raccordé à l'aide d'un tuyau en métal ondulé en inox conforme à la norme DIN 3384. Il est également possible d'utiliser un tuyau conforme à la norme DIN EN 16617 avec des raccords conformes à la norme DIN 3384.

La longueur maximale du tuyau est de 2 m (6 pi 6 po). Lors du choix du tuyau, il convient de tenir compte du débit requis et des réglementations nationales en vigueur.

Raccordement initial

Le raccordement initial doit être effectué par une entreprise spécialisée agréée, conformément aux réglementations nationales spécifiques.

⚠ La configuration départ usine doit permettre à la sècheuse de fonctionner avec le type de gaz, le groupe de gaz et la pression de raccordement appropriés.

Cette sècheuse est configurée en usine pour fonctionner avec du **naturel (gaz A) et propane (gaz E)**.

La plaque signalétique fournit des informations sur la pression d'entrée du gaz et la pression de la buse correspondante. Comparez ces caractéristiques à celles de l'opérateur du réseau de gaz.

Les réglages nécessaires de la vanne de gaz sont décrits dans les instructions de réglage et de conversion fournies.

fr - Remarques sur l'installation

Conversion à un autre type de gaz

⚠ Danger si les opérations de conversion ne sont pas effectuées correctement. Les opérations de conversion sur la sècheuse ne doivent être effectuées que par des spécialistes agréés.

Si la sècheuse doit être convertie à un type de gaz autre que celui spécifié sur la plaque signalétique, se référer aux instructions de réglage et de conversion fournies.

⚠ Risque d'explosion en cas de fuites dans les sècheuses à chauffage au gaz. Une fois les opérations terminées, la sècheuse à chauffage au gaz risque de présenter une fuite et de laisser échapper du gaz. Après avoir effectué toute opération de mise en service, de maintenance, de conversion ou de réparation, il convient de vérifier l'éventuelle présence de fuites sur la sècheuse. Une attention particulière doit être accordée aux raccords de mesure sur la vanne de gaz. Des contrôles doivent être effectués lorsque le brûleur est à la fois allumé et éteint.

Ordre des étapes des opérations de mise en service ou de conversion

⚠ Vérifier que les points énumérés à la section « Gestion de l'alimentation en air et de l'évacuation d'air » ont été pris en compte.

Lors de la mise en service ou de la conversion de l'appareil, les étapes ci-dessous doivent être effectuées dans l'ordre indiqué.

1. Demander au fournisseur de gaz le type de gaz et la pression de raccordement. Comparer ces informations avec les valeurs indiquées sur l'appareil (voir la plaque signalétique).
2. Vérifier et corriger la pression de la buse réglée en usine dans les tableaux « Réglages avec du gaz naturel » et « Réglages avec du propane liquide ».
3. Allumer tous les appareils consommant du gaz présents, y compris la sècheuse installée.
4. Mesurer la pression de raccordement. **La pression de raccordement doit correspondre aux indications de la plaque signalétique.**

Tableaux

Débit requis

	Charge thermique nominale (Haut)	Débit
Gaz A (Naturel)	30368 BTU/h (8.9 kW)	0.471 CFM (0.799 m ³ /h)
Gaz E (Propane HD-5)	27980 BTU/h (8.2 kW)	0.187 CFM (0.317m ³ /h) 1.3 lbs/h (0.59 kg/h)

Valeurs calorifiques de la consommation

Gaz A (Naturel)	1075 Btu/ft ³ (40.1 MJ/m ³)
Gaz E (Propane HD-5)	2500 BTU/ft ³ (93.1 MJ/m ³) 21517 BTU/lbs (50.05 MJ/kg) Rapport de densité : 1,55 Densité de l'air : 1,2 kg/m ³

Réglages avec du gaz naturel / du propane liquide

Dans le cas du gaz naturel, une perte de pression pouvant aller jusqu'à 0,04 psi (300 Pa) peut se produire lors du contrôle de la pression d'entrée.

Valeurs de réglage de la pression du gaz

 Risque de décharge électrique due à la tension réseau appliquée.
La pression de la buse est réglée avec le panneau latéral retiré lors du fonctionnement de la sècheuse. Il est possible d'accéder aux composants électriques lorsque le panneau latéral est retiré.

L'entretien, la modification, les tests et la maintenance des appareils électriques doivent être effectués conformément à toutes les exigences légales appropriées, aux règlements de prévention des accidents et aux normes en vigueur.

La pression de la buse est vérifiée / réglée avec le panneau latéral retiré de la sècheuse à chauffage au gaz.

- Installer le panneau avant et le panneau de commande sur la sècheuse à chauffage au gaz.
- Raccorder la sècheuse à chauffage au gaz à l'alimentation en gaz et en électricité pour effectuer les tests.

Type de gaz		Puissance de chauffe nominale	Puissance de chauffe restreinte	Diamètre de la buse	Pression de la buse +20 Pa	Pression de la buse +20 Pa	Pression d'entrée du gaz (pression du réseau)	
					Nominal heater rating HI	Restricted heater rating LO	P _{min}	P _{max}
Désignation	Gaz d'essai	BTU/h (kW)	BTU/h (kW)	mil (mm)	iwc / Pa	iwc / Pa	iwc / Pa	iwc / Pa
Gaz naturel	Gas A (Natural)	30368 (8.9)	24910 (7.3)	102.4 (2.6)	3.33 / 830	1.96 / 490	6.825 / 1700	10.5 / 2610
Propane liquide	Gas E (Propane HD-5)	27980 (8.2)	22179 (6.5)	70.9 (1.8)	4.82 / 1200	3.21 / 800	10.84 / 2700	12.97 / 3230

Gestion de l'alimentation en air et de l'évacuation d'air

La sècheuse ne peut être utilisée que lorsque les conduites d'évacuation d'air ont été correctement raccordées et que la pièce est suffisamment ventilée.

fr - Remarques sur l'installation

Ventilation

L'air nécessaire au séchage est aspiré dans la pièce où la sècheuse est installée. Il convient de garantir une ventilation suffisante de la pièce, par exemple au moyen d'ouvertures de ventilation qui ne peuvent pas être fermées dans le mur extérieur.

- Les ouvertures d'aération et de ventilation ne doivent pas pouvoir être obturées.
- Si des appareils à chauffage au gaz liquéfié sont installés sous le niveau du sol (par ex. dans une cave), respecter les réglementations techniques relatives au propane liquide.
- La ventilation de la pièce ne fonctionne correctement que s'il n'y a pas de faible pression. Il convient d'éviter une faible pression, par exemple au moyen d'ouvertures de ventilation dans le mur extérieur. Cela permet de garantir ce qui suit :
 - L'évacuation d'air est totale pour cette sècheuse.
 - Le gaz présente la combustibilité requise.
- Chaque sècheuse doit disposer d'une section transversale de 53 po^2 (339 cm^2) par ouverture de ventilation.

La sècheuse aspire l'air à l'arrière. Il faut donc prévoir un espace suffisamment grand entre l'arrière de l'appareil et le mur.

Sinon, le flux d'air serait insuffisant et la sècheuse ne fonctionnerait pas correctement.

Respecter l'espace nécessaire entre l'appareil et le mur.

Ne pas réduire l'espace entre la partie inférieure de la sècheuse et le plancher (par ex. avec des cale-pieds, une moquette épaisse).

Gestion de l'évacuation d'air

La sècheuse ne doit être utilisée que si l'évacuation d'air humide généré pendant le séchage est dirigée vers l'extérieur par une conduite d'évacuation d'air installée.

L'air ne doit pas être évacué par un mur, un plafond ou un vide de construction d'un immeuble.

Les exceptions concernant la conception du système de gestion de l'évacuation d'air doivent être définies de manière à être conforme aux réglementations locales en vigueur en matière de construction. Demander l'homologation d'un inspecteur des bâtiments compétent.

- Lors de l'installation de la conduite d'évacuation d'air, ne jamais brancher la sècheuse à l'alimentation électrique.
- Vérifier que les prises sont parfaitement étanches.
- La conduite ne doit pas être assemblée avec des vis ou d'autres éléments de fixation qui s'étendent dans la conduite et qui retiennent les peluches.
- Utiliser uniquement des matériaux résistants à la chaleur, dont la résistance thermique est d'au moins 175 °F (80 °C).
- Utiliser uniquement des conduites d'évacuation d'air métalliques rigides. Consulter les codes de construction locaux.
- De la condensation se forme dans le système de gestion de l'évacuation d'air. Un dispositif d'évacuation de condensat doit ainsi être placé au point le plus bas dans le système.

L'ouverture de la conduite d'évacuation d'air (par ex. un tuyau mural) doit être disposée de manière à ce que l'évacuation d'air humide :

- ne reflue pas dans la pièce où la sècheuse est installée;

- n'entraîne pas de dommages ou de perturbations inacceptables.

L'air nécessaire au séchage est aspiré dans la pièce où la sècheuse est installée. Par conséquent, il convient de s'assurer que la pièce est suffisamment ventilée. Dans le cas contraire, il existe un risque d'asphyxie dû à l'aspiration des gaz d'évacuation provenant d'autres systèmes techniques ou d'installations de combustion, et le temps de séchage est nettement plus long.

La longueur des conduites requises, ainsi que le nombre et la forme des coudes sont déterminés par les conditions structurelles sur place. Afin d'optimiser l'efficacité de la circulation de l'air, la conduite doit être aussi courte que possible et contenir peu ou pas de coudes.

⚠ La conduite d'évacuation d'air ne doit pas être fabriquée à partir de matériaux inflammables.

Sinon, il existe un risque d'incendie.

Utiliser uniquement des matériaux non inflammables pour la conduite d'évacuation d'air. Toutes les réglementations locales relatives aux conduites d'évacuation métalliques doivent être respectées. Le plastique ne doit pas être utilisé pour la ventilation.

Dans les systèmes de conduite d'évacuation d'air inclinés vers le haut, un dispositif d'évacuation du condensat doit être installée dans la partie inférieure. Le condensat doit être évacué via un bac de récupération d'eau ou d'une vidange au sol placée à un endroit approprié.

Si l'air est dirigé depuis plusieurs appareils vers une conduite combinée (circonstances exceptionnelles), un dispositif anti-retour (clapet anti-retour) doit être installé sur chaque ligne, afin d'éviter tout reflux.

Pour faciliter le nettoyage ultérieur des conduites, il convient d'installer, dans la mesure du possible, des clapets de nettoyage sur les coudes.

Les conduites d'évacuation d'air et la ventilation vers l'extérieur doivent être régulièrement contrôlées pour vérifier l'absence de dépôts de peluches, puis nettoyées si nécessaire.

En cas de raccordement à la conduite d'évacuation d'air par le raccord d'évacuation d'air d'un appareil, veiller tout particulièrement à ce que le raccordement soit sécurisé et étanche à l'air.

Avec des conduites d'évacuation complexes à plusieurs courbures et d'autres composants, ou avec le raccordement de plusieurs appareils différents sur une conduite commune, il est recommandé de demander à un spécialiste qualifié de procéder à un calcul détaillé de la tuyauterie.

La conduite d'évacuation d'air ne doit pas passer dans une cheminée ou un conduit de fumée déjà utilisé pour une installation de chauffage au gaz, au charbon ou au mazout. L'évacuation d'air chaud et humide doit être dirigée vers l'extérieur ou vers une conduite d'évacuation appropriée par le chemin le plus court possible.

La conduite d'évacuation d'air doit être posée de manière à ne pas gêner la circulation de l'air. Pour cela, utiliser le moins de coudes possible, des conduites courtes et des raccords et transitions parfaitement conçus, dont l'étanchéité à l'air a été vérifiée. Aucun filtre ou grille ne peut être installé dans la conduite d'évacuation d'air.

L'extrémité de la conduite d'évacuation d'air débouchant à l'extérieur doit être protégée contre les éléments, par ex. avec un coude de 90° tourné vers le bas.

⚠ Lorsque la sècheuse est en marche, la pièce doit être suffisamment ventilée.

fr - Remarques sur l'installation

Les situations suivantes doivent être évitées :

- Conduite d'évacuation d'air longue
- Nombre excessif de coudes ou de courbures étroites

Cela permet de mettre fin à la diminution des performances de la sécheuse et aux besoins excessifs en termes de durée et de consommation d'énergie.

Utiliser :

- Pour la conduite d'évacuation d'air : un tuyau d'évacuation d'air ou un conduit d'eau usée en plastiques (par ex. des systèmes de canalisations HT) d'un diamètre minimum de 100 mm (4 po). Respecter les codes locaux.
- Pour la conduite d'évacuation d'air vers l'extérieur : un tuyau mural* ou un raccordement à la fenêtre*. Respecter les codes locaux.

* Accessoires en option

La sécheuse est une installation de combustion au gaz de type B22 sans équipement de protection de l'écoulement et avec un ventilateur situé derrière le chauffage.

Conception du système de gestion de l'évacuation d'air

Les mélanges de gaz et d'air d'échappement émis par les sécheuses à chauffage au gaz doivent être évacués individuellement dans l'atmosphère par le toit.

Dans le cas de conduites combinées, chaque sécheuse à chauffage au gaz doit être équipée d'un clapet anti-retour.

Les exceptions concernant la conception du système de gestion de l'évacuation d'air doivent être conçues de manière à être conforme aux réglementations locales en vigueur en matière de construction. Demander l'homologation d'un inspecteur des bâtiments compétent.

- Les liaisons entre les conduites d'évacuation d'air et le système de gaz d'échappement doivent être aussi courtes que possible.
- En cas de raccordement à la conduite d'évacuation d'air par le raccord d'évacuation d'air d'un appareil, veiller tout particulièrement à ce que le raccordement soit sécurisé et étanche à l'air.
- Utiliser uniquement des matériaux résistants à la chaleur, dont la résistance thermique est d'au moins 175 °F (80 °C).
- De la condensation se forme dans le système de gestion de l'évacuation d'air. Un dispositif d'évacuation de condensat doit ainsi être placé au point le plus bas dans le système.

Calcul de la longueur totale de la conduite d'évacuation d'air

Le frottement de la conduite d'évacuation d'air avec ses courbures et ses divers composants crée une résistance à l'écoulement de l'évacuation d'air. Cette résistance aux frottements est exprimée en longueur de tuyau relative. La **longueur de tuyau relative** indique l'augmentation de la résistance d'une courbure, par exemple en comparaison avec 1 mètre d'un conduit d'eaux usées droit à base de plastiques (tableau I).

L'ajout des longueurs de tuyau relatives pour tous les composants donne la **longueur totale de la conduite d'évacuation d'air**. La longueur totale de la conduite d'évacuation d'air représente la résistance de tout le système d'évacuation d'air.

Comme un **diamètre de conduite** supérieur réduit la résistance à l'écoulement, une longueur de conduite supérieure nécessite un diamètre de conduite supérieur (tableau II).

Procédure

1. Mesurer la longueur requise pour les sections droites de la conduite d'évacuation d'air. Multiplier cette valeur par la longueur de tuyau relative correspondante du **tableau I**.
2. Calculer le nombre de courbures et de composants nécessaires. Utiliser le **tableau I** pour ajouter leurs longueurs de tuyau relatives.
3. Ajouter les longueurs de tuyau relatives calculées ci-dessus pour calculer la longueur totale de la conduite d'évacuation d'air.
4. Consulter le **tableau II** pour en savoir plus sur le diamètre de tuyau requis pour la longueur totale de la conduite d'évacuation d'air.

Tableau I	
Composants	Longueur de tuyau relative
Tuyau d'évacuation d'air flexible (aluminium flexible)* / tuyau (résistance thermique min. 175 °F (80 °C))	
– 3 pi 3 po (1 m) de tuyau droit posé ou 3 pi 3 po (1 m) de tuyau droit	3 pi 3 po (1,0 m)
– 45° de courbure (rayon de courbure = 10 po (0,25 m))	2 pi (0,6 m)
– 90° de courbure (rayon de courbure = 10 po (0,25 m))	2 pi 7 1/2 po (0,8 m)
L'utilisation d'un tuyau mural ou d'un raccordement à la fenêtre est considérée comme une exception aux principes de conception du système de gestion de l'évacuation d'air. Cette opération doit être effectuée conformément aux réglementations locales en vigueur en matière de construction. Demander l'homologation d'un inspecteur des bâtiments compétent, si nécessaire.	
Tuyau mural* ou raccordement à la fenêtre*	
– avec grille insérée	12 pi 5 5/8 po (3,8 m)
– avec clapet anti-retour (clapet oscillant)	4 pi 11 po (1,5 m)
Clapet anti-retour*	46 pi 11 po (14,3 m)
* Accessoires en option	

Tableau II	
Longueur totale de la conduite d'évacuation d'air maximale autorisée	Diamètre requis
65 pi (20 m)	4 po (100 mm)
130 pi (40 m)	5 po (125 mm)
262 pi (80 m)	6 po (150 mm)

fr - Remarques sur l'installation

Exemple de calcul

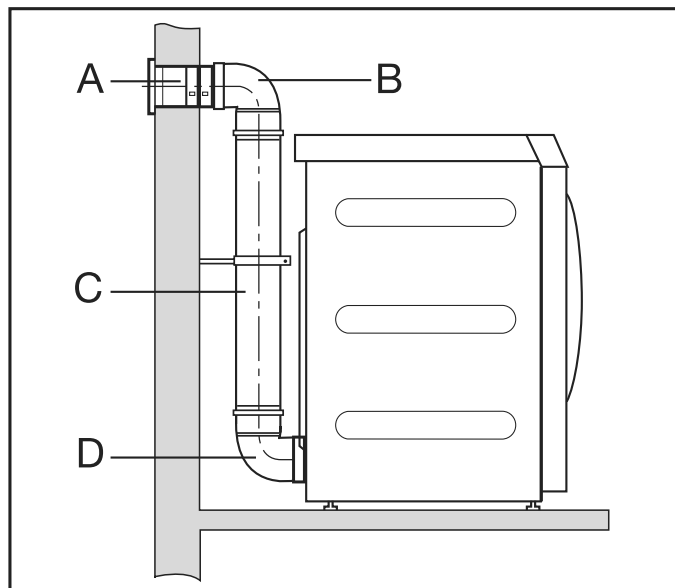

A	Tuyau mural avec grille insérée = 1 x 12 pi 5 5/8 po (3,8 m) de longueur de tuyau relative	= 12 pi 5 5/8 po (3,8 m)
B/D	2 courbures, 90° = 2 x 2 pi 7 1/2 po (0,8 m) de longueur de tuyau relative	= 5 pi 3 po (1,6 m)
C	1 pi 7 11/16 po (0,5 m) de tuyau = 0,5 x 3 pi 3 po (1 m) de longueur de tuyau relative	= 1 pi 7 po (0,5 m)
<hr/>		
Longueur totale de la conduite d'évacuation d'air		= 19 pi 4 po (5,9 m)

Résultat : la longueur totale de la conduite d'évacuation d'air est inférieure à 65 pi 7 3/8 po (20 m) (comme indiqué dans le tableau II). Un diamètre de tuyau de 4 po (100 mm) est donc suffisant.

Gestion de l'évacuation d'air avec des tuyaux de raccordement

Éléments nécessaires :

- Raccord (fourni);
- Tuyaux et pièces de raccordement provenant d'un revendeur agréé.

Utiliser uniquement des matériaux résistants à la chaleur, dont la résistance thermique est d'au moins 175 °F (80 °C). Respecter les codes locaux de ventilation.

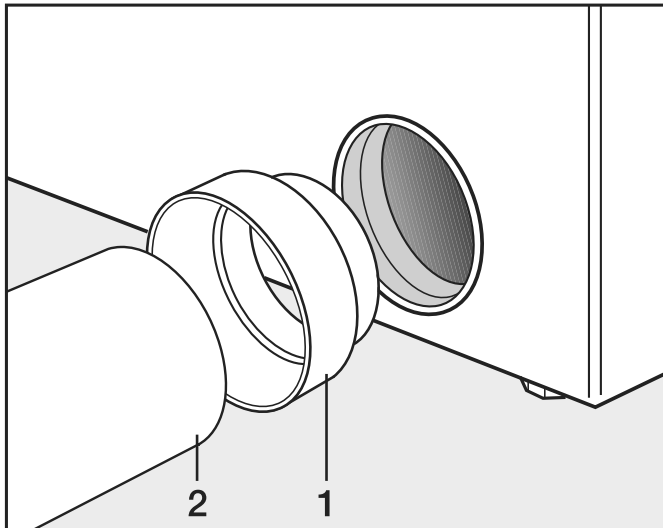

- Installer le raccord (1) et le tuyau (2).

⚠ Enrouler du ruban métallique résistant à la chaleur autour des prises.

Gestion de l'évacuation d'air avec un tuyau en aluminium flexible

Éléments nécessaires :

- Adaptateur (fourni);
- Tuyau d'évacuation d'air en aluminium flexible (lorsque le code le permet).

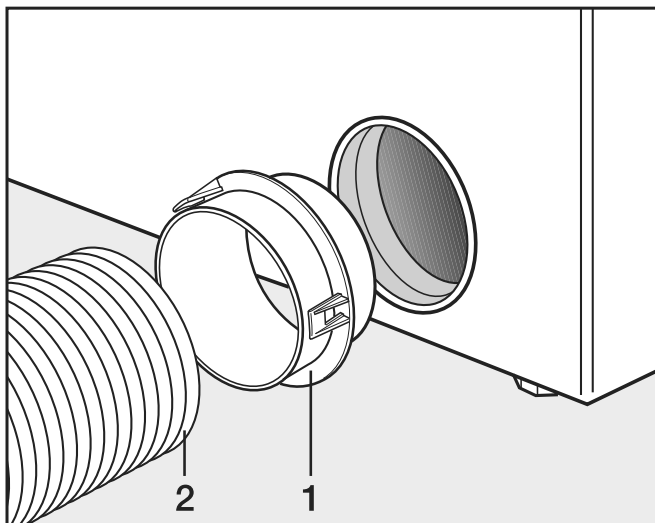

- Installer l'adaptateur (1) et le tuyau d'évacuation d'air en aluminium flexible (2).

⚠ Enrouler du ruban métallique résistant à la chaleur autour des prises.

Conduite d'évacuation d'air partagé

Une conduite d'évacuation d'air partagé est uniquement autorisée dans des cas exceptionnels. La conduite d'évacuation d'air partagé doit être homologuée par l'inspecteur des bâtiments compétent.

⚠ Un clapet anti-retour doit être installé pour chaque sècheuse. Sinon, les sècheuses pourraient être endommagées par le refoulement de la condensation et leur sécurité électrique risque d'en être affectée.

fr - Remarques sur l'installation

Si 3 à 5 sècheuses sont installées sur une conduite d'évacuation d'air partagé, le diamètre de tuyau **D** doit être augmenté.

Nombre de sècheuses	Facteur d'augmentation des diamètres de tuyau du tableau II
3	1,25
4-5	1,5

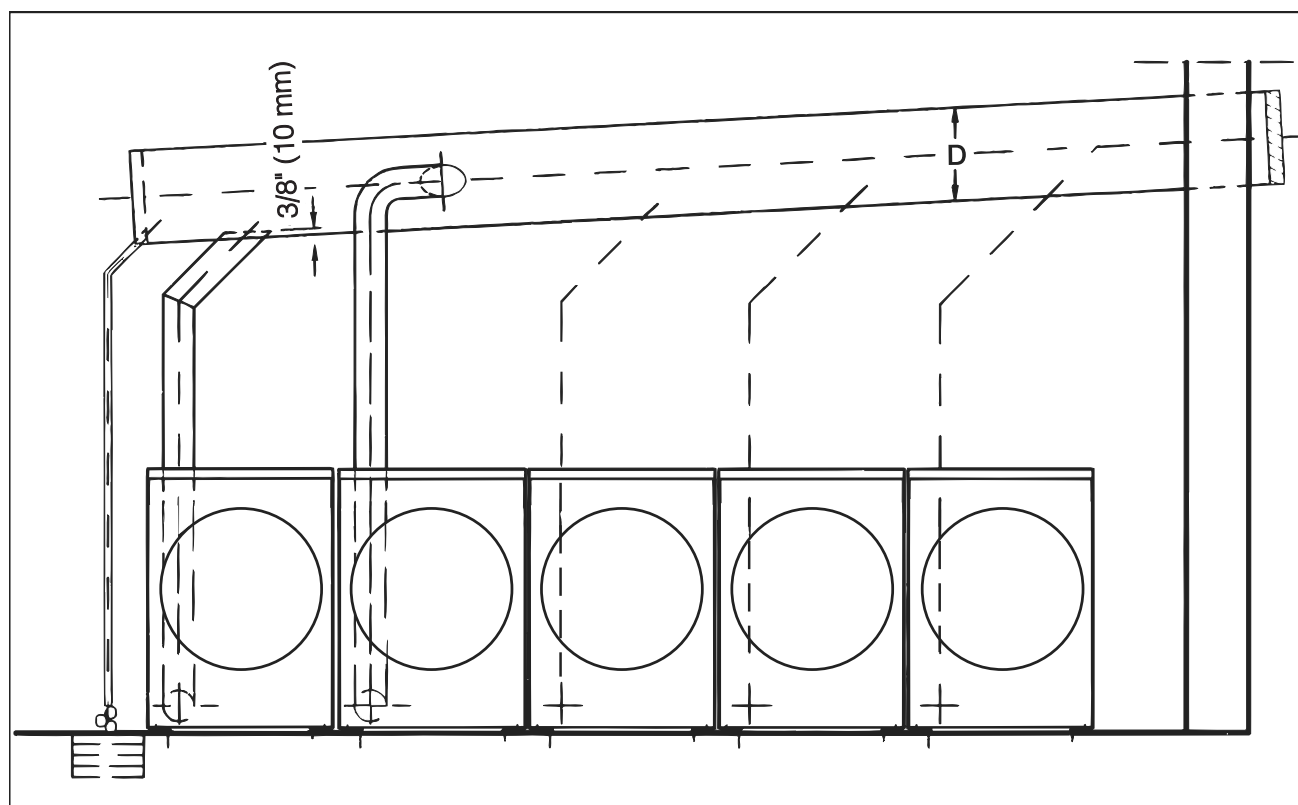

Ancrage au sol

Fixer au sol les deux pieds à visser à l'avant de la sècheuse à l'aide des bandes de tension fournies.

Accessoires en option

Utiliser uniquement les accessoires et les pièces de rechange d'origine Miele avec cet appareil.

Si des pièces de rechange ou des accessoires d'autres fabricants sont utilisés, la garantie sera annulée, et Miele n'acceptera aucune responsabilité.

Boîtier de communication

Le boîtier de communication en option permet de raccorder le matériel externe de Miele et d'autres fournisseurs à l'appareil Miele Professional. Le matériel externe comprend, par exemple, des systèmes de délestage, des capteurs de pression ou une soupape d'évacuation externe.

Le boîtier de communication est fourni avec la tension réseau par l'appareil Miele Professional.

Le jeu disponible séparément comprend le boîtier de communication et les fixations pour l'installation sur l'appareil ou sur le mur.

XKM 3200 WL PLT

Le module de communication Miele en option peut être utilisé pour établir une connexion de données entre un appareil Miele Professional et un système de traitement des données, conformément à la norme Ethernet ou Wi-Fi.

Ce module de communication s'insère dans l'emplacement de communication faisant partie de l'équipement standard de tous les appareils. Le module de communication offre l'option d'une communication intelligente basée sur une application avec des systèmes externes. De plus, il peut afficher des informations détaillées sur l'état de l'appareil et du programme.

Ce module constitue la base de la communication câblée avec Miele MOVE.

Il n'est pas possible d'intégrer l'appareil dans l'application « Miele@home » pour les installations domestiques.

Le module de communication est destiné exclusivement à un usage de qualité professionnelle, et est alimenté en tension directement par l'appareil Miele Professional. Aucun raccordement électrique supplémentaire n'est nécessaire. L'interface Ethernet fournie par le module de communication est conforme aux exigences de la TBTS (Très basse tension de sécurité) selon la norme EN 60950. Les appareils externes branchés doivent également respecter la TBTS.

Socle

La sècheuse peut être montée sur un socle (base ouverte ou fermé, accessoire Miele en option).

Surélever la sècheuse permet une position de travail plus ergonomique lors du chargement et du déchargement.

 Risque de blessures et de dommages dû à l'absence de fixations.

Si la sècheuse est installée sur un socle sans fixations, elle peut glisser et tomber du socle.

Si la sècheuse est installée sur un socle existant sur place, elle doit être fixée.

Le socle doit être fixé au sol.

Raccordements de l'appareil

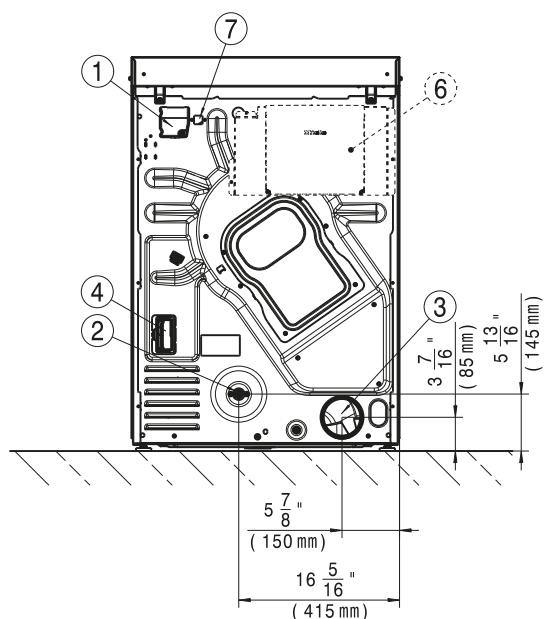

- ① Raccordement électrique
- ② Raccordement au gaz (uniquement pour les variantes avec chauffage au gaz)
- ③ Conduite d'évacuation d'air
- ④ Raccordement pour module de communication
Le module de communication en option peut être utilisé pour établir une connexion de données conformément à la norme Ethernet ou Wi-Fi.
- ⑥ Boîtier de communication (en option)
Pour configurer une connexion avec des systèmes externes
- ⑦ Raccordement pour boîtier de communication

Raccordements de l'appareil avec socle

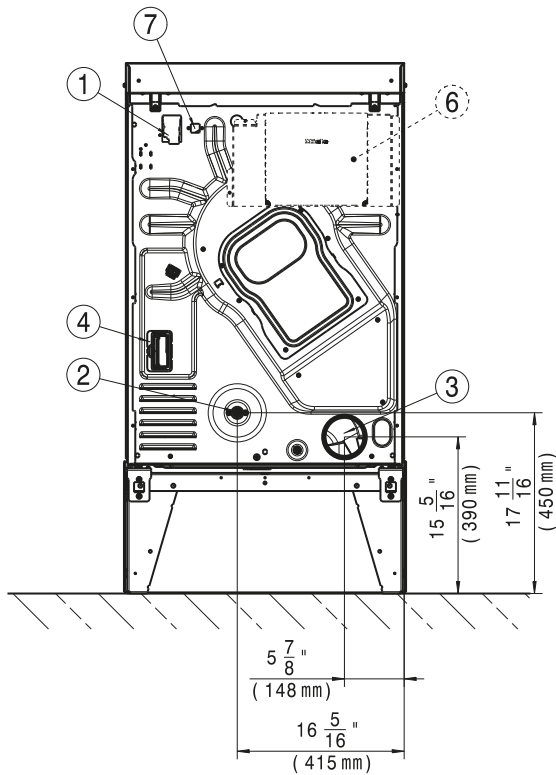

- ① Raccordement électrique
- ② Raccordement au gaz (uniquement pour les variantes avec chauffage au gaz)
- ③ Conduite d'évacuation d'air
- ④ Raccordement pour module de communication
Le module de communication en option peut être utilisé pour établir une connexion de données conformément à la norme Ethernet ou Wi-Fi.
- ⑥ Boîtier de communication (en option)
Pour configurer une connexion avec des systèmes externes
- ⑦ Raccordement pour boîtier de communication

Installation

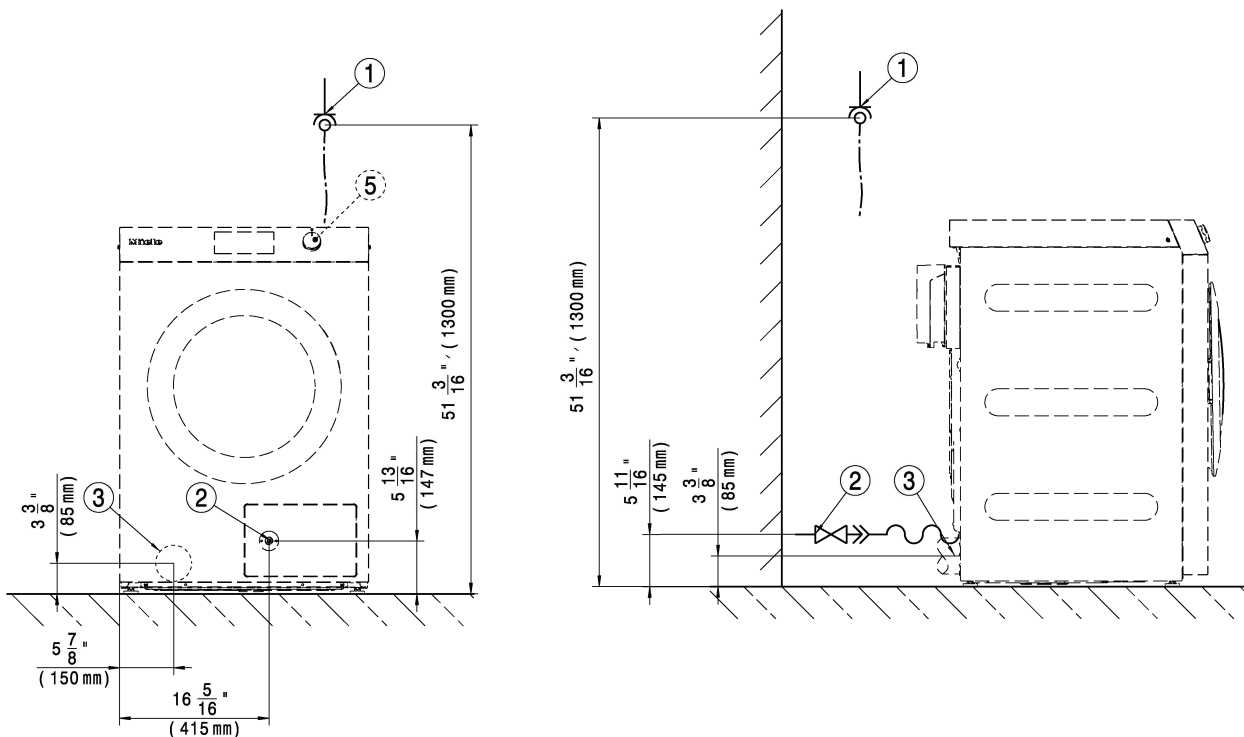

- ① Raccordement électrique
- ② Raccordement au gaz (uniquement pour les variantes avec chauffage au gaz)
- ③ Conduite d'évacuation d'air
- ⑤ Sélecteur rotatif (PDR 5xx uniquement)

Installation avec socle

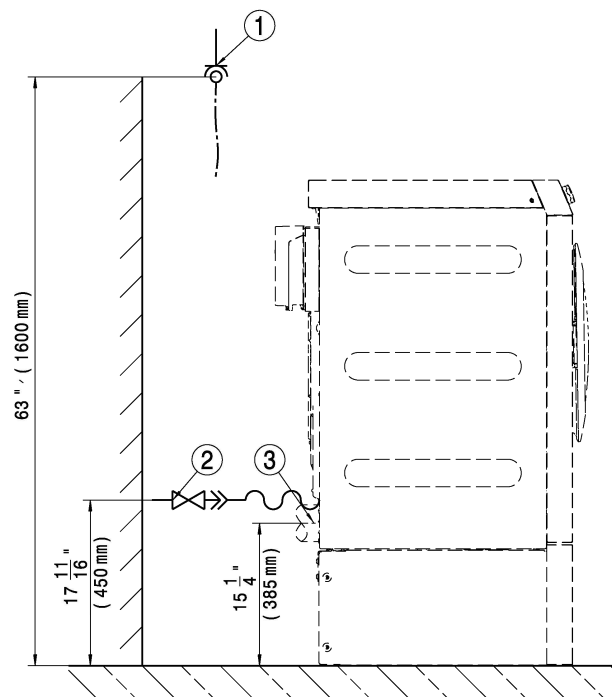
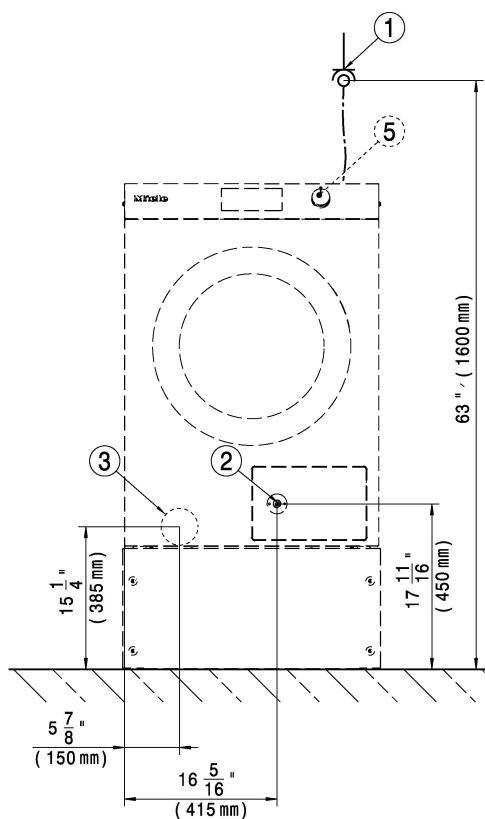

- ① Raccordement électrique
- ② Raccordement au gaz (uniquement pour les variantes avec chauffage au gaz)
- ③ Conduite d'évacuation d'air
- ④ Sélecteur rotatif (PDR 5xx uniquement)
- ⑤ Sélecteur rotatif (PDR 5xx uniquement)

fr - PDR 910 (chauffage au gaz)

Installation

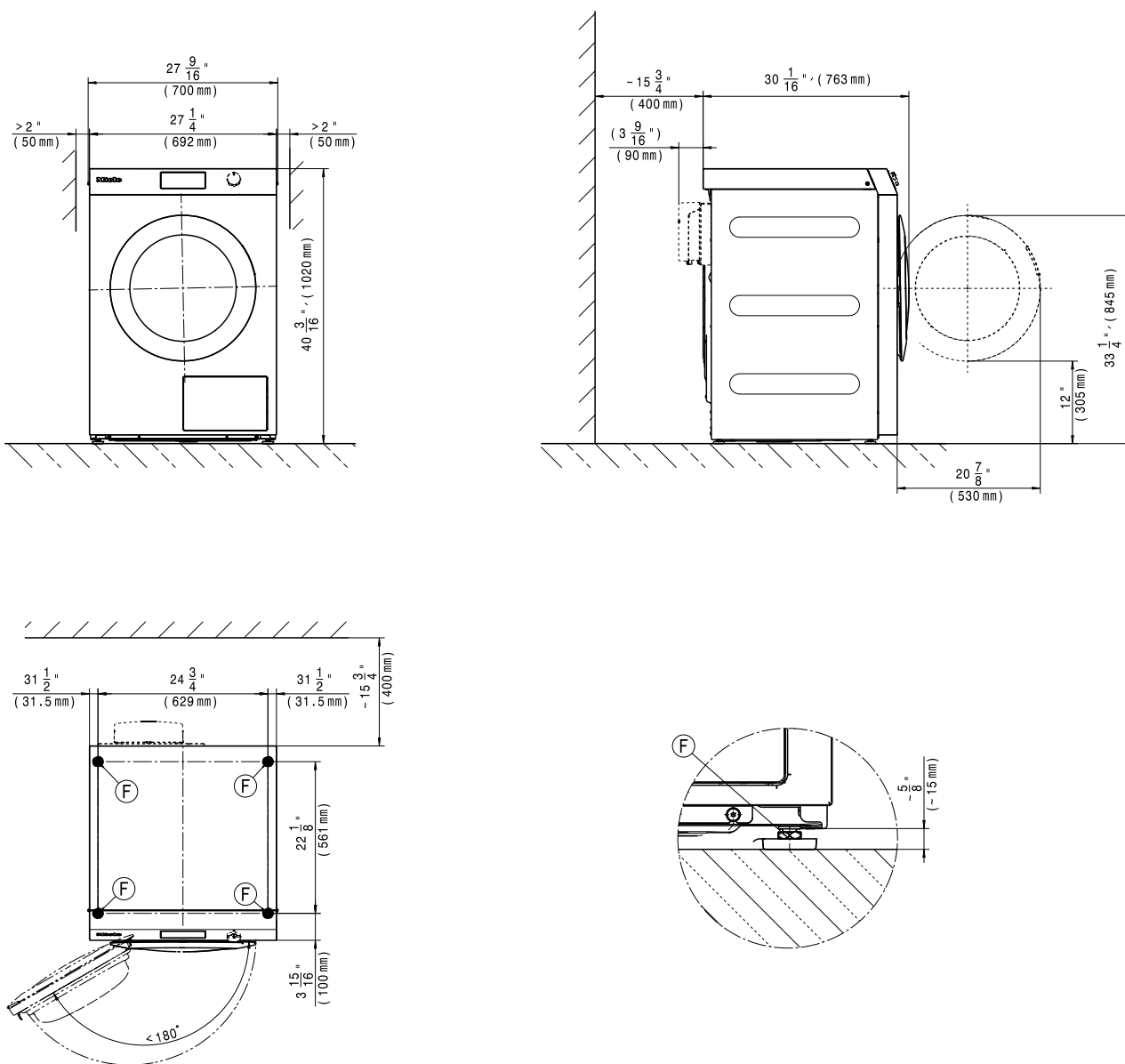

F Pied à visser

Installation avec socle

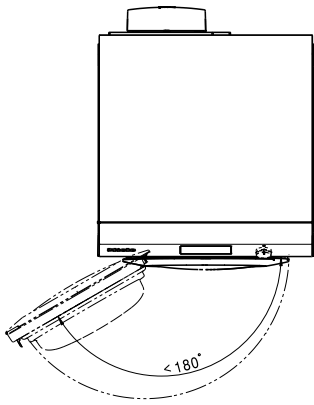
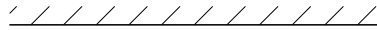
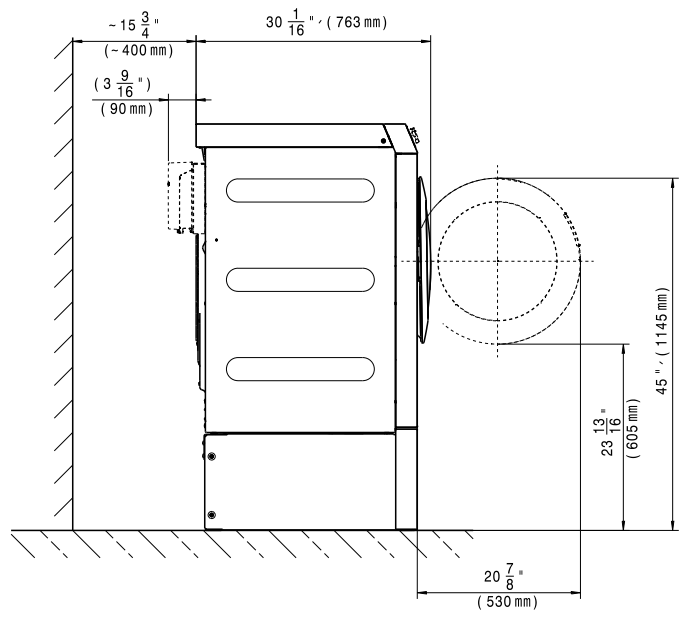
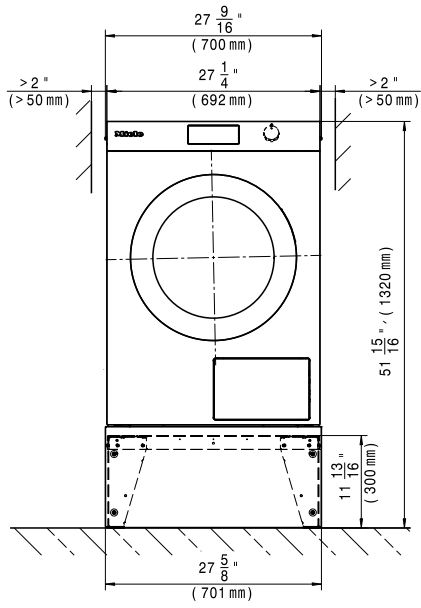

fr - PDR 910 (chauffage au gaz)

Ancrage au sol

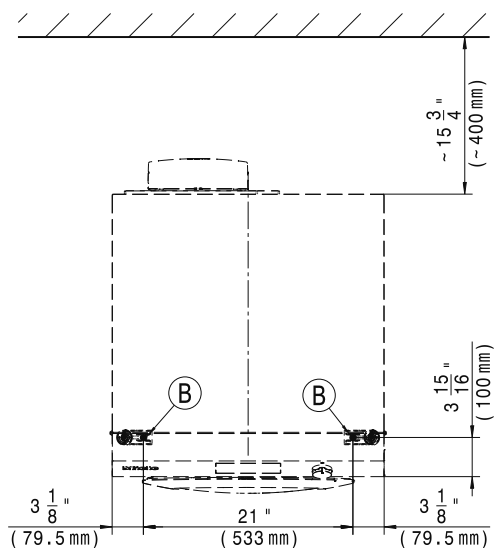
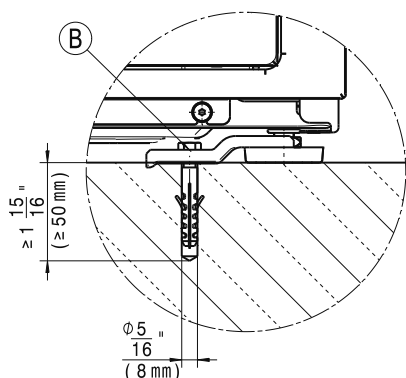

B Trou de forage / Point d'ancrage

Ancrage au sol avec socle

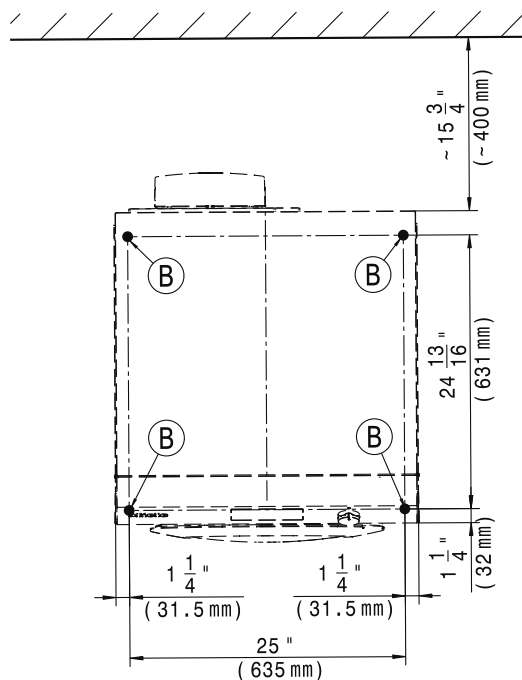
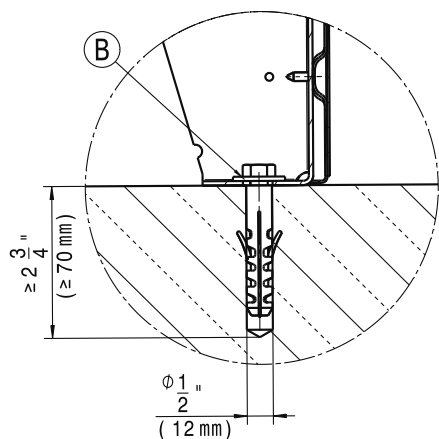

B Trou de forage / Point d'ancrage

Options de tension possibles

208/240 V 60 Hz 2 Ph

Source d'alimentation	208/240 V 60 Hz 2 Ph
Amp. totaux	1.5 A
Fusible maximum (fusible à retardement)	15 A
Courant minimum	1.5 A
Câble d'alimentation fourni	3 x AWG14 avec fiche NEMA 6-15P

Arrivée d'air

Diamètre d'arrivée d'air libre recommandé dans la pièce : (équivalente à 3 fois le diamètre d'évacuation d'air d'un appareil).	36.7 in ² (237cm ²)
---	--

L'arrivée d'air sur le lieu d'installation doit être suffisante pour compenser le volume d'air évacué.

Évacuation d'air / Gaz d'échappement

Débit volumétrique nominal maximal	182.5 cfm (310 m ³ /h)
Perte de pression maximale admissible	400 Pa
Raccord du côté de l'appareil (diamètre externe)	100 mm (4 po)
Tube de raccordement fourni sur place (diamètre interne)	100 mm (4 po)
Température d'évacuation d'air / de gaz d'échappement maximale	176 °F (80 °C)

La sècheuse est une installation de combustion au gaz sans équipement de protection de l'écoulement et avec un ventilateur situé derrière l'échangeur thermique (type : B22). Les conduites d'évacuation d'air / de gaz d'échappement doivent être étanches. Le raccordement au gaz doit être effectué conformément aux réglementations nationales et locales et, selon les codes nationaux, est soumis à approbation ou acceptation.

L'humidité relative à l'intérieur du raccord d'évacuation d'air pouvant atteindre 100 %, des mesures appropriées doivent être prises pour éviter le reflux de condensats dans l'appareil.

Caractéristiques de l'appareil

Largeur totale de l'appareil	700 mm (27 9/16 po)
Hauteur totale de l'appareil	1020 mm (40 3/16 po)
Profondeur totale de l'appareil	763 mm (30 1/16 po)
Largeur de la niche	820 mm (32 5/16 po)
Espacement minimum des murs (jusqu'à l'arête arrière du couvercle)	400 mm (15 3/4 po)
Largeur de l'emballage	760 mm (29 15/16 po)
Hauteur de l'emballage	1215 mm (47 13/16 po)
Profondeur de l'emballage	820 mm (32 5/16 po)
Volume brut maximal	757,2 l
Poids brut maximal	80 kg (176 lb)
Poids net maximal	72 kg (159 lb)
Charge au sol max. en état de fonctionnement	853 N
Diamètre du raccord d'évacuation d'air	100 mm (4 po)
Diamètre du tambour	649 mm (25 9/16 po)
Diamètre de l'ouverture du tambour	452 mm (17 13/16 po)
Profondeur du tambour	550 mm (21 5/8 po)
Volume du tambour	180 l
Diamètre de l'ouverture de porte	442 mm (17 3/8 po)
Angle d'ouverture maximum de la porte	180°
Niveau de pression acoustique d'émission	50 dB(A) re 20 µPa

fr - Données techniques

Niveau de puissance acoustique	58
Taux de dissipation thermique moyen dans la pièce	3,9 MJ/h
Plage de température ambiante admissible	36–104 °F (2–40 °C)
Bande de fréquence Wi-Fi	2,4000–2,4835 GHz
Puissance maximale de transmission Wi-Fi	< 100 mW

Boîtier de communication APDR 001 (accessoire en option)

Raccordement électrique	~ 200–240 V, 50/60 Hz
Hauteur nette	243 mm (9 9/16 po)
Largeur nette	428 mm (16 7/8 po)
Profondeur nette	123 mm (4 13/16 po)
Hauteur brute (emballage inclus)	145 mm (5 11/16 po)
Largeur brute (emballage inclus)	292 mm (11 1/2 po)
Profondeur brute (emballage inclus)	595 mm (23 7/16 po)
Poids net	3,45 kg (7,6 lb)
Poids brut (emballage inclus)	3,8 kg (8,4 lb)

Socle fermé, APCL 054 (accessoire en option)

Hauteur nette	329 mm (12 15/16 po)
Largeur nette	702 mm (27 5/8 po)
Profondeur nette	696 mm (27 3/8 po)
Hauteur brute (emballage inclus)	352 mm (13 7/8 po)
Largeur brute (emballage inclus)	722 mm (28 7/16 po)
Profondeur brute (emballage inclus)	737 mm (29 po)
Poids net	18,5 kg (40,8 lb)
Poids brut (emballage inclus)	20,5 kg (45,2 lb)

Miele

Please have the model and serial number of your machine available when contacting Technical Service.

Veillez indiquer le modèle et le numéro de série de votre appareil lorsque vous contactez le service à la clientèle.

U.S.A.
Miele, Inc.

National Headquarters

9 Independence Way
Princeton, NJ 08540
Phone: 800-991-9380
www.mieleusa.com/professional
prosales@mieleusa.com

Technical Service & Support

Phone: 800-991-9380
proservice@mieleusa.com

Canada
Importer | Importateur
Miele Limited | limitée

Professional Division

161 Four Valley Drive
Vaughan, ON L4K 4V8
Phone | Tél. : 1-888-325-3957
www.mieleprofessional.ca
professional@miele.ca

Miele Professional Technical Service | Service Technique

Phone | Tél. : 1-888-325-3957
serviceprofessional@miele.ca



Manufacturer | Fabricant : Miele & Cie. KG
Carl-Miele-Straße 29, 33332 Gütersloh, Germany | Allemagne