

Miele

Kullanım kılavuzu

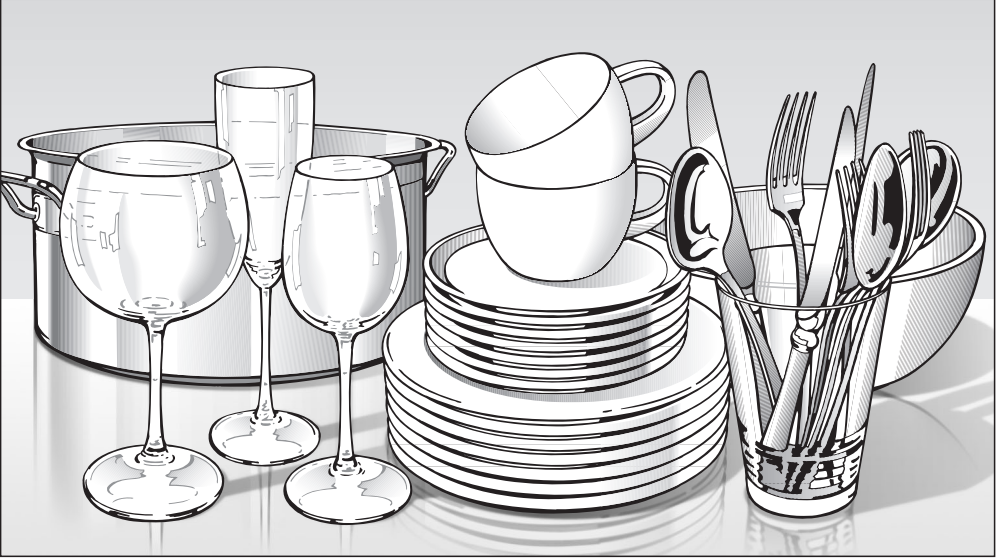

Endüstriyel bulaşık makinesi PFD 101/PFD 101 U/PFD 101i/ PFD 101 U/i/PFD 102i/ PFD 103 SCi

tr-TR

i Makinenin yerleştirilmesi, kurulması ve ilk kez çalıştırılmasından önce kullanım kılavuzunu **mutlaka** okuyunuz. Bu şekilde kendinizi korumuş olursunuz ve cihazınıza gelebilecek zararların önüne geçersiniz.

M.-Nr. 11 672 320

İçindekiler

Kılavuza ilişkin bilgiler	5
İşlem adımları	5
Makine tanıtımı	6
Makineye genel bakış.....	6
Kumanda paneli	7
Ekranın çalışma şekli	8
Amacına uygun kullanım	9
Güvenlik talimatları ve uyarılar	11
Çevre Korumaya Katkınız	19
İlk çalıştırma	20
Temel ayarlar	20
Lisan ayarı	20
Miele@home kurulumu	20
Güncel saat ayarı.....	21
Su sertlik derecesi ayarı	21
Miele@home	22
Kapağın açılması	24
Kapağın kapatılması	25
Çocuk kilidinin etkinleştirilmesi	25
Tuz	26
Tuz doldurma.....	27
Tuz ekleme.....	27
Parlaticı	28
Parlaticının doldurulması	29
Parlaticı ekleme	29
Çevre dostu bulaşık yıkama	30
Ekonomik yıkama	30
EcoFeedback tüketim göstergesi	31
Bulaşıkların yerleştirilmesi	32
Genel bilgiler.....	32
Üst sepet	34
Üst sepetin yerinin değiştirilmesi.....	37
Alt sepet	38
Çatal-bıçak çekmecesi	41
3D-MultiFlex çekmecenin düzenlenmesi.....	41
Yerleştirme Örnekleri	42
Çatal-bıçak çekmeceli bulaşık makinesi	42

Deterjan	44
Kullanım alanı	44
Deterjan dozajı	45
Deterjanın doldurulması	46
Deterjan türünün değiştirilmesi	48
Çalıştırma	49
Bulaşık makinesinin gücünün açılması	49
Program seçimi	49
Program süresi göstergesi	50
Programın başlatılması	50
Program sonu	51
Enerji Yönetimi	51
Bulaşık makinesinin gücünün kapatılması	52
Bulaşıkların boşaltılması	52
Programın durdurulması	53
Programı iptal etme veya değiştirme	53
Program Seçenekleri	54
Seçenekler	54
⌚ Timer	55
📶 Uzaktan başlatmanın etkinleştirilmesi	59
Program tablosu	60
Temizlik ve bakım	64
Bakım	64
Yıkama kabınınin temizlenmesi	64
Kapak lastiğinin ve kapağın temizlenmesi	65
Kumanda panelinin temizlenmesi	65
Cihazın ön panelinin temizlenmesi	65
Püskürtme kollarının temizliği	66
Yıkama kabindeki süzgeçlerin kontrol edilmesi	68
Süzgecin temizlenmesi	68
Su girişindeki süzgecin temizlenmesi	70
Boşaltma pompasının temizliği	71
Arıza giderme	73
Teknik arızalar	73
Hata bildirimleri	74
Kapak açma tuşu	75
Su girişinde hata	76
Su tahliyesinde hata	77
Bulaşık makinesinde yaşanan genel sorunlar	78

İçindekiler

Sesler.....	79
Memnun edici olmayan yıkama sonucu	80
Yetkili servis	83
Arızalarda iletişim	83
Program güncelleme (Update).....	83
EPREL Veritabanı	83
Test Enstitüsü için.....	84
Garanti	84
Kurulum	85
Elektrik bağlantısı	85
Miele Su Koruma Sistemi	86
Su girişi.....	86
Su çıkışının bağlanması	88
Teknik veriler	89
Ayarlar ▾	90
Ayarların açılması.....	90
Ayarların değiştirilmesi.....	90
Lisan ▾	91
Güncel saat	91
Su sertlik derecesi	92
Parlatıcı	93
Harici dozaj.....	93
Sıcaklık birimi	94
Son durulama sıcaklığı	94
Miele@home	95
Uzaktan kumanda	97
RemoteUpdate	98
SmartStart	99
EcoStart.....	99
Tüketim (EcoFeedback)	101
Ekran parlaklığı	102
Ses seviyesi.....	102
Yetersiz ürün göstergeleri	103
AutoOpen	103
BrilliantLight.....	104
Yazılım sürümü	104
Bayi.....	104
Fabrika ayarları	104

Uyarılar



Bu işaretle gösterilen notlar güvenlikle ilgili bilgiler içerirler. Olası bedensel yaralanmalara ve mal zararlarına dikkat çekerler.

Uyarıları dikkatle okuyunuz ve içerdikleri işlem talimatları ve davranış kurallarını dikkate alınız.

Önemli notlar

Önemli notlar, özellikle dikkate alınması gereken bilgiler içerir.

Bunlar kalın bir çerçeve ile belirtilir.

Ek bilgiler ve açıklamalar

Ek bilgiler ve açıklamalar ince bir çerçeve içinde gösterilir.

İşlem adımları

Endüstriyel bulaşık makinesinin kullanımı, işaretlenmiş işlem talimatları ile belirtilir.

Bunlar, işleme nasıl devam edileceğini adım adım açıklar.

Her bir işlem adımının önünde siyah bir kare/kutucuk işareti bulunur.

Örnek:

■ İstedığınız ayarı seçini ve OK tuşu ile onaylayınız.

Ekran

Endüstriyel bulaşık makinesinin ekranında verilen bilgiler ekran yazısı olarak geliştirilmiş özel bir yazı tipidir.

Örnek:

Ekranında Son veya Otomatik açma bildirimi gösterildiğinde

Makine tanıtımı

Makineye genel bakış

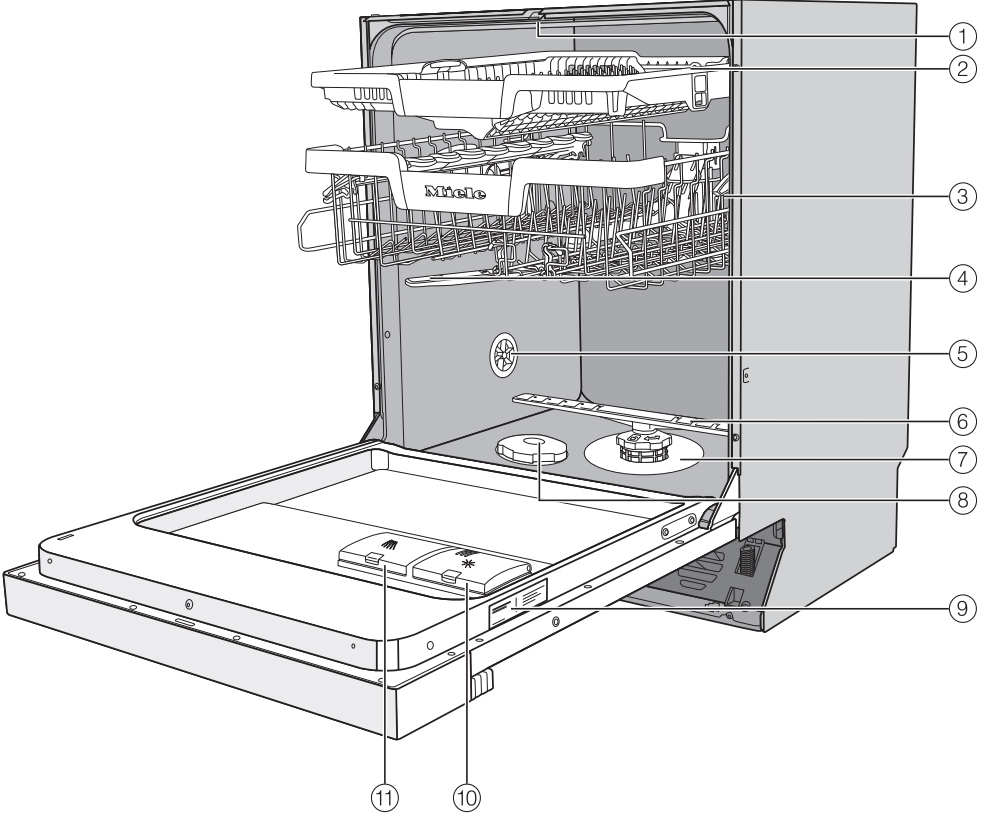

- | | |
|---|-----------------------|
| ① Üst püskürtme kolu | ⑦ Süzgeç kombinasyonu |
| ② 3D-MultiFlex çekmece (modele bağlı donanım) | ⑧ Tuz haznesi |
| ③ Üst sepet (modele bağlı donanım) | ⑨ Tip etiketi |
| ④ Orta püskürtme kolu | ⑩ Parlaticı haznesi |
| ⑤ Havalandırma | ⑪ Deterjan haznesi |
| ⑥ Alt püskürtme kolu | |

Kumanda paneli

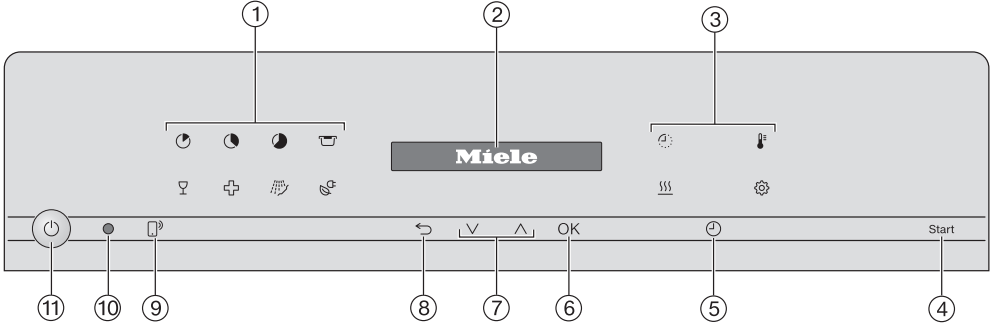

① Program seçimi

☀ = Kısa

🌑 = Ünlversal

🌑 = Yoğun

🗑 = Plastikler

🥂 = Bardaklar

⊕ = Hijyen

🧊 = Soğuk ön yıkama

🌿 = ECO

② Ekran

Daha fazla bilgi için bkz. "Cihaz tanıtımı - Ekranın işleyiş şekli" bölümü.

③ Seçenekler

🕒 = Kalan süre

🌡 = Sıcaklık

🌀 = Ek kurutma

⚙ = Ayarlar

④ Sensörlü Start/Stop tuşu

Seçilen programı başlatmak için.

⑤ Sensörlü 🕒 Zamanlayıcı tuşu

Daha geç bir program başlangıç saati seçmek için.

⑥ Sensörlü OK tuşu

Görüntülenen menü öğelerini ve değerleri seçmek için.
Bildirimlerin onaylanması için.

⑦ Sensörlü ∇/∆ tuşları

Program seçimi için.
Görüntülenen değerlerin değiştirilmesi için.
Başka menü sayfalarına ilerlemek için.

⑧ Sensörlü ↶ geri tuşu

Bir önceki menü seviyesine geçmek veya öncesinde ayarlanmış değerleri iptal etmek için.

⑨ Sensörlü 📶 Uzaktan başlatma tuşu

"Uzaktan başlatma" seçeneğini etkinleştirir veya etkisiz kılar.

⑩ Optik arayüz

Yetkili Servis içindir.

⑪ Sensörlü ⏻ Açma/Kapama tuşu

Cihazın gücünü açmak ve kapatmak için.

Makine tanıtımı

Ekranın çalışma şekli

Ekran üzerinden aşağıda belirtilenler seçilebilir veya ayarlanabilir:



- Program
- Timer (zamanlayıcı)
- İlgili Ayarlar 

Ekranında şunlar görüntülenebilir:

- Program aşaması
- Programın tahmini kalan süresi
- Program aşamasındaki güncel sıcaklık
- Su tüketimi
- Olası hata bildirimleri ve uyarılar

Enerjiden tasarruf etmek için, birkaç dakika boyunca herhangi bir sensörlü tuşa dokunulmazsa bulaşık makinesinin gücü kapatılır. Bulaşık makinesinin gücünü tekrar açmak için  sensörlü tuşuna dokununuz.

OK sensörlü tuşu ile bildirimleri ve ayarları onaylar ve bir sonraki menüye veya başka bir menü düzeyine geçebilirsiniz.

 *Ayarlar* menüsünde ekranın sağında bir kaydırma çubuğu  gösterilir. Burada ek seçenek olanakları sunulur. Bu seçenekler \vee/\wedge sensörlü tuşları ile görüntülenebilir.

“Ayarlar” menüsünde bulaşık makinesinin kumanda sistemini değiştiren şartlara göre uyarlayabilirsiniz (bkz. Bölüm “Ayarlar” bölümü).

Ayarlanmış olan seçim bir onay işareti  ile belirtilir.

Bir alt menüden tekrar çıkmak istediğinizde,  *Geri* sensörlü tuşuna dokununuz.

Birkaç saniye boyunca hiçbir tuşa basmazsanız ekran tekrar bir menü düzeyi geri gider. Bu durumda ayarları tekrarlamak gerekir.

Bu endüstriyel bulaşık makinesi öngörülen güvenlik şartlarına uygundur. Bununla birlikte uygunsuz bir kullanım bedensel yaralanmalara ve mal zararına sebep olabilir.

Endüstriyel bulaşık makinesini ilk kez çalıştırmadan önce kullanım kılavuzunu dikkatli bir şekilde sonuna kadar okuyunuz. Bu kılavuz güvenlik, kullanım ve bakıma yönelik önemli bilgiler içermektedir. Bu bilgiler sayesinde kendinizi korumuş ve endüstriyel bulaşık makinesinin zarar görmesini önlemiş olursunuz. Kullanım kılavuzunu saklayınız ve makinenin sizden sonraki sahibine veriniz.

► Bu endüstriyel bulaşık makinesi, oldukça kısa program süreleri ve yüksek temizleme performansı sayesinde resmi kurumlarda, ofislerde, iş yeri mola odalarında, kulüp binalarında, el sanatları atölyelerinde, aktif mutfaklarda ve benzer çalışma ortamlarında endüstriyel kullanım amacı için tasarlanmıştır.

Bununla birlikte endüstriyel bulaşık makinesi evlerde ve örneğin zirai mülkler, otel, motel, oda kahvaltı pansiyonlar ve başka yaşam ortamları gibi ev benzeri kullanım yerlerinde de kullanılabilir.

► Bu kullanım kılavuzunun geri kalanında sanayi tipi bulaşık makinesi bulaşık makinesi olarak anılacaktır. Bu kullanım kılavuzunda bardak, çatal-bıçak-kaşık ve kap kacaklar genel olarak, daha ayrıntı olarak tanımlanmadıysa bulaşıklar olarak anılacaktır.

► Bulaşık makinesi sürekli kullanıma uygun değildir.

► Bu bulaşık makinesi tıbbi ürünlerin temizliğinde kullanılmamalıdır.

► Bu bulaşık makinesini sadece “bulaşık yıkama” ve dolayısıyla bulaşıkların temizlenmesi amacıyla kullanınız. Tüm diğer kullanımlar, modifikasyonlar ve değişiklikler yasaktır.

► Sanayi tipi bulaşık makinesi sadece iç mekanlarda, hareketsiz yerlerde kullanılmak üzere tasarlanmıştır.

► Bulaşık makinesi deniz seviyesinden en fazla 4000 m yukarıda kullanım için öngörülmüştür.

Amacına uygun kullanım

- ▶ Sepetlerdeki özel iç aksesuarlar sadece amacına uygun bir şekilde kullanılmalıdır.
- ▶ Fiziksel, algısal veya sınırlı ruhsal kapasiteleri ya da tecrübesizlikleri veya bilgisizlikleri dolayısıyla bulaşık makinesini güvenli bir şekilde kullanamayacak kişiler bulaşık makinesini bir sorumlunun gözetimi veya talimatları olmaksızın kullanmamalıdır.
- ▶ Bu bulaşık makinesi, özel gereklilikler (ör.: sıcaklık, nem, kimyasal dayanıklılık, aşınma dayanıklılığı ve titreşim) dolayısıyla (modele bağlı) özel bir ışık kaynağı ile donatılmıştır. Bu ışık kaynağı, sadece öngörülen uygulama için kullanılabilir. Işık kaynağı mekan aydınlatması için uygun değildir. Değişirme işlemi sadece yetkilendirilmiş uzman teknisyen veya Miele yetkili servisi tarafından gerçekleştirilmelidir. Bu bulaşık makinesi, D enerji verimliliği sınıfı ile sınıflandırılmış çok sayıda ışık kaynağı içermektedir. Aydınlatma kumanda birimi makinenin kontrol ünitesine entegre edilmiştir ve tek başına çıkarılamaz. Bu nedenle elektrik tüketimi ayrı olarak ölçülemez.

Doğru kurulum

► Bulaşık makinesi patlama ve donma tehlikesi olan alanlarda kurulmamalıdır.



► Montajdan önce ve montaj sırasında dikkatli olunuz. Bazı metal parçalar elinizi kesebilir veya yaralayabilir. Koruyucu bir eldiven kullanınız.

► Sağlam durmasını sağlayabilmek için, tezgah altına monte edilebilir bulaşık makinesi sadece komşu dolaplara vidalanmış kesintisiz bir tezgahın altına konulmalıdır.

► Olası yoğunlaşma suyu hasarları riskini önlemek amacıyla, bulaşık makinesinin bulunduğu ortamda sadece endüstriyel kullanıma yönelik mobilyaların bulundurulması tercih edilmelidir.

Hassas mobilyalar, opsiyonel olarak satın alınabilen buhar koruma seti kullanılarak korunabilir.

Buhar koruma folyosu, tezgahın altına bulaşık makinesi kapağının açılma kısmına denk gelen yere yapıştırılmalıdır.

► Kapak yayları her iki tarafta eşit ayarlanmalıdır. Yarı açık kapak (yaklaşık 45° açılma açısı) bırakıldığında bu konumda kalıyorsa, yaylar doğru ayarlanmış demektir. Ayrıca kapak frenlenmeden aşağı düşmemelidir.

Cihaz sadece düzgün ayarlanmış kapak yayları ile çalıştırılmalıdır. Kapak düzgün bir şekilde ayarlanmadığında, Miele yetkili servisine başvurunuz.

Üretici firma tarafından monte edilmiş kapak yayları ile dengelenebilen ön panelin maksimum ağırlığı 10-12 kg'dır.

Güvenlik talimatları ve uyarılar

Teknik güvenlik

- ▶ Bulaşık makinesi sadece Miele yetkili servisi, bir bayi ya da uygun vasıflara sahip uzman bir teknisyen tarafından işletmeye alınmalı, bakımdan geçirilmeli ve onarılmalıdır. Hatalı montaj ve bakım çalışmaları veya onarımlar sonucu kullanıcıya yönelik ciddi tehlikeler oluşabilir.
- ▶ Bulaşık makinesi sadece eğitimli personel tarafından kullanılmalıdır. Makineyi kullanacak personelin düzenli olarak bilgilendirilmesi ve eğitilmesi gerekir.
- ▶ Bulaşık makinesini kullanmadan önce, makinede gözle görülür harici hasarlar olup olmadığını kontrol ediniz. Hasarlı bulaşık makinesini asla çalıştırmayınız. Hasarlı bir bulaşık makinesi güvenliğinizi tehlikeye sokabilir!
- ▶ Hasarlı veya sızdıran bir bulaşık makinesini derhal işletimden çıkarınız ve Miele yetkili servisi, bir Miele bayii ya da uygun vasıflara sahip uzman bir teknisyeni bilgilendiriniz.
- ▶ Cihazın bozuk parçaları sadece orijinal Miele yedek parçaları ile değiştirilebilir. Ancak orijinal Miele yedek parçaları cihazın tam anlamıyla güvenlik içinde çalışmasını sağlayabilir.
- ▶ Bu bulaşık makinesinin elektrik güvenliği sadece usulüne uygun olarak tesis edilmiş bir koruyucu iletken sistemine bağlanması halinde sağlanır. Şüphede halinde elektrik tesisatını uzman bir elektrikçiye kontrol ettiriniz.
- ▶ Kullanma kılavuzundaki ve kurulum planındaki kurulum talimatlarını dikkate alınız.
- ▶ Cihazın tip etiketindeki bağlantı değerleri (voltaj, frekans ve sigorta) binadaki elektrik şebeke değerleri ile mutlaka uyusmalıdır.

► Bulaşık makinesi sadece sorunsuz olarak işleyen bir kapak mekanizmasıyla çalıştırılmalıdır, aksi takdirde otomatik kapak açma özelliği (modele bağlı özellik) etkinleştirildiğinde tehlike oluşabilir.

Üretici firma tarafından monte edilmiş kapak yayları ile dengelenen ön panelin maksimum ağırlığı (modele bağlı olarak) 10–12 kg'dır. Kapak mekanizmasının sorunsuz çalıştığı şunlardan anlaşılır:

- Kapak yayları her iki tarafta da eşit ayarlanmış olmalıdır. Yarı açık kapak (yaklaşık 45° açılma açısı) bırakıldığında bu konumda kalıyorsa, yaylar doğru ayarlanmış demektir. Ayrıca kapak frenlenmeden aşağı düşmemelidir.
- Kapak kilit sürgüsü, kurutma evresinin ardından kapağın açılması sırasında, otomatik olarak geri çekilir.

► Bulaşık makinesi başka bir elektrikli cihazın fişinin önünü kapatmalıdır, nişin derinliği çok az olabileceğinden, fiş üzerine uygulanan baskı sonucu aşırı ısınma meydana gelir. Buna ilişkin olarak “Elektrik bağlantısı” bölümünü dikkate alınız.

► Gerekli güvenliği sağlamadıklarından (ör. aşırı ısınma tehlikesi), bulaşık makinesinin elektrik bağlantısı çoklu priz veya uzatma kablosu üzerinden yapılmamalıdır.

► Bulaşık makinesinin muhafazasını kesinlikle açmayınız. Gerilim ileten bağlantılara dokunulması ve de elektrik yapısında ve mekanik yapıda değişikliklerin yapılması güvenliğinizi tehlikeye sokar ve makede çalışma bozukluklarına sebep olabilir.

► Hasarlı bir güç kablosu durumunda bulaşık makinesi çalıştırılmamalıdır. Hasarlı bir güç kablosu, sadece uygun bir güç kablosu ile değiştirilmelidir. Güvenlik sebebiyle, sadece Miele tarafından yetkilendirilmiş uzman bir teknisyen veya Miele yetkili servisi tarafından değiştirilmelidir.

► Bakım gerçekleştirileceğinde, bulaşık makinesinin elektrik bağlantısını kesiniz.

► Su bağlantısının plastik muhafazasında iki adet elektrikli valf vardır. Bu parçayı suya sokmayınız.

Güvenlik talimatları ve uyarılar

► Su giriş hortumunda elektrik ileten bağlantılar bulunur. Bu nedenle hortum kısaltılmamalıdır.

► Makinedeki su kontrol sistemi (Waterproof), aşağıdaki koşullar sağlanırsa su hasarlarına karşı güvenilir bir koruma sunar:

- Doğru kurulum,
- Görünür hasar durumunda parça değişimi veya bulaşık makinesinin tamir edilmesi,
- Makine uzun süre kullanılmayacağına (ör. tatile çıkarken) su musluklarının kapatılması.

Su kontrol sistemi (Waterproof), bulaşık makinesinin gücü kapalıyken de çalışır. Bununla birlikte bulaşık makinesinin elektrik bağlantısı kesilmemelidir.

► Bulaşık makinesinin tamiri Miele yetkili servisi tarafından yapıldığında makinenin garanti hakkı ortadan kalkar.

Doğru kullanım

- ▶ Bulaşık makinesi sadece su ve bulaşık makinesine uygun temizlik ürünleriyle kullanıma yöneliktir ve organik çözücüler veya yanıcı sıvılar ile işletilmemelidir.
- Kauçuk ve plastik parçaların tahrip olması ve bunun sonucunda sıvı sızması neticesinde mal zararı ve patlama tehlikesi oluşur.
- ▶ Bulaşık makinesinin açık kapağında kendinizi yaralayabilir veya kapağa takılabilirsiniz. Kapağı gereksiz yere açık bırakmayınız.
- ▶ Bulaşık makinesinin açık kapağı üzerinde durmayınız veya oturmayınız. Bulaşık makinesi devrilebilir veya hasar görebilir.
- ▶ Su şebekesindeki çalışmaların ardından bulaşık makinesine gelen su besleme borusunun havasının alınması gerekir; aksi takdirde bileşenler hasar görür.
- ▶ Bulaşık makinesinin işletimi sırasında yüksek sıcaklıkları dikkate alınız. Kapağın açılması sırasında yanık veya haşlanma tehlikesi! Yıkama bulaşıklar, sepetler ve iç aksesuarların önce soğuması gerekir. Yıkama kabinindeki çukur parçalardan olası su kalıntıları temizlenmelidir.
- ▶ Yıkama kabinindeki su içme suyu değildir!
- ▶ Yıkama malzemelerin (ör. elde bulaşık deterjanı ve başka temizlik ürünleri ile) ön işleme tabi tutulması, ayrıca belli kirler ve bazı deterjanlar köpüklenmeye yol açabilir. Köpük yıkama sonucunu olumsuz etkileyebilir.
- ▶ Yıkama kabininden çıkan köpük bulaşık makinesinde maddi zarara sebep olabilir. Köpük çıktığında program hemen iptal edilmeli ve bulaşık makinesinin elektrik bağlantısı kesilmelidir.
- ▶ Zeminde sıvı olduğunda, zeminin ve ayakkabıların özelliğine bağlı olarak kayma tehlikesi olur. Zemini mümkün olduğu sürece kuru tutunuz ve sıvıları hemen uygun gereçlerle temizleyiniz. Tehlikeli maddelerin ve sıcak sıvıların uzaklaştırılması sırasında uygun koruyucu tedbirler alınmalıdır.

Güvenlik talimatları ve uyarılar

- ▶ Deterjan ve özel ürünlerin kullanımı sırasında deterjan üreticisinin uyarılarını mutlaka dikkate alınız. Malzeme hasarlarının ve güçlü kimyasal reaksiyonların (ör. patlama gazı reaksiyonu) önüne geçmek üzere, ilgili temizlik ürününü sadece üreticisi tarafından öngörülen uygulama için kullanınız.
- ▶ Miele kimyasal temizlik ürünlerinin yıkanan malzemenin materyali üzerindeki etkilerinden sorumlu tutulamaz. Temizlik ürünü üreticisinin saklama koşulları, kullanım ve dozaja ilişkin talimatlarını dikkate alınız.
- ▶ Toz deterjanları solumayınız! Deterjanı yutmayınız! Deterjanlar burun, ağız ve boğazda kimyasal yanıklarına sebep olabilir. Deterjanı solumanız veya yutmanız halinde derhal doktora gidiniz.
- ▶ Yeterli derecede bilgilendirilmiş 16 yaş ve üzerindeki kişiler, kimyasal temizlik maddesi doldurabilir veya kabı değiştirebilir.
- ▶ Aktif klor içeren toz ve sıvı deterjanlar kullanılmamalıdır. Bu deterjanlar bulaşık makinesinin plastiklerine ve contalarına zarar verebilir.
- ▶ Malzeme hasarlarının ve korozyonun önlenmesi amacıyla, yıkama kabine ve dış muhafaza paneline asitler, klor içeren çözeltiler ve paslanmaya yol açan demir maddeler ulaşmamalıdır.
- ▶ Üstünde kül, kum, mum, gres yağı veya boya bulunan eşyaları bulaşık makinesinde yıkamayınız. Bu maddeler bulaşık makinesine zarar verir.
- ▶ Bulaşık makinesi ve etrafına temizlik için, örneğin bir su hortumu veya yüksek basınçlı temizlik aleti ile su püskürtülmemelidir.
- ▶ Keskin ve sivri uçlu malzemeleri yaralanma tehlikelerini göz önünde bulundurarak yerleştiriniz.
- ▶ Bulaşıkları yerleştirmeden önce üzerindeki kaba kirleri sıyırınız.

Ortamda bulunan çocuklar

- ▶ Bulaşık makinesinin yakınlarındaki çocuklara göz kulak olunuz. Çocukların bulaşık makinesi ile oynamalarına izin vermeyiniz. Diğerlerinin yanı sıra, çocukların kendilerini bulaşık makinesinin içine kilitlemeleri tehlikesi söz konusudur.
- ▶ Sekiz yaşından küçük çocuklar sürekli gözetim altında olmadıkları müddetçe bulaşık makinesinden uzak tutulmalıdır.
- ▶ Çocuklar, sekiz yaşından itibaren, bulaşık makinesini sadece bulaşık makinesinin güvenli kullanımı hakkında bilgilendirilmeleri halinde gözetimsiz olarak kullanabilirler. Çocukların hatalı bir kullanımın olası tehlikelerini tanımaları ve anlayabilmeleri gerekir.
- ▶ Otomatik kapak açma özelliği etkinken küçük çocukların bulaşık makinesinin kapağının açılma alanında bulunmamalıdır. Muhtemel olmayan bir hatalı işleyiş durumunda yaralanma tehlikesi söz konusudur.
- ▶ Çocukların işlem kimyasalları ile temas etmesini engelleyiniz! İşlem kimyasalları ağızda ve boğazda kimyasal yanıklarına sebep olabilir veya boğulmaya yol açabilir. Bu nedenle çocukları kapağı açık bulaşık makinesinden uzak tutunuz. Bulaşık makinesinin içinde halen daha işlem kimyasalı kalıntıları bulunabilir. Ağızına işlem kimyasalı alması durumunda çocuğunuzu derhal doktora götürünüz.

Güvenlik talimatları ve uyarılar

Aksesuarlar

- ▶ Sadece orijinal Miele aksesuarları kullanınız. Başka parçaların monte edilmesi veya takılması halinde garanti, performans ve/veya ürün sorumluluğu talepleri geçersiz olur.
- ▶ Bulaşık makinenizin seri üretiminin sonlanmasının ardından Miele, size işlevlerin sürdürülmesini sağlayan yedek parçalar için en az 10 yıl olmak üzere 15 yıla varan tedarik garantisi sunmaktadır.

Nakliye

- ▶ İçinde kalan suların elektronik devrelere girerek arızaya sebep olmaması için bulaşık makinesini sadece dik bir şekilde taşıyınız.
- ▶ Nakliye için bulaşık makinesini boşaltınız ve tüm hareketli parçaları, örneğin sepetleri, kabloları ve hortumları sabitleyiniz.

Miele güvenlik tavsiyeleri ve uyarıların dikkate alınmaması durumunda ortaya çıkan zararlardan sorumlu tutulamaz.

Nakliye Ambalajının Elden Çıkarılması

Ambalaj cihazı nakliye hasarlarına karşı korur. Ambalaj malzemeleri tasfiyeye yönelik olarak çevre dostu malzemelerden seçilmiştir ve bu sebeple geri dönüştürülmesi mümkündür.

Ambalajın malzeme döngüsüne geri kazandırılması hammadde tasarrufu sağlar ve atık oluşumunu azaltır. Bayiniz ambalajı geri alabilir.

Eski Cihazın Elden Çıkarılması

Elektrikli ve elektronik cihazlar birçok değerli materyal içerir. Bu tür cihazlar aynı zamanda işleyişleri ve güvenlikleri için gerekli belli maddeler, karışımlar ve bileşenler de içerir. Bunlar evsel atıklar içinde ve uygunsuz işlem görmeleri halinde insan sağlığına ve çevreye zarar verebilirler. Eski cihazınızı bu sebeple hiçbir suretle evsel atıklarla birlikte atmayınız.



Bunun yerine varsa belediyeler, bayiler veya Miele'de bulunan elektrikli ve elektronik cihazların teslimi ve değerlendirilmesine yönelik resmi toplama ve geri alma merkezlerinden yararlanınız. Elden çıkarılacak eski cihaz üzerindeki olası kişisel verilerin silinmesinden yasalar uyarınca siz sorumlusunuz. Lütfen eski cihazın evden çıkarılıncaya kadar çocukların erişemeyeceği güvenli bir yerde muhafaza edilmesini sağlayınız.

İlk çalıştırma

Temel ayarlar

Bulaşık makinesinin gücünün açılması

- Bulaşık makinesinin gücünü sensörlü  tuşu ile açınız.

Bulaşık makinesinin gücü ilk kez açıldığında karşılama ekranı görüntülenir ve karşılama melodisi duyulur.

Ekranın işleyişine ilişkin olarak “Cihaz tanıtımı - Ekranın işleyiş şekli” bölümüne bakınız.

Lisan ayarı

Ekran otomatik olarak lisan ayarına geçer.

- Sensörlü \vee/\wedge tuşlarıyla istediğiniz lisanı ve gerekirse ülkeyi seçiniz ve *OK* ile onaylayınız.

Lisan ayarına ilişkin daha fazla bilgiyi “Ayarlar - Lisan” bölümünde bulabilirsiniz.

Ayarlanan lisan bir onay  işareti ile belirtilir.

Miele@home kurulumu

Ekranında Miele@home bildirimi gösterilir.

- Miele@home uygulamasını hemen kurmak isterseniz *OK* ile onaylayınız.

Faydalı bilgi: Kurulumu daha sonra yapmak istiyorsanız, *atla* seçeneğine dokununuz ve *OK* ile onaylayınız.

Bulaşık makinenizi Wi-Fi ağına bağlamak için 2 olanağınız vardır:

- İsteddiğiniz bağlantı yöntemini seçiniz ve *OK* ile onaylayınız.

1. Uygulama ile bağlantı
2. WPS ile bağlantı (WPS=Wi-Fi Protected Setup)

Ekran ve ilgili Miele ağ uygulaması takip eden adımlarda size rehberlik edecektir.

Miele@home ile ilgili daha fazla bilgi için bkz. “Ayarlar” – “Miele@home” bölümü.

Güncel saat ayarı

Wi-Fi ağına bağlanıldığında güncel saat otomatik olarak güncellenir.

Ekran güncel saat ayarı gösterimine geçer.

Güncel saat “Zamanlayıcı” program seçeneğinin kullanımı için gereklidir.

- Sensörlü \vee/\wedge tuşlarıyla saat değerini ayarlayınız ve bunu sensörlü OK tuşu ile onaylayınız.
- Ardından dakika değerini ayarlayınız ve OK ile onaylayınız.

Sensörlü \vee veya \wedge tuşunu basılı tutarsanız, sayısal değer otomatik olarak artar veya azalır.

Su sertlik derecesi ayarı

Ekran su sertlik derecesi ayarına geçer.

- Bulaşık makinesini tam olarak evinizdeki suyun sertlik derecesine ayarlayınız.
- Gerekirse, evinizdeki suyun kesin su sertlik derecesini yetkili su işleri idaresinden öğreniniz.
- Değişken su sertlik derecesi durumunda (örneğin: 10-15 °dH) cihazı daima en yüksek değere programlayınız (bu örnekte 15°dH).

Su sertlik derecesini bilmeniz, daha sonra ortaya çıkabilecek bir servis çalışması durumunda teknisyenin işini kolaylaştıracaktır.

Bu sebeple lütfen su sertlik derecesini buraya kaydediniz:

_____ °dH



Su sertlik derecesi fabrikada 14 °dH olarak ayarlanmıştır.

- Evinizdeki suyun sertlik derecesini ayarlayınız ve OK ile onaylayınız.

Su sertlik derecesi ayarı ile ilgili diğer bilgiler için “Ayarlar - Su sertlik derecesi” bölümüne bakınız.

İlk çalıştırma

Ardından uyarılar gösterilir.

Bu uyarılar OK ile onaylandıktan sonra duruma göre  Tuz doldurun ve  Parlaticı doldurun yetersiz ürün göstergeleri görüntülenir.

- Gerekli olması halinde tuz ve parlaticı doldurunuz (bkz. “İlk çalıştırma” – “Tuz” –“Parlaticı” bölümü).
- Bildirimleri OK ile onaylayınız.

Ekranda, seçilmiş olan program kısa bir süre için gösterilir ve ilgili sensörlü tuş yanar.

Duruma göre birkaç saniye için seçilen programın tahmini su tüketimi gösterilir. Ardından ekranda seçili program için tahmini program süresi gösterilir.

Miele@home

Bulaşık makineniz entegre bir Wi-Fi modülü ile donatılmıştır.

Kullanmak için şunlara ihtiyacınız olacaktır:

- Wi-Fi ağı
- Örneğin Miele@mobile uygulaması gibi Miele'nin bir ağ uygulaması
- Miele kullanıcı hesabı Kullanıcı hesabını, örneğin Miele@mobile uygulaması gibi Miele'nin ağ uygulaması aracılığıyla oluşturabilirsiniz.

İlgili ağ uygulaması, bulaşık makinesi ile evdeki Wi-Fi ağı arasındaki bağlantıda size rehberlik eder.

Bulaşık makinesini Wi-Fi ağınıza bağladıktan sonra, ağ uygulaması yardımıyla örneğin şu işlemleri gerçekleştirebilirsiniz:

- Bulaşık makinenizin çalışma durumuna ilişkin bilgilerin görüntülenmesi
- Bulaşık makinenizin program akışına ilişkin bilgilerin görüntülenmesi

Bulaşık makinesinin Wi-Fi ağınıza bağlanması sonucunda, bulaşık makinesinin gücü kapalıyken bile enerji tüketimi yükselir.

Bulaşık makinenizin kurulum yerinde Wi-Fi ağına sinyalini yeterince güçlü olduğundan emin olunuz.

Wi-Fi bağlantısının kullanılabilirliği

Wi-Fi bağlantısı bir frekans aralığını başka cihazlarla (ör. mikrodalga, uzaktan kumandalı oyuncaklar) paylaşır. Bunun sonucunda geçici veya kalıcı bağlantı sorunları ortaya çıkabilir. Sunulan fonksiyonların sürekli bir şekilde kullanılabilirliği bu sebeple sağlanamayabilir.

Miele@home kullanılabilirliği

Miele@mobile uygulamasının veya Miele'nin diğer ağ uygulamalarının kullanımı ülkenizde Miele@home hizmetlerinin kullanılabilirliğine bağlıdır.

Miele@home hizmeti her ülkede mevcut değildir.

Buna ilişkin bilgileri www.miele.com İnternet sayfasından edinebilirsiniz.

Miele uygulaması

Bulaşık makinesini Miele@mobile uygulaması ile bağlayabilirsiniz.

Uygulamayı Apple App Store® veya Google Play Store™ mağazalarından indirebilirsiniz.

Miele@mobile uygulaması



İlk çalıştırma

Tüm bulaşık makineleri fabrikada, işle-yişleri açısından kontrol edilirler. Su kalıntıları bu kontrolün sonucudur ve bulaşık makinesinin daha önce kulla-nıldığına işaret etmez.

Kapağın açılması

Bazı programlarda, kurutmayı iyileştir-mek için kapak otomatik olarak bir mik-tar açılır.

Bu fonksiyonu etkisiz kılmanız da müm-kündür (bkz. “Ayarlar menüsü - AutoO-pen” bölümü).

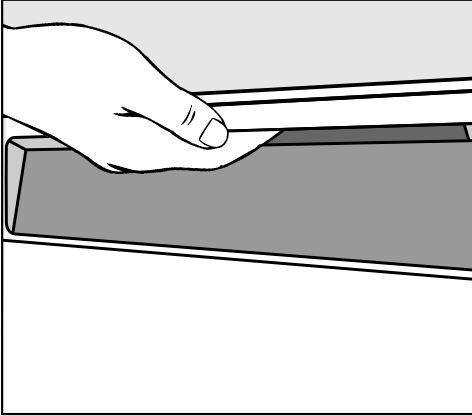

- Kapağı açmak için kulpundan kavra-yıp çekiniz.
- Kapağı tamamen açınız.

“AutoOpen” fonksiyonu etkinleştirildi-yse, program sona erdiğinde kapak kilit sürgüsü geri çekilir.

Teknik bir arıza ortaya çıkmaması için kapak kilit sürgüsünü, geri çekilirken tutmayınız.

Kapağı makine çalışırken açarsanız yı-kama fonksiyonları otomatik olarak du-raklatılır.

⚠ Sıcak su sonucu yanık tehlikesi. Bulaşık makinesi çalışırken içindeki su çok ısınabilir. Bu nedenle yıkama sırasında kapağı açarken çok dikkatli olunuz.

⚠ Otomatik açılan kapak sonucu yaralanma tehlikesi. Kapak, programın sonunda otomatik olarak açılabilir. Kapağın açılma alanında hiçbir şey olmamasını sağlayınız.

Kapağın kapatılması

- Sepetleri içeri itiniz.
- Kapağı kapak kilidi kenetlenene kadar bastırınız.

⚠ Kapanan kapak sonucu sıkışma tehlikesi.

Kapağı kapatırken parmağınız sıkışabilir.

Kapağın kapanma alanına elinizi sokmayınız.

Çocuk kilidinin etkinleştirilmesi

Çocukların bulaşık makinesinin kapağını açmamaları gerekiyorsa, kapağı çocuk kilidi ile emniyet altına alınız. Bu durumda kapak sadece çok fazla kuvvet kullanılarak açılabilir.

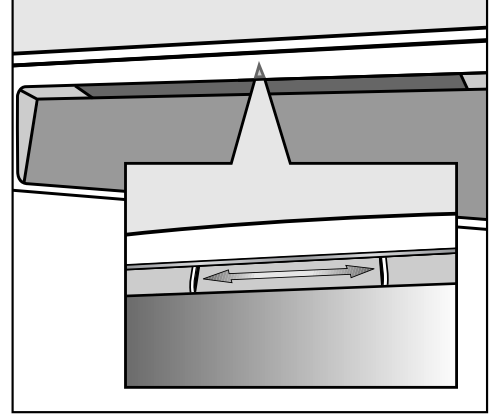

- Kapağı emniyet altına almak için, kulpun altındaki sürgüyü sağa doğru kaydırınız.
- Kapağı açabilmek için sürgüyü sola kaydırınız.

İlk çalıştırma

Tuz

İyi bir yıkama sonucu elde etmek için, bulaşık makinesinin yumuşak (kireçsiz) suya ihtiyacı vardır. Sert şebeke suyu durumunda bulaşıklarda ve yıkama kabini duvarlarında beyaz bir katman oluşur.

5 °dH üzeri bir sertlik derecesine sahip suların bu sebeple yumuşatılması gerekir. Bu işlem, entegre su yumuşatma sisteminde otomatik olarak gerçekleşir. Su yumuşatma sistemi, en fazla 36 °dH su sertlik derecesine uygundur.

Su yumuşatma sisteminin işlevini kesintisiz yerine getirebilmesi için su yumuşatıcının düzenli olarak yenilenmesi gerekir. Yenileme işlemi, her dokuz programda bir gerçekleşir. Takip eden programın başlangıcında, bu işlem için ek olarak 4,4 litre su gerekir, enerji tüketimi 0,015 kWh artar ve program süresi 3 dakika uzar.

Bu veriler sadece 14 °dH'lik bir su sertlik derecesinde, ECO programı için geçerlidir. Diğer programlarda ve su sertlik derecelerinde yenileme sıklığı farklılık gösterir.

Yenileme için su yumuşatma sisteminin tuza ihtiyacı vardır.

Çok işlevli deterjan (hepsi bir arada deterjan) kullanımı halinde su sertlik derecesine bağlı olarak (< 21 °dH) tuz kullanmayabilirsiniz (bkz. "Deterjan" – "Deterjan türleri" bölümü).

⚠ Uygun olmayan tuz türleri sonucu hasar.

Bazı tuz türleri suda çözülmeyen maddeler içerdiğinden su yumuşatma sisteminin bozulmasına sebep olabilir.

Sadece özel, mümkünse iri taneli tuzları veya suyu alınmış diğer benzeri saf tuzları kullanınız.

⚠ Su yumuşatma sisteminde deterjan sonucu hasar.

Deterjan su yumuşatma sistemine zarar verir.

Deterjanı (sıvı deterjanı da) tuz haznesine doldurmanız.

Suyunuzun sertlik derecesi **5 °dH'den düşük** ise, **tuz doldurmanıza gerek yoktur**. Yetersiz tuz göstergesi, su sertlik derecesi uygun şekilde ayarlandıktan sonra otomatik olarak kapanır (bkz. "Ayarlar" – "Su sertlik derecesi" bölümü).

Sürekli olarak çok işlevli deterjan kullanıyorsanız ve yetersiz ürün göstergeleri sizi rahatsız ediyorsa, her iki göstergesi birlikte kapatabilirsiniz (bkz. "Ayarlar" – "Yetersiz ürün göstergeleri" bölümü).

Artık çok işlevli deterjan kullanmayacağınız zaman, tuz ve parlaticı doldurunuz. Gerekirse yetersiz ürün göstergelerini tekrar açınız.

Tuz doldurma

İlk tuz doldurma işleminden önce tuzun çözülebilmesi için tuz haznesine yaklaşık 2 litre su koyunuz.

Makineyi işleme aldıktan sonra tuz haznesinde her zaman yeterli miktarda su bulunacaktır.

- Alt sepeti yıkama kabininden dışarı çıkarınız ve tuz haznesinin kapağını açınız.
- Tuz haznesine önce yaklaşık 2 litre su doldurunuz.

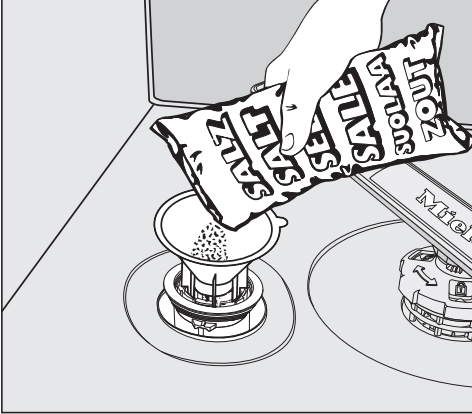

- Haznenin ağzına doldurma hunisini yerleştiriniz ve hazne doluncaya kadar tuz koyunuz. Tuz haznesi tuz türüne bağlı olarak en fazla 2 kg tuz alabilir.
- Doldurma alanını tuz kalıntılarından arındırınız. Ardından kapağı tuz haznesine sıkıca takınız.

Tuz ekleme

- Bir programın sonunda  Tuz doldurun yetersiz ürün göstergesi gösterildiğinde hazneye tuz doldurunuz.
- OK ile onaylayınız.

Yetersiz tuz göstergesi söner.

 Tuzlu su sonucu korozyon tehlikesi.

Taşan tuzlu su bulaşık makinesinin içinde ve bulaşıklarda korozyona sebep olabilir.

Tuz haznesi kapağını her açışınızın ardından hemen  Soğuk ön yıkama programını bulaşıksız olarak başlatınız. Böylece dışarı taşmış olan tuzlu su seyreltilir ve ardından dışarı pompalanır.

Henüz yeterli tuz konsantrasyonu oluşmadıysa, yetersiz tuz göstergesi tuz doldurulduktan sonra da gösterilmeye devam edebilir. Bu durumda bir kez daha OK ile onaylayınız.

İlk alıřtırma

Parlatıcı

Parlatıcı, suyun kurutma sırasında bulařıklardan bir film gibi süzülmesi ve bulařıkların daha kolay kuruması için gereklidir.

Parlatıcı hazneye doldurulur ve ayarlanmış olan miktarda otomatik olarak dozajlanır.

⚠ Elde bulařık deterjanı veya bulařık makinesi deterjanı sonucu hasar. Elde bulařık deterjanı ve bulařık makinesi deterjanı, parlatıcı haznesine zarar verir.

Sadece ev tipi bulařık makineleri için uygun parlatıcı doldurunuz.

Alternatif olarak % 10 oranında sıvı sitrik asit de kullanabilirsiniz. Bu durumda bulařıklar, parlatıcı kullanılmasına kıyasla daha nemli ve lekeli olur.

⚠ Asitler sonucu hasar. Bulařık makinesi yüksek asit konsantrasyonları sonucu zarar görebilir. Kesinlikle asit oranı daha yüksek bir sitrik asit kullanmayınız.

Sadece çok işlevli deterjanlar kullanmak istiyorsanız, parlatıcı doldurmanıza gerek yoktur.

Bununla birlikte en iyi yıkama ve kurutma sonuçlarını deterjan, tuz ve parlatıcıyı ayrı ayrı dozajlayarak elde edersiniz.

Çok işlevli deterjanları sürekli olarak kullanıyorsanız ve yetersiz tuz ve parlatıcı göstergeleri sizi rahatsız ediyorsa, her iki göstergeli birlikte kapatabilirsiniz (bkz. “Ayarlar” – “Yetersiz ürün göstergeleri” bölümü).

Artık çok işlevli deterjan kullanmayacağınız zaman, tuz ve parlatıcı doldurunuz. Gerekirse yetersiz ürün göstergelerini tekrar açınız.

Parlatıcının doldurulması

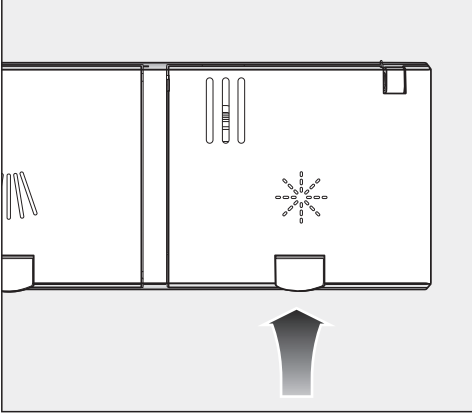

- Parlatıcı haznesinin ✱ kapağındaki sarı tuşu yukarı kaldırınız.

Kapak açılır.

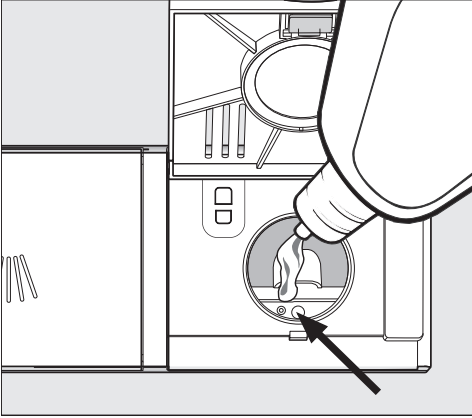

- Sadece, yatay olarak açık kapakta doluluk seviyesi göstergesi (ok işareti) koyu renk oluncaya kadar parlatıcı doldurunuz.

Parlatıcı haznesi 110 ml alır.

- Kapağı belirgin bir şekilde kenetlenecek şekilde kapatınız, aksi takdirde yıkama sırasında parlatıcı haznesine su girebilir.

- Takip eden programda güçlü bir köpük oluşmasını önlemek için doldururken dökülen parlatıcıyı iyice siliniz.

İdeal bir durulama sonucu elde etmek için, parlatıcı dozaj miktarını ayarlayabilirsiniz (bkz. "Ayarlar - Parlatıcı").

Parlatıcı ekleme

✱ Parlatıcı doldurun yetersiz ürün göstergesi gösterildiğinde, haznede 2-3 bulaşık yıkama işlemine yetecek miktarda parlatıcı var demektir.

- Vakitlice parlatıcı doldurunuz.
- OK ile onaylayınız.

Yetersiz parlatıcı göstergesi söner.

Çevre dostu bulaşık yıkama

Ekonomik yıkama

Bu bulaşık makinesi enerji ve su tüketimi açısından son derece tasarrufludur. Aşağıdaki bilgileri dikkate alarak tasarrufa katkıda bulunabilirsiniz:

- Bulaşıkların makinede yıkanması enerji ve su tüketimi açısından elde yıkanmasına kıyasla genel olarak daha tasarrufludur.
- Akan su altında ön yıkamaya gerek olmadığı gibi bu, su ve enerji tüketimini gereksiz yere artırır.
- Bulaşık sepetlerinin kapasitelerini, bulaşık makinesini aşırı doldurmaksızın tam olarak kullanınız. Bu durumda bulaşıklar en ekonomik şekilde yıkanır ve enerji ve sudan tasarruf edilir.
- Bulaşığın türüne ve kirlilik derecesine uygun bir program seçiniz (bkz. “Program tablosu” bölümü).

- Bulaşıkları enerjiden tasarruf ederek yıkamak için  ECO programını seçiniz. Bu program, normal kirliliğe sahip bulaşıklar için enerji ve su tüketimi açısından en verimli programdır.
- Deterjan üreticisinin dozaj bilgilerini dikkate alın.
- Bulaşık sepetleri sadece yarısına kadar dolu ise, manuel dozajda toz veya sıvı deterjan miktarını $\frac{1}{3}$ oranında azaltınız.

EcoFeedback tüketim göstergesi

“Tüketim” fonksiyonu yardımıyla bulaşık makinenizin enerji ve su tüketimine ilişkin bilgi alırsınız (bkz. “Ayarlar” – “Tüketim” bölümü).

Ekranla şu bilgiler görüntülenebilir:

- Program başlamadan önce, tahmini tüketim
- Program sona erdiğinde, gerçek tüketim
- Bulaşık makinesinin toplam tüketimi

1. Tahmini tüketim

Bir program seçildikten sonra önce program adı ve ardından birkaç saniye tahmini su tüketimi δ gösterilir.

Tahmini tüketim çubuk diyagram olarak gösterilir. Ne kadar fazla çubuk (■■■) gösteriliyorsa, o kadar fazla enerji veya su tüketilir.

Değerler programa, program seçeneklerine, ortam koşullarına ve bulaşık miktarına göre değişir.

Ekran otomatik olarak tahmini tüketim göstergesinden kalan süre göstergesine geçer.

Tahmini tüketim göstergesi varsayılan fabrika ayarı olarak etkindir. Ancak göstergeli kapatmanız da mümkündür (bkz. “Ayarlar” – “Tüketim” bölümü).

2. Tüketimin görüntülenmesi

Program sona erdiğinde programın gerçek su tüketimini görüntüleyebilirsiniz.

- Tüketim (OK) bildirimini OK ile onaylayınız.

Program sona erdikten sonra bulaşık makinesinin gücü kapatıldığında, sona eren programın güncel tüketim değerleri silinir.

3. Toplam tüketim

Bulaşık makinenizde o ana kadar kullanılmış olan tüm programların toplam su tüketimini görüntüleyebilirsiniz (bkz. “Ayarlar” – “Tüketim” bölümü).

Bulaşıkların yerleştirilmesi

Genel bilgiler

Bulaşıklardan büyük yemek kalıntılarını temizleyiniz.

Bulaşıkların akan su altında önceden yıkanmasına gerek yoktur.

⚠ Küll, kum, vaks, gres yağı veya boya sonucu hasar.

Bu maddeler bulaşık makinesini kirletir ve temizlenmeleri mümkün olmaz. Üzerinde bu türden kirler olan bulaşıkları bulaşık makinesinde yıkamayınız.

Bulaşıkları sepetlerin herhangi bir yerine yerleştirebilirsiniz. Bunun için aşağıdaki bilgileri dikkate alınız:

- Bulaşıklar iç içe durmamalı ve birbirlerinin üzerini örtmemelidir.
- Bulaşıkları, tüm yüzeyleri suyla yıkanabilecek şekilde yerleştiriniz. Bulaşıklar ancak bu şekilde temizlenebilir.
- Tüm parçaların sağlam bir şekilde durmasına dikkat ediniz.
- Fincan, bardak, tencere vb. gibi içi oyuk bulaşıkları ağızları aşağıya bakan şekilde sepete yerleştiriniz.
- Şampanya kadehleri gibi yüksek, ince, içi oyuk bulaşıkları sepetlerin köşelerine koymayınız, orta bölgeye koyunuz. Bu alanda, püskürtülen su içi oyuk bulaşıklara daha iyi ulaşır.
- Derin kaplar, suyun dışarı akabilmesi için mümkün olduğunca eğik yerleştirilmelidir.

- Püskürtme kollarının yüksek parçalar veya sepetlerden çıkan parçalar sonucu engellenmemesine dikkat ediniz. Elinizle bir dönüş kontrolü gerçekleştiriniz.
- Küçük parçaların sepetlerin telleri arasından düşmemesine dikkat ediniz. Küçük parçaları, örneğin kapakları, bu nedenle (modele bağlı olarak) 3D-Multiflex çekmeceye veya çatal-bıçak sepetine yerleştiriniz.

Havuç, domates veya ketçap gibi yiyecekler doğal boya maddeleri içerebilir. Bu boya maddeleri, bulaşık makinesine büyük miktarlarda girmeleri halinde, bulaşık makinesinin plastik parçalarının rengini değiştirebilir. Plastik parçaların dayanıklılığı bu renk değişiminden etkilenmez. Gümüş çatal-bıçak yıkamak sonucunda da plastik parçalar renk değiştirebilir.

Uygun olmayan bulaşıklar:

- Tahta veya tahta parçalı bulaşıklar: bunlar yıpranır ve görüntüleri bozulur. Ayrıca kullanılan yapıştırıcılar bulaşık makinesine uygun değildir. Sonuç: tahta saplar ayrılabilir.
- Sanat eserleri ve antikalar, değerli vazolar veya süslemeli bardaklar: bunlar bulaşık makinesinde yıkanmaya uygun değildir.
- Isıya dayanıklı olmayan malzemeden plastik parçalar: Bunlar deforme olabilir.
- Bakır, pirinç, çinko ve alüminyum eşyalar: bunlar renk değiştirebilir veya matlaşabilir.
- Sır üstü desenler: bunlar çok fazla yıkandığında solabilir.
- Narin bardaklar ve kristal eşyalar: uzun süreli kullanımın ardından bulanıklaşabilirler.

Gümüş

Gümüş, kükürt içeren yiyecekler ile temas halinde renk değiştirebilir. Bu türden yiyecekler arasında örneğin yumurta sarısı, soğan, mayonez, hardal, baklagiller, balık, balık suyu ve marine suları sayılabilir.

Gümüş cilası ile parlatılmış **gümüş**, su üzerinden kolayca akmadığından program sona erdiğinde hala ıslak ve lekeli olabilir.

Faydalı bilgi: Bu türden gümüşleri bir bezle kuruyunuz.



Kostik alkalin deterjan sonucu zarar.

Alüminyum parçalarda (ör. davlumbazların yağ filtrelerinde) malzeme hasarı oluşabilir. Olağanüstü durumlarda patlamaya benzer bir kimyasal reaksiyon oluşur (ör. patlayıcı gaz reaksiyonu).

Alüminyum parçaları bulaşık makinesinde, yüksek oranda kostik alkalin endüstriyel deterjanlar kullanarak yıkamayınız.

Faydalı bilgi: “Bulaşık makinesinde yıkanabilir” işaretiyle sahip, bulaşık makinesinde yıkanmaya uygun sahip mutfak malzemeleri kullanınız.

Bardak koruma

- Bardaklar çok fazla yıkandıklarında bulanıklaşabilir. Bu sebeple, narin bardaklar için düşük sıcaklığa sahip programlar kullanınız (bkz. “Program tablosu”). Böylece, bulanıklaşma riski daha düşük olur.
- “Bulaşık makinesinde yıkanabilir” işaretiyle sahip, bulaşık makinesinde yıkanmaya uygun bardaklar satın alınız (ör.: Riedel marka bardak).
- Özel bardak koruyucu maddeler içeren deterjanlar kullanınız.
- “Bardak koruması” konusuna ilişkin diğer bilgileri “<http://www.mieleglass-care.com>” adresinde bulabilirsiniz.

Bulaşıkların yerleştirilmesi

Üst sepet

Bulaşıkların yerleştirilmesine ilişkin olarak “Bulaşıkların yerleştirilmesi - Yerleştirme örnekleri” bölümünü dikkate alınız.

Üst sepetin düzenlenmesi

⚠ Dışarı sızan sudan kaynaklanan hasar.

Üst sepet olmadan bulaşık yıkınması durumunda, bulaşık makinesinden su sızabilir.

Daima üst sepet takılı olarak bulaşık yıkayınız.

- Üst sepete fincan tabakları, fincan, bardak, tatlı kaseleri gibi küçük, hafif ve narin bulaşıkları yerleştiriniz. Alçak tencereleri de üst sepete koyabilirsiniz.
- Çorba kepçeleri ve büyük kaşıklar gibi tek parça uzun bulaşıkları, üst sepetin önüne, enlemesine yerleştiriniz.

FlexCare fincan rafının kullanımı

Fincanları, küçük kaseleri ve diğer düz parçaları FlexCare fincan rafının üstüne yerleştirebilirsiniz. Bardakları sağlam durmaları için fincan rafına dayayabilirsiniz.

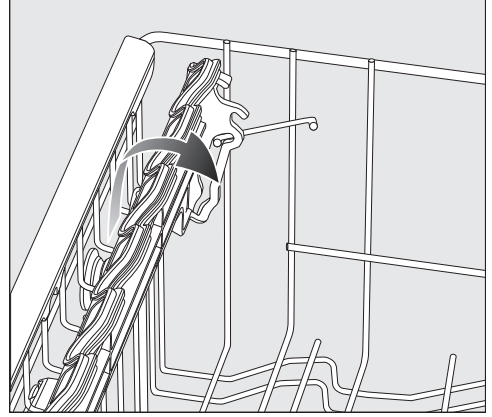

- Fincan rafını aşağı indiriniz
- Yüksek parçaları yerleştirebilmek için fincan rafını yukarı doğru katlayınız.

Bulaşıkların yerleştirilmesi

FlexCare fincan rafının yerinin değiştirilmesi

Fincan rafının yüksekliğini ve derinliğini 2 kademede ayarlayabilirsiniz. Böylece yüksek bulaşıkları fincan rafının altına koyabilir ve daha büyük kapları da üstüne yerleştirebilirsiniz.

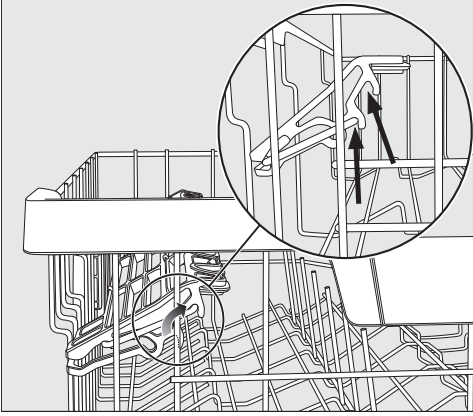

- Fincan rafını yukarı doğru çekip istenen konumda tekrar kenetlenmesini sağlayınız (bkz. ok işaretleri).

FlexCare fincan rafının silikon parçalarının kullanımı

Fincan rafının silikon parçaları sayesinde, çok uzun saplı kadehler güvenli ve sağlam bir şekilde durur.

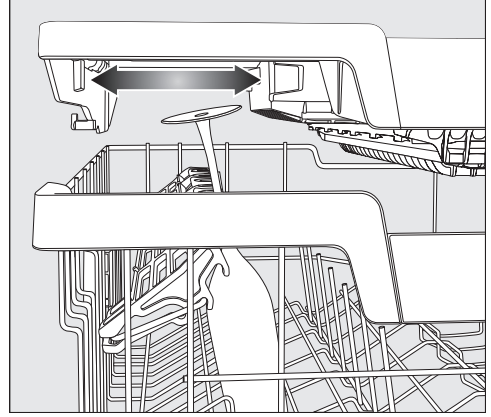

- Fincan rafını aşağıya indiriniz ve bardakları rafın girintilerine dayayınız.
- Yüksek bardaklar için yer kazanmak üzere, gerekirse 3D-MultiFlex çatal-bıçak çekmecesinin soldaki bölümünü kaydırınız (bkz. “Çatal-bıçak - 3D-MultiFlex çekmece”).

Bulaşıkların yerleştirilmesi

Tellerin aşağı katlanması

Sağdaki iki tel sırasında, her iki telden birini katlayarak büyük parçaları, örneğin kahvaltı kaselerini daha iyi yerleştirebilirsiniz.

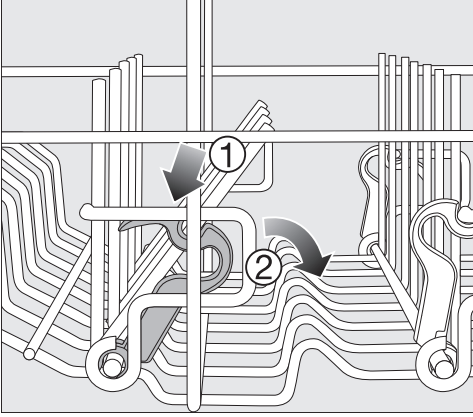

- Sarı kolu aşağıya bastırınız ① ve koyu gri telleri yatırınız ②.
- Kaseleri tel sırasına dik olarak yerleştiriniz.

Üst sepetin yerinin değiştirilmesi

Üst veya alt sepette yüksek parçalar için daha fazla yer kazanmak üzere, üst sepetin yüksekliğini 2 cm aralıklarla 3 konuma ayarlayabilirsiniz.

Suyun girintilerinden daha iyi akması için, üst sepeti eğimli olarak da yerleştirebilirsiniz. Bununla birlikte sepetin kolayca içeri itilebilmesine dikkat ediniz.

- Üst sepeti dışarı çekiniz.

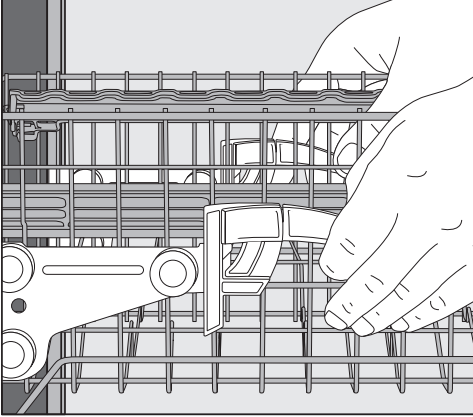

Üst sepeti yukarı kaydırmak için:

- Sepeti kenetleninceye dek yukarı çekiniz.

Üst sepeti aşağıya kaydırmak için:

- Sepetin yanlarındaki kolları yukarı çekiniz.
- İstenen konumu ayarlayınız ve kolları bırakarak kenetleyiniz.

Üst sepetin yerini, orta püskürtme kolu engellenmeyecek şekilde ayarlayınız.

Bulaşıkların yerleştirilmesi

Alt sepet

Bulaşıkların yerleştirilmesine ilişkin olarak “Bulaşıkların yerleştirilmesi - Yerleştirme örnekleri” bölümünü dikkate alınız.

Alt sepetin düzenlenmesi

- Alt sepete büyük ve ağır parçaları, örneğin tabak, tencere ve kaseleri yerleştiriniz.
Aynı zamanda bardak, fincan, küçük tabak ve fincan altlıklarını da alt sepete yerleştirebilirsiniz.

MultiComfort bölmesinin kullanımı

Alt sepetin arka kısmı fincan, bardak, tabak ve tencerelerin yıkanmasına yöneliktir.

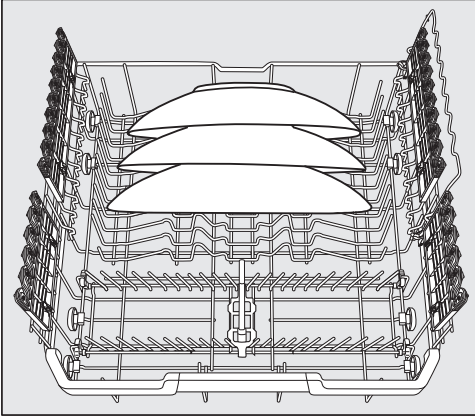

- Özellikle büyük tabakları alt sepetin ortasına yerleştiriniz.

Faydalı bilgi: Tabakları eğik olarak koyarsanız, çapı 35 cm'ye varan tabakları yerleştirebilirsiniz.

Tellerin aşağı katlanması

Öndeki tel sıraları tabak, çorba tabağı, servis tabağı, kase ve fincan altlığı yıkamak içindir.

Büyük bulaşıklar, örneğin tencere, tava ve kaseler için daha fazla yer kazanmak için tel sıralarını katlayabilirsiniz.

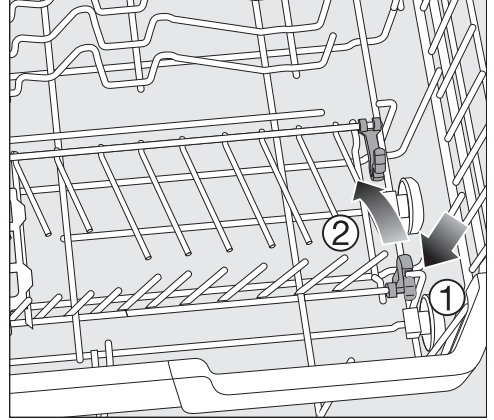

- Sarı kolu aşağıya bastırınız ① ve telleri katlayınız ②.

Bulaşıkların yerleştirilmesi

MultiClips'li FlexCare bardak tutucunun kullanımı

Silikon parçalar sayesinde bardak tutucular narin kadehlerin güvenli ve sağlam bir şekilde durmalarını sağlar.

- Kadehleri, örneğin şarap, bira veya şampanya kadehlerini bardak tutucunun girintilerine yaslayınız veya asınız.
- Yüksek bulaşıkları yerleştirmek için bardak tutucuyu yukarı katlayınız.

Bardak tutucuların yüksekliğini 2 konuma ayarlayabilirsiniz.

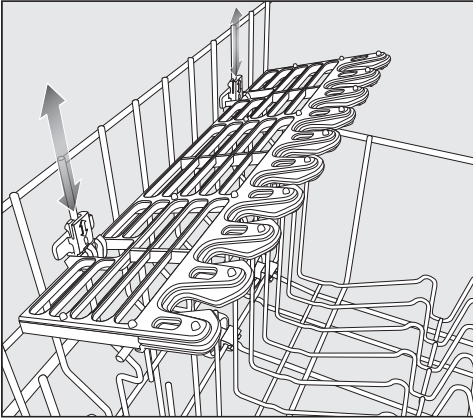

- Bardak tutucuyu istenen yüksekliğe kaydırarak üst ve alttaki tespit parçalarının kenetlenmesini sağlayınız.

MultiClips ile hafif bulaşıkları, örneğin plastik parçaları bardak tutucuya sabitleyebilirsiniz.

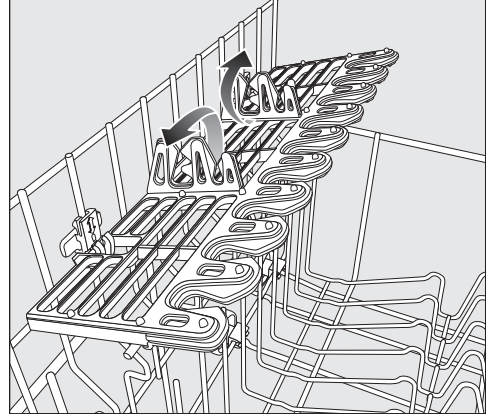

- MultiClips'leri yukarı katlayınız.

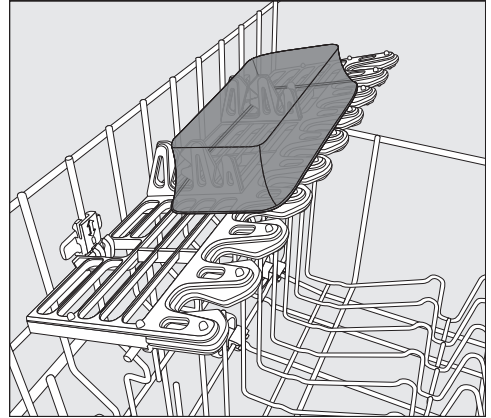

- Hafif bulaşıkları MultiClips'e takınız.

Bulaşıkların yerleştirilmesi

Bardak askısının kullanımı

Bardak askısı uzun saplı bardakların sağlam durmasını sağlar.

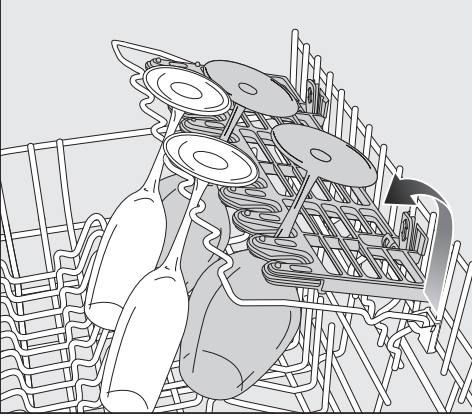

- Bardak askısını aşağıya indiriniz ve bardakları buraya dayayınız.

Şişe desteğinin katlanması

Şişe tutucu, süt şişeleri veya biberonlar gibi ince kapların, yıkama sırasında sağlam bir şekilde durmasını sağlar.

- Şişe desteğini yukarı kaldırınız ve kenetlemek için aşağıya doğru bastırınız.

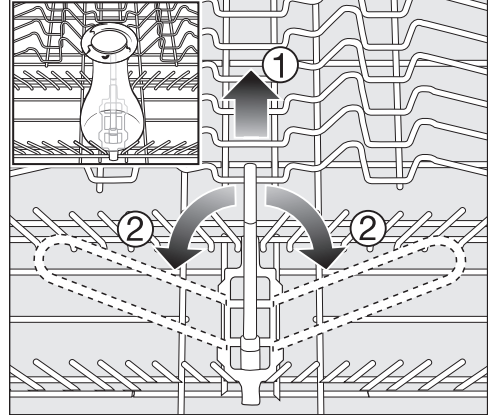

- Şişe desteğine ihtiyacınız yoksa, desteği sarı sapından yukarı doğru çekiniz ① ve kenara doğru katlayınız ②.

Çatal-bıçak çekmecesini

Bulaşıkların yerleştirilmesine ilişkin olarak “Bulaşıkların yerleştirilmesi - Yerleştirme örnekleri” bölümünü dikkate alınız.

- Çatal-bıçakları 3D-MultiFlex çekmecenin altına yerleştiriniz.

3D-MultiFlex çekmecenin düzenlenmesi

Bıçak, çatal ve kaşıkları ayrı bölmelere yerleştirirseniz, yıkandıktan sonra bulaşıkları boşaltmanız daha kolay olur.

Suyun kaşıklardan tamamen akıp gitmesi için kaşıkları, uçları dişli desteklerin üzerine gelecek şekilde yerleştiriniz.

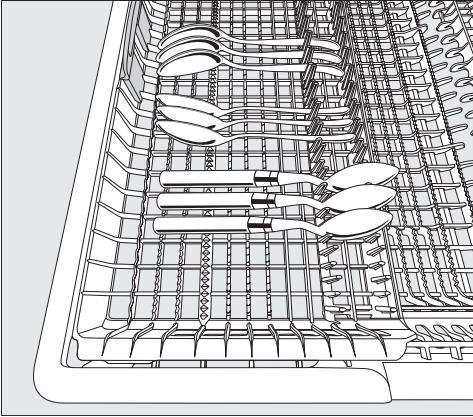

- Kaşıkların sapları tutucu desteklerin arasına girmiyorsa kaşıkları, sapları dişli destekler üzerine gelecek şekilde yerleştiriniz.

Soldaki ek bölmeyi, yüksek parçaları ve uzun saplı kadehleri alt sepete yerleştirebilmek için ortaya doğru kaydırabilirsiniz (bkz. “Üst sepet - FlexCare fincan rafının silikon parçalarının kullanımı”).

Çekmecenin derin, orta kısmına büyük ve uzun parçaları (ör. salata kaşığı, aşçı bıçağı) yerleştirebilirsiniz.

Yüksek parçaları üst püskürtme kolu engellenmeyecek şekilde düzenleyiniz.

Çekmecenin sağ tarafında büyük çatal-bıçaklar veya küçük bulaşıklar için yer açmak üzere, sağdaki bölmeyi yukarı veya aşağıya kaydırabilirsiniz.

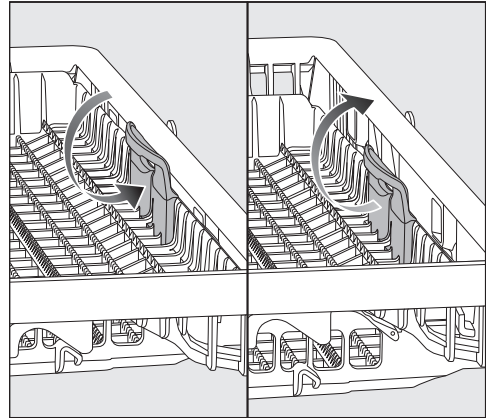

- Bölmeyi sarı kulpundan içeriye doğru çekiniz ve iki konumdan birine kenetleyiniz.

Bulařıkların yerleřtirilmesi

Yerleřtirme rnekleri

atal-bıak ekmeceli bulařık makinesi

st sepet

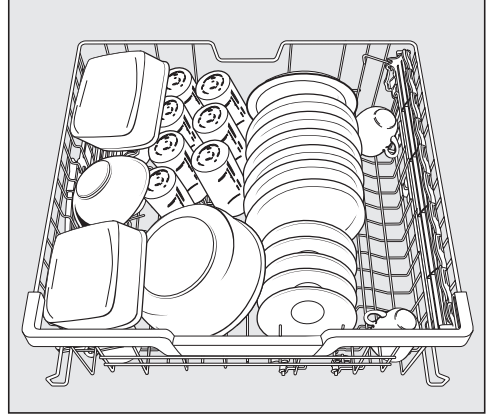
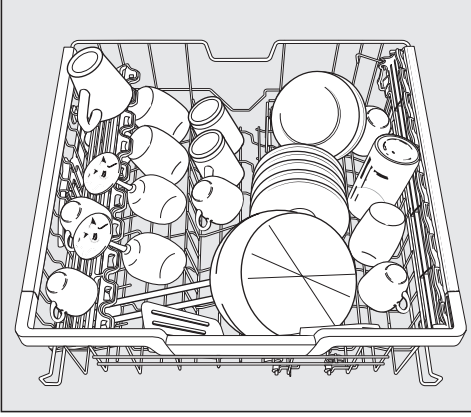

Alt sepet

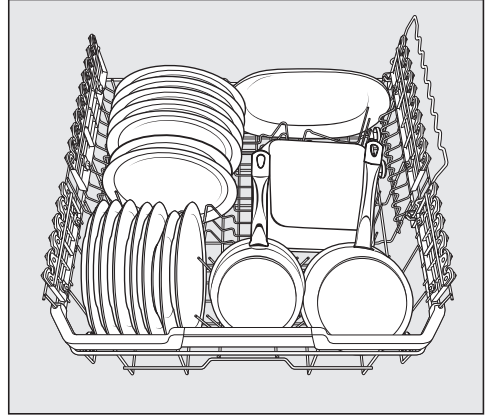
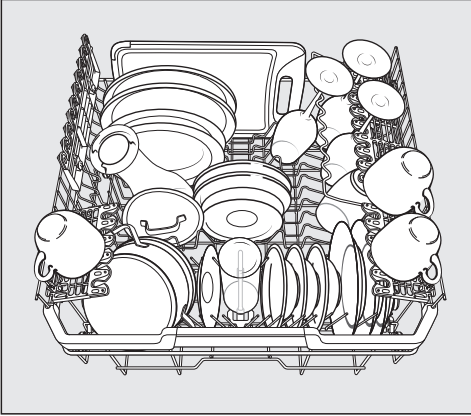

Bulařıkların yerleřtirilmesi

atal-bıak ekmecesi

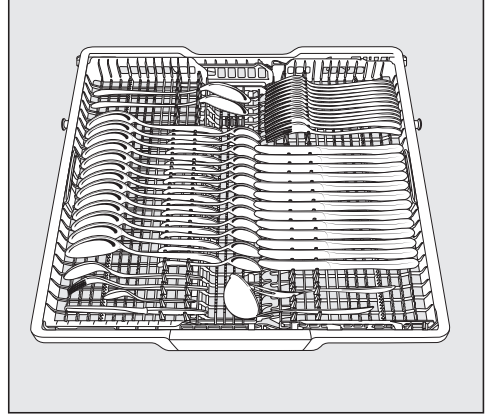
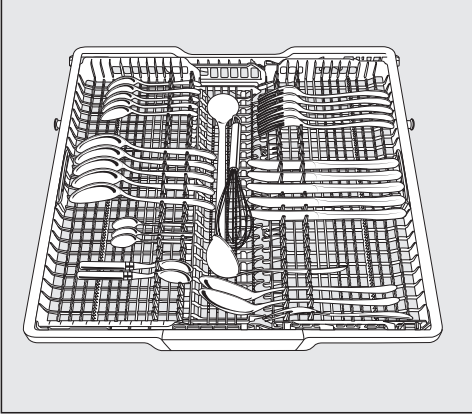

ok kirli bulařıklar

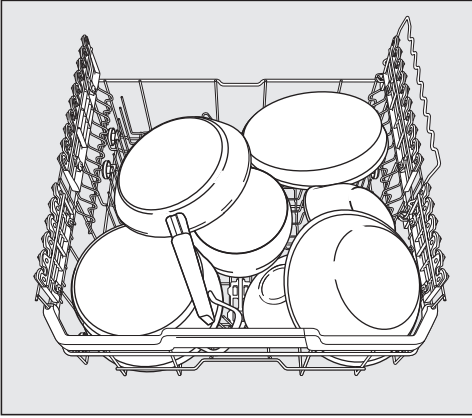

Deterjan

⚠ Deterjan sonucu kimyasal yanık tehlikesi.

Deterjan ciltte, gözlerde, burunda, ağızda ve boğazda kimyasal yanıklara sebep olabilir.

Deterjanla temastan kaçınınız.

Toz deterjanı solumayınız. Deterjanı yutmayınız. Deterjanı soluduysanız veya yuttuysanız, derhal doktora gidiniz.

Çocukların deterjan ile temas etmesini engelleyiniz! Bulaşık makinesinde deterjan kalıntıları bulunabilir. Bu nedenle çocukları kapağı açık bulaşık makinesinden uzak tutunuz. Deterjanı ancak programı başlatmadan önce doldurunuz ve kapağı çocuk kilidi ile kilitleyiniz (modele bağlı donanım).

⚠ Aktif klor içeren deterjan kullanımından kaynaklanan zarar.

Aktif klor içeren toz ve sıvı deterjanlar kullanılmamalıdır. Bu deterjanlar bulaşık makinesinin plastiklerine ve contalarına zarar verebilir.

Aktif klor içeren deterjanlar kullanmayınız.

Kullanım alanı

Deterjan, kullanım ortamına göre seçilmelidir. **Endüstri ortamında** kullanım durumunda, endüstriyel deterjanların kullanılması önerilir.

Endüstriyel kullanıma yönelik bulaşık makineniz için toz ve sıvı deterjanları ve de başka işlem kimyasallarını, kolay ve rahat bir şekilde Miele İnternet sayfasından sipariş edebilirsiniz:

<https://shop.miele-professional.de/pro-care-shine/>



Evsel ortamda kullanım için, örneğin Miele ürün gamında bulunan bulaşık deterjanları tavsiye edilir.

Evsel ortamda kullanıma yönelik bulaşık makineniz için toz deterjanları ve de diğer sarf malzemelerini, rahat ve kolay bir şekilde Miele@mobile uygulaması üzerinden veya Miele İnternet sayfasından sipariş edebilirsiniz:

<https://www.miele.de/haushalt/produktauswahl-miele-spuelmittel>



Toz deterjanlar ve tablet deterjanlar

Kapak dozaj cihazında sadece toz veya tablet deterjan kullanınız.

Sadece yeterince hızlı çözülen tablet deterjanlar kullanınız.

Uygun tabletleri Miele deterjan ürün gamında bulabilirsiniz. Çok işlevli deterjanlar (hem temizleme işlevine hem de parlatma ve su yumuşatma işlevlerine sahip tabletler) kullanıldığında, kısa program süreleri nedeniyle ve su kalitesine bağlı olarak, ayrıca (düşük oranlarda) parlatıcı ve tuz da kullanılması tavsiye edilir.

- Toz veya tablet deterjanı deterjan haznesinin bölmesine doldurunuz veya koyunuz.

Deterjan dozajı

Deterjan haznesi 50 ml deterjan alır.

Deterjan haznesinde, dozaja yardımcı olacak işaretler bulunur: 20, 30, max (maks). Bu işaretler, yatay olarak açık kapakta ml cinsinden yaklaşık dolum miktarını ve azami doldurma yüksekliğini belirtir.

Bunlar toz deterjan durumunda, üreticiye ve tane boyutuna bağlı olarak, yaklaşık dolum miktarını gram cinsinden verir.

- Deterjan dozajına ilişkin olarak deterjan ambalajındaki uyarıları dikkate alınız.
- Aksi belirtilmemişse, deterjan haznesine bir tablet ya da bulaşıkların kirlilik derecesine bağlı olarak 20 ile 30 ml arası deterjan koyunuz.

Tavsiye edilenden daha az deterjan kullanırsanız, bulaşıklar tam temizlenemeyebilir.

Deterjan

Deterjanın doldurulması

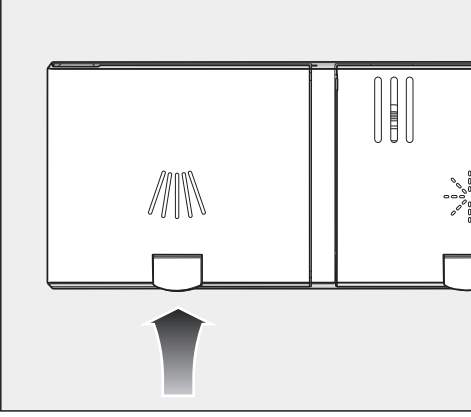

- Deterjan haznesinin /|\\| kapağındaki sarı tuşu yukarı kaldırınız.

Kapak açılır.

Bir program sona erdiğinde kapak da açılmış olur.

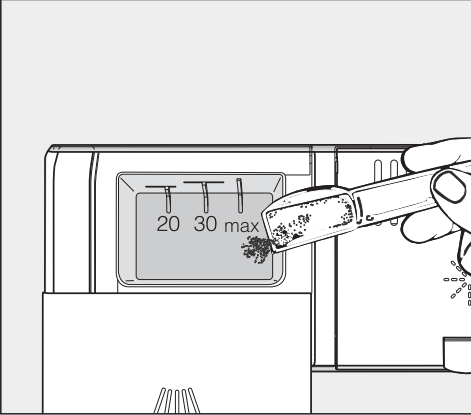

- Deterjanı deterjan haznesine doldurunuz.
- Deterjan haznesinin kapağını belirgin bir şekilde kenetlenecek şekilde kaydırınız.

Deterjan haznesinin kapağı deterjan nedeniyle sıkışmamalıdır. Bu, program çalışırken kapağın açılmamasına sebep olabilir.

Deterjan haznesini aşırı doldurmayınız.

- Deterjan ambalajını da kapatınız. Aksi takdirde deterjan topaklaşabilir.

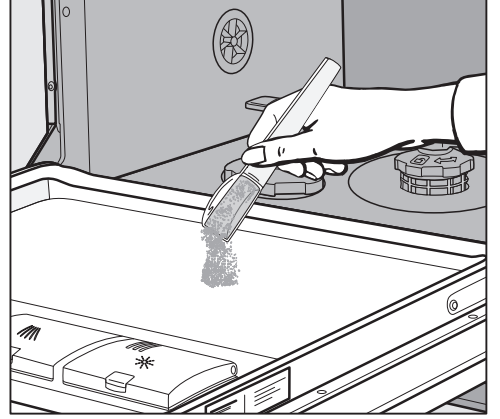

- Ön yıkamalı programlarda (bkz. "Program tablosu" bölümü) ek olarak kapağın iç paneli üzerine az miktarda deterjan koyabilirsiniz.

Sıvı deterjan

Bulaşık makinesi istenirse sıvı deterjan için harici bir dozaj pompası (DOS modülü) ile donatılabilir.

Dozaj sisteminin etkinleştirilmesi ve deterjan dozunun ayarı için “Ayarlar menüsü, Harici DOS” bölümünü dikkate alınız..

Özel kirlerde ve sıvı deterjan dozajında, deterjanı özel koşullara en uygun şekilde ayarlamak için Miele yetkili servisine başvurunuz.

İşlem maddesi kabının dolulması veya değiştirilmesi

DOS modülü bir doluluk seviyesi kontrolü ile donatılmıştır. Bu sistem, asgari doluluk seviyesinin altına inildiğinde ekranda Deterjan doldurun bildirimini görüntüler.

- Ekranda uyarı görüntülendiğinde, ilgili işlem kimyasalı kabını program sona erdikten sonra değiştiriniz.
- Uyarıyı OK tuşu ile onaylayınız.

Kabın tamamen boşalmasını önlemek için vakitli bir şekilde değiştiriniz.

İç i tamamen boşalmış bir dozaj sisteminin program başlamadan önce mutlaka havası alınmalıdır.

- Kabı yıkama kabının açık kapağının üstüne veya kolay temizlenebilecek bir yere koyunuz.
- Kapağı kaptan alınız ve emiş borusunu çıkarınız. Emiş borusunu açık yıkama kabini kapağı üzerine koyunuz.

- Kabı doldurunuz veya değiştiriniz, emiş borusunu takınız ve kapağı kenetlenene kadar aşağıya doğru bastırınız. Bu sırada renkli işarete dikkat ediniz.

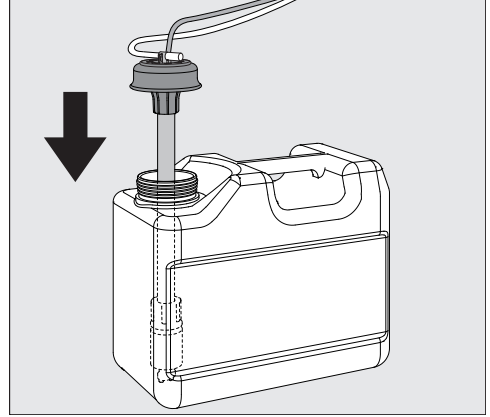

- Emiş borusunu kaydırarak, kap tabanına değecek şekilde, kap büyüklüğüne göre ayarlayınız.
- Dökülmüş işlem kimyasalını iyice siliniz.
- Kabı bulaşık makinesinin yanında yere veya bitişikteki bir dolabın içine koyunuz. Kabın makinenin seviyesinde olması ve bulaşık makinesinin yukarısında bir yere veya üstüne konulması gerekir.
- Ardından dozaj sisteminin havasının alınması gerekir.

Tüketimin kontrol edilmesi

Dozajlamada hataların veya dengesizliklerin meydana gelmemesi için kullanılan işlem kimyasallarının kabının doluluk durumunu düzenli olarak kontrol ediniz.

Deterjan

Deterjan türünün deęiřtirilmesi



Kullandığınız deterjanı deęiřtirmek istiyorsanız, farklı deterjanların birbirleriyle tepkimeye girmesini önlemek için dozaj sisteminin öncesinde su ile çalkalanması gerekir.

- Emiř borusunu kaptan çıkarınız ve içinde su bulunan bir kabın içine sokunuz.
- Dozaj sistemini iyice çalkalamak için **iki** kez “Dozaj sisteminin havasının alınması” işlemini başlatınız (bkz. “Ayarlar menüsü” – “Harici dozaj” bölümü).
- Ardından emiř borusunu yeni kabın içine sokunuz ve tekrar “Dozaj sisteminin havasının alınması” işlemini başlatınız.

Dozaj sistemi kullanıma hazırdır.

Deterjan dozajında, hem toz hem de sıvı deterjan için üreticisinin talimatlarını dikkate alınız.

Bulaşık makinesinin gücünün açılması

- Püskürtme kollarının serbestçe dönüp dönmediklerini kontrol ediniz.
- Kapağı kapatınız.
- Eğer kapatılmışsa su musluğunu açınız.
-  sensörlü tuşuna dokununuz. Öncesinde bulaşık makinesinin gücü 1 dakikadan daha uzun bir süre kapalı kaldıysa,  sensörlü tuşuna biraz daha uzun dokunmanız gereklidir (silme koruması).

Ekranda, kısa bir süre için  *ECO* programı gösterilir ve ilgili sensörlü tuş yanar.

Ardından duruma göre birkaç saniye boyunca seçilen programın tahmini enerji ve su tüketimi gösterilir. Son olarak, ekran seçilen program için tahmini süre göstergesine geçer.

Start sensörlü tuşu yanıp söner.

Program seçimi

Program seçimini, bulaşığın türü ve kirlilik derecesine göre yapınız.

“**Program tablosu**” bölümünde programlar ve bu programların kullanım alanları açıklanmıştır.

- İsteddiğiniz programın sensörlü tuşuna dokununuz.

Seçilen programın sensörlü tuşu yanar.

Şimdi program seçeneklerini belirleyebilirsiniz (bkz. “Program seçenekleri” bölümü).







Program seçenekleri belirlendiyse, karşılık gelen sensörlü tuşlar yanar.

Çalıştırma

Program süresi göstergesi

Program başlamadan önce ekranda seçilen programın tahmini süresi gösterilir. Program çalışırken, program sonuna kadar kalan süre gösterilir.

İlgili program aşaması bir sembol ile belirtilir:

-  Ön yıkama/Yumuşatma
-  Yıkama
-  Ara durulama
-  Son durulama
-  Kurutma
-  Son

Süre bilgisi aynı program için farklılık gösterebilir. Bu, örneğin makineye gelen suyun sıcaklığına, su yumuşatma sisteminin yumuşatma döngüsüne, bulaşık miktarına ve bulaşıkların kirlilik derecesine bağlıdır.

Bir programı ilk kez seçiyorsanız, sıcak su bağlantısı için ortalama program süresine karşılık gelen bir süre değeri gösterilir.

Program tablosunda belirtilen süre değerleri, standart dolulukta ve standart sıcaklıktaki program süresini belirtir.

Programın çalışması sırasında kumanda sistemi makineye gelen suyun sıcaklığına ve bulaşık miktarına göre süreyi yeniden hesaplar ve düzeltir.

Programın başlatılması

- *Start* sensörlü tuşuna dokununuz. Öncelikle ekranda gösterilen bildirimleri *OK* ile onaylayınız.

Program başlar.

Start sensörlü tuşu yanar.

Bir programın çalışması sırasında, *OK* ile çalışan programın adını görüntüleyebilirsiniz.

 Sıcak su nedeniyle haşlanma tehlikesi.

Bulaşık makinesi çalışırken içindeki su çok ısınabilir.

Bu nedenle makinenin çalışması sırasında kapağı açarken çok dikkatli olunuz.

Program sonu

Program sona erdiğinde duruma göre sinyal sesleri duyulur.

Ekranda  Son bildirim gösterildiğinde program sona ermiş demektir.

“AutoOpen” fonksiyonu etkinleştirilmediyse, bazı programlarda kapak otomatik olarak bir miktar açılır (bkz. “Ayarlar” – “AutoOpen” bölümü). Bu şekilde daha iyi bir kurutma elde edilir.

Tüketim programlama fonksiyonu etkinleştirildiyse, şimdi sona eren programın gerçek su tüketimini görüntüleyebilirsiniz (bkz. “Çevre dostu bulaşık yıkama” – “EcoFeedback tüketim göstergesi” bölümü).

Program sona erdikten sonra kurutma fanı birkaç dakika daha çalışır.

 Su buharı sonucu hasar.

Program sona erdikten sonra kapağı açarsanız ve fan çalışmıyorsa, su buharı hassas tezgah kenarlarına hasar verebilir.

Otomatik kapak açma özelliğini devre dışı bıraktıysanız (bkz. “Ayarlar” – “AutoOpen” bölümü) ve buna rağmen program sonunda kapağı açmak istiyorsanız, bu durumda kapağı tamamen açınız.

Enerji Yönetimi

Bulaşık makinesi enerjiden tasarruf amacıyla son tuş kullanımından veya program sona erdikten 10 dakika sonra otomatik olarak kapanır.

Bulaşık makinesinin gücünü sensörlü  tuşu ile tekrar açabilirsiniz.

Öncesinde bulaşık makinesinin gücü 1 dakikadan daha uzun bir süre kapalı kaldıysa, sensörlü  tuşuna biraz daha uzun dokunmanız gerekir (Silme koruması).

Bir program çalışırken veya bir hata oluştuğunda, bulaşık makinesi kendiliğinden kapanmaz.



Çalıştırma

Bulaşık makinesinin gücünün kapatılması

- Bulaşık makinesinin gücünü istediğiniz zaman  sensörlü tuşu ile kapatabilirsiniz.

Çalışmakta olan bir zamanlayıcıyı da makinenin gücünü kapatarak iptal edebilirsiniz.

Bir program çalışırken bulaşık makinesinin gücünü kapatırsanız, program iptal edilir.

- Cihazın gücünü kapat sorusunu **OK** ile onaylayınız.
-  sensörlü tuşuna dokunduysanız ancak programı iptal etmek istemiyorsanız, ekranda  tuşu ile Cihaz gücünü kapatma seçeneğini seçiniz ve **OK** ile onaylayınız.

 Dışarı akan su sonucu hasar. Dışarı akan su hasarlara yol açabilir. Bulaşık makinesi, örneğin tatile çıkıldığında, uzun süre gözetim altında olmayacaksa güvenlik amacıyla su musluğunu kapatınız.

Bulaşıkların boşaltılması

Sıcak bulaşıklar çarpmaya karşı duyarlıdır! Bu sebeple, cihazın gücünü kapattıktan sonra bulaşıkları, elle rahatça tutulabilecek bir sıcaklığa gelene kadar bulaşık makinesinde bırakınız.

Cihazın gücünü kapattıktan sonra kapağını tamamen açarsanız, bulaşıklar daha hızlı soğur.

- Önce alt sepeti, ardından üst sepeti ve son olarak da (varsa) 3D-MultiFlex çekmecesini boşaltınız. Bu şekilde, üst sepetten veya 3D-Multiflex çekmecesinden alt sepetteki bulaşıkların üzerine su damlamasını önlersiniz.

Programın durdurulması

Kapağı açıldığında program durdurulur.

Kapağı tekrar kapattığınızda, ekranda Start ile devam sorusu gösterilir.

Start tuşuna bastığınızda, program durdurulduğu yerden tekrar çalışmaya başlar.



Sıcak su nedeniyle haşlanma tehlikesi.

Bulaşık makinesi çalışırken içindeki su çok ısınabilir.

Bu nedenle makinenin çalışması sırasında kapağı açarken çok dikkatli olunuz.

Programı iptal etme veya değiştirme

Bir program iptali durumunda, önemli program aşamaları uygulanmayabilir. Programı, sadece programın ilk dakikaları içinde iptal ediniz.

Bir program başladıktan sonra programı şu şekilde iptal edebilirsiniz:

- Bulaşık makinesinin gücünü  sensörlü tuşu ile kapatınız.
- Cihazın gücünü kapat sorusunu OK ile onaylayınız.

Başka bir program seçmek isterseniz:

- Bulaşık makinesinin gücünü  sensörlü tuşu ile tekrar açınız.
- Manuel deterjan dozajı durumunda deterjan haznesinin kapalı olup olmadığını kontrol ediniz. Deterjan haznesinin kapağı açılmışsa, tekrar deterjan doldurunuz ve kapağı kapatınız.
- İsteddiğiniz programı seçiniz ve başlatınız.

Program Seçenekleri

Seçenekler

Herhangi bir program başlamadan önce ilgili tuş veya ekran üzerinden seçenekleri seçebilir veya seçimi iptal edebilirsiniz.

Kalan süre göstergesi ve sıcaklık seçenekleri program çalışırken de açılıp kapatılabilir.

- Bulaşık makinesinin gücünü  sensörlü tuşuna dokunarak açınız.

Start sensörlü tuşu yanıp söner.

- Bir program seçiniz.
- İstedığınız seçeneğin tuşuna basınız.

Belirlediğiniz seçenek istediğiniz program için uygunsa seçeneğe ait tuşun ışığı yanar.

Seçilen program söz konusu seçenek ile birlikte kullanılmıyorsa, ekranda buna ilişkin bir bildirim görüntülenir.

- Bu durumda bildirim *OK* ile onaylayınız.
- Programı *Start* tuşu ile başlatınız.

Ayar tekrar değiştirilinceye kadar, belirlenmiş olan seçenek ilgili program için etkin kalır.

Kalan süre

Kalan süre  seçeneği standart olarak etkindir ve program sonuna kalan süreyi gösterir.

Program çalışırken 'Sıcaklık ' seçeneğine de geçebilirsiniz.

Sıcaklık

'Sıcaklık ' seçeneği yıkama bloğunun güncel sıcaklığını gösterir.

Program çalışırken 'Kalan süre ' seçeneğine de geçebilirsiniz.

Ek kurutma

'Ek kurutma ' seçeneği, bu seçeneğin etkili olduğu programlarda kurutma performansını iyileştirir.

Fan çalışma süresinin uzatılması enerji tüketimini artırır.

AutoOpen fonksiyonu etkinleştirildiğinde, program sonunda kapak açılır.

Ayarlar

'Ayarlar ' seçeneği makinede ayarlar gerçekleştirmek ve program parametrelerinde değişiklik yapmak için menüyü açar.

Daha fazla bilgi için "Ayarlar" bölümüne bakınız.

⌚ Timer

Timer ⌚ ile bir programı gecikmeli olarak başlatmaya yönelik birçok olanağınız bulunur. Programın başlama zamanını veya bitiş zamanını ayarlayabilirsiniz. Ayrıca EcoStart veya SmartStart fonksiyonlarıyla zamana göre değişen elektrik tarifelerinden yararlanabilirsiniz.

Manuel deterjan dozajı durumunda, deterjan haznesi nemliyse deterjan topaklaşır ve bu durumda haznenin deterjandan tamamen arındırılması mümkün olmayabilir.

Timer kullanacağınızda, deterjanı doldururken deterjan haznesinin kuru olmasına dikkat ediniz. Gerekirse deterjan haznesini öncesinde silerek kurulayınız.

Sıvı deterjan kullanmayınız. Deterjan dışarı sızabilir.

⚠ Deterjan sonucu sağlık riski.

Çocukların deterjanla temas etmelerini için:

Deterjanı programı başlatmadan **hermen önce**, timeri etkinleştirmeden önce doldurunuz. Kapağı çocuk kiliyle kilitleyiniz.

Timerin etkinleştirilmesi

■ Bulaşık makinesinin gücünü ⏻ sensörlü tuşu ile açınız.

Start sensörlü tuşu yanıp söner.

■ İsteddiğiniz programı seçiniz.

■ ⌚ sensörlü tuşuna dokununuz.

⌚ sensörlü tuşu yanar.

∨∧ sensörlü tuşlarıyla Başlama sa., Bitiş saati ve EcoStart veya duruma göre SmartStart fonksiyonları arasından seçim yapabilirsiniz.

■ İsteddiğiniz fonksiyonu OK ile onaylayınız.

Son olarak seçilen timer zamanı gösterilir ve saat hanesi işaretlenir.

■ İsteddiğiniz timer zamanını ∨∧ sensörlü tuşlarıyla giriniz ve OK ile onaylayınız.

Zaman ayarı sırasında birkaç saniye boyunca hiçbir ayar gerçekleştirmezseniz, ekran tekrar bir önceki menü düzeyine geri döner. Bu durumda ayarları tekrarlamanız gerekir.

Timer etkinleştirildikten sonra tüm göstergeler, enerji tasarrufu amacıyla birkaç dakika içinde kapanır.

Ekran göstergesini birkaç dakika için tekrar açmak isterseniz, ⏻ sensörlü tuşuna dokununuz.

Miele@mobile uygulaması aracılığıyla da bir timer etkinleştirebilirsiniz.

Program Seçenekleri

“Başlatma zamanı” ayarı

Başlama sa. fonksiyonunda program için istediğiniz kesin başlatma zamanını ayarlarsınız.

- $\vee \wedge$ sensörlü tuşlarıyla saat değerini ayarlayınız ve bunu *OK* ile onaylayınız.

Saat değeri kaydedilir ve dakika hanesi işaretlenir.

- $\vee \wedge$ sensörlü tuşlarıyla dakika değerini ayarlayınız ve bunu *OK* ile onaylayınız.

Seçilen programın kaydedilen başlama zamanı birkaç dakika boyunca gösterilir.

Ayarlanan zamana ulaşıldığında seçilen program otomatik olarak başlar. Ekranda kalan süre gösterilir, \oplus sensörlü tuşu söner ve *Start* sensörlü tuşu yanar.

“Bitiş zamanı” ayarı

Bitiş saati fonksiyonunda seçilen programın sonlanması gereken en geç zamanı ayarlayınız.

- $\vee \wedge$ sensörlü tuşlarıyla saat değerini ayarlayınız ve bunu *OK* ile onaylayınız.

Saat değeri kaydedilir ve dakika hanesi işaretlenir.

- $\vee \wedge$ sensörlü tuşlarıyla dakika değerini ayarlayınız ve bunu *OK* ile onaylayınız.

Seçilen programın hesaplanan başlama zamanı birkaç dakika boyunca gösterilir.

Ayarlanan bitiş zamanına program süresinin çok uzun olmasından dolayı ulaşılması mümkün değilse, ayarlanabilir zaman aralığına ilişkin bir uyarı görüntülenir.

- Gerekirse bildirim *OK* ile onaylayınız.

Hesaplanan zamana ulaşıldığında seçilen program otomatik olarak başlar. Ekranda kalan süre gösterilir, \oplus sensörlü tuşu söner ve *Start* kontrol göstergesi yanar.

“EcoStart” ayarı

EcoStart fonksiyonu ile zamana göre değişen elektrik tarifelerinden yararlanabilirsiniz. Bunun için bir kereye mahsus olmak üzere önceden en fazla 3 tane elektrik tarifesi zaman dilimi ayarı yapmanız gerekir (bkz. “Ayarlar” – “EcoStart” bölümü).

Ardından seçilen programın en geç bitmesi gereken saati ayarlayınız.

Bulaşık makinesi en ucuz tarife zaman diliminde ayarlanan süre içinde otomatik olarak çalışır.

■ ∇/\wedge sensörlü tuşlarıyla saat değerini ayarlayınız ve bunu OK ile onaylayınız.

Saat değeri kaydedilir ve dakika hanesi işaretlenir.

■ ∇/\wedge sensörlü tuşlarıyla dakika değerini ayarlayınız ve bunu OK ile onaylayınız.

Seçilen programın hesaplanan başlama zamanı birkaç dakika boyunca gösterilir.

Hesaplanan zamana ulaşıldığında seçilen program otomatik olarak başlar.

Ekranda kalan süre gösterilir, \odot sensörlü tuşu söner ve Start sensörlü tuşu yanar.

“SmartStart” ayarı

SmartStart fonksiyonu ile bulaşık makinenizi elektrik tarifesinin bilhassa ucuz olduğu bir saatte otomatik olarak başlatabilirsiniz.

Bu fonksiyonun kullanımı için duruma göre ek teknik aksesuarlara ihtiyacınız olacaktır.

Ayarlar \blacksquare menüsünde SmartStart fonksiyonunu etkinleştirdiyse, *Timer* \odot menüsünde artık EcoStart fonksiyonu yerine SmartStart gösterilir (bkz. “Ayarlar” – “Miele@home” bölümü).

Elektrik tedarikçiniz bu hizmeti sunuyorsa, elektrik tarifesinin özellikle ucuz olduğu anda tedarikçinizden bir sinyal gelir.

Bulaşık makinesi bu sinyalle çalışmaya başlar.

Programın başlaması gereken en geç zamanı belirleyebilirsiniz. Bulaşık makinesi seçilen program için mümkün olan en geç başlatma zamanını belirler ve bu zamana kadar elektrik tedarikçisinden gelecek sinyali bekler.

Program Seçenekleri

Ardından seçilen programın en geç sonlanması gereken zamanı ayarlayınız.

- \vee/\wedge sensörlü tuşlarıyla saat değerini ayarlayınız ve bunu *OK* ile onaylayınız.

Saat değeri kaydedilir ve dakika hanesi işaretlenir.

- \vee/\wedge sensörlü tuşlarıyla dakika değerini ayarlayınız ve bunu *OK* ile onaylayınız.

SmartStart bekleniyor bildirim gösterilir. *Start* sensörlü tuşu birkaç dakika boyunca yanar.

Elektrik tedarikçiniz sinyali gönderdiğinde veya hesaplanan en geç başlatma zamanına ulaşıldığında, seçilen program otomatik olarak başlar.

Ekranda kalan süre gösterilir, \oplus sensörlü tuşu söner ve *Start* sensörlü tuşu yanar.

Timerin değiştirilmesi veya silinmesi

Ayarlanmış olan Timer zamanını değiştirebilir veya silebilirsiniz.

- \oplus sensörlü tuşuna dokununuz.

■ \vee/\wedge sensörlü tuşlarıyla timerin daha önce etkinleştirilmiş fonksiyonunu seçiniz ve *OK* ile onaylayınız.

- \vee/\wedge sensörlü tuşlarıyla değiştir veya sil fonksiyonunu seçiniz ve *OK* ile onaylayınız.

değiştir fonksiyonunu *OK* ile onayladıktan sonra ayarlanmış Timer zamanını değiştirebilirsiniz.

sil fonksiyonunu *OK* ile onayladıktan sonra ekranda seçilen programın çalışma süresi gösterilir.

\oplus sensörlü tuşu söner ve *Start* sensörlü tuşu yanıp söner.



Şimdi programı başlatabilir ya da bulaşık makinesinin gücünü kapatabilirsiniz.

Bir timer çalışırken bulaşık makinesinin gücünü kapatırsanız, timer da iptal edilir.

Ayarlanmış olan timer süresini Miele@mobile uygulaması üzerinden de değiştirebilir veya silebilirsiniz.

Uzaktan başlatmanın etkinleştirilmesi

Bulaşık makinenizi Miele@mobile uygulamasıyla uzaktan başlatma olanağınız vardır. Bunun için önce uygulamayı bir mobil cihaza yüklemeniz, bulaşık makinesini Wi-Fi ağınıza bağlamanız (bkz. “Ayarlar” – “Miele@home” bölümü) ve gerekirse Uzaktan kumanda seçeneğini etkinleştirmeniz gerekir (bkz. “Ayarlar” – “Uzaktan kumanda” bölümü).

- Bulaşık makinesinin gücünü  sensörlü tuşu ile açınız.
- Kapak kapalı durumdayken  sensörlü tuşuna dokununuz.

 sensörlü tuşu yanar.

Bulaşık makinesinin Miele@mobile uygulaması ile uzaktan kumanda edilmesi fonksiyonu, program başlatılmadan önce kapak her açıldığında yeniden etkinleştirilmelidir.









Bulaşık makinesini artık Miele@mobile uygulaması ile uzaktan başlatabilirsiniz.

“Uzaktan başlatma” seçeneği,  sensörlü tuşuyla tekrar devre dışı bırakılana kadar etkin kalır. Seçenek, arada bulaşık makinesinin gücünü kapatıp açsanız bile etkin kalır.

“Uzaktan başlatma” seçeneği etkin olmasa bile, Miele@mobile uygulamasında bulaşık makinenizin durumunu görüntüleyebilir ve ayarlar gerçekleştirebilirsiniz.

Bulaşık makinesindeki *Start* sensörlü tuşuyla bir program başlatırsanız, program süresi boyunca “Uzaktan başlatma” seçeneği otomatik olarak etkinleştirilir ve  sensörlü tuşu yanar.

Program tablosu

Program	Uygulama	Deterjan
		Deterjan haznesi  ¹⁾
 Kısa	Yeni, çok yapışmamış yemek kalıntıları için.	20–25 g veya 1 tablet
 Üniversal	Normal, hafif kurumuş yemek kalıntılarında.	20–25 g veya 1 tablet
 Yoğun	Yanmış, güçlü bir şekilde yapışmış, kurumuş, nişasta veya protein içeren ¹⁾ yemek kalıntıları için	20–25 g veya 1 tablet
 Plastik	Özel plastik programı.	20–25 g veya 1 tablet
 Bardak	Özel bardak programı	20–25 g veya 1 tablet
 Hijyen	Hijyen gerektiren bulaşıklar için özel Hijyen programı	20–25 g veya 1 tablet
 Soğuk Ön Yıkama	Bir programın tam olarak çalıştırılmasının henüz işe yaramayacağı, çok kirli bulaşıkların örneğin kirlerin önceden temizlenmesi ve çok fazla kurumanın önlenmesi için çalkalanmasına yöneliktir.	
 ECO *)	Normal, hafif kurumuş yemek kalıntıları için uzun çalışma süreli enerji tasarrufu programı.	20–25 g veya 1 tablet

*) Bu program, normal kirli bulaşıklar için enerji ve su tüketimi açısından en verimli programdır. (değiştirilmesi mümkün olmayan, sabit program akışı)

¹⁾ bkz. “Deterjan” bölümü

Program tablosu

Program akışı					
Ön yıkama	Yıkama	Ara durulama	Son durulama	Kurutma	AutoOpen
	X 60-65 °C ²⁾ 1 dk.	X 40 sn	X 65 °C ³⁾ 30 sn	(X) 20 dk. ⁴⁾	(X)
	X 65 °C 6 dk.	X 3 dk.	X 65 °C ³⁾ 2 dk.	(X) 30 dk.	(X)
X 6 dk.	X 75 °C 6 dk.	X 3 dk.	X 65 °C ³⁾ 2 dk.	(X) 30 dk.	(X)
X 6 dk.	X 50 °C 1 dk.	X 5 dk.	X 60 °C 1 dk.	X 30 dk.	(X)
	X 50 °C 1 dk.	X 3 dk.	X 50 °C 2 dk.	(X) 20 dk.	(X)
X 6 dk.	X 75 °C 8 dk.	X 3 dk.	X 70 °C ³⁾ 3 dk.	X 30 dk.	(X)
	X Soğuk 10 dk.				
	X 51,5 °C 44 dk.	X 4 dk.	X 48 °C 10 dk.	X 127 dk.	(X)

X = Uygulanan program adımları







(X) = Opsiyonel olarak seçilebilen program adımları (bkz. "Program seçenekleri" – "Seçenekler" bölümü)

²⁾ Ulaşılan sıcaklık, bulaşığa, bulaşık miktarına ve su giriş sıcaklığına bağlıdır.

³⁾ İsteğe bağlı olarak sıcaklığın 75 °C'ye artırılması.

⁴⁾ Sıcaklık 75 °C'ye yükseldiğinde kurutma süresi 30 dk.'ya uzar.

Program tablosu

Program	Tüketim ⁶⁾						Süre ⁶⁾			
	Elektrik enerjisi				Su		Soğuk su 15 °C		Sıcak su 55 °C	
	Soğuk su 15 °C		Sıcak su 55 °C				Soğuk su 15 °C		Sıcak su 55 °C	
	2,1 kW	7,3 kW	2,1 kW	7,3 kW	2,1 kW	7,3 kW	2,1 kW	7,3 kW	2,1 kW	7,3 kW
 Kısa	1,4 kWh		0,9 kWh		14,7 l		53 dk. 7)	22 dk. 7)	36 dk. 7)	17 dk. 7)
 Üniversal	1,5 kWh		1,0 kW h	0,9 kW h	14,8 l		65 dk. 7)	34 dk. 7)	49 dk. 7)	31 dk. 7)
 Yoğun	1,7 kWh		1,0 kWh		19,2 l		79 dk. 7)	48 dk. 7)	58 dk. 7)	43 dk. 7)
 Plastik	1,3 kW h	1,2 kW h	0,6 kW h	0,5 kW h	19,5 l		90 dk.	65 dk.	68 dk.	60 dk.
 Bardak	1,0 kWh		0,4 kWh		15,3 l		43 dk. 7)	23 dk. 7)	27 dk. 7)	19 dk. 7)
 Hijyen	1,9 kW h	1,8 kW h	1,2 kW h	1,1 kW h	19,2 l		85 dk. 7)	53 dk. 7)	65 dk. 7)	47 dk. 7)
 Soğuk Ön Yıkama	0,02 kWh		0,02 kWh		4,5 l		13 dk.		13 dk.	

⁶⁾ Belirtilen değerler EN 50242 standardına göre 2,1 ve 7,3 kW'lık bir bağlantı gücü için hesaplanmıştır. Uygulamada sapma gösteren koşullar dolayısıyla belirgin farklılıklar ortaya çıkabilir. Gösterilen süre ev koşullarınıza göre değişir.

⁷⁾ Bu veriler kurutmasız yıkama süresine ilişkindir.

Program tablosu

ECO programındaki tüketim değerleri

Program	Tüketim ⁸⁾						Süre ⁸⁾			
	Elektrik enerjisi				Su					
	Soğuk su 15 °C		Sıcak su 55 °C				Soğuk su 15 °C		Sıcak su 55 °C	
	2,1 kW	7,3 kW	2,1 kW	7,3 kW	2,1 kW	7,3 kW	2,1 kW	7,3 kW	2,1 kW	7,3 kW
ECO 13 kişilik yemek takımı	0,930 kWh		0,6 kWh		12 l		250 dk.		245 dk.	
ECO 14 kişilik yemek takımı	0,950 kWh		0,6 kWh		12 l		250 dk.		245 dk.	

⁸⁾ ECO programı için belirtilen değerler standart test koşullarında belirlenmiştir. Uygulamada, seçilen ayarlar, program seçenekleri veya kullanım koşulları dolayısıyla farklı değerler ortaya çıkabilir.

Temizlik ve bakım

Bakım

Bulaşık makinesinin kullanım ömrünü uzatmak için makinenin **yılda en az bir kez** Miele yetkili servisi tarafından bakımı yapılmalıdır.

Bakım kapsamı:

- VDE 0701/0702 standardı uyarınca elektrik güvenliği
- Kapak mekanizması ve kapak lastiği
- Yıkama kabindeki rakor bağlantılar ve diğer bağlantılar
- Su girişi ve çıkışı
- Dahili ve harici dozaj sistemleri
- Püskürtme kolları
- Süzgeç kombinasyonu
- Tahliye pompası ve tek yönlü valfli toplama teknesi
- Tüm sepetler, bölmeler ve destekler

Bakım çerçevesinde aşağıdaki hususlarda fonksiyon kontrolü gerçekleştirilir:

- Test amaçlı program akışı
- Sızdırmazlık kontrolü
- Güvenlik açısından önemli tüm ölçüm sistemleri (hata durumları göstergesi)
- Güvenlik tertibatları

Bulaşık makinenizin genel durumunu düzenli olarak (yaklaşık olarak her 4–6 ayda bir) kontrol ediniz. Bu kontroller, arızaların meydana gelmeden önlenmesine yardımcı olur.

 Uygun olmayan temizlik maddeleri sonucu hasar.

Tüm yüzeyler, çizilmeye karşı hassastır. Uygun olmayan temizlik maddeleri ile temas eden tüm yüzeyler değişime uğrayabilir veya renk değiştirebilir.

Sadece ilgili yüzeye uygun temizlik ürünü kullanınız.

Yıkama kabininin temizlenmesi

Daima doğru ölçüde deterjan konulduğu takdirde yıkama kabini kendi kendini mümkün olduğunca temizler.

Buna rağmen kireç veya yağ birikmesi halinde, bunlar (Miele yetkili servislerinde veya Miele Webshop mağazasından satın alınabilen) özel temizlik ürünleri ile giderilebilir. Buna ilişkin olarak deterjan ambalajındaki uyarıları dikkate alınız.

■ Yıkama kabindeki süzgeçleri düzenli olarak temizleyiniz.

Kapak lastiğinin ve kapağın temizlenmesi

Püskürtülen su kapak lastiklerine ve bulaşık makinesi kapağının kenarlarına ulaşmadığından buraları temizlenmez.

- Dökülmüş olan yemek ve içecek artıklarını, küf oluşmasını önlemek amacıyla kapak lastiklerinden ve bulaşık makinesi kapağının yanlarından düzenli olarak nemli bir bezle temizleyiniz.

Kumanda panelinin temizlenmesi

- Kumanda panelini **sadece** nemli bir bezle temizleyiniz.

Cihazın ön panelinin temizlenmesi



Kirler sonucu hasar.

Kirler uzun süre temizlenmeden kalırsa, belli koşullar altında artık temizlenmeleri mümkün olmaz ve yüzeyler değişime uğrayabilir ya da renk değiştirebilir.

Kirleri hemen temizlemeniz en iyisidir.

- Cihaz ön panelini temiz bir sünger bez, bir miktar elde bulaşık deterjanı ve sıcak su ile temizleyiniz. Ardından ön paneli yumuşak bir bezle kurulayınız. Temizlik için nemli bir mikrofiber bezi deterjansız olarak kullanmanız da mümkündür.

Yüzeylerin zarar görmesini önlemek üzere temizlik için şu ürünleri kullanmayınız:

- soda, amonyak, asit veya klorür içeren temizlik ürünleri,
- kireç çözücü temizlik ürünleri,
- aşındırıcı temizlik ürünleri, ör. ovma tozu, ovma kremi, cam seramik ocak temizleyici,
- çözücü içeren temizlik ürünleri,
- paslanmaz çelik temizlik ürünü,
- bulaşık makinesi temizleyici,
- fırın temizleyici,
- cam temizleme ürünleri,
- aşındırıcı sert fırçalar ve süngerler (ör. bulaşık süngeri) veya aşındırıcı madde kalıntısı içeren kullanılmış süngerler,
- kir silgileri,
- keskin metal kazıyıcılar,
- bulaşık teli,
- buharlı temizlik aletleri.

Temizlik ve bakım

Püskürtme kollarının temizliği

Yemek artıkları püskürtme uçlarına ve püskürtme kollarının yataklarına yerleşebilir. Bu nedenle püskürtme kollarını düzenli olarak (yaklaşık olarak 2-4 ayda bir) kontrol etmeniz gerekir.

⚠ Sirkülasyon sisteminde kir parçaları sonucu hasar.

Süzgeç takılmadığında kir parçacıkları sirkülasyon sistemine girerek sistemi tıkar.

Alt püskürtme kolu ve süzgeç takılı olmadan bulaşık yıkamayınız.

Süzgeç ve püskürtme kollarının temizliği sırasında büyük kir parçalarının sirkülasyon sistemine girmemesine dikkat ediniz.

- Bulaşık makinesinin gücünü kapatınız.

Üst ve orta püskürtme kolunun sökülmesi

- 3D-MultiFlex çekmeceyi (varsa) dışarı çekiniz.
- İç dişlinin kenetlenmesi için üst püskürtme kolunu yukarı bastırınız ve saat yönünün tersine çevirerek sökünüz.

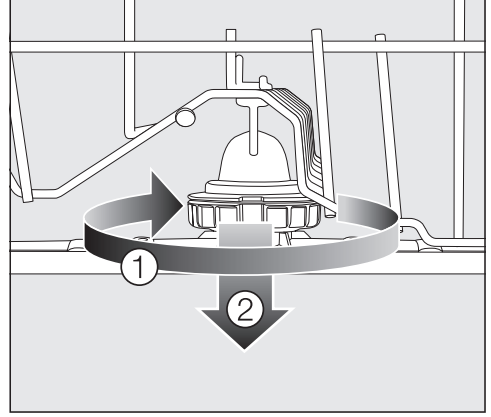

- Orta püskürtme kolunun vidasını saat yönünde ① çeviriniz (bkz. Şekil) ve püskürtme kolunu çıkarınız ②.

Alt püskürtme kolunun çıkarılması

- Alt sepeti dışarı çekiniz.

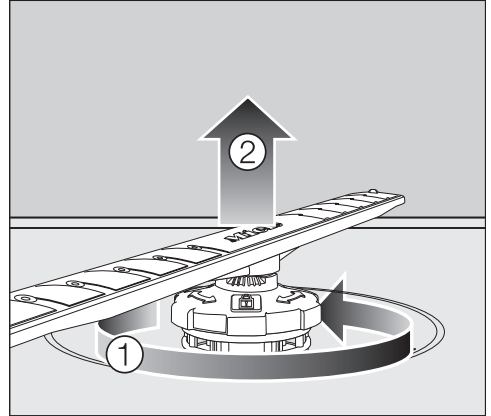

- Alt püskürtme kolunun vidasını saat yönünün tersine ① çeviriniz ve püskürtme kolunu yukarı doğru çekerek çıkarınız ②.

Püskürtme kollarının temizliği

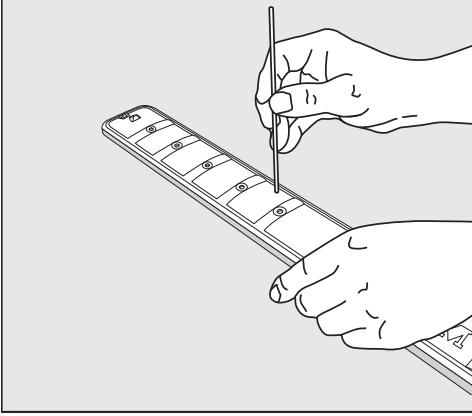



- Yemek artıklarını sivri bir nesne ile deliklerin içine doğru bastırınız.
- Püskürtme kolunu akan suyun altında iyice yıkayınız.

Püskürtme kollarının takılması

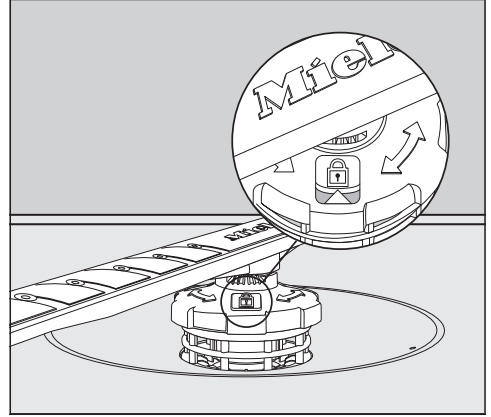
- Üst ve orta püskürtme kollarını geri takınız.
- Alt püskürtme kolunu geri takınız ve süzgeç kombinasyonunun yıkama kabini tabanı ile sıfır durmasına dikkat ediniz.



- Alt püskürtme kolunun vidasını, kontrol penceresindeki ok işareti kilit  sembolünü gösterene kadar saat yönünde çeviriniz.
- Püskürtme kollarının serbestçe dönüp dönmediklerini kontrol ediniz.

 Sirkülasyon sisteminde kir parçaları sonucu hasar.

Alt püskürtme kolu ile süzgeç kombinasyonu tespit edilir. Süzgeç takılmadığında kir parçacıkları sirkülasyon sistemine girerek sistemi tıkayabilir. Alt püskürtme kolu ve süzgeç takılı olmadan bulaşık yıkamayınız.

Temizlik ve bakım

Yıkama kabiniindeki süzgeçlerin kontrol edilmesi

Yıkama kabiniinin tabanındaki süzgeç kombinasyonu büyük kir parçalarının yıkama suyuna karışmasını önler. Kir parçaları bu şekilde, sirkülasyon sistemine girerek püskürtme kollarından, tekrar yıkama kabiniinin içine dağılamazlar.

⚠ Sirkülasyon sisteminde kir parçaları sonucu hasar.

Süzgeç takılmadığında kir parçacıkları sirkülasyon sistemine girerek sistemi tıkar.

Alt püskürtme kolu ve süzgeç takılı olmadan bulaşık yıkamayınız.

Süzgeç ve püskürtme kollarının temizliği sırasında büyük kir parçalarının sirkülasyon sistemine girmemesine dikkat ediniz.

Zaman içinde süzgeçler kir parçaları tarafından tıkanabilir. Bu süre evinizdeki koşullara bağlıdır.

Ekranında 50 yıkama işleminin ardından Filtreleri kontrol edin bildirimi gösterilir.

- Süzgeç kombinasyonunu kontrol ediniz.
- Süzgeç kombinasyonunu gerekirse temizleyiniz.
- Bildirimi OK ile onaylayınız.

Süzgecin temizlenmesi

- Bulaşık makinesinin gücünü kapatınız.
- Alt püskürtme kolunu çıkarınız (bkz. “Temizlik ve bakım - Püskürtme kollarının temizlenmesi”).
- Süzgeç kombinasyonunu çıkarmadan önce, sirkülasyon sistemine girmemeleri için kaba kirleri temizleyiniz.

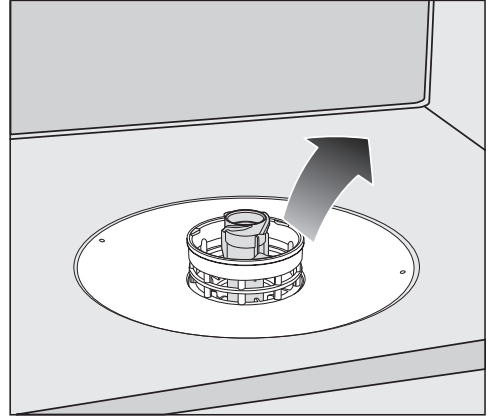

- Süzgeç kombinasyonunu dışarı çıkarınız.

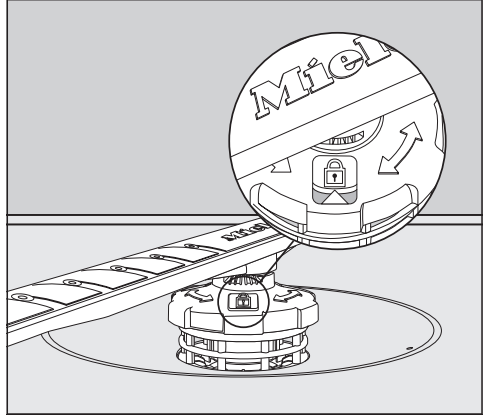
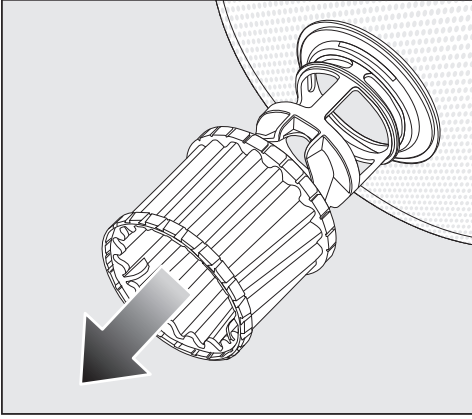

- Süzgecin içini temizlemek için mikro filtreyi plastik halkasından tutarak aşağıya doğru çekip, süzgeç kombinasyonundan çıkarınız.
- Tüm parçaları akan sıcak suyun altında yıkayınız. Temizlemek için gerekirse bulaşık fırçası kullanınız.
- Mikro filtreyi süzgeç kombinasyonuna geri takınız.
- Süzgeç kombinasyonunu yıkama kabini tabanıyla sıfır olacak şekilde yerleştiriniz.
- Alt püskürtme kolunu tekrar süzgeç kombinasyonunun üstüne takınız.

- Alt püskürtme kolunun vidasını, kontrol penceresindeki ok işareti kilit  sembolünü gösterene kadar saat yönünde çeviriniz.

 Sirkülasyon sisteminde kir parçaları sonucu hasar. Alt püskürtme kolu ile süzgeç kombinasyonu tespit edilir. Süzgeç takılmadığında kir parçacıkları sirkülasyon sistemine girerek sistemi tıkayabilir. Alt püskürtme kolu ve süzgeç takılı olmadan bulaşık yıkamayınız.

Temizlik ve bakım

Su girişindeki süzgecin temizlenmesi

Su giriş valfinin korunması için vidalı bağlantıda bir süzgeç bulunur. Bu süzgeç kirlendiğinde, bulaşık makinesinin içine çok az su akar.

⚠ Şebeke gerilimi sonucu elektrik çarpması tehlikesi.

Su bağlantısının plastik muhafazasında elektrikli bir valf bulunur.

Bu muhafazayı sıvılara daldırmayınız.

- Bulaşık makinesinin elektrik bağlantısını kesiniz. Bunun için bulaşık makinesinin gücünü kapatınız ve fişini çekiniz.
- Su musluğunu kapatınız.
- Su giriş valfini sökünüz.

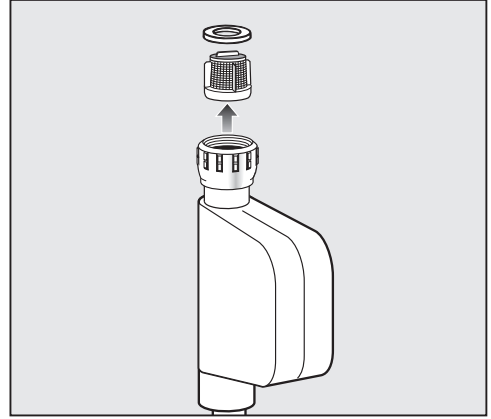

- Contayı vidalı bağlantının içinden çıkarınız.
- Plastik süzgecin kulağını bir pense ile kavrayınız ve süzgeci çekerek çıkarınız.
- Süzgeci akan sıcak suyun altında yıkayınız.
- Süzgeci yerine tekrar takmak için işlemleri tersten uygulayınız.

Rakoru sıkı bir şekilde musluğa takınız ve su musluğunu açınız. Su musluğunu yavaşça açınız. Su sızıntısı varsa, rakoru biraz daha sıkınız.

Süzgeç temizlikten sonra **mutlaka** tekrar yerine geri takılmalıdır.

Boşaltma pompasının temizliği

Bir program sona erdiğinde yıkama kabinde su varsa, su dışarı pompalanmamış demektir. Boşaltma pompası yabancı maddeler sonucu tıkanmış olabilir. Yabancı maddeleri kolayca çıkarabilirsiniz.

- Bulaşık makinesinin elektrik bağlantısını kesiniz. Bunun için bulaşık makinesinin gücünü kapatınız ve fişini çekiniz.
- Süzgeç kombinasyonunu yıkama kabinden çıkarınız (bkz. “Temizlik ve bakım - Süzgeç temizliği”).
- Suyu küçük bir kapla yıkama kabinden boşaltınız.

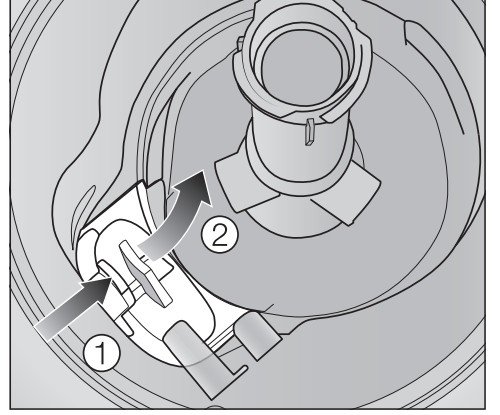

- Boşaltma pompası kapağının kilidini içeriye doğru bastırınız ①.
- Kapağı çıkarılabilecek hale gelinceye kadar içeri doğru eğiniz ②.
- Kapağı akan suyun altında iyice yıkayınız ve tüm yabancı maddeleri çıkarınız.

Temizlik ve bakım

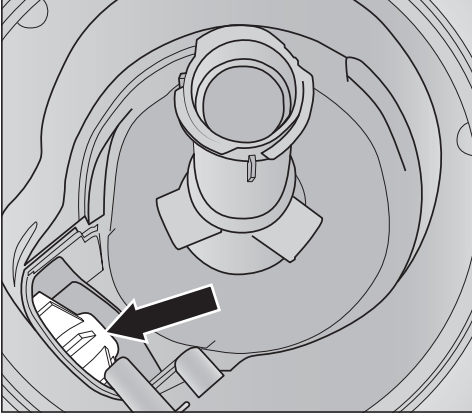

Kapağın altında su boşaltma pompası bulunur (ok işareti).

⚠ Cam kırıkları sonucu yaralanma tehlikesi.

Cam kırıklarının su boşaltma pompasının içinde görülmesi çok güçtür. Su boşaltma pompasını dikkatli bir şekilde temizleyiniz.

- Su boşaltma pompasındaki tüm yabancı maddeleri dikkatli bir şekilde çıkarınız. Boşaltma pompasının kanadını kontrol için elle çeviriniz. Kanat bu sırada sadece kesintili bir şekilde döndürülebilir.
- Kapağı yukarıdan dik olarak geri takınız.

Kilitleme mekanizmasını mutlaka kenetleyiniz.

⚠ Uygun olmayan temizlik sonucu hasar.

Bileşenler hassastır ve temizlik sırasında zarar görebilir.

Su boşaltma pompasını dikkatli bir şekilde temizleyiniz.

Günlük kullanım sırasında ortaya çıkan arıza ve hataların çoğunu kendiniz giderebilirsiniz. Çoğu durumda yetkili servisi çağırmak zorunda kalmayacağınızdan zaman ve masraftan tasarruf edersiniz.

Aşağıdaki tablo bir arıza ya da hatanın sebebini bulmakta ve gidermekte size yardımcı olacaktır. Bununla birlikte şunları dikkate alınız:



Hatalı onarımlar sonucu tehlike.

Hatalı onarımlar sonucunda kullanıcı için ciddi tehlikeler ortaya çıkabilir.



Onarım işleri sadece Miele yetkili servisi, yetkili bir Miele bayii ya da uygun vasıflara sahip bir uzman teknisyen tarafından gerçekleştirilmelidir.

Teknik arızalar

Problem	Sebebe ve Çözüm
Bulaşık makinesinin gücü  sensörlü tuşuyla açıldıktan sonra ekran karanlık kalıyorsa?	Fiş takılı değildir. ■ Fişi prize takınız.
	Elektrik sigortası atmıştır. ■ Sigortayı devreye alınız (asgari sigorta değeri için bkz. tip etiketi). ■ Sigorta yeniden atarsa, Miele yetkili servisini çağırınız.
Bulaşık makinesi yıkamaya devam etmiyorsa?	Elektrik sigortası atmıştır. ■ Sigortayı devreye alınız (asgari sigorta değeri için bakınız tip etiketi). ■ Sigorta yeniden atarsa, Miele yetkili servisini çağırınız.

Arıza giderme

Hata bildirimleri



Problem	Sebeup ve Çözüm
Uyarı sinyali duyuluyorsa? Ekranda aşağıdaki hatalardan biri gösteriliyorsa:	Arızayı gidermeden önce: <ul style="list-style-type: none">■ Bulaşık makinesinin gücünü kapatınız.
 Hata FXX	Belli koşullar altında teknik bir arıza ortaya çıkmıştır. <ul style="list-style-type: none">■ Bulaşık makinesinin gücünü birkaç saniye sonra tekrar açınız.■ İstedığınız programı yeniden başlatınız. Hata bildirimi yeniden gösterilirse, teknik bir arıza söz konusudur. <ul style="list-style-type: none">■ Bulaşık makinesinin gücünü kapatınız.■ Su musluğunu kapatınız.■ Miele yetkili servisini çağırınız.
 Waterproof	Su kontrol sistemi (Waterproof) devreye girmiştir. <ul style="list-style-type: none">■ Bulaşık makinesinin gücünü kapatınız.■ Su musluğunu kapatınız.■ Miele yetkili servisini çağırınız.
 Hata F78	Sirkülasyon pompasında hata. <ul style="list-style-type: none">■ Bulaşık makinesinin gücünü kapatınız.■ Bulaşık makinesinin gücünü tekrar açınız.■ İsteddiğiniz programı yeniden başlatınız. Hata yeniden gösterilirse teknik bir arıza söz konusudur. <ul style="list-style-type: none">■ Bulaşık makinesinin gücünü kapatınız.■ Su musluğunu kapatınız.■ Miele yetkili servisini çağırınız.

Kapak açma tuşu

Problem	Sebeup ve Çözüm
Uyarı sinyali duyuluyor- sa? Ekranda şu hata görün- tüleniyorsa?	Arızayı gidermeden önce: ■ Bulaşık makinesinin gücünü kapatınız.
 Hata F33	Kapak otomatik olarak açılmıyorsa? Belli koşullar altında teknik bir arıza ortaya çıkmıştır. ■ Kapağı manuel olarak açınız (bkz. “İlk çalıştırma” – “Kapağın açılması” bölümü) ve bulaşık makinesinin gücünü tekrar açınız. ■ Hata bildirimini tekrar gösterilirse Miele yetkili servi- sini çağırınız.
	Kapak kilit sürgüsü kapak açıldıktan sonra geri çekil- miyor. Belli koşullar altında teknik bir arıza ortaya çıkmıştır. ■ Bulaşık makinesinin gücünü tekrar açınız. ■ Hata bildirimini tekrar gösterilirse Miele yetkili servi- sini çağırınız.

Arıza giderme

Su girişinde hata

Problem	Sebeup ve Çözüm
Uyarı sinyali duyuluyorsa? Ekranda aşağıdaki hatalardan biri gösteriliyorsa:	
 Su musluğunu açın	Su musluğu kapalıdır. ■ Su musluğunu sonuna kadar açınız.
 Su girişi	Arızayı gidermeden önce: ■ Bulaşık makinesinin gücünü kapatınız. Su girişinde hata. ■ Su musluğunu sonuna kadar açınız ve programı yeniden başlatınız. ■ Su girişindeki süzgeci temizleyiniz (bkz. “Temizlik ve bakım” – “Su girişindeki süzgecin temizlenmesi” bölümü). ■ Su bağlantısı basıncı 50 kPa'dan düşüktür. Yardım için bir tesisatçıya başvurunuz. ■ Duruma göre, kurulum yerindeki su gideri bağlantısı çok alçaktadır ve su giderini yukarı kaldırmanız gerekir (bkz. “Kurulum” – “Hortumun döşenmesi” bölümü).
 Hata F18	Teknik bir hata meydana gelmiştir. ■ Bulaşık makinesinin gücünü kapatınız. ■ Su musluğunu kapatınız. ■ Miele yetkili servisini çağırınız.

Su tahliyesinde hata

Problem	Sebeup ve Çözüm
Uyarı sinyali duyuluyor- sa? Ekranda şu bildirim gösteriliyorsa:  Su çıkışı	<p>Arızayı gidermeden önce:</p> <ul style="list-style-type: none">■ Bulaşık makinesinin gücünü kapatınız. <p>Su tahliyesinde hata. Yıkama kabininde su bulunuyor olabilir.</p> <ul style="list-style-type: none">■ Süzgeç kombinasyonunu temizleyiniz (bkz. “Temizlik ve bakım” – “Süzgeçlerin temizlenmesi” bölümü).■ Su boşaltma pompasını temizleyiniz (bkz. “Temizlik ve bakım” – “Su boşaltma pompasının temizlenmesi” bölümü).■ Duruma göre, su boşaltma hortumundaki bükülmeyi veya düğümü gideriniz.

Arıza giderme

Bulaşık makinesinde yaşanan genel sorunlar

Problem	Sebeup ve Çözüm
Kontrol göstergeleri ve ekran karanlıksa?	Enerji tasarrufu açısından ekran otomatik olarak kapanır. ■ Bulaşık makinesinin gücünü sensörlü  tuşu ile tekrar açınız.
Yıkama kabini aydınlatması kapak açıldığında yanmıyorsa?	Yıkama kabini aydınlatması sürekli olarak kapatılmıştır. ■ Yıkama kabini aydınlatmasını tekrar açınız (bkz. “Ayarlar - BrilliantLight”). Bulaşık makinesi iç aydınlatması arızalıdır. ■ Miele yetkili servisini çağırınız.
Deterjan haznesine deterjan kalıntıları yapıştıyorsa?	Deterjan nemli deterjan haznesine doldurulmuştur. ■ Deterjanı sadece kuru bir hazneye doldurunuz.
Deterjan haznesinin kapağı kapanmıyorsa?	Yapışmış deterjan artıkları kapağın kapanmasını engelliyordur. ■ Deterjan artıklarını temizleyiniz.
Biten programın ardından kapağın içinde ve iç panellerde bir nem tabakası varsa?	Kurutma sisteminin normal işleyiş şekli. Nem bir süre sonra buharlaşır.
Programın sonunda makinenin yıkama kabini su kalıyorsa?	Arızayı gidermeden önce: ■ Bulaşık makinesinin gücünü kapatınız. Yıkama kabiniindeki süzgeç kombinasyonu tıkanmıştır. ■ Süzgeç kombinasyonunu temizleyiniz (bkz. “Temizlik ve bakım - Süzgeç temizliği”). Boşaltma pompası bloke olmuştur. ■ Su boşaltma pompasını temizleyiniz (bkz. “Temizlik ve bakım - Su boşaltma pompasının temizlenmesi” bölümü). Su boşaltma hortumu bükülmüştür. ■ Hortumdaki bükülmeyi düzeltiniz.

Sesler

Problem	Sebeup ve Çözüm
Yıkama kabininden çarpma sesleri geliyor-sa?	<p>Püskürtme kollarından biri bulaşıklara çarpıyordu.</p> <ul style="list-style-type: none">■ Kapağı dikkatli bir şekilde açınız ve bulaşıkları püskürtme kollarını engellemeyecek şekilde yerleştiriniz.
Yıkama kabininden tı-kırtı sesleri geliyorsa?	<p>Bulaşıklar hareket ediyordur.</p> <ul style="list-style-type: none">■ Kapağı dikkatli bir şekilde açınız ve bulaşıkları sağlam duracak şekilde yerleştiriniz. <p>Su boşaltma pompasında yabancı madde (ör. kırık parça) bulunuyordur.</p> <ul style="list-style-type: none">■ Su boşaltma pompasından yabancı maddeyi çıkarınız (bkz. “Temizlik ve bakım - Su boşaltma pompasının temizlenmesi” bölümü).
Su borusundan sesler geliyorsa?	<p>Gürültü binadaki su tesisatından veya su borularının çok düşük kesitli olmasından kaynaklanıyordu.</p> <ul style="list-style-type: none">■ Bunun bulaşık makinesinin işleyişi üzerinde herhangi bir etkisi yoktur. Gerekirse bir tesisatçıya danışınız.

Arıza giderme

Memnun edici olmayan yıkama sonucu

Problem	Sebep ve Çözüm
Bulaşıklar temiz çıkmıyorsa?	Bulaşıklar düzgün yerleştirilmemiştir. ■ “Bulaşıkların yerleştirilmesi” bölümünde verilen bilgileri dikkate alınız.
	Program çok yetersizdir. ■ Daha güçlü bir program seçiniz (bkz. “Program tablosu”).
	Manuel deterjan dozajında çok az deterjan dozajlanmıştır. ■ Daha fazla deterjan kullanınız veya kullandığınız deterjanı değiştiriniz.
	Püskürtme kolları bulaşıklar tarafından engelleniyor- dur. ■ Bir dönüş kontrolü gerçekleştiriniz ve gerekirse bulaşıkları farklı bir şekilde düzenleyiniz.
	Yıkama kabinindeki süzgeç kombinasyonu temiz değildir veya doğru takılmamıştır. Bunun sonucunda püskürtme kolları tıkanmış olabilir. ■ Süzgeç sistemini temizleyiniz veya yerine düzgün oturtunuz. ■ Gerekirse püskürtme kolu deliklerini temizleyiniz (bkz. “Temizlik ve bakım - Püskürtme kollarının temizlenmesi”).
Bardaklar ve çatal-bıçaklar üzerinde çizgiler kalıyorsa? Bardaklarda mavimsi bir pırıltı varsa? Bunlar silinerek giderilebiliyorsa?	Parlatıcı miktarı çok yüksek ayarlanmıştır. ■ Dozaj miktarını azaltınız (bkz. “Ayarlar - Parlatıcı” bölümü).

Problem	Sebeup ve Çözüm
Bulaşıklar kurumuyor veya bardaklar ve çatal-bıçaklar lekeli çıkıyor-sa?	Parlatıcı miktarı çok azdır veya parlatıcı haznesi boş-tur. ■ Parlatıcı doldurunuz, dozaj miktarını artırınız veya bir dahaki sefere farklı bir parlatıcı doldurunuz (bkz. “İlk çalıştırma” – “Parlatıcı” bölümü).
	Bulaşıklar makineden çok erken çıkarılmıştır. ■ Bulaşıkları daha geç çıkarınız (bkz. “Çalıştırma” – “Bulaşıkların boşaltılması” bölümü).
	Çok işlevli deterjan kullanıyorsunuzdur, bu ürünlerin kurutma performansı zayıftır. ■ Kullandığınız deterjanı değiştiriniz veya parlatıcı doldurunuz (bkz. “İlk çalıştırma” – “Parlatıcı” bölü-mü).
Bardaklar kavherengi-mavimsi bir renk alıyor-sa? Bunlar silinerek gi-derilemiyorsa?	Deterjanın içerdiği maddeler bardakların üzerinde bi-rikmiştir. ■ Hemen deterjan türünü değiştiriniz.
Bardaklar matlaşıyor ve renk değiştiriyorsa? Bunlar silinerek gideri-lemiyorsa?	Bardaklar bulaşık makinesinde yıkanmaya uygun de-ğildir. Yüzey değişime uğramıştır. ■ Bu bir arıza değildir. Bulaşık makinesinde yıkanabilir bardaklar satın alı-nız.
Çay veya ruj izi tama-men çıkmadıysa?	Seçilen programın yıkama sıcaklığı çok düşüktür. ■ Yıkama sıcaklığı daha yüksek bir program seçiniz.
	Deterjan çok düşük ağartıcı etkiye sahiptir. ■ Deterjan türünü değiştiriniz.
Plastik parçalar renk değiştirdiyse?	Bunun sebebi, havuç, domates veya ketçap gibi gı-dalardan kaynaklanan doğal boya maddeleri olabilir. Deterjan miktarı veya deterjanın ağartma etkisi doğal boya maddeleri için çok yetersizdir. ■ Daha fazla deterjan kullanınız (bkz. “Deterjan” bö-lümü). Renk değiştirmiş parçaların renkleri ilk haline geri dönmeyecektir.

Arıza giderme

Problem	Sebebe ve Çözüm
Bulaşıkların üzerinde beyaz bir katman varsa? Bardaklar ve çatal-bıçaklar matlaştıysa? Bunlar silinerek giderilebiliyorsa?	Parlatıcı miktarı çok az olabilir. ■ Dozaj miktarını artırınız (bkz. “Ayarlar - Parlatıcı” bölümü).
	Tuz haznesine tuz doldurulmamıştır. ■ Hazneye tuz doldurunuz (Bkz. “İlk Çalıştırma - Su yumuşatma tuzu”).
	Tuz haznesinin kapağı sıkı kapatılmamıştır. ■ Kapağı düzgün bir şekilde oturtunuz ve sıkınız.
	Uygun olmayan çok işlevli deterjan kullanılmıştır. ■ Deterjan türünü değiştiriniz. Çok işlevli olmayan tablet veya toz deterjan kullanınız ve ek olarak tuz ve parlatıcı doldurunuz.
	Su yumuşatma sistemi çok düşük bir su sertlik derecesine programlanmıştır. ■ Su yumuşatma sistemini daha yüksek bir su sertlik derecesine ayarlayınız (bkz. “Ayarlar - Su sertlik derecesi”).
Çatal-bıçaklarda pas izleri görülüyorsa?	Söz konusu çatal-bıçaklar yeterince paslanmaz değildir. ■ Bu bir arıza değildir. Bulaşık makinesine dayanıklı çatal-bıçaklar alınız.
	Hazneye tuz doldurulduktan sonra hiçbir program başlatılmamıştır. Tuz kalıntıları normal yıkama akışına karışmıştır. ■ Her tuz dolduruşunuzun ardından, makinede  <i>Ön Yıkama (soğuk)</i> programını bulaşık olmaksızın başlatınız.
	Tuz haznesinin kapağı sıkı kapatılmamıştır. ■ Kapağı düzgün bir şekilde takınız ve sıkınız.

Arızalarda iletişim

Kendi başınıza gidemediğiniz arızaları lütfen Miele bayiinize veya Miele yetkili servisine bildirin.

Miele yetkili servisi için www.miele.com/service adresinden randevu talebinde bulunabilirsiniz. Miele yetkili servisinin telefon numarasını bu dokümanın sonunda bulabilirsiniz.

Yetkili servisin makinenin model ve seri numarasına ihtiyacı olacaktır. Her iki bilgiyi de kapak açıldığında kapağın sağında görülen tip etiketinde bulacaksınız.

Tip etiketini kapağın sağında bulabilirsiniz.

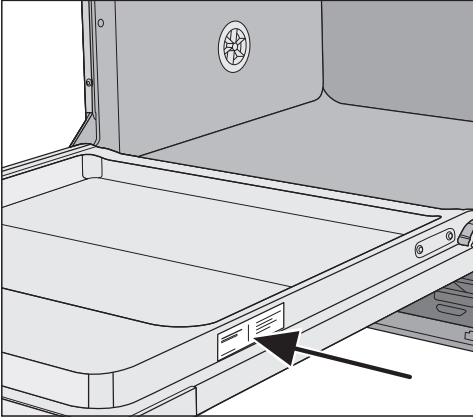

Program güncelleme (Update)

Program güncelleme yoluyla ileride güncel yıkama teknolojisi verileri bulaşık makinenizin elektroniğine kaydedilebilir.

Program güncelleme işlemi sadece Miele yetkili servisi tarafından yapılabilir.

EPREL Veritabanı

1 Mart 2021 tarihinden itibaren, enerji tüketimi işaretine ve Eko-tasarım gerekliliklerine ilişkin bilgiler Avrupa Ürün Veritabanı'nda (EPREL) bulunabilir. Ürün veritabanına <https://eprel.ec.europa.eu/> bağlantısından erişebilirsiniz. Burada sizden model kodunu girmeniz istenir.

Model kodunu tip etiketinde bulabilirsiniz.



Miele & Cie. KG
Carl-Miele-Strasse 29
33332 Gütersloh/Germany

MADE IN GERMANY

Type: XXxx

Mod.: XXXxxx

SN xxxxxxxx
Mat: xxxxxxxx

Yetkili servis

Test Enstitüsü için

“**Karşılaştırmalı Testler**” broşüründe karşılaştırmalı testler ve ses ölçümlerine ilişkin gerekli tüm bilgiler verilmiştir. Lütfen güncel broşürü e-posta yoluyla şu adresten mutlaka isteyiniz:

- testinfo@miele.de

Siparişinizde posta adresinizi ve cihazın model ve seri numarasını belirtiniz (tip etiketine bkz.).

Broşürü Miele İnternet sayfasından da indirebilirsiniz.

Garanti

Garanti süresi 1 yıldır.

Bu konuda daha fazla bilgiyi cihazla birlikte verilen garanti şartları kitapçığından edinebilirsiniz.

Elektrik bağlantısı

⚠ Elektrik bağlantısı ile ilgili tüm işlemler Miele yetkili servisi, yetkili bir Miele bayii ya da vasıflı bir elektrik teknisyeni tarafından gerçekleştirilmelidir.

- Elektrik tesisatı DIN VDE 0100 yönetmeliğine uygun olmalıdır!
- Ulusal gerekliliklere uygun fişli bağlantı (makinenin kurulumunun ardından fişe erişim mümkün olmalıdır). Bu şekilde, örneğin bakım ve onarım çalışmaları sırasında elektrik güvenliğine yönelik bir kontrol sorunsuz bir şekilde gerçekleştirilebilir.
- Sabit bağlantı durumunda tüm kutuplar için yalıtım tertibatına sahip bir ana şalter tesis edilmelidir. Ana şalter en az 3 mm'lik bir kontak açıklığına sahip olmalı ve aynı zamanda sıfır konumunda kapatılabilir olmalıdır.
- Gerektiğinde potansiyel dengelemesi yapılmalıdır.
- Güç kablosu değiştirileceğinde, sadece orijinal Miele yedek parçası veya **kablo ucu manşonu** olan uygun bir kablo kullanılmalıdır.
- Teknik veriler için tip etiketine ve makine ile birlikte verilen devre şemasına bakınız!

Bulaşık makinesi sadece **tip etiketinde** belirtilen gerilim, frekans ve sigorta ile çalıştırılmalıdır.

Herhangi bir **dönüştürme işlemi** ekteki dönüştürme şeması ve devre şemasına uygun olarak gerçekleştirilmelidir.

Daha sonra yapılan dönüştürmeler program sürelerinin uzamasına ve bu da enerji tüketiminin artmasına sebep olabilir.

Beyan edilen tüketim değerleri sadece makinenin teslimat anındaki durumuyla sağlanır.

Tip etiketleri (VDE vb. test işaretli) bulaşık makinesinin arka yüzünde ve kapının iç paneli üzerinde bulunur.

Devre şeması makine ile birlikte verilir.

Dönüştürme şeması elektrik bağlantısının baza paneline tespit edilmiştir.

Eşpotansiyel Kuşaklama Bağlantısı

Eşpotansiyel kuşaklama bağlantısı için cihazın arkasında bir bağlantı vidası ∇ bulunur.

Kurulum

Miele Su Koruma Sistemi

Miele, sistemin yetkili teknik personel tarafından doğru kurulmuş olması şartıyla, Miele Su Koruma Sisteminin bulaşık makinesinin tüm hizmet ömrü boyunca su hasarlarına karşı kapsamlı bir koruma sunduğunu garanti eder.

Su girişi

⚠ Bulaşık makinesindeki su içme suyu değildir!

- Bulaşık makinesi yerel yönetmeliklere uygun olarak su şebekesine bağlanmalıdır.
- Su asgari olarak Avrupa içme suyu yönetmeliğinin gerekliliklerini karşılamalıdır. Yüksek demir içeriği, bulaşıklarda ve makinede harici pasa sebep olabilir. Kullanım suyunun klor içeriği 100 mg/l seviyesinden fazlaysa, bulaşıklarda korozyon riski çok artar.
- Belirli bölgelerde (örneğin dağlık bölgelerde) özel su bileşimi nedeniyle, bulaşık makinesinin sadece yumuşatılmış suyla çalıştırılmasını gerektirecek çöktürmeler oluşabilir.
- Bulaşık makinesi, içme suyunun korunmasına ilişkin geçerli Avrupa standartlarını karşılamaktadır.
- Su basıncı (su bağlantısındaki akış basıncı) 50 ile 1000 kPa (0,5 ile 10 bar) arasında olmalıdır. Su basıncı daha düşük ise, ekranda Su girişi hata bildirimi gösterilir (bkz. "Arızaların giderilmesi" bölümü). Daha yüksek su basıncında bir basınç düşürücü valf takılmalıdır.
- Bağlantı için $\frac{3}{4}$ inç rakorlu bir kesme valfi gereklidir. Su girişinin makinenin kullanılmadığı zamanlarda kapatılması gerekli olduğu için bu musluğa kolayca erişim mümkün olmalıdır.
- Su giriş hortumu yaklaşık 1,5 m uzunluğunda, $\frac{3}{4}$ inç rakor bağlantılı bir DN 10 basınç hortumudur. Uzatma için 1,5 uzunluğunda esnek bir metal hortum (test basıncı 14000 kPa/140 bar) tedarik edilebilir. Rakor bağlantısındaki kir süzgeci ve basınçlı su akış miktarı regülatörü çıkarılmamalıdır.

⚠ Cihazın zarar görmesini önlemek üzere, bulaşık makinesini sadece havası tamamen alınmış bir boru tesisatına bağlayınız.

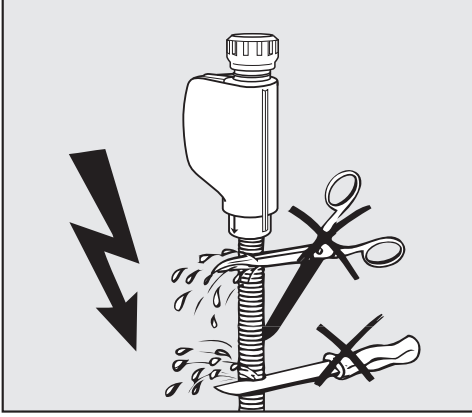

⚠ İçinde elektrik ileten parçalar bulunduğundan besleme hortumu **kısaltılmamalı** veya hasar görmemelidir (bkz. Şek.).

Almanya ve İsviçre için yönetmelik

Şebeke suyunun korunması ile ilgili ulusal direktifler uyarınca, teslimat kapsamındaki geri akış önleyici soğuk su veya sıcak su bağlantısında su musluğu ile su giriş hortumu arasına monte edilmelidir.

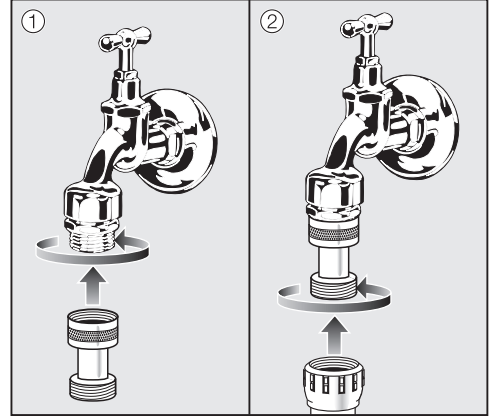

- Geri akış önleyiciyi su musluğuna vidalayınız.
- Su giriş hortumunu geri akış önleyicinin dişli bağlantısına vidalayınız.

Kurulum

Su çıkışının bağlanması

- Kirli suyun boşaltma hortumundan bulaşık makinesinin içine akmaması için bulaşık makinesinin çıkışına bir tek yönlü valf takılmıştır.
- Bulaşık makinesi tercihen ayrı bir bina gider sistemine bağlanmalıdır. Ayrı bir bağlantı mevcut değilse, çift hazneli bir sifona bağlantı yapılmasını tavsiye ederiz.
- Bulaşık makinesi yaklaşık 1,5 m uzunluğunda esnek bir boşaltma hortumu ile donatılmıştır (iç çap: 22 mm). Hortum bağlantısına yönelik kelepçeler bulaşık makinesi ile birlikte verilir.
- Su boşaltma hortumu kısaltılmamalıdır! Hortum, bir bağlantı parçası ve ek bir hortum ile uzatılabilir. Boşaltma borusu en fazla 4 m uzunluğunda olabilir ve pompalama yüksekliği 1 metreyi geçmemelidir.
- Tahliye sistemi 16 litre/dakikalık bir asgari çıkış miktarını karşılayabilmelidir.

 Su boşaltma hortumunun bükülmeden, üzerinde baskı olmadan ya da gerilmeden döşenmesine dikkat ediniz!

Alçak konumda duran su tahliyesinde hortumların döşenmesi

Kurulum yerindeki su tahliyesi bağlantısı kapaktaki alt sepet tekerlekleri kılavuzundan daha alçak bir noktada olduğunda, su tahliyesi hortumu bir dirsek üzerinden kapaktaki alt sepet tekerlekleri kılavuzu yüksekliğine getirilmelidir. Aksi takdirde program sırasında su yıkama kabininden dışarı akabilir.

Yüksek dolaba montaj



Bulaşık makinesinin yüksek bir dolaba monte edilmesi için opsiyonel olarak iki APFD 101 ve APFD 102 aksesuarı temin edilebilir.

Model	Normal	XXL
Bulaşık makinesi	PFD 101, PFD 102i	PFD 103 SCi
Solo cihaz yüksekliği	845 mm (+ 35 mm konumu değiştirilebilir)	-
Ankastre cihaz yüksekliği	805 mm (+ 65 mm konumu değiştirilebilir)	845 mm (+ 65 mm konumu değiştirilebilir)
Montaj nişi yüksekliği	En az 805 mm (+ 65 mm konumu değiştirilebilir)	En az 845 mm (+ 65 mm konumu değiştirilebilir)
Genişlik	598 mm	598 mm
Montaj nişi genişliği	600 mm	600 mm
Solo cihaz derinliği	600 mm	-
Ankastre cihaz derinliği	570 mm	570 mm
Ağırlık	En fazla 60 kg	En fazla 52 kg
Gerilim		
Bağlantı değeri	bkz. tip etiketi	bkz. tip etiketi
Sigorta		
Kapalı durumda güç tüketimi	0,4 W	0,4 W
Kapatılmamış durumda güç tüketimi	5,0 W	5,0 W
Ağ bekleme modu	0,9 W	0,9 W
Frekans bandı	2,4000–2,4835 GHz	2,4000–2,4835 GHz
Maksimum iletim gücü	< 100 mW	< 100 mW
Su bağlantısı basıncı	50–1.000 kPa	50–1.000 kPa
Soğuk veya sıcak su bağlantısı	En fazla 60 °C	En fazla 60 °C
İşlenmemiş suyun sertlik derecesi	En fazla 36 °dH	En fazla 36 °dH
Pompalama yüksekliği	En fazla 1,0 m	En fazla 1,0 m
Pompalama uzunluğu	En fazla 4,0 m	En fazla 4,0 m
Ortam sıcaklığı	5 °C ile 40 °C arası	5 °C ile 40 °C arası
Bağıl nem		
Maksimum	31 °C sıcaklığa kadar % 80	
Doğrusal olarak azalan	40 °C sıcaklığa kadar % 50	
Güç kablosu	Yakl. 1,7 m	Yakl. 1,7 m
Kapasite	13/14 kişilik yemek takımı	14 kişilik yemek takımı
Gürültü emisyon değerleri		
Ses gücü seviyesi LwA	46 dB (A)	45 dB (A)
Ses basıncı seviyesi LpA	34,1 dB (A)	32,5 dB (A)
Verilen test işaretleri	VDE, EMU Frekans Koruma	
CE İşareti	2006/42/AT Makine Emniyeti Yönetmeliği	
Üretici adresi	Miele & Cie. KG, Carl-Miele-Straße 29, 33332 Gütersloh, Almanya	

Ayarları deęiřtirerek bulařık makinesini deęiřen gerekliliklere gre uyarlayabilirsiniz.

Ayarları istedięiniz anda deęiřtirebilirsiniz.

Ayarların aılması

- Bulařık makinesinin gc hala kapalı ise  sensrl tuřu ile aınız.
-  “Ayarlar” sensrl tuřuna dokununuz.

Ekranında ayarlar mensnn ilk ęesi gsterilir.

Ekranın alıřma řekline iliřkin olarak bkz. “Cihaz tanıtımı” – “Ekranın alıřma řekli” blm.

Ayarların deęiřtirilmesi

- Sensrl \vee/\wedge tuřlarıyla deęiřtirmek istedięiniz men ęesini seiniz ve OK ile onaylayınız.

Alt menlerde seilen ayar bir onay  iřaretiyle belirtilir.

- Sensrl \vee/\wedge tuřlarıyla istedięiniz ayarı deęiřtiriniz ve OK ile onaylayınız.
- Bir alt menden ıkmak istedięinizde, sensrl \leftarrow “geri” tuřuna dokununuz.

Ekran bir st menye dner.

Lisan

Ekran bilgileri farklı lisanlarda görüntülenebilir.

Lisan  alt menüsünden gösterilen lisanı ve gerekirse ülkeyi değiştirebilirsiniz.

Eğer anlamadığınız bir lisan seçilmişse, Lisan  kelimesinin arkasındaki bayrak sembolü sizin için yol gösterici olacaktır.

Bu durumda ardında bir bayrak görüntülenen menü öğesini, Lisan  alt menüsü gösterilene kadar seçiniz.

Güncel saat

Güncel saat “Timer” seçeneğinin kullanımı için gereklidir.

Saat formatı ayarı

Gösterilen güncel saatin 24 saatlik veya 12 saatlik saat formatında gösterilmesi sizin seçiminize kalmıştır.

- Saat formatı menü öğesini seçiniz.
- İstediğiniz ayarı seçiniz ve OK ile onaylayınız.

Güncel saat ayarı

Güncel saati ayarlamanız mümkündür.

- ayarla menü öğesini seçiniz.
- \vee/\wedge sensörlü tuşlarıyla saat değerini ayarlayınız ve OK ile onaylayınız. Ardından dakika değerini ayarlayınız ve OK ile onaylayınız.

Yaptığınız zaman ayarı kaydedilir.

Su sertlik derecesi

Bulaşık makineniz bir su yumuşatma sistemi ile donatılmıştır.

- Bulaşık makinesini tam olarak evinizdeki suyun sertlik derecesine ayarlayınız.
- Gerekirse, evinizdeki suyun kesin su sertlik derecesini yetkili su işleri idaresinden öğreniniz.
- Değişken su sertlik derecesi durumunda (örneğin: 10–15 °dH) makineyi daima en yüksek değere programlayınız (bu örnekte 15 °dH).

Evinizdeki suyun sertlik derecesi birimi °dH olarak belirtilmemişse değeri şu şekilde dönüştürebilirsiniz:
1 °dH = 0,18 mmol/l = 1,78 °fH

°d	mmol/l	°f	Ekran
1	0,2	2	1
2	0,4	4	2
3	0,5	5	3
4	0,7	7	4
5	0,9	9	5
6	1,1	11	6
7	1,3	13	7
8	1,4	14	8
9	1,6	16	9
10	1,8	18	10
11	2,0	20	11
12	2,2	22	12
13	2,3	23	13
14	2,5	25	14
15	2,7	27	15
16	2,9	29	16
17	3,1	31	17
18	3,2	32	18
19	3,4	34	19
20	3,6	36	20
21	3,8	38	21
22	4,0	40	22
23	4,1	41	23
24	4,3	43	24
25	4,5	45	25
26	4,7	47	26
27	4,9	49	27
28	5,0	50	28
29	5,2	52	29
30	5,4	54	30
31	5,6	56	31
32	5,8	58	32
33	5,9	59	33
34	6,1	61	34
35	6,3	63	35
36	6,5	65	36

Parlatıcı

İdeal bir yıkama sonucu için parlaticı dozunu ayarlayabilirsiniz.

Dozaj miktarı 0 ile 6 ml arası bir değere ayarlanabilir.

Fabrika ayarı 3 ml'dir.

Dozajlanan parlaticı miktarı, programların otomatik olarak uyarlanması sonucunda ayarlanan değerden daha fazla olabilir.

Bulaşıklarda lekeler kalıyorsa:

- Parlaticı miktarı ayarını yükseltiniz.

Bulaşıklarda puslanma veya izler görülüyorsa:

- Parlaticı miktarı ayarını düşürünüz.

Harici dozaj

Otomatik sıvı deterjan dozajını, isteğe bağlı olarak edinilebilir bir harici dozaj modülü bağladıysanız etkinleştiriniz.

DOS-Modülü ile birlikte ayrı bir montaj talimatı verilir.

- İstediğiniz ayarı seçiniz ve OK tuşu ile onaylayınız.

Bu ayar "Harici dozaj" etkisiz kılınmaya kadar geçerli kalır.

Deterjan miktarı

Aşağıdaki fonksiyonlar ancak Harici Dozaj etkinse görülür.

Varsayılan fabrika ayarı olarak deterjan miktarı % 0,50 olarak ayarlanmıştır. Dozaj, % 0,05'lik adımlar halinde % 0,1–% 2,00 arasında değiştirilebilir.

DOS besleme kapasitesi

Varsayılan fabrika ayarı olarak 60 ml/dk.'lik bir besleme kapasitesi ayarlanmıştır. Besleme kapasitesi 5 ml/dk.'lik adımlar halinde 10–150 ml/dk aralığında değiştirilebilir.

Dozaj konusunda deterjan üreticisinin verdiği bilgileri dikkate alınız.

- İsteddiğiniz deterjan veya besleme miktarını seçiniz ve OK tuşu ile onaylayınız.

Dozaj sisteminin havasının alınması

Bulaşık makinesinin dozaj sisteminin kusursuz çalışabilmesi için sistem içindeki havanın tamamen alınması gerekir.

Dozaj sisteminin havası şu durumlarda alınmalıdır:

- dozaj sistemi ilk defa kullanılacaksa,
- deterjan kabına sıvı deterjan vaktinde doldurulmadıysa ve bunun sonucu dozaj sistemi tamamen boşaldıysa,
- deterjan kabı değiştirildiğinde.

 Dozaj sisteminin düzgün işleyişi için hava alma işleminden önce, deterjan kabının yeterince dolu olduğundan ve dozaj borularının kaplara sıkıca vidalandığından emin olunuz.

- Havalandırmayı başlat ögesini seçiniz ve OK tuşuyla onaylayınız.

Hava alma işlemi başlatılır.

İçeri sızmış deterjanı inceltmek ve yıkayarak çıkarmak için hava alma işlemi tamamlandıktan sonra doğrudan  “Soğuk ön yıkama” programını başlatınız.

Sıcaklık birimi

Sıcaklık ekranda Santigrat veya Fahrenheit cinsinden görüntülenebilir.

- İsteddiğiniz ayarı seçiniz ve OK tuşu ile onaylayınız.

Son durulama sıcaklığı

Kurutmayı desteklemek üzere, son durulama sıcaklığı bazı programlarda artırılabilir. Bu fonksiyon her programda kullanılamaz (bkz. “Program tablosu”).

- İsteddiğiniz ayarı seçiniz ve OK tuşu ile onaylayınız.

Miele@home

Bulaşık makineniz entegre bir Wi-Fi modülü ile donatılmıştır.

Bulaşık makinenizi Wi-Fi ağına bağlayabilirsiniz.

Bunun sonucunda, bulaşık makinesinin gücü kapalıyken bile, enerji tüketimi yükselir.

“Ayarlar” ve “Ayarlar, Miele@home” menülerine ek menü öğeleri eklenir.

Bulaşık makinenizin kurulum yerinde Wi-Fi ağınızın sinyalinin yeterince güçlü olduğundan emin olunuz.

Bulaşık makinenizi Wi-Fi ağına bağlamak için birden fazla olanağınız mevcuttur:

Miele@home kurulumu

Bulaşık makinesini ağına WPS veya uygulama aracılığıyla bağlayabilirsiniz.

WPS ile bağlantı

Bulaşık makinenizi Wi-Fi ağına WPS (Wi-Fi Protected Setup) aracılığıyla bağlayabilirsiniz.

Wi-Fi yönlendiricinizin WPS'ye uygun olması gerekir.

- WPS tuşuna basın bildirimini OK ile onaylayınız.
- 2 dakika içinde yönlendiricinizde “WPS” fonksiyonunu açınız.
- Bağlantı kurulduğunda, bildirimini OK ile onaylayınız.

Bağlantı oluşturulmadıysa, muhtemelen yönlendiricinizdeki WPS fonksiyonunu yeterince hızlı etkinleştirememişsinizdir. Yukarıda belirtilen adımları tekrarlayınız.

Uygulama ile bağlantı

Bulaşık makinesini Miele@mobile uygulamaları ile bağlayabilirsiniz.

Uygulamayı Apple App Store® veya Google Play Store™ mağazalarından indirebilirsiniz.

Miele@mobile uygulaması



- Uygulama ile bağlantı menü öğesini seçiniz ve **OK** ile onaylayınız.
- Uygulama tarafından verilen kullanıcı talimatlarını uygulayınız.

Bulaşık makinesini Wi-Fi ağınıza bağladıktan sonra, uygulama yardımıyla örneğin şu işlemleri gerçekleştirebilirsiniz:

- Bulaşık makinenizin çalışma durumuna ilişkin bilgilerin görüntülenmesi
- Bulaşık makinenizin program akışına ilişkin bilgilerin görüntülenmesi
- Bir Miele@home ağına Wi-Fi uyumlu başka Miele ev aletlerinin bağlanması

Etkinleştir

Bulaşık makinenizi Wi-Fi ağına bağlamak istediğinizde, Wi-Fi modülünü açabilirsiniz.

- Etkinleştir menü öğesini seçiniz ve **OK** ile onaylayınız.

Miele@home menüsünde artık Etkinleştir yerine Etkisiz kıl menü öğesi gösterilir.

Etkisiz kıl

Bulaşık makinenizin Wi-Fi modülünü kullanmak istemiyorsanız, modülü kapatabilirsiniz.

- Etkisiz kıl menü öğesini seçiniz ve **OK** ile onaylayınız.

Miele@home menüsünde artık Etkisiz kıl yerine Etkinleştir menü öğesi gösterilir.

Bağlantı durumu görüntüleme

Bulaşık makinenizin güncel bağlantı durumunu görüntüleyebilirsiniz.

- Bağlantı durumu menü öğesini seçiniz ve *OK* ile onaylayınız.
- \vee/\wedge sensörlü tuşlarıyla Wi-Fi sinyalinin gücünü, yönlendiricinizin adını ve karşılık gelen IP adresini sırayla görüntüleyebilirsiniz.
- Bildirimleri *OK* ile onaylayınız.

Tekrar kur

Bu menü öğesi sadece bulaşık makinenizi Wi-Fi ağına daha önce bağladıysanız görüntülenir.

Uygulama ile bağlantı

- Uygulama ile bağlantı menü öğesini seçiniz ve *OK* ile onaylayınız.
- Uygulama tarafından verilen kullanıcı talimatlarını uygulayınız.

WPS ile bağlantı

- WPS ile bağlantı menü öğesini seçiniz ve *OK* ile onaylayınız.
- Ekranda gösterilen talimatları uygulayınız.

Ağ yapılandırması

Wi-Fi modülünün (eğer varsa) tüm ayarlarını bu menü öğesiyle fabrika ayarlarına geri getirebilirsiniz.

Bulaşık makinesini elden çıkarırken, sattarken ya da ikinci el bir bulaşık makinesini işleme alırken ağ yapılandırmasını sıfırlayınız. Sadece bu şekilde tüm kişisel verileri kaldırdığınızdan ve makinenin eski sahibinin bulaşık makinesine erişmesinin mümkün olmadığından emin olabilirsiniz.

Uzaktan kumanda

Bu menü öğesi, sadece bulaşık makinenizi Wi-Fi ağınıza bağladıysanız gösterilir (bkz. “Ayarlar” – “Miele@home” bölümü)

Uzaktan kumanda seçeneğini kalıcı olarak kapatmak isterseniz, bunu, bu menü öğesinden ayarlayabilirsiniz. Bu durumda, siz ayarı tekrar değiştirene kadar  sensörlü tuşu bir daha seçilemez.

Uzaktan kumanda seçeneği kapalı olsa bile, Miele@mobile uygulamasıyla cihaz bilgilerini görüntüleyebilirsiniz. Ancak herhangi bir program başlatamaz ve ayarları değiştiremezsiniz.

RemoteUpdate

“RemoteUpdate” menü öğesi sadece Miele@home kullanımına yönelik ön şartlar sağlandıysa görülür ve seçilebilir (bkz. “İlk çalıştırma - Miele@home” bölümü).

RemoteUpdate özelliği ile bulaşık makinenizin yazılımı güncellenebilir. Bulaşık makineniz için bir güncelleme varsa, bu güncelleme bulaşık makineniz tarafından otomatik olarak indirilir. Ancak otomatik olarak yüklenmez, sizin tarafınızdan manuel olarak başlatılması gerekir.

Bir güncellemeyi yüklemesiniz de bulaşık makinenizi normal bir şekilde kullanabilirsiniz. Bununla birlikte Miele, güncellemelerin yüklenmesini tavsiye eder.

Etkinleştirme/Etkisiz kılma

Fabrika ayarı olarak RemoteUpdate özelliği açıktır. Mevcut güncellemeler otomatik olarak indirilir ve sizin tarafınızdan manuel olarak başlatılmaları gerekir.

Güncellemelerin otomatik olarak indirilmesini istemiyorsanız RemoteUpdate özelliğini kapatınız.

RemoteUpdate fonksiyonunun işleyişi

Uzaktan güncellenmenin içeriği ve kapsamı hakkındaki bilgiler Miele@mobile uygulamasında hazırlanır.

Bir güncelleme mevcutsa, bulaşık makinenizin ekranında bir bildirim görüntülenir.

Güncellemeyi hemen yükleyebilir veya daha sonraki bir zamana erteleyebilirsiniz. Bulaşık makinesinin gücünü bir sonraki açışınızda soru yinelenir.

Güncellemeyi yüklemek istemiyorsanız RemoteUpdate özelliğini etkisiz kılız.

Güncelleme birkaç dakika sürebilir.

RemoteUpdate sırasında şunlara dikkat edilmelidir:

- Bildirim almadığınız müddetçe herhangi bir güncelleme yok demektir.
- Yüklenen bir güncelleme geri alınmaz.
- Güncelleme sırasında bulaşık makinesinin gücünü kapatmayınız. Aksi takdirde güncelleme iptal edilir ve yüklenmez.
- Bazı yazılım güncellemeleri sadece Miele yetkili servisi tarafından gerçekleştirilebilir.

SmartStart

Bu menü ögesi, sadece bulaşık makinenizi Wi-Fi ağınıza bağladıysanız gösterilir (bkz. “Ayarlar” – “Miele@home” bölümü)

SmartStart fonksiyonu ile bulaşık makinenizi elektrik tarifesinin bilhassa ucuz olduğu bir saatte otomatik olarak başlatabilirsiniz.

Bu fonksiyonun kullanımı için duruma göre ek teknik aksesuarlara ihtiyacınız olacaktır.

SmartStart izin ver etkinleştirildiyse, seçilen programın “Timer”  menüsünde artık EcoStart yerine SmartStart gösterilir. Bulaşık makinesi bu durumda sizin tarafınızdan verilmiş olan zaman aralığı dahilinde tedarikçinizden gönderilen bir sinyal yoluyla başlatılır.

Olası en geç başlama zamanına kadar elektrik tedarikçiniz tarafından sinyal gönderilmezse, bulaşık makinesi otomatik olarak çalışmaya başlar.

EcoStart

Bulaşık makineniz ile mümkün olduğunca ekonomik bulaşık yıkamak için, EcoStart seçeneği ile zamana göre değişen elektrik tarifelerinden yararlanabilirsiniz (bkz. “Seçenekler” – “Timer” bölümü).

Bu seçenek ile bulaşık makinenizi otomatik olarak ucuz elektrik tarifesi saatlerinde başlatabilirsiniz.

Bu seçeneği kullanmak için, önceden bulaşık makinesinin başlayabileceği en fazla 3 elektrik tarifesi zaman dilimi ayarlamamız gerekir. Bu zaman dilimlerine farklı öncelikler atayabilirsiniz. En ucuz elektrik tarifesi saatine 1. öncelik atanır.

Bunun için en uygun elektrik tarifelerini elektrik dağıtım şirketinden öğrenebilirsiniz.

Elektrik tarifesi zaman aralıkları ayarlandıysa, EcoStart seçeneği ile her programda, programın istenen en geç bitiş saatini ayarlayabilirsiniz.

Bulaşık makinesi bu durumda en ucuz elektrik tarifesi zaman aralığında otomatik olarak başlar. Program, en geç ayarlanmış olan bitiş zamanında sona erer.

Elektrik tarifiesi zaman aralıklarının ayarlanması

EcoStart seçeneğini kullanmadan önce, mutlaka bir elektrik tarifiesi zaman dilimi ayarlanmalıdır.

- $\nabla \wedge$ sensörlü tuşlarıyla, ayarlamak istediğiniz T1–T3 elektrik tarifiesi zaman aralığını seçiniz ve bunu OK ile onaylayınız.

Seçilen elektrik tarifiesi zaman aralığının başlangıç saati gösterilir ve saat hanesi işaretlenir.

- $\nabla \wedge$ sensörlü tuşları ile başlama zamanının saatini ve dakikasını ayarlayıp her ikisini de OK ile onaylayınız.

Seçilen elektrik tarifiesi zaman aralığının bitiş saati gösterilir ve saat hanesi işaretlenir.

- $\nabla \wedge$ sensörlü tuşları ile bitiş zamanının saatini ve dakikasını ayarlayıp her ikisini de OK ile onaylayınız.

Elektrik tarifiesi zaman dilimi kaydedilir ve ilgili öncelik görüntülenir.

- $\nabla \wedge$ sensörlü tuşlarıyla istediğiniz önceliği ayarlayınız ve OK ile onaylayınız.

- Bildirimi OK ile onaylayınız.

Elektrik tarifiesi zaman dilimi etkinleştirilmiştir.

Elektrik tarifiesi zaman aralıklarının değiştirilmesi

Bir elektrik tarifiesinin başını, sonunu ve önceliğini değiştirebilirsiniz.

- Sensörlü $\nabla \wedge$ tuşlarıyla, değiştirmek istediğiniz T1–T3 elektrik tarifiesi zaman aralığını seçiniz ve bunu OK ile onaylayınız.
- Değiştirmek istediğini ayarı seçiniz ve OK ile onaylayınız.
- Sensörlü $\nabla \wedge$ tuşlarıyla ayarı değiştiriniz ve OK ile onaylayınız.
- Bildirimi OK ile onaylayınız.

Değişiklik kaydedilir.

Elektrik tarifesi zaman dilimlerinin silinmesi

Bir elektrik tarifesi zaman dilimini silebilir ve bu şekilde bu zaman dilimini EcoStart seçeneği için devre dışı bırakabilirsiniz.

- $\vee \wedge$ sensörlü tuşlarıyla, silmek istediğiniz T1–T3 elektrik tarifesi zaman aralığını seçiniz ve bunu OK ile onaylayınız.
- Örneğin, T1 sil seçeneğini seçiniz ve OK ile onaylayınız.
- Örneğin, T1 gerçekten sil seçeneğini seçiniz ve OK ile onaylayınız.

Seçilen elektrik tarifesi zaman diliminin ayarları sıfırlanır.

- Bildirimi OK ile onaylayınız.

Elektrik tarifesi zaman dilimi silinmiştir.

Tüketim (EcoFeedback)

Seçilen programın su tüketiminin gösterilip gösterilmeyeceğini ayarlayabilirsiniz. Bir program başlamadan önce tahmini tüketim ve program çalışırken ve sona erdikten sonra da gerçek tüketim gösterilir.

Bu menüde bulaşık makinenizde o ana kadar kullanılmış tüm programların toplam su tüketimini görüntülemeniz de mümkündür (bkz. “Çevre dostu bulaşık yıkama” – “Tüketim göstergesi” bölümü).

Tüketim görüntüleme

- Tüketim göstergesi menü öğesini seçiniz ve OK ile onaylayınız.
- İsteddiğiniz ayarı seçiniz ve OK ile onaylayınız.

Toplam tüketim görüntüleme

- Toplam tüketim menü öğesini seçiniz ve OK ile onaylayınız.
- Su menü öğesinde toplam tüketim gösterilir.

Toplam tüketim değerini 0 değerine geri getirebilirsiniz.

- sıfırla menü öğesini seçiniz ve OK ile onaylayınız.
- evet menü öğesini seçiniz ve OK ile onaylayınız.
- Bildirimi OK ile onaylayınız.

Değerler 0'a geri getirilir.

Ekran parlaklığı

Ekran gösteriminin parlaklığını çubuk diyagramda 7 kademede ayarlayabilirsiniz.

Ses seviyesi

Sinyal sesleri etkinse programın sona erdiği ve muhtemel hatalar bir sesli sinyal ile bildirilir.

Hata durumunda sinyal sesleri

Bir hata meydana gelmesi durumunda, uyarı sinyali kısa bir arayla aralıklı olarak 4 kez duyulur.

Hata durumunda verilen uyarı sinyali ni kapatmanız mümkün değildir.

Sinyal sesleri

Program sonundaki sinyal kısa aralıklarla 4 kez duyulur.

Program sonundaki sinyal sesinin seviyesini 7 kademede ayarlayabilirsiniz. Herhangi bir kademe seçilmediyse, sinyal sesleri kapalıdır.

Tuş sesi

Sensörlü tuşa her dokunuş sesli bir sinyalle onaylanır.

Tuş sesinin seviyesini 7 kademede ayarlayabilirsiniz. Herhangi bir kademe seçilmediyse, tuş sesi kapalıdır (🔌 *Açma/Kapama* sensörlü tuşu haricinde).

Karşılama melodisi

Bulaşık makinesinin gücünü açtığınızda ya da kapattığınızda kısa bir melodi duyulur.

Bu melodinin verilmemesini sağlayabilirsiniz.

Yetersiz ürün göstergeleri

Çok işlevli deterjanları veya Miele PowerDisk (eğer mevcutsa) ile otomatik dozajı sürekli olarak kullanıyorsanız ve yetersiz tuz ve parlaticı göstergeleri sizi rahatsız ediyorsa, bu göstergeleri birlikte kapatabilirsiniz.

Artık çok işlevli deterjan kullanmaya çağınız zaman, tuz ve parlaticı doldurunuz. Yetersiz ürün göstergelerini tekrar açınız.

AutoOpen

Bazı programlarda, kurutmayı iyileştirmek için kapak otomatik olarak bir miktar açılır.

Bu fonksiyonu devre dışı bırakabilirsiniz.

 Su buharı sonucu hasar.

Program sona erdikten sonra kapağı açarsanız ve fan çalışmıyorsa, su buharı hassas tezgah kenarlarına hasar verebilir.

Otomatik kapak açma özelliğini devre dışı bıraktıysanız ve buna rağmen program sonunda kapağı açmak istiyorsanız, kapağı tamamen açınız.

BrilliantLight

Bulaşık makinesi bir yıkama kabini aydınlatması ile donatılmıştır.

Kapak açıkta, aydınlatma 15 dakika sonra otomatik olarak kapanır.

Yıkama kabini aydınlatmasını kalıcı olarak da kapatabilirsiniz.

Yazılım sürümü

Yetkili servis bulaşık makinenizde yüklü yazılımın sürümünü görüntüleyebilir.

Bayi

Sadece bayiler içindir.

Bulaşık makinesinin bayilere yönelik bir demo modu vardır.

Fabrika ayarları

Bulaşık makinesinin cihaz ayarlarını fabrika ayarlarına sıfırlayabilirsiniz.

Wi-Fi modülünün (eğer varsa) ayarlarını ayrı olarak sıfırlamanız gerekir (bkz. "Ayarlar" – "Miele@home" bölümü).

Cihaz ayarları

Bulaşık makinesinin, Wi-Fi modülü ile ilgili olmayan tüm ayarlarını bu menü ögesi vasıtasıyla fabrika ayarlarına sıfırlayabilirsiniz.

Miele

Satış ve Pazarlama Şirketinin Adresi:

Miele Elektrikli Aletler Dış Ticaret ve Pazarlama Ltd. Şti
Seba Office Bulvarı
Ayazağa Mah. Mimar Sinan Sok No:21 D:53
34396 Sarıyer / İstanbul

Tel: 0212 3907100

Müşteri Hizmetleri: 444 11 22

E-Mail: info@miele-tr.com

İnternet: www.miele.com.tr

EEE yönetmeliğine uygundur



Miele & Cie. KG

Carl-Miele-Straße 29, 33332 Gütersloh, Almanya