

Kullanım Kılavuzu ve Montaj Talimatı Elektrikli Ocaklar



Cihazın yerleřtirilmesi, kurulumu ve ilk kez alıřtırılmasından önce kullanım kılavuzunu **mutlaka** okuyunuz. Bu řekilde kendinizi korumuř olur ve oluřabilecek zararların önüne geersiniz.

Güvenlik Talimatları ve Uyarılar	5
Çevre Korumaya Katkınız	15
Genel görünüm	16
Ocak	16
KM 6564 FR, KM 6564 FL	16
KM 6565 FR	17
Kumanda ve gösterge elemanları	18
Ocak bölmesi verileri	20
İlk Çalıştırma	21
Ocağın ilk kez temizlenmesi	21
Ocağın ilk kez çalıştırılması	21
Miele@home	22
Con@ctivity	25
Çalışma şekli	28
Pişirme kapları	29
Enerji tasarrufuna yönelik faydalı bilgiler	30
Ayar aralığı	31
Kullanım	32
Kullanım esasları	32
Ocağın gücünün açılması	33
Güç kademesinin ayarlanması/değiştirilmesi	33
Ocak bölmesinin/ocanın kapatılması	33
Kalan ısı göstergesi	33
Güç kademesinin ayarlanması - genişletilmiş ayar aralığı	34
Çalıştırma	34
Hızlı kaynatma (pişirme) otomatığı	35
Sıcak tutma	36
Zamanlayıcı (Timer)	37
Kısa süre alarmı	37
Kapanma otomatığı	38
Zamanlayıcı fonksiyonlarının aynı anda kullanımı	39
Ek fonksiyonlar	40
Stop & Go	40
Geri çağırma	40
Silme koruması	41
Demo modu	41

İçindekiler

Ocak bilgilerinin görüntülenmesi	41
Güvenlik özellikleri	42
Çalıştırma kilidi/kilitleme	42
Güvenlik kapatması	43
Aşırı ısınma koruması/Tencere koruması	44
Programlama	45
Test Enstitüsü için Veriler	48
Temizlik ve bakım	49
Ne Yapmalı, eğer...?	51
Göstergelerdeki/ekrandaki bildirimler	51
Beklenmedik çalışma şekli	52
Memnun etmeyen sonuçlar	53
Genel sorunlar veya teknik arızalar	54
Sonradan satın alınabilen aksesuarlar	55
Müşteri Hizmetleri	56
Arızalar için iletişim bilgisi	56
Tip etiketi	56
Garanti	56
Kurulum	57
Montaja ilişkin güvenlik talimatları	57
Güvenlik mesafeleri	58
Montaj bilgileri	62
Yüzey üzerine montaj	62
Yüzeyle sıfır montaj	63
Montaj boyutları – tezgah üstü montaj	64
KM 6564 FR	64
KM 6565 FR	65
Yüzey üzerine montaj	66
Montaj boyutları – yüzeyle sıfır montaj	68
KM 6564 FL	68
Yüzeyle sıfır montaj	69
Elektrik bağlantısı	70
Ürün veri sayfaları	73

Güvenlik Talimatları ve Uyarılar

Bu ocak öngörülen güvenlik şartlarına uygundur. Bununla birlikte uygunsuz bir kullanım bedensel yaralanmalara ve mal zararına sebep olabilir.

Ocağı çalıştırmadan önce Kullanım Kılavuzu ve Montaj Talimatlarını dikkatli bir şekilde okuyunuz. Bu kılavuz montaj, güvenlik, kullanım ve bakıma yönelik önemli bilgiler içermektedir. Bu bilgiler sayesinde kendinizi korur ve ocağa gelebilecek zararların önüne geçersiniz.

IEC 60335-1 standardı uyarınca Miele, ocağın kurulumunu açıklayan bölümün, güvenlik talimatları ve uyarılarının mutlaka okunması ve bunlara uyulması gerektiğine dikkat çeker.

Miele bu talimatlara uyulmamasından kaynaklanan zararlardan sorumlu tutulamaz.

Kullanım Kılavuzu ve Montaj Talimatlarını saklayınız ve cihazın sizden sonraki sahibine veriniz.

Güvenlik Talimatları ve Uyarılar

Amacına uygun kullanım

- ▶ Bu ocak evde ve ev benzeri ortamlarda kullanılmak üzere tasarlanmıştır.
- ▶ Bu ocak dış mekanlarda kullanıma yönelik değildir.
- ▶ Ocağı sadece yemeklerin pişirilmesi ve sıcak tutulması gibi evsel işlerde kullanınız. Bunun dışındaki hiçbir kullanım türüne izin verilmez.
- ▶ Fiziksel, algısal veya ruhsal kapasiteleri ya da deneyimsizlik veya bilgisizlikleri dolayısıyla ocağı güvenli bir şekilde kullanabilecek durumda olmayan kişilerin ocağı kullanırken gözetim altında olmaları gerekir. Bu kişiler ocağı sadece güvenli bir şekilde kullanabilmeleri için gerekli bilgiler kendilerine verildikten sonra gözetimsiz olarak kullanabilirler. Hatalı bir kullanımın olası tehlikelerini tanımaları ve anlayabilmeleri gerekir.

Evdeki çocuklar

- ▶ 8 yaşından küçük çocuklar sürekli gözetim altında olmadıkları müddetçe ocaktan uzak tutulmalıdır.
- ▶ Çocuklar ancak 8 yaşından itibaren, sadece güvenli bir şekilde kullanabilmeleri için gerekli bilgiler kendilerine verildikten sonra ocağı gözetimsiz olarak kullanabilirler. Çocukların hatalı bir kullanımın olası tehlikelerini tanımaları ve anlayabilmeleri gerekir.
- ▶ Çocukların gözetimsiz olarak ocağın temizliğini gerçekleştirmesine izin verilmemelidir.
- ▶ Ocağın yakınlarındaki çocuklara göz kulak olunuz. Çocukların ocak ile oynamasına asla izin vermeyiniz.
- ▶ Ocak çalışırken ısınır ve kapatıldıktan sonra da bir süre daha sıcak kalır. Hiç bir yanık tehlikesi kalmayacak derecede soğuyana kadar çocukları ocaktan uzak tutunuz.
- ▶ Yanma tehlikesi. Çocukların ilgisini çekebilecek eşyaları ocağın üstündeki veya arkasındaki yerlerde muhafaza etmeyiniz. Aksi takdirde çocuklar cihazın üzerine tırmanmaya yeltenebilirler.
- ▶ Yanık ve haşlanma tehlikesi. Çocukların tutup çekerek yanmalarını için tencere ve tavaların saplarını tezgaha doğru çeviriniz.
- ▶ Boğulma tehlikesi. Çocuklar oynarken ambalaj malzemelerinin (ör. folyo) içinde kalabilir veya ambalaj malzemesini başlarına geçirebilir ve bunun sonucunda boğulabilirler. Ambalaj malzemelerini çocuklardan uzak tutunuz.
- ▶ Çocukların ocağı sizin kontrolünüz olmadan açmaması için çalıştırma kilidinden faydalanınız. Ocağı kullanırken çocukların (seçili) ayarları değiştirememeleri için Kilitleme özelliğini etkinleştiriniz.

Güvenlik Talimatları ve Uyarılar

Teknik güvenlik

- ▶ Hatalı montaj ve bakım çalışmaları veya onarımlar sonucu kullanıcıya yönelik ciddi tehlikeler oluşabilir. Montaj ve bakım işleri ve tamirler sadece uzman ve yetkili personel tarafından yapılmalıdır.
- ▶ Ocaktaki hasarlar güvenliğinizi tehlikeye sokabilir. Ocağın gözle görünür bir hasarı olup olmadığını kontrol ediniz. Hasarlı bir ocağı asla çalıştırmayınız.
- ▶ Bağımsız veya şebeke senkronizasyonu olmayan bir enerji besleme sisteminde (örneğin mikro şebekeler, yedekleme sistemleri) kesintili veya kesintisiz işletim mümkündür. Bu türden bir işletim için enerji besleme sisteminin, EN 50160 standardındaki tüm şebeke bağlantı noktalarında gerilim karakteristiklerinin içinde kalan sınırları ve benzeri gereklilikleri kapsamalıdır.
Ev tesisatında ve bu Miele ürününde öngörülen koruyucu tedbirler, fonksiyon ve çalışma şekli bakımından mikro şebeke işletiminde veya şebeke senkronizasyonu olmayan işletimde de sağlanmalı veya tesisatta eşdeğer tedbirler uygulanmalıdır.
- ▶ Ocağın elektrik güvenliği sadece usulüne uygun olarak tesis edilmiş bir koruyucu iletken sistemine bağlanması halinde sağlanır. Bu temel güvenlik şartının sağlanması zorunludur. Şüphede halinde elektrik tesisatını uzman bir elektrikçiye kontrol ettiriniz.
- ▶ Ocağın tip etiketi üzerinde belirtilen bağlantı verileri (frekans ve gerilim) elektrik şebekesi verileri ile mutlaka uyuşmalıdır, aksi takdirde ocak zarar görebilir.
Bu verileri bağlantı öncesinde karşılaştırınız. Şüphede halinde uzman bir elektrikçiye danışınız.
- ▶ Çoklu prizler ve uzatma kabloları gerekli güvenliği sağlamaz (yangın tehlikesi). Ocağı elektrik şebekesine bunlar vasıtasıyla bağlamayınız.
- ▶ Güvenli işletimin sağlanabilmesi için ocağı sadece monte edildikten sonra kullanınız.

Güvenlik Talimatları ve Uyarılar

- ▶ Bu ocak hareketli bir yerde (örneğin: tekne gibi) çalıştırılmamalıdır.
- ▶ Elektrik ileten bağlantılara dokunulması veya elektrikli ve mekanik parçaların değiştirilmesi güvenliğinizi tehlikeye sokar ve ocakta işlev bozukluklarına sebep olabilir.
Ocağın kasasını asla açmayınız.
- ▶ Ocağın tamiri Miele yetkili servisi tarafından yapılmadığında cihazın garanti hakkı ortadan kalkar.
- ▶ Miele sadece orijinal yedek parçaların güvenlik şartlarını sağladığını garanti eder. Arızalı bileşenlerin sadece bu tür yedek parçalar ile değiştirilmesi gerekir.
- ▶ Ocak bir mutfak saati veya uzaktan kumanda sistemi ile çalıştırılmamalıdır.
- ▶ Ocağın elektrik şebekesine bağlantısı yetkili bir elektrik teknisyeni tarafından yapılmalıdır (bkz. “Kurulum” – “Elektrik bağlantısı” bölümü).
- ▶ Güç kablosunun zarar görmesi durumunda kablonun yetkili bir servis elemanı tarafından özel bir güç kablosuyla değiştirilmesi gerekir (bkz. “Kurulum” – “Elektrik bağlantısı” bölümü).
- ▶ Kurulum ve bakım çalışmaları ve tamir sırasında ocak elektrik şebekesinden tamamen ayrılmalıdır. Bunu şu şekilde sağlayabilirsiniz:
 - elektrik sigortalarını kapatarak veya
 - telli elektrik sigortasını yuvasından tamamen çıkartarak veya
 - (varsa) fişi prizden çekerek. Fişi çekerken güç kablosundan değil fişten tutunuz.
- ▶ Elektrik çarpma tehlikesi. Bir arıza durumunda veya cam seramik panelde kırık veya çatlak oluşması durumunda ocağı çalıştırmayınız ya da çalışıyorsa hemen kapatınız. Ocağın elektrik bağlantısını kesiniz. Yetkili servisi çağırınız.

Güvenlik Talimatları ve Uyarılar

► Ocak bir dolap paneli (ör. bir kapak) arkasına monte edildiye, bu paneli asla ocağı kullanırken kapatmayınız. Kapalı dolap paneli arkasında ısı ve nem birikir. Bunun sonucunda ocak, etrafındaki dolaplar ve zemin zarar görebilir. Dolap panelini ancak kalan ısı göstergesi söndükten sonra kapatınız.

Doğru kullanım

- ▶ Ocak çalışırken ısınır ve kapatıldıktan sonra da bir süre daha sıcak kalır. Yanık tehlikesi ancak kalan ısı göstergeleri söndükten sonra ortadan kalkar.
- ▶ Ocak çalışırken etrafında tutuşabilecek malzemeler bulundurmuyunuz, bu malzemeler yüksek ısı nedeniyle yanmaya başlayabilir. Ocağı asla mutfağı ısıtmak için kullanmayınız.
- ▶ Yağlar aşırı ısınma sonucu tutuşabilir. Sıvı ve katı yağ kullanılan işlemler sırasında ocağı asla gözetimsiz bırakmayınız. Yağın tutuşması halinde ateşi asla su ile söndürmeye çalışmayınız. Derhal ocağı kapatınız.
Alevleri bir kapak veya bir yangın battaniyesi ile dikkatli bir şekilde söndürünüz.
- ▶ Ocağı çalışırken gözetimsiz bırakmayınız. Kısa kaynatma ve kızartma işlemlerini sürekli olarak kontrol ediniz.
- ▶ Davlumbazın altında asla alevli yemekler hazırlamayınız. Alevler davlumbazın yağ filtresini tutuşturabilir.
- ▶ Sprey kutuları, kolay alev alabilir sıvılar veya yanıcı maddeler ısıtıldığında tutuşabilir. Bu sebeple kolay alev alabilir nesnelere asla doğrudan ocağın altındaki çekmecelerde muhafaza etmeyiniz. Çekmece de olması muhtemel bir çatal-bıçak kutusunun ısıya dayanıklı bir malzemeden olması gerekir.
- ▶ Kapları asla boş olarak ısıtmayınız.
- ▶ Konserve işlemi ve ısıtma sırasında kapalı kaplarda yüksek basınç oluşur, bu basınç sonucu kaplar patlayabilir. Ocağı kapalı kaplarda konserve işlemi veya kapalı kapların ısıtılması için kullanmayınız.
- ▶ Ocağın üzeri örtüldüğünde, yanlılıkla açılması halinde veya ocak halen daha sıcaksa, örtü malzemesinin tutuşması, çatlaması veya erimesi tehlikesi oluşur. Ocağı asla, örneğin bir kapak, bez ya da koruyucu folyo ile örtmeyiniz.

Güvenlik Talimatları ve Uyarılar

► Ocak açıkken, yanlışlıkla açıldığında veya halen daha sıcaksa, ocak üzerine konulan metal nesnelerin ısınma tehlikesi söz konusudur. Diğer malzemeler eriyebilir veya tutuşabilir. Nemli tencere kapakları oluşan vakum sonucu ocak yüzeyine yapışabilir. Ocağı üzerine eşya koymak için kullanmayınız. Ocak bölmelerini kullandıktan sonra kapatınız!

► Sıcak ocak yanıklara sebep olabilir. Sıcak cihazda gerçekleştireceğiniz tüm işlemler sırasında mutfak eldiveni veya tencere tutacağı ile ellerinizi koruyunuz. Sadece kuru mutfak eldiveni veya tencere tutacağı kullanınız. Islak veya nemli tekstil ısıyı daha iyi iletir ve buhar sonucu yanıklara sebep olabilir.

► Ocağın yakınlarında elektrikli bir alet (ör. el mikseri) kullanırken aletin elektrik kablosunun sıcak ocağa temas etmemesine dikkat ediniz. Elektrik kablosunun yalıtımı zarar görebilir.

► Tencerelerin tabanına bulaşan tuz, şeker ve örneğin sebze temizlenirken dökülen kum parçacıkları çiziklere sebep olabilir. Pişirme kabını koymadan önce, cam seramik yüzeyin ve pişirme kaplarının tabanlarının temiz olmasına dikkat ediniz.

► Düşen nesnelere (tuzluk gibi hafif eşyalar dahi) cam seramik yüzeyde çatlak ve kırıklara yol açabilir. Cam seramik yüzey üzerine hiçbir şeyin düşmemesine dikkat ediniz.

► Sensörlü tuşlar ve göstergeler üzerindeki sıcak nesnelere, altında bulunan elektronik devrelere zarar verebilir. Sıcak tencere ve tavaları asla sensörlü tuşların ve göstergelerin üzerine koymayınız.

► Şeker, şeker içeren yemekler, plastik veya alüminyum folyo sıcak elektrikli ocak üzerine gelir ve erirse, soğurken cam seramik panele zarar verir. Cihazı hemen kapatınız ve bu maddeleri derhal bir cam spatulası ile iyice kazıyıp çıkarınız. Bu işlem sırasında mutfak eldiveni takınız. Cam seramik paneli soğuduktan sonra bir cam seramik temizleyici ile temizleyiniz.

► Boş bir şekilde ısınan tencereler cam seramik yüzeyin zarar görmesine sebep olabilir. Ocağı çalışırken gözetimsiz bırakmayınız!

Güvenlik Talimatları ve Uyarılar

- ▶ Pürüzlü tencere ve tava tabanları cam seramik paneli çizer. Sadece pürüzsüz tabanlı tencere ve tavalar kullanınız.
- ▶ Pişirme kabının yerini, kabı kaldırarak değiştiriniz. Bu şekilde sürtünme ve çekilme sonucu çizikler oluşmasının önüne geçersiniz.
- ▶ Plastik veya alüminyum folyo kaplar yüksek sıcaklıklarda erir. Bu tür kaplar kullanmayınız.
- ▶ Ocak çerçevesi, çerçevesiz modellerde ocak kenarları ve kumanda elemanları aşağıda belirtilen etmenler sonucunda çok ısınabilir: çalışma süresi, yüksek güç kademeleri, büyük pişirme kabı ve çalıştırılan ocak bölmesi sayısı.
- ▶ Alüminyum veya alüminyum tabanlı pişirme kapları metalik parılayan lekelerle sebep olabilirler. Bu lekeler cam seramik ve paslanmaz çelik temizlik ürünü ile çıkarılabilir (bkz. “Temizlik ve bakım - Cam seramik yüzeyin temizliği”).
- ▶ Kirler ocak üzerinde uzun süre kalırsa, yanabilir ve bazı durumlarda çıkarılması imkansız hale gelebilirler. Kirleri mümkün olduğunca çabuk temizleyiniz ve pişirme kabını ocağın üzerine koyarken kabın tabanının temiz, yağsız ve kuru olmasına dikkat ediniz.
- ▶ Asla doğrudan cam seramik yüzey üzerinde yiyecek hazırlamayınız. Daima uygun bir pişirme kabı kullanınız.

Güvenlik Talimatları ve Uyarılar

Temizlik ve bakım

- ▶ Buharlı temizlik aletinin buharı, akım taşıyan parçalara sızarak kısa devreye sebep olabilir.
Ocağı temizlemek için asla buharlı bir temizlik aleti kullanmayınız.
- ▶ Ocağınızın seri üretiminin sonlanmasının ardından Miele, size işlevlerin sürdürülmesini sağlayan yedek parçalar için en az 10 yıl olmak üzere 15 yıla varan tedarik garantisi sunmaktadır.

Nakliye Ambalajının Elden Çıkarılması

Ambalaj cihazı nakliye hasarlarına karşı korur. Ambalaj malzemeleri tasfiyeye yönelik olarak çevre dostu malzemelerden seçilmiştir ve bu sebeple geri dönüştürülmesi mümkündür.

Ambalajın malzeme döngüsüne geri kazandırılması hammadde tasarrufu sağlar ve atık oluşumunu azaltır. Bayiniz ambalajı geri alabilir.

Eski Cihazın Elden Çıkarılması

Elektrikli ve elektronik cihazlar birçok değerli materyal içerir. Bu tür cihazlar aynı zamanda işleyişleri ve güvenlikleri için gerekli belli maddeler, karışımlar ve bileşenler de içerir. Bunlar evsel atıklar içinde ve uygunsuz işlem görmeleri halinde insan sağlığına ve çevreye zarar verebilirler. Eski cihazınızı bu sebeple hiçbir suretle evsel atıklarla birlikte atmayınız.



Bunun yerine varsa belediyeler, bayiler veya Miele'de bulunan elektrikli ve elektronik cihazların teslimi ve değerlendirilmesine yönelik resmi toplama ve geri alma merkezlerinden yararlanınız. Elden çıkarılacak eski cihaz üzerindeki olası kişisel verilerin silinmesinden yasalar uyarınca siz sorumlusunuz. Lütfen eski cihazın evden çıkarılıncaya kadar çocukların erişemeyeceği güvenli bir yerde muhafaza edilmesini sağlayınız.

Genel görünüm

Ocak

KM 6564 FR, KM 6564 FL

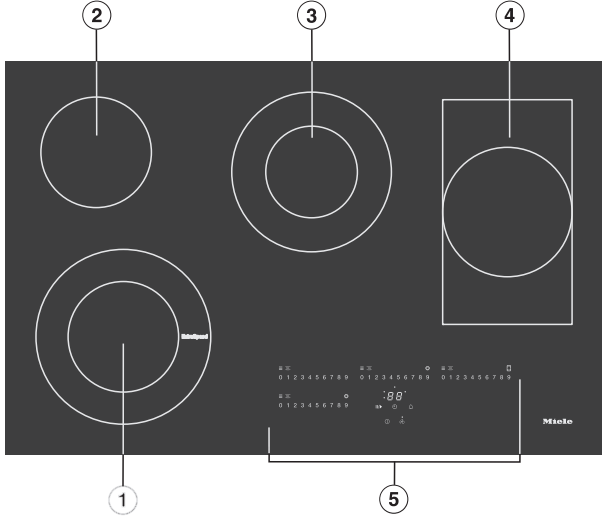

- ① Çift halkalı ExtraSpeed ocak bölgesi
- ② Tek halkalı ocak bölgesi
- ③ Çift halkalı ocak bölgesi
- ④ Tek halkalı ocak bölgesi/ızgara alanı
- ⑤ Kumanda ve gösterge paneli

KM 6565 FR

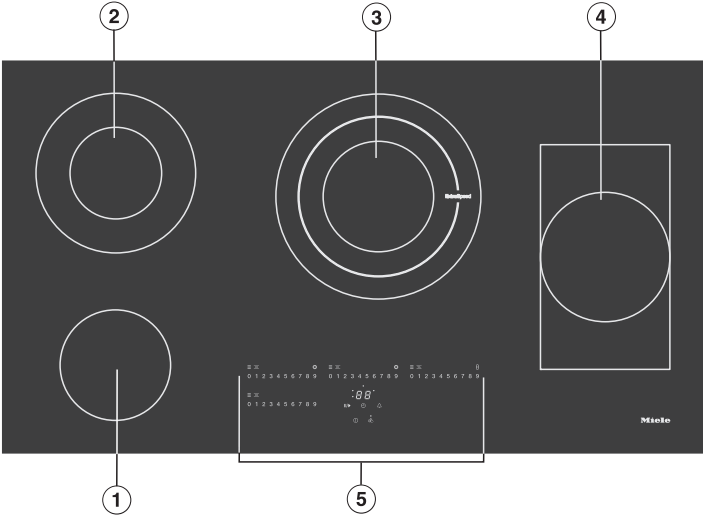

- ① Tek halkalı ocak bölgesi
- ② Çift halkalı ocak bölgesi
- ③ Üç halkalı ExtraSpeed ocak bölgesi
- ④ Tek halkalı ocak bölgesi/ızgara alanı
- ⑤ Kumanda ve gösterge paneli

Genel görünüm

Kumanda ve gösterge elemanları

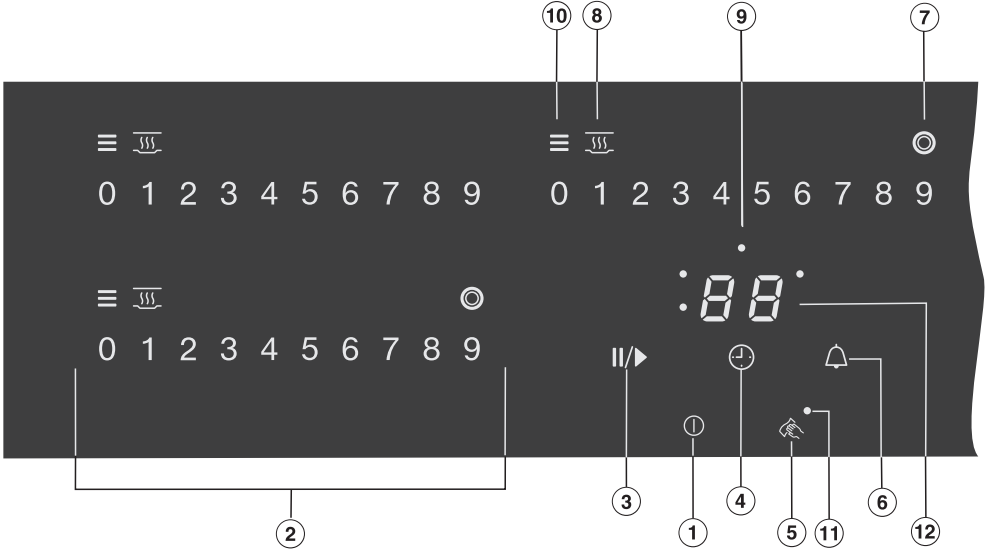

Sensörlü tuşlar

- ① Ocak Açma/Kapama
- ② Sayı dizisi
 - Güç kademesinin ayarlanması için
 - Sürelerin ayarlanması için
- ③ Stop & Go
 - Devam etmekte olan bir pişirme işlemi durdurulur/başlatılır
- ④ Kapanma otomatığı
 - Ocak bölmesinin gücü otomatik olarak kapatılır
- ⑤ Silme koruması
 - Sensörlü tuşlar kilitlenir
- ⑥ Kısa süre alarmı
- ⑦ Isıtma halkası ekleme
- ⑧ Sıcak tutma
 - Sıcak tutma fonksiyonunun etkinleştirilmesi/devre dışı bırakılması

Göstergeler/Kontrol ışıkları

- ⑨ Ocak bölmesi düzeni Kapanma otomatığı
Ocak bölmesi için kapanma otomatığı etkin
- ⑩ Kalan ısı
- ⑪ Silme koruması
Silme koruması etkin
- ⑫ Zamanlayıcı göstergesi

<i>00 – 99</i>	Dakika olarak süre
<i>LC</i>	Çalıştırma kilidi/Kilitleme etkin
<i>dE</i>	Demo modu etkin

Genel görünüm

Ocak bölmesi verileri

KM 6564 FR, KM 6564 FL		
Ocak bölmesi	Ø [cm]	230 V gerilimde güç [Watt]
①	14,5/23,0	1.500/3.200
②	14,5	1.200
③	12,0/21,0	750/2.200
④	17,0/17,0x29,0	1.500/2.600
		Toplam: 9.200

KM 6565 FR		
Ocak bölmesi	Ø [cm]	230 V gerilimde güç [Watt]
①	14,5	1.200
②	12,0/21,0	750/2.200
③	14,5/21,0/27,0	1.050/2.050/3.200
④	17,0/17,0x29,0	1.500/2.600
		Toplam: 9.200

- Cihazla birlikte verilen belgeler arasında bulunan tip etiketini “Müşteri Hizmetleri” bölümünde öngörülmüş olan yere yapıştırınız.
- Cihazın üstünde bulunması muhtemel koruyucu folyoları ve yapışkanlı etiketleri çıkarınız.

Ocağın ilk kez temizlenmesi

- İlk kullanımdan önce ocağınızı ıslak bir bezle siliniz ve kurulayınız.

Ocağın ilk kez çalıştırılması

Metal bileşenler bir bakım maddesi ile korunmuştur. Ocak ilk kez çalıştırıldığında bundan dolayı koku ve muhtemelen duman oluşur.

Koku ve çıkması muhtemel duman hatalı bir bağlantıya veya cihaz arızasına işaret etmez ve sağlığa zararlı değildir.

İlk Çalıştırma

Miele@home

Önkoşul:

- Ev Wi-Fi ağı
- Cihazla birlikte verilen Wi-Fi modülünün takılı olması gerekir.

Cihazla birlikte verilen Wi-Fi modülü takıldığında, ocak ev Wi-Fi ağına bağlanabilir.

Miele davlumbazınızın da ev Wi-Fi ağına bağlı olması halinde, davlumbazın Con@ctivity fonksiyonu vasıtasıyla otomatik kumanda özelliğinden faydalanabilirsiniz. Buna ilişkin daha fazla bilgiyi davlumbazınızın kullanım ve montaj kılavuzunda bulabilirsiniz.

Ocağınızın kurulum yerinde Wi-Fi ağınızın sinyalinin yeterince güçlü olduğundan emin olunuz.

Ocağınızı Wi-Fi ağına bağlamak için birden fazla olanağınız mevcuttur.

Ocak, ağ bağlantılı hazırda bekleme modunda maks. 2 W güce ihtiyaç duyar.

Wi-Fi bağlantısının kullanılabilirliği

Wi-Fi bağlantısı bir frekans aralığını başka cihazlarla (ör. mikrodalga, uzaktan kumandalı oyuncaklar) paylaşır. Bunun sonucunda geçici veya kalıcı bağlantı sorunları ortaya çıkabilir. Sunulan fonksiyonların sürekli bir şekilde kullanılabilirliği bu sebeple sağlanamayabilir.

Miele@home mevcudiyeti

Miele uygulamasının kullanımı ülkenizde Miele@home hizmetlerinin mevcudiyetine bağlıdır.

Miele@home hizmeti her ülkede mevcut değildir.

Buna ilişkin bilgileri www.miele.com İnternet sayfasından edinebilirsiniz.

Miele Uygulaması

Miele uygulamasını Apple App Store® veya Google Play Store™ mağazalarından indirebilirsiniz.



Miele uygulamasını bir mobil cihaza kurduktan sonra, aşağıdaki işlemleri gerçekleştirebilirsiniz:

- Ocağınızın çalışma durumuna ilişkin bilgilerin görüntülenmesi
- Ocağınızın program akışına ilişkin bilgilerin görüntülenmesi
- Wi-Fi uyumlu başka Miele ev aletleriyle Miele@home ağı oluşturulması

Miele@home kurulumu

Uygulama ile bağlanma

Ağ bağlantısını Miele uygulaması ile kurabilirsiniz.

- Mobil cihazınıza Miele uygulamasını yükleyiniz.

Oturum açmak için şunlara gerek vardır:

1. Wi-Fi ağınızın şifresi.
2. Ocağınızın şifresi.

Ocağın şifresi tip etiketinde verilmiş olan seri numarasının son 9 rakamıdır.

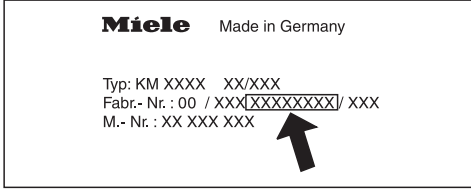

- Ocağın gücünü açınız.
- Miele uygulamasını başlatınız.
- Herhangi bir sayı dizisinde, 0 sensörlü tuşuna dokununuz.
- 0 ve 5 sensörlü tuşlarına 6 saniye boyunca aynı anda dokununuz.

Zamanlayıcı göstergesinde saniyeler geri sayılır. Süre sona erdikten sonra zamanlayıcı göstergesinde 10 saniye boyunca $\text{C}:07$ kodu görüntülenir.

Şimdi Wi-Fi yapılandırması için 10 dakika süreniz vardır.

- Uygulama tarafından verilen kullanıcı talimatlarını gerçekleştiriniz.

WPS ile bağlanma

Ön koşul: WPS (WiFi Protected Setup) uyumlu bir yönlendiricinizin olması.

- Ocağın gücünü açınız.
- Herhangi bir sayı dizisinde, 0 sensörlü tuşuna dokununuz.
- 0 ve 6 sensörlü tuşlarına 6 saniye boyunca aynı anda dokununuz.

Zamanlayıcı göstergesinde saniyeler geri sayılır. Süre sona erdikten sonra zamanlayıcı göstergesinde bağlantı denemesi sırasında sıralı ve dönüşümlü olarak yanıp sönen ışıklar görülür (azami 120 saniye).

WPS oturumu sadece bu 120 saniye içinde açılabilir.

- Wi-Fi yönlendiricinizde WPS fonksiyonunu etkinleştiriniz.

Bağlantı başarılı olduysa, zamanlayıcı göstergesinde $\text{C}:02$ kodu gösterilir. Bağlantı kurulamadıysa, zamanlayıcı göstergesinde $\text{C}:07$ kodu gösterilir. Muhtemelen yönlendiricinizde WPS özelliğini yeterince hızlı etkinleştirememişsinizdir. Yukarıda belirtilen adımları tekrar gerçekleştiriniz.

Faydalı bilgi: Wi-Fi yönlendiriciniz bağlantı yöntemi olarak WPS özelliğine sahip değilse, Miele uygulaması üzerinden bağlanınız.

İlk Çalıştırma

İşlemin iptal edilmesi

- Herhangi bir sensörlü tuşa dokununuz.

Ayarların sıfırlanması

Kablosuz bağlantı modülü veya yönlendiricinin değiştirilmesi durumunda sıfırlamaya gerek yoktur.

- Ocağın gücünü açınız.
- Herhangi bir sayı dizisinde, 0 sensörlü tuşuna dokununuz.
- 0 ve 9 sensörlü tuşlarına 6 saniye boyunca aynı anda dokununuz.

Zamanlayıcı göstergesinde saniyeler geri sayılır. Süre sona erdikten sonra zamanlayıcı göstergesinde 10 saniye boyunca **⏸** kodu görüntülenir.

Ocağı elden çıkarırken, satarken ya da ikinci el bir ocağı işleme alırken ayarları sıfırlayınız. Tüm kişisel verileri kaldırdığınızdan ve eski sahibinin ocağa erişmesinin mümkün olmadığından sadece bu şekilde emin olabilirsiniz.

Con@ctivity

Con@ctivity, ocağınız ile bir Miele davlumbaz arasındaki doğrudan iletişimi ifade eder. Con@ctivity davlumbazın ocağınızın çalışma durumuna bağlı olarak otomatik kumanda edilmesine olanak sağlar.

Buna ilişkin daha fazla bilgiyi davlumbazınızın kullanım ve montaj kılavuzunda bulabilirsiniz.

Ocak, ağ bağlantılı hazırda bekleme modunda maks. 2 W güce ihtiyaç duyar.

Wi-Fi bağlantısının kullanılabilirliği

Wi-Fi bağlantısı bir frekans aralığını başka cihazlarla (ör. mikrodalga, uzaktan kumandalı oyuncaklar) paylaşır. Bunun sonucunda geçici veya kalıcı bağlantı sorunları ortaya çıkabilir. Sunulan fonksiyonların sürekli bir şekilde kullanılabilirliği bu sebeple sağlanamayabilir.

Con@ctivity kurulumu

Con@ctivity fonksiyonunu, ev Wi-Fi ağı veya ocak ile davlumbaz arasında doğrudan bir Wi-Fi bağlantısı ile kurabilirsiniz.

Ev Wi-Fi ağı üzerinden Con@ctivity (Con@ctivity 3.0)

Ön koşul:

- Ev Wi-Fi ağı
- Cihazla birlikte verilen Wi-Fi modülünün takılı olması gerekir
- Wi-Fi uyumlu Miele davlumbaz

- Ocağınızı ve davlumbazınızı ev Wi-Fi ağına bağlayınız (bkz. "İlk çalıştırma" – "Miele@home" bölümü).

Con@ctivity fonksiyonu otomatik olarak etkinleştirilir.

Davlumbazın bağlanması ile ilgili gerekli bilgileri kullanım ve montaj kılavuzunda bulabilirsiniz.

İlk Çalıştırma

Doğrudan bir Wi-Fi bağlantısı üzerinden Con@ctivity (Con@ctivity 3.0)

Ön koşul:

- Cihazla birlikte verilen Wi-Fi modülünün takılı olması gerekir
- Wi-Fi uyumlu Miele davlumbaz

Davlumbazın bağlanması ile ilgili gerekli bilgileri kullanım ve montaj kılavuzunda bulabilirsiniz.

Doğrudan Wi-Fi bağlantısı mevcutsa, ocak ve davlumbaz bir ev ağına bağlanamazlar. Daha sonra ev Wi-Fi ağına bağlanılmak istenirse, önce ocak ve davlumbaz arasındaki doğrudan Wi-Fi bağlantısı kesilir (bkz. “İlk çalıştırma” – “Con@ctivity” bölümü ve davlumbazın kullanım kılavuzunda “Wi-Fi oturumunun kapatılması” bölümü).

- Ocağın gücünü açınız.
- Herhangi bir sayı dizisinde, 0 sensörlü tuşuna dokununuz.
- Sayı dizisinde 0 ve 7 sensörlü tuşlarına aynı anda 6 saniye boyunca dokununuz.

Zamanlayıcı göstergesinde saniyeler geri sayılır. Süre sona erdikten sonra zamanlayıcı göstergesinde, bağlantı denemesi sırasında sıralı ve dönüşümlü olarak yanıp sönen ışıklar görülür. Bağlantı başarılı olduysa, zamanlayıcı göstergesinde E:02 kodu gösterilir. Bağlantı kurulamadıysa, zamanlayıcı göstergesinde E:07 kodu görüntülenir. Yukarıda belirtilen adımları tekrar gerçekleştiriniz.

Başarılı bağlantının ardından davlumbazda **2** ve **3** göstergeleri sürekli olarak yanar.

- Davlumbazda bağlantı modundan çıkmak için gecikmeli kapatma $\text{5} \text{ } \text{15}$ tuşuna basınız.

Artık Con@ctivity etkindir.

İşlemin iptal edilmesi

- Herhangi bir sensörlü tuşa dokununuz.

Ayarların sıfırlanması

Kablosuz bağlantı modülü veya yönlendiricinin değiştirilmesi durumunda sıfırlamaya gerek yoktur.

- Ocağın gücünü açınız.
- Herhangi bir sayı dizisinde, 0 sensörlü tuşuna dokununuz.
- 0 ve 9 sensörlü tuşlarına 6 saniye boyunca aynı anda dokununuz.

Zamanlayıcı göstergesinde saniyeler geri sayılır. Süre sona erdikten sonra zamanlayıcı göstergesinde 10 saniye boyunca **⏸** kodu görüntülenir.

Ocağı elden çıkarırken, satarken ya da ikinci el bir ocağı işleme alırken ayarları sıfırlayınız. Tüm kişisel verileri kaldırdığınızdan ve eski sahibinin ocağa erişmesinin mümkün olmadığından sadece bu şekilde emin olabilirsiniz.

Çalışma şekli

Tek halkalı ocak bölmeleri bir ısıtma elemanı ile, çift halkalı ocak bölmeleri ve kızartma bölmeleri 2 ısıtma elemanı ile donatılmıştır. Modele bağlı olarak ısıtma elemanları bir halka ile ayrılmış olabilir. Her bir ocak bölmelerinin, cam seramik panelin aşırı ısınmasını önleyen bir aşırı ısınma koruması (iç sıcaklık sınırlayıcısı) bulunur (bkz. “Güvenlik donanımları” – “Aşırı ısınma koruması” bölümü).

Bir güç kademesi ayarlandığında ısıtma açılır ve ısıtma elemanı cam seramik yüzey üzerinden görülür hale gelir. Ocak bölmelerinin ısıtma gücü ayarlanan güç kademesine bağlıdır ve elektronik olarak kontrol edilir. Bu, ısıtmayı açıp kapayarak ocak bölmelerinin ısıtma zamanlamasını kontrol eder.

Tek halkalı ocak bölmesi

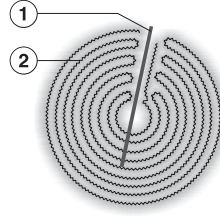

- ① Aşırı ısınma koruması
- ② Isıtma elemanı

Çift halkalı ocak bölmesi

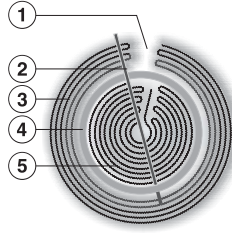

- ① Teknik tasarım, bir kusur değildir.
- ② Aşırı ısınma koruması
- ③ Dış ısıtma elemanı
- ④ İzolasyon halkası
- ⑤ İç ısıtma elemanı

En uygun piştirme kapları soğuk durumda içeri doğru hafif bombeli, kalın tabanlı metal tencere ve tavalardır. Isıtma sırasında taban genişler ve ocak bölmesi üzerinde düz durur. Bu şekilde ısı ideal bir şekilde iletilir.

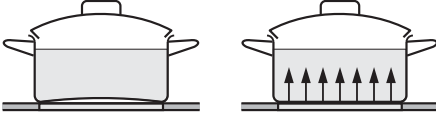

soğuk

sıcak

Cam, seramik ve toprak piştirme kapları **daha az uygundur**. Bu malzemeler ısıyı iyi iletmezler.

Plastik ve alüminyum folyo kaplar **uygun değildir**. Bunlar yüksek sıcaklıklarda erir.

Alüminyum veya alüminyum tabanlı piştirme kapları metalik parıldayan lekelerle sebep olabilirler. Bu lekeler cam seramik ve paslanmaz çelik temizlik ürünü ile çıkarılabilir (bkz. "Temizlik ve bakım - Cam seramik yüzeyin temizliği").

Kap tabanının özellikleri piştirme sonucunun eşitliğini (ör. krepin kızarmasını) etkileyebilir

- Ocak bölmesinin ideal bir şekilde kullanılabilmesi için uygun çaplı piştirme kabı seçiniz (bkz. "Ocak bölmesi verileri").
- Sadece tabanı pürüzsüz tencere ve tavalardan kullanınız. Pütürlü tencere ve tava tabanları cam seramik paneli çizer.

- Piştirme kabının yerini kabı kaldırarak değiştiriniz. Bu şekilde sürtünme ve çekilme sonucu çizikler oluşmasının önüne geçersiniz.
- Tencere ve tava satın alırken genellikle azami veya üst çaplarının belirtildiğini dikkate alınız. Ancak önemli olan (genellikle daha küçük olan) taban çapıdır.

Enerji tasarrufuna yönelik faydalı bilgiler

- Tencere veya tava tabanının ocak bölümü ile aynı büyüklükte veya biraz daha büyük olmasına dikkat ediniz. Bu şekilde gereksiz ısı yayılmaz.

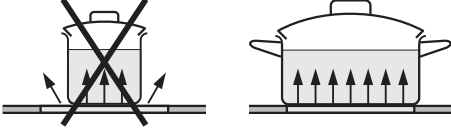

- Mümkün olduğunca üstü kapalı tencere ve tavalarda yemek pişiriniz. Bu şekilde gereksiz ısı kaybının önüne geçmiş olursunuz.
- Küçük miktarlarda yemek pişirmek için küçük bir tencere tercih ediniz. Küçük bir ocak bölümü üstünde küçük bir tencerede yemek pişirmek büyük bir ocak bölümü üzerinde az doldurulmuş büyük bir tencerede yemek pişirmekten daha az enerji gerektirir.
- Yemekleri az su kullanarak pişiriniz.
- Yemek kaynamaya başladıktan sonra veya et mühürlendikten sonra daha düşük bir güç kademesine geçiniz.
- Uzun pişirme sürelerinde ocak bölümünü pişirme süresi sonundan 5 ila 10 dakika önce kapatınız. Bu şekilde kalan ısıdan yararlanılır.
- Pişirme süresini kısaltmak için düdüklü tencere kullanınız.

Ocak fabrikada 9 güç kademesi ile programlanmıştır. Daha ince bir ayar yapmak isterseniz, 17 güç kademesine artırmanız mümkündür (bkz. “Programlama”).

	Ayar aralıkları	
	Fabrika ayarı (9 kademe)	Genişletilmiş (17 kademe)
Tereyağı, çikolata vb. eritme Jelatin çözme	1–2	1–2.
Küçük miktarlarda sıvı ısıtma Yemeklerin sıcak tutulması Pilav demleme	1–3	1–3.
Sulu ve yarı sulu yemeklerin ısıtılması Zabaglione ve Hollandaise gibi krema ve sosların hazırlanması Sütlü pişirme Omlet veya sahanda yumurta hazırlama Meyve haşlama	2–4	2–4.
Derin dondurulmuş gıdaların çözülmesi Sebze, balık buğulama Hamur işi kabartma, baklagil yumuşatma Tahıl yumuşatma	3–6	3–5.
Büyük miktarlarda yemeklerin hızla kaynatılması ve pişirilmeye devam edilmesi	4–6	4.–5.
Balık, şnitzel, sosis, sahanda yumurta, krepin vb. yakmadan (yağ fazla kızdırılmadan) kızartılması	6–7	6–7.
Patates kaygana, gözleme vb. pişirme	7–8	7–8.
Büyük miktarlarda su kaynatma Büyük miktarda et mühürleme Hızlı kaynatma (pişirme)	8–9*	8.–9*

Bu veriler referans değerlerdir. 4 kişilik normal porsiyona ilişkindir. Yüksek tencerelerde pişirirken, kapaksız pişirirken ve daha büyük miktarlar için daha yüksek bir ayar aralığı gerekir. Küçük miktarlar hazırlanırken daha düşük bir ayar aralığı seçilmelidir.

* ExtraSpeed ocak bölümü 9. güç kademesinde ekstra yüksek güç ile çalışır.

Kullanım

Kullanım esasları

Cam seramik ocağınız parmak temasına tepki veren elektronik sensörlü tuşlarla donatılmıştır. Güvenlik sebebiyle, cihaz açılırken sensörlü Açma/Kapama ① tuşuna diğer tuşlar için gerekenden biraz daha uzun dokunulmalıdır.

Tuşlara her dokunuş sesli bir sinyalle onaylanır.

Ocak kapalı iken sadece ocağın sensörlü Açma/Kapama ① tuşunun ve silme korumasının  baskılı sembolleri görülebilir. Ocağı açtığınızda diğer sensörlü tuşlar yanar.

 Sensörlü tuşların kirlenmesi ve/veya üstünün kapanması sonucu çalışma bozuklukları meydana gelebilir. Sensörlü tuşlar tepki vermez veya istenmeyen anahtarlama işlemlerine, hatta ocağın otomatik olarak kapanmasına neden olabilir (bkz. “Güvenlik özellikleri” – “Güvenlik kapatması” bölümü). Sensörlü tuşlar ve göstergeler üzerindeki sıcak pişirme kapları, altında bulunan elektronik devrelere zarar verebilir.

Sensörlü tuşları ve göstergeleri temiz tutunuz.

Sensörlü tuşlar ve göstergeler üzerine hiçbir şey koymayınız.

Sensörlü tuşlar ve göstergeler üzerine sıcak kaplar koymayınız.

 Aşırı ısınan yemek sonucu yangın tehlikesi.

Gözetimsiz bırakılan yemek aşırı ısınıp tutuşabilir.

Ocağı çalışırken gözetimsiz bırakmayınız.

Ocağın gücünün açılması

- Sensörlü  tuşuna dokununuz.

Diğer sensörlü tuşların ışıkları yanar.

Başkaca bir giriş yapılmazsa, ocak güvenlik sebebiyle birkaç saniye sonra tekrar kapanır.

Güç kademesinin ayarlanması/ değiştirilmesi

- Pişirme kabını istenen ocak bölümüne üzerine koyunuz.
- İlgili sayı dizisinde, istediğiniz güç kademesine karşılık gelen sensörlü tuşa dokununuz.

Ocak bölümünün/ocağın kapatılması

- Bir ocak bölümünü kapatmak için ilgili sayı dizisinde, sensörlü 0 tuşuna dokununuz.
- Ocağı, dolayısıyla tüm ocak bölmelerini kapatmak için sensörlü  tuşuna dokununuz.

Kalan ısı göstergesi

Ocak bölümü sıcaksa kapatıldıktan sonra kalan ısı göstergesi yanar.

Kalan ısı göstergesinin çubukları, ocak bölmeleri soğudukça birer birer sönerler. Son çubuk, ancak ocak bölmeleri tehlikesiz bir şekilde dokunmak mümkün olacak derecede soğduğunda söner.

Ocağın çalışması sırasında veya kalan ısı mevcutken elektrik kesilirse veya kalan ısı göstergesi yanarken programlama yapılırsa kalan ısı göstergelerinin ışıkları yanıp söner.

 Sıcak ocak bölmeleri dolayısıyla yanık tehlikesi.

Pişirme işlemi sona erdikten sonra ocak bölmeleri halen daha sıcak olur. Kalan ısı göstergeleri yandığı müddetçe ocak bölmelerine dokunmayınız.

Kullanım

Güç kademesinin ayarlanması - genişletilmiş ayar aralığı

- Sayı dizisinde, sensörlü tuşların arasına dokununuz.

Ara kademenin önündeki ve ardındaki sensörlü tuşlar diğer tuşlardan daha parlak yanar.

Örnek:

Güç kademesini 7. olarak ayarladıysanız, 7 ve 8 diğer sensörlü tuşlardan parlak yanar.

Çalıştırma

İki halkalı veya üç halkalı bir ocak bölmesini açtığınızda, ikinci ısıtma halkası daima otomatik olarak eklenir. Bir tek halkalı ocak bölmesinin/ızgara alanının ikinci ısıtma halkası ve üç halkalı bir ocak bölmesinin üçüncü ısıtma halkası manuel olarak devreye alınmalıdır.

Isıtma halkasının kapatılması

- Sensörlü veya tuşuna dokununuz.

Isıtma halkası ekleme

- Sensörlü veya tuşuna dokununuz.
- İstenen güç kademesini ayarlayınız.

Hızlı kaynatma (pişirme) otomatığı

Hızlı kaynatma (pişirme) otomatığı etkin iken, otomatik olarak en yüksek güç ile ısıtılır ve ardından ayarlanan güç kademesine (pişirmeye devam kademesi) geri dönlür. Hızlı kaynatma süresi ayarlanan pişirmeye devam kademesine bağlıdır (bkz. tablo).

Hızlı kaynatma (pişirme) otomatığının etkinleştirilmesi

- Bir sinyal duyuluncaya ve ayarlanan pişirmeye devam kademesinin ışıkları yanıp sönmeye başlayıncaya kadar istediğiniz pişirmeye devam kademesinin tuşuna dokununuz.

Hızlı kaynatma sırasında (bkz. Tablo) ayarlanmış olan pişirmeye devam kademesi yanıp söner.

Güç kademelerinin kapsamı genişletildiğinde (bkz. “Programlama”) ve bir ara kademe seçilmiş olması halinde, ara kademenin önündeki ve ardındaki sensörlü tuşlar yanıp söner.

Hızlı kaynatma sırasında pişirmeye devam kademesini değiştirirseniz, hızlı kaynatma (pişirme) otomatığını etkisiz kılarırsınız.

Hızlı kaynatma (pişirme) otomatığının etkisiz kılınması

- Ayarlanan pişirmeye devam kademesinin sensörlü tuşuna dokununuz.

ya da

- Başka bir güç kademesi ayarlayınız.

Pişirmeye devam kademesi	Hızlı kaynatma (pişirme) kademesi [dk : sn]
1	1:20
1.	2:00
2	2:45
2.	3:25
3	4:05
3.	4:45
4	5:30
4.	6:10
5	6:50
5.	7:10
6	1:20
6.	2:00
7	2:45
7.	2:45
8	2:45
8.	2:45
9	–

* Ardında bir nokta bulunan pişirmeye devam kademeleri sadece genişletilmiş güç kademeleri kapsamında bulunur (bkz. “Programlama”). Yüksek pişirmeye devam kademeleri durumunda sadece oldukça kısa hızlı kaynatma (pişirme) süreleri gerekir, zira bu ayarlarda genel olarak boş pişirme kabı mühürleme için kızdırılır.

Kullanım

Sıcak tutma

Sıcak tutma fonksiyonu soğumuş yemeklerin tekrar ısıtılması için kullanılmaz, sadece sıcak yemeklerin piştikten hemen sonra sıcak tutulması için kullanılır.

Sıcak tutma fonksiyonunun etkinleştirilmesi, etkisiz kılınması

- İsteddiğiniz ocak bölmesinin sensörlü  tuşuna dokununuz.

Azami sıcak tutma süresi 2 saattir.

- Yemekleri sadece pişirme kabı (tencere/tava) içinde sıcak tutunuz. Pişirme kabının üzerini bir kapak ile kapatınız.
- Katı ve yoğun kıvamlı sıvı yemekleri (patates püresi, tencere yemekleri) ara sıra karıştırınız.
- Besin değeri kaybı yiyeceklerin hazırlanması sırasında başlar ve sıcak tutma işlemi sırasında devam eder. Yiyecekler ne kadar uzun süre sıcak tutulursa, besin değeri kaybı da o kadar yüksek olur. Sıcak tutma süresini mümkün olduğunca kısa tutunuz.

Zamanlayıcı fonksiyonunu kullanmak isterseniz ocağın gücü açık olmalıdır.

Zamanlayıcı, 2 fonksiyon için kullanılabilir:

- Bir kısa süre ayarı
- Bir ocak bölmesinin otomatik olarak kapatılması

Fonksiyonları aynı anda kullanabilirsiniz.

1 dakika (01) ile 99 dakika (99) arasında bir süre ayarlayabilirsiniz.

Süre değeri sırasıyla saat, dakika onlar hanesi ve dakika birler hanesi şeklinde girilir.

Örnekler:

59 dakika = Giriş sıralaması: 5-9

80 dakika = Giriş sıralaması: 8-0

İlk rakam girildikten sonra zamanlayıcı göstergesi sürekli olarak yanar, ikinci rakam girildikten sonra birinci rakam sola kayar.

Kısa süre alarmı

Kısa süre sayacı soldaki veya sol öndeki sayı dizisi ile ayarlanır (modele bağlı).

Kısa süre sayacı ayarı

-  sensörlü tuşuna dokununuz.

Zamanlayıcı göstergesi yanıp söner.

- İsteddiğiniz süreyi ayarlayınız.

 sensörlü tuşuna dokunursanız veya 10 saniye beklerseniz kısa süre sayacı başlar.

Kısa süre sayacı değerinin değiştirilmesi

-  sensörlü tuşuna dokununuz.

Zamanlayıcı göstergesi yanıp söner.

- İsteddiğiniz süreyi ayarlayınız.

Kısa süre sayacının silinmesi

-  sensörlü tuşuna dokununuz.

- Sayı dizisinde 0 sembolüne dokununuz.

Zamanlayıcı (Timer)

Kapanma otomatığı

Ocak bölmesinin otomatik olarak kapatılması için bir süre ayarlayabilirsiniz. Bu fonksiyon tüm ocak bölmeleri için aynı anda kullanılabilir.

Programlanan süre izin verilen maksimum çalışma süresinden uzun ise, ocak bölümü güvenlik kapatması ile kapatılır (bkz. "Güvenlik özellikleri" – "Güvenlik kapatması" bölümü).

Kapatma süresi, otomatik olarak kapatılması gereken her bir ocak bölümünün sayı dizisinde ayarlanır.

Kapatma süresinin ayarlanması

- İstedığınız ocak bölümünde bir güç kademesi ayarlayınız.
- ⌚ sensörlü tuşuna bu ocak bölümünün gösterge ışığı yanıp sönmeye başlayıncaya dek arka arkaya dokununuz.

Birden fazla ocak bölümü açıldığında kontrol lambaları saat yönünde soldan başlayarak yanıp sönmeye başlar.

Bu ocak bölümünün kapanma otomatığı ocak bölümü ataması gösterge ışığı yanıp söner.

- İsteddiğiniz süreyi ayarlayınız.

⌚ sensörlü tuşuna dokunursanız veya 10 saniye beklerseniz ayarlanan kapatma süresi başlar.

Ocak bölümünün gösterge ışığı sürekli yanar.

- Başka bir ocak bölümü için daha kapatma süresi ayarlamak isterseniz, yukarıda açıklanan işlemleri gerçekleştiriniz.

Birden fazla kapatma süresi programlandıysa, kalan süre değerlerinden en kısa olanı gösterilir ve karşılık gelen gösterge ışığı yanıp söner. Diğer göstergeler ışıkları kesintisiz yanar.

- Arka planda işlemekte olan kalan süreleri görüntülemek için ⌚ sensörlü tuşuna, istediğiniz ocak bölümünün gösterge ışığı yanıp sönmeye başlayıncaya dek arka arkaya dokununuz.

Kapatma süresinin değiştirilmesi

- İsteddiğiniz ocak bölümünün gösterge ışığı sürekli yanmaya başlayıncaya kadar sensörlü ⌚ tuşuna dokununuz.

Zamanlayıcı göstergesi yanıp söner.

- İsteddiğiniz süreyi ayarlayınız.

Kapatma süresinin silinmesi



- İsteddiğiniz ocak bölümünün gösterge ışığı sürekli yanmaya başlayıncaya kadar sensörlü ⌚ tuşuna dokununuz.

Zamanlayıcı göstergesi yanıp söner.

- Sayı dizisinde ⌚ sembolüne dokununuz.

Zamanlayıcı fonksiyonlarının aynı anda kullanımı

Her iki fonksiyonu aynı anda kullandığınızda, daima daha kısa olan süre gösterilir.  sensörlü tuşu (kısa süre alarmı) veya en kısa süreli ocak bölmesinin gösterge lambası yanıp söner.

- Arka planda işlemekte olan kalan süreleri görüntülemek için  veya  sensörlü tuşuna dokununuz.
- Birden fazla ocak bölmesi için kapatma süresi programlandıysa, sensörlü  tuşuna istenen ocak bölmesinin gösterge ışığı yanıp sönmeye başlayıncaya kadar arka arkaya dokununuz.

Ek fonksiyonlar

Stop & Go

Stop&Go özelliđi etkinleřtirildiđinde, açık ocak bölmelerinin hepsinin güç kademesi 1'e indirilir.

Ocak bölmelerinin güç kademeleri ve zamanlayıcı ayarları deđiřtirilemez, ocađın sadece gücü kapatılabilir. Kısa süre, kapatma süresi, ve hızlı kaynatma (piřirme) süreleri ilerlemeye devam eder.

Bu özellik devre dıřı bırakıldıđında, ocak bölmeleri son ayarlanan güç kademesinde alıřmaya devam eder.

Fonksiyon 1 saat içinde devre dıřı bırakılmazsa, ocak otomatik olarak kapanır.

Etkinleřtirme/devre dıřı bırakma

- II/► sensörlü tuřuna dokununuz.

Geri ađırma

Ocak alıřırken yanlışlıkla kapatılırsa bu fonksiyonla bütün ayarları tekrar oluşturabilirsiniz. Ocak, kapatılmasının ardından 10 saniye içinde tekrar açılmalıdır.

- Ocađı tekrar açınız.

Daha önce ayarlanmış olan güç kademeleri yanıp söner.

- Derhal yanıp sönen güç kademelerinden birine dokununuz.

Tüm ocaklar ve zamanlayıcı daha önce yapılan ayarlar ile alıřmaya devam eder.

Silme koruması

Ocağın sensörlü tuşlarını ör. kirleri temizlemek için 20 saniye için kilitleyebilirsiniz. Sensörlü ① tuşu kilitlenmez.

Etkinleştirme

- Sensörlü  tuşuna dokununuz.

Zamanlayıcı göstergesinde süre geri sayılır.

Etkisiz kılma

- Sensörlü  tuşuna zamanlayıcı göstergesi sönene kadar dokununuz.

Demo modu

Bu fonksiyon bayilerin, ocağı ısıtma olmaksızın tanıtmasına olanak sağlar.

Etkinleştirme/etkisiz kılma

- Ocağı açınız.
- Herhangi bir sayı dizisinde, sensörlü 0 tuşuna dokununuz.
- Ardından sensörlü 0 ve 2 tuşlarına 6 saniye boyunca aynı anda dokununuz.

Zamanlayıcı göstergesinde birkaç saniye için dE dönüşümlü olarak On (demo modu etkin) veya OFF (demo modu etkisiz) ile birlikte yanıp söner.

Ocağın bilgilerinin görüntülenmesi

Ocağınızın model adını ve yazılım sürümünü görüntüleyebilirsiniz. Ocağın bölmeleri üzerinde pişirme kabı bulunmalıdır.

Model adı

- Ocağın gücünü açınız.
- Herhangi bir sayı dizisinde, sensörlü 0 tuşuna dokununuz.
- Ardından sensörlü 0 ve 4 tuşlarına aynı anda dokununuz.

Zamanlayıcı göstergesinde dönüşümlü olarak 2'şer rakam yanıp söner:

Örneğin: 12 dönüşümlü olarak 34 ile birlikte = KM 1234

Yazılım sürümü

- Ocağın gücünü açınız.
- Herhangi bir sayı dizisinde, sensörlü 0 tuşuna dokununuz.
- Ardından sensörlü 0 ve 3 tuşlarına aynı anda dokununuz.

Zamanlayıcı göstergesinde rakamlar görüntülenir:

Örnek: $2:00$ = Yazılım sürümü 2.00

Güvenlik özellikleri

Çalıştırma kilidi/kilitleme

Ocağın ve ocak bölmelerinin yanlışlıkla açılmaması veya ayarların değiştirilmesi için ocağınız bir çalıştırma kilidi ve kilitleme özelliği ile donatılmıştır.

Çalıştırma kilidi ocak kapalı iken etkinleştirilir. Çalıştırma kilidi etkinken, ocak açılmaz ve zamanlayıcı kullanılamaz. Ayarlanmış olan kısa süre işlemeye devam eder. Ocak, çalıştırma kilidinin manuel olarak etkinleştirilmesi gerekecek şekilde programlanmıştır. Programlama, çalıştırma kilidi ocak kapatıldıktan 5 dakika sonra otomatik olarak etkinleştirilecek şekilde ayarlanabilir (bkz. “Programlama” bölümü).

Kilitleme özelliği ocak açıkken etkinleştirilir. Kilitleme özelliği etkinken, ocak sadece sınırlı olarak kullanılabilir:

- Ocak bölmelerinin ve ocağın sadece kapatılması mümkündür.
- Ayarlanmış olan kısa süre değiştirilebilir.

Kilitleme özelliği veya çalıştırma kilidi etkinken, izin verilmeyen bir sensörlü tuşa basıldığında zamanlayıcı göstergesinde birkaç saniye boyunca LL gösterilir veya bir uyarı sesi duyulur.

Çalıştırma kilidinin etkinleştirilmesi

- Sensörlü $\textcircled{1}$ tuşuna 6 saniye boyunca dokununuz.

Zamanlayıcı göstergesinde saniyeler geri sayılır. Süre bittikten sonra Zamanlayıcı göstergesinde LL görüntülenir. Çalıştırma kilidi etkindir.

Çalıştırma kilidinin etkisiz kılması

- Sensörlü $\textcircled{1}$ tuşuna 6 saniye boyunca dokununuz.

Zamanlayıcı göstergesinde kısa bir süre için LL görülür, ardından saniyeler geri sayılır. Süre sona erdiğinde çalıştırma kilidi etkisiz kılır.

Kilitleme özelliğinin etkinleştirilmesi

- Sensörlü \triangle ve II/\blacktriangleright tuşlarına 6 saniye boyunca aynı anda dokununuz.

Zamanlayıcı göstergesinde saniyeler geri sayılır. Süre bittikten sonra Zamanlayıcı göstergesinde LL görüntülenir. Kilitleme özelliği artık etkindir.

Kilitleme özelliğinin etkisiz kılması

- Sensörlü \triangle ve II/\blacktriangleright tuşlarına 6 saniye boyunca aynı anda dokununuz.

Zamanlayıcı göstergesinde kısa bir süre için LL görülür, ardından saniyeler geri sayılır. Süre sona erdiğinde kilitleme özelliği etkisiz kılır.

Güvenlik kapatması

Sensörlü tuşların üstü kapandığında

Bir veya daha fazla sensörlü tuşun üstü örneğin parmak teması, taşan yemekler veya üzerine konulan eşyalar sonucu 10 saniyeden daha uzun bir süre örtülü kaldığında, ocağınız otomatik olarak kapanır. Zamanlayıcı göstergesinde birkaç saniye boyunca *F* görülür. Söz konusu sensörlü tuş ① ise, nesneler kaldırılana veya kirler temizlenene kadar *F* yanar. Eşyaları veya kirleri uzaklaştırdığınızda, *F* söner ve ocak tekrar kullanılabilir.

Cihaz çok uzun bir süre çalıştırıldığında

Ocak bölmelerinden biri normalden uzun bir süre boyunca ısıtılırsa, güvenlik kapatması otomatik olarak tetiklenir. Bu süre seçilen güç kademesine bağlıdır. Bu süre aşıldığında ocak bölmesi kapanır ve kalan ısı göstergesi görülür. Kapatıp açtığınızda ocak bölmesi tekrar kullanıma hazır hale gelir.

Fabrika ayarı olarak, ocak 0 güvenlik kademesine programlanmıştır. Gerekmesi halinde daha kısa bir azami çalışma süresiyle daha yüksek bir güvenlik kademesi ayarlayabilirsiniz (bkz. Tablo).

Güç kademesi*	Azami çalışma süresi [sa:dk]		
	Güvenlik kademesi		
	0**	1	2
1	10:00	8:00	5:00
1.	10:00	7:00	4:00
2/2.	5:00	4:00	3:00
3/3.	5:00	3:30	2:00
4/4.	4:00	2:00	1:30
5/5.	4:00	1:30	1:00
6/6.	4:00	1:00	00:30
7/7.	4:00	00:42	00:24
8	4:00	00:30	00:20
8.	4:00	00:30	00:18
9	1:00	00:24	00:10

* Arkasında bir nokta bulunan güç kademe-leri, sadece genişletilmiş güç kademeleri kapsamında mevcuttur (bkz. "Ayar aralıkları" bölümü).

** Fabrika ayarı

Güvenlik özellikleri

Aşırı ısınma koruması/Tencere koruması

Her bir ocak bölmesi bir aşırı ısınma koruması (iç sıcaklık sınırlayıcı) ile donatılmıştır.

ExtraSpeed ocak bölmesi ek olarak bir tencere koruması ile donatılmıştır. Bu fonksiyonu kullanmak isterseniz fabrika ayarlarını değiştirmeniz gerekecektir (bkz. "Programlama" bölümü).

Aşırı ısınma koruması tetiklendiğinde ısıtma ayarlanabilir en yüksek kademe de kapanıp açılır.

Tencere koruması tetiklendiğinde ocak bölmesinin ısıtması kapanır. ExtraSpeed ocak bölmesinin sayı dizisinde 9 ile 0 dönüşümlü olarak yanıp söner.

Aşırı ısınma ve tencere koruması aşağıdaki durumlarda tetiklenebilir:

- Açık ocak bölmesi üzerinde pişirme kabı yoksa.
- Ocağın üzerindeki pişirme kabı boş olarak ısıtıldığında.
- Pişirme kabının tabanı tam olarak ocak bölmesi üzerinde durmuyorsa.
- Pişirme kabı ısıyı kötü iletiyorsa.

Aşırı ısınma korumasının tetiklendiğini ısıtmanın ayarlanabilir en yüksek güç kademesinde açılıp kapanmasından anlayabilirsiniz.

Ocak programlarını kişisel gereksinimlerinize göre ayarlayabilirsiniz. Birden fazla ayarı arka arkaya değiştirebilirsiniz.

Programlama seçildikten sonra Zamanlayıcı göstergesinde P (Program) ve ζ (kod) görülür; 3 halkalı ocaklarda sol arka ilave bir gösterge görülür.

Sol ön ve sol arka sayı dizilerinde program gösterilir.

Örnek:

Program 3 =

sol ön 3, sol arka 0

Program 14 =

sol ön 4, sol arka 1

Sağ ön sayı dizisinde durum görüntülenir.

Programlamanın değiştirilmesi

Programlamanın çağırılması

- **Ocak kapalıyken** sensörlü ① ve II/► tuşlarına Zamanlayıcı göstergesinde $P\zeta$ görülene dek dokununuz.

Program ayarı

İki basamaklı program numaralarında önce onlar basamağı ayarlanmalıdır.

- **Birler basamağını** ayarlamak için **sol ön** sayı dizisinde ilgili rakama dokununuz.
- **Onlar basamağını** ayarlamak için **sol arka** sayı dizisinde ilgili rakama dokununuz.

Kod ayarı

- **Sağ ön** sayı dizisinde karşılık gelen rakama dokununuz.

Ayarların kaydedilmesi

- Göstergeler sönünceye kadar sensörlü ① tuşuna dokununuz.

Ayarların kaydedilmemesi

- Göstergeler sönünceye kadar sensörlü II/► tuşuna dokununuz.

Programlama

Program ¹		Kod ²	Ayarlar
1	Demo modu	0	Demo modu kapalı
		1	Demo modu açık ³
3	Fabrika ayarı	0	Fabrika ayarları geri yüklenmez
		1	Fabrika ayarları geri yüklenir
4	Ocak bölmesi güç kademesi sayısı	0	9 güç kademesi + Booster
		1	17 güç kademesi + Booster ⁴
5	ExtraSpeed ocak bölmesi tencere koruması	0	Kapalı
		1	duyarsız
		2	normal
		3	çok duyarlı
6	Sensörlü tuşlara dokunulduğunda onay sesi	0	Kapalı ⁵
		1	Düşük
		2	Orta
		3	Yüksek
7	Zamanlayıcı uyarı sesi	0	Kapalı
		1	Düşük
		2	Orta
		3	Yüksek
8	Çalıştırma kilidi	0	Çalıştırma kilidini sadece manuel etkinleştirme
		1	Çalıştırma kilidini otomatik etkinleştirme
9	Maksimum çalışma süresi	0	Güvenlik kademesi 0
		1	Güvenlik kademesi 1
		2	Güvenlik kademesi 2

Program ¹		Kod ²	Ayarlar
10	Wi-Fi oturumu açma	0	etkin değil/devre dışı
		1	yapılandırma olmadan etkin
		2	etkin ve yapılandırılmış (seçilemez, bağlantının başarılı olup olmadığını gösterir)
		3	WPS butonu ile bağlantı mümkün
		4	Wi-Fi, varsayılan ayarlara (0) sıfırlanır
		5	Miele uygulaması olmaksızın ocak ve davlumbaz arasında doğrudan Wi-Fi bağlantısı (Con@ctivity 3.0)
12	Sensörlü tuşların tepki hızı	0	yavaş
		1	normal
		2	hızlı

¹ Listelenmemiş programların içeriği boştur.

² Fabrikada ayarlanan kod kalın harflerle basılmıştır.

³ Ocak açıldıktan sonra, Zamanlayıcı göstergesinde birkaç saniye boyunca dE gösteriliyor.

⁴ Metinde ve tablolarda genişletilmiş güç kademeleri, daha iyi anlaşabilmeleri için rakamların arkasında bir nokta ile gösterilmiştir.

⁵ Açma/Kapama sensörlü tuşunun onay sesi kapatılamaz.

Test Enstitüsü için Veriler

EN 60350-2 uyarınca test yemekleri

Fabrikada 9 güç kademesi programlanmıştır.

Standart uyarınca testler için güç kademelerinin genişletilmiş kapsamını ayarlayınız (Bkz. "Programlama" bölümü).

Test yemeđi	Ø pişime kabı tabanı (mm)	Kapak	Güç kademesi	
			Ön ısıtma	Pişirme
Sıvı yağ ısıtma	150	hayır	–	1–2
Krep	180 (Sandviç taban)	hayır	7	5.–7
Dondurulmuş patates kızartma	Standarda uygun	hayır	9	9

⚠ Sıcak ocak bölmeleri dolayısıyla yanık tehlikesi.

Pişirme işlemi sona erdikten sonra ocak bölmeleri halen daha sıcak olur.

Ocağın gücünü kapatınız.

Ocağı temizlemeden önce ocak bölmelerinin soğumasını bekleyiniz.

⚠ Nüfuz eden nem sonucu hasar. Buharlı temizlik aletinin buharı, akım taşıyan parçalara sızarak kısa devreye sebep olabilir.

Ocağın temizliği için asla buharlı temizlik aleti kullanmayınız.

Uygun olmayan temizlik ürünleri kullanıldığında tüm yüzeyler değişime uğrayabilir veya renk değiştirebilir. Yüzeyler çiziklere karşı hassastır. Temizlik ürünü kalıntılarını derhal temizleyiniz.

Aşındırıcı veya çizici temizlik ürünleri kullanmayınız.

Her temizlikten önce ocağın soğumasını bekleyiniz.

- Ocağı her kullanımdan sonra temizleyiniz.
- Her nemli temizliğin ardından, kireç kalıntılarını önlemek üzere ocağı kurutunuz.

Uygun olmayan temizlik ürünleri

Yüzeylerin zarar görmesini önlemek üzere temizlik için şu ürünleri kullanmayınız:

- elde bulaşık deterjanı
- soda, alkali, amonyak, asit veya klorür içeren temizlik ürünleri
- kireç çözücü temizlik ürünleri
- leke ve pas sökücüler
- aşındırıcı temizlik ürünleri, ör. ovma tozu, ovma kremi, cam seramik ocak temizleyici
- çözücü içeren temizlik ürünleri
- bulaşık makinesi temizleyici
- ızgara ve fırın spreyleri
- cam temizleme ürünleri
- aşındırıcı sert fırçalar ve süngerler (ör. bulaşık süngeri) veya aşındırıcı madde kalıntısı içeren kullanılmış süngerler
- kir silgileri

Temizlik ve bakım

Cam seramik yüzeyin temizlenmesi

⚠️ Sivri nesnelere sonucunda hasar.

Ocak ile tezgah arasındaki sızdırmazlık şeridi zarar görebilir.

Cam seramik panel ile çerçeve arasındaki sızdırmazlık şeridi zarar görebilir.

Temizlik için sivri nesnelere kullanmayınız.

Elde bulaşık deterjanı ile temizlik sırasında tüm kirler ve yemek artıkları temizlenmez. Cam seramikte renk değişimlerine sebep olan görünmez bir tabaka oluşur. Bu renk değişimlerinin giderilmesi mümkün değildir.

Cam seramik yüzeyi düzenli olarak özel bir cam seramik temizleme ürünü ile temizleyiniz.

- Tüm kaba kirleri nemli bir bez ile, yapışmış kirleri de bir cam spatulası ile temizleyiniz.
- Ardından cam seramik yüzeyi Miele Cam Seramik ve Paslanmaz Çelik Temizleme ürünü (bkz. "Sonradan satın alınabilen aksesuarlar - Bakım ve Temizlik ürünleri") veya piyasadan edinilebilir bir cam seramik temizleme ürünü ve kağıt mutfak havlusu ya da temiz bir bez ile temizleyiniz. Temizlik ürününü sıcak cam seramik yüzeye uygulamayınız, aksi takdirde lekeler oluşabilir. Temizlik ürünü üreticisinin talimatlarını dikkate alınız.
- Temizlik ürünü kalıntılarını nemli bir bezle siliniz ve ardından cam seramik yüzeyi kurulaştırınız.

Temizlik ürünlerinin kalıntıları takip eden pişirme işlemleri sırasında yanar ve cam seramiğe zarar verir. Tüm kalıntıları temizlemeye özen gösteriniz.

- Kireç artıkları, su ve alüminyum kalıntılarının sebep olduğu **lekeleri** (metalik parlayan lekeler) cam seramik ve paslanmaz çelik temizleme ürünü ile çıkarınız.

⚠️ Sıcak ocak bölmeleri dolayısıyla yanık tehlikesi.

Pişirme işlemi sırasında ocak bölmeleri sıcak olur.

Sıcak ocak üstündeki şeker, plastik ve alüminyum kalıntılarını bir cam spatulası ile temizlemeden önce mutfak eldivenleri takınız.

- Sıcak cam seramik yüzeye **şeker, plastik veya alüminyum folyo** gelirse, cihazı kapatınız.
- Bu maddeleri **derhal**, yani sıcakken, bir cam spatulası ile iyice kazıyınız.
- Ardından cam seramik yüzeyi soğuk durumdayken yukarıda açıklandığı şekilde temizleyiniz.

Günlük kullanım sırasında ortaya çıkabilecek arıza ve hataların çoğunu kendiniz giderebilirsiniz. Çoğu durumda yetkili servisi çağırmak zorunda kalmayacağınızdan zaman ve masraftan tasarruf edersiniz.

Aşağıdaki tablolar size arıza ve hataları bulmakta ve gidermekte yardımcı olacaktır.

Göstergelerdeki/ekrandaki bildirimler

Problem	Sebebe ve Çözüm
Ocak açıldıktan sonra, Zamanlayıcı göstergesinde birkaç saniye için LL görülüyorsa?	Çalıştırma Kilidi veya Kilitleme özelliği etkindir. ■ Çalıştırma kilidini veya kilitleme özelliğini etkisiz kılmınız (bkz. “Güvenlik donanımları - Çalıştırma Kilidi/ Kilitleme özelliği”).
Ocağın gücü açıldıktan sonra, zamanlayıcı göstergesinde kısa bir süre için dE görülüyorsa? Ocak bölmeleri ısınmıyorsa?	Ocak demo modunda bulunuyordur. ■ Herhangi bir sayı dizisinde, 0 sensörlü tuşuna dokununuz. ■ 0 ve 2 sensörlü tuşlarına zamanlayıcı göstergesinde dE ile UF dönüşümlü olarak yanıp sönmeye başlayıncaya dek aynı anda basınız.
Zamanlayıcı göstergesinde F yanıp sönüyor ve ocak otomatik olarak kapanıyorsa?	Bir veya birden fazla sensörlü tuşun üstü parmak teması, taşan yemekler veya üstüne bırakılmış eşyalar sonucu kapanmıştır. ■ Kirleri temizleyiniz veya eşyaları kaldırınız (bkz. “Güvenlik Donanımları - Güvenlik kapatması”).

Ne Yapmalı, eğer...?

Beklenmedik çalışma şekli

Problem	Sebeup ve Çözüm
Sensörlü tuşlar aşırı duyarlı veya duyarsız ise?	<p>Sensörlü tuşların duyarlılık derecesi değişmiş olabilir.</p> <ul style="list-style-type: none">■ Öncelikle, ocak üzerine doğrudan ışık gelmemesini (güneş ışığı veya yapay ışık) veya ocağın çevresinin çok karanlık olmamasını sağlayınız.■ Tüm pişirme kaplarını kaldırınız ve gerekirse ocaktaki yemek kalıntılarını temizleyiniz. Ocağın tamamının ve sensörlü tuşların üzerinin kapalı olmamasına dikkat ediniz.■ Ocağın elektriğini yaklaşık 1 dakika için kesiniz.■ Elektriğin geri verilmesinin ardından sorun devam ediyorsa, yetkili servisi çağırınız.
Ocak bölmesinin ısıtması açılıp kapanıyorsa?	<p>Bu ısıtma “darbeleri” normaldir. Isıtma gücünün elektronik kumandası dolayısıyla gerçekleşir (bkz. “Ocak bölmelerinin çalışma şekli”). En yüksek güç kademesinde ısıtma açılıp kapanıyorsa, aşırı ısınma koruması tetiklenmiş demektir (bkz. “Güvenlik donanımları -Aşırı ısınma koruması”).</p>
Ocak bölmesi otomatik olarak kapanıyorsa?	<p>Cihaz çok uzun bir süre çalıştırılmıştır.</p> <ul style="list-style-type: none">■ Ocak bölmesini tekrar açınız (bkz. “Güvenlik donanımları - Güvenlik Kapatması”).
≡ sembolü yanıp sönüyor ve ExtraSpeed ocak bölmesinin kumanda göstergesinde 0 ve 9 dönüşümlü olarak yanıp sönüyorsa?	<p>Tencere koruması tetiklenmiştir.</p> <ul style="list-style-type: none">■ Ocak bölmesini tekrar çalıştırmak için bir güç kademesi ayarlayınız.
Bir veya birkaç kalan ısı göstergesinin ışığı yanıp sönüyorsa?	<p>Ocak çalışırken veya halen daha sıcakken elektrik kesilmiştir.</p>

Memnun etmeyen sonuçlar

Problem	Sebep ve Çözüm
Hızlı kaynatma (pişirme) otomatığı açıkken pişirme kabının içeriği kaynamıyorsa?	Büyük miktarda yemek ısıtılmaktadır. ■ En yüksek güç kademesinde pişiriniz ve ardından manuel olarak kademeyi düşürünüz.
	Pişirme kabı ısıyı kötü iletmemektedir. ■ Isıyı daha iyi ileten bir pişirme kabı kullanınız.
Pişirme kabının içeriği hiç veya neredeyse hiç kaynamıyorsa?	Pişirme kabı ısıyı kötü iletmemektedir. ■ Isıyı daha iyi ileten bir pişirme kabı kullanınız.
	Tencere ocak bölmesine oranla çok büyüktür. ■ Daha küçük bir tencere kullanınız.
	İki halkalı ocak bölmesinin veya Kızartma bölgesinin ikinci ısıtma halkası eklenmemiştir. ■ İkinci ısıtma halkasını ekleyiniz.

Ne Yapmalı, eğer...?

Genel sorunlar veya teknik arızalar

Problem	Sebep ve Çözüm
Ocak veya ocak bölme-leri çalıştıramıyorsa?	<p>Ocağa elektrik gelmiyordur.</p> <ul style="list-style-type: none">■ Elektrik sigortasının atıp atmadığını kontrol ediniz. Uzman bir elektrikçi veya Miele yetkili servisini çağırınız (Asgari sigorta değeri için bkz. Tip etiketi). <p>Belli koşullar altında teknik bir arıza ortaya çıkmıştır.</p> <ul style="list-style-type: none">■ Ocağın elektriğini yaklaşık 1 dakika için kesiniz, bunun için:<ul style="list-style-type: none">– ilgili sigortanın şalterini kapatınız veya vidalı sigortayı yuvasından tamamen çıkartınız veya– kaçak akım devre kesiciyi kapatınız.■ Eğer sigortayı ve kaçak akım devre kesiciyi tekrar taktıktan/çevirdikten veya vidalı sigortayı yuvasına tekrar taktıktan sonra ocak yine çalışmazsa, yetkili servisi çağırınız.
Yeni bir ocağın kullanılması sırasında koku ve duman oluşuyorsa?	<p>Metal bileşenler bir bakım maddesi ile korunmuştur. Ocak ilk kez çalıştırıldığında bundan dolayı koku ve muhtemelen duman oluşur. Koku ve çıkması muhtemel duman hatalı bir bağlantıya veya cihaz arızasına işaret etmez ve sağlığa zararlı değildir.</p>

Sonradan satın alınabilen aksesuarlar

Miele, cihazınıza uygun zengin bir Miele aksesuarları ve temizlik ve bakım ürünü serisi sunmaktadır.

Bu ürünleri Miele e-alışveriş sitesinden kolayca sipariş edebilirsiniz.

Ayrıca, bu ürünleri Miele yetkili servislerinden (bu kullanım kılavuzunun son sayfasına bakınız) ve Miele bayilerinden de satın alabilirsiniz.

Temizlik ve bakım ürünleri

Cam seramik ve paslanmaz çelik temizlik ürünü 250 ml

Güçlü kirleri, kireç lekelerini ve hafif renk değişimlerini giderir.

Mikrofiber bez

Parmak izlerini ve hafif kirleri yok eder.

Müşteri Hizmetleri

Arızalar için iletişim bilgisi

Kendi başınıza gideremediğiniz arızaları, Miele bayiinize veya Miele müşteri hizmetlerine bildiriniz.

Miele Müşteri Hizmetleri için www.miele.com.tr/service adresinden randevu talebinde bulunabilirsiniz.

Miele Müşteri Hizmetleri'nin iletişim bilgilerini bu dokümanın sonunda bulabilirsiniz.

Müşteri hizmetlerinin cihazın model koduna ve seri numarasına (İmalat/Seri/No.) ihtiyacı olacaktır. Her iki bilgiyi de tip etiketinde bulabilirsiniz.

Tip etiketi

Buraya, cihazla birlikte verilen tip etiketini yapıştırınız. Model tanımının bu dokümanın arka yüzündeki bilgiler ile uyuşmasına dikkat ediniz.

Garanti

Garanti süresi 2 yıldır.

Bu konuda daha fazla bilgiyi cihazla birlikte verilen garanti şartları kitapçığından edinebilirsiniz.

Montaja ilişkin güvenlik talimatları



Hatalı montaj sonucu hasar.

Hatalı montaj sonucu ocak zarar görebilir.

Ocağın sadece yetkili teknisyen tarafından kurulmasını sağlayın.



Şebeke gerilimi sonucu elektrik çarpması tehlikesi.

Elektrik şebekesine uygunsuz bağlantı sonucu elektrik çarpması meydana gelebilir.

Ocağın elektrik bağlantısını sadece vasıflı bir elektrik teknisyenine yaptırınız.

- ▶ Mutfak tezgahı kaplamalarının bozulmaması ve açılmaması için ısıya dayanıklı (100°C) bir yapıştırıcı ile işlenmiş olması gerekir. Tezgah süpürgelikleri ısıya dayanıklı olmalıdır.
- ▶ Ocak soğutucu cihazların, bulaşık ,çamaşır ve kurutma makinelerinin üzerine kurulmamalıdır.
- ▶ Cihazın montajının ardından güç kablosuna temasın mümkün olmasını sağlayınız.
- ▶ Güç kablosu ocağın montajının ardından mutfak ünitelerinin hareketli parçalarına (örneğin bir çekmeceye) temas etmemeli ve mekanik yüklere maruz kalmamalıdır.
- ▶ Takip eden sayfalarda belirtilen güvenlik mesafelerine uyunuz.

Kurulum

Güvenlik mesafeleri

Ocağın üstünde güvenlik mesafesi

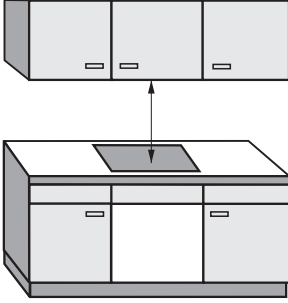

Ocak ve üzerindeki davlumbaz arasında davlumbaz üreticisi tarafından belirtilmiş olan güvenlik mesafesi korunmalıdır.

Kolayca tutuşabilir malzemeler (ör. bir raf) ocak üstüne monte edildiyse, güvenlik mesafesi en az 600 mm olmalıdır.

Bir davlumbaz altında, belirtilen güvenlik mesafeleri farklı birden fazla cihaz monte edilmişse, farklı güvenlik mesafelerinden en büyük olanını tercih etmeniz gerekir.

Arkada/yanlarda güvenlik mesafesi

Tercihen ocağın sağda ve solda bolca alan bırakılarak monte edilmesi gerekir.

Ocağın arka tarafı ile yüksek dolap veya duvar arasında aşağıda belirtilen asgari mesafe ① korunmalıdır.

Ocağın bir yanı (sağ veya sol) ile yüksek dolap veya duvar arasında aşağıda belirtilen asgari mesafe ②, ③, karşı tarafta da 300 mm'lik bir asgari mesafe korunmalıdır.

Arkada tezgah kesitinden tezgahın arka kenarına kadar olan asgari mesafe ①: 50 mm

Sağda tezgah kesitinden komşu dolaba veya duvara kadar olan asgari mesafe ②: 50 mm

Solda tezgah kesitinden komşu dolaba veya duvara kadar olan asgari mesafe ③:

50 mm KM 6565

100 mm KM 6564

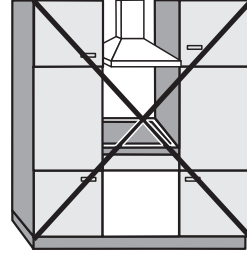

İzin verilmez

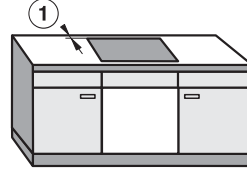

Şiddetle önerilir

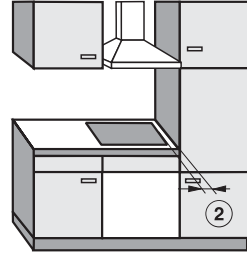

Önerilmez

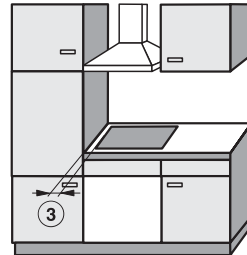

Önerilmez

Kurulum

Ara Taban

Ocak altına bir ara tabanın montajına gerek yoktur, ancak buna izin verilir.

Ocak altına bir ara taban yerleřtirilecekse tezgah üst yüzü ile ara tabanın üst yüzü arasındaki mesafe en az 110 mm olmalıdır.

Elektrik kablosunun döřenmesi için arkada 10 mm'lik bir hava boşluęu gereklidir. Ocak harici bir elektrik bağlantısı kutusuna sahipse bu boşluk 30 mm olmalıdır.

Niş kaplamasına güvenlik mesafesi

Bir niş kaplaması uygulanacaksa, yüksek sıcaklıklar malzemede değişimlere veya tahribata sebep olabileceğinden, tezgah kesiti ile kaplama arasında bir asgari mesafe korunmalıdır.

Yanıcı bir malzemeden (ör. ahşap) kaplama durumunda tezgah kesiti ile niş kaplaması arasındaki asgari mesafe ⑤ 50 mm olmalıdır.

Yanmayan bir malzemeden kaplama durumunda (ör. metal, doğal taş, seramik fayans) tezgah kesiti ile niş kaplaması arasındaki asgari mesafe ⑤ 50 mm'den kaplamanın kalınlığı çıkartılarak bulunur.

Örnek: Niş kaplaması kalınlığı 15 mm
50 mm - 15 mm = asgari mesafe 35 mm

Yüzeyle sıfır ocaklar

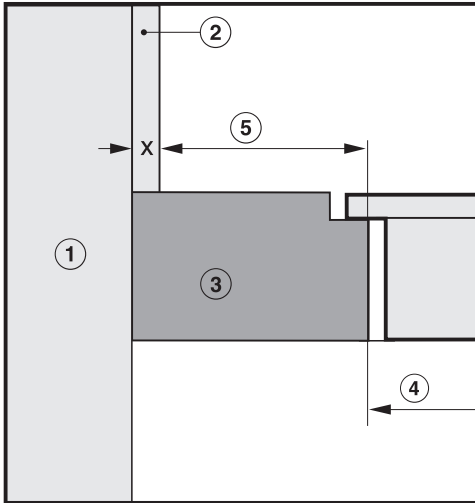

Çerçevesiz/Eğimli kenarlı ocaklar

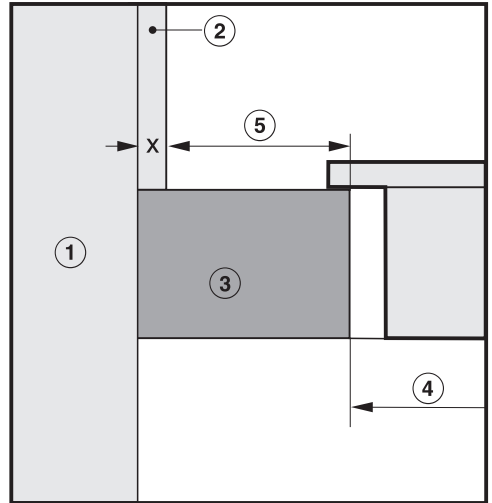

- ① Duvar
- ② Niş kaplaması x ölçüsü = Niş kaplama kalınlığı
- ③ Tezgah
- ④ Tezgah kesiti
- ⑤ Asgari mesafe

Yanıcı malzemelerde 50 mm

Yanıcı olmayan malzemelerde 50 mm - x ölçüsü

Kurulum

Montaj bilgileri

Yüzey üzerine montaj

Ocak ve tezgah arasındaki conta

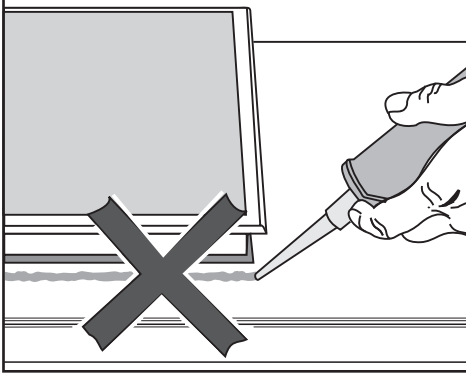

⚠ Hatalı montaj sonucu hasar.

Sızdırmazlığı sağlamak için aralıklar dolgu maddesi ile kapatılırsa, ocağın yerinden sökülmesi gerekmesi halinde ocak ve mutfak tezgahı zarar görebilir.

Ocak ile tezgah arasında dolgu maddesi kullanmayınız.

Ocak kenarlarının altındaki conta tezgahla cihaz arasındaki boşluğu kapatır ve yeterli sızdırmazlığı sağlar.

Şerit conta

Ocak servis için sökülürse, ocak kenarının altındaki şerit conta hasar görebilir.

Şerit contayı ocağı tekrar monte etmeden önce daima değiştiriniz.

Fayans tezgah

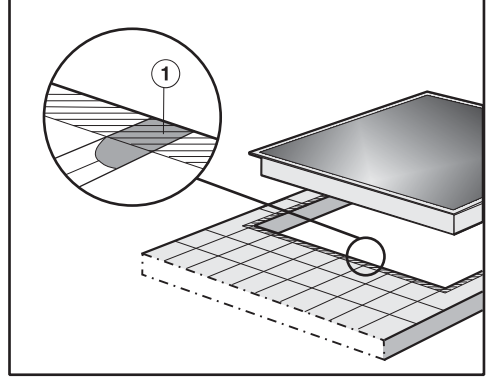

Cihazın altındaki contanın tezgahla cihaz arasında yeterli sızdırmazlığı sağlayabilmesi ve ocağın eşit bir şekilde oturabilmesi için cihazın yerleştirme yüzeyi altındaki derzler ① ve taralı alan düz ve pürüzsüz olmalıdır.

Yüzeyle sıfır montaj

Yüzey ile aynı seviyede bir ocak, sadece doğal taş (granit, mermer), masif ahşap ve fayanslı çalışma tezgahlarına monte edilmek için uygundur. “Kurulum” – “Montaj ölçüleri – Yüzeyle sıfır montaj” bölümünde, özel bir uyarı ile belirtilen ocaklar cam tezgahlara montaj için de uygundur. Başka malzemelerden yapılmış tezgahlarda, tezgahın yüzeyle sıfır ocak montajına uygun olup olmadığını tezgah üreticisine sorunuz.

Montajın ardından ocağa aşağıdan erişmenin mümkün olması ve alt dolabın bakım amaçlı olarak çıkarılabilmesi için, alt dolabın iç genişliğinin en az tezgah kesiti genişliği kadar olması gerekir (bkz. “Kurulum” – “Montaj ölçüleri – tezgahla sıfır montaj” bölümü). Montajın ardından ocağa alttan erişim mümkün değilse, ocağın sökülebilmesi için dolgu maddesi sökülmelidir.

Doğal taştan tezgahlar

Ocak frezelenmiş girintiye doğrudan yerleştirilir.

Masif ahşap, fayans kaplı tezgahlar, cam tezgahlar

Ocak kesite ahşap çıtalarla tespit edilir. Bu çıtalar teslimat kapsamında bulunmaz ve kurulum yerinde hazır bulundurulmalıdır.

Kurulum

Montaj boyutları – tezgah üstü montaj

Bütün ölçüler mm olarak verilmiştir.

KM 6564 FR

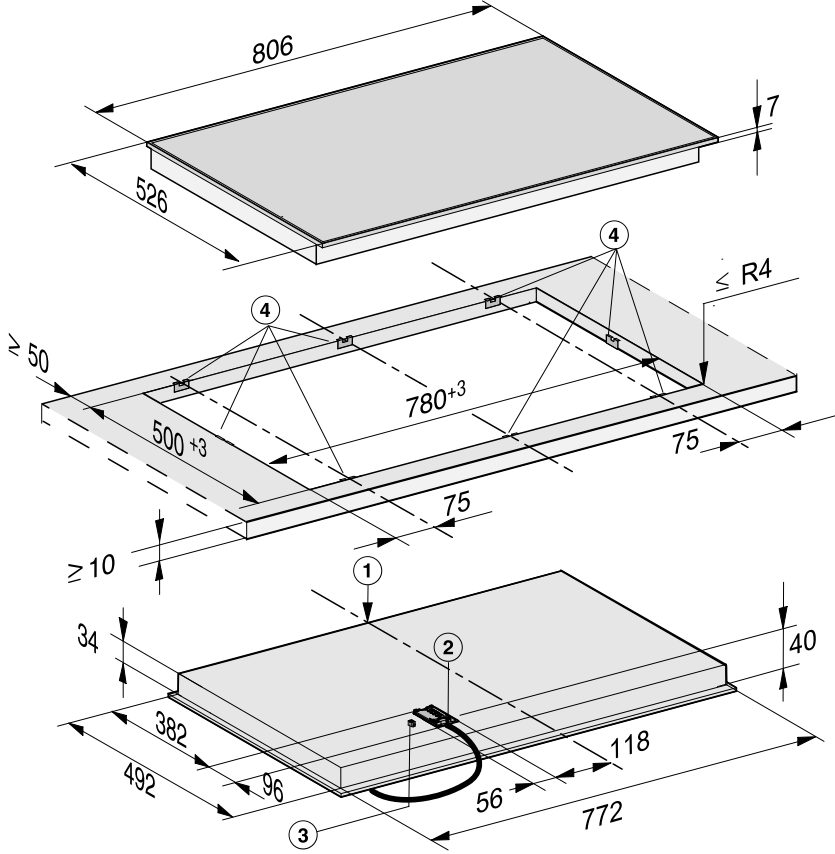

- ① ön
- ② Güç kablolu elektrik bağlantı kutusu
Güç kablosu U = 1 440 mm
- ③ WiFi modülü bağlantısı
- ④ Yaylı kısıkaçlar

KM 6565 FR

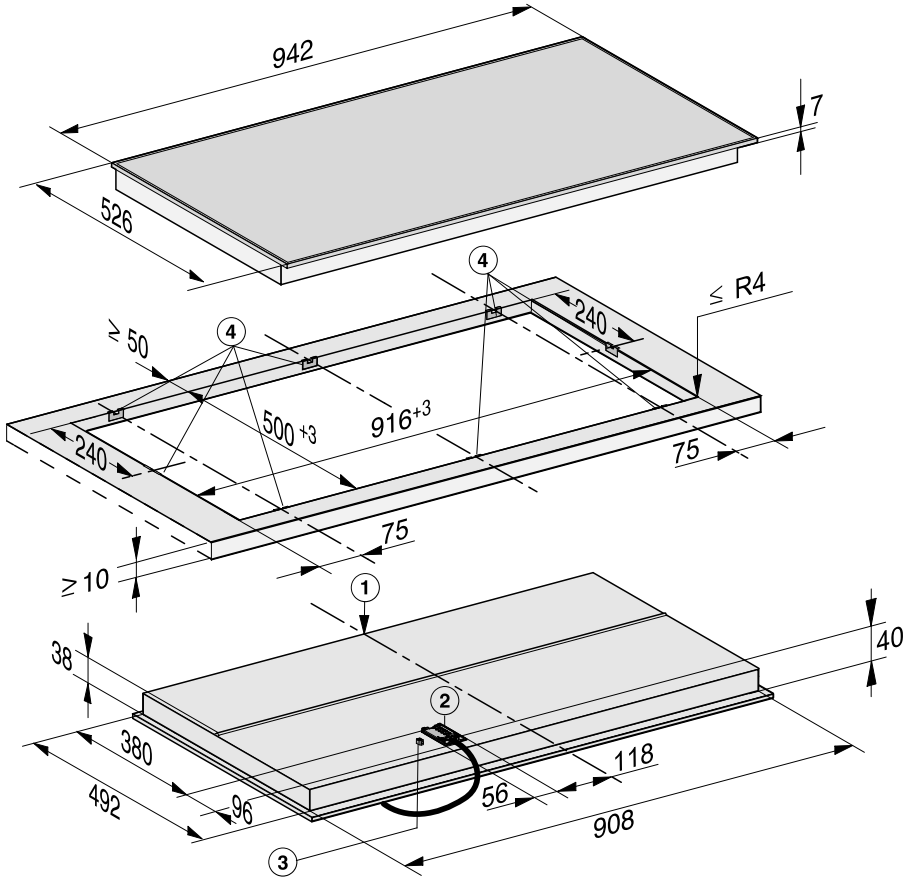

- ① ön
- ② Güç kablolu elektrik bağlantı kutusu
Güç kablosu U = 1 440 mm
- ③ WiFi modülü bağlantısı
- ④ Yaylı kısaçlar

Kurulum

Yüzey üzerine montaj

Tezgahın hazırlanması

- Tezgah kesitini hazırlayınız. Güvenlik mesafelerini dikkate alınız (bkz. “Kurulum” – “Güvenlik mesafeleri” bölümü).
- **Ahşap tezgahlarda**, nemden şişmeleri için tezgah kesitlerine özel bir cila, silikon kauçuk veya kalıp reçine uygulanmalıdır. Sızdırmazlık malzemesi ısıya dayanıklı olmalıdır.

Bu malzemelerin tezgah yüzeyine bu-
laşmamasına dikkat ediniz.

Conta şeridi ocağın kesit içinde kay-
mamasını sağlar. Çerçeve ve tezgah
arasındaki boşluk bir süre sonra azalır.

Yaylı kıskaçların sabitlenmesi – Ahşap tezgah

Yaylı kıskaçların tam konumu ilgili ocağın resminde belirtilmiştir.

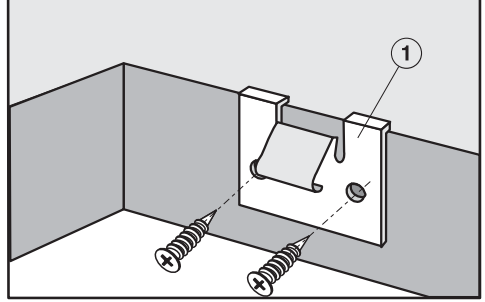

- Yaylı kıskaçları ① ocağın resminde belirtilen konumlarda kesitin üst kenarına yerleştiriniz.
- Yaylı kıskaçları ① cihazla birlikte verilen 3,5 x 25 mm ahşap vidalarıyla tespit ediniz.

Yaylı kısıkaçların sabitlenmesi – Doğal taştan tezgah

Yaylı kısıkaçları tespit etmek için güçlü bir çift taraflı yapışkan banda ihtiyacınız olacaktır (cihazla birlikte verilmez).

Yaylı kısıkaçların tam konumu ilgili ocağın resminde belirtilmiştir.

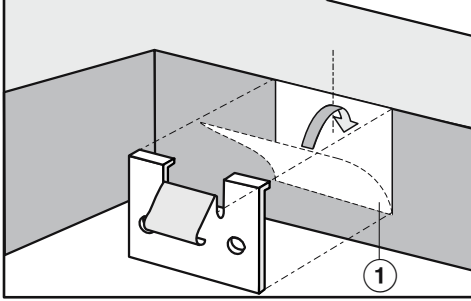

- Yapışkan bandı ① ocağın resminde belirtilen konumlarda kesitin üst kenarına yapıştırınız.
- Yaylı kısıkaçları kesitin üst kenarına yerleştirip sıkıca bastırınız.

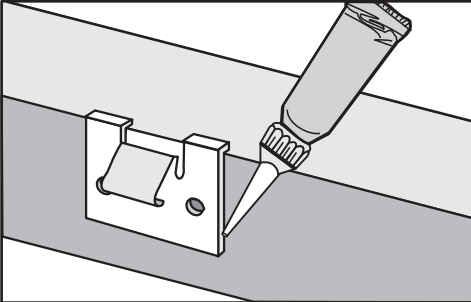

- Yaylı kısıkaçların yan kenarlarını ve alt kenarını silikonla yapıştırınız.

Ocağın yerleştirilmesi

- Ocağın elektrik kablosunu tezgah kesitinden aşağıya doğru geçiriniz.
- Cihazı tezgah kesitine yerleştiriniz.
- Ocağı iki eliniz ile kenardan, belirgin bir şekilde oturuncaya dek eşit oranda aşağıya doğru bastırınız. Tezgahın sızdırmazlığının sağlanması için cihaz yerine oturduktan sonra contanın tezgah üzerinde olmasına dikkat ediniz.

Conta tezgah üzerinde köşelere düzgün oturmuyorsa, köşe yarıçapları ($\leq R4$) dekapaj testeresi ile dikkatli bir şekilde düzeltilebilir.

Ocak kenarlarını hiçbir suretle ek dolgu maddesi ile kapatmayınız.

- Ocağın elektrik bağlantısını yapınız.
- Ocağın işleyişini kontrol ediniz.

Ocak sadece özel bir aletle yerinden kaldırılabılır.

Kurulum

Montaj boyutları – yüzeye sıfır montaj

Bütün ölçüler mm olarak verilmiştir.

KM 6564 FL

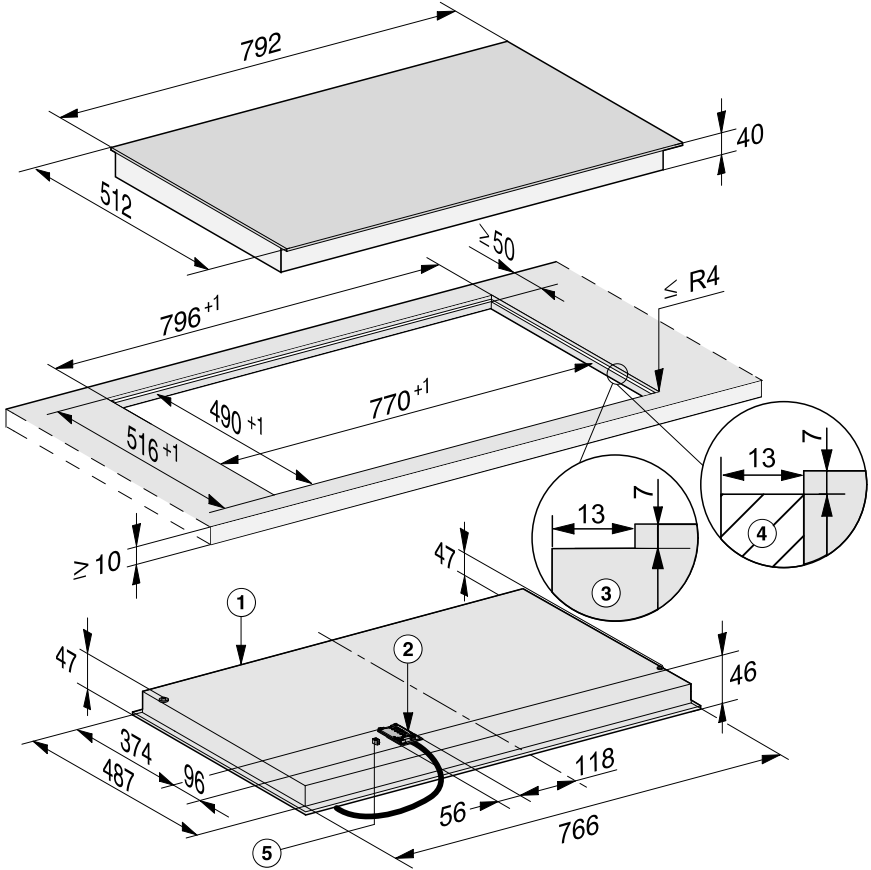

- ① ön
- ② Güç kablolu elektrik bağlantı kutusu
Güç kablosu U = 1 440 mm
- ③ Doğal taştan tezgah kademeli freze
- ④ Tahta çita 13 mm (cihazla birlikte verilmez)
- ⑤ WiFi modülü bağlantısı

Yüzeyle sıfır montaj

- Tezgah kesitini hazırlayınız. Güvenlik mesafelerini dikkate alınız (bkz. “Kurulum” – “Güvenlik mesafeleri” bölümü).
- Masif ahşap/fayans/cam tezgahlar: Ahşap çıtalari tezgahın üst kenarının 7 mm altına tespit ediniz (bkz. “Kurulum” – “Montaj boyutları – tezgahla sıfır montaj” bölümü).
- Ocağın elektrik kablosunu tezgah kesitinden aşağıya doğru geçiriniz.
- Ocağı tezgah kesitine yerleştirip ortalayınız.

Cam seramik panel ve tezgah arasındaki boşluk en az 2 mm genişliğinde olmalıdır. Boşluk, ocağın etrafının sızdırmazlığının sağlanabilmesi için gereklidir.

- Ocağın elektrik bağlantısını yapınız.
- Ocağın çalışmasını kontrol ediniz.
- Ocak ile tezgah arasındaki boşluğu ısıya dayanıklı (en az 160 °C) silikon dolgu maddesi ile doldurunuz.

 Uygun olmayan dolgu malzemesi sonucu hasar.

Uygun olmayan dolgu malzemesi doğal taşta zarar verebilir.

Doğal taş ve doğal taştan fayans durumunda sadece doğal taşta uygun silikon dolgu maddesi kullanınız. Üreticinin tavsiyelerini dikkate alınız.

Elektrik bağlantısı



Hatalı bağlantı sonucu hasar. Hatalı montaj ve bakım çalışmaları veya onarımlar sonucu kullanıcıya yönelik ciddi tehlikeler oluşabilir. Miele yanlış ve hatalı kurulum ve bakım çalışmalarından veya onarımlardan ya da kurulum yerinde koruyucu iletken bulunmaması veya mevcut koruyucu iletkenin hasar görmesinden kaynaklanan zararlardan (ör. elektrik çarpması) sorumlu tutulamaz. Ocağın elektrik bağlantısını bir elektrik teknisyenine yaptırınız. Elektrik teknisyeninin ülke yönetmeliklerini ve elektrik tedarik şirketinin yerel yönetmeliklerini tam olarak bilmesi ve bunlara itina ile uyması gerekir. Montajın ardından, yalıtılmış parçaların temasa karşı koruması sağlanmalıdır.

Toplam güç

Tip etiketine bakınız.

Bağlantı verileri

Gerekli bağlantı verilerini tip etiketinde bulabilirsiniz. Bu verilerin şebeke verileri ile uyuşması gerekir.

Bağlantı olanakları için bağlantı şemasına bakınız.

Kaçak akım devre kesici

Güvenliğin artırılması için cihazdan önce, kesme akımı 30 mA olan bir kaçak akım devre kesici tesis edilmesi tavsiye edilir.

Yalıtıcı tertibatlar

Ocak tüm kutuplar için yalıtıcı donanımlar vasıtasıyla şebekeden ayrılabilir. Şebekeden ayrılmış durumda asgari 3 mm'lik bir kontak açıklığı olmalıdır. Yalıtım tertibatı olarak aşırı akım korumaları ve devre kesiciler kullanılabilir.

Elektrik bağlantısının kesilmesi

⚠ Şebeke gerilimi sonucu elektrik çarpması tehlikesi.

Onarım ve bakım çalışmaları sırasında elektriğin tekrar açılması bir elektrik çarpmasına sebep olabilir.

Cihazın, gücünün tekrar açılmasına karşı emniyet altına alınması gerekir.

Cihazın şebekeden ayrılması gerekmesi halinde, tesisata bağlı olarak şunlardan birini gerçekleştiriniz:

Telli sigortalar

- Sigortayı yuvasından tamamen çıkarınız.

Vidalı otomatik sigortalar

- Ortadaki düğme (siyah) dışarı atınca-ya kadar kontrol düğmesine (kırmızı) basınız.

Otomatik sigortalar

- (Asgari olarak Tip B ve Tip C devre kesici): şalteri 1 (Açık) konumundan 0 (Kapalı) konumuna getiriniz.

Kaçak akım devre kesici

- Ana şalteri 1 (açık) konumundan 0 (kapalı) konumuna getiriniz veya test tuşuna basınız.

Güç kablosu

Ocak uygun kesite sahip H 05 VV-F tip (PVC yalıtımlı) bir güç kablosu ile bağlantı şemasına uygun olarak bağlanmalıdır.

Bağlantı olanakları için bağlantı şemasına bakınız.

Ocağınız için izin verilen bağlantı gerilimi ve karşılık gelen bağlı yük tip etiketinde belirtilmiştir.

Güç kablosunun değiştirilmesi

⚠ Şebeke gerilimi sonucu elektrik çarpması tehlikesi.

Elektrik şebekesine uygunsuz bağlantı sonucu elektrik çarpması meydana gelebilir.

Güç kablosunu sadece vasıflı bir elektrik teknisyenine değiştiriniz.

Güç kablosu değiştirileceğinde sadece uygun kesite sahip H 05 VV-F tipi bir kablo kullanınız. Güç kablosu üreticiden veya yetkili servisten edinilebilir.

Kurulum

Bağlantı şeması

Kurulum yerinde her bağlantı şekline müsaade edilmez.

Ülke yönetmeliklerini ve elektrik tedarik şirketinin yerel yönetmeliklerini dikkate alınız.

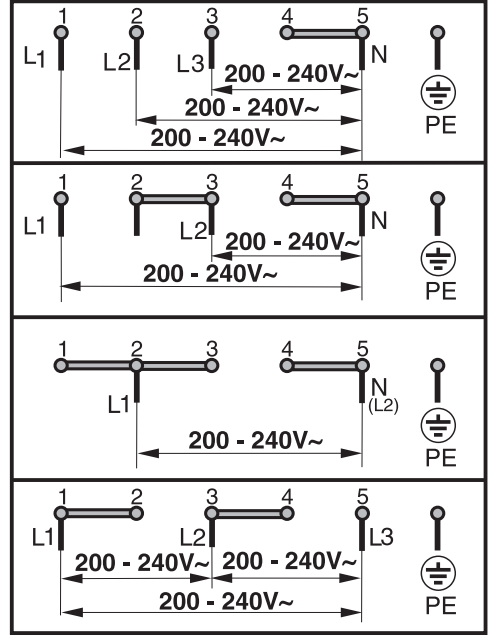

Takip eden sayfalarda bu kullanım kılavuzu ve montaj talimatında açıklanan modellerin veri sayfaları verilmiştir.

Elektrikli ev tipi ocaklarla ilgili bilgiler

66/2014 sayılı yönetmelik (Avrupa Normu) uyarınca

MIELE	
Model adı/-tanımlayıcısı	KM 6564
Pişirme bölgesi ve/veya alanlarının sayısı	4
Daire şeklindeki pişirme bölgeleri veya alanlar için elektrikli pişirme bölgelerinin işe yarayan yüzeylerinin çapı Daire şeklinde olmayan pişirme bölgeleri veya alanlar için pişirme bölgelerinin işe yarayan yüzeylerinin en ve boyu	1. = Ø 145 / Ø 230 mm 2. = Ø 145 mm 3. = Ø 120 / Ø 210 mm 4. = Ø 170 / 170x290 mm 5. = 6. =
Pişirme bölgesi veya alanı başına düşen ve kilo bazında hesaplanan enerji tüketimi (EC _{electric cooking})	1. = 184,4 Wh/kg 2. = 191,4 Wh/kg 3. = 190,3 Wh/kg 4. = 175,9 Wh/kg
Ocak başına düşen ve kilo bazında hesaplanan enerji tüketimi(EC _{electric hob})	185,5 Wh/kg

Elektrikli ev tipi ocaklarla ilgili bilgiler

66/2014 sayılı yönetmelik (Avrupa Normu) uyarınca

MIELE	
Model adı /- tanımlayıcısı	KM 6565
Pişirme bölgesi ve/veya alanlarının sayısı	4
Daire şeklindeki pişirme bölgeleri veya alanlar için elektrikli pişirme bölgelerinin işe yarayan yüzeylerinin çapı Daire şeklinde olmayan pişirme bölgeleri veya alanlar için pişirme bölgelerinin işe yarayan yüzeylerinin en ve boyu	1. = Ø 145 mm 2. = Ø 120 / Ø 210 mm 3. = Ø 145 / Ø 210 / Ø 270 mm 4. = Ø 170 / 170x290 mm 5. = 6. =
Pişirme bölgesi veya alanı başına düşen ve kilo bazında hesaplanan enerji tüketimi (EC _{electric cooking})	1. = 191,0 Wh/kg 2. = 186,2 Wh/kg 3. = 186,2 Wh/kg 4. = 187,2 Wh/kg
Ocak başına düşen ve kilo bazında hesaplanan enerji tüketimi(EC _{electric hob})	187,6 Wh/kg

Satış ve Pazarlama Şirketinin Adresi:

Miele Elektrikli Aletler Dış Ticaret ve Pazarlama Ltd. Şti
Seba Office Bulvarı
Ayazağa Mah. Mimar Sinan Sok No:21 D:53
34396 Sarıyer / İstanbul / Türkiye

Tel: 0212 3907100

Müşteri Hizmetleri: 444 11 22

E-Mail: info@miele-tr.com

İnternet: www.miele.com.tr

EEE yönetmeliğine uygundur

Üretici Adresi:

Almanya
Miele & Cie. KG
Carl-Miele-Straße 29
33332 Gütersloh

KM 6564 FR, KM 6564 FL, KM 6565 FR

tr-TR

M.-Nr. 11 067 770 / 04