

Пайдалану нұсқаулары Жуғыш-дезинфектор PG 8583 CD



Кездейсоқ апаттарды немесе құрал зақымын болдырмау үшін, оны алғаш орнату және пайдалану алдында осы нұсқауларды оқу **керек**.

kk - KZ



Осы нұсқаулар туралы ескертпелер	8
Шарттардың анықтамасы	8
Тиісті пайдалану	9
Пайдаланушы профильдері	10
Пайдаланушы профайлдары	10
Машина нұсқаулығы	11
Шолу	11
Басқару тақтасы.....	12
Түймелердегі жарықдиодты шамдар	13
Ескерту және қауіпсіздік нұсқаулары	14
Машинадағы таңбалар	19
Машинаны пайдалану	21
Дисплей суреттері	21
Қосу.....	22
Өшіру	22
Автоматты өшіру функциясы.....	22
Пайдалануға дайын	22
Дисплей интерфейсі.....	23
Мәзір жұмысы.....	23
Мәзірдегі параметрлер	24
Дисплейдегі таңбалар	25
Пайдалануға беру	26
Орнату және қосу	26
Процедура.....	26
Есікті ашу және жабу	30
Электрондық есікті құлыптау	30
Есікті ашу.....	30
Есікті жабу.....	30
Төтенше жағдайда ажыратқышты пайдаланып есікті ашу	31
Су жұмсартқыш	32
Судың кермектігі.....	32
Судың кермектігін орнату.....	33
Тұз резервуарын толтыру	35
Тұз қосу еске салғышы.....	37
Қолданыс салалары	38
Мобильді құралдар, себеттер, модульдер және салымдар	38
Үстіңгі себетті реттеу	39
Жүктемені дайындау	41
Химиялық процестер және технология	45
Химиялық агенттерді құюға арналған контейнерлер	49
Мөлшерлеуші жүйелер.....	50
Сифондардың таңбалары	50

Мазмұны

Бейтараптандырғыш агент	51
Қалыптандыру агентін толтыру.....	51
Қайта толтыру индикаторы	52
Бейтараптандырғыш агентті мөлшерлер беру	52
Тазалау агенті.....	53
Сұйық тазалау агентін толтыру.....	53
Қайта толтыру индикаторы	54
Сұйық тазалағыш құралды мөлшерлеп беру	54
Жұмыс	55
Бағдарлама таңдалу	55
Бағдарламаны бастау.....	55
Кешіктіріп іске қосу мүмкіндігін пайдаланып бағдарламаны іске қосу	55
Құрғату.....	57
Бағдарлама реті индикаторы.....	59
Бағдарлама соңында.....	59
Бағдарламаны үзіп жіберу	60
Бағдарламадан бас тарту	61
Ақаулыққа байланысты бағдарламадан бас тартылады	61
Бағдарламадан қолмен бас тарту.....	61
Жүйе туралы хабарлар	62
Сүзгіні ауыстыру.....	62
Сүзгі комбинациясын тазалау	62
Төмен толтыру деңгейлері	62
Бүріккіш қысымын және бүріккіш қанатты бақылау	63
Параметрлер ▾	64
Кешіктіріп бастау	65
Құрғату.....	66
DOS жүйесін желдету.....	68
Тіл ▾	69
Күн уақыты	70
Дыбыс деңгейі.....	73
Қосымша нұсқаулар	74
Код.....	76
Кодты енгізу	76
Күн	79
Журнал кітабы	81
Есеп	82
Температура бірлігі.....	82
Бағдарлама параметрлері.....	82
Ауамен суыту	83
Бағдарламаны босату	84
Бағдарламаны көшіру: бағдарламаны таңдау түймелерін тағайындау	85
Мөлшерлеуші жүйелер.....	86
DOS жүйесінен ауаны шығару	87
Сынақ бағдарламасы.....	89
Сүзгіге техникалық қызмет көрсету	90
Жуу камерадағы сүзгілерді тазалау	90
Аралықты белсендіру және орнату	90
Интерфейс	92

Судың кермектігі.....	95
Дисплей: температура.....	95
Дисплей ашықтығы мен контрасты.....	96
Кейін өшіру.....	97
Пайдалануға дайын	97
Автоматты өшіру функциясы.....	97
Белсендіргеннен кейін өшіру	98
Зауыттық әдепкі.....	99
Бағдарламалық құрал нұсқасы	99
Бағдарлама параметрлері	100
Бағдарлама параметрлерін реттеу.....	100
Бағдарлама құрылымы	100
Бағдарламаның үстіңгі деректемесі.....	100
Бағдарлама блоктары	101
Мәзірді ашу	101
Бағдарламаны қайта орнату	102
Бағдарламаны өзгерту	103
Жуу блоктарын тағайындау	104
Бүріккіш қанатты бақылау.....	105
Өткізгіштікті өлшеу	107
Су мөлшерін өзгерту	110
Дренаж уақытын арттыру	111
Концентрация деңгейін орнату.....	112
Жуу блогының температурасын орнату	113
Құрғатқыш блок.....	115
Процесс құжаттамасы.....	119
Цикл есептерін сәйкесінше шығару	122
Сыртқы бағдарламалық құрал	122
Есеп принтері.....	122
Техникалық қызмет көрсету	123
Жүйелі тексеру жұмыстары.....	123
Жүйелі тексеру жұмыстары.....	124
Жуғыш камерадағы сүзгілерді тазалау	124
Бүріккіш қанаттарды тазалау.....	126
Машинаны тазалау	128
Басқару тақтасын тазалау.....	128
Есік пен есіктің тығыздағышын тазалау	128
Жуу камерасын тазалау.....	128
Есік алдын тазалау	128
Қайта ластануын болдырмау	128
Мобильді құралдар, себеттер, модульдер мен салымдарды тексеру.....	129
Сүзгі өзгерісі	130
Үлкен сүзгіні ауыстыру	130
HEPA сүзгісін ауыстыру	131
Жұмыс сағатын есептегішті қайта орнату	132
Өнімділікті тексеру	133
Мәселені шешу нұсқаулығы	136
Техникалық ақаулықтар мен хабарлар	136
Мөлшерлеу/мөлшерлеуші жүйелер.....	137

Мазмұны

Жеткіліксіз тұз/су жұмсартқыш	139
Ақаулық кодымен болдырмау	140
Процеске қатысты ақаулықтар мен хабарлар	144
Есік	146
Қанағаттанарлық емес тазалау және коррозия	146
Бүріккіш қанатты бақылау/өткізгіштік/жуу қысымы	149
Су кірісі мен дренажи	151
Шулар	152
Принтер/интерфейс	152
Мәселені шешу нұсқаулығы	153
Ағызу сорғысы мен кері клапанды тазалау	153
Су кірісі сүзгілерін тазалау	154
Үлкен бетті сүзгіні жабдықтау	154
Сатылымнан кейінгі қызмет	155
Тұтынушыға қызмет көрсету бөліміне хабарласу	155
Бағдарламалық құрал нұсқасы	156
Орнату	157
Орнату және туралау	157
Қақпақты бекіту	158
Үздіксіз жұмыс үстелі астына кірістіру	159
Жылу құрылымын болдырмау	159
Электромагниттік үйлесімділік (EMC)	160
Электрлік қосылым	161
Эквипотенциалды байланыс қосылымы	161
Шекті жүктемені қиыстыру	162
Су жіберу	163
Су көзіне жалғау	163
Үлкен бетті сүзгіні жабдықтау	164
Ағызу шлангісін жалғау	165
Техникалық деректер	166
Бағдарлама сызбасы	167
Жалпы бағдарламалар	167
Нақты ластану үшін пайдаланылатын бағдарламалар	168
Нақты жүктемелерге арналған бағдарламалар	168
Қосымша бағдарламалар	169
Пайдаланылатын керек-жарақтарға байланысты бағдарламаны таңдау	169
Бағдарлама параметрлері	170
Бос жад	170
Бос жад	171
Мини	172
Стандартная	173
Универсальная	174
Интенсивная	175
Инжектор плюс	176
Анорганика	177
Органика	178

Программа Масло	179
Пластик.....	180
Пипетки.....	181
Специал. 93°C-10'	182
Ортаға күтіммен қарау.....	183
Бума материалын қоқысқа тастау	183

Осы нұсқаулар туралы ескертпелер

Маңызды ескертулер

⚠ Қауіпсіздік үшін маңызды ақпарат ескерту таңбасы бар қалың жақтаулы тереземен бөлектеледі. Ол адамдар жарақат алуы немесе мүлік зақымдалуы мүмкін екенін ескертеді. Осы ескертулерді мұқият оқып, процедура нұсқауларын және сипаттаушы тәжірибе кодтарын қараңыз.

Ескертпелер

Қарастырылуы керек, белгілі бір маңыздылық ақпараты қалың жақтаулы тереземен бөлектеледі.

Қосымша ақпарат пен комментарийлер

Қосымша ақпарат пен комментарийлер қарапайым жақтауда болады.

Пайдалану қадамдары

Жұмыс қадамдары қара шаршы маркермен белгіленген.

Мысалы:

■ Көрсеткі түймелері арқылы опцияны таңдап, таңдауыңызды *OK* пәрменімен сақтаңыз.

Дисплей

Дисплейдегі функцияға пайдаланылатын бір қаріп арқылы дисплей хабарларында белгілі бір функциялар көрсетіледі.

Мысалы:

Установки  мәзірі.

Шарттардың анықтамасы

**Тазалау
машинасы**

Осы пайдалану нұсқауларында жуғыш-дезинфектор „тазалау машинасына“ қатысты.

**Элементтерді
салу**

„Элементтерді салу“ термині өңделетін элементтер толық анықталмағанда пайдаланылады.

Жуу суы

„Жуу суы“ термині су мен технологиялық химикаттардың қоспасы үшін пайдаланылады.

Бұл жуғыш-дезинфектор зертханалық шыны ыдыстарды, құралдарды және оларға ұқсас санаттағы компоненттерді суға негізделген құралдардың көмегімен өңдеуге арналған.

Мыналарды қамтиды:

- мензуркалар, колбалар, цилиндрлер және шыны түтіктер сияқты ыдыстар
- өлшегіш цилиндрлер, өлшегіш колбалар және тамызғыштар сияқты өлшеуге арналған ыдыстар
- петри тостағандары және шыны сауыттар сияқты ыдыстар
- заттық шынылар және бірізді тақтайшалар сияқты табақшалар
- қақпақшалар, қалақшалар, араластыруға арналған магнит таяқшалар, штапельдер және тығындауыштар сияқты шағын заттар
- қораптар, пластмасса колбалар мен контейнерлер, металл бөлшектер, түтік және шланг бөлшектері және құйғыштар сияқты басқа заттар

Өңдеу жоғарыда көрсетілген зертханалық шыны ыдыстарды, құралдарды және компоненттерді тазалауды, шаюды, температуралық дезинфекциялауды (қажет болса) және құрғатуды қамтиды.

Өңдеу мыналармен бірге орындалады:

- өңдеу нәтижесіне бейімделген технологиялық химиялық заттар
- жүк элементтеріне бейімделген жүк ұстағыштар

Жүк элементтері үшін өндіруші берген нұсқауларды орындау қажет.

Жуғыш-дезинфектор зертханаларда (мысалы, университеттердегі, ғылыми зерттеу институттарындағы және өнеркәсіптегі химиялық және биологиялық зертханалар) және өндірістік сектордағы зертхана түріндегі қолданыстарда пайдалануға арналған.

Мақсатқа сай пайдаланбау

Жуғыш-дезинфекторды тек көрсетілген мақсаттарда ғана пайдалану керек. Бұл әсіресе мыналарға қатысты:

- өңдеуге болатын медициналық құрылғыларды өңдеу
- қоғамдық тамақтану саласында пайдалану
- тұрмыстық пайдалану

Пайдаланушы профильдері

Пайдаланушы профайлдары

Күн сайын пайдаланатын операторлар

Күн сайын қауіпсіз пайдалануды қамтамасыз ету үшін машинаны күнделікті пайдаланатын операторларға оны пайдалану және оған жүктеме салу жөнінде нұсқаулар берілуі керек және тұрақты түрде оқу-жаттығудан өтіп тұруы керек. Олардың зертханалық шыны ыдыстар мен зертханалық құралдарды машинада өңдеу бойынша білімі болу қажет.

Күн сайын орындалатын тапсырмалар *Установки* мәзірінде бар. Бұл мәзірге барлық пайдаланушылар еркін кіре алады.

Басқару

Бағдарламаны үзіп жіберу немесе тоқтату сияқты кеңейтілген тапсырмаларды орындау үшін зертханалық шыны ыдыстар мен зертханалық құралдарды машинада өңдеу бойынша терең білім қажет.

Машинаға өзгертулер жасау не бейімдеу (мыс. пайдаланатын керек-жарақтарды не орналасу жағдайларын) үшін машина туралы қосымша арнайы білім болу қажет.

Тексеру процесін орындау үшін зертханалық шыны ыдыстар мен зертханалық құралдарды машинада өңдеу, орындалатын процестер және қолданыстағы стандарттар мен заңнама туралы мамандандырылған білім қажет.

Басқару процестері мен параметрлері *Расширенные указания* ішінде орналасқан. Ол рұқсатсыз кіруден қорғалған.

Шолу

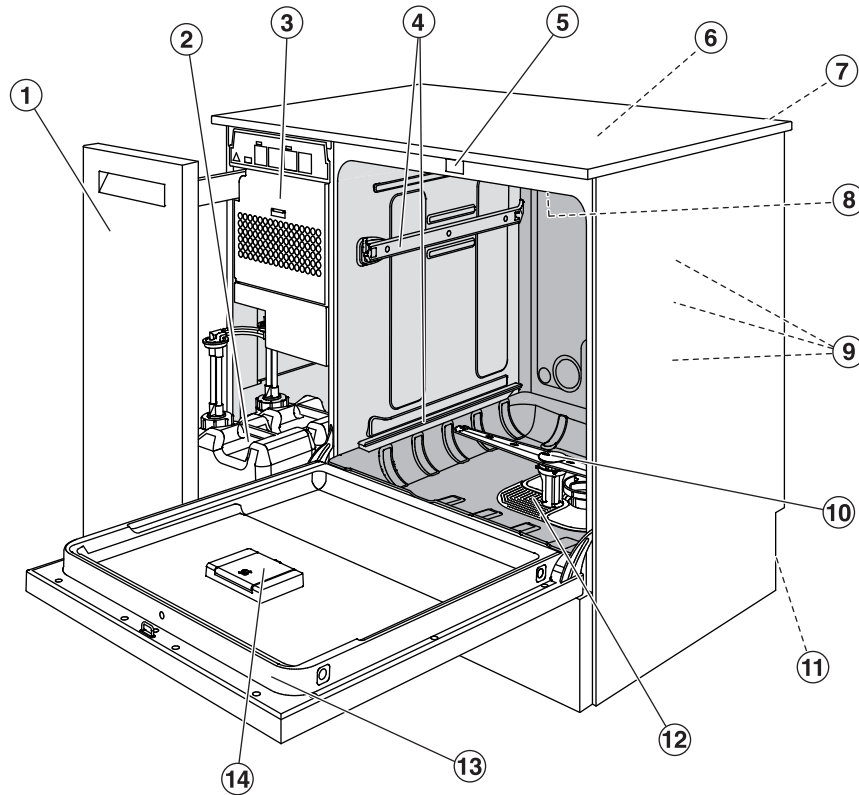

- | | |
|---|--|
| <ul style="list-style-type: none"> ① Бүйірлік блок ② Химиялық агенттерге арналған мөлшерлеуіш контейнерлер ③ Құрғату блогы ④ Себеттер мен жылжымалы құрылғыларға арналған сырғақ жолдар ⑤ Есікті ыңғайлы құлыптау механизмі ⑥ Өнімділікті тексерудің бақылау нүктесі (Үстіңгі, алдығы оң жақ; қақпағы алынғанда ғана көрінеді) ⑦ Байланыс модулінің ұясы (артқы, жоғарғы оң жақ) | <ul style="list-style-type: none"> ⑧ Машинаның жоғарғы бүріккіш қанаты ⑨ Жылжымалы құрылғылар мен себеттерге су жіберу қосылымдары ⑩ Машинаның төменгі бүріккіш қанаты ⑪ Артқы жағында: <ul style="list-style-type: none"> – Екінші техникалық деректер тақтайшасы – Электрлік және су жіберу қосылымдары ⑫ Сүзгі комбинациясы ⑬ Техникалық деректер тақтайшасы ⑭ Тұз резервуары |
|---|--|

Басқару тақтасы

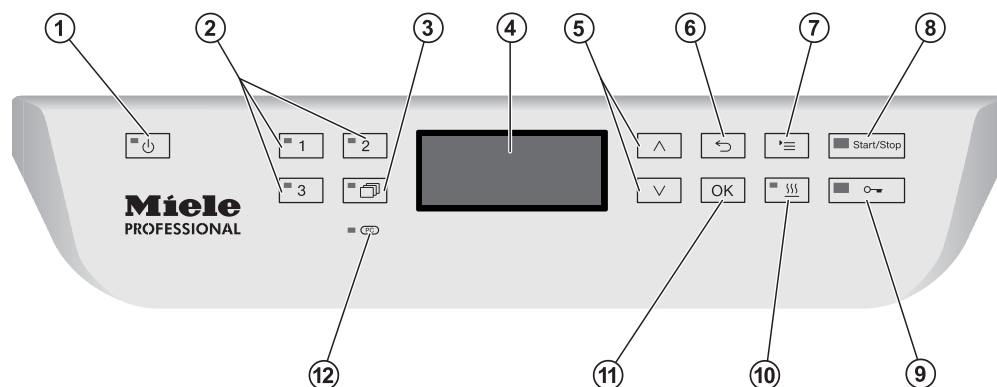

- ① **⏻ түймесі (қосулы/өшірулі)**
Машинаны қосуға және өшіруге арналған.
- ② **1, 2 және 3 түймелері**
Бағдарламаны таңдау түймелері.
Түймені тағайындауды конфигурациялауға болады.
- ③ **📁 Бағдарламалар тізімі түймесі**
Барлық қосымша бағдарлама тізіміне қатынасуға арналған.
- ④ **Дисплей**
Пайдаланушы интерфейсі және бағдарлама реті дисплейі.
- ⑤ **^ және v көрсеткі түймелері**
Пайдаланушы интерфейсінде шарлауға арналған.
- ⑥ **↶ Бас тарту түймесі**
Пайдаланушы интерфейсінде процестен бас тартуға арналған.
Бағдарлама үзілісі жоқ.
- ⑦ **☰ Параметрлер түймесі**
Жүйе параметрлері мәзіріне қатынасуға арналған.
- ⑧ **▶ Бастау/тоқтату түймесі**
Бағдарламаны іске қосуға немесе болдырмауға арналған.
- ⑨ **⏪ Есікті босату түймесі**
Есікті бағдарлама ретінің алдында немесе кейін ашуға арналған.
- ⑩ **🌀 Құрғату түймесі**
Құрғату құралын қосуға және өшіруге арналған.
- ⑪ **OK түймесі**
Пайдаланушы интерфейсіндегі жазбаларды таңдауға немесе растауға арналған
(растау немесе сақтау).
- ⑫ **Ⓜ Қызметтік интерфейс**
Тұтынушыға қызмет көрсету бөлімінің сынау және тасымалдау орны.

Түймелердегі жарықдиодты шамдар

Басқару тақтасындағы түймелердің жарықдиодты шамдары (жарық шығарушы диодтар) бар. Олар машинаның күйін көрсетеді.

Түйме	Жарықдиод	Күйі
 Түйме	ҚОСУЛЫ	Машина қосулы.
	ЖЫПЫЛЫҚТАЙДЫ	Машинаны пайдалануға болады.
	ӨШІРУЛІ	Машина өшірулі.
Бағдарламаны таңдау түймелері <input type="text" value="1"/> , <input type="text" value="2"/> және <input type="text" value="3"/>	ҚОСУЛЫ	Сәйкес бағдарлама таңдалды. Басқа бағдарлама таңдалғанша, бағдарламаның аяғында жарықдиодты шам жанып тұрады.
	ӨШІРУЛІ	Бағдарлама таңдалмаған немесе бағдарлама параметрлері таңдалуда.
 Түйме	ҚОСУЛЫ	Бағдарламалар тізімінен бағдарлама таңдалды. Басқа бағдарлама таңдалғанша, бағдарламаның аяғында жарықдиодты шам жанып тұрады.
	ӨШІРУЛІ	Тізімнен бағдарлама таңдалмады немесе бағдарлама параметрлері өзгертілуде.
 Түйме	ҚОСУЛЫ	Таңдалған бағдарлама үшін қосымша «Құрғату» функциясы белсенді күйге келтірілді (бағдарламалардың барлығында қолжетімді болмайды, «Бағдарламаға шолу» тақырыбын қараңыз).
	ӨШІРУЛІ	Қосымша «Құрғату» функциясы өшірілді.
<i>Start/Stop</i> түймесі	ҚОСУЛЫ	Бағдарлама орындалып жатыр.
	ЖАСЫЛ ТҮСПЕН ЖЫПЫЛЫҚТАЙДЫ	Бағдарлама таңдалды, бірақ әлі басталмады.
	ҚЫЗЫЛ ТҮСПЕН ЖЫПЫЛЫҚТАЙДЫ	Ақаулық орын алды («Мәселені шешу нұсқаулығы» қараңыз).
	ӨШІРУЛІ	Бағдарлама аяқталды.
 Түйме	ҚОСУЛЫ	Есік жабық (құлыптаулы) және ешқандай бағдарлама орындалып жатқан жоқ.
	ЖЫПЫЛЫҚТАЙДЫ	Бағдарлама аяқталды және есік жабылды (құлыпталды).
	ӨШІРУЛІ	Бағдарлама орындалып жатыр немесе есік ашық (құлыпталмаған).

Бұл машина барлық міндетті қауіпсіздік талаптарына сәйкес. Дегенмен, дұрыс пайдаланбау жеке жарақатқа және материал зақымына әкелуі мүмкін. Кездейсоқ апаттарды және машина зақымын болдырмау үшін, оны алғаш пайдалану алдында осы нұсқауларды мұқият оқыңыз. Бұл нұсқауларды кез келген уақытта пайдаланушыларға қолжетімді, қауіпсіз орында сақтаңыз.

Дұрыс қолданыс

- ▶ Машинаны пайдалану нұсқауларында арнайы көрсетілген мақсаттарда ғана пайдалануға рұқсат етілген. Машинаға өзгерістер енгізуге немесе оны басқа мақсаттарда пайдалануға рұқсат етілмейді және бұндай әрекетер қауіпті болуы мүмкін. Тазалау және зарарсыздандыру процестері өндіруші тарапынан қайта өңдеуге арналған зертханалық шыны ыдыстар мен құралдарға ғана арналған. Жүктеме элементтері үшін өндіруші берген нұсқауларды орындау қажет.
- ▶ Бұл машина тек ішкі қолданысқа арналған.

Жарақат қаупі

Жарақатты болдырмас үшін келесі ескертпелерге назар аударыңыз

- ▶ Машинаны орнату, қолданысқа енгізу, жөндеу және техникалық қызмет жұмыстарын Miele тұтынушыға қызмет көрсету бөлімі не тиісті маманданған қызмет көрсету технигі орындауы керек. Miele қызмет көрсету келісімшарты нормативтік және реттеу ережелерін толық сақтауды ұсынады. Дұрыс емес жөндеу жұмыстары пайдаланушыларға айтарлықтай қауіп төндіруі мүмкін.
- ▶ Машинаны жарылыс қаупі немесе қату жағдайлары бар аймаққа орнатпаңыз.
- ▶ Судың ластану қаупін азайту үшін, машина айналасындағы аймақты коммерциялық орталарда пайдалануға арналған бекітпелер мен жиһазға шектеңіз.
- ▶ Кейбір металл бөлшектер жарақат/кесіп алу қаупін тудырады. Машинаны тасымалдау және орнату кезінде кесілмейтін қорғағыш қолғаптар киіңіз.
- ▶ Егер машина астына кірістірілсе, тұрақтылықты жетілдіру үшін оны көршілес құралдарға берік бекітілген жұмыс үстелі астына орнату керек.

- ▶ Бұл машинаның электр қауіпсіздігіне тек дұрыс тұйықталған жағдайда кепілдік беріледі. Осы стандартты қауіпсіздік талабын ұстанған дұрыс. Егер қиындық туындаса, тораптағы сым желісі жүйесін білікті электр маманына тексертіңіз. Miele компаниясы дұрыс емес тұйықтау жүйесі салдарына жауапты болмайды (мысалы, электр тогының соғуы).
- ▶ Зақымдалған немесе кемітін машина қауіпті болып, қауіпсіздігіңізге нұқсан келтіруі мүмкін. Машинаны бірден қуат көзінен ажыратып, Miele қызмет көрсету бөліміне хабарласыңыз.
- ▶ Пайдаланыстан шығарылған тазалау машиналарын белгілеп, рұқсатсыз қайта қосылмауын қадағалаңыз. Тазалау машинасын Miele тұтынушыға қызмет көрсету бөлімі немесе тиісті біліктілігі бар қызметкер жөндегеннен кейін ғана пайдалануға қайтаруға болады.
- ▶ Машинаны пайдаланатын қызметкерлер жүйелі дайындықтан өтуі керек. Біліксіз қызметкерлердің машинаға немесе басқару құралдарына кіруге рұқсаты жоқ.
- ▶ Өндірушінің байланысты қолданбаға арналған технологиялық химикаттарын ғана пайдаланыңыз. Технологиялық химикаттарын өндіруші жүктеме мен машина материалының теріс әсерлеріне жауапты.
- ▶ Химиялық агенттерді өңдеу кезінде абай болыңыз. Онда тітіркендіргіш, коррозиялы немесе улы заттар болуы мүмкін. Химиялық агент өндірушісінің қауіпсіздік нұсқауларын және қауіпсіздік деректері беттерін қараңыз. Қорғағыш қолғаптар мен көзілдіріктерді киіңіз.
- ▶ Машинаны тек сумен және ұсынылған қоспа химиялық агенттермен пайдалануға болады. Органикалық ерітінділер мен жанғыш сұйық агенттер пайдаланылмауы керек. Бұл жарылысқа, машинадағы резеңке не пластик құрамдастар зақымына және сұйықтықтың кемуіне себеп болуы мүмкін.
- ▶ Кабинадағы су ауыз су ретінде пайдаланылмауы керек.
- ▶ Машинаны басқару тақтасы немесе ашық қызмет кесіндісі сияқты шығыңқы бөлшектерден көтермеңіз, себебі олар зақымдалуы немесе ажыратылуы мүмкін.
- ▶ Ашық есікке отыруға немесе сүйенуге болмайды. Бұл машинаның аударылуына және зақымдалуына немесе жарақатқа себеп болуы мүмкін.
- ▶ Элементтерді шеттерімен сұрыптау кезінде абай болыңыз. Оларды өзіңізге зиян келтірмейтіндей немесе басқаларға қауіп төндірмейтіндей етіп машинаға орналастырыңыз.
- ▶ Сынған шыны заттарда салғанда не алғанда қатты жарақаттауы мүмкін. Шынысы сынған заттарды машинада өңдеуге болмайды.

- ▶ Машинаны жоғары температура ауқымдарында пайдаланған кезде өзіңізді күйдіріп алмас үшін немесе есікті ашу кезінде тітіркендіргіш заттармен байланыспас үшін абай болыңыз. Зарарсыздандыру агенттері пайдаланылатын орында улы түтінмен тыныс алу қаупі бар.
- ▶ Қызметкерлер улы булармен немесе химиялық агенттермен кездейсоқ байланысқа түссе, өндірушінің қауіпсіздік деректері беттерінде берілген төтенше жағдай нұсқауларын орындаңыз.
- ▶ Мобильді құралдар, себеттер, модульдер, салымдар және жүктеме түсіру алдында суытылуы керек. Контейнерлерде қалған су өте ыстық болуы мүмкін. Оларды алу алдында жуу кабинасына босатыңыз.
- ▶ Машинаны немесе оған жағын аймақты су шлангісімен немесе қысымды жуғышпен ешқашан тазаламаңыз.
- ▶ Машинаға техникалық қызмет немесе жөндеу жұмысын көрсету алдында оны қуат көзінен ажырату керек.
- ▶ Еденге және пайдаланылатын аяқ киімнің түріне байланысты сұйықтық еденге төгілсе, сырғып кету қаупі болуы мүмкін. Еденді мүмкіндігінше құрғақ ұстаңыз және төгілген сұйықтықты дереу тазалаңыз. Қауіпті заттар мен ыстық сұйықтықтарды тазарту кезінде қажетті сақтық шараларын қолданыңыз.

Сапаны бақылау

Зертханалық шыны ыдыстар мен зертханалық құралдарды өңдегенде, тазаланып жатқан жүктемелерді зақымдап алмау үшін сапалы қызмет көрсету стандарттарымен қамтамасыз ету мақсатында төмендегі ережелерді сақтау қажет.

- ▶ Егер ерекше жағдайларда бағдарламаны тоқтату қажет болса, бұны тек өкілетті қызметкер орындай алады.
- ▶ Тазалау және дезинфекция жасау стандарттарын пайдаланушы тұрақты түрде растап тұруы қажет. Процестерді құжатпен расталған бақылау нәтижелеріне сәйкестігін тұрақты түрде тексеріп тұру керек.
- ▶ Термиялық зарарсыздандыру үшін ағымдағы денсаулық және қауіпсіздік ережелеріне сәйкес талап етілетін инфекция профилактикасына қол жеткізу үшін температура көрсеткіштері мен температураны ұстау уақытын пайдаланыңыз.
- ▶ Жуылатын элементтер машинаны қайта өңдеуге үйлесімді және жақсы күйде екендігін тексеріңіз. Пластик элементтер термиялық тұрақты болуы керек. Машинада никель жалатылған элементтер мен алюминийден жасалған элементтерді тек арнайы процедураларды пайдаланумен өңдеуге болады. Құрамында темір және қалдық тотты ластану бар элементтерді кабинаға салмаңыз.

- ▶ Химиялық агенттер белгілі бір жағдайларда машинаға зақым келтіруі мүмкін. Химиялық агент өндірушісінің нұсқауларын үнемі орындаңыз.
Зақым немесе үйлесімділік ақаулығы жағдайында Miele компаниясына хабарласыңыз.
- ▶ Құрамында хлор бар жуғыш заттар машинаның эластомерлерін зақымдауы мүмкін.
Егер құрамында хлор бар жуғыш заттарды пайдалану қажет болса, «Негізгі жуу» бағдарламасының кезеңдерінде 75 °C максимал температураны пайдалану ұсынылады (бағдарлама кестесін қараңыз).
Май және майлау қолданыстары үшін арнайы майға төзімді эластомерлермен жабдықталған (зауыттан) машиналар үшін құрамында хлор бар жуғыш заттарды пайдалануға болмайды.
- ▶ Абразивті заттарды машинаға салуға болмайды, себебі су көзінің механикалық құрамдастарына зақым келтіруі мүмкін.
Жуылатын элементтердегі абразивті заттардың қалдықтары машинада өңдеу алдында ешбір бақылаусыз жойылуы керек.
- ▶ Тазалағыш және дезинфекция жасау құралдарымен алдын ала өңдегенде, сонымен қатар ластанудың және химиялық агенттердің кейбір түрлері көбік түзуі мүмкін. Көбік тазалау және дезинфекция жасау нәтижесіне кері әсер тигізуі мүмкін.
- ▶ Процестерді жуу кабинасынан көбік шықпайтындай етіп орнату керек. Бұл машинаның дұрыс жұмысына кедергі келтіреді.
- ▶ Көбіктену деңгейлерін тексеру үшін пайдаланылатын процесс басшымен жүйелі негізде бақылануы керек.
- ▶ Машина мен химиялық агенттермен пайдаланылатын керек-жарақтардың ластану және екеуінің арасындағы реакция салдарынан зақымдану қаупін болдырмау үшін „Химиялық процесс және технология“ бөліміндегі ескертпелерді оқыңыз.
- ▶ Техникалық қолданыс тұйықтауларында химиялық агент ұсынылса (мысалы, тазалау агенті), машина өндірушісі тазаланатын элементтің химиялық әсеріне жауапты болмайды.
Химиялық агент өндірушісімен жарияланбайтын, құрылым, сақтау жағдайлары, т.б. өзгерістері тазалау нәтижесіне теріс әсер етуі мүмкін.
- ▶ Технологиялық химикаттарды пайдаланғанда жеке өндірушілердің нұсқауларын әрқашан қараңыз. Едәуір зақым мен өте күшті химиялық реакциялар (мыс., сутегі-оттегілік жарылыс) болмауы үшін технологиялық химикаттарды тек өндіруші көрсеткен мақсатта пайдалану керек.
- ▶ Химиялық агенттерді сақтау және қоқысқа тастау бойынша өндіруші нұсқауларын үнемі орындаңыз.

- ▶ Нақты талаптарды сақтау керек критикалық қолданыстарда процестің барлық байланысты факторларын (мысалы, химиялық агенттер, су сапасы, т.б.) Miele Application Technology мамандарымен талқылау ұсынылады.
- ▶ Егер тазалау нәтижесі химиялық талдау сияқты белгілі бір нақты талаптарға қатысты болса, оператор тазалықтың талап етілетін стандарттарына қол жеткізілгенін сақтау үшін жүйені сапаны бақылау сынағын орындауы керек.
- ▶ Мобильді құралдар, себеттер, модульдер және жүктемені ұстайтын салымдар тек арнайы мақсатқа пайдаланылуы керек. Қуысты заттардың іші де, сырты да мұқият тазалануы керек.
- ▶ Кішкентай және жеңіл элементтерді қақпақ торларымен бекітіңіз немесе кішкентай элементтердің торлы науасына салыңыз, сонда олар бүріккіш қанаттарды құлыптамайды.
- ▶ Контейнерлерді немесе құралдарды жүктеу алдында босатыңыз.
- ▶ Жуғыш камераға салынатын заттардағы қалдық ерітінділер мен қышқылдардың мөлшері барынша аз болуы керек. Тұтану температурасы 21 °C шамасынан төмен болатын кез келген еріткіштердің ізінен басқа ештеңе болмауы керек.
- ▶ Хлорлы еріткіштерді, әсіресе хлор-сутегі қышқылын жуғыш камераға салуға болмайды.
- ▶ Коррозиядан зақымдануын болдырмас үшін, машинаның тот баспайтын болаттан жасалған сыртқы корпусына құрамында хлоридтер немесе тұз қышқылы бар ерітінділерді не буды қолданбаңыз.
- ▶ Машинаның су құбыр желісіне су жібергеннен кейін желдету керек. Бұл әрекет орындалмаса, құрамдастарға зақым келуі мүмкін.
- ▶ Кірістірілген машина мен көршілес кабина арасындағы аралықтарды силикон бекіткішпен толтыру керек, себебі бұл айналмалы сорап желдетуіне рұқсат келтіреді.
- ▶ Пайдалану және орнату нұсқауларын орындаңыз.

Балалар қауіпсіздігі

- ▶ Машина маңында жүрге балаларға абай болыңыз. Балаларға машинамен ойнауға тыйым салу керек. Олар машинаның ішінде құлыпталып, шыға алмай қалуы мүмкін.
- ▶ Балаларға машинаны пайдалануға болмайды.

► Балаларды химиялық агенттерге жақындатпаңыз. Егер жұтып қойса не тыныс алу жолдарына түсіп кетсе, ауыз, мұрын және тамақ жолдарын күйдіріп жіберуі мүмкін. Машина есігі ашық тұрғанда, оған балаларды жақындатпаңыз. Жуу камерасының ішінде химиялық агенттердің қалдығы болуы мүмкін. Бала химиялық агентті жұтып қойса не көзіне тигізіп алса, бірден химиялық агенттің қауіпсіздік төлқұжатын қарап, медициналық кеңесті іздеңіз.

Компоненттер мен керек-жарақтарды пайдалану

► Бұл машинаға тек Miele керек-жарақтарын жалғау керек. Олар арнайы қолданысқа сәйкес болуы керек. Пайдалануға болатын керек-жарақтар түрі туралы мәліметтерді Miele компаниясынан сұраңыз.

► Осы жуғыш-дезинфектормен тек Miele мобильді құралдарын, себеттерін, модульдерін және салымдарын пайдаланыңыз. Басқа өндірушілер жасаған мобильді құралдарды, себеттерді, модульдерді және салымдарды пайдалану немесе Miele керек-жарақтарына өзгерістер жасау Miele компаниясы жауапты болмайтын қанағаттанарлық емес тазалау нәтижелерін беруі мүмкін. Кез келген қалдық зақым кепілдікпен қамтылмайды.

Машинадағы таңбалар

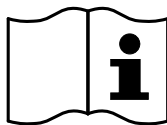

Ескерту:
пайдалану нұсқауларын сақтаңыз!

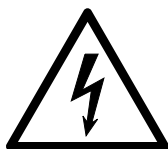

Ескерту:
электр тогының соғу қаупі!



Ескерту: ыстық беттер:
есік ашық кезде жуу кабинасының іші қатты ыстық болуы мүмкін!



Кесіп алу қаупі:
машинаны тасымалдау және орнату кезінде кесілмейтін қорғағыш қолғаптар киіңіз!

Ескі машинаны қоқысқа тастау

► Машина қанмен, дене сұйықтығымен, патогендік микробтармен, факультативті патогендік микробтармен, генетикалық түрде өзгертілген материалмен ластануы мүмкін екендігін ескеріңіз, сол себепті қоқысқа тастау алдында тазалау керек.

Қоршаған орта және қауіпсіздік себептеріне байланысты машинадағы қалдық су, химиялық қалдықтар және тазалау агенті толығымен ағызылғанын тексеріңіз. Қауіпсіздік ережелерін сақтаңыз және қауіпсіздік көзілдіріктері мен қолғаптарын киіңіз. Есік құлпы істемейтінін тексеріңіз, себебі балалар кездейсоқ кіре алмауы керек. Одан кейін қауіпсіз қоқысқа тастау үшін тиісті шаралар қолданыңыз.

Басқару тақтасы

Жуғыш-дезинфекторды дисплейдің бүйір жағындағы тот баспайтын болаттан жасалған беттерде орналасқан түймелермен басқаруға болады. Дисплей сенсорлық экран емес.

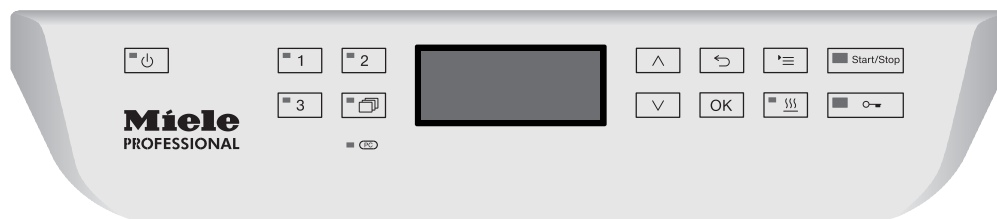

Функцияларды пайдалану үшін тиісті түймені жай басқанның өзі жеткілікті. Сонымен қатар, түймелерді шамамен 20 секунд басып тұруға болады.

Дисплей суреттері

Осы пайдалану нұсқауларында көрсетілген барлық дисплей суреттері - машинада көрсетілген нақты дисплей экрандарынан өзгеше болуы мүмкін мысалдар.

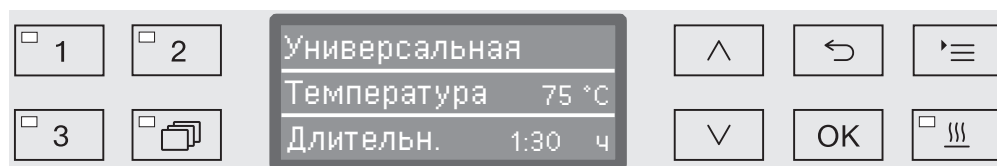

Басқару түймелері дисплейден кейін көрсетіледі. және Бастау/тоқтату түймелері көрсетілмейді.

Қосу

Машина қуат көзіне жалғануы керек.

- Түйменің ЖШД шамы жанғанша,  түймесін басыңыз.

Содан соң, дисплейде келесі көрсетіледі:



Машина жұмысқа дайын болса, дисплей соңғы таңдалған бағдарламаны көрсету үшін өзгереді, мысалы:

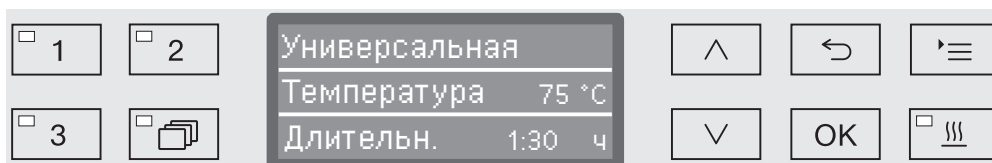

Машина алғаш рет пайдаланылса немесе зауыттық әдепкі параметрлер қайта енгізілсе, тіл, күн, уақыт, т.б. сияқты кейбір негізгі параметрлерді орнату керек. Осыны қосу үшін дисплей автоматты түрде тиісті экранға өзгереді.

Өшіру

-  түймесін басыңыз.

Автоматты өшіру функциясы

Энергияны үнемдеу үшін, машинада автоматты өшіру функциясы бар (автоматты өшіру функциясы). Егер машина белгілі бір уақыт мерзіміне пайдаланылмаса, ол автоматты түрде өшеді, „Қосымша параметрлер/кейін өшіру“ бөлімін қараңыз.

- Машинаны қайта қосу үшін  түймесін пайдаланыңыз.

Пайдалануға дайын

Пайдалануға дайын болса, машина қосулы қалып,  түймесі жыпылықтап, дисплейде уақыт көрсетіледі. Кез келген түймені басу машинаны қайта белсендіреді. Күту режимін талап бойынша қосуға және өшіруге болады, „Қосымша параметрлер/кейін өшіру“ бөлімін қараңыз.

Дисплей интерфейсі

Машина мәзірлермен басқарылады. Мәзірлер басқару тақтасында 3 жолды дисплеймен көрсетіледі.

Мәзір аты (үстіңгі жол) және ең көбі екі опция көрсетіледі. Ағымдағы таңдалған опция бөлектеледі, мыс.



Мәзір жұмысы

☰

Параметрлер түймесі

Жүйе параметрлері мәзірлеріне қатынасуға арналған.

^ және v

Көрсеткі түймелері

Көрсеткі түймелері мәзірдегі қатар бойынша жоғары және төмен өтуге пайдаланылады. Тізімді мәзір шетіне автоматты түрде айналдыру үшін, түймені басып тұрыңыз. Шарлауды жалғастыру үшін түймені қайта басыңыз.

Сонымен қатар, параметр мәндерін көрсеткі түймелерін пайдаланумен анықталған қадамдар бойынша өзгертуге болады. Бұның нұсқауларын тиісті бөлімдерден таба аласыз.

OK

OK түймесі

OK түймесі таңдауды растауға (мақұлдауға) немесе кірісті сақтауға пайдаланылады. Одан кейін дисплей келесі мәзірге өтеді немесе параметр мәндерін енгізген кезде келесі кіріс орнына өтеді. Бұның нұсқауларын тиісті бөлімдерден таба аласыз.

↶

Бас тарту түймесі

OK түймесін баспай тұрып, ↶ түймесін басумен процестен кез келген уақытта бас тарта аласыз. Одан кейін мәзір ерте аяқталып, дисплей келесі мәзір деңгейіне жоғары өзгереді. Кез келген жасалған параметр өзгерістері сақталмайды.

Машинаны пайдалану

Мәзірдегі параметрлер

Осы пайдалану нұсқауларындағы барлық мәзір сипаттамалары келесідей құрастырылады:

Кіріс процедурасы

Кіріс процедурасында белгілі бір мәзір деңгейіне жетуге қажет толық рет сипатталған. Көрсетілген мәзір опциялары көрсеткі түймелерін пайдаланумен жекелей таңдап, одан кейін **OK** түймесімен расталуы керек.

Мысалы:

☰ түйме
▶ Установки |
▶ Текущее время
▶ Формат времени

Мәзір деңгейі әлдеқашан көрсетілсе, жолды толығымен енгізудің қажеті болмайды. Мысалы, Установки | мәзірі әлдеқашан көрсетілсе, ☰ түймесін қайта басудың қажеті болмайды. Бұндай жағдайда Установки | ретін орындаңыз.

Дисплей көрінісі

Мәзірді таңдаған кезде соңғы пайдаланылған мәзір ашылады.

Мысалы:

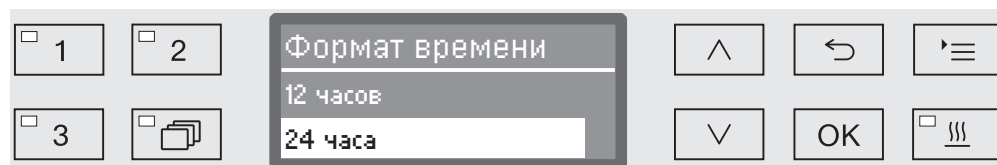

Опциялар

Барлық қолжетімді мәзір опциялары қысқа сипаттамасымен бірге тізімделеді.

Мысалы:

- 12 часов
12 сағаттық пішімдегі күн дисплейінің уақыты (am/pm).
- 24 часа
24 сағаттық пішімдегі күн уақыты.

Әдіс

Одан кейін қосымша нұсқаулар беріледі.

Мысалы:

- ^ және v көрсеткі түймелері арқылы таңдауыңызды растаңыз.
- **OK** түймесін басып, параметрді сақтаңыз.

Дисплейдегі таңбалар



Шарлау көрсеткілері

Егер мәзірде екіден аса опция болса, мәзір опцияларының бүйір жағында екі шарлау көрсеткісі көрсетіледі.



Мәзір бойынша шарлау үшін басқару тақтасындағы \wedge және \vee көрсеткі түймелерін пайдаланыңыз.



Нүктелі сызық

Мәзірде екіден аса опция болса, опциялар тізімінің соңы нүктелі сызықпен белгіленеді. Соңғы енгізілім сызықтан жоғары, ал бірінші енгізілім одан төмен пайда болады.



Таңдау белгісі

Егер бірнеше опция қолжетімді болса, ағымдағы параметр \checkmark таңдау белгісімен белгіленеді.

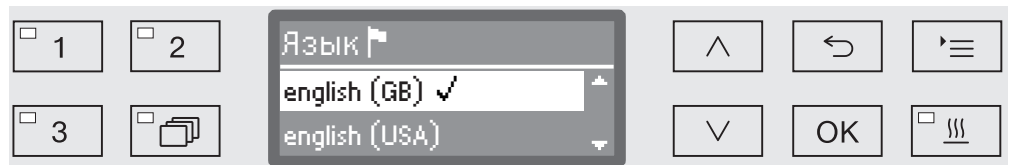

Жүйе туралы хабарлар

i таңбасы жүйе туралы хабарларды көрсетеді. Бұл қуат контейнерлеріндегі өте төмен деңгей хабарландыруы немесе келесі қызмет еске салғышы сияқты ақпаратты береді.

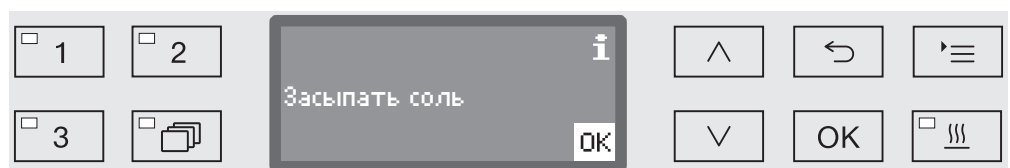

Жүйе туралы хабарлар бағдарлама басы мен соңында көрсетіліп, **OK** түймесімен жекелей немесе есікті ашумен бағдарлама соңында барлығы бірге расталуы (мақұлдануы) керек. Дисплейде **i** таңбасы көрсетілсе, **OK** түймесін басумен жүйе туралы хабарларды ашуға болады.



Ақаулық туралы хабарлар

Ақаулық орын алған жағдайда **i** таңбасы орнында ескерту үшбұрышы көрсетіледі. Қосымша ақпаратты «Мәселені шешу нұсқаулығы» және «Сатылымнан кейінгі қызмет» бөлімдерінен қараңыз.

Пайдалануға беру

Орнату және қосу

Машинаны пайдалана бастамас бұрын, оны берік орнатып, су кіргізетін және ағызатын шлангілер мен тораптық кабельді тиісті түрде жалғау керек. «Орнату», «Су жіберу қосылымдары» және «Электрлік қосылым» тақырыптары мен бірге берілген орнату сызбаларын қараңыз.

Процедура

Пайдалануға беру барысында тоқтатуға болмайтын орнату процедурасы орындалады. Процесс барысында дисплейде нұсқаулар автоматты түрде шығады.

Су жіберу қосылымдарын таңдаудан басқа барлық параметрлерді Установки және Расширенные указания мәзірлері арқылы қайта өзгертуге болады.

Пайдалануға беру процесі кезінде жасалған барлық орнатулар бағдарламаны толық орындағаннан кейін ғана қабылданады. Егер бағдарлама үзіліп кетсе не ешқандай бағдарлама таңдалмаса және машина өшірілсе, пайдалануға беру процесі қайта орындалады.

Қосу

- Жарықдиодты шам жанғанша,  түймесін басыңыз.

Тілді таңдау

Пайдалануға беру процесі тілді таңдаудан басталады.

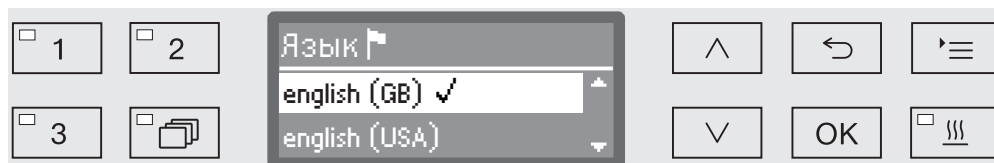

- \wedge және \vee көрсеткі түймелерді пайдаланып, қажетті тілді таңдаңыз да, OK түймесін басып сақтаңыз.

Температураның өлшем бірлігін таңдау

Одан кейін температураның өлшем бірлігін таңдау мәзірі пайда болады.

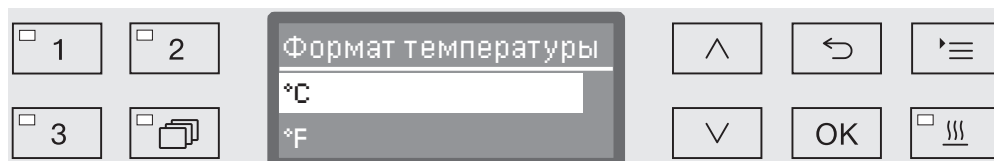

- \wedge және \vee көрсеткі түймелерді пайдаланып, температураның қажетті өлшем бірлігін таңдаңыз да, OK түймесін басып сақтаңыз.

Күнді көрсету форматын таңдау

Одан кейін күнді көрсету форматын таңдау мәзірі пайда болады.

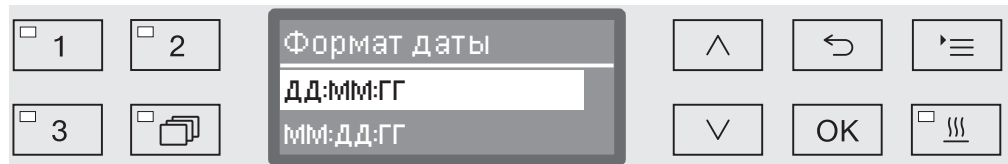

- DD = Күн
- MM = Ай
- YY = Жыл

■ ^ және v көрсеткі түймелерін пайдаланып, қажетті күнді көрсету форматын таңдаңыз да, OK түймесін басып сақтаңыз.

Күнді орнату

Одан кейін күнді орнату форматын таңдайтын мәзір пайда болады.

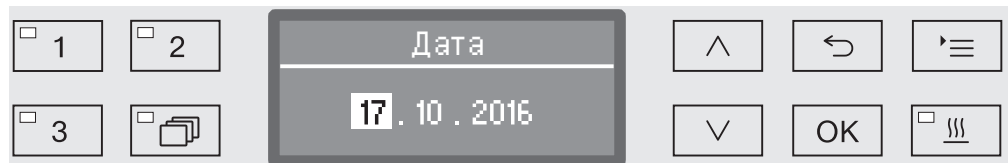

■ ^ және v көрсеткі түймелерді пайдаланып, күнді, айды және жылды орнатыңыз да, әрқайсысын OK түймесін басып сақтаңыз.

Сағат дисплейін таңдау

Одан кейін сағат дисплейін таңдау мәзірі пайда болады.

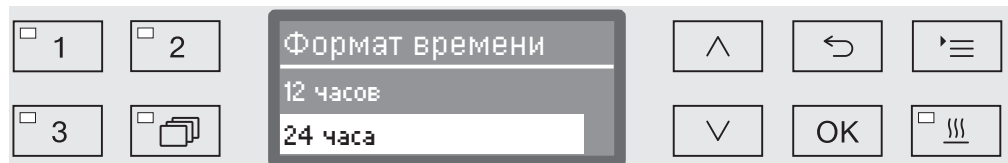

■ ^ және v көрсеткі түймелерді пайдаланып, қажетті үлгіні таңдаңыз да, OK түймесін басып сақтаңыз.

Тәулік уақытын орнату

Одан кейін тәулік уақытының дисплейін орнату мәзірі пайда болады.

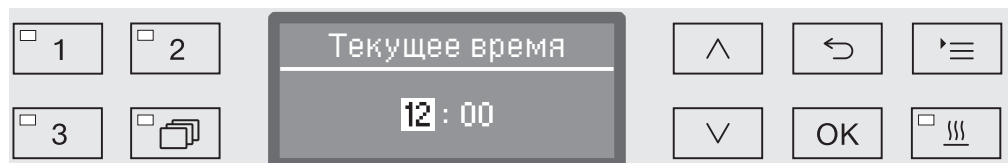

■ ^ және v көрсеткі түймелерді пайдаланып, сағат пен минутты таңдаңыз да, әрқайсысын OK түймесін басып сақтаңыз.

Пайдалануға беру

Су кермектігі деңгейін орнату

Одан кейін су кермектігін орнату мәзірі пайда болады.

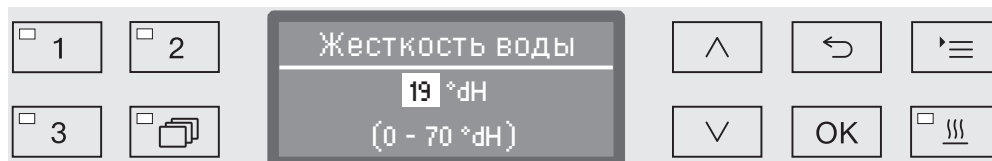

Мүмкін диапазон дисплейдің астыңғы жолында көрсетіледі. Су кермектігі параметрінің мәндері «Су жұмсартқыш/Параметрлер» кестесінде бар.

Тұрғылықты жеріңіздегі судың нақты кермектігі туралы ақпаратты жергілікті су ресурстарын бақылау органынан алуға болады.

Су кермектігі тұрақсыз, мысалы 1,4 – 3,1 ммоль / л (8 – 17 °dH) арасында болғанда, машинаны әрқашан жоғары мәнге, бұл мысалды 3,1 ммоль / л (17 °dH) мәніне бағдарламалаңыз.

- \wedge (жоғары) және \vee (төменгі) көрсеткі түймелерді пайдаланып су кермектігінің мәнін орнатыңыз да, **OK** түймесін басып сақтаңыз.
- Су кермектігі мәні «Су жұмсартқыш/Су кермектігі» кестесіне жазыңыз.

Су жіберу қосылымдарын таңдау

Одан кейін су жіберу қосылымдарын баптау мәзірі пайда болады.

Егер мысалы бір ғана қосылым пайдаланылса, пайдаланылмайтын су жіберу қосылымдарын осы мәзірде ажыратуға болады.

Пайдалануға беру процедурасынан кейін су жіберу қосылымдарын Miele қызметі қалпына келтіре алады.

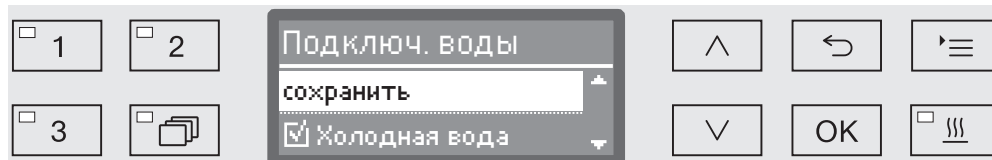

Су жіберу қосылымын бірнешеуінің ішінен таңдай аласыз. Барлық су жіберу қосылымдарының жанында ұяшығы бар. Егер қосылым белсенді күйге келтірілген болса, ұяшық ішінде құсбелгі көрінеді. Су жіберу қосылымдарын белсенді күйге келтіру үшін құсбелгі қойыңыз, ал өшіру үшін құсбелгіні алыңыз.

- \wedge және \vee көрсеткі түймелерді пайдаланып, қажетті су жіберу қосылымын таңдаңыз. **OK** түймесі басылғанда, су жіберу қосылымдары белсенді күйге келеді не өшіріледі.
- Таңдауыңызды сақтау үшін тізімнің соңындағы **сохранить** опциясын таңдап, растау үшін **OK** түймесін басыңыз.

Пайдалануға беру аяқталды

Мына хабар көрсетілгенде, пайдалануға беру процедурасы аяқталады.

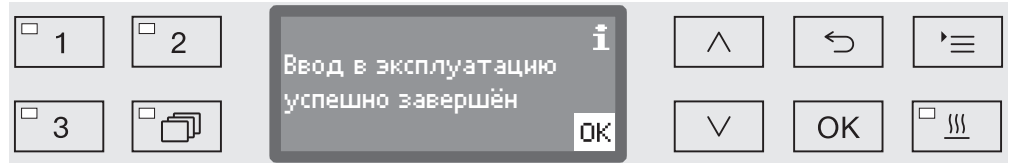

- OK түймесін басып, хабарды растаңыз.

Жуғыш-дезинфектор енді пайдалануға дайын.

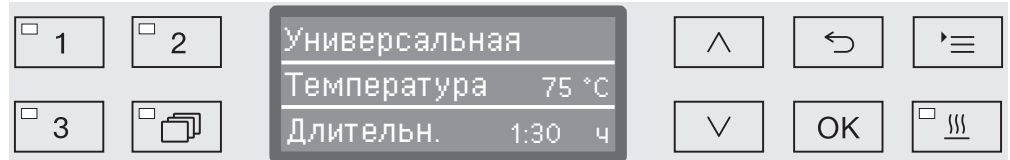

Пайдалануға беру процесі кезінде жасалған барлық параметрлер бағдарламаны толық орындағаннан кейін ғана қабылданады.

- Кез келген бағдарламаны таңдаңыз, мысалы, Слив.
- Start/Stop түймесін басып, бағдарламаны іске қосыңыз.

Пайдалануға бергеннен кейін, әр бағдарлама су жұмсартқышты қайта белсендіруден басталады.

Ошибка 420

Ошибка 420 хабары көрсетіліп, бағдарлама іске қосылмаса, барлық су жіберу қосылымдары өшірулі екенін білдіреді.

- OK түймесін басып, қате туралы хабарды растаңыз.
- ⏻ түймесін басып, машинаны өшіріңіз.
- 10 секундтай күтіп, ⏻ түймесін басып машинаны қайта іске қосыңыз.

Пайдалануға беру процедурасы қайта басталады.

- Пайдалануға беру процедурасын орындап, кем дегенде бір су жіберу қосылымын (мыс. суық су) белсенді күйге келтіріңіз.

Электрондық есікті құлыптау

Жуғыш-дезинфектор ыңғайлы есік құлпымен жабдықталған. Есік жабылса, ыңғайлы есік құлпы автоматты түрде есікті дұрыс күйге итеріп, оның дұрыс бекітілуін қамтамасыз етеді. Одан кейін есік электрондық түрде құлыпталады.

Есікті ашу

Электрондық түрде құлыпталған есікті тек келесі жағдайда ашуға болады:

- жуғыш-дезинфектор ток көзіне жалғанып қосылуы керек (⏻ түймесінің жарық диоды жанады),
- қосулы бағдарлама жоқ,
- жуу кабинасындағы температура 60 °C көрсеткішінен төмен және
- ⏻ жарық диоды жанады.

- Есікті ашу үшін ⏻ түймесін басыңыз.

Ыңғайлы есік құлпы есікті баяу ашады. Есік құлыптан босатылған кезде жарық диоды өшеді.

Машинаны басқару тақтасында да есік тұтқасы бар.



- Тұтқаны басқару тақтасынан төмен тартып, есікті ашу үшін түсіріңіз.

Есікті жабу

- Есікке кедергі келтіретін жүктемеде нысандар немесе элементтер жоқ екендігін тексеріңіз.

⚠ Есік жабылып жатқанда ішіне қолыңызды салмаңыз. Жарақат қаупі.

- Есікті құлпына жеткенше көтеріңіз. Есікті ыңғайлы есік құлпы көмегімен дұрыс орынға автоматты түрде итеруге болады.

Төтенше жағдайда ажыратқышты пайдаланып есікті ашу

Төтенше жағдайда ажыратқыш есікті қалыпты ашу мүмкін болмағанда ғана (мыс. қуат өшіп қалғанда) пайдаланылады.

⚠ Төтенше жағдайда ажыратқышты бағдарлама циклі орындалып жатқанда пайдалансаңыз, ыстық су мен тазалағыш құралдар ағып кетуі мүмкін.
Терінің күлдіреу, күйіп қалу және химиялық күйік алу қаупі бар.

- Есікті басыңыз (төтенше босату пәрменін пайдалануға аз күш керек екенін ескеріңіз).

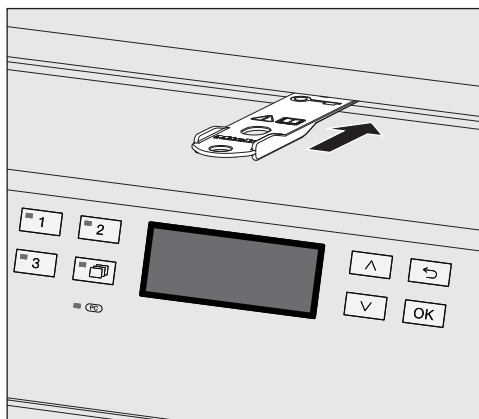

- Керек-жарақ бумасымен берілген құралды есік пен қақпақ немесе жұмыс үстелі арасына аралыққа көлденеңінен басыңыз. Құралдың оң жақ шеті дисплейдің сыртқы оң жақ шетімен туралануы керек.
- Есіктің құлыптан босатылғанын естігенше құлыптан босату механизмін құралмен басыңыз. Енді есікті ашуға болады.

Егер жуғыш-дезинфекциялаушы машина қосулы болса, төтенше жағдайда ажыратқыштың пайдаланылуы процестер құжаттамасында жазылады да, дисплейде мына хабар шығады:

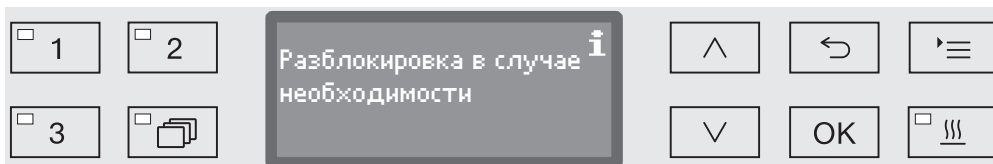

Хабар есік жабылғанша шығып тұрады. Машина өшірулі болғанда бұл құжаттамаға жазылмайды.

Судың кермектігі

Жақсы тазалау нәтижелеріне қол жеткізу үшін, машинаны жұмсақ сумен пайдалану керек. Қатты су жүктеме мен машинада кальций шөгінділерінің жиналуына әкеледі.

Су кермектігі 0,7 ммоль/л (4 °dH) болатын су көзін жұмсарту керек. Бұл кірістірілген су жұмсартқышта автоматты түрде орын алады.

Су жұмсартқышты су көзінің нақты кермектігіне орнату керек ("Су жұмсартқыш/су кермектігін орнату» бөлімін қараңыз).

Жергілікті су органы негізгі су көзіндегі кермектік деңгейін нақты айтып бере алады.

Алдағы уақытта қызмет көрсету үшін, су кермектігі деңгейін ескерген дұрыс. Су кермектігі деңгейін осында енгізіңіз:

_____ ммоль/л немесе °dH

Су жұмсартқыш жүйелі аралықтармен қайта белсендірілуі керек. Бұл арнайы қайта белсендіру тұзын талап етеді ("Су жұмсартқыш/тұз резервуарын толтыру» бөлімін қараңыз). Қайта белсендіру әрекеті бағдарлама ретімен автоматты түрде орындалады.

Егер су кермектігі деңгейі 0,7 ммоль/л (= 4 °dH) көрсеткішінен тұрақты төмен болса, су жұмсартқышқа тұз қажет емес. Дегенмен, су кермектігі деңгейі орнатылуы керек.

Судың кермектігін орнату

Су кермектігін 0-12,6 ммоль/л (0 - 70 °dH) аралығына орнатуға болады.

- Мәзірді келесі жолмен ашыңыз:

☰ түйме

▶ Расширенные указания

▶ Жесткость воды

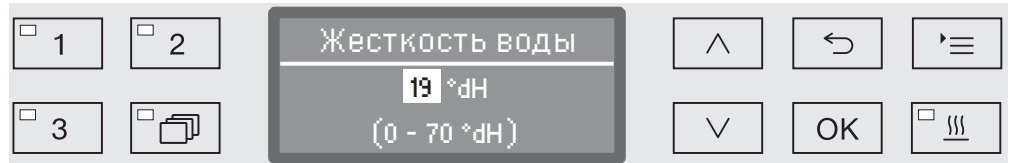

Дисплейдің төменгі жолында ықтимал кіріс ауқымы көрсетіледі. Су кермектігінің кіріс мәндерін келесі беттегі сызбадан таба аласыз.

Су кермектігі тұрақсыз, мысалы, 1,4 – 3,1 ммоль/л (8 – 17 dH) болғанда, машинаны әрқашан жоғары мәнге, осы мысалды 3,1 ммоль/л (17 °dH) мәніне бағдарламалаңыз.

- (∧ = жоғары және ∨ = төменгі) көрсеткі түймелерін пайдаланумен су кермектігі деңгейін орнатыңыз.
- OK түймесін басып, параметрді сақтаңыз.

Параметрлер

°dH	°f	mmol/l	Display
			0
1	2	0,2	1
2	4	0,4	2
3	5	0,5	3
4	7	0,7	4
5	9	0,9	5
6	11	1,1	6
7	13	1,3	7
8	14	1,4	8
9	16	1,6	9
10	18	1,8	10
11	20	2,0	11
12	22	2,2	12
13	23	2,3	13
14	25	2,5	14
15	27	2,7	15
16	29	2,9	16
17	31	3,1	17
18	32	3,2	18
19	34	3,4	19 *)
20	36	3,6	20
21	38	3,8	21
22	40	4,0	22
23	41	4,1	23
24	43	4,3	24
25	45	4,5	25
26	47	4,7	26
27	49	4,9	27
28	50	5,0	28
29	52	5,2	29
30	54	5,4	30
31	56	5,6	31
32	58	5,8	32
33	59	5,9	33
34	61	6,1	34
35	63	6,3	35

°dH	°f	mmol/l	Display
36	65	6,5	36
37	67	6,7	37
38	68	6,8	38
39	70	7,0	39
40	72	7,2	40
41	74	7,4	41
42	76	7,6	42
43	77	7,7	43
44	79	7,9	44
45	81	8,1	45
46	83	8,3	46
47	85	8,5	47
48	86	8,6	48
49	88	8,8	49
50	90	9,0	50
51	92	9,2	51
52	94	9,4	52
53	95	9,5	53
54	97	9,7	54
55	99	9,9	55
56	100	10,0	56
57	102	10,2	57
58	104	10,4	58
59	106	10,6	59
60	107	10,7	60
61	109	10,9	61
62	111	11,1	62
63	113	11,3	63
64	115	11,5	64
65	116	11,6	65
66	118	11,8	66
67	120	12,0	67
68	122	12,2	68
69	124	12,4	69
70	125	12,5	70

*) Зауыттық әдепкі параметр

Тұз резервуарын толтыру

Түйіршік өлшемі 1 - 4 мм болатын арнайы, үлкен өлшемді қайта белсендіру тұзын пайдаланыңыз.

Ас тұзы, ауыл шаруашылығы немесе ұнтақталған тұз сияқты басқа тұз түрлерін ешбір жағдайда пайдалануға болмайды. Олардың құрамында су жұмсартқыш жұмысына зиян келтіретін, ерімейтін қоспалар болуы мүмкін.

⚠ Тұз резервуарын тазалау агентімен толтыру су жұмсартқышқа айтарлықтай зақым келтіреді.
Тұз контейнерін толтыру алдында қайта белсендіру тұзының дұрыс бумасын таңдағаныңызға көз жеткізіңіз.

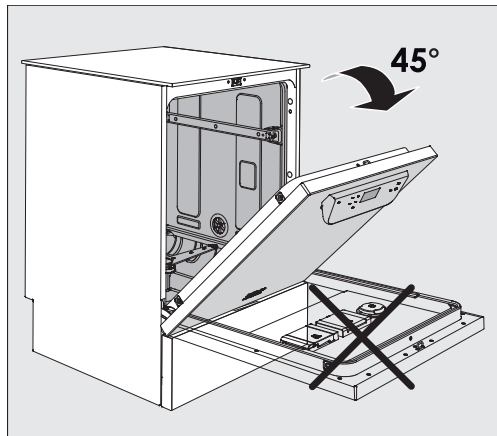

- Есікті шамамен 45° бұрышпен ашыңыз. Бұл контейнерге тұз ағынын оңай етеді.

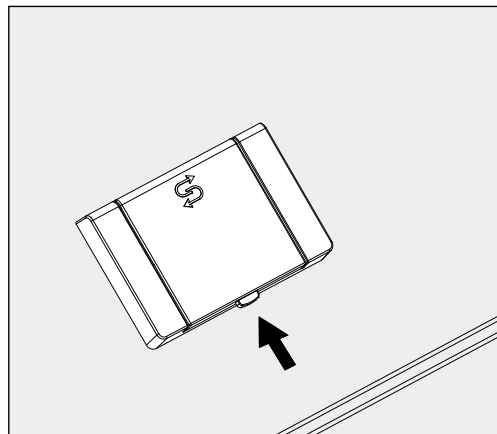

- Тұз контейнеріндегі сары түймені көрсеткі бағытындағы  таңбасымен басыңыз. Қайырма ашылады.
- Құйғышты ашыңыз.

Тұз түріне және қалған толтыру деңгейіне байланысты контейнерге 1,4–2 кг тұз алынады.

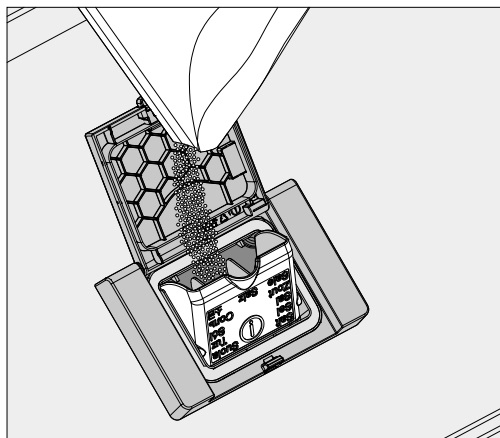

⚠ Контейнерге ешқашан су толтырмаңыз.
Контейнер тұз салған кезде толып кетуі мүмкін.

- Контейнерге тұзды құйғыш толып, бірақ әлі де оңай жабылғанша салыңыз. 2 кг-нан аса тұз қоспаңыз.

Тұз контейнері толса, ауыстырылатын су (тұздық) таусылуы мүмкін.

- Контейнердің саңылауының айналасынан, әсіресе контейнердің тығыздамасынан артық тұзды кетіріңіз. Тұз қалдықтарын ағып тұрған сумен шаюға **болмайды**, себебі бұдан тұз контейнері толып кетеді.
- Контейнерді жабыңыз.

⚠ Егер контейнер шамадан тыс толса, оны күшпен жаппаңыз. Егер тұз шамадан тыс толтырылған контейнер күшпен жабылса, ол контейнерді зақымдауы мүмкін. Контейнерді жабу алдында артық тұзды кетіріңіз.

- Тұз толтырғаннан кейін Полоскание бағдарламасын іске қосыңыз.

Бұл тұз бен тұздық іздері ерігенін, араласқанын және таусылғанын тексереді.

Артық толтырылған тұз бен тұздықты шайылып кетілмеген жағдайда коррозия зақымына себеп болуы мүмкін.

Тұз қосу еске салғышы

Егер ыдыстағы тұз деңгейі төмен болса, келесі еске салғыш пайда болады:

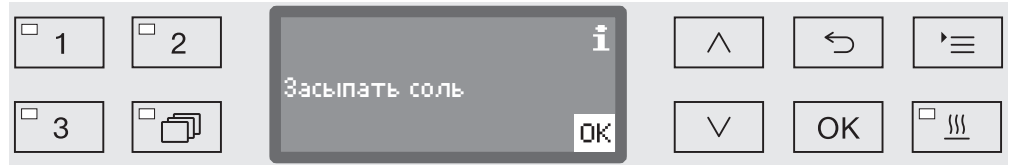

- OK түймесін басып, хабарды растап,
- ыдысты сипатталғандай толтырыңыз.

Алдымен хабар пайда болса, орнатылған су кермектігі деңгейіне байланысты қосымша бағдарламаның тұзы жеткілікті болуы мүмкін.

Егер су жұмсартқышында тұзды ерітінді болмаса, дисплейде тиісті хабар пайда болады және машина қосымша қолданысқа құлыпталады.

Тұзбен қайта толтырғаннан кейін машинаны бірнеше секунд ішінде пайдалануға болады.

Мобильді құралдар, себеттер, модульдер және салымдар

Бұл машинаны жуылатын элементтерге байланысты әр түрлі салымдармен және модульдермен бекітуге немесе арнайы керек-жарақтармен ауыстыруға болатын үстіңгі және төменгі себетпен немесе мобильді құралмен жабдықтауға болады.

Қолданысқа сай керек-жарақтарды таңдаңыз.

Жеке қолданыс салалары туралы ақпаратты келесі беттерден және мобильді құралдар, себеттер, модульдер мен салымдар пайдалану нұсқауларынан таба аласыз (қолжетімді болса).

Miele компаниясы «Мақсатты пайдалану» бөлімінде анықталған барлық қолданыс салалары үшін үйлесімді керек-жарақтарды ұсынады, мысалы мобильді құралдар, себеттер, модульдер, салымдар және арнайы бекітпелер. Қосымша ақпарат алу үшін Miele компаниясына хабарласыңыз.

Су көзі

Бүріккіш қанаттары не басқа шаю бекітпелері бар мобильді құралдар мен себеттер су көзінің бір немесе бірнеше байланыс нүктесімен жабдықталған. Машинаға себеттерді, мобильді құралдарды, т.б. жүктеу кезінде оларды жуу кабинасының артқы тақтасындағы су байланыс нүктелеріне жалғаңыз. Мобильді құралдар мен себеттер жуу кабинасының есігі жабық кезде орнында сақталады. Артқы тақтадағы бос байланыстар механикалық түрде жабылады.

Мобильді құралдар мен себеттердің ескі үлгілері

Бұл машинада мобильді құралдар мен себеттердің ескі үлгілерін тек Miele компаниясымен талқылай отырып пайдаланыңыз. Әсіресе, бүріккіш қанаттар мен инжектор манифольдтеріне арналған су көзі құбырлары бар мобильді құралдар мен себеттер су коннекторының жаңа түріне түрлендірілуі керек. Түрлендіру жұмысын Miele қызмет көрсету орталығы орындауы керек және таңдалған үлгілерге ғана қолжетімді болуы керек.

⚠ Мобильді құралдар мен себеттердің су көзінің байланыстарын бекіту жұмысын Miele қызмет көрсету орталығы орындауы керек.

Мобильді құралдар мен себеттердегі бекіту ақаулықтары машинаның зақымдалуына себеп болуы мүмкін.

Түрлендіруден кейін мобильді құралдар мен себеттер енді машинаның ескі үлгілерімен пайдаланылмайды.

Үстіңгі себетті реттеу

Биіктігі реттелетін үстіңгі себеттерді биіктігі әр түрлі элементтерді орналастыра алу үшін, әрбір орын арасында 2 см қалдырумен үш орын арасында реттей аласыз.

Биіктігін реттеу үшін, үстіңгі себеттің бүйірінде роликтері бар кронштейндер және себет артындағы су қосқышы жылжытылуы керек. Роликті кронштейндердің әрқайсысын үстіңгі себетке екі бұрандамен бекіту керек. Су қосқышында келесі құрамдастар бар:

- 2 апертурадан тұратын тот баспайтын болаттан жасалған тақта,
- пластик байланыс бөлігі және
- 6 бұранда.

Үстіңгі себетті көлденеңінен ғана реттеңіз. Себеттерді еңіске орналастыруға болмайды (бір жағын жоғары, бір жағын төмен). Биіктігін өзгерту үстіңгі және төменгі себеттердің екеуінің жүктеу биіктіктерін өзгертеді.

Үстіңгі себетті реттеу үшін:

- Үстіңгі себетті кедергі сезілгенше сыртқа тартумен және бағыттауыштарды көтеріп шығарумен алыңыз.
- Роликті кронштейндер мен су қосқышын босатыңыз.

Үстіңгі себетті реттеу үшін ...

... Үстіңгі орын:

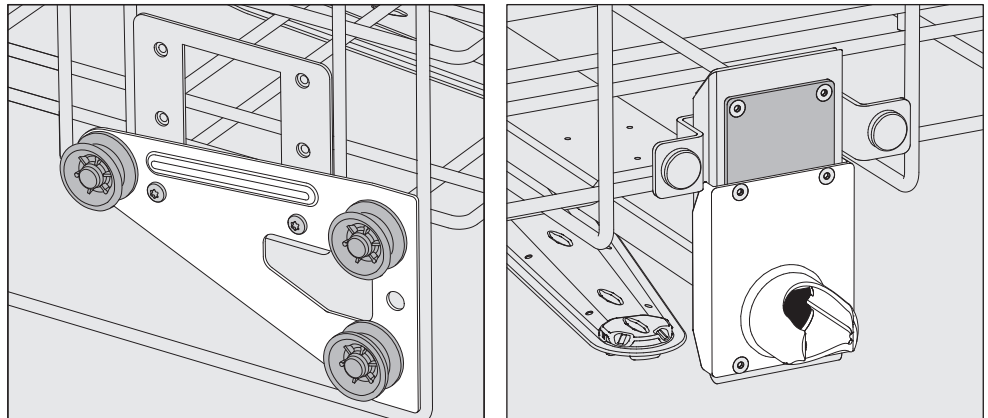

- Екі жақтағы роликті кронштейндерді төменгі орынға жылжытып, жақсылап бекітіңіз.
- Саңылаулар үстіндегі тот баспайтын болат тақтаны су көзі құбырына үстіңгі апертураны жабатындай етіп орналастырыңыз. Үстіңгі тот баспайтын болат тақтаны 2 бұрандамен бекітіңіз. Су қосқышын тот баспайтын болат тақтасының төменгі апертурасына ортаңғы апертура жабылатындай етіп орналастырыңыз. Су қосқышын 4 бұрандамен бекітіңіз.

Қолданыс салалары

... Ортаңғы орын:

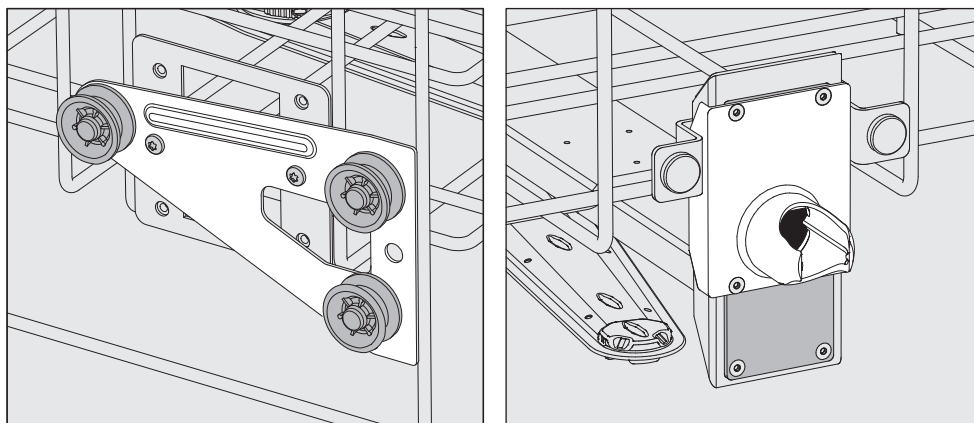

- Екі жақтағы роликті кронштейндерді ортаңғы орынға жылжытып, жақсылап бекітіңіз.
- Саңылаулар үстіндегі тот баспайтын болат тақтаны су көзі құбырына сыртқы апертуралардың бірін жабатындай етіп орналастырыңыз. Үстіңгі тот баспайтын болат тақтаны 2 бұрандамен бекітіңіз. Су қосқышын тот баспайтын болат тақтасының ортаңғы апертурасына сыртқы апертура жабылатындай етіп орналастырыңыз. Су қосқышын 4 бұрандамен бекітіңіз.

... Төменгі орын:

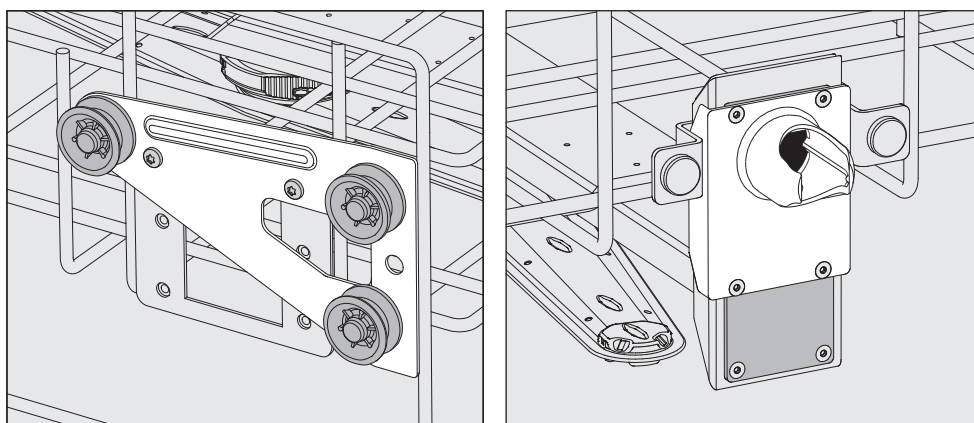

- Екі жақтағы роликті кронштейндерді үстіңгі орынға жылжытып, жақсылап бекітіңіз.
- Саңылаулар үстіндегі тот баспайтын болат тақтаны су көзі құбырына төменгі апертураны жабатындай етіп орналастырыңыз. Төменгі тот баспайтын болат тақтаны 2 бұрандамен бекітіңіз. Су қосқышын тот баспайтын болат тақтасының үстіңгі апертурасына ортаңғы апертура жабылатындай етіп орналастырыңыз. Су қосқышын 4 бұрандамен бекітіңіз.
- Су қосқышы дұрыс орналастырылғанын тексеру үшін бағыттауыштардағы үстіңгі себетті ауыстырып, оны мұқият басыңыз.

Одан кейін келесілерді тексеріңіз:

Жүктемені дайындау

⚠ Өндірушісі машинада өңдеуге болады деп көрсеткен заттарды ғана өңдеуге болады. Өндірушінің арнайы өңдеу нұсқаулығын оқып шығу керек.

Ішкі жағын тиісті түрде тазалау үшін жүктемеге байланысты арнайы инжектор бүріккіштер, ирригациялық келте құбырлар немесе адаптерлер қажет болуы мүмкін. Бұл құралдарды және басқа да керек-жарақтарды Miele компаниясынан алуға болады.

- Жүктемені су барлық беттеріне тиетіндей етіп орналастырыңыз. Бұл олардың тиісті түрде тазалануын қамтамасыз етеді.
- Тазаланатын заттарды бірінің ішіне бірін қоюға болмайды, олар тасада қалып қоюы мүмкін.
- Қуыс заттардың іші де, сырты да мұқият тазалануы керек.
- Оларды сәйкесінше орналастырмас бұрын немесе су қосылымына жалғап жатқанда, ұзын жіңішке қуыс мойынды заттардың бөліктері тиісті түрде мұқият шайылатынына көз жеткізіңіз.
- Қуысты контейнерлерге судың емін-еркін кіріп-шығуы үшін, оларды тиісті жылжымалы құрылғыларға, себеттерге, модульдерге не ендірмелерге төмен қаратып қою керек.
- Бүйірлері қуысты заттарды су еркін ағып шығатындай еңіспен қою керек.
- Ұзын, жіңішке, қуысты заттарды себеттердің не жылжымалы құрылғылардың ортасына қою керек. Осылайша оларға су жеткілікті түрде жететін болады.
- Өндіруші нұсқаулығына сәйкес бөлшектеуге болатын кез келген затты бөлшектеп, әр бөлігін жеке өңдеңіз.
- Жеңіл заттарды бүркеуші тормен (мыс.А 6) бекітіп, ал шағын заттарды бүріккіш қанаттарға кедергі келтірмеуі үшін торлы науаға салу керек.
- Бүріккіш қанаттарға тым ұзын немесе төмен қаратып іліп қойған заттар кедергі келтірмеуі керек.
- Сынған шыны заттарда салғанда не алғанда қатты жарақаттауы мүмкін. Сынған заттарды машинада өңдеуге болмайды.
- Никель және хром жалатылған және алюминийден жасалған заттарды тазалау үшін арнайы процедура қажет және олар әдетте машинада өңдеуге келмейді. Оларға арнайы өңдеу шарттары қажет.
- Толықтай не ішінара пластмассадан жасалған заттардың максималды жылуға төзімділігін тексеріп, сәйкес бағдарламаны таңдаңыз не бағдарлама температурасын реттеңіз.

Қолданыс аймағына байланысты келесі бөлімдерде берілген қосымша ақпаратты қараңыз.

Жүктемені дайындау

- Машинаға салмас бұрын барлық контейнерлердің ішін (тиісті ережелерге мұқият көңіл бөліп) босатыңыз.
- Тиісті еріткіштерді пайдаланып, сумен кетірілмейтін бояу, жабысқақ материалдар мен полимерлі құрамдастар сияқты қалдықтарды жойыңыз.
- Хлоридті ерітінділер немесе хлорсутек қышқылымен әрекеттескен жуылатын жүктеме заттарын машинаға салып, жақсылап құрғатпас бұрын, сумен мұқият шайыңыз.

⚠ Жүу камерасына салынатын заттардағы қалдық еріткіштердің мен қышқылдардың мөлшері барынша аз болуы керек.
Тұтану температурасы 21 °C шамасынан төмен болатын ешқандай еріткіштің ізі де қалмауы керек.

⚠ Хлорлы ерітінділерді, әсіресе хлорсутек қышқылын жүу камерасына салуға болмайды.

- Петри тостағаншаларынан қоректік орталарды (агар) қырып алып тастаңыз.
- Кез келген қан қалдықтары мен ұйықтарды сілкіп алып тасаңыз.
- Ірі кірлер машинаға кіріп кетпес үшін, қажет болса, жуылатын жүктемені сумен шайып жіберіңіз.
- Тығындауыштар, тығындарды, жапсырмаларды, тығыздау қалдықтарын алып тастаңыз.
- Тығындауыштар және бітеуіштер секілді шағын заттарды тиісті себеттерге қозғалмайтындай етіп орналастырыңыз.

Дербес жағдайларда тазалау нәтижесіне кері әсер ететін вакуумдық майлағыш, қағаз жапсырмалар және т.б секілді кетіруі қиын ластанулардың бар-жоғын тексеріп, алдын ала алып тастау керек.

Микробиологиялық материалмен, патогенді микробтармен, патогенді факультативті бактериялармен, гендік модификацияланған материалдармен және т.б ластанған жуылатын жүктемені машинада өңдемес бұрын стерильдеу керек-керек еместігін анықтап алу қажет.

Әрбір бағдарламаны бастау алдында көзбен тексеріңіз:

- Барлығы дұрыс жүктеліп/тазалауға қосылған ба?
- Ұсынылған жүктеу үлгісі сақталған ба?
- Қуыс элементтердің ішкі/тар бөліктеріне жуғыш сұйықтық кіреді ме?
- Бүріккіш қанаттар таза әрі еркін айналады ма?
- Сүзгілер таза ма?
Үлкен ластану белгілерін жойып, қажет болса тазалаңыз.
- Алынбалы модульдер, инжектор саңылаулары, суару жолдары және басқа шаю бекітпелері дұрыс бекітілген бе?
- Себеттер мен модульдер не мобильді құралдар су көзіне дұрыс жалғанып, су қосқыштары зақымдалмаған ба?
- Барлық химиялық контейнерлер жеткілікті деңгейде толтырылған ба?

Әрбір бағдарлама соңында келесілерді тексеру керек:

- Жүктеменің тазалығын көзбен тексеріңіз.
- Барлық қуыс элементтер инжектор саңылауларына берік бекітілгенін тексеріңіз.

 Қайта өңдеу барысында бекітпелерінен ажыратылған қуыс элементтерді қайта өңдеу керек.

- Қуыс элементтер ішінде ешбір кедергі жоқтығын тексеріңіз.
- Инжектор саңылаулары мен қосқыштар себеттердегі не салымдардағы орнына берік салынғанын тексеріңіз.

Жуылатын жүктеме...

Кең мойынды...

Мензуркалар, кең мойынды Эрленмейер колбалары және петри тостағаншалары сияқты кең мойынды немесе сынауықтар сияқты цилиндрлі жуылатын жүктеме заттардың ішін және сыртын айналмалы бүріккіш қанаттармен тазалауға болады. Солай істеу үшін жуылатын жүктемені бүтін, екі не төрт бөліктен тұратын ендірмелерге орналастырып, бүріккіш қанаты бар бос төменгі себетке не үстіңгі себетке қою керек.

Тар мойынды...

Тар мойынды Эрленмейер колбалары, дөңгелек табанды колбалар, өлшеуіш колбалар және тамшуырлар сияқты тар мойынды жуылатын жүктеме заттарды жууға арналған арнайы инжектор модульдері бар себеттер қолжетімді.

Инжектор құралдары мен модульдерінің жеке пайдалану нұсқаулықтары бірге беріледі.

Салып жатқанда мыналарды ескеріңіз:

- Петри тостағаншаларын лас бет жағымен ортаға қарай орналастырып, тиісті ендірмеге салыңыз.
- Тамшуырларды өткір ұшын төмен қаратып орналастырыңыз.
- Төрт бөлікті ендірмелерді үстіңгі не төменгі себеттің шетінен кем дегенде 3 см қашықтықта орналастыру керек.
- Үстіңгі не төменгі себеттің бұрыштарына тиіп кетпеуі үшін сынауықтарға арналған төрт бөлікті ендірмені ортаға қарай орналастырыңыз.
- Жүктемені сындырып алмау үшін қажет болса бүркеуші торды пайдаланыңыз.

Химиялық процестер және технология

Бұл бөлімнен әртүрлі ластану, технологиялық химикаттар және машина құрамдастары түрлері арасында орын алуы мүмкін жалпы химиялық реакциялар себептерін таба аласыз.

Бұл бөлім нұсқаулық ретінде арналған. Қайта өңдеу барысында күптеген қарым-қатынастар орын алса немесе осы тақырыпқа қатысты сұрауларыңыз болса, Miele компаниясынан көмек сұраңыз.

Жалпы ақпарат	
Тиімділік	Өлшеулер
<p>Тазалау машинасындағы эластомерлер (шлангілер мен тығыздауыштар) және пластиктер зақымдалса (мысалы, материалдардың, тегістер және жарықшақтар ісінуі, отырып қалуы, қатаюы не сынғыштығы), құрамдастар дұрыс істемей, кему жағдайларына әкелуі мүмкін.</p>	<p>- Зақымданудың себептерін анықтаңыз және жойыңыз.</p> <p>Сондай-ақ, осы тараудағы „Технологиялық химикаттар“, „Ластану“ және „Технологиялық химикаттар мен ластану арасындағы реакция“ бөлімдерін қараңыз.</p>
<p>Бағдарлама барысында көбіктің ауыр жиналуы жүктелетін элементтерді тазалау және шаю әсерін нашарлатады. Көбік жуу камерасынан шығып кетсе, тазалау машинасын зақымдауы мүмкін. Көбік пайда болғанда, тазалау процесі стерильді болатынына және расталатынына кепілдік берілмейді.</p>	<p>- Көбіктің себептерін анықтаңыз және жойыңыз.</p> <p>- Көбіктену деңгейлерін бақылауда процесті жиі тексеріп тұрыңыз.</p> <p>Сондай-ақ, осы тараудағы „Технологиялық химикаттар“, „Ластану“ және „Технологиялық химикаттар мен ластану арасындағы реакция“ бөлімдерін қараңыз.</p>
<p>Жуғыш камерадағы тот баспайтын болат пен керек-жарақтардың коррозиясы олардың көрінісіне әсер етуі мүмкін:</p> <ul style="list-style-type: none"> - тот басу (қызыл дақтар/түссіздену) - қара дақтар/түссіздену - ақ дақтар/түссіздену (желінген бет) <p>Коррозиялық ойықтар машинаның герметикалық қасиетін жоюы мүмкін. Қолдануға байланысты, коррозия тазалау және шаю нәтижелеріне (зертханалық талдау) кері әсер етуі немесе жүк элементтерінің (тот баспайтын болат) тоттануына әкелуі мүмкін.</p>	<p>- Коррозияның себептерін анықтаңыз және жойыңыз.</p> <p>Сондай-ақ осы тараудағы «Технологиялық химиялық заттар», «Ластану» және «Технологиялық химиялық заттар мен ластану арасындағы реакция» бөлімдерін қараңыз.</p>

Химиялық процестер және технология

Технологиялық химикаттар	
Тиімділік	Өлшеулер
Технологиялық химикаттардың құрамындағы ингредиенттер мөлшерлеуші жүйесінің жұмыс істеу ұзақтығы мен функционалдығына (өнімділік) қатты әсер етеді.	<ul style="list-style-type: none"> - Технологиялық химикат өндірушісінің нұсқаулары мен ақыл-кеңестерін ұстаныңыз. - Мөлшерлеуші жүйенің (сору түтіктері, шлангілер, мөлшерлеуіш контейнерлер, т.б) зақымдалмағанын тұрақты түрде тексеріп тұрыңыз. - Мөлшерлеуші жүйенің шығын мөлшерін тұрақты түрде тексеріңіз. - Техникалық күтім көрсетудің тұрақты циклі орындалатынын тексеріңіз. - Кеңес алу үшін Miele компаниясына хабарласыңыз.
Технологиялық химикаттар тазалау машинасындағы эластомерлер мен пластмассаларды және керек-жарақтарды зақымдауы мүмкін.	<ul style="list-style-type: none"> - Технологиялық химикат өндірушісінің нұсқаулары мен ақыл-кеңестерін ұстаныңыз. - Көрініп тұрған кез келген эластомерлер мен пластмассалардың зақымдалмағанын тұрақты түрде тексеріңіз.
Сутек пероксиді көп мөлшерде оттек шығаруы мүмкін.	<ul style="list-style-type: none"> - Тексеріп расталған процестерді ғана пайдаланыңыз. - Сутек пероксидін пайдаланғанда, жуу температурасы 70 °C мәнінен төменірек болуы керек. - Кеңес алу үшін Miele хабарласыңыз.
<p>Төмендегі технологиялық химикаттар көбіктің көп мөлшерде түзілуіне себеп болуы мүмкін:</p> <ul style="list-style-type: none"> - құрамында сурфактанаттар бар тазартқыш құралдар мен шайғыш құралдар <p>Көбік мына орындарда түзілуі мүмкін:</p> <ul style="list-style-type: none"> - технологиялық химикат берілетін бағдарлама блогы - төгіліп қалған жағдайда жанындағы бағдарлама блогы - төгіліп қалған жағдайда шайғыш құрал бар жанындағы бағдарлама блогы 	<ul style="list-style-type: none"> - Мөлшерлеу температурасы, доза концентрациясы, т.б сияқты жуу бағдарламаларындағы процесстік параметрлерді процес түгелдей көбіктен таза не көбікті аз мөлшерде болуын қамтамасыз ету үшін орнату керек. - Технологиялық химикат өндірушісінің нұсқаулығын оқып шығыңыз.

Химиялық процестер және технология

Технологиялық химикаттар	
Тиімділік	Өлшеулер
<p>Көбікті басатын заттар, әсіресе силиконға негізделген заттар мынаған әкелуі мүмкін:</p> <ul style="list-style-type: none"> - жуу камерасында қақтың пайда болуы - жүктеме элементтерінде қақтың пайда болуы - машинадағы эластомерлер мен пластмассалардың зақымдалуы - өңделіп жатқан жүктемедегі кейбір пластмассалардың (мысалы, поликарбонат және плексиглас) зақымдалуы 	<ul style="list-style-type: none"> - Көбікті басатын заттарды, мысалы олар өңдеу үшін аса қажетті болатын айрықша жағдайларда ғана пайдалану керек. - Жуғыш камера мен керек-жарақтардың өздерін жүктемесіз және көбікті басатын затсыз Органика бағдарламасымен мерзімді түрде тазалап тұру керек. - Кеңес алу үшін Miele компаниясына хабарласыңыз.

Ластану	
Тиімділік	Өлшеулер
<p>Мына заттар машинадағы эластомерлерді (шлангілер мен тығыздауыштар) және пластмассаларды зақымдауы мүмкін:</p> <ul style="list-style-type: none"> - майлар, балауыздар, хош иісті және қанықпаған көмірсутектер - жұмсартқыштар - кремдер сияқты косметикалық, гигиеналық және күтім көрсету өнімдері (аналитикалық қолдану, толтыру) 	<ul style="list-style-type: none"> - Пайдаланылуына байланысты, машинаның төменгі есігінің тығыздауышын түксіз шүберекпен не губкамен мерзімді түрде сүртіп тұрыңыз. Іші бос жуу камерасы мен керек-жарақтарды Органика бағдарламасын пайдаланып тазалаңыз. - Жүктемені Программа Масло бағдарламасын (қолжетімді кезде) пайдаланып өңдеңіз немесе құрамында тенсидтер бар тазалағыш құралдарды пайдаланатын арнайы бағдарламаны пайдаланыңыз.
<p>Мына заттар жуу не шаю барысында көбіктің үлкен көлемде түзілуіне әкелуі мүмкін:</p> <ul style="list-style-type: none"> - кейбір дезинфекциялық заттар, ыдыс жуу тазалағыш заттар, т.б. - талдауға арналған реагенттер, мысалы, микротитр тақташалары - сусабындар мен кремдер сияқты косметикалық, гигиеналық және теріге күтім көрсету өнімдері (аналитикалық қолдану, толтыру) - сурфактанттар сияқты белсенді көбіктендіргіш заттар 	<ul style="list-style-type: none"> - Алдымен жүктеме заттарды сумен мұқият шайыңыз. - Кем дегенде бір рет салқын не ыстық сумен алдын ала шаятын тазалау бағдарламасын таңдаңыз. - Қолдануға байланысты, құрамында силиконды майлар жоқ көбікті басатын заттарды пайдаланыңыз.

Химиялық процестер және технология

Ластану	
Тиімділік	Өлшеулер
<p>Төмендегі заттар жуу камерасындағы тот бастапайтын болат пен керек-жарақтардың коррозиясына әкелуі мүмкін:</p> <ul style="list-style-type: none"> - тұз қышқылы - натрий хлориді және т.б. сияқты құрамында хлорид бар басқа да заттектер - қоюланған күкірт қышқылы - хром қышқылы - темір бөлшектері мен жоңқалары 	<ul style="list-style-type: none"> - Алдымен жүктеме заттарды сумен мұқият шайыңыз. - Жүктелетін, тез кебетін элементтерді мобильді құралдарға, себеттерге, модульдерге және салымдарға салып, жуу кабинасына салғаннан кейін бағдарламаны барынша жылдам іске қосыңыз.

Технологиялық химикаттар мен ластану арасындағы реакция	
Тиімділік	Өлшеулер
<p>Табиғи майлар мен қатты майлар сілтілік химиялық агенттермен эмульсия құруы мүмкін. Нәтижесінде көп мөлшерде көбік түзілуі мүмкін.</p>	<ul style="list-style-type: none"> - Программа Масло пайдаланыңыз. - Бұл арнайы бағдарлама эмульгаторларды (pH бойынша бейтарап) алдын ала шаю кезеңінде бөледі. - Қолдануға байланысты, құрамында силиконды майлар жоқ көбікті басатын заттарды пайдаланыңыз.
<p>Құрамында қан сияқты ақуыздың жоғары деңгейде болатын дақтарды сілтілік технологиялық химикаттармен өңдегенде көбіктің үлкен көлемде түзілуіне әкелуі мүмкін.</p>	<ul style="list-style-type: none"> - Кем дегенде бір рет салқын сумен алдын ала жуатын тазалау бағдарламасын таңдаңыз.
<p>Алюминий, магний және мырыш сияқты бағалы емес металдар қышқылдығы жоғары немесе сілтілік технологиялық химикаттармен өңделгенде сутек бөлік шығаруы мүмкін (сутекті-оттекті реакция).</p>	<ul style="list-style-type: none"> - Технологиялық химикат өндірушісінің нұсқаулығын оқып шығыңыз.

Химиялық агенттерді құюға арналған контейнерлер

⚠ Үйлесімді емес технологиялық химикаттар денсаулыққа қауіп төндіреді.

Үйлесімді емес технологиялық химикаттарды пайдалану әдетте қайта өңдеудің жарамды емес нәтижесіне әкеліп, денсаулыққа қауіп төндіруі немесе мүлікті зақымдауы мүмкін.

Осы машинада пайдалануға жобаланған технологиялық химикаттарды ғана пайдаланып, оларды пайдалануға қатысты өндіруші нұсқауларын орындаңыз.

Улы емес қалдықтарға қатысты нұсқауларды мұқият қараңыз.

⚠ Технологиялық химикаттар денсаулыққа қауіп төндіреді.

Кейбір технологиялық химикаттар коррозиялы және тітіркендіргіш болуы мүмкін.

Технологиялық химикаттарды қолданғанда, технологиялық химикаттың өндірушілері шығарған тиісті қауіпсіздік ережелері мен қауіпсіздік деректері парақтарын сақтаңыз.

Технологиялық химикаттың өндірушісі талап ететін барлық қорғаныс шараларын қолданыңыз, мыс., қорғаныс қолғап пен қорғаныс көзілдірігін кию.

Үйлесімді технологиялық химикаттар туралы ақпарат алу үшін Miele компаниясына хабарласыңыз.

Тұтқырлығы жоғары (қалың) технологиялық химикаттар мөлшерлеушіні бақылауға кері әсер етіп, дұрыс емес деректер беруі мүмкін. Бұндай жағдайда Miele тұтынушыға қызмет көрсету бөліміне хабарласыңыз.

Химиялық агенттерді құюға арналған контейнерлер

Мөлшерлеуші жүйелер

Машина химиялық агенттерді іштей тамызу жүйелерінің санымен жабдықталған:

- Бейтараптандырғыш агент
Бұл сифон арқылы ағызылады.
- Сұйық ағартқыш
Бұл сифон арқылы ағызылады.

Талап етілген жағдайда Miele қызмет көрсету орталығы қосымша ішкі ағызу жүйесін бекітуі мүмкін.

Сифондардың таңбалары

Сыртқы контейнерлердегі сұйық технологиялық химикаттар сифондармен мөлшерлеп құйылады. Сифондарды түстермен кодтау арқылы дұрыс мөлшерлеп құюға қол жеткізуге болады.

Miele компаниясы келесіні пайдаланады және ұсынады:

- Көк: тазалау агентіне арналған
- Қызыл: бейтараптандырғыш агентке арналған
- Жасыл: химиялық зарарсыздандыру агенттеріне не қосымша тазалау агентіне арналған
- Ақ: қышқыл технологиялық химикатқа арналған
- Сары: бос таңдауға арналған

Бейтараптандырғыш агент

Бейтараптандырғыш агент (рН параметрі: қышқылды) жүктеменің бетіндегі сілтілік тазалағыш құралдардың кез келген қалдығын бейтараптандырады.

Шайғыш агент Промежут. полоск. фазасында автоматты түрде ағызылады (Бағдарлама сызбаларын қараңыз). Осы мақсатта резервуарды толтырып, ағызу жүйесін желдету керек.

Анорганика бағдарламасында бейтараптандырғыш агент алдын ала қышқылдық жуу үшін қосымша мөлшерлеп беріледі.

Қалыптандыру агентін толтыру

- Бүйірлік құрал тартпасын ашыңыз.
- Қалыптандыру агенті контейнерін (қызыл белгі) ашып, оны ашық кабина есігіне немесе берік әрі тазалау оңай бетке қойыңыз.
- Канистрдің қақпағын алып, сору түтігін алып тастаңыз. Сору түтігін ашық жуу кабина есігіне қойыңыз.
- Бос контейнерді толық біреуімен ауыстырыңыз.

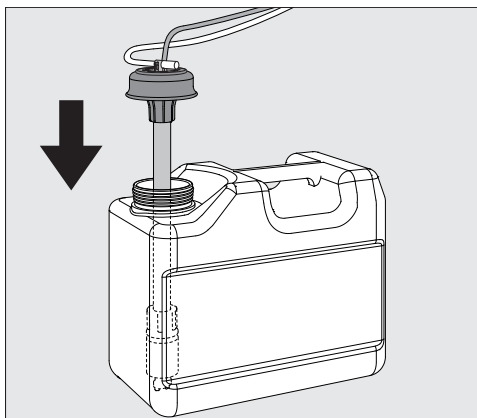

- Сору түтігін контейнердің саңылауына басып, қақпақты бекітіңіз. Түстер сәйкес келуі тиіс.
- Сору түтігін контейнерге түбіне жеткенше кіргізіңіз.
- Төгілген химиялық затты мұқият сүртіп алыңыз.
- Контейнерді бүйірлік кабинадағы тартпаға кері салыңыз.
- Тартпаны жабыңыз. Ағызу түтіктері мен кабельдері майыспағанын немесе бүгілмегенін тексеріңіз.
- Одан кейін ағызу жүйесін желдету керек ("Параметрлер"/DOS желдету" бөлімін қараңыз).

Химиялық агенттерді құюға арналған контейнерлер

Тұтынысты тексеру

Контейнерлердегі толтыру деңгейлерін тексерумен тұтынысты тексеріп, ағызу жүйесінің толығымен құрғап кетуін болдырмас үшін контейнерлерді жақсы уақытта ауыстырыңыз.

Қайта толтыру индикаторы

Бейтараптандырғыш агент контейнеріндегі DOS 3 толтыру деңгейі төмен болса, сізге толтыру керектігі ескертіледі.



- OK түймесімен хабарды растаңыз және
- Бейтараптандырғыш агентті сипатталғандай қайта толтырыңыз.

Таусылған жағдайда машина қосымша қолданысқа құлыпталады.
Контейнерді ауыстырған кезде қайта пайдалануға дайын болады.

Бейтараптандырғыш агентті мөлшерлер беру

Мөлшерлеп берілетін концентрацияны реттеу үшін «Қосымша параметрлер/Мөлшерлеуші жүйе» тақырыбын қараңыз.

Тазалау агенті

⚠ Жарамсыз жуғыш заттарға байланысты зақымдалу қаупі бар.

Тұрмыстық ыдыс жуғышқа арналған жуғыш зат сияқты жарамсыз жуғыш заттарды пайдалану күтілген өңдеу нәтижесін бермейді.

Тек жуғыш-дезинфекторлар үшін жарамды жуғыш заттарды пайдаланыңыз.

Тазалау машинасы сұйық тазалау агенттерімен пайдалануға ғана арналған. Сұйық тазалау агенті сору түтігі арқылы сыртқы көзден ағызылады.

Тазалағыш құралды таңдағанда экологиялық мақсаттарда келесі факторларды ескерген маңызды:

- Тазалауда қолданылатын тазалағыш құралдың сілтілігі қандай?
- Ақуызды жойғыш ферментті қолдану қажет пе және кезекпен орындалатын бағдарлама бұл үшін жарамды ма?
- Тиісті түрде тарату және эмульсиялау үшін тензидтер қажет пе?
- Құрамында белсенді хлор бар жуғыш зат қажет пе әлде белсенді хлорсыз жуғыш затты пайдалануға бола ма?

⚠ Құрамында хлор бар жуғыш заттар машинаның ішіндегі пластмассаларды және эластомерлерді зақымдауы мүмкін. Құрамында хлор бар жуғыш заттарды пайдалану қажет болса, «Жуғыш заттың мөлшері» бағдарлама блоктарында максимал температура 75 °C мәнінде болғаны жөн (бағдарламаға шолу бөлімін қараңыз).

Май және майлау қолданыстары үшін арнайы майға төзімді эластомерлермен жабдықталған (зауыттан) машиналар үшін құрамында хлор бар жуғыш заттарды пайдалануға болмайды.

Белгілі бір ластану түрлерінен тазалау үшін, сұйықтықты құюда пайдаланылатын оңтайлы тазалағыш құралдар мен қоспалар туралы ақпарат алу үшін Miele тұтынушыға қызмет көрсету бөліміне хабарласыңыз.

Сұйық тазалау агентін толтыру

- Бүйірлік құрал тартпасын ашыңыз.
- Сұйық тазалау агенті контейнерін (көк белгі) ашып, оны ашық кабина есігіне немесе берік әрі тазалау оңай бетке қойыңыз.
- Канистрдің қақпағын алып, сору түтігін алып тастаңыз. Сору түтігін ашық жуу кабина есігіне қойыңыз.
- Бос контейнерді толық біреуімен ауыстырыңыз.

Химиялық агенттерді құюға арналған контейнерлер

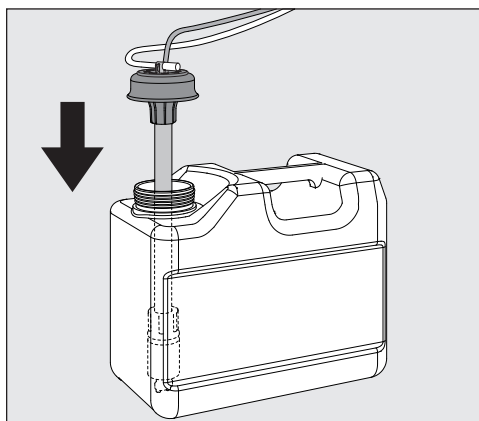

- Сору түтігін контейнердің саңылауына басып, қақпақты бекітіңіз. Түстер сәйкес келуі тиіс.
- Сору түтігін контейнерге түбіне жеткенше кіргізіңіз.
- Төгілген химиялық затты мұқият сүртіп алыңыз.
- Контейнерді бүйірлік кабинадағы тартпаға кері салыңыз.
- Тартпаны жабыңыз. Ағызу түтіктері мен кабельдері майыспағанын немесе бүгілмегенін тексеріңіз.
- Одан кейін ағызу жүйесін желдету керек ("Параметрлер/DOS желдету" бөлімін қараңыз).

Тұтынысты тексеру

Контейнерлердегі толтыру деңгейлерін тексерумен тұтынысты тексеріп, ағызу жүйесінің толығымен құрғап кетуін болдырмас үшін контейнерлерді жақсы уақытта ауыстырыңыз.

Қайта толтыру индикаторы

Сұйық тазалау агентінің контейнеріндегі DOS 1 толтыру деңгейі төмен болса, сізге толтыру керектігі ескертіледі.



- OK түймесімен хабарды растаңыз және
- сипатталғандай сұйық тазалау агентімен толтыру.

Сұйық тазалау агенті таусылған жағдайда машина қосымша қолданысқа құлыпталады.
Контейнерді ауыстырған кезде қайта пайдалануға дайын болады.

Сұйық тазалағыш құралды мөлшерлеп беру

Мөлшерлеп берілетін концентрацияны реттеу үшін „Қосымша параметрлер/Мөлшерлеуші жүйе“ тақырыбын қараңыз.

Бағдарлама таңдалу

Бағдарламаны таңдау түймелері

- 1, 2 немесе 3 бағдарламаны таңдау түймелері арқылы бағдарламаны таңдаңыз.

Бағдарламалар тізімі

-  түймесін басыңыз және
- бағдарламаны бөлектеу үшін \wedge және \vee көрсеткі түймелерін пайдаланыңыз және таңдауыңызды **OK** түймесімен растаңыз.

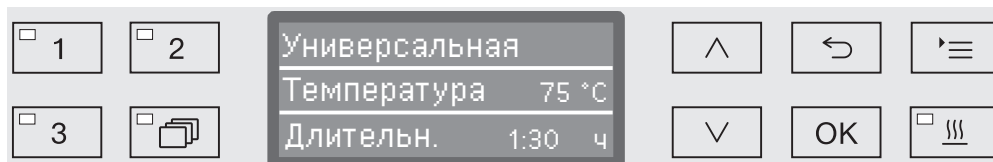



Таңдалған түймедегі ЖШД шамы жанып, дисплейде тиісті бағдарлама пайда болады. *Бастау/тоқтату* түймесіндегі жарық диоды да жыпылықтай бастайды.

Бағдарламаны бастау алдында басқа бағдарламаны таңдауға болады. Ол іске қосылса, бағдарлама таңдауы құлыпталады.

Өртүрлі бағдарламалар мен олардың пайдаланулары осы пайдалану нұсқауларының соңындағы „Бағдарлама сызбасында“ толық сипатталған.

Жүктеме түріне, ластану деңгейі мен түріне не зарарсыздандыруды болдырмау мәселелеріне байланысты бағдарламаны таңдаңыз.

Бағдарламаны бастау

- Есікті жабыңыз.
Есік жабылғанда,  түймесінің ЖШД шамы жанады.
- *Бастау/тоқтату* түймесін басыңыз.
Бастау/тоқтату түймесіндегі ЖШД шам үздіксіз жыпылықтап, ал  түймесінің ЖШД шамы өшеді.

Кешіктіріп іске қосу мүмкіндігін пайдаланып бағдарламаны іске қосу

Мысалы, электр қуатының үнемді тарифтерін пайдалану үшін немесе келесі күні пайдаланбас бұрын жуу камерасын тазалау мақсатында бағдарламаны кешіктіріп бастауға болады. Бағдарламаланған уақытта бастап, бір минуттық қадаммен 1 минут пен 24 сағат аралығындағы кешіктіріп іске қосу уақытын таңдауға болады («Параметрлер /Тәулік уақыты» бөлімін қараңыз).

Кешіктіріп бастау мүмкіндігін қосу керек („Параметрлер /кешіктіріп бастау“ бөлімін қараңыз).

Жүктемедегі ластану ұзақ уақыт бойы тұрып кеуіп қалса, қайта өңдеу нәтижесіне кері әсер етуі мүмкін. Сонымен қатар тот баспайтын болаттан жасалған заттардың тоттану қаупі бар.

Жұмыс

Басталу уақытын орнату

- Бағдарламаны таңдаңыз.
- Бағдарламаны іске қоспас бұрын **OK** түймесін басыңыз.

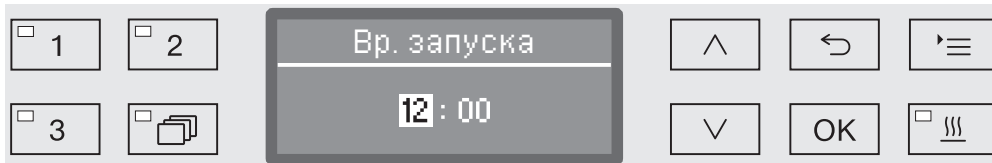

- \wedge (жоғары) және \vee (төмен) көрсеткі түймелерін пайдаланып, сағаттарды орнатыңыз да, таңдауыңызды **OK** түймесін басып растаңыз.

OK түймесін басқанда, дисплей автоматты түрде келесі енгізу күйіне өтеді. Алдыңғы енгізген мәнге орала алмайсыз. Қате енгізіп қойған жағдайда, \leftarrow түймесін басып өшіріп, әрекетті қайталауыңыз керек.

- \wedge (жоғары) және \vee (төмен) көрсеткі түймелерді пайдаланып минутты орнатыңыз да, енгізген мәнді **OK** түймесін басып сақтаңыз.

Бастау уақыты сақталды және оны кешіктіріп бастау уақыты қосылмас бұрын кез келген уақытта жоғарыда сипатталғандай өзгертуге болады.

Кешіктіріп іске қосу мүмкіндігін белсендіру

- Кешіктіріп бастау мүмкіндігі **Бастау/тоқтату** түймесін басқанда қосылады.

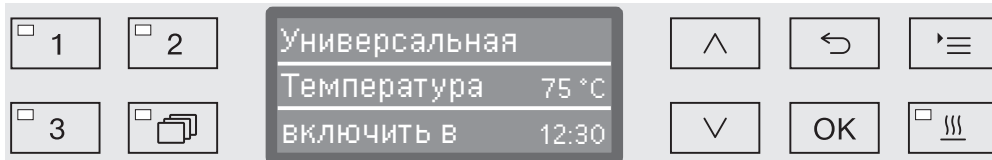

Орнатылған бастау уақыты бар таңдалған бағдарлама дисплейде көрсетіледі. Автоматы түрде өшіру мүмкіндігі таңдалған болса („Қосымша параметрлер/кейін өшіру“), бағдарлама уақыты орнатылған соң, машина бағдарламаны бастау уақыты жеткенше өзін-өзі өшіреді.

Кешіктіріп іске қосу мүмкіндігін өшіру



- \leftarrow түймесін басыңыз немесе ⏻ түймесін басып, машинаны өшіріңіз.

Құрғату

Қосымша «Құрғату» функциясы бағдарлама соңында құрғату процесін күшейтеді.

Құрғату функциясы белсендіріліп, есік жабылса, құрғату жүйесі жүктемені белсенді құрғату үшін қызған және HEPA сүзгісінен өткен ауаны жуу кабинасына береді. Қызған ауа бу конденсаторынан шығып, қажет болғанда сууы мүмкін («Қосымша параметрлер/Ауамен суыту» бөлімін қараңыз).

Құрғату функциясын құрғату фазасы бар барлық бағдарламаларға таңдауға болады немесе бағдарлама таңдалған сайын қосуға не өшіруге болады («Параметрлер / Құрғату» бөлімін қараңыз).

Құрғату функциясы алдында өшіріліп қойса,  түймесін басып белсенді күйге келтіруге болады.  түймесінің жарық диоды қосымша функциясының қосылғанын не өшірілгенін көрсетеді. Сонымен қатар, бағдарламаның құрғату уақытын өзгертуге болады.

Құрғату функциясы белсендірілсе, бағдарлама ұзақ іске қосылады.

Құрғату функциясын белсенді күйге келтіру және өшіру

- Бағдарламаны таңдаңыз.
- Бағдарлама басталмас бұрын  түймесін басыңыз.



Бағдарлама параметрлерінде құрғату уақыты (Время сушки) өзгермелі (Время изменяемо?) ретінде орнатылса, құрғату уақытын өзгертуге болады. Әйтпесе орнатылған құрғату уақытын өзгерту мүмкін емес.

Құрғату функциясы өшірілген жағдайда

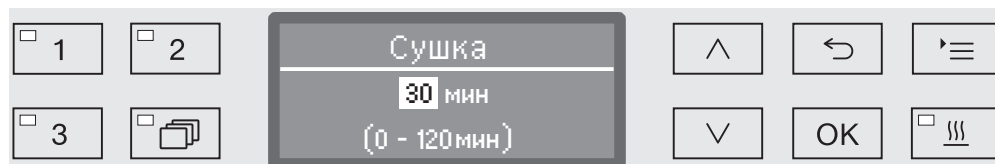
Құрғату функциясы алдында өшірілген болса, оны түймені басып белсенді күйге келтіруге болады.



Уақыт өзгермелі ретінде орнатылса, осы бағдарламаның алдын ала орнатылған құрғату уақыты дисплейде минутпен (мин) көрсетіліп, мүмкін параметрлер диапазоны астыңғы жолда көрінеді.

- Құрғату ұзақтығын  (жоғары) және  (төмен) көрсеткі түймелерді пайдаланып өзгертіңіз және параметрді **OK** түймесін басып сақтаңыз. Енді құрғату функциясы белсенді күйге келтірілді.

Жұмыс

Құрғату функциясы белсенді күйге келтірілген жағдайда

Құрғату функциясы белсенді күйге келтірілген болса, жоғарыда сипатталғандай оны өшіруге, есіктің автоматты ашылуын белсенді күйге келтіруге немесе құрғату уақытын қайта орнатуға болады.

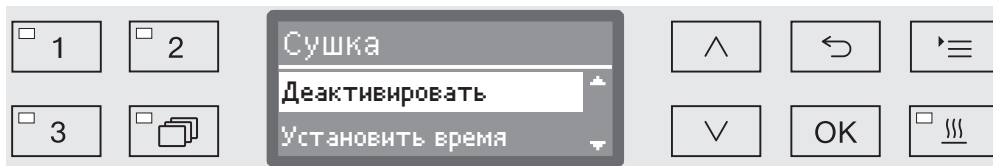

- Деактивировать

Құрғату функциясы өшірілді.

- Установить время (уақытты өзгермелі ретінде орнатқан жағдайда ғана)

Осы опцияны пайдаланып, құрғату уақытының ұзақтығын өзгертуге болады.

- Автом. откр. дверцы

Бағдарламаның соңында есіктің автоматты ашылуын белсенді күйге келтіреді не өшіреді.

■ ▲ және ▼ көрсеткі түймелерді пайдаланып, опцияны таңдаңыз да, әрекетті ОК түймесін басып растаңыз.

Бағдарлама реті индикаторы

Бағдарлама іске қосылғаннан кейін бағдарлама реті үш жолды дисплеймен жалғасады.

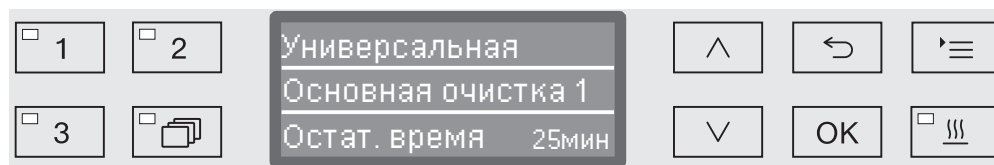

Үстіңгі жол

- Бағдарлама атауы.

Ортаңғы жол

Келесі параметрлерді \wedge және \vee көрсеткі түймелерін пайдаланумен тексере аласыз:

- Ағымдағы бағдарлама блогы, мысалы, Основная очистка 1,
- Нақты немесе талап етілетін температура (дисплей жинағына байланысты, «Қосымша параметрлер/дисплей: температура» бөлімін қараңыз),
- A_0 мәні,
- Өткізгіштік (тек өткізгіш өлшеуішімен).
- Цикл нөмірі,

Төменгі жол

- Қалған уақыт (сағаттармен, сағатпен, минутпен).

Бағдарлама соңында

Дисплейде келесі параметрлер мен хабарлар көрсетілсе, бағдарлама аяқталады:

Үстіңгі жол

- Бағдарлама атауы.

Ортаңғы жол

Келесілер арасында үздіксіз ауыстыру:

- Параметр сәйкес/сәйкес емес,
- A_0 мәні,
- Соңғы жуу блогындағы өткізгіштік (тек өткізгіш өлшеуішімен).
- Цикл нөмірі,

Төменгі жол

- Бағдарлама аяқталды.

Оған қоса, *Бастау/тоқтату* түймесіндегі жарық диоды өшеді және \odot түймесіндегі жарық диоды жыпылықтай бастайды. Сонымен қатар, зауыттық әдепкі күйде акустикалық дыбыс шамамен 10 секунд шығады ("Параметрлер/Көлем" бөлімін қараңыз).

Бағдарламаны үзіп жіберу

Зауыттық әдепкі параметр орындалып жатқан бағдарламаларды үзіліп кетуден қорғайды. Қажет болса, бұл функцияны Miele қызметі белсенді күйге келтіреді.

Орындалып жатқан бағдарламаны тек аса қажетті жағдайларда ғана (мыс.егер жуылатын жүктеме орнынан елеулі түрде жылжып кетсе) тоқтату керек.

⚠ Есікті ашқанда абай болыңыз.
Жүктеме ыстық болуы мүмкін. Терінің күлдіреу, күйіп қалу және химиялық күйік алу қаупі бар.

-  түймесін басыңыз.

Бағдарлама сізден есікті ашу қажет пе деп сұрайды. Осы сәтте жуу камерасындағы температура 60 °C шамасынан жоғары болса, алдымен төмендегі хабарды растау қажет:

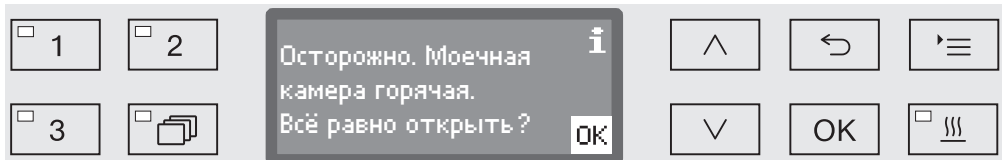

- **OK** түймесін басып, хабарды растаңыз.

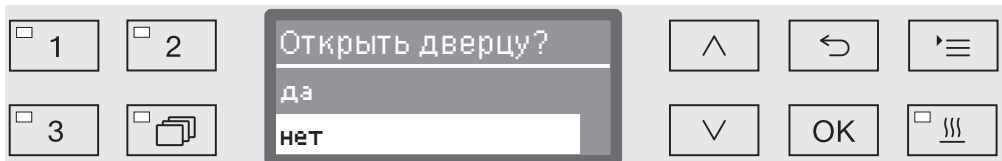

- **^** және **v** көрсеткі түймелерді пайдаланып, **Yes** жауабын таңдаңыз.

- **OK** түймесін басқанда, бағдарлама тоқтайды.

Yes жауабын таңдасаңыз, бағдарлама тоқтайды да, есік ашылады. Дисплейде мына хабар көрсетіледі:

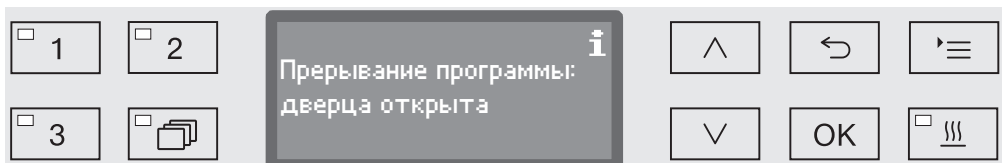

- Заттарды қозғалмайтындай етіп қайта ретке келтіріңіз де, есікті жабыңыз.

Бағдарлама тоқтаған жерінен басталады. Бағдарламаның әрбір тоқтауы циклдік есепте жазылады.

Бірнеше секунд бойы ешқандай түйме басылмаса не **↶** түймесін басып, процесс тоқтатылса, дисплей бағдарлама реті дисплейіне оралады. Бағдарлама тоқтатылмайды.

Бағдарламадан бас тарту

⚠ Егер бағдарламадан бас тартылса, жуғыш-дезинфектордағы элементтер қайта өңделуі керек.

⚠ Есікті ашқанда абай болыңыз.
Жүктеме ыстық болуы мүмкін. Терінің күлдіреу, күйіп қалу және химиялық күйік алу қаупі бар.

**Ақаулыққа
байланысты
бағдарламадан
бас тартылады
Бағдарламадан
қолмен бас тарту**

Бағдарлама тоқтап, дисплейде қате туралы хабар пайда болады.

Себебіне байланысты ақаулықты шешудің тиісті қадамдарын орындаңыз ("Мәселені шешу нұсқаулығын» қараңыз).

Орындалып жатқан бағдарламаны тек аса қажетті жағдайларда ғана (мысалы, жуылатын жүктеме орнына елеулі түрде жылжып кетсе) болдырмау керек.

- *Бастау/тоқтату* түймесі басылса, дисплейдің көрінісі төмендегідей болып өзгереді:

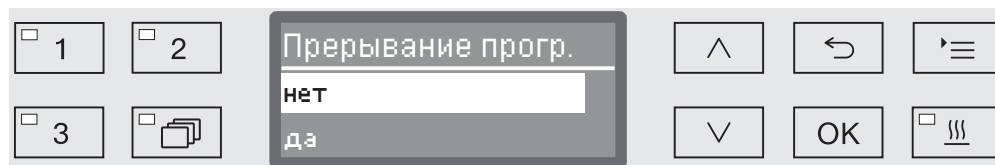

- \wedge және \vee көрсеткі түймелерін пайдаланып, Yes (Иә) жауабын таңдаңыз.
- Бағдарламаны OK түймесін басып тоқтатыңыз. Сонымен қатар, PIN коды жазбасы талап етілуі мүмкін ("Қосымша параметрлер/код» бөлімін қараңыз).

бірнеше секунд бойы ешқандай түйме басылмаса не \leftarrow түймесін басып, процесс тоқтатылса, дисплей бағдарлама реті дисплейіне оралады.

**Бағдарламаны
қайта іске қосу**

- Бағдарламаны қайта іске қосыңыз немесе жаңа бағдарламаны таңдаңыз.

Жүйе туралы хабарлар

Тазалау машинасы қосылғаннан кейін немесе бағдарлама тізбегі аяқталғаннан кейін, дисплейде жүйе хабарларының қатарлары көрсетілуі мүмкін. Бұл контейнерлердегі төмен толтыру деңгейлері немесе қажетті техникалық қызмет көрсету әрекеттерін көрсетеді.

Сүзгіні ауыстыру Рұқсат етілген максималды жұмыс сағаты аяқталғанға бірнеше сағат қалғанда ауа сүзгілерін ауыстыру керек.

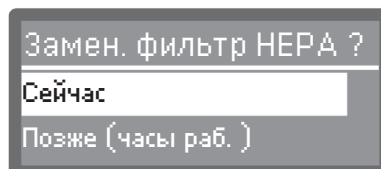
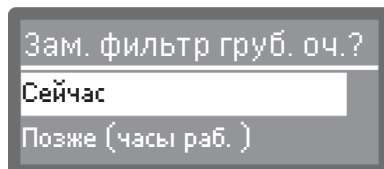

- Хабарды ОК түймесімен растап, „Техникалық қызмет көрсету“ бөліміндегі нұсқауларға сәйкес сүзгіні ауыстырыңыз.

Сүзгі комбинациясын тазалау

Жуу кабинасындағы сүзгілер күн сайын тексеріліп, жиі тазалануы керек, „Жуу кабинасындағы сүзгілерге техникалық қызмет көрсету/тазалау“ бөлімін қараңыз.

Жүйелі аралықтармен тазалау керектігін ескерту үшін басқару құралдарындағы есептегішті белсендіруге болады.

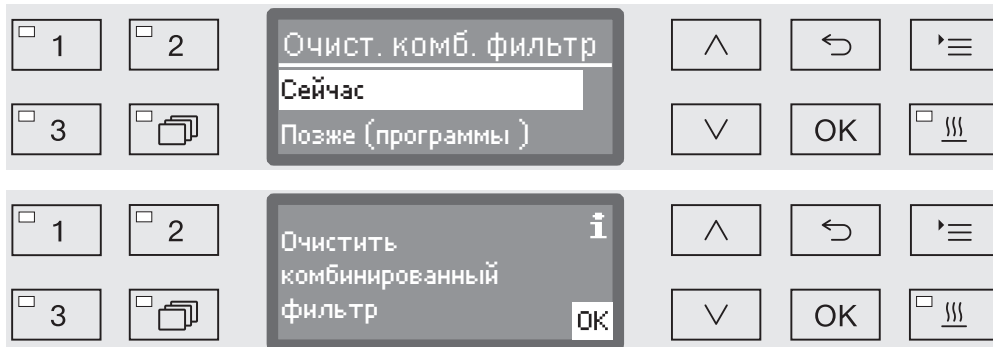

- Сүзгілерді тазалау үшін „Техникалық қызмет көрсету“ бөліміндегі нұсқауларды орындаңыз.

Төмен толтыру деңгейлері

Толтыру деңгейі контейнерлердің біреуінен төмен болса, мысалы, технологиялық химикаттар немесе тұз контейнері, контейнерді қайта толтыру сұралады.

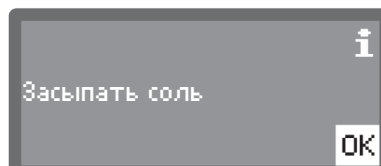
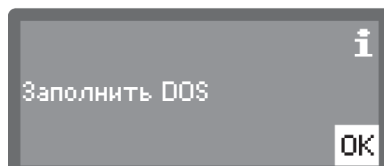

- ОК түймесі арқылы хабарларды растап, тиісті контейнерлерді қайта толтырыңыз. Мұны орындау үшін, „Технологиялық химикаттарды толтыру және мөлшерлеу“ және „Су жұмсартқыш“ бөлімдеріндегі нұсқауларды орындаңыз.

Бүріккіш қысымын және бүріккіш қанатты бақылау

Машинада, мысалы суайналым жүйесіндегі көбіктен не жүктемені қате салғаннан болған кедергілерден туындайтын қысым ауытқуларын анықтауға арналған, бүріккіш қысымын бақылайтын датчик бар. Бүріккіш қысымын бақылау датчигі «Тазалау» және «Қорытынды шаю» жуу блоктарында жұмыс істеуі үшін зауытта орнатылады.

Бүріккіш қысымын бақылау нәтижесі процестер құжаттамасымен бірге құжатталады.

Сонымен қатар бүріккіш қанаттың жылдамдығы, мысалы суайналым жүйесіндегі көбіктен не жүктемені қате салғаннан болатын кедергілерді анықтау мақсатында бақылауға болады. Бүріккіш қанатты бақылау функциясын бағдарламаланатын параметрлер арқылы белсенді күйге келтіруге не өшіруге болады.

Miele қызметі бүріккіш қысымы мен бүріккіш қанатты бақылау функциясының параметрлерін қосымша баптай алады.

Параметрлер

Установки  мәзірінің құрылымы төменде көрсетілген. Жүйелі тапсырмаларды қолдау үшін, мәзірге барлық тиісті функциялар біріктірілген.

Құрылымнан тұрақты таңдалуы мүмкін барлық опцияларда терезелері бар-жоғын қарап шығыңыз. Зауыттық параметрлер белгісімен көрсетіледі. Шолудан кейін параметрлерді өзгерту жолы түсіндірмесін таба аласыз.

Установки 

- ▶ Отсрочка старта
 - ▶ нет
 - ▶ да
- ▶ Сушка
 - ▶ нет
 - ▶ да
 - ▶ Автом. откр. дверцы
 - ▶ нет
 - ▶ Оконч. программы
- ▶ Удал. воздуха DOS
 - ▶ DOS_
- ▶ Громкость
 - ▶ Сигнал кнопок
 - ▶ Звуковые сигналы
 - ▶ Оконч. программы
 - ▶ Указание

Кешіктіріп бастау

Бұл параметр пайдалануға қолжетімді кешіктіріп қосылуға белсендірілуі керек.

- Мәзірді келесі жолмен ашыңыз:

☰ түйме

▶ Установки 

▶ Отсрочка старта

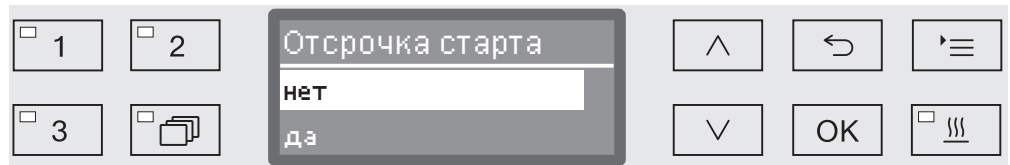

- нет

Кешіктіріп бастау өшірулі.

- да

Кешіктіріп баспа белсендірілді және барлық бағдарламаларға пайдаланылуы мүмкін.

- ^ және v көрсеткі түймелері арқылы таңдауыңызды растаңыз.
- OK түймесін басып, параметрді сақтаңыз.

Құрғату

Құрғату фазасы бар барлық бағдарламалар үшін құрғату функциясын алдын ала орнатуға немесе өшіруге болады (Бағдарлама сызбаларын қараңыз).

Қосымша «Құрғату» функциясы бағдарлама соңында құрғату процесін күшейтеді.

Құрғату функциясы белсендіріліп, есік жабылса, құрғату жүйесі жүктемені белсенді құрғату үшін қызған және HEPA сүзгісінен өткен ауаны жуу кабинасына береді. Қызған ауа бу конденсаторынан шығып, қажет болғанда сууы мүмкін («Қосымша параметрлер/Ауамен суыту» бөлімін қараңыз).

■ Мәзірді келесі жолмен ашыңыз:

☰ түйме

▶ Установки 

▶ Сушка



- нет

Барлық бағдарламалар үшін құрғату функциясы автоматты түрде өшіріледі.

- да

Барлық бағдарламалар үшін құрғату функциясы белсендіріледі. Құрғату функциясы белсендірілсе, бағдарлама ұзақтығы ұзартылады.

■ ^ және v көрсеткі түймелері арқылы таңдауыңызды растаңыз.

■ OK түймесін басып, параметрді сақтаңыз.

Егер да опциясы таңдалса, Автом. откр. дверцы опциясы барлық бағдарламалар үшін белсендірілуі мүмкін. Бұл бағдарлама соңында есікті ашып, жуу кабинасында қалған жылуды жылдам шығаруға мүмкіндік береді.

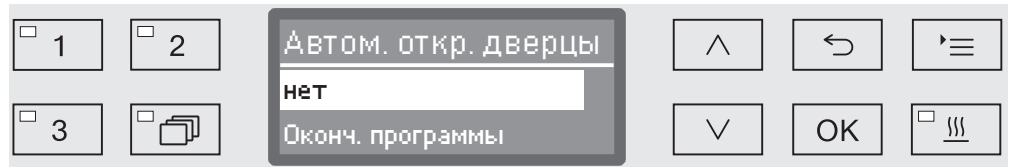

- нет

Бағдарлама соңында есік жабулы қалады.

- Оконч. программы

Жуу кабинасындағы температура 60 °C көрсеткішінен төмен түссе, Ыңғайлы есікті жабу құралы есікті баяу ашады. Есікті ашу алдында дисплейде тиісті хабар көрсетіліп, дыбыстық сигнал белсендірілген кезде сигнал дыбысы естіледі.

- \wedge және \vee көрсеткі түймелері арқылы таңдауыңызды растаңыз.
- OK түймесін басып, параметрді сақтаңыз.

DOS жүйесін желдету

Егер жүйе ауамен тазаланса, сұйық химиялық агенттерді ағызу жүйесі тек сенімді түрде ағыза алады.

DOS жүйесін желдету керек:

- Ағызу жүйесі алғаш рет пайдаланылса,
- сұйық тазалау агентінің контейнері ауыстырылса,
- ағызу жүйесі толығымен құрғатылса.

Желдету алдында сұйық химиялық агент контейнерінің жеткілікті деңгейде толық және сифондар контейнерлерге берік бекітілгенін тексеріңіз. Бір уақытта тек бір DOS жүйесін желдетуге болады.

■ Мәзірді келесі жолмен ашыңыз:

☰ түйме

▶ Установки 

▶ Удал. воздуха DOS

▶ DOS... (мөлшерлеуші жүйенің атауы)

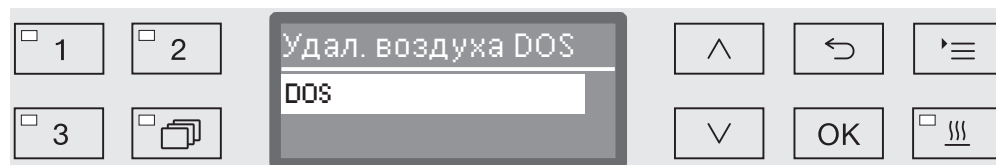

Мөлшерлеуші жүйе таңдалған кезде автоматты желдету басталады. Басталғаннан кейін автоматты желдету процесінен бас тарта алмайсыз.

- Мөлшерлеуші жүйені ^ және V көрсеткі түймелерін пайдаланумен таңдаңыз.
- Желдету процесін бастау үшін OK түймесін басыңыз.

Дисплейде келесі хабар пайда болған кезде автоматты желдету сәтті орындалады:

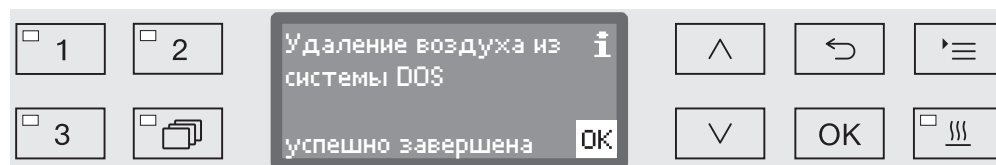



Тіл



Дисплейде тіл орнатымы пайдаланылады.

- Мәзірді келесі жолмен ашыңыз:

☰ түйме

▸ Установки 

▸ Язык 

Егер сізге түсініксіз тіл әлдеқашан орнатылса, Установки  және Язык  мәзір опцияларынан кейін жалауша таңбасы  нұсқаулық қызметін атқарады.



Барлық қолжетімді тілдердің тізімі көрсетілетін болады. Ағымдағы уақытта таңдалған тіл ✓ белгісімен белгіленеді.

Зауыттық әдепкі тіл неміс ретінде орнатылады.

- ^ және v көрсеткі түймелерді пайдаланып, қажетті тілді таңдаңыз.
- OK түймесін басып, параметрді сақтаңыз.

Дисплей таңдалған тілге бірден өзгереді.

Күн уақыты

Күн уақыты құжаттаманы, кешіктіріп бастау, машина журналы кітабы мен дисплейді өңдеуге талап етіледі. Күн пішімі мен күннің ағымдағы пішімі орнатылуы керек.

Жазғы және қысқа уақыт (жазғы уақытқа өту) арасында автоматты реттеу жоқ.
Осы реттеуді қажетінше жасауыңыз керек.

Күн уақыты пішімін таңдау

Дисплейде күн уақыты пішімін орнату:

- Мәзірді келесі жолмен ашыңыз:

☰ түйме

▶ Установки 

▶ Текущее время

▶ Формат времени

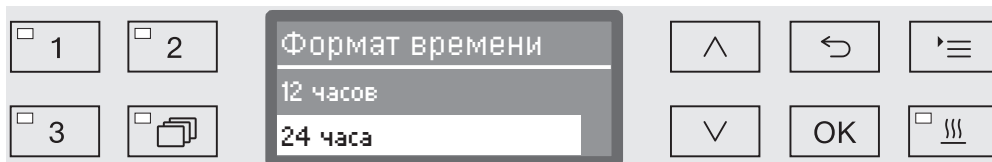

- 12 часов
12 сағаттық пішімдегі күн уақыты (am/pm).
- 24 часа
24 сағаттық пішімдегі күн уақыты.
- ▲ және ▼ көрсеткі түймелерін пайдаланып, қажетті күнді көрсету форматын таңдаңыз.
- OK түймесін басып, параметрді сақтаңыз.

Тәулік уақытын орнату

Тәулік уақыты пішімін орнату:

- Мәзірді келесі жолмен ашыңыз:

☰ түйме

▶ Установки 

▶ Текущее время

▶ установить

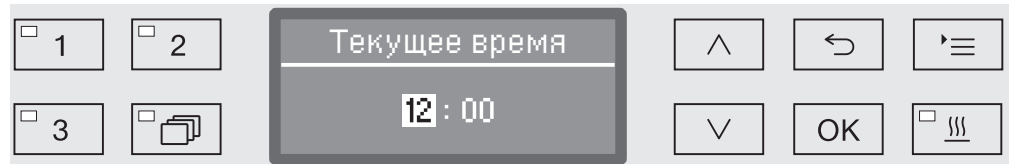

- \wedge (жоғары) және \vee (төмен) көрсеткі түймелерді пайдаланып, сағатты орнатыңыз да, жазбаңызды *OK* түймесін басып растаңыз.

OK түймесін басқанда, дисплей автоматты түрде келесі енгізу күйіне өтеді. Алдыңғы енгізген мәнге орала алмайсыз. Қате енгізіп қойған жағдайда, \leftarrow түймесін басып өшіріп, әрекетті қайталауыңыз керек.

- \wedge (жоғары) және \vee (төмен) көрсеткі түймелері көмегімен минуттарды орнатып, тәулік уақытын сақтау үшін *OK* түймесін басыңыз.

OK түймесін соңғы рет басқан кезде тәулік уақыты сақталады.

Дисплей

Пайдалану кезінде үзілістер орын алса, машинаны күту режиміне орната аласыз (қажет болса).

- Осы мақсат үшін тәулік уақытын көрсету опциясы таңдалуы керек.
- Оған қоса, автоматты өшіру әрекеті белсендіріліп, «Расширенные указания/Отключ. через» ішінде күту уақыты орнатылады.

Орнатылған күту уақыты біткеннен кейін машина күту режимінде болады. Машина күту режимінде қосулы болып қалып, дисплейде уақыты көрсетіледі. Кез келген түймені басу машинаны қайта белсендіреді.

- Мәзірді келесі жолмен ашыңыз:

☰ түйме

▶ Установки 

▶ Текущее время

▶ Индикация

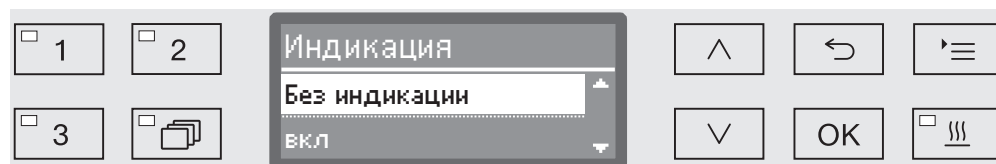

- вкл

Орнатылған күту уақыты біткеннен кейін машина күту режимінде тұрақты болып, дисплейде уақыт көрсетіледі.

- Включить на 60 сек.

Күту уақыты біткеннен кейін машинаны 60 секунд пайдалану үшін қайта белсендіруге болады, бұл аралықта дисплейде уақыт көрсетіледі. Машина 60 секундтан кейін өшеді.

- Без индикации

Орнатылған күту уақыты біткеннен кейін машина өшіп, дисплейде ешбір уақыт көрсетілмейді.

- ^ және v көрсеткі түймелері арқылы таңдауыңызды растаңыз.
- OK түймесін басып, параметрді сақтаңыз.

Дыбыс деңгейі

Басқару тақтасына біріктірілген дыбыстық сигнал келесі жағдайларда акустикалық сигнал беруі мүмкін:

- Түймелер басылған кезде (перне дыбысы)
- Бағдарлама соңында
- Жүйе туралы хабарлар (ақпарат)

■ Мәзірді келесі жолмен ашыңыз:

☰ түйме

▶ Установки 

▶ Громкость

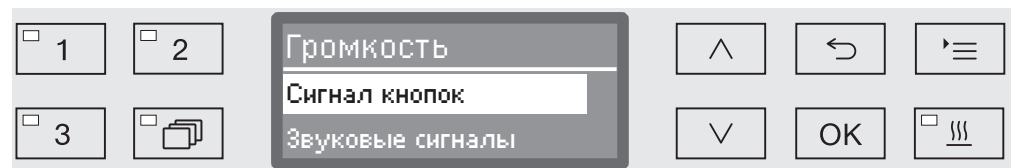

- Звуковые сигналы

Бағдарлама соңы мен жүйе туралы хабарлар (ақпарат) үшін дыбыстық сигналдың дыбыс деңгейін орнату

- Сигнал кнопок

Перне дыбысы үшін дыбыстық сигнал дыбыс деңгейін орнатыңыз.

■ \wedge және \vee көрсеткі түймелері арқылы таңдауыңызды растаңыз.

■ Таңдауыңызды OK түймесімен растаңыз.

Сигнал кнопок параметрі таңдалса, дыбыс деңгейін бірден реттей аласыз. Звуковые сигналы параметрі таңдалса, алдымен дыбыс деңгейін реттеу керек дыбысты (Указание немесе Оконч. программы) таңдауыңыз керек.

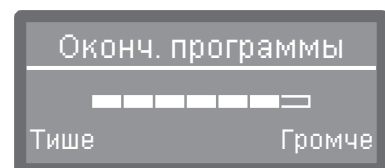
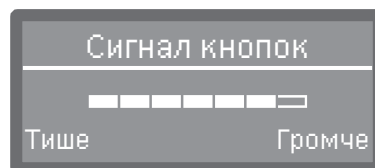

Дыбыс деңгейі гистограммамен көрсетіледі. Дыбыстық сигнал дыбысы ең төменгі параметрде өшеді.

■ Дыбыс деңгейін орнату үшін \wedge (Громче) және \vee (Тише) көрсеткі түймелерін пайдаланыңыз.

■ OK түймесін басып, параметрді сақтаңыз.

Расширенные указания мәзірінде барлық әкімшілік процестер мен параметрлер бар.

Расширенные указания мәзіріне код көмегімен кіре аласыз. Егер код болмаса, тиісті кіру рұқсаттары бар пайдаланушыға хабарласыңыз немесе ↔ түймесі көмегімен өңдеңіз.

Құрылымнан тұрақты таңдалуы мүмкін барлық опцияларда терезелері бар-жоғын қарап шығыңыз. Зауыттық параметрлер белгісімен көрсетіледі. Шолудан кейін параметрлерді өзгерту жолы түсіндірмесін таба аласыз.

Расширенные указания

- ▶ Код
 - ▶ Прерывание прогр.
 - ▶ с кодом
 - ▶ без кода
 - ▶ Изменение кода
- ▶ Дата
 - ▶ Формат даты
 - ▶ ДД:ММ:ГГ
 - ▶ ММ:ДД:ГГ
 - ▶ установить
- ▶ Производств. журнал
 - ▶ Расход воды
 - ▶ Расход моющ. средства
 - ▶ Расход ополаскивателя
 - ▶ Расход нейтрал. ср-ва
 - ▶ ...
 - ▶ Часы эксплуатации
 - ▶ Счётчик прогр. циклов
 - ▶ Сервис-интервал
- ▶ Протокол
 - ▶ короткие сигналы
 - ▶ длинные сигналы
- ▶ Формат температуры
 - ▶ °C
 - ▶ °F
- ▶ Програм. установки
 - ▶ Измен. данную прогр.
 - ▶ ...
 - ▶ Сброс программы
 - ▶ ...
- ▶ Охлажд. возд. сушки
 - ▶ да
 - ▶ нет
- ▶ Разблок. программы
 - ▶ Все
 - ▶ Выбор
 - ▶ ...
- ▶ Переместить прогр.
 - 1 Универсальная
 - 2 Стандартная
 - 3 Интенсивная
- ▶ Системы дозирования
 - ▶ DOS_
 - ▶ активирован
 - ▶ не активирован
 - ▶ Удал. воздуха DOS
 - ▶ Концентрация
 - ▶ Изменить название
- ▶ Программа проверки
 - ▶ нет
 - ▶ Лаборатория
 - ▶ Валидация
- ▶ Тех. обслуж. фильтра
 - ▶ Фильтр грубой очистки/
HEPA фильтр
 - ▶ восстановить настр. (да/
нет)
 - ▶ Комбинир. фильтр
 - ▶ восстановить настр. (да/
нет)
 - ▶ Интервал ⇄ 10

- ▶ Конфиг. интерфейса
 - ▶ Ethernet
 - ▶ Статус модуля
 - ▶ DHCP
 - ▶ RS232
 - ▶ Распечатка протоколов
 - ▶ Язык
 - ▶ Режим
 - ▶ Скор. перед. данных: 9600
 - ▶ Четность: none
 - ▶ восстановить настр. (да/нет)
- ▶ Жесткость воды ⇨ 19
- ▶ Указания на дисплее
 - ▶ Фактич. температура
 - ▶ Номинал. температура
- ▶ Дисплей
 - ▶ Контрастность
 - ▶ Яркость
- ▶ Отключ. через
 - ▶ да
 - ▶ нет
- ▶ Завод. настройка
 - ▶ восстановить настр.
 - ▶ только прог. установки
 - ▶ Все настройки
 - ▶ нет
- ▶ Версия прог. обеспеч.
 - ▶ EB ID XXXXX
 - ▶ EGL ID XXXXX
 - ▶ EZL ID XXXXX
 - ▶ EFU ID XXXXX
 - ▶ LNG ID XXXXX

Код

Расширенные указания мәзірінде машинада қайта өңдеу туралы терең білімді қажет ететін маңызды функциялар мен жүйе параметрлері кіреді. Сондықтан мәзірге кіру төрт сандық кодпен қорғалған.

Бір уақытта дербес опцияларды бұғаттау не бірнеше кодты енгізу мүмкін емес.

⚠ Егер код жоғалып кетсе, Miele қызметі жаңа код беру керек.

Кодты енгізу

Расширенные указания мәзірі бұғаттаулы болса, сізден оны таңдағанда код енгізуді сұрайды.

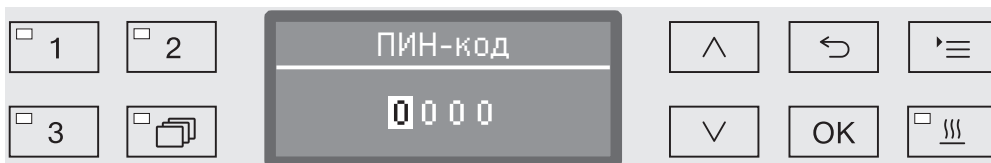

Егер код болмаса, тиісті кіру рұқсаттары бар пайдаланушыға хабарласыңыз немесе ↶ түймесі көмегімен өңдеңіз.

- Тиісті сандарды енгізу үшін, ^ (жоғары) және v (төмен) көрсеткі түймелерін пайдаланыңыз.
- Әрбір санды OK түймесімен жеке-жеке растаңыз.

OK түймесін басқанда, дисплей автоматты түрде келесі енгізу күйіне өтеді. Алдыңғы енгізген мәнге орала алмайсыз. Қате енгізіп қойған жағдайда, ↶ түймесін басып өшіріп, әрекетті қайталауыңыз керек. Енгізілген сандар * таңбасымен ауыстырылады.

Егер барлық сандар дұрыс енгізілсе, мәзір шығады.

Егер дұрыс емес жазба жасалса, қате туралы хабар көрсетіледі.

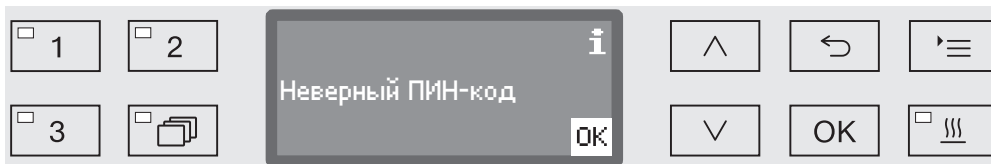

- OK түймесін басып, хабарды растаңыз.

Қатынас құлыптаулы күйінде қалып, дисплей мәзір таңдауына ауысады.

Бағдарламаны болдырмауды бұғаттау үшін

Орындалып жатқан бағдарламаны тек аса қажетті жағдайларда ғана (мыс.егер жуылатын жүктеме орнынан елеулі түрде жылжып кетсе) болдырмау керек. Бағдарламаны болдырмау опциясына кіру кодпен бұғатталуы мүмкін.

- Мәзірді келесі жолмен ашыңыз:

☰ түйме

- ▶ Расширенные указания
- ▶ Код
- ▶ Прерывание прогр.

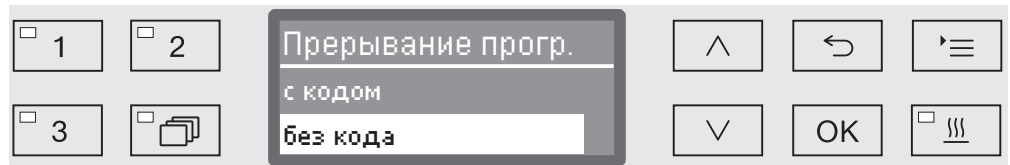

- с кодом

Бағдарламаны болдырмау үшін кодты енгізу керек.

- без кода

Орындалып жатқан бағдарламаны кез келген пайдаланушы кез келген уақытта тоқтата алады.

- ^ және v көрсеткі түймелерді пайдаланып, опцияны таңдаңыз.
- OK түймесін басып, параметрді сақтаңыз.

Қосымша нұсқаулар

Кодты өзгерту

PIN кодта төрт сандық нөмір бар және ол пайдаланушымен орнатылады. Әрбір цифрды 0–9 арасында еркін бағдарламалай аласыз.

⚠ Жаңа PIN код енгізілсе, ескі PIN код қайта жазылып, тұрақты түрде жойылады. Сондықтан, оны қайта бастауға болмайды.
Егер PIN код жоғалып кетсе, Miele тұтынушыға қызмет көрсету бөлімі жаңа код беру керек.

- Мәзірді келесі жолмен ашыңыз:

☰ түйме

▶ Расширенные указания

▶ Код

▶ Изменение кода

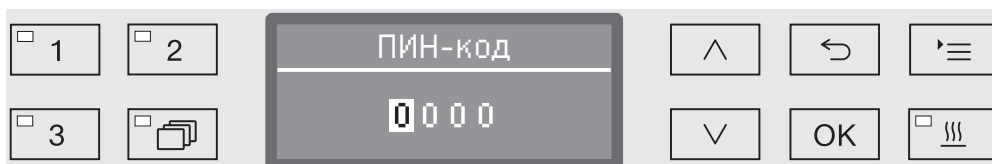

- Тиісті сандарды енгізу үшін, ^ (жоғары) және v (төмен) көрсеткі түймелерін пайдаланыңыз.

- Әрбір санды OK түймесімен жеке-жеке растаңыз.

OK түймесін басқанда, дисплей автоматты түрде келесі енгізу күйіне өтеді. Алдыңғы енгізген мәнге орала алмайсыз. Қате енгізіп қойған жағдайда, ↶ түймесін басып өшіріп, әрекетті қайталауыңыз керек. Енгізілген сандар * таңбасымен ауыстырылады.

Соңғы санды растаған кезде код жадыға сақталады.

Күн

Құжаттаманы өңдеу үшін күн талап етіледі. Күн пішімі мен ағымдағы күн орнатылуы керек.

Күнді көрсету форматын таңдау

Дисплей мен процесс құжаттамасында таңдалған күн пішімі пайда болады.

- Мәзірді келесі жолмен ашыңыз:

☰ түйме

▶ Расширенные указания

▶ Дата

▶ Формат даты

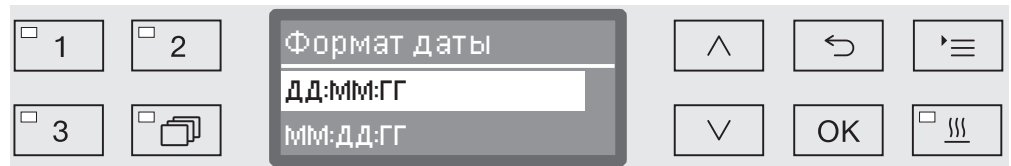

- DD = Күн
- MM = Ай
- YY = Жыл

- ^ және v көрсеткі түймелерін пайдаланып, қажетті күнді көрсету форматын таңдаңыз.
- OK түймесін басып, параметрді сақтаңыз.

Қосымша нұсқаулар

Күнді орнату

Ағымдағы күн таңдалған күн пішімінде орнатылады.

- Мәзірді келесі жолмен ашыңыз:

☰ түйме

▶ Расширенные указания

▶ Дата

▶ установить

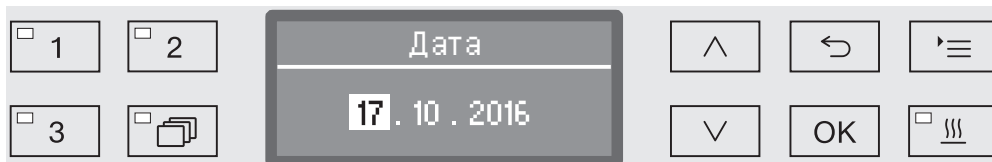

- \wedge (жоғары) және \vee (төмен) көрсеткі түймелерін пайдаланып, жазбаны *OK* түймесі көмегімен растаңыз.

OK түймесін басқанда, дисплей автоматты түрде келесі енгізу күйіне өтеді. Алдыңғы енгізген мәнге орала алмайсыз. Қате енгізіп қойған жағдайда, \leftarrow түймесін басып өшіріп, әрекетті қайталауыңыз керек.

- Айды/күнді орнату үшін \wedge (жоғары) және \vee (төмен) көрсеткі түймелерін пайдаланып, жазбаны *OK* түймесі көмегімен растаңыз.

- \wedge (жоғары) және \vee (төмен) көрсеткі түймелері көмегімен жылды орнатып, күнді сақтау үшін *OK* түймесін басыңыз.

OK түймесін соңғы рет басқан кезде күн сақталады.

Журнал кітабы

Журнал кітабына машинаның толық қызмет мерзімі, оның ішінде су мен химиялық агенттердің тұтыныс деректері, пайдалану сағаты және бағдарлама циклдері саны жазылады.

Сонымен қатар, Miele қызмет көрсету орталығы қызмет көрсету аралықтарының ұсынысын есептеу үшін журналды пайдаланады.

■ Мәзірді келесі жолмен ашыңыз:

☰ түйме

▶ Расширенные указания

▶ Производств. журнал

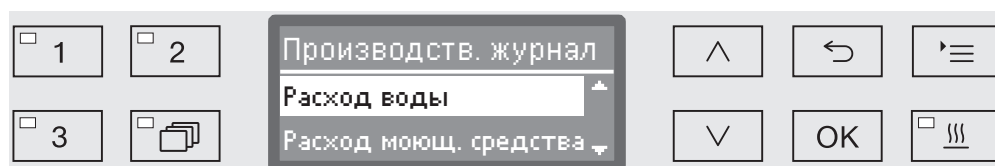

- Расход воды

Пайдаланылатын судың жалпы мөлшерін литрмен (л) көрсетіңіз.

- Расход моющ. средства

Пайдаланылған сұйық тазалау агентінің жалпы мөлшерін литрмен (л) көрсетіңіз.

- Расход ополаскивателя

Пайдаланылатын шайғыш агенттің жалпы мөлшерін литрмен (л) көрсетіңіз.

- Расход нейтрал. ср-ва

Пайдаланылатын бейтараптандырғыш агенттің жалпы мөлшерін литрмен (л) көрсетіңіз.

- Часы эксплуатации

Жұмыс сағаттарының жалпы санын көрсетіңіз.

- Счётчик прогр. циклов

Барлық аяқталған бағдарламалар тізбегінің жалпы саны. Жеке бағдарламалардың үзілісі жоқ. Бас тартылған бағдарламалар қосылмайды.

- Сервис-интервал

Келесі қызмет күні (Miele тұтынушыға қызмет көрсету бөлімі енгізілген).

■ ^ және v көрсеткі түймелерін пайдаланып опцияны таңдаңыз да, таңдауыңызды OK түймесін басып растаңыз.

Машина журнал кітапшасындағы мәндер өзгертілмейді.

■ Мәзірден шығу үшін ↶ түймесін басыңыз.

Есеп

Мұрағатталатын процесс есептерінің екі түрлі есеп пішімін таңдай аласыз.

Осыны таңдау туралы қосымша ақпаратты «Процесс құжаттамасынан» таба аласыз.

Температура бірлігі

Бағдарлама барысында кезеңіне байланысты температура дисплейі 2-5 секунд сайын жаңартылады. Температураны градус цельсий (°C) немесе фаренгейт (°F) бірлігінде көрсете аласыз.

Температура бірлігі зауыттан C күйіне орнатылады.

Температура бірлігі F күйіне өзгерген кезде көрсетілген температура автоматты түрде есептеледі.

- Мәзірді келесі жолмен ашыңыз:

☰ түйме

▶ Расширенные указания

▶ Формат температуры

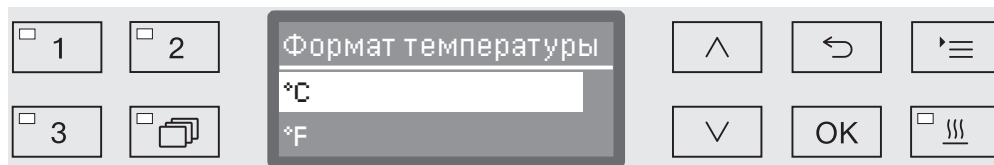

- °C

Температураны градус цельсий бірлігінде көрсетіңіз.

- °F

Температураны градус фаренгейт бірлігінде көрсетіңіз.

- ^ және v көрсеткі түймелері арқылы таңдауыңызды растаңыз.

- OK түймесін басып, параметрді сақтаңыз.

Бағдарлама параметрлері

Ағымдағы бағдарламаны техникалық талаптар мен жүктемеге сәйкес ету мен барлық бағдарламаларды зауыттық әдепкі параметрлерге қайта орнату үшін осы мәзірді пайдалана аласыз.

Бағдарлама параметрлерін өзгерту үшін қосымша маман қажет, сол себепті тек тәжірибелі пайдаланушылармен не Miele тұтынушыға қызмет көрсету бөлімі орындауы керек.

Қосымша ақпаратты „Бағдарлама параметрлері“ бөлімінен таба аласыз.

Ауамен суыту

Құрғату фазасы барысында жуу кабинасындағы ыстық ауа бу конденсаторы арқылы бөлмеге таралады. Бөлменің өлшеміне байланысты бұл бөлме градусын арттыруы немесе азайтуы мүмкін.

Осы әсерді азайту үшін, бу конденсаторындағы ұсақ спрейді пайдаланумен құрғату фазасы барысында суытуға болады.

Бу конденсаторында суыту су тұтынысын арттырады.

- Мәзірді келесі жолмен ашыңыз:

☰ түйме

- ▶ Расширенные указания
- ▶ Охлажд. возд. сушки

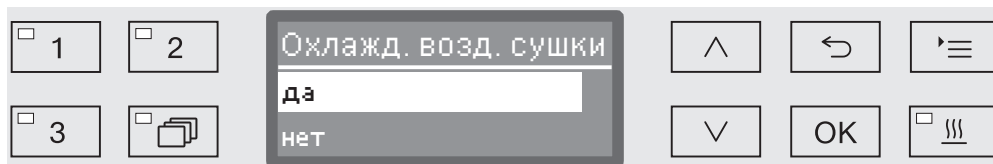

- да

Бу конденсаторы арқылы ыстық ауа суытылады.

- нет

Ыстық ауа бөлмеге суымаған күйде шығарылады.

- \wedge және \vee көрсеткі түймелері арқылы таңдауыңызды растаңыз.
- OK түймесін басып, параметрді сақтаңыз.

Бағдарламаны босату

Дербес бағдарламаларға кіруді бұғаттауға болады. Бұғатталған бағдарламалардың таңдау мүмкін емес, сондықтан мысалы тек расталған бағдарламалар пайдаланылып жатқанына көз жеткізуге болады.

- Мәзірді келесі жолмен ашыңыз:

☰ түйме

- ▶ Расширенные указания
- ▶ Разблок. программы

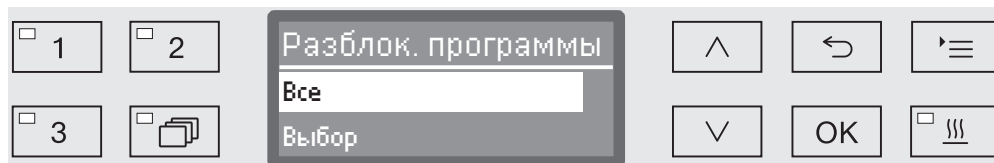

- Все

Барлық бағдарламалар қолданысқа шығарылған.

- Выбор

Барлық бағдарламалар қолданысқа шығарылған.

- ^ және v көрсеткі түймелерін пайдаланумен опцияны таңдап, әрекетті OK түймесін басып растаңыз.

Выбор опция барлық бағдарламалар тізімін көрсетеді.

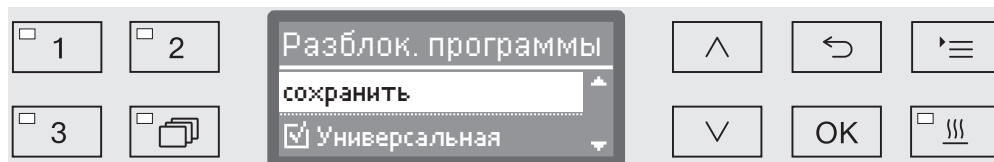

Бағдарламалар бірнеше таңдау бойынша таңдалады. Тізімдегі барлық бағдарламалардан кейін терезе көрсетіледі. Егер бағдарлама босатылса, терезеде белгісі бар. Бос терезеде құлыптаулы бағдарлама көрсетілген.

- ^ және v көрсеткі түймелерін пайдаланумен және OK түймесімен растаумен бағдарламаларды босатуға немесе құлыптауға болады.
- Таңдауыңызды сақтау үшін тізімнің соңындағы сохранить опциясын таңдап, растау үшін OK түймесін басыңыз.

Бағдарламаны көшіру: бағдарламаны таңдау түймелерін тағайындау

Талаптарға сәйкестендіру үшін бағдарлама таңдау тізімін сұрыптай аласыз, сол себепті 1, 2 және 3 бағдарлама таңдау түймелерімен тағайындай аласыз.

■ Мәзірді келесі жолмен ашыңыз:

☰ түйме

▶ Расширенные указания

▶ Переместить прогр.

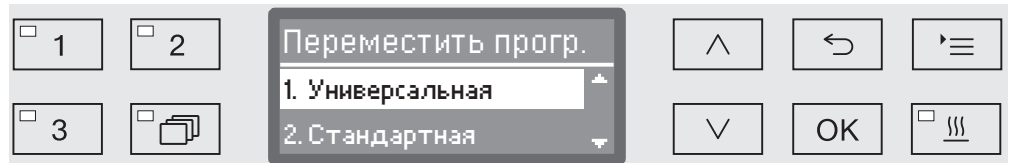

Барлық босатылған бағдарламалар бағдарламалар тізімінде көрсетіледі ("Қосымша параметрлер/бағдарламаны босату» бөлімін қараңыз). Бағдарламалар тізіміндегі бағдарлама орны - бағдарлама таңдау түймелерін тағайындау шешімі. Бағдарламалар 1 - n бойынша нөмірленеді. Тізімдегі алғашқы үш бағдарлама бағдарлама таңдау түймелеріне тағайындалады, мысалы:

- 1. Универсальная, бағдарламаны таңдау түймесі 1
- 2. Стандартная, бағдарламаны таңдау түймесі 2
- 3. Интенсивная, бағдарламаны таңдау түймесі 3
- 4. Анорганика
- 5. Органика
- және т.б.

■ ^ және v көрсеткі түймелерді пайдаланып, көшіру керек бағдарламаны таңдаңыз.

■ Таңдауыңызды OK түймесімен растаңыз.

Енді осы бағдарламаны тізім бойынша көшіре аласыз.

■ ^ және v көрсеткі түймелерін пайдаланып, орналастыру керек бағдарламаны таңдаңыз.

■ Бағдарламаны таңдалған орынға сақтау үшін OK түймесін басыңыз.

Бастапқыда осы орынға сақталған бағдарлама және барлық жүйелі бағдарламалар төмен бір орынға көшіріледі.

Процесті қажетінше жиі қайталауға болады.

■ Мәзірден шығу үшін <=> түймесін басыңыз.

Мөлшерлеуші жүйелер

Әр жуу блогына екі химиялық агентке дейін жіберуге болады. Келесі мәзірді пайдаланып, мөлшерлеуші жүйені белсенді күйге келтіруге және одан ауаны шығаруға, қажет болғанда атауын өзгертуге және барлық бағдарламалар үшін мөлшерлеп берілетін концентрацияны өзгертуге болады.

Мөлшерлеуші жүйелерді белсенді күйге келтіру

Жеке мөлшерлеуші жүйелерді барлық бағдарламалар үшін төмендегідей іске қосуға не өшіруге болады.

■ Мәзірді келесі жолмен ашыңыз:

☰ түйме

▶ Расширенные указания

▶ Система дозирования

▶ DOS... (мөлшерлеуші жүйенің атауы)

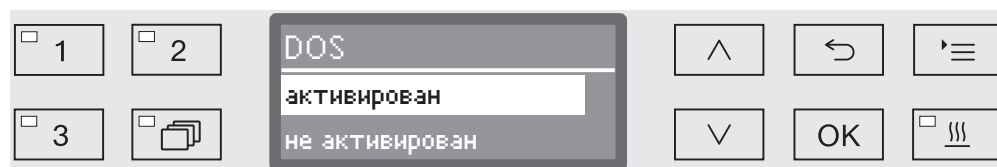

- активирован

Таңдалған мөлшерлеуші жүйе белсенді күйге келген.

Мөлшерлеп беру тек тиісті жуу блоктарында ғана (Бағдарлама сызбаларын қараңыз) жүреді.

- не активирован

Таңдалған мөлшерлеуші жүйе барлық бағдарламаларда өшірілген.

■ ^ және v көрсеткі түймелерді пайдаланып, опцияны таңдаңыз.

■ OK түймесін басып, параметрді сақтаңыз.

DOS жүйесінен ауаны шығару

Егер жүйе ауамен тазаланса, сұйық химиялық агенттерді ағызу жүйесі тек сенімді түрде ағыза алады.

DOS жүйесін желдету керек:

- Ағызу жүйесі алғаш рет пайдаланылса,
- сұйық тазалау агентінің контейнері ауыстырылса,
- ағызу жүйесі толығымен құрғатылса.

Желдету алдында сұйық химиялық агент контейнерінің жеткілікті деңгейде толық және сифондар контейнерлерге берік бекітілгенін тексеріңіз. Бір уақытта тек бір DOS жүйесін желдетуге болады.

■ Мәзірді келесі жолмен ашыңыз:

☰ түйме

- ▶ Расширенные указания
- ▶ Система дозирования
- ▶ DOS... (мөлшерлеуші жүйенің атауы)
- ▶ Удал. воздуха DOS

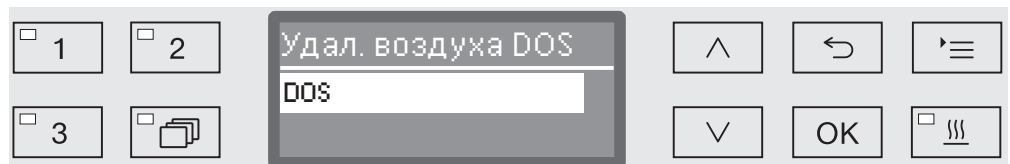

Мөлшерлеуші жүйе таңдалған кезде автоматты желдету басталады. Басталғаннан кейін автоматты желдету процесінен бас тарта алмайсыз.

■ Мөлшерлеуші жүйені ^ және v көрсеткі түймелерін пайдаланумен таңдаңыз.

■ Желдету процесін бастау үшін OK түймесін басыңыз.

Дисплейде келесі хабар пайда болған кезде автоматты желдету сәтті орындалады:

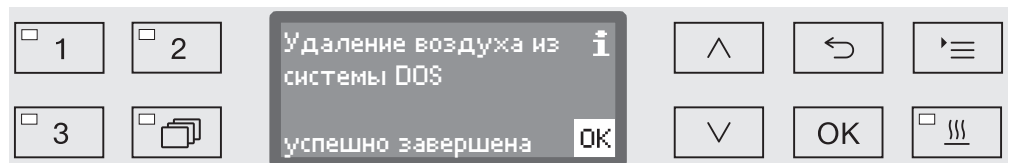

Қосымша нұсқаулар

Сұйық агенттердің мөлшерлеп берілу концентрациясын орнату

Сұйық химиялық агенттерді мөлшерлеп беру концентрациясын (мыс. өндірушіні ауыстырғанда) барлық бағдарламалар үшін бір уақытта реттеуге болады.

Мөлшерлеп беру концентрациясын өндірушінің нұсқаулығына сәйкес немесе қажетті өңдеу нәтижесіне сәйкес орнату керек.

Сұйық агенттердің тұтынылуы журналда жазылады («Қосымша параметрлер/Журнал» тақырыбын қараңыз).

Тексерілген машинадағы бағдарлама параметрлерін өзгерткенде, жаңартылған өнімділікті тексеру қажет.

- Мәзірді келесі жолмен ашыңыз:

☰ түйме

- ▶ Расширенные указания
- ▶ Системы дозирования
- ▶ DOS_
- ▶ Концентрация

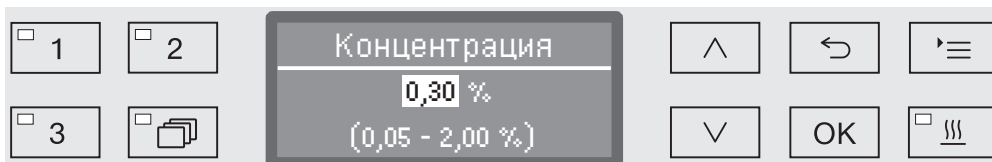

Мөлшерлеп беру концентрациясын 0,01 өсім қадамымен реттеуге болады. Мүмкін диапазон дисплейдің астыңғы жолында көрсетіледі.

- \wedge (жоғары) және \vee (төменгі) көрсеткі түймелерді пайдаланып, концентрацияны орнатыңыз.
- OK түймесін басып, параметрді сақтаңыз.

Мөлшерлеуші жүйенің атауын өзгерту

Қажет болса, «DOS1», «DOS2» және т.б мөлшерлеуші жүйелердің атауларын қосымша ақпарат енгізу үшін (мыс. «DOS1 тазалағыш құрал») кеңейтуге болады. «DOS» атауы мен жанындағы нөмірі өзгертілмейді.

Қызмет көрсету орталығына кезекті қоңырау шалу қажет болған жағдайда зауыттық параметрлерге енгізген барлық өзгерістерді құжатқа жазу үшін осы опцияны пайдаланыңыз.

Егер

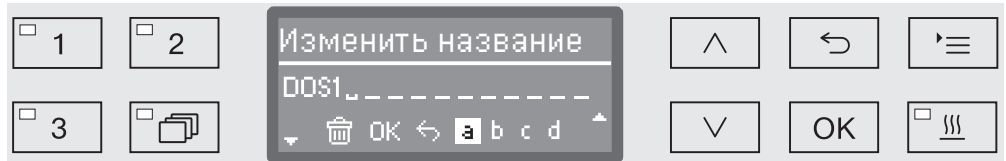

- Изменить название

опция таңдалса, дисплейдің көрінісі төмендегідей болып өзгереді:



Қолданыстағы атауы дисплейдің екінші жолында көрсетіледі. Оны астыңғы жолдағы опцияларды пайдаланып өзгертуге болады. Үстіңгі жолда төменгі жолдан таңдалаған опция көрсетіледі.

Атаулары бос орындарды қосқанда ең көбі 15 таңбадан тұруы мүмкін. Төмендегі опциялар қолжетімді:

- A - Z аралығындағы әріптер, әр жаңа сөз бас әріптен басталады.
- 0 - 9 аралығындағы сандыр.
- Бос орын _.
- Соңғы позицияны жою үшін  белгісін пайдаланыңыз.
- Дисплейдегі OK белгісі басылғанда, атау сақталады. Дисплей одан кейін бастапқы мәзірге оралады.
- Дисплейдегі  белгісі немесе  түймесі өзгерген атауды сақтамай-ақ процесті аяқтайды. Дисплей бастапқы мәзірге оралады.
- ^ (оңға) және v (солға) көрсеткі түймелерді пайдаланып, қажетті опцияға курсорды апарыңыз.
- Әр енгізген мәнді OK түймесін басып растаңыз.

Сынақ бағдарламасы

Жүйелі сынақтағы тазалау өнімділігін бақылауға әр түрлі бағдарламалар қолжетімді.

Осы бағдарламалар туралы қосымша ақпаратты «Техникалық қызмет көрсету» бөлімінен қараңыз.

Сүзгіге техникалық қызмет көрсету

Ауа сүзгісін ауыстыру

Құрғату құралындағы ауа сүзгісін жаңа біреуімен ауыстыру керек. Сүзгіні ауыстыру туралы қосымша ақпаратты «Сүзгіге техникалық қызмет көрсету/ауыстыру» бөлімінен қараңыз.

Жуу камерадағы сүзгілерді тазалау

Жуу кабинасындағы сүзгілер күн сайын тексеріліп, жиі тазалануы керек, „Жуу кабинасындағы сүзгілерге техникалық қызмет көрсету/тазалау“ бөлімін қараңыз.

Жүйелі аралықтармен тазалау керектігін ескерту үшін басқару құралдарындағы есептегішті белсендіруге болады.

Аралықты белсендіру және орнату

■ Мәзірді келесі жолмен ашыңыз:

☰ түйме

- ▶ Расширенные указания
- ▶ Тех. обслуж. фильтра
- ▶ Комбинир. фильтр

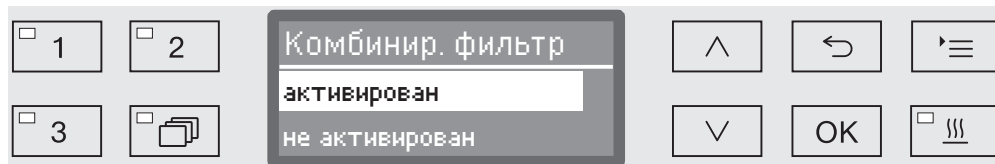

- активирован

Тазалау аралығы белсендіріледі.

активирован таңдауы есептегішті қайта орнатуға не тазалау аралығын орнатуға мүмкіндік береді.

- не активирован

Тазалау аралығы өшіріледі.

■ ▲ және ▼ көрсеткі түймелерін пайдаланып опцияны таңдаңыз да, таңдауыңызды *OK* түймесін басып растаңыз.

Есептегішті қайта орнату

Тазалау аралығын есептегішті тек тазалау жұмысы аяқталғаннан кейін қайта орнатуға болады.

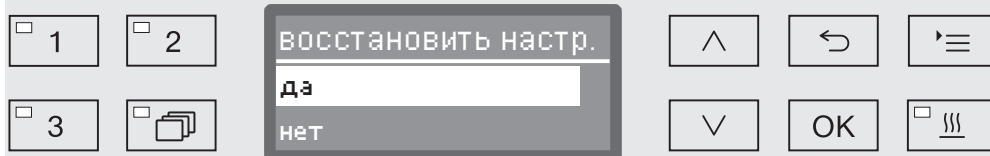

- да

Есептегіш қайта орнатылады.

- нет

Есептегіш қайта орнатылмайды.

- \wedge және \vee көрсеткі түймелерін пайдаланып опцияны таңдаңыз да, таңдауыңызды **OK** түймесін басып растаңыз.

Аралықты орнату

Аралық бағдарлама реттері санына тәуелді және қолданыс пен ластанудағы бөлшектер/қатты заттар санына байланысты орнатылуы керек.

Мысал:

Күніне 2 бағдарлама кезегімен апта сайын және аптада 5 жұмыс күні болғанда, тазалау бағдарламасының аралығы $10 (2 \times 5 = 10)$ болады. Бөлшектерді жиі жуғанда, сүзгілерді аптасына бірнеше рет тазалау үшін қысқа аралықты таңдау керек.

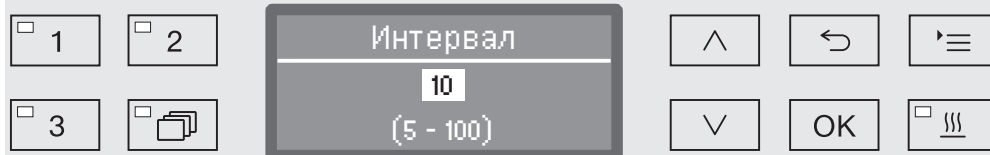

Параметр мәні 5 қадаммен енгізіледі. Мүмкін диапазон дисплейдің астыңғы жолында көрсетіледі.

- \wedge (жоғары) және \vee (төмен) көрсеткі түймелерін пайдаланып, аралықты орнатыңыз.
- **OK** түймесін басып, параметрді сақтаңыз.

Интерфейс

Miele тазалау құрылғылары көмегімен тазалау процестері құжатқа тіркелуі мүмкін. Оны қосу үшін осы тазалау құрылғылары Miele байланыс модулін алу мақсатында артқы модуль ұясымен жабдықталады. Miele компаниясының байланыс модулі бар және ол жеке пайдалану нұсқауларымен келеді.

⚠ Рұқсатсыз кіру қауіп төндіреді.

Желі арқылы рұқсатсыз кіру нәтижесінде машинаның параметрлері (мысалы, жуу блогының температурасы немесе технологиялық химиялық заттардың мөлшері) өзгертілуі мүмкін. Машинаны басқа желі сегменттерінен физикалық түрде ажыратылған бөлек желі сегментінде пайдалану керек немесе рұқсатсыз кіруден қорғайтын брандмауэр немесе роутер арқылы желі қолжетімділігін шектеу керек. Желіге кіруді қорғау үшін күрделі құпиясөздерді пайдаланыңыз. Желіге кіру мүмкіндігі жұмыс мақсатында қажет адамдарға ғана берілуі керек.

EN/IEC 62368 стандартына сай келетін терминал құрылғыларды (компьютер, принтерлер және т.б.) қолдануға болады.

Байланыс модульдері, бағдарламалық құрал және үйлесімді серіктестер туралы қосымша ақпаратты алу үшін Miele компаниясынан сұраңыз.

Ethernet

ХКМ 3000 L Med байланыс модулі сыртқы бағдарламалық құрал арқылы процесс деректерін сандық мұрағаттауға арналған Ethernet интерфейсін анықтау мүмкіндігін береді.

Модульді бар сымсыз қатынасу нүктесі арқылы Wi-Fi желісіне жалғауға болады.

RS-232

Есеп принтеріне тікелей жалғау үшін ХКМ RS232 10 Med байланыс модулі талап етіледі. Сонымен қатар ХКМ RS232 10 Med модулін терминалға немесе терминал эмуляторына жалғауға пайдалана аласыз. Деректер ASCII кодына тасымалданады.

Интерфейсті конфигурациялау

⚠ Интерфейсті тек мамандар конфигурациялай алады.

■ Мәзірді келесі жолмен ашыңыз:

☰ түйме

▶ Расширенные указания

▶ Конфиг. интерфейса

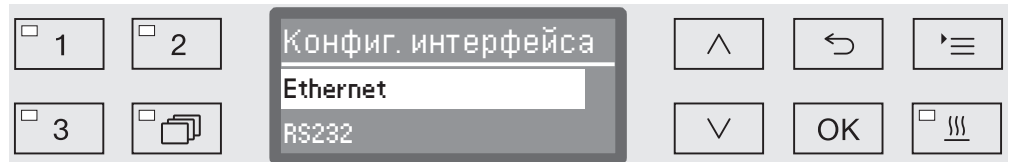

- Ethernet

Ethernet интерфейсін теңшеу

- RS232

Сериялық RS-232 интерфейсін теңшеу

■ Интерфейс түрін таңдап, таңдауды *OK* түймесімен растаңыз.

Одан кейін интерфейс параметрлерін теңшеу қажет.

Ethernet

- Статус модуля

Байланыс күйі көрсетіледі (активирован/не активирован).

- Статус адреса

Интерфейс параметрлері тізімі, мысалы IP-адрес, Субсетевая маска, т.б.

- DHCP

Ethernet интерфейсін Динамикалық хост конфигурациясы протоколы (DHCP) не келесі параметрлерді орнату арқылы орындай аласыз:

- IP-адрес
- Субсетевая маска
- Стандартный шлюз
- Автомат. DNS-Сервер
- DNS-Сервер 1
- DNS-Сервер 2
- Тип порта
- Порт

Қосымша нұсқаулар

RS-232

- Распечатка протоколов
Цикл есептерін жүйелі таңдау ("Процесс құжаттамасын» қараңыз).
- Язык 
RS-232 интерфейсіне келесі тілдердің бірін орната аласыз: неміс, ағылшын (БК), француз, итальян, испан, португал, швед немесе орыс.
- Режим
 - Терминал
Клеммаға не клемма эмуляторына жалғау.
Кирилл таңбалары ASCII коды ретінде қолжетімсіз. Орыс тілі таңдалса, ақпарат ағылшын (БК) тілінде пайда болады.
 - Принтер
Журнал принтеріне жалғау.
- Скор. перед. данных
Интерфейсті тасымалдау жылдамдығы.
 - 2400, 9600, 19200, 38400, 57600, 115200.
- Четность
Деректер тасымалын қамтамасыз ету. Жіберуші мен қабылдаушы жұбы сәйкес болуы керек.
 - none, even, odd.
- восстановить настр.
Интерфейс конфигурациясы зауыттық әдепкі параметрлерге қайта орнатылады.

Келесі параметрлер алдын ала теңшеледі:

Скор. перед. данных	9600
Бит	8
Четность	none
Тоқтату биттері	1

Судың кермектігі

Су жұмсартқышты қуат көзінің су кермектігіне орнату үшін осы мәзірді пайдалана аласыз.

Қосымша ақпаратты «Су жұмсартқыш» бөлімінен қараңыз.

Дисплей: температура

Бағдарлама барысында жуу кабинасының температурасын көруге болады.

Ағымдағы нақты температура немесе ағымдағы жуу блогына алдын ала орнатылған температура көрсетіледі.

■ Мәзірді келесі жолмен ашыңыз:

☰ түйме

▶ Расширенные указания

▶ Указания на дисплее

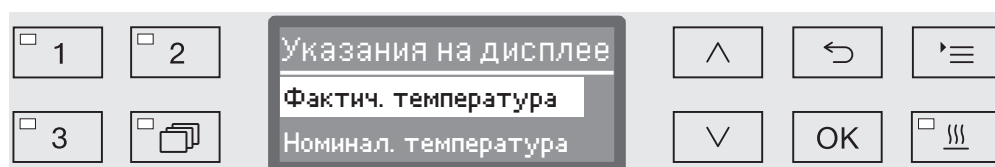

- Фактич. температура

Ағымдағы нақты температураны жуу кабинасында көрсетіңіз.

- Номинал. температура

Ағымдағы жуу блогына алдын ала орнатылған температураны көрсетіңіз. Температура орнатылмаса, нүктелі сызық --- көрсетіледі.

Бағдарлама барысында екі параметр бірге Температура ретінде көрсетіледі. Нақты және талап етілетін температура үзілісі жоқ.

■ ^ және v көрсеткі түймелері арқылы таңдауыңызды растаңыз.

■ OK түймесін басып, параметрді сақтаңыз.

Дисплей ашықтығы мен контрасты

Дисплей ашықтығы мен контрастын реттеу үшін осы мәзірді пайдалана аласыз.

- Мәзірді келесі жолмен ашыңыз:

☰ түйме

▶ Расширенные указания

▶ Дисплей

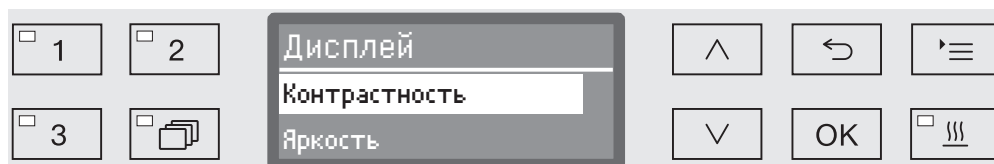

- Контрастность

Контрастты орнатыңыз.

- Яркость

Ашықтықты орнатыңыз.

- \wedge және \vee көрсеткі түймелері арқылы таңдауыңызды растаңыз.

- Таңдауыңызды **OK** түймесімен растаңыз.

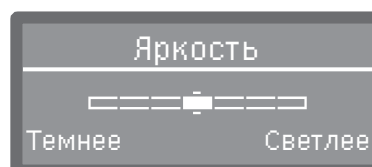

Контраст пен ашықтық дисплейде гистограмма ретінде көрсетіледі.

- Қажетті ашықтық пен контрастты орнату үшін \wedge (Выше/Светлее) және \vee (Ниже/Темнее) көрсеткі түймелерін пайдаланыңыз.
- **OK** түймесін басып, параметрді сақтаңыз.

Кейін өшіру

Егер машина белгілі бір уақыт мерзіміне пайдаланылмаса, оны күту режиміне не автоматты өшіру күйіне орната аласыз.

Пайдалануға дайын

Пайдалануға дайын болса, машина қосулы қалып, дисплейде уақыт көрсетіледі. Кез келген түймені басы машинаны қайта белсендіреді.

- Күту режимін белсендіру үшін, Расширенные указания/Отключ. через астынан Автоматты өшіру функциясы қосылып, күту уақыты орнатылады.
- Осы мақсат үшін тәулік уақытын көрсету опциясы Установки  / Текущее время/Индикация ішінен таңдалуы керек.

Күту уақыты біткеннен кейін машина қолданыс үшін белсендіріледі.

Автоматты өшіру функциясы

Энергияны үнемдеу үшін, Автоматты өшіру функциясы белсендіріледі. Егер машина белгілі бір ұзақтық пайдаланылмаса, ол өздігінен автоматты түрде өшеді.

- Автоматты өшіру функциясын белсендіру үшін, Расширенные указания/Отключ. через астынан оны қосып, күту уақытын орнату керек.
- Одан кейін Без индикации опциясы Установки  /Текущее время/Индикация астынан таңдалуы керек.

Күту уақыты біткеннен кейін машина автоматты түрде өшеді.

- Машинаны қайта қосу үшін  түймесін пайдаланыңыз.

Қосымша нұсқаулар

Белсендіргеннен кейін өшіру ■ Мәзірді келесі жолмен ашыңыз:

- ≡ түйме
- Расширенные указания
- Отключ. через

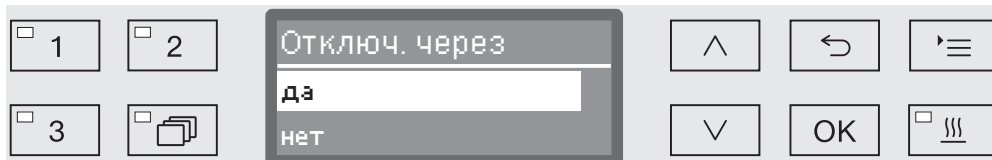

- да

Автоматты өшіру функциясы белсендіріледі. Автоматты өшіру әрекетінен кейін ұзақтық орнатылуы керек.

- нет

Автоматты өшіру функциясы өшіріледі.

- ^ және v көрсеткі түймелері арқылы таңдауыңызды растаңыз.
- OK түймесін басып, параметрді сақтаңыз.

Күту уақыты ұзақтығын орнату

Егер да опциясы көрсетілсе, автоматты өшіру пәрменінен кейін күту уақыты ұзақтығы орнатылуы керек.

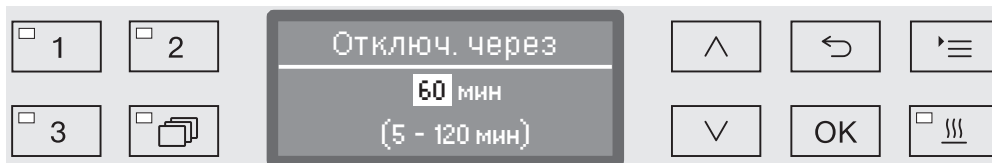

Күту уақыты ұзақтығын 5 минуттық қадаммен реттеуге болады. Қолжетімді диапазон дисплейдің астыңғы жолында көрсетіледі.

- Күту уақыты ұзақтығын орнату үшін ^ (жоғары) және v (төмен) көрсеткі түймелерін пайдаланыңыз.
- OK түймесін басып, параметрді сақтаңыз.

Зауыттық әдепкі

Өзгертілген бағдарламалардың барлығын әдепкі параметрлеріне қайта ысыруға болады. Басқару параметрлері мен бағдарлама параметрлері жекелей қайта орнатылады.

- Мәзірді келесі жолмен ашыңыз:

☰ түйме

- ▶ Расширенные указания
- ▶ Завод. настройка
- ▶ восстановить настр.

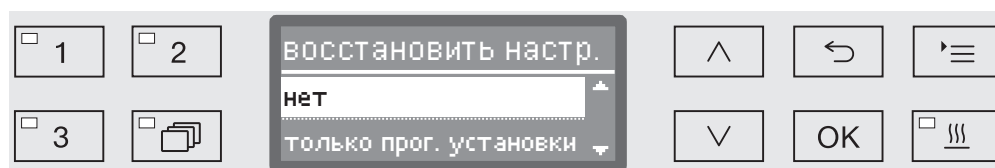

- нет

Өзгертілген бағдарламалар сақталады.

- только прог. установки

Барлық бағдарламалардың параметрлері қайта орнатылады.

Бос жад ұяшықтарында сақталған бағдарламалар өзгермей қалады.

- Все настройки

Мөлшерлеу көлемі мен су кермектігін қосқанда, барлық басқару параметрлері қайта орнатылады.

- ^ және v көрсеткі түймелерді пайдаланып, опцияны таңдаңыз.

- Таңдауыңызды OK түймесін басып растаңыз.

Машина қайта іске қосылады.

Барлық параметрлер

Все настройки опциясы таңдалғанда және машина қайта іске қосылғанда, сізден тіл, күн, уақыт, су кермектігі және т.б негізгі параметрлерді қайта енгізуді сұрайды.

- Тілді, күнді, уақытты және т.б енгізіңіз.

Соңғы мән енгізілгенде, барлық параметрлер сақталып, зауыттық әдепкі параметрлер қайта орнатылады. Дисплей өзгеріп, соңғы таңдалған бағдарламаны көрсетеді.

Бағдарламалық құрал нұсқасы

Miele қызмет көрсету орталығына хабарласу кезінде жеке элементтердің бағдарламалық құралы нұсқаларын шақырту үшін осы мәзірді пайдалана аласыз.

Қосымша ақпаратты «Қызмет көрсету» бөлімінен қараңыз.

Бағдарлама параметрлерін реттеу

Техникалық талаптар мен жүктемеге сәйкестендіру үшін бағдарлама параметрлерін реттеу керек.

Бағдарлама параметрлерін өзгерту үшін қосымша маман қажет, сол себепті тек тәжірибелі пайдаланушылармен не Miele тұтынушыға қызмет көрсету бөлімі орындауы керек.

Тексерілген машинадағы бағдарлама параметрлерін өзгерткенде, жаңартылған өнімділікті тексеру қажет.

Бағдарлама құрылымы

Бірінен кейін бірін іске қосқан кезде әрбір бағдарлама блоктарға бөлінеді. Бағдарламада кемінде бір және ең көбі он бір бағдарлама блогы болады. Әрбір блок бағдарламада тек бір болуы мүмкін.

Атас бағдарлама үстіңгі деректемесі бағдарлама блоктары үстіне қойылып, жалпы бағдарлама параметрлерінен тұрады. Сонымен қатар, жеке жуу блогы параметрлері осы жерде белсендіріледі немесе өшіріледі.

Бағдарламаның үстіңгі деректемесі

- Контроль коромысла

Таңдалған жуу блоктарындағы бүріккіш қанаттың айналуын бақылауға болады.

- Предел. знач. LFMMc

Өткізгіштікті өлшеу модулін (LFMM) пайдаланып, қорытынды шаю фазасындағы судың өткізгіштігін бақылауға болады.

- Измен. кол-во воды

Кіретін судың мөлшерін әр бағдарламада арттыруға не азайтуға болады. Бұл параметр одан кейін суды пайдаланатын барлық бағдарлама блоктары үшін жарамды болады.

- Время слива

Жуу камерасында қалған су орнатылған дренаж жүйесі арқылы берілген уақыт ішінде толық ағып кетпесе, ағызу уақытын арттыруға болады.

Бағдарлама блоктары

Жуу блогыны реті алдын ала анықталған және бағдарлама сызбасында көрсетілгенмен бірдей («Бағдарлама сызбасы» тақырыбын қараңыз).

- Предварит. полоск. 1 - 3

Алдын ала жуу ірі кірлер мен көбіктендіргіш агенттерді жояды.

- Основная очистка 1 және 2

Жуылатын жүктемеге байланысты тазалау процесі әдетте тиісті тазалағыш құрал қосылып, 50 °C - 85 °C температура аралығында орындалады.

- Промежут. полоск. 1 - 4

Аралық шаю кезеңдерінде алдыңғы жуу блоктарындағы химиялық агенттер шайлып, қажет болған жерде бейтараптандырғыш агенттерді қосу арқылы бейтараптандырылады.

- Завершающ. полоск. 1 - 2

Жуылатын жүктемеде шөгінділердің қалып қоймауы үшін, қорытынды шаю бөлімінде минералсыздандырылған (AD) суды пайдаланған жөн.

- Сушка

Тиісті түрде құрғатқанда, жүктемеде қалатын ылғал азаяды.

Мәзірді ашу

Бағдарлама параметрлерінің мәзірін машинаның пайдаланушылары зауыттық әдепкімен құлыптайды. Қажет болса, бұл функцияны Miele тұтынушыға қызмет көрсету бөлімі белсенді күйге келтіреді.

- Мәзірді келесі жолмен ашыңыз:

☰ түйме

- ▶ Расширенные указания
- ▶ Програм. установки

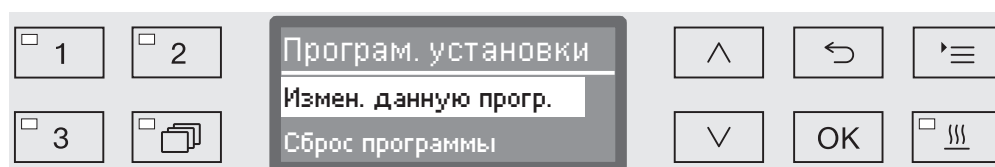

- Измен. данную progr.

Бағдарламаларды белгілі бір техникалық талаптарға сәйкестендіруге болады.

- Сброс программы

Бағдарламаны зауыттық әдепкі параметрлерге қайта орнатыңыз. Miele қызмет көрсету орталығы орнатқан жаңа бағдарламалар осы опциямен жойылады.

Бағдарлама параметрлері

Бағдарламаны қайта орнату

Бағдарламаларды жеке-жеке зауыттық әдепкі күйге қайта орнатуға болады.

 Бос жады орнына сақталған бағдарламаларды жүйесіз жойылады.

...

▶ Програм. установки

▶ Сброс программы

Одан кейін барлық бағдарламалар дисплейде тізімделеді.

- Бағдарламаны таңдау үшін \wedge және \vee көрсеткі түймелерін пайдаланыңыз және таңдауыңызды *OK* түймесімен растаңыз.

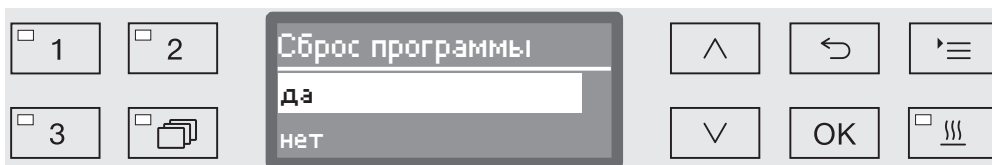

- да

Бағдарлама зауыттық әдепкі параметрлерге қайта орнатылады.

- нет

Бағдарлама параметрлері өзгермейді.

- \wedge және \vee көрсеткі түймелері көмегімен опцияны таңдап, әрекетті *OK* түймесін басып растаңыз.

Бағдарламаны өзгерту

Бағдарлама сызбаларында өзгермелі деп көрсетілген параметрлердің барлығын өзгертуге болады. Басқа параметрлерді тек Miele қызметі ғана өзгерте алады.

Бағдарлама параметрі екі қадаммен өзгертіледі:

- Алдымен, жуу блоктарын бағдарламаларға қайта тағайындау керек немесе қолданыстағы тағайындалған бағдарлама қайта расталады. Тек тағайындалған бағдарлама блоктарын ғана параметрлеуге болады.
- Одан кейін бағдарламаның параметрлерін өзгертуге болады.

Қызмет көрсету орталығына кезекті қоңырау шалу қажет болған жағдайда зауыттық параметрлерге енгізген барлық өзгерістерді құжатқа жазу үшін осы опцияны пайдаланыңыз.

Тексерілген машинадағы бағдарлама параметрлерін өзгерткенде, жаңартылған өнімділікті тексеру қажет.

...

- ▶ Програм. установки
- ▶ Измен. данную прогр.

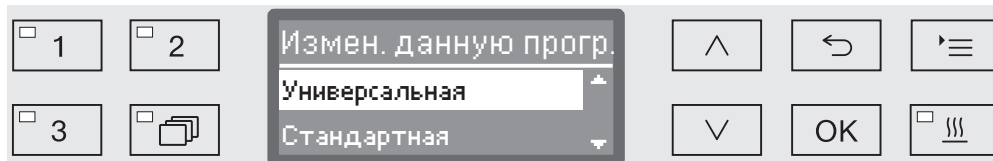

- Өзгерту керек бағдарламаны таңдаңыз.

Қосымша ақпаратты «Жуу блоктарын тағайындау» бөлімінен қараңыз.

Бағдарлама параметрлері

Жуу блоктарын тағайындау

Бағдарламаны өзгерткен сайын, алдымен жуу блоктарын тағайындау керек.

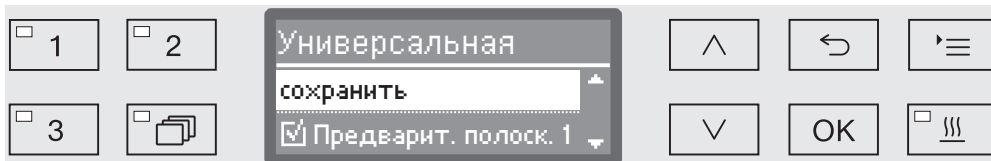

Тағайындаудың бірнеше нұсқасы бар. Дисплейде барлық жуу блоктарының жанында ұяшық көрсетіледі. Егер жуу бөлімі бағдарламаға тағайындалған болса, ұяшықтың ішінде құсбелгі тұрады. Ұяшыққа құсбелгі қойып, осы жуу блогын бағдарламаға тағайындауға болады немесе құсбелгіні алып тағайындауды жоюға болады.

- \wedge немесе \vee көрсеткі түймелерді пайдаланып, жуу блоктарын таңдап не алып тастап, әрекетті *OK* түймесін басып растауға болады.
- Таңдауыңызды сақтау үшін тізімнің соңындағы *сохранить* опциясын таңдап, растау үшін *OK* түймесін басыңыз.
- Еш өзгерту енгізбей алдын ала орнатылған жуу блоктарын қабылдағыңыз келсе, *OK* түймесін дереу басып, *сохранить* опциясын растауға болады.

Одан кейін опцияның қосымша параметрлерін орындалады. Оларды кез келген ретпен қалауыңызша өзгертуге болады.

Бүріккіш қанатты бақылау

Тазалау нәтижесі жуылатын жүктеменің барлық бетіне және қуыстарына судың жетуіне байланысты болады. Осы мақсатта машинаның, себеттің және жылжымалы құрылғының бүріккіш қанаттары айналып, суды жуу камерасына толықтай таратады.

Бағдарлама барысында бүріккіш қанаттардың айналу жылдамдығын бақылауға болады.

Айналу жылдамдығы арнайы магнитті бүріккіш қанаттармен анықталады. Осы машинаның датчиктері себет пен жылжымалы құрылғы модельдерінің алдыңғы үлгілерінің магнитті бүріккіш қанаттарын анықтай алмағандықтан, оларды бақылау мүмкін емес.

Анықталған айналу жылдамдығы алдын ала орнатылған диапазон аясында болмаса, заттар тиісті түрде салынбағаннан немесе суайналым жүйесінден көбік түзілгеннен кедергінің пайда болғанын білдіреді.

Айналу жылдамдығының диапазоны қолданыс аясына, пайдаланылатын бағдарламаға, жылжымалы құрылғы мен себетке байланысты.

Бүріккіш қанатты бақылау мүмкіндігін қосу

Бүріккіш қанатты бақылау мүмкіндігі барлық жуу блоктары үшін ортақ қосылады және өшіріледі.

...

► Контроль коромысла

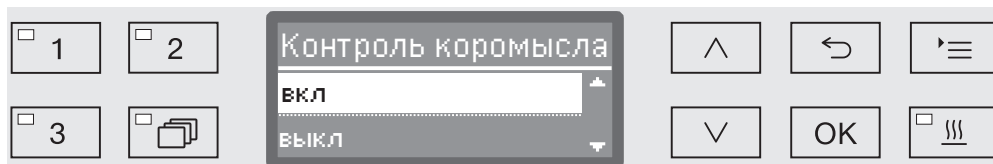

- выкл

Бүріккіш қанатты бақылау мүмкіндігі өшірулі.

- Выключить для корзины

Машинаның бүріккіш қанаттары ғана бақылауда. Себет пен жылжымалы құрылғы бүріккіш қанаттарының датчиктері өшірулі.

- Вкл

Барлық бүріккіш қанаттар бақылауда.

■ \wedge және \vee көрсеткі түймелерді пайдаланып, опцияны таңдаңыз.

■ OK түймесін басып, параметрді сақтаңыз.

Бағдарлама параметрлері

Бүріккіш қанаттың әртүрлі айналым жылдамдықтарында орындалатын қажетті әрекет әр жуу блогында орнатылады.

...

- ▶ Жуу блогын таңдаңыз, мыс.: Основная очистка 1
 - ▶ Контроль коромысла

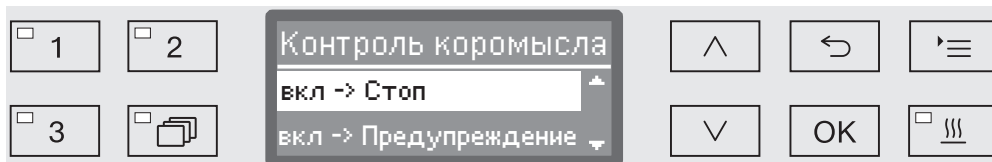

- вкл -> Стоп

Айналу жылдамдығы ауытқыса, бағдарлама орындалып жатқан жерінен үзіліп кетеді. Бұл үзілу дисплейде көрсетіліп, циклдік есепке жазылады.

- вкл -> Предупреждение

Айналу жылдамдығы ауытқыса, бағдарлама қалыпты орындала береді. Дисплейде тек хабар пайда болып, ауытқу циклдік есепке жазылады.

- выкл

Ешқандай хабар пайда болмайды, ал бағдарлама қалыпты орындала береді.

- \wedge және \vee көрсеткі түймелерді пайдаланып, опцияны таңдаңыз.
- OK түймесін басып, параметрді сақтаңыз.

Өткізгіштікті өлшеу

Су негізіндегі ерітіндідегі электрөткізгіштік деп еріген өткізгіш заттардың (мыс. тұздар, қышқылдар, т.б.) жалпы мөлшерінің өлшемін айтамыз.

Қорытынды шаю фазасындағы электрөткізгіштік өңдеу нәтижесі үшін маңызды рөл атқарады. Құрғатқан соң, судағы тұздар мен қалдықтар жуылған жүктемеде қалып қояды.

Осы фазадағы өткізгіштіктің жоғары болуы өңделген жуылатын жүктеменің мақсаты бойынша пайдаланылуын шектеуі мүмкін.

Судың өткізгіштік қасиетіне бастапқы кездегі жеткіліксіз / өзгермелі сапа әсер етеді, бұған себеп болатын, мысалы,

- су жұмсартқышының және/немесе минералсыздандыратын картридждің (қосымша керек-жарақ) бос болу,
- кері осмос құрылғысындағы (қосымша керек-жарақ) мембрананың жыртылуы,
- сумен жабдықтау көзіндегі жұмыс,
- техникалық күтім көрсетуден кейін су жіберу қосылымдарының орындарының ауыстырылуы,

Алдыңғы жуу блоктарындағы өткізгіш заттардың қалуының ықтимал себептері, мысалы:

- пайдаланылған қалдық су,
- бастапқы қалдық ластану,
- қалдық химиялық агенттер,
- өңделіп жатқан заттардың ерекшеліктері, мыс. саңылау,
- жүктеменің түрі,
- көбік.

Қорытынды шаю фазасының өткізгіштігі деп пайдаланылатын құйылған судың және алдыңғы жуу блоктарынан қалған өткізгіш заттардың жалпы өткізгіштігін айтамыз.

Машинаның кондуктометрі жууға арналған судың өткізгіштігін бақылайды. Датчик өткізгіштігі жоқ заттарды, мысалы иондалмаған тензидтерді анықтамайды.

Бағдарлама параметрлері

Өткізгіштікті өлшеуді белсенді күйге келтіру

Өткізгіштікті өлшеу әр бағдарлама үшін жекелей белсенді күйге келтіріледі. Өткізгіштік қорытынды шаю фазасында өлшенеді.

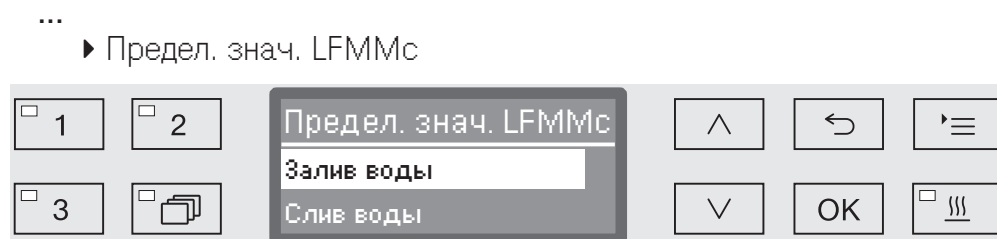

- Залив воды

Қорытынды шаю фазасы басталардың алдындағы судың электрөткізгіші өлшенеді.

- Слив воды

Қорытынды шаю фазасының соңындағы судың электрөткізгіші өлшенеді.

- \wedge және \vee көрсеткі түймелерді пайдаланып, опцияны таңдаңыз.
- **OK** түймесін басып, параметрді сақтаңыз.

Таңдағаннан кейін электрөткізгіштіктің максималды шекті мәнін орнату керек.

Шекті мәнді орнату

Залив воды және Слив воды шекті мәндері жекелей орнатылады.

- ...
- ▶ Предел. знач. LFMMc
- ▶ Залив воды немесе Слив воды
- ▶ установить

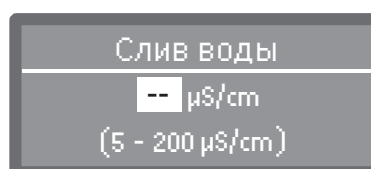
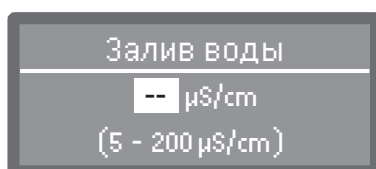

Реттеу 1 өсім қадамымен орындалады. Мүмкін диапазон төменгі жолда көрсетіледі.

- \wedge (жоғары) және \vee (төмен) көрсеткі түймелерді пайдаланып, шекті мәнді орнатыңыз.
- **OK** түймесін басып, шекті мәнді сақтаңыз.

Шекті мән асып кетсе, әрекетті қайталау

Өткізгіштік кіретін немесе ағызылатын судың шекті мәнінен асып кетсе, өлшеу жұмысын қайта орындауға болады. Егер жиналатын судың шекті мән тым жоғары болса, су айдап шығарылып, ішке қарай қайта жиналады. Шаю циклінің аяғындағы өткізгіштік ағызылатын судың шекті мәнінен жоғары болса, қорытынды шаю фазасы толығымен қайта орындалады. Қайта орындалған соң да өлшенген мән шекті мәннен жоғары болса, қате туралы хабар шығып, бағдарлама тоқтатылады. Қате туралы хабар дисплейде көрсетіліп, процестер құжаттамасында жазылады.

- ...
 - ▶ Предел. знач. LFMMc
 - ▶ Залив воды немесе Слив воды
 - ▶ Число повторений

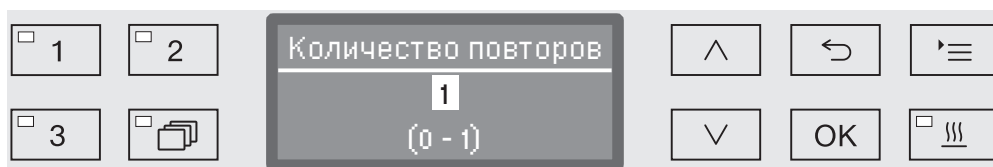

Реттеу 1 өсім қадамымен орындалады. Мүмкін диапазон төменгі жолда көрсетіледі.

- \wedge (жоғары) және \vee (төмен) көрсеткі түймелерін пайдаланып, қайталаулар санын орнатыңыз.
- OK түймесін басып, параметрді сақтаңыз.

Кондуктометрді калибрлеу

Miele қызметі кондуктометрді мерзімді түрде, мысалы қызмет көрсету барысында қайта калибрлеп тұруы керек. Кейде қызмет көрсету циклінен тыс калибрлеу қажет болуы мүмкін.

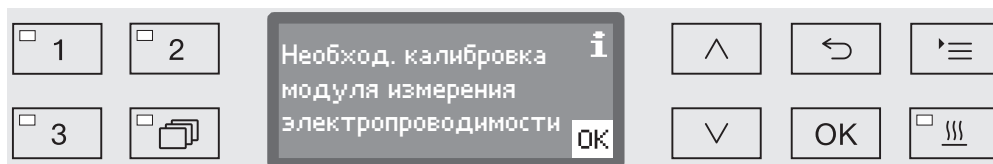

- Егер хабар пайда болса, Miele қызметіне хабарласыңыз.

Бағдарлама параметрлері

Өткізгіштік датчигін белсенді күйге келтіру

Өткізгіштік қорытынды шаю фазасында (бағдарлама сызбаларын қараңыз) өлшенеді.

...

▶ Завершающ. полоск. 1 немесе Окончат. полоск. 2

▶ Контроль мод. LFMMc

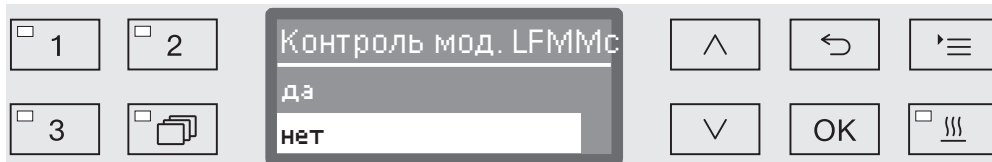

- да

Өткізгіштік өлшенуде.

- нет

Өткізгіштік датчигі өшірулі.

■ \wedge және \vee көрсеткі түймелерді пайдаланып, опцияны таңдаңыз.

■ OK түймесін басып, параметрді сақтаңыз.

Су мөлшерін өзгерту

Жуу жүктемесі құрылымына байланысты элементтерге тым көп су мөлшері жабысса не ластану (мысалы, қан) және пайдаланылатын химиялық агенттер түріне байланысты ауыр көбік құрылса, су деңгейін арттыру ұсынылады. Қосымша талап етілетін су мөлшері пайдаланылатын себет түріне не мобильді құралға, ластану және жүктеме түріне байланысты.

Егер тым көп су ұстамайтын жеңіл ластаған жүктемені қайта өңдеу керек болса, су мен энергияны сақтау үшін су мөлшерін зауыттық әдепкі мөлшерге қайта орнатуға болады.

...

▶ Измен. кол-во воды

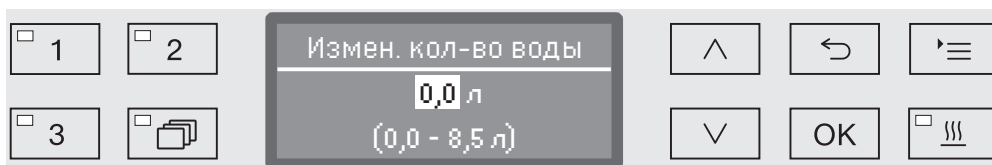

Су мөлшері 0,5 л қадаммен арттырылуы мүмкін не зауыттық әдепкі мөлшерге кері орнатылуы мүмкін. Мүмкін диапазон астыңғы жолда көрсетіледі. "0 л» параметрі зауыттық әдепкі параметрге тең.

■ \wedge (жоғары) және \vee (төмен) көрсеткі түймелерді пайдаланып, су мөлшерін өзгертіңіз.

■ OK түймесін басып, параметрді сақтаңыз.

Дренаж уақытын арттыру

Егер жуу блогы соңындағы жуу кабинасында тым көп су қалып қойса (тораптық дренаж жүйесінің дұрыс болмауына байланысты), суды жуу кабинасынан көрсетілген уақыт ішінде ағызу үшін келесі қате туралы хабар көрсетіледі:

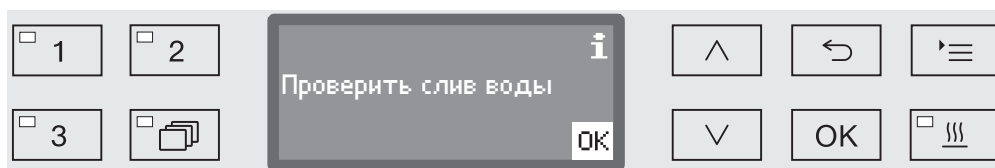

Бұндай жағдайда дренаж уақыты артуы мүмкін.

...
▶ Время слива

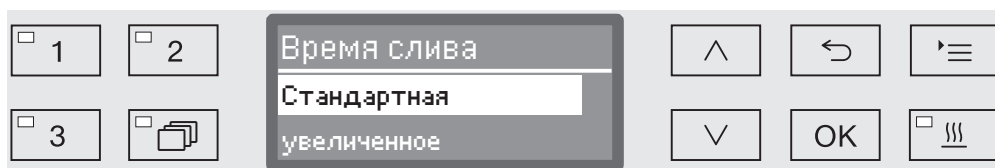

- Стандартная

Стандартты дренаж уақыты параметрі қолданылады.

- увеличенное

Дренаж уақытын алдын ала орнатылған қадаммен арттыруға болады.

Бағдарлама ұзақтығы осы параметрмен артады.

- \wedge және \vee көрсеткі түймелері арқылы таңдауыңызды растаңыз.
- OK түймесін басып, параметрді сақтаңыз.

Бағдарлама параметрлері

Концентрация деңгейін орнату

Әр жуу блогына екі химиялық агентке дейін жіберуге болады. Бір мөлшерлеуші жүйені екі рет баптауға болады.

...

▶ Дозировка 1 немесе Дозировка 2

▶ Системы дозирования

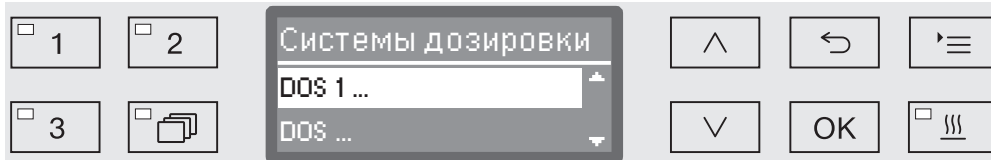

Мөлшерлеуші жүйелердің саны модельге және жалғанған DOS модульдерінің санына байланысты өзгеруі мүмкін.

- ^ және v көрсеткі түймелерді пайдаланып опцияны таңдаңыз да, таңдауыңызды OK түймесін басып сақтаңыз.

Одан кейін мөлшерлеп беру концентрациясын % (пайыз) шамасында орнатуға болады.

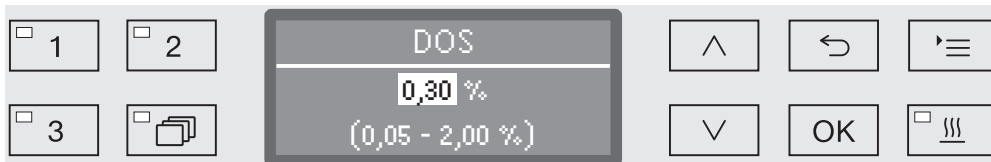

Реттеу 0,01 % өсім қадамымен орындалады. Мүмкін диапазон астыңғы жолда көрсетіледі.

- ^ (жоғары) және v (төмен) көрсеткі түймелерді пайдаланып, мөлшерлеп беру концентрациясын орнатыңыз.
- OK түймесін басып, параметрді сақтаңыз.

Жуу блогының температурасын орнату

Жууға арналған суды қыздырып, жуу блогының температурасына қол жеткіземіз. Температура тапсырма талаптарына сәйкесуі керек.

Температура 55 °С шамасынан жоғары болғанда, ластанудың қатып қалуына әкелетін нәруыз денатурациясы орын алуы мүмкін.
Қажетінше инфекциялық ауруларды алдын алу талаптарын сақтау керек.

...

► Темп. блока полоск.

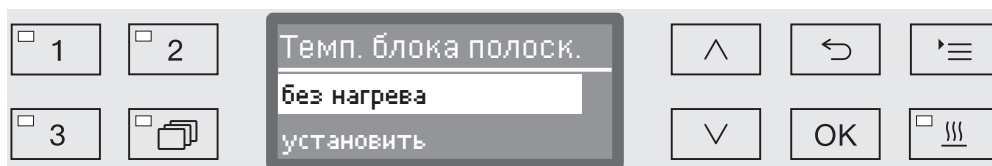

- без нагрева

Жууға арналған су қыздырылмаған. Жуу камерасында алдыңғы жуу блогындағы температура мен құйылған су температурасы сақталып қалған.

- установить

Жуу блогының температурасын орнату.

■ \wedge және \vee көрсеткі түймелерді пайдаланып, опцияны таңдаңыз.

■ OK түймесін басып, параметрді сақтаңыз.

установить опциясы таңдалғаннан кейін жуу блогының температурасын енгізу керек.

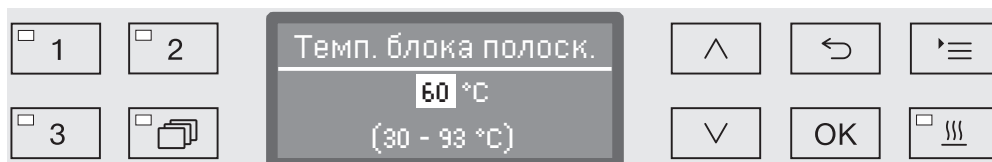

Реттеу 1 өсім қадамымен орындалады. Мүмкін диапазон төменгі жолда көрсетіледі.

Химиялық агенттер зауытта орнатылған әдепкі мөлшерлеп беру температурасымен таратылады. Осы жуу блогына химиялық агенттер мөлшерлеп берілетін болса, орнатуға болатын ең төменгі температура мөлшерлеп беру температурасы болады. Одан төмен мәнді орнату мүмкін емес.

■ \wedge (жоғары) және \vee (төмен) көрсеткі түймелерді пайдаланып, жуу блогының температурасын орнатыңыз.

■ OK түймесін басып, параметрді сақтаңыз.

Бағдарлама параметрлері

Ұстап тұру уақытын орнату

Ұстап тұру уақыты дегеніміз жуу блогының температурасы өзгермей сақталатын уақыт ұзақтығы.

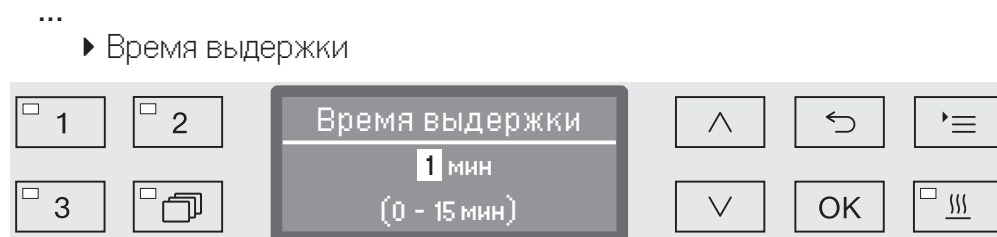

Ұзақтықты 1 минуттық өсім қадамымен орнатуға болады. Мүмкін диапазон астыңғы жолда көрсетіледі.

Осы жуу блогына химиялық агенттер мөлшерлеп берілетін болса, ұстап тұру уақыты кем дегенде DOS әсер ету уақытына тең болады. Одан төмен мәнді орнату мүмкін емес.

- ^ (жоғары) және v (төмен) көрсеткі түймелерді пайдаланып, ұстап тұру уақытын орнатыңыз.
- OK түймесін басып, параметрді сақтаңыз.

Құрғатқыш блок

Қосымша «Құрғату» функциясы бағдарлама соңында құрғату процесін күшейтеді.

Құрғату функциясы белсендіріліп, есік жабылса, құрғату жүйесі жүктемені белсенді құрғату үшін қызған және HEPA сүзгісінен өткен ауаны жуу кабинасына береді. Қызған ауа бу конденсаторынан шығып, қажет болғанда сууы мүмкін («Қосымша параметрлер/Ауамен суыту» бөлімін қараңыз).

Суытуды уақытша тоқтату

Суытуды уақытша тоқтату пәрмені соңғы жуу фазасы мен құрғату жүйесінің басы арасына енгізілуі мүмкін. Осы уақытша тоқтату барысында су буы жуу кабинасынан шығарылып, бу конденсаторымен конденсацияланады. Бұл жуу кабинасындағы ылғалдылық деңгейін төмендетіп, құрғатуға әкеледі.

...

▶ Пауза для охлад.

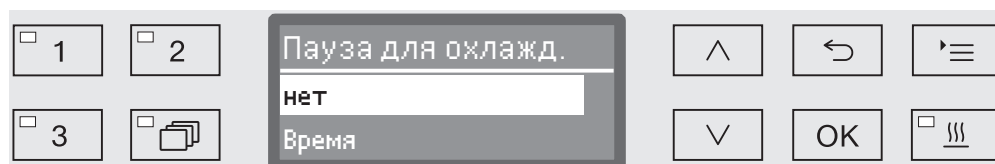

- нет

Жуу фазасы суыту фазасынсыз басталғаннан кейін құрғату құралы бірден іске қосылады.

- Время

Суытуды уақытша тоқтату пәрмені орнатуға болатын ұзақтыққа дейін белсендіріледі.

■ ▲ және ▼ көрсеткі түймелерін пайдаланумен опцияны таңдап, әрекетті OK түймесін басып растаңыз.

Время пәрмені таңдалса, суытуды уақытша тоқтату ұзақтығы орнатылуы керек.

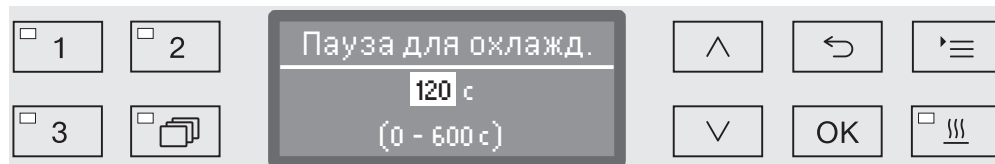

Параметр мәні 10 секундтық қадаммен енгізіледі. Қолжетімді диапазон дисплейдің астыңғы жолында көрсетіледі.

■ ▲ (жоғары) және ▼ (төмен) көрсеткі түймелерін пайдаланып, суытуды уақытша тоқтату ұзақтығын орнатыңыз.

■ OK түймесін басып, параметрді сақтаңыз.

Бағдарлама параметрлері

Температура мен уақытты орнату

Құрғату фазасы екі блоктан тұрады. Әрбір блок үшін температура мен ұзақтық (сақтау уақыты) орнатылуы керек.

Бірінші блок (температура 1 және құрғату уақыты 1) барлық бағдарламаларға тағайындалмайды, бірақ қажет болғанда Miele Тұтынушыға қызмет көрсету бөлімі орнатады.

1-температураны орнату

...

▶ Температура 1

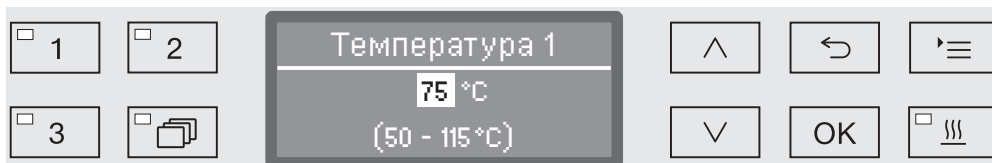

Температура 5 қадаммен орнатылады. Қолжетімді диапазон дисплейдің астыңғы жолында көрсетіледі.

- \wedge (жоғары) және \vee (төмен) көрсеткі түймелерін пайдаланып температураны орнатыңыз.
- ОК түймесін басып, параметрді сақтаңыз.

1-ші құрғату уақытын орнату

...

▶ Время сушки 1

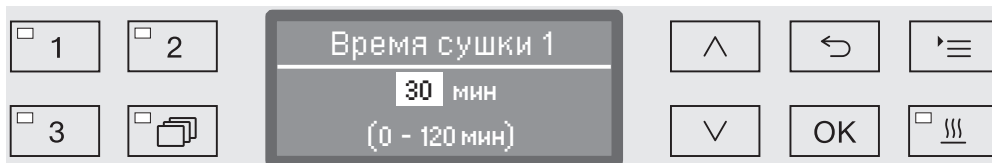

Сақтау уақыты 1 минуттық қадаммен орнатылады. Қолжетімді диапазон дисплейдің астыңғы жолында көрсетіледі.

- \wedge (жоғары) және \vee (төмен) көрсеткі түймелерін пайдаланып сақтау уақытын орнатыңыз.
- ОК түймесін басып, параметрді сақтаңыз.

2-температураны орнату

...

▶ Температура 2

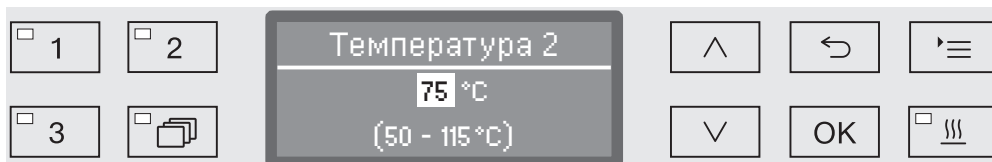

Температура 5 қадаммен орнатылады. Қолжетімді диапазон дисплейдің астыңғы жолында көрсетіледі.

- \wedge (жоғары) және \vee (төмен) көрсеткі түймелерін пайдаланып температураны орнатыңыз.
- ОК түймесін басып, параметрді сақтаңыз.

2-ші құрғату
уақытын орнату

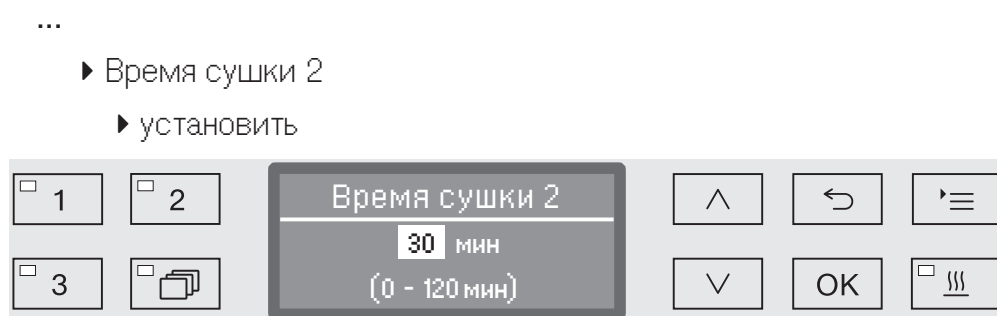

Сақтау уақыты 1 минуттық қадаммен орнатылады. Қолжетімді диапазон дисплейдің астыңғы жолында көрсетіледі.

- \wedge (жоғары) және \vee (төмен) көрсеткі түймелерін пайдаланып сақтау уақытын орнатыңыз.
- OK түймесін басып, параметрді сақтаңыз.

Уақыт өзгермелі

Талап етілген жағдайда құрғату уақытын қайта орнатып, әрбір бағдарлама басталмай тұрып сақтауға болады.

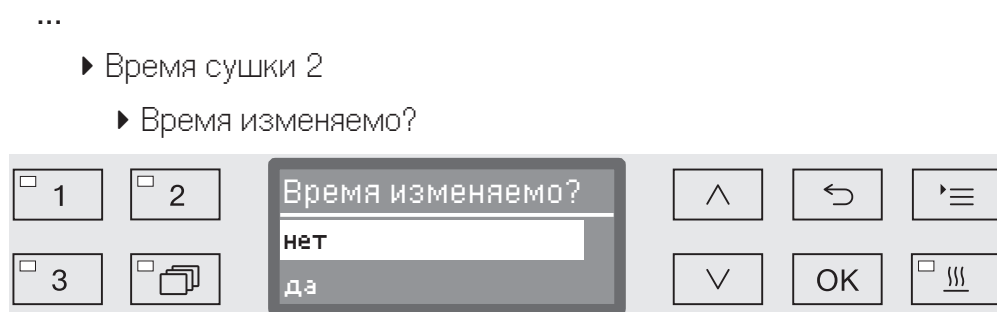

- да

Құрғату уақытын қайта орнатып, әрбір бағдарлама басталмай тұрып сақтауға болады.

- нет

Құрғату ұзақтығын өзгертуге болмайды.

- \wedge және \vee көрсеткі түймелері арқылы таңдауыңызды растаңыз.
- OK түймесін басып, параметрді сақтаңыз.

Бағдарлама параметрлері

Желдеткішпен
суыту

Құрғатқаннан кейін жуу жүктемесін суыту әрекетін құрғату жүйесімен күшейтуге болады. Бұлай істеу үшін, құрғату жүйесінің желдеткіші жуу кабинасының ішін суытумен және өшірулі жылытумен іске қосылады.

...

▶ Охлажд. вентилят.

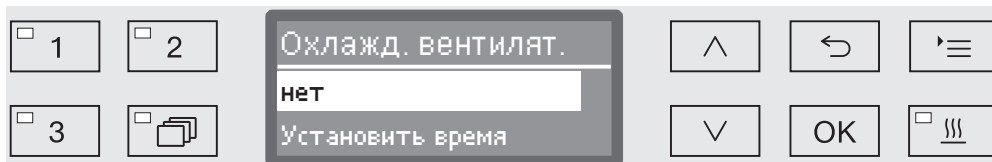

- нет

Құрғату жүйесінің желдеткіші қосылмайды.

- Установить время

Құрғату жүйесінің желдеткіші көрсетілген ұзақтыққа іске қосылады.

- ▲ және ▼ көрсеткі түймелерін пайдаланумен опцияны таңдап, әрекетті ОК түймесін басып растаңыз.

Установить время пәрмені таңдалса, суытуды уақытша тоқтату ұзақтығы орнатылуы керек.

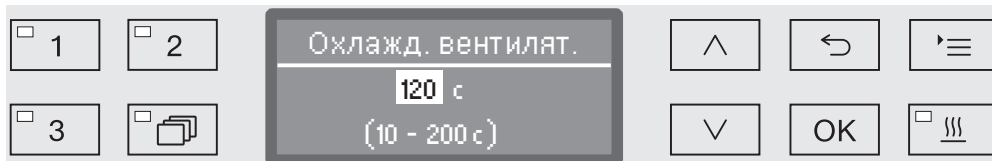

Параметр мәні 10 секундтық қадаммен енгізіледі. Қолжетімді диапазон дисплейдің астыңғы жолында көрсетіледі.

- ▲ (жоғары) және ▼ (төмен) көрсеткі түймелерін пайдаланып, суыту ұзақтығын орнатыңыз.
- ОК түймесін басып, параметрді сақтаңыз.

Процестерді құжаттау

Процестер әрбір цикл бойынша құжатталады. Талап етілетін және нақты мәндері үнемі жазылады.

Бағдарлама реті барысында келесі деректер басқаларымен бірге жазылады:

- машина моделі және сериялық нөмірі
- күн
- бағдарлама басы және бағдарлама аты
- цикл нөмірі
- жуу блоктары пайдаланылған
- қажет болса, мөлшерлеу температурасы және мақсатты мөлшерлеу мөлшері бар мөлшерлеу жүйесі
- температура мен ұстау уақыттарына арналған мақсатты мәндер
- ұстау уақыты барысында ең аз және ең көп температуралар
- жуу қысымын өлшеу нәтижелері
- барлық ақаулық хабарлары
- бағдарламаның аяғы
- жүйе туралы хабарлар, мысалы тұз салу

Қажет болса, қосымша деректерді есепке біріктіруге болады. Бұл туралы қосымша ақпарат алу үшін Miele тұтынушыға қызмет көрсету бөліміне хабарласыңыз.

Жады

Шкалаға байланысты машинадағы ішкі қуат ақаулығынан қауіпсіз жадына 10–20 цикл есебі арасында сақталады. Желі немесе принтер мәселелері жағдайында, мысалы, осылар жүйелі түрде шақырылады. Егер жады толық болса, ең ескі есебі қайта жазылады.

Оған қоса, процесс деректерінің графикалық дисплейін жасау үшін соңғы бағдарлама тізбегінің бастапқы деректері сақталады. Бұл деректерді сыртқы құжаттаманың бағдарламалық құралы арқылы сызбалық көрсетілімдерге тасымалдауға болады. Бастапқы деректерді тасымалдау үшін Ethernet интерфейсі қажет етіледі. Дисплейде немесе тікелей жалғанған принтерде графикалық көрсетілімдерді жасау мүмкін емес. Қуаттың ақаулығы кезінде графикалық ақпараттың қауіпсіз сақталуы қолжетімді емес.

Цикл нөмірлерін қосу

Miele тұтынушыға қызмет көрсету бөлімі цикл нөмірлерін қоса алады, мысалы, бағдарламалық құралын жаңартқан не машина басқару құралдарын ауыстырған жағдайда.

Сыртқы мұрағаттауға арналған байланыс модулі

Партия протоколдарын біржола мұрағаттау үшін Miele байланыс модуліне арналған құрылғының артына модуль ұясы орнатылған. Модуль құжаттама бағдарламалық құралы не есеп принтеріне жалғауға арналған RS-232 интерфейсі көмегімен құжаттаманың Ethernet интерфейсін орнату мүмкіндігін береді.

Бағдарламалық құрал мен үйлесімді принтерлер туралы қосымша ақпаратты алу үшін Miele компаниясына хабарласыңыз.

EN/IEC 62368 стандартына сай келетін терминал құрылғыларды (компьютер, принтерлер және т.б.) қолдануға болады.

Miele компаниясында байланыс модульдері керек-жарақ ретінде қолжетімді және кез келген уақытта қайта бекітуге болады. Модульдер жеке орнату нұсқауларымен беріледі. Интерфейсті тек мамандар конфигурациялай алады. „Қосымша параметрлер/Интерфейс“ бөліміндегі нұсқауларды орындаңыз.

Сыртқы бағдарламалық құрал пайдаланылатын процесс құжаттамасы

Сандық мұрағаттау үшін процесс деректері Ethernet интерфейсі арқылы сыртқы құжаттама бағдарламалық құралына тасымалданады. Процесс барысында немесе процесс соңында жалғыз транзакция ретінде тасымалдау үздіксіз орындалады. Бұның параметрлері Miele қызмет көрсету орталығы өзгертеді.

Қажет болса, жуу қысымы, A_0 мәні, өткізгіштік және жуу кабинасындағы температура туралы ақпаратты графикалық түрде мұрағаттауға болады.

Ethernet интерфейсін орнату үшін XKM 3000 L Med байланыс модулін ретроспективті толтыру талап етіледі. WLAN желісіне қосу үшін модульді кабель арқылы бар сымсыз қатынасу нүктесіне жалғауға болады.

Егер іске қосу барысында желі мәселесі орын алса (мысалы, бос кабельге байланысты), тиісті ақаулық туралы хабар көрсетіледі.

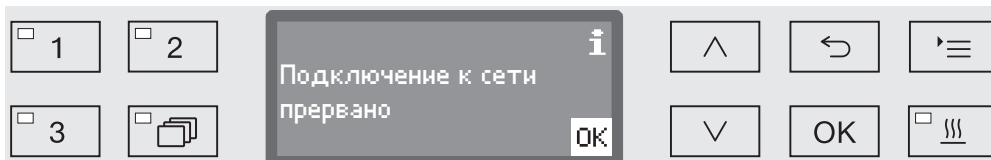

Процесті іске қосу ешбір үзіліссіз жалғасады және процесс деректері ішкі жадыға сақталады.

Желі не бағдарламалық құрал мәселелері жағдайында жүйелік немесе желілік әкімшіге хабарласыңыз.

Деректерді тасымалдау мәселелері

Есеп принтері пайдаланылатын процесс құжаттамасы

Процесс есептерін тікелей жалғанған есеп принтері және мұрағатталған қағаз арқылы басып шығара аласыз. Графикалық көрсетілімдер қосылмайды. Тікелей қосылым үшін XKM RS232 10 Med байланыс модулі талап етіледі.

Есеп пішімдері

Қағазды мұрағаттаудың екі түрлі есеп пішімін таңдай аласыз:

- Ұзын пішімге барлық жазылған деректер қосылады.
- Қысқа пішімге тек таңдалған параметрлер қосылады.

Есеп пішімі жуғыш-дезинфекторға сақталған деректерге еш әсер етпейді. Ұзын есепке талап етілетін барлық деректер сақталады, сол себепті әрбір жаңа цикл үшін есеп пішімін өзгертуге болады.

- Мәзірді келесі жолмен ашыңыз:

☰ түйме

▶ Расширенные указания

▶ Протокол

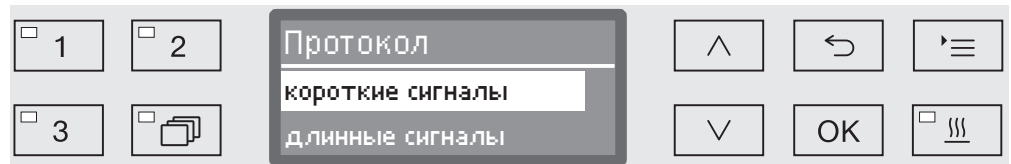

- короткие сигналы

Қысқа пішімде басып шығару

- длинные сигналы

Ұзын пішімде басып шығару

- ^ және v көрсеткі түймелері арқылы таңдауыңызды растаңыз.
- OK түймесін басып, параметрді сақтаңыз.

Цикл есептерін сәйкесінше шығару

Іштей сақталған есептерді машинадан ретроспективті түрде шығаруға болады.

Сыртқы бағдарламалық құрал

Егер қолдау көрсетілсе, бар желі байланысын пайдаланумен деректерді тікелей құжаттама бағдарламалық құралынан шығаруға болады. Машинаға жазбаларды енгізудің қажеті жоқ.

Есеп принтері

Келесі опциялар есептерді ретроспективті түрде басып шығаруға қолжетімді.

■ Мәзірді келесі жолмен ашыңыз:

☰ түйме

- ▶ Расширенные указания
- ▶ Конфиг. интерфейса
- ▶ RS232
- ▶ Распечатка протоколов

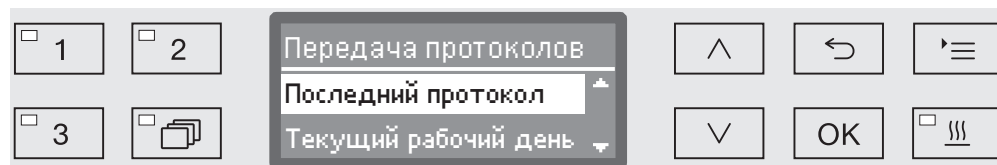

- Последний протокол

Соңғы цикл есебін шығару

- Текущий рабочий день

Ағымдағы жұмыс күнінің барлық цикл есептерін шығару

- Последний рабоч. день

Алдыңғы жұмыс күнінің барлық цикл есептерін шығару

- Все

Барлық сақталған есептерді шығарыңыз.

■ ^ және v көрсеткі түймелері арқылы таңдауыңызды растаңыз.

■ OK түймесін басумен деректер тасымалдау басталады.

Деректер тасымалдау әрекеті фонда басталып, машина пайдаланыла бастайды.

Жүйелі тексеру жұмыстары

Miele тұтынушыға қызмет көрсету бөлімі немесе үйлесімді біліктілігі бар маман машинаға **1000 жұмыс сағаты сайын немесе жылына бір рет** қызмет көрсетуі керек.

Техникалық қызмет көрсетуге мына пунктiлер мен функциялық тексерiстер кiредi:

- тозатын бөлшектерді ауыстыру
- ұлттық ережелер мен нормативтік актілерге (мысалы, VDE 0701, VDE 0702) сай келетін электрлік қауіпсіздік тексерісі
- есік механизмі және есік тығыздауышы
- жуу кабинасындағы бұрандалы қосылымдар мен коннекторлар
- су кірісі мен дренажы
- ішкі және сыртқы ағызу жүйелері
- бүріккіш қанаттар
- құрама сүзгі
- ағызу сорғысы мен кері клапаннан тұратын түпқойма
- барлық мобильді құралдар, себеттер, модульдер және салымдар
- Бу конденсаторы
- жуу механизмі/жуу қысымы
- Құрғатқыш блок
- Өткізгіштікті өлшеуіш
- компоненттерді қарап, тексеріп шығу және олардың жұмыс істеп тұрғанын тексеру
- Термоэлектрлік тексеріс (бөлек алдыруға болады)
- тығыздағыштардың су өткізбейтіндігі сыналады
- барлық тиісті өлшеу жүйелерінің қауіпсіздік сынағы
- қауіпсіздік функциялары

Miele тұтынушыға қызмет көрсету бөлімі сыртқы құжаттама бағдарламалық құралы мен компьютер желісін сынақтан өткізбейді.

Жүйелі тексеру жұмыстары

Әрбір жұмыс күнін бастау алдында пайдаланушы бірнеше жүйелі тексеру жұмысын орындауы керек. Осы мақсатта тексерістер тізімі машинамен бірге беріледі.

Келесілерді тексеру керек:

- жуу камерасындағы барлық сүзгі
- машинадағы және кез келген мобильді құралдардағы, модульдердегі және себеттердегі бүріккіш қанаттар
- жуу камерасы және есік бекітпесі
- мөлшерлеуші жүйелер
- мобильді құралдар, себеттер, модульдер және салымдар
- жүктеме тасу құралдарындағы сүзгілер

Жуғыш камерадағы сүзгілерді тазалау

Жуу камерасы қабатындағы сүзгілер циркуляция жүйесіне ірі ластағыш заттың өтіп кетуін болдырмайды. Сүзгілерді лас бітеуі мүмкін. Сондықтан күн сайын тексеріп және қажетінше тазалау қажет.

⚠ Бітелген су жолдарынан зақымдалу қаупі.
Егер сүзгілер енгізілмесе, лас бөлшектері машинаның су тізбегіне түседі. Лас бөлшектері шүмектер мен клапандарды бітеуі мүмкін.
Егер сүзгілер салынса, тек бағдарламаны іске қосыңыз.
Тазалаудан кейін сүзгілерді қайта салғанда, олар дұрыс орналастырылғанын тексеріңіз.

Басқару құралдарында жуу кабинасындағы сүзгілер үшін тазалау аралығын орнатуға болады, «Параметрлер/сүзгіге техникалық қызмет көрсету» бөлімін қараңыз.

Тазалау аралығы жуу кабинасындағы сүзгілерді күн сайын тексеру әрекетін ауыстырмайды!

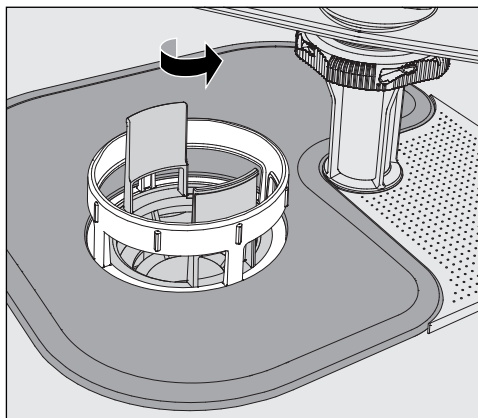

⚠ Сүзгілерде қалып қойған шыны сынықтардан, инелерден және т.б. жарақат алу қаупі бар.

- Өте ұсақ сүзгіні көрсеткі бағытында бұрап, оны ірі сүзгімен бірге алыңыз.

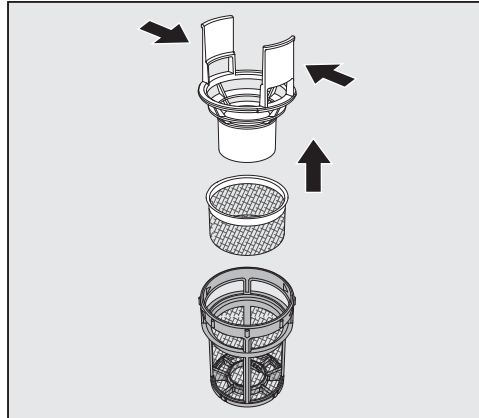

- Қысқыштарды бір-біріне басып, ірі сүзгіні жоғары тартып алыңыз.
- Ірі сүзгі мен өте ұсақ сүзгі арасына бос орнатылатын ұсақ сүзгіні алыңыз.

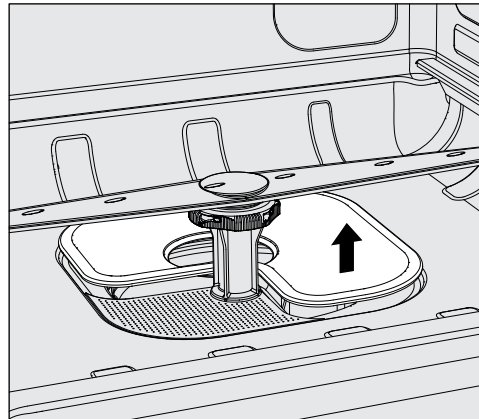

- Үлкен сүзгі корпусын алыңыз.
- Сүзгілерді тазалаңыз.
- Сүзгі тіркесімін кері ретпен қайта салыңыз. Келесілерге көз жеткізіңіз: ...
 - ... тегіс сүзгі жуу кабинасы негізіне тегіс орнатылғанын тексеріңіз.
 - ... ірі сүзгі өте ұсақ сүзгі орнына берік салынғанын тексеріңіз.
 - ... өте ұсақ сүзгі барынша алыс бұралғанын тексеріңіз.

Егер жуу кабинасындағы сүзгілер үшін тазалау аралығы орнатылса, осы аралық тазалаудан кейін қайта орнатылуы керек; «Параметрлер»/сүзгіге техникалық қызмет көрсету» бөлімін қараңыз.

Бүріккіш қанаттарды тазалау

Жуу камерасына сүзгілер дұрыс салынбаса, бүріккіш қанат шүмектері бітелуі мүмкін. Бұл ірі ластағыш бөлшектердің жуу суының циркуляциясына өтуіне себеп болуы мүмкін.

Бүріккіш қанаттарды ластануға күн сайын көзбен тексеру керек.

- Бұны істеу үшін, мобильді құрал мен себеттерді алыңыз.
- Бүріккіш қанаттарды ластануға және бітелген шүмектерге көзбен тексеріңіз.
- Сонымен қатар, бүріккіш қанаттардың оңай бұралатынын тексеріңіз.

⚠ Қозғалмайтын не бітелген бүріккіш қанаттарды қайта пайдалануға болмайды.
Мұндай жағдайда, Miele клиенттерге қызмет көрсету бөліміне хабарласыңыз.

Бүріккіш қанаттарды тазалау

Машинадағы, мобильді құрылғылар мен себеттердегі бүріккіш қанаттарды тазалау үшін толығымен бөлшектеу керек:

- Машинадан мобильді құралды не себеттерді алыңыз.

Машинаның жоғарғы бүріккіш қанатын басып бекітілетін қосқышпен жалғау керек.

- Машинаның жоғарғы бүріккіш қанатын алу үшін төмен басыңыз.

Машинаның төменгі бүріккіш қанаты мен мобильді құралдардағы және себеттерді бүріккіш қанаттарды қадалы бекіткіштермен бекіту керек.

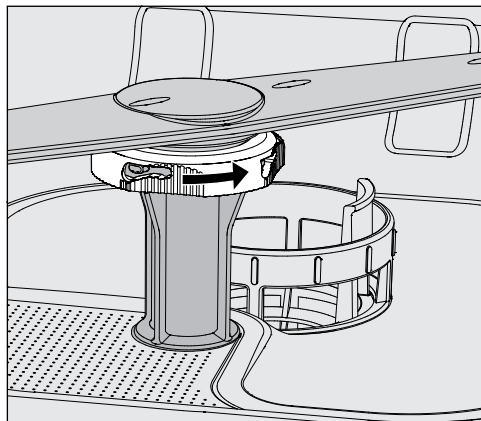

- Домалатпа қадалы бекіткіштерді босату үшін, оларды көрсеткі бағытымен барынша көп бұраңыз.
- Одан кейін бүріккіш қанаттарды жоғары не төмен тартумен ала аласыз.

Домалатпа гайкалары бар мобильді құрал мен себеттің бүріккіш қанаттары:

Мобильді құралдар мен себеттердің ескі түрлерінің бүріккіш қанаттарын домалатпа гайкалармен бекіту керек. Оларды босатып, бүріккіш қанаттарды алу үшін төмен тартыңыз.

Металл домалатпа гайкалардың сол жақ резьбасы бар.

Керамикалық домалатпа гайкалардың оң жақ резьбасы бар.

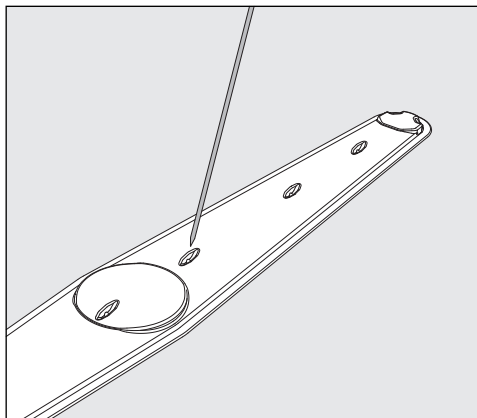

- Бүріккіш қанатқа бөлшектерді итеру үшін нүктелі нысан пайдаланыңыз.
- Бүріккіш қанатты ағын су астында дұрыстап шайыңыз.

⚠ Бүріккіш қанаттардағы магниттерге магниттік нысандар не жүктелетін элементтерінің тіркелуіне жол бермеңіз. Магниттердегі металл нысандар бүріккіш қанат айналымының жалған көрсеткішіне себеп болуы мүмкін. Магниттердегі барлық металл нысандарды кетіріңіз.

- Бүріккіш қанат мойынтіректерін көрінетін тозу белгілеріне тексеріңіз.

Мойынтіректердегі көрінетін тозу бүріккіш қанаттардың ұзақ мерзімді жұмысына кері әсер етуі мүмкін. Мұндай жағдайда, Miele клиенттерге қызмет көрсету бөліміне хабарласыңыз.

- Бүріккіш қанаттарды тазалау жұмысынан кейін ауыстырыңыз.
- Бүріккіш қанаттарды бекіткеннен кейін оңай айналатынын тексеріңіз.

Бүріккіш қанаттар мен себеттердің әрқайсысында қадалы бекіткіштерге жақын су көзі құбырларына келтірілген нөмірі (03) бар. Қайта бекіту кезінде бүріккіш қанаттардағы нөмірлер су көзі құбырларындағы нөмірлерге сәйкес екендігін тексеріңіз.

Машинаны тазалау

⚠ Машинаны немесе оған жағын аймақты су шлангісімен немесе қысымды жуғышпен ешқашан тазаламаңыз.

⚠ Құрамында аммиак не сұйылтқыштар бар тазалау агенттерін тот баспайтын болаттан жасалған беттерге пайдаланбаңыз! Бұл агенттер бет материалына зақым келтіруі мүмкін.

Басқару тақтасын тазалау

⚠ Басқару тақтасын тазалау үшін абразивті материалдарды не жалпы мақсаттағы тазалау құралдарын пайдаланбаңыз. Олар шыны және пластик беттерге әрі орнатылған басқару түймелеріне айтарлықтай зақым келтіруі мүмкін.

- Басқару тақтасы сулы шүберекпен және шамалы жуғыш сұйықтықпен не абразивті емес тот баспайтын болат тазалау құралымен тазалаңыз.
- Сонымен қатар, дисплейді тазалау үшін жеке шыны не пластик тазалау агенттерін пайдалануға болады.
- Бетті зарарсыздандыру үшін өндіруші ұсынған агентті пайдаланыңыз.

Есік пен есіктің тығыздағышын тазалау

- Есік бекітпесінің қандай да бір ластануын сулы шүберекпен сүртіп кетіріңіз. Беріктігі жоғалған немесе зақымдалған тығыздамаларды Miele тұтынушыға қызмет көрсету бөлімі жаңасына ауыстыруы қажет.
- Есіктің бүйірлік жақтары мен ілмектеріндегі дақтарды кетіріңіз.
- Есік астындағы ернеулік панельдегі ойықты сулы шүберекпен тазалаңыз.

Жуу камерасын тазалау

Жуу камерасы әдетте өздігінен тазаланатын болып табылады. Дегенмен, камерада шөгінділер жиналса, Miele тұтынушыларды қолдау бөліміне хабарласыңыз.

Есік алдын тазалау

- Тот баспайтын болаттан жасалған алдын тазалау үшін, жуғыш сұйықтық пен ыстық ерітіндісіне малынған шүберекті пайдаланыңыз, ал тот баспайтын болатқа абразивті емес тазалау агентін пайдаланыңыз.

Қайта ластануын болдырмау

- Тот баспайтын болаттан жасалған беттердің (саусақ іздері, т.б.) қайта ластануын болдырмау үшін, тазалаудан кейін үйлесімді тот баспайтын болаттан жасалған кондиционер пайдалануға болады.

Мобильді құралдар, себеттер, модульдер мен салымдарды тексеру

Олардың дұрыс істейтінін тексеру үшін мобильді құралдар, себеттер, модульдер және салымдар күн сайын тексерілуі керек. Тексерістер тізімі тазалау машинасымен бірге беріледі.

Келесі пункттер тексерілуі керек:

- Мобильді құрал роликтері не себет роликтері жақсы күйде ме және олар мобильді құралдарға не себеттерге берік бекітілген бе?
- Су қосқыштары бар және зақымдалмаған ба?
- Биіктігі реттелетін су қосқыштары дұрыс биіктікке реттеліп, берік бекітілген бе?
- Барлық инжектор саңылаулары, суару жолдары мен шланг адаптерлері мобильді құралдарға, себеттерге және модульдерге берік бекітілген бе?
- Жуғыш су барлық инжектор саңылаулары, жуып-шаю жолдары мен шланг адаптерлерінен еш кедергісіз ағады ма?
- Барлық қақпақтар мен бекітпелер суару жолдарына берік тіркелген бе?
- Барлық модульдер мен инжектор манифольдтері үшін шеткі қақпақтар бар және берік орналастырылған ба?
- Мобильді құралдар мен себеттердің су қосқыштарындағы қақпақтар дұрыс істейді ме?

Қолданылатын аясы:

- Бүріккіш қанаттар еркін айналатын ету керек пе?
- Бүріккіш қанат шүмектерінде кедергілер жоқ па? „Бүріккіш қанаттарды тазалау“ бөлімін қараңыз.
- Бүріккіш қанаттарға біріктірілген магниттерде жабысқақ металл нысандар жоқ па?
- Түтіктік сүзгілерді не сүзгі тақталарын E 478/1 ауыстыру керектігін тексеріңіз.

Мобильді құралдар, себеттер, модульдер және салымдар техникалық қызметі

Miele тұтынушыға қызмет көрсету бөлімі немесе үйлесімді біліктілігі бар маман машинаға **1000 жұмыс сағаты сайын немесе жылына бір рет** қызмет көрсетуі керек.

Сүзгі өзгерісі

Ішкі құрғату құралының ауа сүзгісінің қызмет мерзімі шектеулі және жүйелі аралықтармен ауыстырылуы керек, мысалы, келесі хабар пайда болғанда:

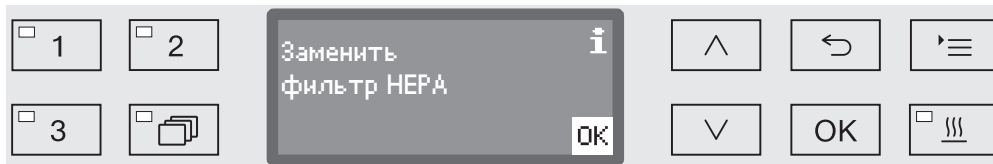

Үлкен сүзгіні ауыстыру

- Бүйірлік құрал тартпасын ашыңыз.

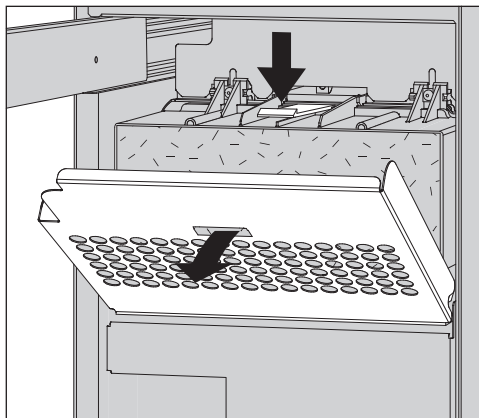

- Сүзгі торын босатып, ашылғанша төмен сырғытыңыз. Сонымен қатар, торды толығымен алуға болады.

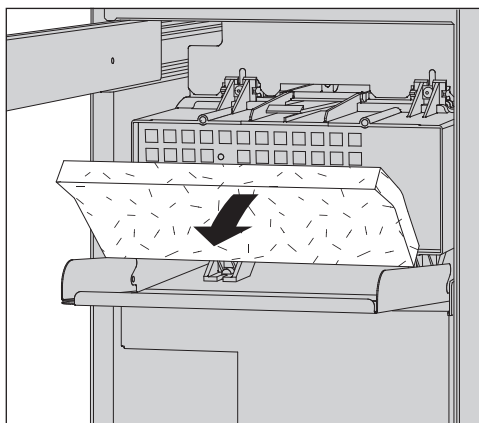

- Үлкен сүзгіні ауыстырыңыз. Сүзгінің жұмсақ жағы алдында болуы керек.
- Сүзгі торын ауыстырып, бүйірлік құрал тартпасын жабыңыз.

Үлкен сүзгі ауыстырылғанымен, жұмыс сағатын есептегіш қайта орнатылуы керек («Жұмыс сағатын есептегішті қайта орнату» бөлімін қараңыз).

HEPA сүзгісін ауыстыру

Оңтайлы өнімділік үшін **түпнұсқа Miele HEPA сүзгісінің жіктеуімен 14** ауыстырыңыз.

Егер мүмкін болса, Miele тұтынушыға қызмет көрсету бөлімі HEPA сүзгісін техникалық қызмет көрсету тексерісінің бөлігі ретінде ауыстыруы қажет. Егер ол мүмкін болмаса, сүзгіні әкелесі әрекеттерге сәйкес ауыстыруға болады:

- Бүйірлік құралдағы тартпаны ашып, сүзгі торы мен үлкен сүзгіні алыңыз.

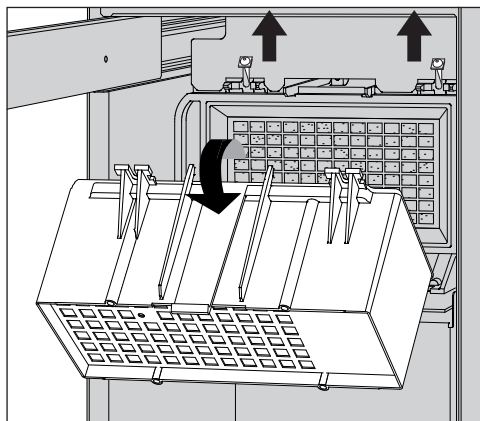

- Бекіту бұрандаларын босатып, оларды жоғары тарту арқылы үлкен сүзгі корпусын ажыратыңыз.
- Үлкен сүзгі корпусын алыңыз.

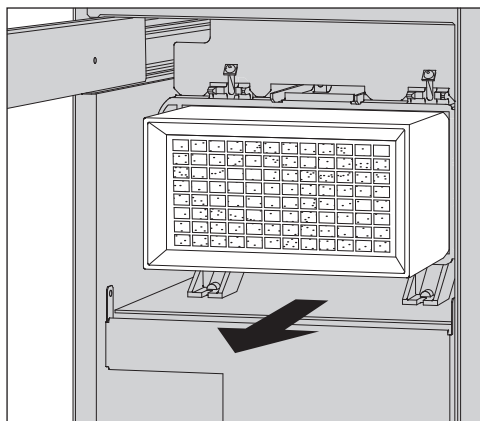

- HEPA сүзгісін корпусынан алып, жаңа біреуін салыңыз.
- Үлкен сүзгі корпусын қайта салып, бекіту бұрандаларын бекітіңіз.
- Үлкен сүзгі мен сүзгі торын қайта салып, бүйірлік құралда тартпаны жабыңыз.

HEPA сүзгісі ауыстырылғанымен, жұмыс сағатын есептегіш қайта орнатылуы керек („Жұмыс сағатының есептегішін қайта орнату“ бөлімін қараңыз).

Техникалық қызмет көрсету

Жұмыс сағатын есептегішті қайта орнату

Жұмыс сағатының максималды рұқсат етілетін саны барлық сүзгілердің басқару құралдарына алдын ала орнатылады. Сүзгіні ауыстырғаннан кейін жұмыс сағатын есептегіш қайта орнатылуы керек.

- Мәзірді келесі жолмен ашыңыз:

☰ түйме

- ▶ Расширенные указания
- ▶ Тех. обслуж. фильтра
- ▶ Фильтр грубой очистки **немесе** HEPA фильтр

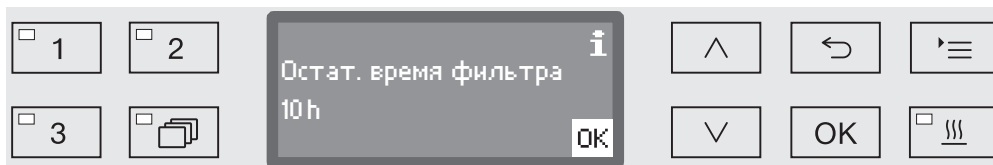

Осы сүзгі түрінің қалған жұмыс сағаты дисплейде көрсетіледі.

- OK түймесін басып, хабарды растаңыз.

Одан кейін жұмыс сағатын есептегішті қайта орнату керектігі сұралады.

⚠ Жұмыс сағатын есептегішті қайта орнату әрекеті тек сүзгі ауыстырылғаннан кейін орындалуы керек.

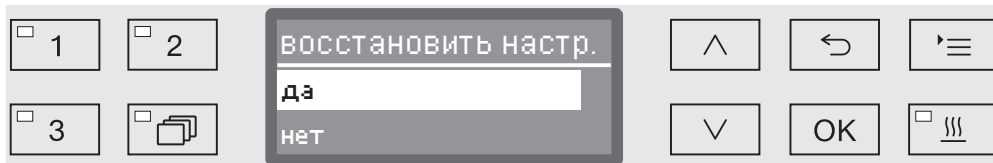

- да

Жаңа сүзгі үшін жұмыс сағатын есептегіш қайта орнатылады.

- нет

Есептегіш қайта орнатылмайды.

- ^ және v көрсеткі түймелері арқылы таңдауыңызды растаңыз.

- Таңдауыңызды OK түймесімен растаңыз.

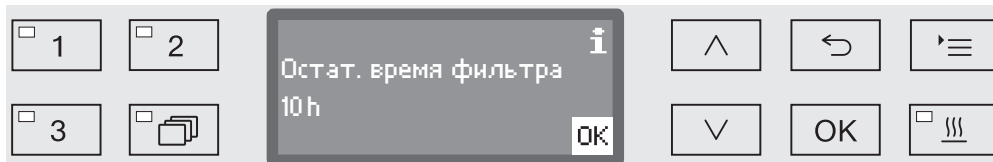

Осы сүзгі түрі әлі қанша сағат жұмыс істейтіні дисплейде көрсетіледі.

- OK түймесі арқылы хабарын растаңыз.

Одан кейін жұмыс сағатын есептегішті қайта орнату керектігі сұралады.

⚠ Жұмыс сағатын есептегішті қайта орнату әрекеті тек сүзгі ауыстырылғаннан кейін орындалуы керек.

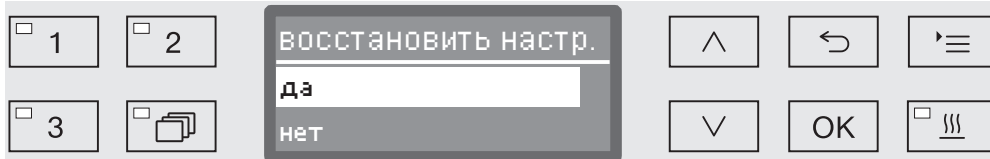

- да

Жаңа сүзгі үшін жұмыс сағатын есептегіш қайта орнатылады.

- нет

Есептегіш қайта орнатылмайды.

- ^ және v көрсеткі түймелері арқылы таңдауыңызды растаңыз.
- Таңдауыңызды OK түймесімен растаңыз.

Өнімділікті тексеру

Пайдаланушы өңдеу өнімділігінің дұрыстығын тұрақты түрде тексеруі қажет.

Өлшем датчиктерін сынау нүктесі

Тексеруге арналған датчикті сынау нүктесі қақпақ не жұмыс үстелі астындағы машинаның алдыңғы оң жағында орналасқан.

Қатынасу нүктесіне қол жеткізу үшін, машина қақпағын алу керек не машинаны жұмыс үстелінен тартып шығару керек.

- Есікті ашыңыз.

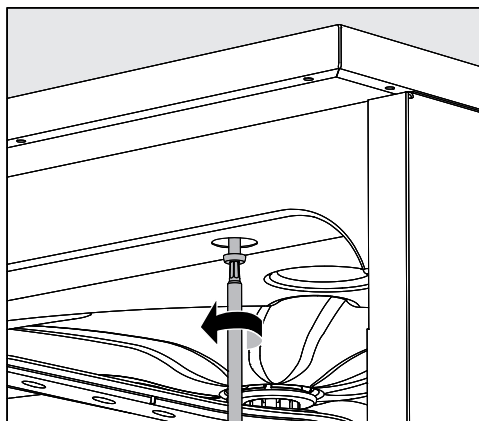

- Бекіту бұрандаларын шешіңіз.
- Одан кейін машина артындағы қауіпсіздік бұрандаларын **қақпақтан** алып, **қақпақты** көтеріп алыңыз.

Немесе

- Жуғыш-дезинфекторды **жұмыс үстелі** астынан шамамен 15 см тартып шығарыңыз.

Сынақ бағдарламалары

Жүйелі сынақтағы тазалау өнімділігін бақылауға әртүрлі бағдарламалар қолжетімді. Сынақ бағдарламалары бөлек өңделмейді. Сонымен қатар, кез келген өңдеу бағдарламасын бастау алдында қосымша функцияларды белсендіруге болады.

Сынақ бағдарламалары көрсетілген нүктелерде автоматтандырылатын бағдарлама ретіне кедергі келтіреді. Кедергі дыбыстық сигналмен және дисплейдегі хабармен көрсетіледі. Miele тұтынушыға қызмет көрсету бөлімі кедергіні 10 секунд және шамамен 42 минут аралығына орнатуы мүмкін. Осы уақыт мерзімінде өлшемдер жасауға не сынама алу үшін есікті ашуға болады.

Жуу камерасын суытпас үшін есікті тым ұзақ ашық қалдырмаңыз.

Уақыт мерзімі біткеннен кейін бағдарлама реті автоматты түрде жалғасады. Егер есік ашылса, есікті қайта жапқанға дейін бағдарламаны жалғастыруға болмайды.

Егер өлшем не сынама қажет болса, *Бастау/тоқтату* түймесін басумен бағдарламаны жалғастыра аласыз.

Оған қоса, жуу жүктемесінің құрғақтығын тексеру үшін құрғату фазасы барысында есікті кез келген уақытта ашуға болады. Сіз осы жолмен оңтайлы құрғату уақытын анықтай аласыз.

Келесі сынақ бағдарламаларын таңдауға болады:

- Лаборатория

Жуғыш сұйықтықты ағызып тастағаннан кейін әрбір жуу блогындағы бағдарлама ретінде уақытша тоқтатуға болады.

- Валидация

Бағдарлама ретін келесі нүктелерде тоқтата аласыз:

– жуғыш сұйықтықты соңғы жуу блогынан ағызып тастау алдында,

– жуғыш сұйықтықты ағызып тастау алдында аралық шаюдан кейін және

– су кірісінен кейін және соңғы шаю блогына ағызу алдында.

Сынақ бағдарламасын белсендіру

Сынақ бағдарламалары тек бір бағдарлама ретіне жарамды. Қосымша сынақтар үшін сынақ бағдарламасын қайта таңдау керек.

- Мәзірді келесі жолмен ашыңыз:

☰ түйме

- ▶ Расширенные указания
- ▶ Программа проверки

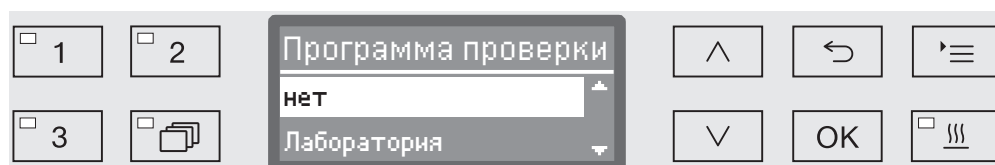

- нет

Бағдарламаны таңдаусыз мәзірден шығасыз.

- Лаборатория

Лаборатория сынақ бағдарламасын белсендіреді

- Валидация

Валидация сынақ бағдарламасын белсендіреді

- ^ және v көрсеткі түймелері арқылы таңдауыңызды растаңыз.

- Бағдарламаны келесі рет іске қосқан кезде сынақ бағдарламасын белсендіру үшін OK түймесін басыңыз.

Енді өнімділік сынағын бастай аласыз.

- Бағдарламаны таңдау түймелері не бағдарламалар тізімі арқылы бағдарламаны таңдап іске қосыңыз.

Бағдарлама реті барысында бағдарлама төменгі жолда Программа проверки ретінде анықталады.

Өнімділік сынағынан бұрын сынақ бағдарламасын өшіру керек болса, келесі мәзірге өтіп, нет опциясын таңдауыңыз керек.

Мәселені шешу нұсқаулығы



Келесі нұсқаулық ақаулық себебін тауып, соны шешуге көмектесуі керек. Дегенмен, келесіні бақылаңыз:

⚠ Жөндеу жұмыстарын тек Miele тұтынушыға қызмет көрсету бөлімі орындауы керек.

Рұқсатсыз жүргізілетін жөндеу жұмыстары пайдаланушыға едәуір қауіп әкелуі мүмкін.

Тұтынушыларға қызмет көрсету орталығына қажетсіз бармау үшін, ақау туралы хабар алғаш рет пайда болған кезде, ақау дұрыс жұмыс істемеу салдарынан болмағанын тексеріңіз.

Техникалық ақаулықтар мен хабарлар

Мәселе	Себебі мен шешімі
Дисплей қараңғы және барлық жарық диодтары өшірулі.	Машина қосулы емес. ■  түймесін басып, машинаны қосыңыз.
	Сақтандырғыш ақаулы немесе іске қосылды. ■ Деректер тақтасындағы сақтандырғыштың ең аз номиналын қараңыз. ■ Ағытушы қосқышты қайта орнатыңыз. ■ Егер сақтандырғыш ағытулары қайта іске қосылса, Miele тұтынушыға қызмет көрсету бөліміне хабарласыңыз.
	Машина қуат көзіне тығылмаған не жалғанбаған. ■ Тығынды салып, розетканы қосыңыз.
Машина өздігінен өшеді.	Бұл ақаулық емес. Алдын ала орнатудан кейін энергияны үнемдеу мақсатында Автоматты өшіру функциясы машинаны автоматты түрде өшіреді. ■  түймесін басып, машинаны қосыңыз.
Дисплейде уақыт пайда болады.	Бұл ақаулық емес. Машинаны пайдалануға болады. ■ Машинаны қайта белсендіру үшін түймені басыңыз.
Жұмыс барысындағы қуат көзінің кедергісі	Егер бағдарлама реті барысында қуат көзінің уақытша кідірісі орын алса, ешбір әрекет талап етілмейді. Бағдарлама үзілістен кейін жалғасады. Егер қуат көзі кідірілген кезде жуу кабинасындағы температура бағдарлама блогына талап етілетін минималды мәннен төмен түссе, бағдарлама блогы қайталады. Қуат көзі ≥ 20 сағатқа үзілген кезде толық бағдарлама қайталады. Қуат көзінің әрбір үзілісі процесс құжаттамасында көрсетіледі.

Мәселе	Себебі мен шешімі
Следующее обслуживание:	<p>Бұл ақаулық емес. Miele тұтынушыға қызмет көрсету бөлімі келесі қызмет кірісінің күнін ұсынады.</p> <ul style="list-style-type: none"> ■ Қызмет кірісін жоспарлау үшін Miele тұтынушыға қызмет көрсету бөліміне хабарласыңыз.

Мөлшерлеу/мөлшерлеуші жүйелер

 Химиялық агенттерді қолдану кезіндегі сақтық шара.
Барлық химиялық агенттер үшін қауіпсіздік деректері беттерінде берілген химиялық агент өндірушісінің қауіпсіздік нұсқаулары қарастырылуы керек.

Мәселе	Себебі мен шешімі
Заполнить DOS	<p>Бағдарлама реті барысында контейнерден сұйық химиялық агенттің төмен деңгейі анықталды.</p> <ul style="list-style-type: none"> ■ Бос контейнерді толық біреуімен ауыстырыңыз.
Старт програм. не возм. Удалить воздух из насоса для доз. средств. DOS	<p>Бағдарлама іске қосылмайды, себебі мөлшерлеуші жүйеде ауа бар. ... ағызу жүйесі толығымен құрғатылса.</p> <ul style="list-style-type: none"> ■ Контейнер деңгейін тексеріңіз. Бос контейнерді толық біреуімен ауыстырыңыз (қажет болса). ■ Мөлшерлеуші жүйені желдетіңіз.
Идет удал. воздуха из дозирующей системы DOS	<p>Бұл ақаулық емес. Мөлшерлеуші жүйені енді автоматты түрде желдетіледі. Желдету процесі аяқталғанша күтіңіз.</p>
Удал. воздуха из сист. DOS отменено, необходимо повторить	<p>Мөлшерлеуші жүйені желдетуден бас тартылды, себебі жеткіліксіз ағын жылдамдығы анықталды. Мөлшерлеуші шланг майысуы не сифон бітелуі мүмкін.</p> <ul style="list-style-type: none"> ■ Мөлшерлеуші шлангін бүгіліске не кемуге тексеріңіз. Оны бүгілмейтіндей етіп орналастырыңыз. ■ Сифонның кіріс апертурасын бітелулерге тексеріп, қажет болғанда оны кетіріңіз. ■ Желдету процесін қайта бастаңыз. <p>Мөлшерлеуші шлангіде кемулер не сифонмен ақаулық анықталса, Miele тұтынушыға қызмет көрсету бөліміне хабарласыңыз.</p>

Мәселені шешу нұсқаулығы

Мәселе	Себебі мен шешімі
Проверить канистру/ дозирующую трубку DOS	Аз ғана не ешбір ағын анықталмады. ■ Контейнер деңгейін тексеріңіз. Бос контейнерді толық біреуімен ауыстырыңыз (қажет болса). ■ Сифонның кіріс апертурасын шөгінділерге тексеріңіз. ■ Мөлшерлеуші жүйені желдетіңіз.
	Мөлшерлеуші шланг бітеулі. ■ Мөлшерлеуші шлангінің бүгілістерін кетіріңіз. Оны бүгілмейтіндей етіп орналастырыңыз. ■ Мөлшерлеуші шлангіні кемуге тексеріңіз. ■ Мөлшерлеуші жүйені желдетіңіз.
	Мөлшерлеуші шлангіде кемулер не сифонмен ақаулық анықталса, Miele қызмет көрсету орталығына хабарласыңыз.

Тұтқырлығы жоғары (қалың) технологиялық химикаттар мөлшерлеушіні бақылауға кері әсер етіп, дұрыс емес деректер беруі мүмкін. Бұндай жағдайда Miele тұтынушыға қызмет көрсету бөліміне хабарласыңыз.

Жеткіліксіз тұз/су жұмсартқыш



Мәселе	Себебі мен шешімі
Засыпать соль	<p>Су жұмсартқыштағы тұз мөлшері төмен.</p> <ul style="list-style-type: none"> ■ Келесі бағдарламаны бастау алдында қайта белсендіру тұзымен толтырыңыз.
Скоро прибор будет заблокирован из-за недостатка соли	<p>Су жұмсартқыштағы тұз толығымен таусылды және қайта белсендіру енді мүмкін емес. Машина қосымша қолданысқа құлыпталды.</p> <ul style="list-style-type: none"> ■ Қайта белсендіру тұзымен толтырыңыз.
Блокировка прибора ввиду нехватки соли	<p>Су жұмсартқыш қайта белсендірілмейді, себебі тұз мөлшері жеткіліксіз. Машина қосымша қолданысқа құлыпталды.</p> <ul style="list-style-type: none"> ■ Қайта белсендіру тұзымен толтырыңыз. <p>Тұз резервуарын толтырғаннан кейін бірнеше секунд ішінде құлып көтеріледі. Келесі бағдарлама реті барысында қайта белсендіру әрекеті автоматты түрде орындалады.</p>
Контакт крышки отсека для соли открыт	<p>Тұз контейнері дұрыс жабылмаған.</p> <ul style="list-style-type: none"> ■ Контейнерді дұрыстап жабыңыз.
	<p>Тұз қалдықтары жабылуына бөгет жасайды.</p> <ul style="list-style-type: none"> ■ Құйғыш, қақпақ және бекітпе ішіндегі барлық қалдықтарды кетіріңіз. Ағын суды пайдаланбаңыз, себебі бұл тұз контейнерінің толып кетуіне себеп болуы мүмкін. ■ Контейнерді дұрыстап жабыңыз.
	<p>Тұз контейнерінің ысырмасы бағдарлама барысында ашылды.</p> <div style="border: 1px solid gray; padding: 5px; margin: 5px 0;"> <p> Есік ашылған кезде ыстық бу мен химиялық агенттер шығуы мүмкін!</p> </div> <ul style="list-style-type: none"> ■ Есікті ашып, контейнер ысырмасын жабыңыз.

Мәселені шешу нұсқаулығы

Ақаулық кодымен болдырмау

Егер бағдарламадан бас тартылып, ақаулық коды пайда болса (мысалы, Ошибка XXX, мұндағы XXX таңбасы нөмірді көрсетеді), елеулі техникалық ақаулық болуы мүмкін.

Бағдарламадан бас тартылған және ақаулық коды көрсетілген жағдайда:

-  түймесі арқылы жуғыш-дезинфекторды өшіріңіз.
- 10 секундтай күтіп,  түймесін басып машинаны қайта іске қосыңыз.
- PIN кодын енгізумен ақаулық кодын растаңыз.
- Бастапқы таңдалған бағдарламаны қайта бастаңыз.

Егер бірдей хабар қайта пайда болса:



- Қате туралы хабарды жазып алыңыз.
-  түймесі арқылы жуғыш-дезинфекторды өшіріңіз.
- Miele тұтынушыға қызмет көрсету бөліміне хабарласыңыз.

Сонымен қатар, келесі ақаулық кодтарына байланысты ескертпелерді оқыңыз.

Мәселе	Себебі мен шешімі
Ошибка 403-405	Бағдарламадан бас тартылады, себебі машинадағы су кірісі жеткіліксіз не айтарлықтай шектелген. <ul style="list-style-type: none">■ Бекітпе крандарды толығымен ашыңыз.■ Проверить залив воды хабарында берілген қосымша ақпаратты қараңыз.
Ошибка 406–408	Бағдарламадан бас тартылады, себебі судың ағын жылдамдығы жеткіліксіз. <ul style="list-style-type: none">■ Бекітпе крандарды толығымен ашық екендігін тексеріңіз.■ Минималды ағын қысымына қатысты ақпаратты „Су көзіне жалғау“ және „Техникалық деректер“ бөлімінен қараңыз.■ Су көзіндегі сүзгілерді тексеріңіз.■ Бұндай жағдайда Miele тұтынушыға қызмет көрсету бөліміне хабарласыңыз.
Ошибка 412–414	Бағдарламадан бас тартылады, себебі судың ағын жылдамдығы тым жоғары. <ul style="list-style-type: none">■ Ұсынылған максималды ағын қысымы мен максималды рұқсат етілетін статикалық су қысымына қатысты ақпаратты „Су көзіне жалғау“ және „Техникалық деректер“ бөлімінен қараңыз.■ Бұндай жағдайда Miele тұтынушыға қызмет көрсету бөліміне хабарласыңыз.
Ошибка 422	Бағдарламадан бас тартылды, себебі берілген ионсыздандырылған судың өткізгіштігі өте жоғары. <ul style="list-style-type: none">■ Жүйеде ионсыздандырылған судың бар-жоғын тексеріңіз.

Мәселе	Себебі мен шешімі
Ошибка 426, 526	<p>Жуу қысымы тым төмен.</p> <ul style="list-style-type: none"> – Үлкен мөлшерде көбіктің түзілуінен болып жуу қысымы қатты төмендеген. Төгілген шайғыш агентті қосқаннан кейін тазалауға болмайды. ■ „Химиялық процесс және технология“ бөліміндегі көбіктің түзілуіне қатысты нұсқауларды орындаңыз. ■ Жуу кабинасын тазалау үшін Полоскание бағдарламасын іске қосыңыз. <p>– Жүктелетін тасушылар дұрыс жүктелмеген не артық жүктелген.</p> <ul style="list-style-type: none"> ■ Тек белгілі бір қолданысқа арналған жылжымалы құрылғылар, себеттер, модульдер мен салымдарды пайдаланыңыз. ■ Қуыс не терең жағындағы жуу жүктемесі элементтерін су еркін ағатындай етіп орналастырыңыз. <p>– Су жолдары бітелген не кемиді.</p> <ul style="list-style-type: none"> ■ Жуу кабинасындағы сүзгілерді және бүріккіш қанаттарды тексеріп тазалаңыз. ■ Инжектор манифольдтерін кему жағдайларына тексеріңіз, мысалы: <ul style="list-style-type: none"> – Барлық қақпақтар мен шеткі қақпақтар орнында ма? – Барлық байланыстар саңылаулар, суару жолдары, шланг адаптерлері не басқа жуып-шаю коннекторларымен бірге бекітілген бе? – Орнатылған силикон шлангілер зақымдалмаған ба? ■ Жуу кабинасының артқы тақтасындағы жуғыш су қосқыштары берік бекітілгенін тексеріп, кедергілердің барлығын жойыңыз. <p>– Су мөлшері қолданысқа жеткіліксіз.</p> <ul style="list-style-type: none"> ■ Су мөлшерін арттырыңыз („Бағдарлама параметрлері“ бөлімін қараңыз). Егер қажет болса, тұтынушыға қызмет көрсету бөліміне хабарласыңыз.
Ошибка 433	<p>Шығыңқы жүктелетін заттар не басқа нысандар (мысалы, орамалдар) ыңғайлы құлып көмегімен есіктің дұрыс жабылуына бөгет жасайды.</p> <ul style="list-style-type: none"> ■ Барлық нысандарды алып, жүктелетін заттарды есікке кедергі келтірмейтіндей етіп сұрыптаңыз. ■ Есікті жабыңыз.

Мәселені шешу нұсқаулығы

Мәселе	Себебі мен шешімі
Ошибка 438	<p>Есік бекітпесі жабысады.</p> <ul style="list-style-type: none"> ■ Есік бекітпесін тазалаңыз. <p>Тазалау машинасы алдындағы ауыр нысандар есіктің ыңғайлы есік құлпымен автоматты ашылуына кедергі келтіруі мүмкін.</p> <ul style="list-style-type: none"> ■ Тазалау машинасы есігінің алдына ауыр нысандарды қоймаңыз. <p>Ыңғайлы есік құлпы құлыптаулы.</p> <ul style="list-style-type: none"> ■ Есік тұтқасын тартумен есікті мұқият ашуға әрекет жасаңыз (күш салмай). <p>Есік әлі де құлыптаулы болса:</p> <ul style="list-style-type: none"> ■ Төтенше жағдайда ажыратқышты пайдаланып есікті ашыңыз. ■ Есікті жауып,  түймесі көмегімен қайта ашуға әрекет жасаңыз. <p>Ол әлі де құлыптаулы болса:</p> <ul style="list-style-type: none"> ■ Miele тұтынушыға қызмет көрсету бөліміне хабарласыңыз.
Ошибка 440	<p>Машина негізіндегі қалқымалы қосқыш белсендірілмеді. Қосқыш құлыпталуы мүмкін.</p> <ul style="list-style-type: none"> ■ Сүзгі комбинациясын алыңыз. ■ Қалқымалы қосқыш еркін қозғалатынын тексеріңіз. Қалқымалы қосқыш бүріккіш қанат артындағы машина негізінде орналасқан.
Ошибка 460-462	<p>Бүріккіш қанат жылдамдығы орнатылған мәннен төмендесе, бағдарлама үзіліп кетті.</p> <p>- Заттар машинаның не себеттің бүріккіш қанаттарына кедергі келтіруде.</p> <ul style="list-style-type: none"> ■ Жүктемені бүріккіш қанаттар еркін айналатындай етіп орналастырыңыз да, бағдарламаны қайта бастаңыз. <p>- Үлкен мөлшерде көбіктің түзілуінен болып жуу қысымы қатты төмендеген.</p> <ul style="list-style-type: none"> ■ «Химиялық процесс және технология» бөліміндегі көбіктің түзілуіне қатысты нұсқауларды орындаңыз.
Ошибка 492, 504	<p>Бағдарламадан бас тартылды, себебі бүріккіш қысымы жеткіліксіз. Жуу кабинасындағы сүзгілер бітелген болуы мүмкін.</p> <div style="border: 1px solid black; padding: 5px; margin: 10px 0;"> <p> Сүзгілерде қалып қойған шыны сынықтардан, инелерден және т.б жарақат алу қаупі бар.</p> </div> <ul style="list-style-type: none"> ■ Жуу кабинасындағы сүзгілерді тексеріп тазалаңыз ("Жуу кабинасындағы сүзгілерге техникалық қызмет көрсету/тазалау» бөлімін қараңыз).

Мәселе	Себебі мен шешімі
<p>Ошибка 518–521</p>	<p>Сыртқы контейнерден мөлшерлеу кезінде ешбір ағын анықталмады.</p> <div style="border: 1px solid gray; padding: 5px; margin: 5px 0;"> <p> Процесс химикаттарын пайдалану кезінде абай болыңыз. Барлық технологиялық химикаттар үшін қауіпсіздік деректері беттерінде берілген өндірушісінің қауіпсіздік нұсқаулары қарастырылуы керек.</p> </div> <ul style="list-style-type: none"> ■ Контейнерлердегі деңгейді тексеріп, бос контейнерді толтырылған контейнермен ауыстырыңыз. ■ Сифондардан кіріс апертураларды тексеріп, шөгінділерді кетіріңіз. ■ Жуғыш-дезинфектор, барлық мөлшерлеу модульдері мен сифондардағы шланг байланыстарын тексеріңіз. ■ Мөлшерлеу шлангілерінің бүгілістерін түзетіп, шлангілерді кемуге тексеріңіз. Мөлшерлеу шлангілерді бүгілмейтіндей етіп орналастырыңыз. ■ Мөлшерлеуші жүйелерді желдетіңіз. <p>Егер мөлшерлеу шлангілерінде қандай да бір ағуды немесе сифондарда ақауларды анықтасаңыз, Miele тұтынушыға қызмет көрсету бөліміне хабарласыңыз.</p>
<p>Ошибка 550</p>	<p>Су өткізбейтін жүйе белсендірілді. Су көзі шлангілерінің бірі бітелуі мүмкін.</p> <ul style="list-style-type: none"> ■ Бекітпе крандарды жабыңыз. ■ Miele тұтынушыға қызмет көрсету бөліміне хабарласыңыз.
<p>Ошибка 555</p>	<p>Бу конденсаторында тым көп су жиналған. Бұрышталған жүктелетін заттардың немесе инжектор саңылауларының әсерінен жуатын су жуу камерасының артқы қабырғасындағы бу конденсаторының қорғаныс тақтасының артына кеткен болуы мүмкін.</p> <ul style="list-style-type: none"> ■ Бұрышталған инжектор саңылауларын орнатып, жүктелетін заттарды сұрыптағанда, жуу суының шығыстары жуу кабинасының ортасына қаратылғанын тексеріңіз. ■ Тазалау машинасын қайта іске қосыңыз. Артық су автоматты түрде сорғымен шығарылады.

Мәселені шешу нұсқаулығы

Мәселе	Себебі мен шешімі
Ошибка 559	<p>Процесс құжаттамасы интерфейсімен мәселе орын алды. Машинада Ethernet интерфейсінің арнайы модулі бар, бірақ басқару құралдарында тек сериялық интерфейс (RS232) белсендіріледі.</p> <p>RS232 интерфейсін өшіру:</p> <ul style="list-style-type: none"> ■ Интерфейсті Расширенные указания/Конфиг. интерфейса теңшеу мәзірін ашып, Ethernet параметрін таңдаңыз. ■ Шамамен 90 секунд күтіңіз. Ethernet модулін ХКМ 3000 L Med орнатуға осы уақыт қажет. Интерфейсті қайта теңшеу қажет болуы мүмкін. <p>Немесе</p> <ul style="list-style-type: none"> ■ Ethernet модулін ХКМ 3000 L Med сериялық интерфейсін орнатылған ХКМ RS232 10 Med модулімен ауыстырыңыз.
Ошибка 578	<p>Ең жоғары жүктеме үлгісі 3 сағатқа созылды.</p> <ul style="list-style-type: none"> ■ Электр жүйесі мен энергияны басқару жүйесін білікті тұлға ғана сынауы керек.

Процеске қатысты ақаулықтар мен хабарлар



Мәселе	Себебі мен шешімі
Заменить фильтр грубой очистки	<p>Үлкен сүзгінің максималды рұқсат етілетін жұмыс сағатына қол жеткізіледі.</p> <ul style="list-style-type: none"> ■ Үлкен сүзгіні жаңа біреуімен ауыстырыңыз. ■ Үлкен сүзгі үшін жұмыс сағатын есептегішті қайта орнатыңыз.
Заменить фильтр HEPA	<p>HEPA сүзгісінің максималды рұқсат етілетін жұмыс сағатына қол жеткізіледі.</p> <ul style="list-style-type: none"> ■ HEPA сүзгісін жаңа біреуімен ауыстырыңыз. ■ HEPA сүзгісі үшін жұмыс сағатын есептегішті қайта орнатыңыз.
Сушка в программе деактивирована	<p>Бағдарлама басталған кезде құрғату таңдалмайды, себебі таңдалған бағдарлама үшін құрғату қолжетімсіз.</p> <ul style="list-style-type: none"> ■ Бағдарламаны құрғатусыз бастаңыз. <p>Немесе:</p> <ul style="list-style-type: none"> ■ Бұл бағдарламаның құрғату параметрлерін Miele тұтынушыға қызмет көрсету бөлімі реттеуі керек.
Неверный ПИН-код	<p>Енгізілген PIN код сақталған кодпен бірдей емес.</p> <ul style="list-style-type: none"> ■ PIN кодты қайта енгізіңіз. ■ Miele тұтынушыға қызмет көрсету бөліміне PIN кодының жоғалғанын хабарлаңыз.

Мәселені шешу нұсқаулығы

Мәселе	Себебі мен шешімі
Тестовая программа: теперь можно брать пробу	<p>Бұл ақаулық емес. Өнімділікті тексеру үшін сынақ бағдарлама іске қосылады. Бағдарламаның белгілі бір пункттерінде реті үзіліп, сынамалар алынады.</p> <ul style="list-style-type: none"> ■ Сынама алыңыз. <p>немесе</p> <ul style="list-style-type: none"> ■ Күтіңіз. Бағдарлама шамамен 30 секундтан кейін автоматты түрде жалғасады. <p>немесе</p> <ul style="list-style-type: none"> ■ <i>Бастау/тоқтату</i> түймесін басып, бағдарламаны ешбір кідіріссіз жалғастырыңыз.
Программа была прервана	<p>Бұл ақаулық емес. Қосұлы бағдарламадан пайдаланушы бас тартады.</p> <div style="border: 1px solid gray; padding: 5px;"> <p>⚠ Жуу кабинасының іші өте ыстық болуы мүмкін. Есік ашылған кезде ыстық бу мен химиялық агенттер шығуы мүмкін. Жеке қауіпсіздікті қорғау шаралары сақталуы керек.</p> </div>
Программа будет продолжена	<p>Бұл ақаулық емес. Бағдарламадан бас тарту процесі аяқталмады. Қосұлы бағдарлама кедергісіз жалғасады.</p>
Отключ. при пик. нагр.	<p>Бұл ақаулық емес. Машинаның жеке құрамдастары уақытша тоқтатылып, энергия басқару жүйесінің ең жоғарғы жүктеме сигналы болады.</p>
Исходное состояние всех настроек восстановлено	<p>Бұл ақаулық емес. Пайдаланушы зауыттық әдепкі параметрлерді қалпына келтірді.</p> <ul style="list-style-type: none"> ■ <i>OK</i> түймесін басып, хабарды растаңыз.
Исходное состояние всех программных настроек восстановлено	<p>Бұл ақаулық емес. Пайдаланушы бағдарламаның зауыттық параметрін қалпына келтірді.</p> <ul style="list-style-type: none"> ■ <i>OK</i> түймесін басып, хабарды растаңыз.

Мәселені шешу нұсқаулығы

Есік

Мәселе	Себебі мен шешімі
Есік шамалы ашылып,  түймесімен жабылмайды.	Бұл ақаулық емес. Бағдарлама соңында ыңғайлы есік құлпы есікті шамалы ашты. ■ Есікті ашыңыз. Енді  түймесі көмегімен есікті толығымен жаба аласыз.
Дверца закрыта не полностью	Есікті соғу ыңғайлы есік құлпы мәселелерін тудыруы мүмкін. ■ Есікті ашып жабыңыз. Егер бірдей хабар қайта пайда болса: ■ Miele тұтынушыға қызмет көрсету бөліміне хабарласыңыз.
Осторожно. Моечная камера горячая. Всё равно открыть?	 түймесін басқан кезде жуу кабинасындағы температура 60 °C аспайтынын тексеріңіз. <div style="border: 1px solid gray; padding: 5px; margin: 5px 0;">⚠ Есік ашылған кезде ыстық бу мен химиялық агенттер шығуы мүмкін!</div> ■ Есікті қажет болғанда ғана ашыңыз.
Защита от поломки при заклинивании	Есік құлпы бағыттауышы толығымен тартылмай тұрып, есік жабылды. ■ Есікті ашыңыз. ■ Есікті қайта жаппай тұрып, есік құлпы бағыттауышы толығымен тартылуы керек.
Разблокировка в случае необходимости	Есік төтенше жағдайда ажыратқышпен ашылған. ■ «Төтенше жағдайда ажыратқышты пайдаланып есікті ашу» тақырыбын қараңыз.

Қанағаттанарлық емес тазалау және коррозия

Мәселе	Себебі мен шешімі
Жуу жүктемесінде ақ шөгінділер бар.	Су жұмсартқыш тым төмен орнатылған. ■ Су жұмсартқышын дұрыс су кермектігіне орнатыңыз. Тұз резервуарында тұз жоқ. ■ Қайта белсендіру тұзымен толтырыңыз. Соңғы шаюға арналған су сапасы жеткіліксіз. ■ Өткізгіштік мәні төмен суды пайдаланыңыз. ■ Егер машина су жұмсарту картриджіне жалғанса, оны тексеріп, қажет болса ауыстырыңыз. AD су байланысының суы жеткілікті жұмсартылмаған. ■ Алдын ала таңдалған су жұмсарту бірліктерін тексеріңіз. Қажет болғанда су жұмсарту картридждің жаңа біреуімен ауыстырыңыз.

Мәселе	Себебі мен шешімі
Тазалу нәтижесі қанағаттандырмады.	Жылжымалы құрылғылар, себеттер, модульдер мен ендірмелер жүктемеге сәйкес емес. <ul style="list-style-type: none"> ■ Осы тапсырмаға сәйкес келетін жылжымалы құрылғыларды, себеттерді, модульдер мен ендірмелерді таңдаңыз.
	Жылжымалы құрылғылар, себеттер, ендірмелер мен модульдерге жүктеме дұрыс салынбаған не шамадан тыс көп салынған. <ul style="list-style-type: none"> ■ Пайдалану нұсқаулығындағы ақпаратқа сәйкес жуылатын жүктемені тиісті түрде реттеп орналастырыңыз. ■ Жылжымалы құрылғыларға, себеттерге, модульдер мен ендірмелерге шамадан артық жүктеме салмаңыз.
	Бағдарлама ластану түрімен сәйкеспейді. <ul style="list-style-type: none"> ■ Үйлесімді бағдарламаны таңдаңыз. <p>немесе</p> <ul style="list-style-type: none"> ■ Тапсырмаға сәйкесу үшін бағдарламаны реттеңіз.
	Бүріккіш қанат бұғатталған. <ul style="list-style-type: none"> ■ Жуылатын жүктемені орналастырғанда, бүріккіш қанаттарға кедергі келтірмейтініне көз жеткізіңіз.
	Жылжымалы құрылғылардағы, себеттердегі, модульдердегі не бүріккіш қанаттардағы инжектор бүріккіштер бітеліп қалған. <ul style="list-style-type: none"> ■ Бүріккіштерді тексеріп, қажет болса тазалаңыз.
	Жуу камерасындағы сүзгілер кірлеген. <ul style="list-style-type: none"> ■ Сүзгілерді тексеріп, қажет болса тазалаңыз.
	Жылжымалы құрылғылар, себеттер не модульдер су қосылымына дұрыс жалғанбаған. <ul style="list-style-type: none"> ■ Адаптерді тексеріңіз.

Мәселені шешу нұсқаулығы

Мәселе	Себебі мен шешімі
<p>Шыныдан жасалған элементтер коррозия белгілерін көрсетеді.</p>	<p>Элементтер машинаны өңдеуге арналмаған.</p> <ul style="list-style-type: none"> ■ Өндірушісі машинада өңдеуге болады деп көрсеткен заттарды ғана пайдаланыңыз.
	<p>Бағдарлама барысында бейтараптандыру орын алмайды.</p> <ul style="list-style-type: none"> ■ Контейнер деңгейін тексеріп, қажет болғанда мөлшерлеу жүйесін желдетіңіз.
	<p>Жуу температурасы тым жоғары болды.</p> <ul style="list-style-type: none"> ■ Басқа бағдарламаны таңдаңыз. <p>немесе</p> <ul style="list-style-type: none"> ■ Жуу температурасын төмендетіңіз.
	<p>Пайдаланылатын тазалау агенттерінің сілтілігі тым төмен болды.</p> <ul style="list-style-type: none"> ■ Орташа тазалау агентін пайдаланыңыз. <p>немесе</p> <ul style="list-style-type: none"> ■ Тазалау агентін концентрациясын азайтыңыз.
<p>Тот баспайтын болаттан жасалған элементтер коррозия белгілерін көрсетеді.</p>	<p>Тот баспайтын болат сапасы машинаны өңдеуге жеткіліксіз.</p> <ul style="list-style-type: none"> ■ Тек жоғары сапалы тот баспайтын болаттан жасалған элементтерді пайдаланып, машинаны өңдеуге қатысты өндіруші нұсқауларын орындаңыз.
	<p>Су құрамындағы хлорид мөлшері тым жоғары.</p> <ul style="list-style-type: none"> ■ Суды талдап тексеру орындалды. Сыртқы суды өңдеу құралына қосу және минералсызданған суды пайдалану қажет болуы мүмкін.
	<p>Бағдарлама барысында бейтараптандыру орын алмайды.</p> <ul style="list-style-type: none"> ■ Контейнер деңгейін тексеріп, қажет болғанда мөлшерлеу жүйесін желдетіңіз.
	<p>Су құрамындағы темір үлесінің тым жоғары болуына не басқа жуу жүктемесі элементтеріндегі тот басуға байланысты жуу кабинасында тот не беттік тот басу жиналады.</p> <ul style="list-style-type: none"> ■ Орнатымды тексеріңіз. ■ Кез келген тот басқан элементтерді қоқысқа тастаңыз.

Бүріккіш қанатты бақылау/өткізгіштік/жуу қысымы

Мәселе	Себебі мен шешімі
Контроль коромысел – верхнее коромысло: блокировка или образование пены немесе Контроль коромысел – нижнее коромысло: блокировка или образование пены немесе Контроль коромысла – коромысл. тележ. 1 – : Блокировка коромысла или образование пены	<p>Орнатылған айналдыру жылдамдығына жетпеді.</p> <p>– Машина не себет бүріккіш қанаттарына кедергі келтіретін жүктелетін заттар.</p> <ul style="list-style-type: none"> ■ Жүктелетін заттарды бүріккіш қанаттар еркін айналатындай етіп орналастырыңыз да, бағдарламаны қайта бастаңыз. <p>– Тиісті бүріккіш қанат құлыптаулы.</p> <ul style="list-style-type: none"> ■ Бүріккіш қанатты тазалаңыз. ■ Жуу кабинасындағы сүзгілер таза және дұрыс салынғанын тексеріңіз. ■ Бағдарламаны қайта іске қосыңыз. <p>– Үлкен мөлшерде көбіктің түзілуінен болып жуу қысымы қатты төмендеген.</p> <ul style="list-style-type: none"> ■ „Химиялық процесс және технология“ бөліміндегі көбіктің түзілуіне қатысты нұсқауларды орындаңыз. ■ Жуу кабинасын тазалау үшін Полоскание бағдарламасын іске қосыңыз. ■ Одан кейін жүктелетін заттарды қайта өңдеңіз.
Электропров. превыш.: Факт. зн.: мкСм/см Погр. зн.: мкСм/см	<p>Қайта өңдеу барысында өткізгіш заттарды таратыңыз.</p> <ul style="list-style-type: none"> ■ Процесті тексеріңіз. <p>Бос немесе ақаулы су жұмсартқыш немесе минералсыздандыру жүйесі.</p> <ul style="list-style-type: none"> ■ Бос немесе ақаулы су жұмсартқыш немесе минералсыздандыру жүйесі. ■ Қажет болғанда жүйелерді қайта белсендіріңіз. <p>Тораптағы су көзін қосыңыз.</p> <ul style="list-style-type: none"> ■ Білікті су жіберушіге хабарласыңыз. <p>Су жіберу байланыстары орны ауыстырылған.</p> <ul style="list-style-type: none"> ■ Су жіберу байланыстарындағы белгілерді қараңыз ("Су көзімен байланыс» бөлімін қараңыз).
Электропроводимость за пределами пограничного значения	<p>Егер деңгей өлшеу ауқымынан төмен түскенде, өткізгіштікті анықтау мүмкін емес.</p> <ul style="list-style-type: none"> ■ Miele тұтынушыға қызмет көрсету бөліміне хабарласыңыз.
Необход. калибровка модуля измерения электропроводимости	<p>Өткізгіштікті өлшеуіш қайта калибрленуі керек.</p> <ul style="list-style-type: none"> ■ Miele тұтынушыға қызмет көрсету бөліміне хабарласыңыз.
Модуль измерения электропроводимости: нет коммуникации	<p>Өткізгіштікті өлшеу құралының қосылымы үзілді.</p> <ul style="list-style-type: none"> ■ Miele тұтынушыға қызмет көрсету бөліміне хабарласыңыз.

Мәселені шешу нұсқаулығы

Мәселе	Себебі мен шешімі
Давление мойки вне пределов допусков	<p>Жуу қысымы анықтамалық мәнінен өзгеше.</p> <p>Жуу қысымындағы ауытқулардың ықтимал себептері:</p> <ul style="list-style-type: none">- Ақаулы су байланыстары,- Ашық адаптерлер,- Көбік құрылымы. <ul style="list-style-type: none">■ Осының себебін анықтап шешіңіз.■ Бағдарлама тоқтатылмайды. Дегенмен, жүктемені қайта өңдеуіңіз керек.
Колебания давления мойки слишком сильные	<p>Жуу қысымындағы елеулі ауытқуларға байланысты бағдарлама үзілді.</p> <p>Жуу қысымындағы ауытқулардың ықтимал себептері:</p> <ul style="list-style-type: none">- Ақаулы су байланыстары,- Ашық адаптерлер,- Көбік құрылымы. <ul style="list-style-type: none">■ Осының себебін анықтап шешіңіз.■ Жүктемені қайта өңдеңіз.

Су кірісі мен дренажы

Мәселе	Себебі мен шешімі
Проверить залив воды	<p>Бір немесе бірнеше бекітпе кран жабылды.</p> <ul style="list-style-type: none"> ■ Бекітпе крандарды ашыңыз. <p>Машинадағы су жеткіліксіз болды.</p> <ul style="list-style-type: none"> ■ Су кірісі сүзгілерін тазалаңыз. ■ Бекітпе крандарды толығымен ашыңыз. <p>Су байланысындағы қысым тым төмен.</p> <ul style="list-style-type: none"> ■ Көз қысымы сипаттамаларын «Техникалық деректер» бөлімінен қараңыз. ■ Білікті орнату маманына хабарласыңыз.
Проверить слив воды	<p>Жуу камерасындағы су баяу айдап шығарылып жатқандықтан не мүлдем шығарылмағандықтан, бағдарлама басталмады.</p> <ul style="list-style-type: none"> - Ағызу шлангісі бітеліп қалған. ■ Ағызу шлангісінің иіліп не қатты бұралып қалған бөліктерін түзетіңіз. ■ Бағдарламаны қайта іске қосыңыз. - Жуу камерасындағы сүзгілер бітелген. ■ Жуу камерасындағы сүзгілерді тазалаңыз. <div style="border: 1px solid gray; padding: 5px; margin: 5px 0;"> <p>⚠ Сүзгілерде қалып қойған шыны сынықтардан, инелерден және т.б. жарақат алу қаупі бар.</p> </div> <ul style="list-style-type: none"> ■ Бағдарламаны қайта іске қосыңыз. - Ағызу сорғысы не кері клапан бітелген. ■ Ағызу сорғысы мен кері клапанның аузын тазалаңыз. ■ Бағдарламаны қайта іске қосыңыз. - Дренаж жүйесі бітелгендіктен суды жеткілікті мөлшерде кіргізе алмайды. ■ Білікті су құбыры маманына хабарласыңыз.

Мәселені шешу нұсқаулығы

Шулар

Мәселе	Себебі мен шешімі
Жуу кабинасындағы қағыс шуы.	Жуу жүктемесіне қарсы бір не бірнеше бүріккіш қанат соғылады. <ul style="list-style-type: none">■ Бағдарламадан бас тартыңыз. Осыны істеу үшін, «Бағдарламадан бас тарту» бөліміндегі нұсқауларды орындаңыз.■ Жуу жүктемесін бүріккіш қанаттарға кедергі келтірмейтіндей етіп орналастырыңыз.■ Бүріккіш қанаттар еркін айналатынына көз жеткізіңіз.■ Бағдарламаны қайта іске қосыңыз.
Жуу кабинасындағы зыңылдаған шу.	Элементтер жуу камерасында қауіпсіз емес. <ul style="list-style-type: none">■ Бағдарламадан бас тартыңыз. Осыны істеу үшін, «Бағдарламадан бас тарту» бөліміндегі нұсқауларды орындаңыз.■ Жүктемені ысырма ашылатындай етіп қайта орналастырыңыз.■ Бағдарламаны қайта іске қосыңыз.
Жуу кабинасындағы қағыс шуы.	Бұған торапқа орнату не құбыр желісінің айқас бөлімін себеп болуы мүмкін. Ол машина функциясына кері әсер етпейді. <ul style="list-style-type: none">■ Білікті су жіберушіге хабарласыңыз.

Принтер/интерфейс

Мәселе	Себебі мен шешімі
Ошибка серийного принтера: нет бумаги	Принтердегі қағаз таусылған. <ul style="list-style-type: none">■ Қағаз салыңыз.
Ошибка серийного принтера: автоном. реж. (offline)	Жуғыш-дезинфекторды принтерге жалғауға болмайды. <ul style="list-style-type: none">■ Принтерді қосыңыз.■ Жуғыш-дезинфектор мен принтер арасындағы байланысты тексеріңіз.■ Қиындық туындаса, интерфейс конфигурациясын білікті тұлға тексеруі керек. Егер принтер ауыстырылса, интерфейс конфигурациясынан принтер түрі реттелуі керек.
Ошибка серийного принтера: общая ошиб.	Принтер пайдалануға дайын емес. <ul style="list-style-type: none">■ Принтерді ақаулық туралы хабарларға тексеріңіз.■ Қажет болғанда принтер картриджді ауыстырыңыз.
Подключение к сети прервано	Байланыс модулінен желі кедергісі анықталды не байланыс орнатылмайды. <ul style="list-style-type: none">■ Желі әкімшісіне хабарласыңыз. Мәселені шешу мүмкін болмаса: <ul style="list-style-type: none">■ Miele тұтынушыға қызмет көрсету бөліміне хабарласыңыз.

Ағызу сорғысы мен кері клапанды тазалау

Бағдарлама соңында су ағызылып тасталса, ағызу сорғысында бөгде нысан болуы мүмкін не кері клапан бітеулі болуы мүмкін.

- Сүзгі тіркесімін жуу камерасынан алыңыз ("Жуу кабинасындағы сүзгілерге техникалық қызмет көрсету/тазалау» бөлімін қараңыз).

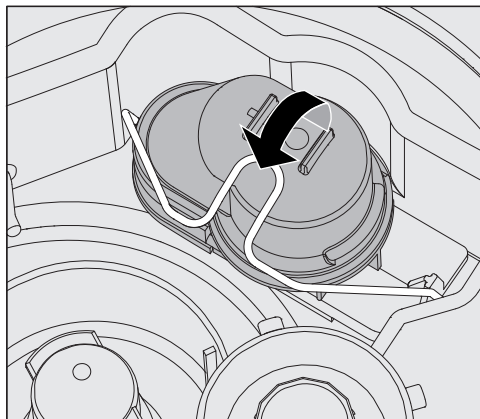

- Құлыптау қысқышын көтеріңіз.
- Кері клапанды көтеріп шығарып, ағын су астында жақсылап шайыңыз.
- Кері клапанның сыртқы бөлшегіндегі саңылау бітелмегенін тексеріңіз. (Бұл саңылауды тек кері клапан алынған кезде көрінеді.) Ол бітелсе, кедергіден босату үшін нүктелі нысанды пайдаланыңыз.

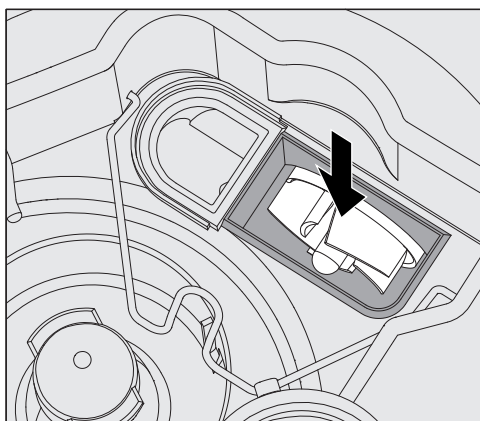

Ағызу сорғысының импеллері кері клапан астына орналаспайды (көрсеткіні қараңыз).

- Импеллерді құлыптауларға тексеріп, қажет болғанда оларды алып тастаңыз.
- Кері клапанды мұқият ауыстырып, оны қысқышпен бекітіңіз.

Су кірісі сүзгілерін тазалау

Су кірісі клапанын қорғау үшін, шлангідегі су кірісі байланысына сүзгілерді біріктіріңіз. Осы сүзгілер ластанған жағдайда, оларды тазалау керек немесе жуу кабинасына аз ғана су ағынын жіберу керек.

⚠ Су кірісі клапанындағы пластик корпуста электрлік құрамдас бар. Оны суға батыруға болмайды.

Сүзгіні тазалау жолы

- Тазалау машинасын ток көзінен ажыратыңыз (тазалау машинасын өшіру, оны ажырату не сақтандырғышты ажырату немесе өшіру).
- Бекітпе қранды жабыңыз.
- Су кіргізетін клапанды бұрап алыңыз.

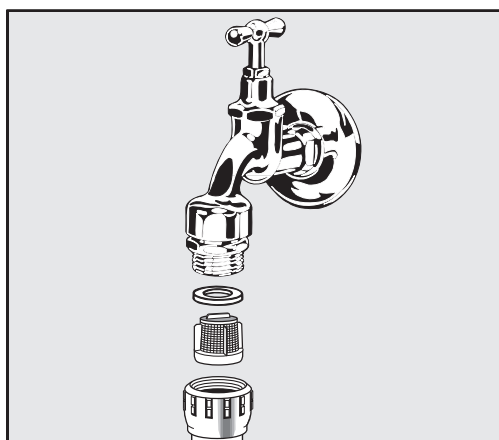

- Бұранда бұрамасынан тығыздағышты алып тастаңыз.
- Сүзгіні құрама немесе үшкір тістеуікпен тартып шығарыңыз.
- Қажет болса, сүзгіні тазалаңыз немесе оны ауыстырыңыз.
- Сүзгі мен бекітпені ауыстырып, дұрыс орнатылғанын тексеріңіз.
- Судың кіріс клапанын бекітпе қранға бұраңыз. Бұранда бұрамасы ширатылмай тұзу болғанына көз жеткізіңіз.
- Бекітпе қранды ашыңыз. Су кемісе, бұранда бұрамасы берік қосылмауы мүмкін немесе бұрышпен бұралуы мүмкін. Су кіргізетін клапанды тұзу орнатып, орнына бұрап бекітіңіз.

Үлкен бетті сүзгіні жабдықтау

Егер суда ерімейтін компоненттердің деңгейі жоғары болса, бекітпе қран мен су кірісі шлангісінің арасында үлкен бетті сүзгіні орнатуға болады.

Үлкен бетті сүзгіні Miele тұтынушыға қызмет көрсету бөлімінен алуға болады.

Тұтынушыға қызмет көрсету бөліміне хабарласу

⚠ Жөндеу жұмыстарын тек Miele тұтынушыға қызмет көрсету бөлімі немесе өкілетті маман орындауы керек. Рұқсатсыз жүргізілетін жөндеу жұмыстары пайдаланушыға едәуір қауіп әкелуі мүмкін.

Қажетсіз қызмет шақыруларын болдырмау үшін, ақау туралы хабар алғаш рет пайда болған кезде ақаулыққа дұрыс емес жұмыс себеп болмағанын тексеріңіз. „Мәселені шешу нұсқаулығы“ бөлімінде тиісті нұсқауларды қараңыз.

Пайдалану нұсқауларындағы кеңсені орындаумен мәселені шешу мүмкін болмаса, Miele тұтынушыға қызмет көрсету бөліміне қоңырау шалыңыз.

Байланыс мәліметтерін осы пайдалану нұсқауларының соңынан таба аласыз.

Тұтынушыға қызмет көрсету бөліміне хабарласқан кезде, машинаның моделі мен сериялық нөмірін сұрай аласыз. Деректер тақтасынан осы ақпаратты таба аласыз. Есік ішінде және машинаның артындағы екінші есікте бір деректер тақтасы бар.

Тұтынушыға қызмет көрсету бөліміне дисплейде көрсетілген ақаулық туралы хабарды не кодты айтыңыз.

Бағдарламалық құрал нұсқасы

Қызмет көрсету бөліміне хабарласқан кезде, басқару бағдарламалық құралының жеке құрамдастарының нұсқа нөмірі қажет болуы мүмкін. Олар келесідей атауға болады:

■ Мәзірді келесі жолмен ашыңыз:

☰ түйме

- ▶ Расширенные указания
- ▶ Версия прог. обеспеч.

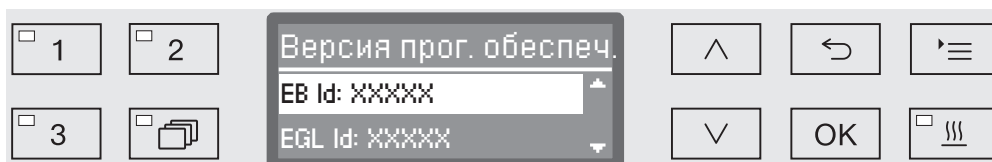

Бағдарламалық құрал бірліктері дисплейде тізімделген. XXXXX таңбасы байланысты нұсқа нөмірін көрсетеді:

- EB ИД: XXXXX

Басқару тақтасындағы дисплей бірліктері және бағдарламалық құрал нұсқасы.

- EGL ИД: XXXXX

Басқару тақтасының бағдарламалық құралы нұсқасы.

- EZL ИД: XXXXX

Реле тақтасының бағдарламалық құралы нұсқасы.

- EFU ИД: XXXXX

Жиілік түрлендіргішінің бағдарламалық құралы нұсқасы.

- LNG ИД: XXXXX

Тіл бумасы нұсқасы.

Бұл мәзірдегі параметрлерді өзгертуге болмайды.

Бағдарламалық құрал жаңартулары мен жетілдірулерін Miele тұтынушыға қызмет көрсету бөлімінен ала аласыз.

■ OK не ↶ түймелері арқылы мәзірден шығыңыз.

Орнату және туралау

Берілген орнату диаграммасын қараңыз.

⚠ Судың ластану қаупін азайту үшін, машина айналасындағы аймақты коммерциялық орталарда пайдалануға арналған бекітпелер мен жиһазға шектеңіз.

Машина тұрақты және деңгейлес болуы керек.

Еден деңгейінің тегіссіздігін екі алдыңғы аяғын реттеумен түзеуге болады. Аяқтарын максимум 8 мм-ге бұрауға болады.

Машинаға бұралған аяқтарын бекітілген роликтерімен артқа немесе алға айналдыруға болады. Бұлай істеу үшін, машина шамалы алға көтерілуі керек.

⚠ Машинаны басқару тақтасын немесе бүйірлік құралдағы тартпаны пайдаланумен көтермеңіз.
Бұл оларға зақым келтіруі мүмкін.

⚠ Кейбір металл бөлшектер жарақат/кесіп алу қаупін тудырады.
Машинаны тасымалдау және орнату кезінде кесілмейтін қорғағыш қолғаптар киіңіз.

⚠ Қол арба арқылы тасымалдау үшін, машина түпнұсқа бумасында болуы не тұрақты, үздіксіз тірекке қойылуы керек. Болмаса, машина негізіндегі құрамдастарға зақым келуі мүмкін.

Жуғыш-дезинфектор келесі орнату түрлеріне үйлесімді:

- Еркін.

- Кірістірмелі:

Жуғыш-дезинфекторды басқа құрылғылар не жиһаздар артына не үйлесімді орынға орнатуға болады. Орынның ені кемінде 900 мм, ал тереңдігі 600 мм болуы керек.

- Астына кірістіру:

Жуғыш-дезинфекторды үздіксіз жұмыс үстеліне не шұңғылшаның ағызу тақтасына кірістіруге болады. Берілген орынның ені кемінде 900 мм, тереңдігі 600 мм және биіктігі 820 мм болуы керек.

Бөлек машиналарға немесе қуысқа орнатылған машиналарға қақпақ бекітілуі керек.

Miele компаниясында қосымша бүйірлік қабырға кеңейтімдері бар 600 мм немесе 700 мм терең қақпақтар бар.

Қақпақты бекіту

Қақпақты жуғыш-дезинфекторға бұрау керек. Астыңғы бұранда резьбалары алға өтеді, ал қауіпсіздік бұрандасын ұстағыштар артқа төмен өтеді.

Қақпақпен берілген бекіту нұсқауларын орындаңыз.

- Қақпақты жуғыш-дезинфекторға салып, машинаны жуыңыз.
- Машина артындағы екі бекітуші бұранданы бекемдеңіз.
- Есікті ашыңыз.

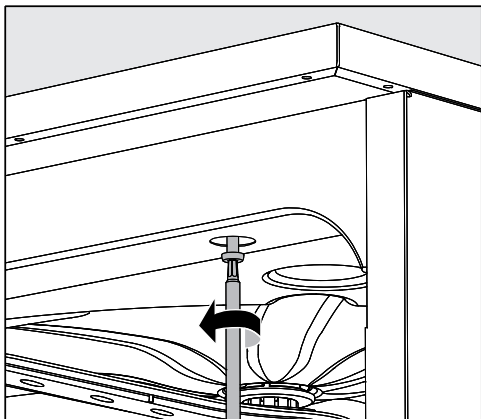

- Сол және оң жақ қақпақтарды алып, бекіту бұрандаларын бекемдеңіз. Одан кейін қақпақтарды ауыстырыңыз.

Үздіксіз жұмыс үстелі астына кірістіру

Бу конденсаторы

Жұмыс үстеліне бұмен зақым келтірмес үшін, берілген қорғаныс таспасы (25 x 58 см, өздігінен жабысатын) бу конденсаторы аймағындағы жұмыс үстелінің астына қолданылуы керек.

Қорғағыш фольга/жұмыс үстелі протекторы Жылу құрылымын болдырмау

Есік ашық кезде берілген қорғағыш фольга жұмыс үстелін бұдан болатын зақымнан қорғайды. Оны машина есігі үстіндегі жұмыс үстелі астына орналастыру керек.

Құрғату фазасы барысында жуу кабинасындағы ыстық ауа машина артындағы бу конденсаторы арқылы қоршаған ортаға таралады. Жылу құрылымы мен артық конденсацияны болдырмас үшін, жеткілікті желдету берілуі керек.

- Машина мен жұмыс үстелі арасында ауа айналымына кемінде 10 мм қашықтық қалдырыңыз.
- Қажет болғанда желдету торларын бүйірлік құралдарға бекіту керек.

Жұмыс үстеліне бекіту

Тұрақтылықты жетілдіру үшін машинаны туралағаннан кейін жұмыс үстеліне бекіту керек.

- Есікті ашыңыз.

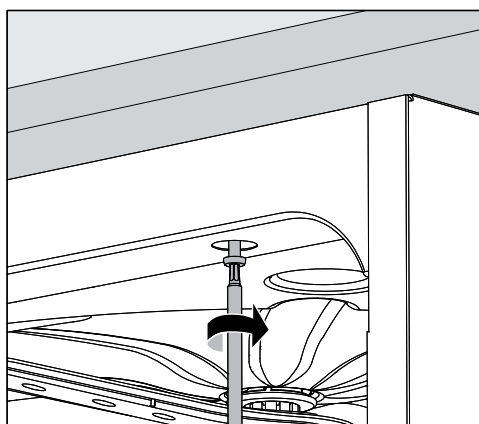

- Машинаны сол және оң жақтағы алдыңғы қырдағы саңылаулар арқылы үздіксіз жұмыс үстеліне бұраңыз.

Оны көршілес кабинада жақтарына бекіту үшін Miele тұтынушыға қызмет көрсету бөліміне хабарласыңыз.

Циркуляциялық сорғыны желдету

⚠ Кірістірілген машина мен көршілес кабина арасындағы аралықтарды силикон бекіткішпен бекіту керек, себебі бұл айналмалы сорап желдетуіне рұқсат келтіреді.

Электромагниттік үйлесімділік (EMC)

Машина EN 61326-1 стандартына сәйкес электромагниттік үйлесімділікке (ЭМУ) сыналып, коммерциялық орталарда пайдалануға үйлесімді, оның ішінде ауруханалар, медициналық тәжірибелер, зертханалар және қуат көзі жалғанған басқа ұқсас орталар.

Машинаның жиілігі жоғары (ЖЖ) энергия сәулелері өте төмен, сол себепті маңындағы басқа электрондық машиналарға кедергі келтіреді.

Орнату аймағындағы еден ағаштан, бетоннан не жабынқыштан жасалған. Синтетикалық еден электростатикалық разряд қаупін азайту үшін 30 % салыстырмалы ылғалдылық деңгейіне төтеп беруі керек.

Қуат көзінің сапасы әдепкі коммерциялық не аурухана ортасындағы сапамен сәйкес. Қуат көзінің кернеуі номинал кернеуден ең көбі +/-10 % шамасында ауытқуы керек екенін тексеріңіз.

⚠ Барлық электрлік жұмыстарды жергілікті және ұлттық қауіпсіздік ережелеріне тиісті білімі бар электрші маман орындауы керек.

- Электрлік қосылыс қолданыстағы жергілікті және ұлттық қауіпсіздік ережелерге (Германияда DIN VDE 0100) сәйкес болуы керек.
- Қуат көзінің қосылымы үйлесімді аша мен розетка арқылы орындалып, ұлттық ережелерге сәйкес болуы қажет. Машина орнатылғаннан кейін, розетка оңай қолжетімді болуы керек. Электрлік қауіпсіздік сынағы орнату және техникалық қызмет көрсету жұмысынан кейін орындалуы керек.
- Егер машина қуат көзіне сым арқылы жалғанса, оны барлық полюсті оқшаулауы бар қуат қосқышы арқылы орнатылуы керек. Қуат қосқышы машина үшін номиналды кернеуде жұмыс істеуге арналған және барлық ашық түйіспелердің арасында 3 мм саңылау қамтамасыз етуі және өшірулі күйде бекітілуі тиіс.
- Қажет болса, эквипотенциалдық байланыс жасалуы керек.
- Номиналды жүктемелер деректер тақтасында және машинамен бірге берілген тізбек кестесінде көрсетіледі.
- Қауіпсіздікті арттыру үшін, машинаны іске қосу тогы 30 мА болатын қалдық ток құрылғысымен (RCD) қорғау ұсынылады.
- Қуат кабелі ауыстырылса, тек түпнұсқа өндірушінің ауыстыру бөлшектерін не негізгі кабель шеттері бар үйлесімді кабельді пайдаланыңыз.

Электрлік қосылымның қосымша ескертпелері машинамен берілген Орнату диаграммасында берілген.

Машина **деректер тақтасында** көрсетілген кернеу, жиілік және сақтандыру шамасымен пайдаланылуы керек.

Елге байланысты берілген сым жүргізу диаграммасы мен түрлендіру диаграммасына сәйкес машинаны **қуат көзінің басқа түріне түрлендіруге болады.**

Деректер тақтасын есік ішінен және машинаның артындағы басқа есіктен таба аласыз.

Сым жүргізу диаграммасы машинамен бірге беріледі.

Эквипотенциалды байланыс қосылымы

Машина артында қосымша эквипотенциалды байланыс жалғауға болатын, ⚡ белгісімен белгіленген бұрандалы қосылым бар (қажет болса).

Шекті жүктемені қиыстыру

Машина энергияны басқару жүйесінде пайдалануға арналған. Осы мақсатта оны техникалық тұрғыдан бейімдеу және басқару элементтерін Miele тұтынушыға қызмет көрсету бөлімі қайта орнатуы керек.

Қосымша ақпаратты Miele тұтынушыға қызмет көрсету бөліміне хабарласып алыңыз.

Шекті жүктемені басқару

Ең жоғарғы шекті жүктемені қиыстыру жағдайында жылытқыш элементі сияқты кейбір машина құрамдастары шамалы уақытқа өшеді. Машина бұл уақыт ішінде қосулы болып қалып, ағымдағы бағдарламаға ешбір кедергі келтірілмейді. Өшірулі құрамдастардың бірі ағымдағы бағдарлама кезеңінде қажет болса, бағдарлама ұзақтығы жүктеме қиыстыруының ұзақтығын арттырады.

Дисплейдің үшінші жолында шекті жүктемені қиыстыру туралы ескерту беріледі, мысалы:

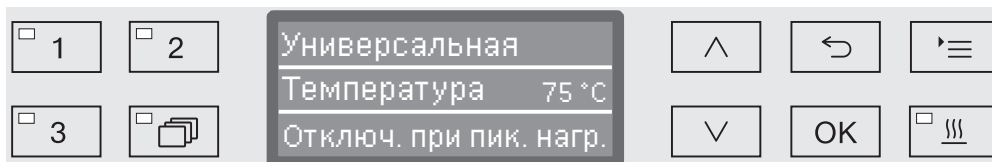

Су көзіне жалғау

⚠ Тазалау құрылғысының ішіндегі суды ішуге болмайды!

- Тазалау құрылғысын жергілікті нормаларға толықтай сәйкес етіп су көзіне жалғау қажет.
- Пайдаланылатын су кем дегенде ауыз суы сапасына қойылатын еуропалық нормалармен үйлесуі керек. Егер су көзінде темірдің мөлшері шамадан тыс жоғары болса, тот баспайтын болаттан жасалған заттарда және тазалау құрылғысының өзінде тот пайда болу қаупі бар. Егер судың құрамындағы хлор мөлшері 100 мг/л шамасынан көп болса, құрылғыдағы тот баспайтын болаттан жасалған заттарды тот басу қаупі жоғарылайды.
- Кейбір аймақтарда (мысалы, таулы аймақтарда) судың құрамынан болып шөгінділер түзілуі мүмкін, сондықтан бұл конденсаторында жұмсартылған суды пайдалану керек.
- Бұл тазалау құрылғысы ауыз суды қорғауға арналған еуропалық стандарттарға сай келеді.
- Жуғыш-дезинфектор суық су (көк кодты шланг) және 65 °C дейінгі ыстық су қосылымы стандарты ретінде беріледі (БК: макс. 60 °C) (қызыл кодты шланг). Кіріс шлангілерді суық және ыстық суға арналған бекітпе кран клапандарына жалғаңыз.
- Егер ыстық су қолжетімді болмаса, **қызыл** кодты кіріс шлангісін суық су көзіне жалғау керек.
- Суды қорғау құрылғысы жоқ, бұл конденсаторына арналған кіріс шлангісін суық су бекітпе кранына жалғау керек.
- **Минималды ағын қысымы:** суық су қосылымы үшін 100 кПа қысым, ыстық су қосылымы үшін 40 кПа қысым және DI су қосылымы үшін 30 кПа қысым.
- Тым ұзақ су кірісі уақытын болдырмау үшін, суық және ыстық су қосылымдарына **ұсынылған ағын қысымы** ≥ 200 кПа және тазартылған су қосылымына ұсынылған қысым ≥ 200 кПа.
- **Максималды рұқсат етілетін статикалық су қысымы:** 1000 кПа.
- Су қысымы көрсетілген ауқымда болмаса, кеңес алу үшін Miele тұтынушыға қызмет көрсету бөліміне хабарласыңыз.
- AD су қосылымы туралы қосымша ақпаратты осы бөлімнің соңынан таба аласыз.
- Орнатылатын жерде жалғау үшін $\frac{3}{4}$ дюйм бұрандалы клапандар болуы тиіс. Пайдаланбаған кезде су кірісін өшіре алу үшін клапандар оңай қолжетімді болуы қажет.
- Су кірісінің шлангілері DN 10, $\frac{3}{4}$ дюйм бұрандалы клапаны бар шамамен 1,7 м ұзындық қысымындағы шлангілер. Бұрандалы клапандардағы сүзгілер алынбауы қажет.

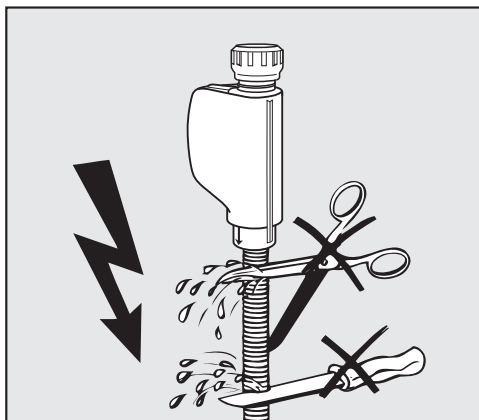

⚠ Құрылғымен бірге берілген кіріс шлангілерін қысқартуға немесе басқаша зақымдауға **болмайды**.

Бірге берілген орнату жоспарын да қараңыз.

МАҢЫЗДЫ

Құрама Корольдік, Австралия және Жаңа Зеландия

Құрама Корольдік, Австралия және Жаңа Зеландия үшін коллектор мен сүзгі арасында кері клапан қажет.

Үлкен бетті сүзгіні жабдықтау

Егер суда ерімейтін компоненттердің деңгейі жоғары болса, бекітпе кран мен су кірісі шлангісінің арасында үлкен бетті сүзгіні орнатуға болады.

Үлкен бетті сүзгіні Miele тұтынушыға қызмет көрсету бөлімінен алуға болады.

30-1000 кПа (Ұлыбритания: 100-1,000 кПа) қысымға арналған AD су қосылымы - қысымға төзімді (қосымша)

Бұл машина сұрау бойынша 30-1000 кПа (Ұлыбритания: 100-1,000 кПа) аралығындағы қысымда жұмыс істейтін жүйе үшін жеткізілуі мүмкін. Су қысымы 200 кПа мәнінен төмен болса, суды ішке айдау ұзақтығы автоматы түрде артады.

- Шлангі AD суының қысымда жұмыс істеу сынағынан өткен, жасыл түспен кодталған және AD суы үшін орнатылған кранға жалғауға арналған $\frac{3}{4}$ дюймді сыртқы бұрандалы муфтасы бар.

⚠ Машина минералсызданған су қосылымына жалғанбаса, Miele тұтынушыға қызмет көрсету бөлімі минералсызданған су қосылымын ажыратуы керек. Кіріс шлангісі машинаның артындағы орында қалады.

8,5-60 кПа арналған AD су қысымы - қысымсыз (қосымша)

Зауытта солай реттелмесе, машина 8,5-60 кПа қысымына қосылу үшін түрлендірілуі керек. Сорғыны тек Miele қызметі орнату керек.

Қысымсыз AD суын қосқанда, дренаж нүктесі кем дегенде машинаның үстіңгі жағында болуы керек. Орнату нұсқаулығын қараңыз.

Минералсызданған судың сақиналы желісі

Машинаны минералсызданған судың сақиналы жүйесіне жалғауға болады. Осы мақсатта оны техникалық тұрғыдан бейімдеу және басқару элементтерін Miele тұтынушыға қызмет көрсету бөлімі қайта орнатуы керек.

Қосымша ақпаратты Miele тұтынушыға қызмет көрсету бөліміне хабарласып алыңыз.

Ағызу шлангісін жалғау

- Дренаж суының ағызу шлангісі арқылы машинаға кері ағылуын болдырмау үшін, кері клапан машинадағы ағызу жүйесіне біріктіріледі.
- Машинаның дренаж шлангісін тек машинаға арналған **бөлек** ағызу орнына жалғау керек. Егер бөлек ағызу орны болса, оны қос камералы сифонға жалғау ұсынылады.
- **Машинаның ең төменгі шетінен өлшенген** тораптағы байланыс нүктесі 0,3 м және 1,0 м аралығындағы биіктікке орналастырылуы керек. Егер 0,3 м-ден төмен болса, ағызу шлангісін кемінде 0,3 м биіктіктегі катушкаға жатқызу керек.
- Дренаж жүйесіне кемінде 16 л/мин дренаж жинау керек.
- Дренаж шлангісінің ұзындығы шамамен 1,4 м (Австралия және Жаңа Зеландия: 2.25 м) және ішкі диаметрі 22 мм болып табылады. Жалғанатын шланг қысқыштары берілген.
- Ағызу шлангісін қысқартпау керек.
- Шланг қосымша ұзындығын тіркеу үшін, ағызу шлангісін байланыс нүктесі арқылы 4,0 м-ге дейін ұзартуға болады. Дренаж ұзындығы 4,0 м-ден аспауы керек.
- Дренаж шлангісі жуғыш-дезинфектордың төменгі шетінен өлшегенде кемінде 0,6 м және максималды 1,0 м биіктіктегі доғаға орналастырылса, дренаж шуы айтарлықтай төмендеуі мүмкін.

Берілген орнату диаграммасын қараңыз.

Техникалық деректер

Қақпағын есептегендегі машина биіктігі Қақпақсыз машина биіктігі	835 мм 820 мм
Ені	898 мм
Қалыңдығы Есік ашық кездегі қалыңдығы	598 мм 1200 мм
Жуу камерасының өлшемдері: Биіктігі Ені Үстіңгі/төменгі себеттің қалыңдығы	520 мм 530 мм 474 мм/520 мм
Салмағы (таза)	98 кг
Есік ашық тұрғандағы макс. жүк көтергіштік	37 кг
Кернеу, номинал жүктеме, сақтандырғыштың номинал мәні	Техникалық деректер жапсырмасын қараңыз
Қосылым кабелі	Шамамен 1,8 м
Су қосылымындағы су температурасы: суық су/бу конденсаторы ыстық су/ионсыздандырылған су (қосымша)	Макс. 20 °C Макс. 65 °C
Статикалық су қысымы	Макс. 1000 кПа қысым
Минимум су қосылымы ағын қысымы: Салқын су/бу конденсаторы Ыстық су Минералсыздандырылған су (қосымша)	100 кПа қысым 40 кПа қысым 30 кПа қысым
Ұсынылған су қосылымының ағын қысымы: Салқын су/ыстық су Минералсыздандырылған су (қосымша) Бу конденсаторы	≥ 200 кПа қысым ≥ 200 кПа қысым ≥ 100 кПа қысым
Ионсыздандырылған су қосылымы, қысымсыз (қосымша)	8,5-60 кПа
Судың күші	Мин. 0,3 м, макс. 1,0 м
Дренаж ұзындығы	Макс. 4,0 м
Жұмыс істеу (IEC/EN 61010-1 стандартына сәйкес): қоршаған орта температурасы макс. салыстырмалы ылғалдылық сызықтық қысқаруы минималды салыстырмалы ылғалдылық	5 °C және 40 °C 31° C дейінгі температуралар үшін 80 % 40 °C дейінгі температуралар үшін 50 % 10 %
Сақтау және тасымалдау шарттары: қоршаған орта температурасы салыстырмалы ылғалдылық ауа қысымы	- 20 – 60 °C 10 – 85 % 500 – 1060 гПа
Теңіз деңгейінен биіктігі (IEC/EN 61010-1 стандартына сай)	2000 м-ге дейін *
Қорғаныс санаты (IEC 60529 стандартына сәйкес)	IP20
Ластану дәрежесі (IEC/EN 61010-1 стандартына сәйкес)	2
Кернеудің артуы бойынша санат (IEC 60664 стандартына сәйкес)	II
Тазалау және құрғату фазаларындағы шу деңгейі дБ (A), дыбыс қысымы LpA	< 70
Сынақ сертификаттары	VDE, ЭМУ радиожилікті диапазон кедергілерін басу
СЕ белгі	2006/42/ЕС машиналар, механизмдер және машиналық жабдықтар директивасы
Өндірушінің мекенжайы	Miele & Cie. KG, Carl-Miele-Straße 29, 33332 Gütersloh, Германия

* 1500 метрден жоғары орнатылса, жууға арналған судың қайнау температурасы төменірек болады. Бұл жағдайда дезинфекция жасау температурасы мен ұстап тұру уақытын реттеу керек болуы мүмкін.

Жалпы бағдарламалар

Бағдарлама	Қолданылуы
Мини	<p>Өте аз ластанған заттар үшін және соңғы шаюдың өте төмен талаптарына арналған өте қысқа бағдарлама:</p> <ul style="list-style-type: none"> - суда еритін дақтарды кетіру - органикалық дақтар үшін шектелген ауқымға жарамды - протеин сияқты денатуратталған қалдықтар үшін жарамсыз - металл тұздары сияқты бейорганикалық, қышқылда ерігіш қалдықтар үшін жарамсыз
Стандартная	<p>Аз ластанған заттар үшін және соңғы шаюдың төмен талаптарына арналған қысқа бағдарлама:</p> <ul style="list-style-type: none"> - суда еритін дақтарды кетіру - кейбір дақтар үшін шектелген ауқымға жарамды - протеин сияқты денатуратталған қалдықтар үшін жарамсыз - металл тұздары сияқты бейорганикалық, қышқылда ерігіш қалдықтар үшін жарамсыз
Универсальная	<p>Аз ластанған және орташа ластанған заттар үшін және соңғы шаюдың орташа талаптарына арналған бағдарлама:</p> <ul style="list-style-type: none"> - суда еритін дақтарды кетіру - органикалық дақтарды кетіру - протеин сияқты денатуратталған қалдықтарды кетіру - металл тұздары сияқты бейорганикалық, қышқылда ерігіш қалдықтар үшін шектелген ауқымға жарамды
Интенсивная	<p>Орташа ластанған және қатты ластанған заттар үшін және соңғы шаюдың орташа және жоғары талаптарына арналған бағдарлама:</p> <ul style="list-style-type: none"> - суда еритін дақтарды кетіру - органикалық дақтарды кетіру - протеин сияқты денатуратталған қалдықтарды кетіру - металл тұздары сияқты бейорганикалық, қышқылда ерігіш қалдықтар үшін шектелген ауқымға жарамды
Инжектор плюс	<p>Төмендегі себет комбинацияларына арналған жуу қысымы мен су деңгейлері жоғары болатын бағдарлама:</p> <ul style="list-style-type: none"> - бір бүріккіш қанаты бар үстіңгі себет пен 2 инжектор модулі бар төменгі себет - жалпы 4 инжектор модулі бар үстіңгі және төменгі себет <p>Универсальная бағдарламасына арналып сипатталған жолмен пайдаланыңыз.</p>

Бағдарлама сызбасы

Нақты ластану үшін пайдаланылатын бағдарламалар

Бағдарлама	Қолданылуы
Анорганика	Аз ластанған және орташа ластанған заттар үшін және соңғы шаюдың орташа және жоғары талаптарына арналған бағдарлама: - металл тұздары сияқты бейорганикалық, қышқылда ерігіш қалдықтарды кетіру
Органика	Орташа ластанған және қатты ластанған заттар үшін және соңғы шаюдың орташа талаптарына арналған бағдарлама: - шоғырланған органикалық қалдықтарды кетіру үшін, мысалы, майлар, балауыздар мен қатты құрғап қалғаннемесе термалдық жолмен жабысқан органикалық қалдықтар - металл тұздары сияқты бейорганикалық, қышқылда ерігіш қалдықтар үшін жарамсыз
Программа Масло	Қатты ластанған заттар үшін және соңғы шаюдың орташа талаптарына арналған бағдарлама: - май дақтарын (мысалы, синтетикалық майлар, жақпа майлар, отындар мен кейбір табиғи майлар), майлар және кейбір балауыздар - металл тұздары сияқты бейорганикалық, қышқылда ерігіш қалдықтар үшін жарамсыз - Сұйық жуғыш зат қажет - Ыстық су қосылымы және ионсыздандырылған су қосылымы ұсынылады

Нақты жүктемелерге арналған бағдарламалар

Бағдарлама	Қолданылуы
Пластик	Аз ластанған және орташа ластанған заттар үшін және соңғы шаюдың орташа талаптарына арналған бағдарлама: - температураға сезімтал зертханалық жабдық үшін, мысалы, пластмасса бөтелкелер - минимум 55 °С температураға төзімділік қажет
Пипетки	Аз ластанған және орташа ластанған тамызғыштар үшін және соңғы шаюдың орташа және жоғары талаптарына арналған бағдарлама: - өлшеу және шар тамызғыштар үшін

Қосымша бағдарламалар

Бағдарлама	Қолданылуы
Специал. 93°C-10'	93 °C шамасында 10 минут бойы ұстап тұрып тазалауға және температуралық дезинфекция жасауға арналған бағдарлама. Дезинфекция аяқталғанша жуу суы ағып кетпейді.
Обессол. водой	Жуу камерасын шаюға және жүктемені минералсыздандырылған сумен (ионсыздандырылған сумен) шаюға арналған бағдарлама, ұстап тұру уақыты: 3 мин.
Полоскание	Жуу камерасын шаюға арналған бағдарлама, тұзды ерітіндіні шаю үшін («Су жұмсартқыш/Тұз қосу» бөлімін қараңыз), қатты ластанған жүктемелерді шаю үшін, мысалы, ластануды, қалдық дезинфекция жасаушы агенттен алдын ала шаю үшін немесе заттардың қатты құрғап кетуінің алдын алу және толық жүктемені тазалауды бастау алдында қақтың түзілуінің алдын алу үшін. Шаю үшін салқын су пайдаланылады, ұстап тұру уақыты: 1 мин.
Слив	Жуу суын ағызу үшін, мысалы, бағдарламадан бас тартылғаннан кейін («Пайдалану/Бағдарламадан бас тарту» бөлімін қараңыз).

Пайдаланылатын керек-жарақтарға байланысты бағдарламаны таңдау

Үстіңгі себет		Төменгі себет		Су көлемі	Бағдарлама
Ұстағыш, бүріккіш қанаты бар, әртүрлі ендірімелер үшін	2 инжектор модульдері	Ұстағыш, әртүрлі ендірімелер үшін	2 инжектор модульдері		
✓		✓			Универсальная Стандартная Интенсивная Анорганика Органика Пластик Мини Программа Масло
	✓	✓			
	✓				
			✓		
✓			✓	+ 2,0–2,5 л	Инжектор плюс
	✓		✓		
			А 303 (+ 1 модуль)		Пипетки

Бағдарлама параметрлері

Бос жад

Жаңа бағдарлама атауы:

Бағдарламаның тақырыбы		_____	
▶ Измен. кол-во воды [л]	Контроль коромысла	Предел. знач. LFMMc (опция)	
Время слива	▶ <input type="checkbox"/> вкл	Залив воды	
▶ <input type="checkbox"/> Стандартная	▶ <input type="checkbox"/> Выключить для корзины	▶ установить [µS/cm]	
▶ <input type="checkbox"/> увеличенное	▶ <input type="checkbox"/> выкл	▶ Число повторений <input type="checkbox"/> 0/ <input type="checkbox"/> 1	
		▶ Число повторений <input type="checkbox"/> 0/ <input type="checkbox"/> 1	
		Слив воды	
		▶ установить [µS/cm]	
		▶ Число повторений <input type="checkbox"/> 0/ <input type="checkbox"/> 1	

Параметр	Жуу блогы			Предварит. полоскание				Тазалау				Промежут. полоск.				Заверш. ополаскивание	
	1	2	3	1	2	3	1	2	1	2	3	4	1	2	1	2	
Вид воды																	
Дозировка	Система дозировки																
	▶ Концентрация [%]																
2	Система дозировки																
	▶ Концентрация [%]																
▶ Темп. блока полоск.																	
▶ Время выдержки [мин]																	
▶ Контроль мод. LFMMc (өткізгіштік)																	

Сушильный агрегат	
Пауза для охладж.	▶ Температура 1 _____
▶ <input type="checkbox"/> нет	▶ Охлажд. вентилят. <input type="checkbox"/> нет
▶ установить [секунд]	▶ Автом. откр. дверцы <input type="checkbox"/> нет/ <input type="checkbox"/> Оконч. программы
	▶ Температура 2 _____
	▶ установить [секунд] _____
	▶ Температура 3 _____
	▶ установить [секунд] _____
	▶ Температура 4 _____
	▶ установить [секунд] _____
	▶ Температура 5 _____
	▶ установить [секунд] _____
	▶ Температура 6 _____
	▶ установить [секунд] _____
	▶ Температура 7 _____
	▶ установить [секунд] _____
	▶ Температура 8 _____
	▶ установить [секунд] _____
	▶ Температура 9 _____
	▶ установить [секунд] _____
	▶ Температура 10 _____
	▶ установить [секунд] _____
	▶ Температура 11 _____
	▶ установить [секунд] _____
	▶ Температура 12 _____
	▶ установить [секунд] _____
	▶ Температура 13 _____
	▶ установить [секунд] _____
	▶ Температура 14 _____
	▶ установить [секунд] _____
	▶ Температура 15 _____
	▶ установить [секунд] _____
	▶ Температура 16 _____
	▶ установить [секунд] _____
	▶ Температура 17 _____
	▶ установить [секунд] _____
	▶ Температура 18 _____
	▶ установить [секунд] _____
	▶ Температура 19 _____
	▶ установить [секунд] _____
	▶ Температура 20 _____
	▶ установить [секунд] _____
	▶ Температура 21 _____
	▶ установить [секунд] _____
	▶ Температура 22 _____
	▶ установить [секунд] _____
	▶ Температура 23 _____
	▶ установить [секунд] _____
	▶ Температура 24 _____
	▶ установить [секунд] _____
	▶ Температура 25 _____
	▶ установить [секунд] _____
	▶ Температура 26 _____
	▶ установить [секунд] _____
	▶ Температура 27 _____
	▶ установить [секунд] _____
	▶ Температура 28 _____
	▶ установить [секунд] _____
	▶ Температура 29 _____
	▶ установить [секунд] _____
	▶ Температура 30 _____
	▶ установить [секунд] _____
	▶ Температура 31 _____
	▶ установить [секунд] _____
	▶ Температура 32 _____
	▶ установить [секунд] _____
	▶ Температура 33 _____
	▶ установить [секунд] _____
	▶ Температура 34 _____
	▶ установить [секунд] _____
	▶ Температура 35 _____
	▶ установить [секунд] _____
	▶ Температура 36 _____
	▶ установить [секунд] _____
	▶ Температура 37 _____
	▶ установить [секунд] _____
	▶ Температура 38 _____
	▶ установить [секунд] _____
	▶ Температура 39 _____
	▶ установить [секунд] _____
	▶ Температура 40 _____
	▶ установить [секунд] _____
	▶ Температура 41 _____
	▶ установить [секунд] _____
	▶ Температура 42 _____
	▶ установить [секунд] _____
	▶ Температура 43 _____
	▶ установить [секунд] _____
	▶ Температура 44 _____
	▶ установить [секунд] _____
	▶ Температура 45 _____
	▶ установить [секунд] _____
	▶ Температура 46 _____
	▶ установить [секунд] _____
	▶ Температура 47 _____
	▶ установить [секунд] _____
	▶ Температура 48 _____
	▶ установить [секунд] _____
	▶ Температура 49 _____
	▶ установить [секунд] _____
	▶ Температура 50 _____
	▶ установить [секунд] _____
	▶ Температура 51 _____
	▶ установить [секунд] _____
	▶ Температура 52 _____
	▶ установить [секунд] _____
	▶ Температура 53 _____
	▶ установить [секунд] _____
	▶ Температура 54 _____
	▶ установить [секунд] _____
	▶ Температура 55 _____
	▶ установить [секунд] _____
	▶ Температура 56 _____
	▶ установить [секунд] _____
	▶ Температура 57 _____
	▶ установить [секунд] _____
	▶ Температура 58 _____
	▶ установить [секунд] _____
	▶ Температура 59 _____
	▶ установить [секунд] _____
	▶ Температура 60 _____
	▶ установить [секунд] _____
	▶ Температура 61 _____
	▶ установить [секунд] _____
	▶ Температура 62 _____
	▶ установить [секунд] _____
	▶ Температура 63 _____
	▶ установить [секунд] _____
	▶ Температура 64 _____
	▶ установить [секунд] _____
	▶ Температура 65 _____
	▶ установить [секунд] _____
	▶ Температура 66 _____
	▶ установить [секунд] _____
	▶ Температура 67 _____
	▶ установить [секунд] _____
	▶ Температура 68 _____
	▶ установить [секунд] _____
	▶ Температура 69 _____
	▶ установить [секунд] _____
	▶ Температура 70 _____
	▶ установить [секунд] _____
	▶ Температура 71 _____
	▶ установить [секунд] _____
	▶ Температура 72 _____
	▶ установить [секунд] _____
	▶ Температура 73 _____
	▶ установить [секунд] _____
	▶ Температура 74 _____
	▶ установить [секунд] _____
	▶ Температура 75 _____
	▶ установить [секунд] _____
	▶ Температура 76 _____
	▶ установить [секунд] _____
	▶ Температура 77 _____
	▶ установить [секунд] _____
	▶ Температура 78 _____
	▶ установить [секунд] _____
	▶ Температура 79 _____
	▶ установить [секунд] _____
	▶ Температура 80 _____
	▶ установить [секунд] _____
	▶ Температура 81 _____
	▶ установить [секунд] _____
	▶ Температура 82 _____
	▶ установить [секунд] _____
	▶ Температура 83 _____
	▶ установить [секунд] _____
	▶ Температура 84 _____
	▶ установить [секунд] _____
	▶ Температура 85 _____
	▶ установить [секунд] _____
	▶ Температура 86 _____
	▶ установить [секунд] _____
	▶ Температура 87 _____
	▶ установить [секунд] _____
	▶ Температура 88 _____
	▶ установить [секунд] _____
	▶ Температура 89 _____
	▶ установить [секунд] _____
	▶ Температура 90 _____
	▶ установить [секунд] _____
	▶ Температура 91 _____
	▶ установить [секунд] _____
	▶ Температура 92 _____
	▶ установить [секунд] _____
	▶ Температура 93 _____
	▶ установить [секунд] _____
	▶ Температура 94 _____
	▶ установить [секунд] _____
	▶ Температура 95 _____
	▶ установить [секунд] _____
	▶ Температура 96 _____
	▶ установить [секунд] _____
	▶ Температура 97 _____
	▶ установить [секунд] _____
	▶ Температура 98 _____
	▶ установить [секунд] _____
	▶ Температура 99 _____
	▶ установить [секунд] _____
	▶ Температура 100 _____
	▶ установить [секунд] _____

- ▶ = Реттелетін параметрлер
- CW = салқын су
- NW = ыстық су
- CWxx = пайыз ретінде аралас судағы CW үлесі (CW70 = 70 % CW + 30 % NW)
- DI = дистилденген су, толығымен минералсыздандырылған су (ионсыздандырылған), минералсыздандырылған су
- мин = Ұстап тұру уақыты, минут
- DOS 1 = жуғыш зат
- DOS 3 = бейтараптандырығыш зат
- DOS 4 = DOS модулі

Бос жад

Жаңа бағдарлама атауы:

Бағдарламаның тақырыбы

► Измен. кол-во воды [л] _____ Контроль коромысла
 ► вкл

Время слива _____ Слив воды
 ► Стандартная ► установить [µS/cm] ► установить [µS/cm]
 ► увеличенное ► выкл ► Число повторений _____ ► Число повторений _____
 0/□ 1 0/□ 1

Параметр	Предварит. полоскание			Тазалау			Промежут. полоск.			Заверш. ополаскивание	
	1	2	3	1	2	1	2	3	4	1	2
Вид воды											
Система дозировки											
► Концентрация [%]											
Система дозировки											
► Концентрация [%]											
► Темп. блока полоск.											
► Время выдержки [мин]											
► Контроль мод. LFMMc (өткізгіштік)											

Сушильный агрегат

Пауза для охладж.

► нет

► установить [секунд] _____

► Температура 1 _____

► Температура 2 _____

Время сушки 2 _____

► установить [мин] _____

► Время изменяемо? да/□ нет

Охлажд. вентилят. _____

► нет

► установить [секунд] _____

Автом. откр. дверцы _____

► нет/□ Оконч. программы

- = Реттелетін параметрлер
 - CW = салқын су
 - NW = ыстық су
 - CWxx = пайыз ретінде аралас судағы SW үлесі (CW70 = 70 % SW + 30 % NW)
 - DI = дистилденген су, толығымен минералсыздандырылған су (ионсыздандырылған), минералсыздандырылған су
- мин = Ұстап тұру уақыты, минут
- DOS 1 = жуғыш зат
- DOS 3 = бейтараптандырғыш зат
- DOS 4 = DOS модулі

Бағдарлама параметрлері

МИНИ

Бағдарламаның тақырыбы

▶ Измен. кол-во воды [л] _____ Контроль коромысла _____ Предел. знач. LFMMc (опция) _____

▶ вкл Залив воды _____ Слив воды _____

▶ Стандартная ▶ Выключить для корзин _____ ▶ установить [µS/cm] _____

▶ увеличенное _____ ▶ выкл _____ ▶ Число повторений _____ ▶ Число повторений _____

Параметр	Жуу блогы			Предварит. полоскание			Тазалау				Промежут. полоск.				Заверш. ополаскивание	
	1	2	3	1	2	3	1	2	3	4	1	2	3	4	1	2
Вид воды				HW			HW				HW					DI
Система дозировки				DOS 1			DOS 3				DOS 3					
▶ Концентрация [%]				0,3			0,1									
Система дозировки																
▶ Концентрация [%]																
▶ Темп. блока полоск.				60 °C												60 °C
▶ Время выдержки [мин]				3							2					1
▶ Контроль мод. LFMMc (өткізгіштік)																вкл

Сушильный агрегат

Пауза для охладж. _____ Автом. откр. дверцы _____

▶ нет _____ Охлажд. вентилят. _____ ▶ нет/ Оконч. программы _____

▶ установить [секунд] _____ 110 °C _____ 120 _____

Время сушки 2 _____

▶ установить [мин] _____ 30 _____

▶ Время изменяемо? _____ да/ нет _____

▶ = Реттелетін параметрлер

CW = салқын су

HW = ыстық су

CWxx = пайыз ретінде аралас судағы CW үлесі (CW70 = 70 % CW + 30 % HW)

DI = дистилденген су, толығымен минералсыздандырылған су (ионсыздандырылған), минералсыздандырылған су

мин = Ұстап тұру уақыты, минут

DOS 1 = жуғыш зат

DOS 3 = бейтараптандырғыш зат

DOS 4 = DOS модулі

Стандартная

Бағдарламаның тақырыбы

► Измен. кол-во воды [л] _____ Контроль коромысла _____
 ► вкл
 ► Выключить для корзины
 ► увеличенное
 ► выкл

Предел. знач. LFMMc (опция) _____
 Залив воды
 ► установить [µS/cm] _____
 ► Число повторений 0/ 1

Слив воды
 ► установить [µS/cm] _____
 ► Число повторений 0/ 1

Параметр	Предварит. полоскание			Тазалау			Промежут. полоск.			Заверш. ополаскивание		
	1	2	3	1	2	3	1	2	3	4	1	2
Вид воды				CW50			HW					DI
Система дозирования				DOS 1			DOS 3					
► Концентрация [%]				0,4			0,1					
Система дозирования												
► Концентрация [%]												
Темп. блока полоск.				70 °C								70 °C
Время выдержки [мин]				3			2		1			1
Контроль мод. LFMMc (өткізгіштік)												вкл

Сушильный агрегат

Пауза для охлад.

► нет
 ► установить [секунд] 30 _____

► Температура 1 _____
 ► Время сушки 1 [мин] _____
 ► Температура 2 110 °C _____
 ► установить [секунд] 120 _____

Время сушки 2 _____
 ► установить [мин] 30 _____
 ► Время изменяемо? да/ нет

Охлажд. вентилит.
 ► нет
 ► установить [секунд] _____

Автом. откр. дверцы
 ► нет/ Оконч. программы

► Реттелетін параметрлер

- CW = салқын су
 HW = ыстық су
 CWxx = пайыз ретінде аралас судағы CW үлесі (CW70 = 70 % CW + 30 % HW)
 DI = дистилденген су, толығымен минералсыздандырылған су (ионсыздандырылған), минералсыздандырылған су

мин = Ұстап тұру уақыты, минут

- DOS 1 = жуғыш зат
 DOS 3 = бейтараптандырғыш зат
 DOS 4 = DOS модулі

Интенсивная

Бағдарламаның тақырыбы

► Измен. кол-во воды [л] _____ Контроль коромысла _____
 ► вкл

► Стандартная
 ► увеличенное

► Выключить для корзины
 ► выкл

Предел. знач. LFMMc (опция) _____
 Залив воды
 ► установить [µS/cm] _____
 ► Число повторений 0/ 1

Слив воды
 ► установить [µS/cm] _____
 ► Число повторений 0/ 1

Параметр	Предварит. полоскание			Тазалау			Промежут. полоск.				Заверш. ополаскивание	
	1	2	3	1	2	3	1	2	3	4	1	2
Вид воды	1	2	3	1	2	3	1	2	3	4	1	2
Система дозирования	CW50			HW			HW	DI	DI		DI	
► Концентрация [%]				DOS 1			DOS 3					
Система дозирования				0,4			0,1					
► Концентрация [%]												
► Темп. блока полоск.				80 °C								75 °C
► Время выдержки [мин]	1			3			2	1	1	1	1	
► Контроль мод. LFMMc (өткізгіштік)												вкл

Сушильный агрегат

Пауза для охлаждения.
 ► нет
 ► установить [секунд] 30

► Температура 1 _____
 ► Время сушки 1 [мин] _____
 ► Температура 2 110 °C
 ► установить [секунд] 120

Время сушки 2 _____
 ► установить [мин] 30
 ► Время изменяемо? да/ нет

Охлажд. вентилит.
 ► нет
 ► установить [секунд] _____

Автом. откр. дверцы
 ► нет/ Оконч. программы

Реттелетін параметрлер

- CW = салқын су
- HW = ыстық су
- CWxx = пайыз ретінде аралас судағы CW үлесі (CW70 = 70 % CW + 30 % HW)
- DI = дистилденген су, толығымен минералсыздандырылған су (ионсыздандырылған), минералсыздандырылған су

- мин = Ұстап тұру уақыты, минут
- DOS 1 = жуғыш зат
- DOS 3 = бейтараптандырғыш зат
- DOS 4 = DOS модулі

Анорганика

Бағдарламаның тақырыбы

► Измен. кол-во воды [л] _____ Контроль коромысла _____
 ► вкл

Время слива _____ Слив воды _____
 ► Стандартная ► установить [µS/cm] _____
 ► увеличенное ► Число повторений 0/ 1

Параметр	Предварит. полоскание			Тазалау			Промежут. полоск.			Заверш. ополаскивание		
	1	2	3	1	2	3	1	2	3	4	1	2
Вид воды				CW50	HW	HW	HW	DI	DI		DI	
Дозировка	Система дозирования			DOS 3	DOS 1	DOS 3	DOS 3					
	► Концентрация [%]			0,3	0,4	0,1						
	Система дозирования											
► Концентрация [%]												
► Темп. блока полоск.						50 °C	75 °C					70 °C
► Время выдержки [мин]						2	3		1	1		1
► Контроль мод. LFMMc (өткізгіштік)												вкл

Сушильный агрегат

Пауза для охлажд.
 ► нет

► установить [секунд] 30

► Температура 1 _____ Охлажд. вентилат. _____
 ► Температура 2 _____ ► установить [секунд] 120

Время сушки 2 _____
 ► установить [мин] 30

► Время изменяемо? да/ нет

► Температура 1 _____ Автом. откр. дверцы _____
 ► Время сушки 1 [мин] _____ ► нет

- = Реттелетін параметрлер
- CW = салқын су
- HW = ыстық су
- CWxx = пайыз ретінде аралас судағы CW үлесі (CW70 = 70 % CW + 30 % HW)
- DI = дистилденген су, толығымен минералсыздандырылған су (ионсыздандырылған), минералсыздандырылған су
- мин = Ұстап тұру уақыты, минут
- DOS 1 = жуғыш зат
- DOS 3 = бейтараптандырғыш зат
- DOS 4 = DOS модулі

Программа Масло

Бағдарламаның тақырыбы

► Измен. кол-во воды [л] _____ Контроль коромысла _____ Предел. знач. LFMMc (опция) _____ Слив воды _____

Время слива _____ ► вкл

► Стандартная ► Выключить для корзины ► установить [µS/cm] _____

► увеличенное ► выкл _____ ► Число повторений 0/ 1 _____

Параметр	Жуу блогы			Предварит. полоскание			Тазалау			Промежут. полоск.			Заверш. ополаскивание		
	1	2	3	1	2	3	1	2	3	1	2	3	4	1	2
Вид воды	HW			HW	HW	HW	HW	HW	HW	HW	HW	DI		DI	
Дозировка	Система дозирования			DOS 4			DOS 4	DOS 1	DOS 3						
	► Концентрация [%]			0,5			0,4	0,3	0,1						
	Система дозирования			DOS 1			DOS 1								
► Концентрация [%]			0,3			0,4									
► Темп. блока полоск.			45 °C			65 °C	85 °C							75 °C	
► Время выдержки [мин]			1			2	3	2	1	1	1			1	
► Контроль мод. LFMMc (өткізгіштік)														вкл	

Сушильный агрегат

Пауза для охлажд. _____ Охлажд. вентилит. _____ Автом. откр. дверцы _____

► нет

► Температура 1 _____ ► нет

► Время сушки 1 [мин] _____ ► установить [секунд] _____

► Температура 2 _____ 110 °C _____ 120 _____

30 _____

Время сушки 2 _____

► установить [мин] _____ 30 _____

► Время изменяемо? да/ нет

► Реттелетін параметрлер

- CW = салқын су
- HW = ыстық су
- CWxx = пайыз ретінде аралас судағы CW үлесі (CW70 = 70 % CW + 30 % HW)
- DI = дистилденген су, толығымен минералсыздандырылған су (ионсыздандырылған), минералсыздандырылған су

- мин = Ұстап тұру уақыты, минут
- DOS 1 = жуғыш зат
- DOS 3 = бейтараптандырғыш зат
- DOS 4 = DOS модулі

Бағдарлама параметрлері

Пластик

Бағдарламаның тақырыбы

► Измен. кол-во воды [л] _____ Контроль коромысла _____ **Предел. знач. LFMMc (опция)**

Время слива _____ **Слив воды**

► вкл

► Стандартная **► установить [µS/cm]**

► увеличенное **► 0/ 1** **► Число повторений** _____ **► Число повторений** _____ **► 0/ 1**

Параметр	Жуу блогы			Предварит. полоскание			Тазалау				Промежуток. полоск.				Заверш. ополаскивание	
	1	2	3	1	2	3	1	2	1	2	3	4	1	2	1	2
Вид воды	1	CW					CW					CW				DI
Система дозировки				DOS 1					DOS 3							
► Концентрация [%]				0,3					0,1							
Система дозировки																
► Концентрация [%]																
► Темп. блока полоск.				55 °C												55 °C
► Время выдержки [мин]	1			3						2		1	1			1
► Контроль мод. LFMMc (өткізгіштік)																вкл

Сушильный агрегат

Пауза для охладж.

► нет

► установить [секунд] _____

► Температура 1 _____ Охлажд. вентилят. 80 °C

► Время сушки 1 [мин] _____ **► нет**

► Температура 2 _____ **► установить [секунд]** _____

Время сушки 2 _____

► установить [мин] _____ 15

► Время изменяемо? _____ **► да/ нет**

Автом. откр. дверцы **► нет/ Оконч. программы**

► = Реттелетін параметрлер

CW = салқын су

NW = ыстық су

CWxx = пайыз ретінде аралас судағы CW үлесі (CW70 = 70 % CW + 30 % HW)

DI = дистилденген су, толығымен минералсыздандырылған су (ионсыздандырылған), минералсыздандырылған су

мин = Ұстап тұру уақыты, минут

DOS 1 = жуғыш зат

DOS 3 = бейтараптандырғыш зат

DOS 4 = DOS модулі

Пипетки

Бағдарламаның тақырыбы

► Измен. кол-во воды [л] _____ Контроль коромысла _____ Предел. знач. LFMMc (опция) _____ Слив воды _____

Время слива _____ ► вкл

► Стандартная ► Выключить для корзины _____ ► установить [µS/cm] _____

► увеличенное ► выкл _____ ► Число повторений _____ ► Число повторений _____ 0/ 1

Параметр	Предварит. полоскание			Тазалау			Промежут. полоск.			Заверш. ополаскивание		
	1	2	3	1	2	3	1	2	3	4	1	2
Вид воды	1	2	3	1	2	3	1	2	3	4	1	2
Система дозирования	CW50			HW			HW	DI	DI		DI	
► Концентрация [%]				DOS 1			DOS 3					
Система дозирования				0,4			0,1					
► Концентрация [%]												
► Темп. блока полоск.				70 °C								70 °C
► Время выдержки [мин]	1			3			2	1	1		1	
► Контроль мод. LFMMc (өткізгіштік)												вкл

Сушильный агрегат

Пауза для охлажд. _____ Охлажд. вентилит. _____ Автом. откр. дверцы _____

► нет

► Температура 1 _____ ► нет

► Время сушки 1 [мин] _____ ► установить [секунд] _____

► Температура 2 _____ 80 °C _____ 120 _____

Время сушки 2 _____

► установить [мин] _____ 35 _____

► Время изменяемо? _____ да/ нет

► Реттелетін параметрлер

- CW = салқын су
- HW = ыстық су
- CWxx = пайыз ретінде аралас судағы CW үлесі (CW70 = 70 % CW + 30 % HW)
- DI = дистилденген су, толығымен минералсыздандырылған су (ионсыздандырылған), минералсыздандырылған су

мин = Ұстап тұру уақыты, минут

- DOS 1 = жуғыш зат
- DOS 3 = бейтараптандырғыш зат
- DOS 4 = DOS модулі

Бума материалын қоқысқа тастау

Бума машинаны тасымалдау зақымынан қорғауға арналған. Пайдаланылатын бума материалдары қоқысқа тастау бойынша қоршаған ортаға зиянды емес материалдардан жасалған әрі өңделуі керек.

Буманы қайта өңдеу өндірістік процестегі өңделмеген материалдар қолданысын қысқартып, тораптардағы қалдық мөлшерін азайтады.

Ескі құралыңызды кәдеге жарату

Электрлік және электронды құрылғылар көптеген құнды материалдардан тұрады. Сондай-ақ, олардың ішінде дұрыс жұмыс істеуі мен қауіпсіздігі үшін маңызды кейбір материалдар, қосылыстар мен компоненттер болады. Олар тұрмыстық қалдықтармен бірге кәдеге жаратылған немесе дұрыс пайдаланбаған кезде адам денсаулығы мен қоршаған ортаға қауіпті болуы мүмкін. Сондықтан ескі құрылғыны тұрмыстық қалдықтармен бірге тастамаңыз.

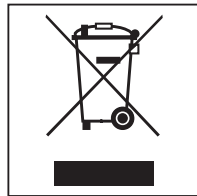

Оның орнына жергілікті қоғамдастықта, дилеріңізбен немесе Miele компаниясымен электрлік және электрондық құрылғыларды кәдеге жарату және қайта өңдеу үшін арнайы жинау және кәдеге жарату орындарын пайдаланыңыз. Заң бойынша кәдеге жарату үшін ескі құрылғыдан қандай да бір жеке деректердің жойылуы үшін жеке жауапкершілікте боласыз. Заң бойынша, сіз құрылғыға мықтап бекітілмеген барлық ескі батареяларды алып тастауыңыз керек және мүмкін болса, барлық шамдарды жоймай алып тастауыңыз керек. Оларды тегін тапсыруға болатын қолайлы жинау орнына апару керек. Ескі құрылғыны қоқысқа тастау үшін сақтаған кезде балаларға қауіп төндірмейтінін тексеріңіз.

Өндіруші / Производитель:

Миле & Ци. КГ, Карл-Миле-Штрассе көш., 29, 33332 Гютерсло қ., Германия

Миле & Ци. КГ, Карл-Миле-Штрассе, 29, 33332 Гютерсло, Германия

Miele & Cie. KG, Carl-Miele-Straße 29, 33332 Gütersloh, Deutschland

Зауыттың орналасқан жері / Изготовлено на заводе:

Миле & Ци. КГ, Миле-Штрассе көш., 2, 33611 Билефельд қ., Германия

Миле & Ци. КГ, Миле-Штрассе, 2, 33611 Билефельд, Германия

Miele & Cie. KG, Miele-Straße 2, 33611 Bielefeld, Deutschland

Импорттаушылар / Импорттеры:

Өндірушінің Қазақстан

территориясындағы өкілетті өкілі:

«Миле Казахстан» ЖШС

050059, Алматы қ.,

Әл-Фараби даңғ., 13

Тел. (727) 311 11 41

8-800-080-53-33

Факс (727) 311 10 42

Уполномоченный представитель

производителя на территории Казахстан:

ТОО Миле Казахстан

050059, г. Алматы

Проспект Аль-Фараби, 13

Тел. (727) 311 11 41

8-800-080-53-33

Факс (727) 311 10 42

Өндірушінің РФ территориясындағы

өкілетті өкілі:

«Миле СНГ» ЖШҚ

Ресей Федерациясы және ТМД елдері

125284 Мәскеу,

Ленинград даңғ., 31а үйі, 1-ғим.,

қабат 8, бөлме I, бөлме 1

Телефон: (495) 745 8990

8 800 200 2900

Телефакс: (495) 745 8984

Internet: www.miele.ru

E-mail: info@miele.ru

Уполномоченный представитель

производителя на территории РФ:

ООО Миле СНГ

Российская Федерация и страны СНГ

125284 Москва,

Ленинградский пр-т, д. 31а, стр. 1,

этаж 8, помещение I, комната 1

Телефон: (495) 745 8990

8 800 200 2900

Телефакс: (495) 745 8984

Internet: www.miele.ru

E-mail: info@miele.ru

«Миле» ЖШҚ

Жилянский көш. 48, 50А

01033 Киев, Украина

Телефон: + 38 (044) 496 0300

Internet: www.miele.ua

E-mail: info@miele.ua

ООО «Миле»

ул. Жилянская 48, 50А

01033 Киев, Украина

Телефон: + 38 (044) 496 0300

Internet: www.miele.ua

E-mail: info@miele.ua

