

Instrucciones de manejo y montaje Campana extractora

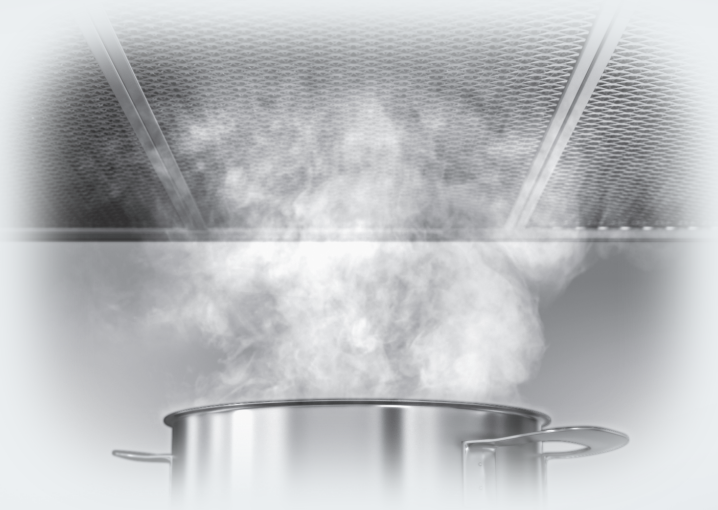

Es **imprescindible**, antes de su primera utilización, leer las «Instrucciones de manejo y montaje» para evitar posibles daños tanto al usuario, como al aparato.

Contenido

Advertencias e indicaciones de seguridad	4
Su contribución a la protección del medio ambiente	11
Visión general de la campana extractora	12
Descripción de funcionamiento	14
Primera puesta en funcionamiento	15
Configurar Miele@home	15
Conectar a través de la App.....	15
Conectar a través de WPS	16
Salir de la conexión WiFi (volver al estado de suministro)	17
Configurar Con@ctivity.....	18
Con@ctivity a través de la red WiFi local (Con@ctivity 3.0).....	19
Con@ctivity a través de una conexión WiFi directa (Con@ctivity 3.0).....	19
Manejo (funcionamiento automático)	21
Cocinar con la función Con@ctivity (Funcionamiento automático)	21
Proceso de asado	22
Abandonar temporalmente el funcionamiento automático	23
Volver al funcionamiento automático	23
Manejo (funcionamiento manual)	24
Cocinar sin la función Con@ctivity (Funcionamiento manual).....	24
Conectar la campana extractora	24
Seleccionar el nivel de potencia.....	24
Seleccionar el tiempo de funcionamiento posterior.....	24
Desconectar la campana extractora	24
Conectar/desconectar/atenuar la iluminación del área de cocción.....	25
Powermanagement	25
Desconexión automática de seguridad.....	26
Manejo (funcionamiento automático y manual)	27
Contador de horas de funcionamiento.....	27
Modificar el contador de horas de funcionamiento de los filtros de grasas ..	27
Modificar el contador de horas de funcionamiento del filtro de olores.....	28
Consultar el contador de horas de funcionamiento	28
Consejos para ahorrar energía	29
Limpieza y mantenimiento	30
Carcasa	30
Indicaciones especiales para las superficies de acero inoxidable.....	30
Indicaciones especiales para superficies con carcasa de color	30

Filtros de grasas	31
Resetear el contador de horas de funcionamiento del filtro de grasa	33
Filtro de olores.....	33
Resetear el contador de las horas de funcionamiento de los filtros de olores.....	34
Desechar el filtro de olores.....	34
Filtros de olores regenerables	34
Instalación	35
Antes de la instalación	35
Material de montaje.....	35
Plano de montaje	35
Dimensiones del aparato.....	36
Distancia entre el área de cocción y la campana extractora (S)	37
Recomendaciones para el montaje.....	38
Conexión eléctrica.....	38
Servicio Post-Venta y garantía	40
Posición de la placa de características	40
Datos técnicos	41
Accesorio especial para el funcionamiento con recirculación de aire	41
Declaración de conformidad	41

Advertencias e indicaciones de seguridad

Esta campana extractora cumple todas las normas de seguridad vigentes. El manejo indebido puede causar daños materiales y provocar lesiones personales y daños materiales.

Lea detenidamente el manual de instrucciones de manejo y montaje antes de poner la campana extractora en funcionamiento. Contienen indicaciones importantes para el montaje, la seguridad, el uso y el mantenimiento. De esta forma se protegerá y evitará daños en la campana extractora.

Según la norma internacional IEC 60335-1 Miele indica explícitamente que deben leerse y seguirse las indicaciones incluidas en el capítulo para la instalación del aparato así como las advertencias e indicaciones de seguridad.

Miele no se hace responsable de los daños causados por no respetar estas indicaciones.

Conserve las presentes Instrucciones de manejo y de montaje y entréguelas al nuevo propietario en caso de venta posterior del aparato.

Uso apropiado

- ▶ Esta campana extractora ha sido concebida para ser utilizada con fines y en entornos domésticos.
- ▶ Esta campana extractora no es apta para el uso en zonas exteriores.
- ▶ Utilice la campana extractora únicamente en lugares domésticos para la aspiración de vahos y limpieza de los vapores de cocción procedentes de la preparación de comidas. Está prohibido cualquier otro tipo de utilización.
- ▶ La campana extractora no se puede usar con sistema de recirculación de aire sobre una placa de cocción a gas para airear el recinto de emplazamiento. Pregunte a un especialista en gas.

Advertencias e indicaciones de seguridad

▶ Aquellas personas que por motivo de una incapacidad física, sensorial o mental, inexperiencia o desconocimiento no estén en condiciones de manejar la campana extractora de una forma segura, no podrán hacer uso de la misma sin supervisión.

El uso la campana extractora por parte de dichas personas sin supervisión está permitido solamente si se les ha explicado el manejo del aparato de tal forma que puedan utilizarlo de forma segura. Deben poder reconocer los posibles peligros originados por un manejo incorrecto.

Niños en casa

▶ Los niños menores de ocho años deben permanecer alejados de la campana extractora, a no ser que estén vigilados en todo momento.

▶ Los niños a partir de 8 años pueden manejar la campana extractora sin supervisión si se les ha explicado su manejo de tal forma que puedan utilizarla de manera segura. Los niños deben poder reconocer y comprender los posibles peligros originados por un manejo incorrecto.

▶ Los niños no deben limpiar o conectar la campana extractora sin supervisión.

▶ Preste continua atención a los niños que se encuentren cerca de la campana extractora. No deje jamás que los niños jueguen con ella.

▶ La iluminación de la zona de cocción es demasiado intensa. Tenga precaución, especialmente en el caso de los bebés, de que no miren directamente a la luz.

▶ ¡Peligro de ahogamiento! Al jugar, los niños podrían quedar enrollados en el material de embalaje (p. ej. plásticos) o cubrirse la cabeza con él y ahogarse. Mantenga el material del embalaje fuera del alcance de los niños.

Advertencias e indicaciones de seguridad

Seguridad técnica

- ▶ La realización de trabajos de instalación, mantenimiento o reparación por personal no autorizado puede ocasionar graves peligros para la seguridad del usuario. Los trabajos de instalación, mantenimiento o reparación se realizarán exclusivamente por personal técnico autorizado de Miele.
- ▶ Los daños en la campana extractora pueden poner en peligro su seguridad. Controle visualmente que no hay daños. Nunca ponga una campana extractora dañada en funcionamiento.
- ▶ La seguridad eléctrica de la campana extractora quedará garantizada solamente si está conectado a un sistema de toma de tierra instalado de forma reglamentaria. Este requisito básico de seguridad debe cumplirse. En caso de duda, haga que un técnico electricista revise la instalación de la casa.
- ▶ El funcionamiento fiable y seguro de la campana queda garantizado solo si está conectada a la red eléctrica pública.
- ▶ Compruebe sin falta la coincidencia de los datos de conexión (frecuencia y tensión) indicados en la placa de características de la campana extractora con los de la instalación eléctrica de la vivienda para evitar que se produzcan daños en el aparato. Antes de conectarla, compare estos datos. En caso de duda, consulte a un técnico electricista.
- ▶ Los dispositivos de varios enchufes o los cables de prolongación no garantizan la seguridad necesaria (peligro de incendio). No conecte la campana extractora a la red eléctrica con este tipo de dispositivos.
- ▶ Utilice la campana extractora únicamente cuando se encuentre montada, para que pueda garantizarse el funcionamiento seguro de la misma.
- ▶ No se puede utilizar esta campana extractora en lugares inestables (p. ej. embarcaciones).

Advertencias e indicaciones de seguridad

- ▶ El contacto con los cables eléctricos o la manipulación de elementos eléctricos o mecánicos puede entrañar graves riesgos para el usuario, así como influir en el correcto funcionamiento de la campana extractora.
Abra la carcasa únicamente según lo descrito en cuanto al montaje y la limpieza. En ningún caso deberán abrirse otros componentes de la carcasa.
- ▶ Se pierden los derechos de la garantía si la campana extractora no es reparada por el Servicio Post-Venta autorizado de Miele.
- ▶ Miele garantiza que se cumplan los requisitos de seguridad solo con las piezas de sustitución originales. Los componentes defectuosos solo podrán ser sustituidos por dichas piezas originales.
- ▶ No se puede tirar del cable de conexión a la red. No se pueden utilizar para su fijación piezas adicionales (p.ej. un entrepaño).
- ▶ Un cable de conexión dañado solo podrá ser sustituido por un técnico especializado cualificado.
- ▶ En caso de trabajos de instalación, mantenimiento y reparación, se deberá desconectar la campana extractora de la red eléctrica. El aparato está desconectado de la red eléctrica únicamente si se cumplen las siguientes condiciones:
 - se han desactivado los automáticos de la instalación eléctrica, o
 - se han desenroscado totalmente los fusibles roscados de la instalación eléctrica, o
 - se ha retirado la clavija (si está disponible) del enchufe. No tire del cable de conexión de red, sino de la clavija.

Advertencias e indicaciones de seguridad

Uso apropiado

▶ ¡Peligro de incendio al cocinar con llama viva!

No trabaje con llamas vivas debajo de la campana extractora. Por ejemplo, está prohibido preparar flambeados y cocinar al grill con llamas vivas. Cuando la campana extractora está en funcionamiento, aspira la llama hacia el filtro. La grasa acumulada de la cocina podría arder.

▶ El calor producido al cocinar en una placa de cocción a gas podría deteriorar la campana extractora.

- Nunca deje la placa de gas encendida sin colocar un recipiente encima. Apague la placa de gas también cuando retire los recipientes de cocción del fuego, aunque sólo sea brevemente.
- Utilice recipientes del mismo tamaño que la zona de cocción.
- Ajuste la llama de tal manera que en ningún caso sobresalga por debajo del recipiente.
- Evite que el recipiente se caliente en exceso (p. ej. al cocinar con un wok).

▶ El agua de condensación puede provocar corrosión en la campana extractora.

Conecte la campana extractora siempre que utilice una placa de cocción para que no se acumule agua de condensación.

▶ Debido al sobrecalentamiento de aceites y de grasas, estos podrían inflamarse y ocasionar el incendio de la campana extractora.

Al cocinar con aceites y grasas, las ollas, sartenes y freidoras deberán vigilarse continuamente. También al utilizar aparatos de grill eléctricos debe prestarse continua atención al aparato.

▶ Las grasas y la suciedad acumulada influyen sobre el funcionamiento de la campana extractora.

Nunca utilice la campana extractora sin los filtros de grasas para garantizar la limpieza de los vahos de la cocción.

Advertencias e indicaciones de seguridad

► Observe que durante la cocción los vapores ascendentes pueden calentar la campana extractora.

Toque la carcasa y los filtros de grasas únicamente cuando la campana se haya enfriado.

Montaje adecuado

► Tenga en cuenta las instrucciones del fabricante de su aparato de cocción para averiguar si es posible ponerlo en funcionamiento combinándolo con una campana extractora.

► La campana extractora no deberá montarse encima de cocinas equipadas con fogones de combustibles sólidos.

► En caso de que la distancia entre el aparato de cocción y la campana extractora sea demasiado pequeña, esto podría provocar daños en la campana.

A no ser que el fabricante del aparato de cocción no indique grandes distancias de seguridad, se deberán respetar las distancias entre el aparato de cocción y el borde inferior de la campana extractora que se indiquen en el capítulo «Montaje».

En caso de poner en funcionamiento diferentes aparatos de cocción debajo de la campana extractora, para los que sean necesarias distancias de seguridad diferentes, deberá tenerse en cuenta la distancia de seguridad mayor.

► Se deberán tener en cuenta las indicaciones del capítulo «Instalación» a la hora de fijar la campana extractora.

Advertencias e indicaciones de seguridad

Limpieza y mantenimiento

- ▶ Existe peligro de incendio si no se siguen las indicaciones de este manual a la hora de realizar la limpieza.
- ▶ El vapor de un limpiador a vapor podría penetrar en las piezas conductoras de tensión y provocar un cortocircuito.
No utilice nunca un limpiador a vapor para limpiar la campana extractora.

Accesorios

- ▶ Utilice exclusivamente accesorios originales de Miele. Si se utilizan o instalan otros componentes no autorizados se pierde todo derecho de garantía.

Su contribución a la protección del medio ambiente

Eliminación del embalaje de transporte

El embalaje protege al aparato de daños durante el transporte. Los materiales del embalaje se han seleccionado siguiendo criterios ecológicos y en función de su posterior tratamiento en plantas de reciclaje.

La devolución del embalaje al ciclo de reciclado contribuye al ahorro de materias primas y reduce la generación de residuos. Por tanto, dichos materiales no deberán tirarse a la basura, sino entregarse en un punto de recogida específica.

Reciclaje de aparatos inservibles

Los aparatos eléctricos y electrónicos llevan valiosos materiales. También contienen determinadas sustancias, mezclas y componentes necesarios para el funcionamiento y la seguridad de estos aparatos. El desecharlos en la basura doméstica o el uso indebido de los mismos puede resultar perjudicial para la salud y para el medio ambiente. Por este motivo, en ningún caso elimine su aparato inservible a través de la basura doméstica.



En su lugar, utilice los puntos de recogida oficiales pertinentes para la entrega y el reciclaje de los aparatos eléctricos y electrónicos en su comunidad, distribuidor o en Miele. Usted es el responsable legal de la eliminación de los posibles datos personales contenidos en el aparato inservible. Guarde el aparato inservible fuera del alcance de los niños hasta el momento de transportarlo al desguace.

Visión general de la campana extractora

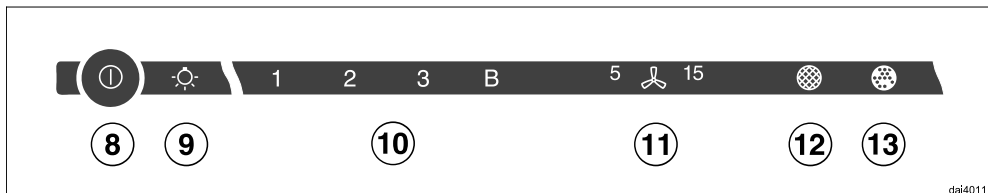
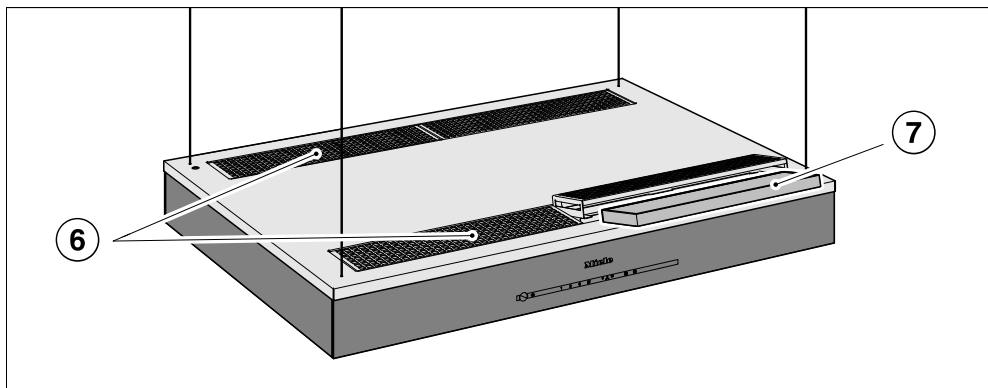
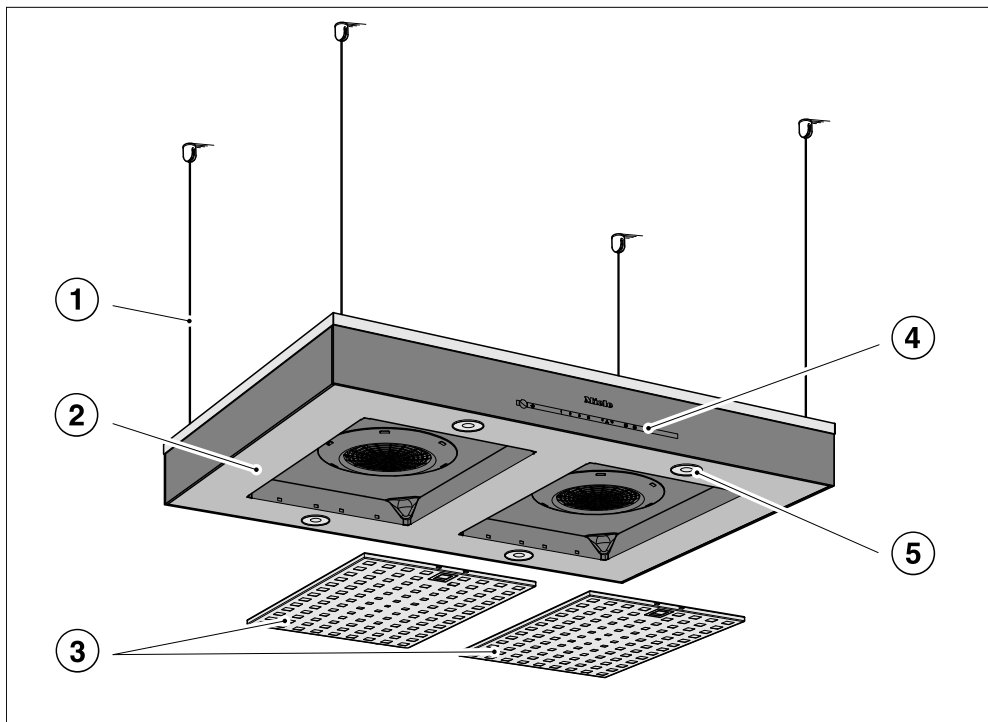

dai4011

Visión general de la campana extractora

- ① Soporte
- ② Visera de vahos
- ③ Filtro de grasas
- ④ Panel de mandos
Los símbolos funcionan como sensores. Tóquelos para seleccionar las funciones de los sensores. Como confirmación se emite una señal acústica.
- ⑤ Iluminación del área de cocción
- ⑥ Salida del aire para recirculación
- ⑦ Filtro de olores (4 unidades)
- ⑧ Sensor para la conexión y desconexión de la potencia
- ⑨ Tecla sensora para la iluminación del área de cocción
- ⑩ Sensores para el ajuste de la potencia
- ⑪ Sensor para el funcionamiento posterior
- ⑫ Tecla de horas de funcionamiento para los filtros de grasas
- ⑬ Tecla de horas de funcionamiento para los filtros de olores

Descripción de funcionamiento

Sistema de recirculación de aire

La campana extractora funciona exclusivamente por recirculación de aire:

El aire aspirado se limpia mediante el filtro de grasa y adicionalmente cuatro filtros de olores. A continuación, se conduce el aire de vuelta a la cocina a través de las bocas de salida de aire en la parte superior de la campana extractora.

Primera puesta en funcionamiento

Configurar Miele@home

Requisito previo:

- Red WiFi del hogar

La campana extractora está dotada con un módulo WiFi integrado. Se puede conectar a la red WiFi del hogar.

A continuación es posible manejar la campana a través de la App Miele@mobile.

En caso de que la placa de cocción de Miele ya esté conectada a la red WiFi local, será posible utilizar la función Con@ctivity de la campana extractora.

Asegúrese de que la señal de su red WiFi llegue al lugar de emplazamiento de la campana extractora.

Aplicación Miele@mobile

Puede descargar la aplicación Miele@mobile de forma totalmente gratuita de la Apple App Store® o en la Google Play Store™.



Conectar a través de la App

Puede crear la conexión en red con la App Miele@mobile.

- Instale la App Miele@mobile en su terminal móvil.

Para el registro necesitará:

1. La contraseña de su red WiFi
2. La contraseña de su campana extractora



La contraseña de la campana extractora se compone de las nueve últimas cifras de su número de fabricación, que se encuentra en la placa de características.

Encontrará la placa de características al extraer el filtro de grasas.



- Inicie el proceso de registro del aparato en la App. Siga los pasos de registro.

En caso de solicitarse activar la WiFi de la campana extractora, realice lo siguiente:

Primera puesta en funcionamiento

- Desconecte la campana extractora.



- Mantenga pulsada la tecla **B**.

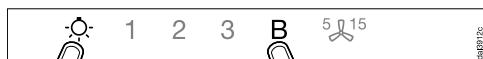

- Pulse la vez la tecla Iluminación ☀.

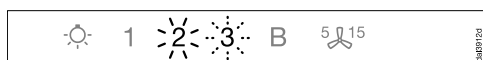

2 se ilumina permanentemente, **3** parpadea.

Durante los próximos dos minutos la campana extractora estará lista para la conexión.



- Siga los pasos de la app.

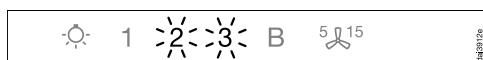

Una vez conectada correctamente, se iluminan **2** y **3** de forma continuada.



- Salga del modo conexión en la campana extractora pulsando la tecla Desconexión posterior 5/15.

Es posible manejar en remoto la campana extractora a través de la app.

Conectar a través de WPS

Su router WiFi debe ser apto para WPS (WiFi Protected Setup).

- Desconecte la campana extractora.

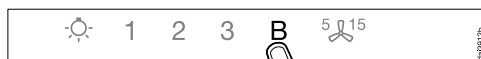

- Mantenga pulsada la tecla **B**.



- Pulse la vez la tecla Iluminación ☀.

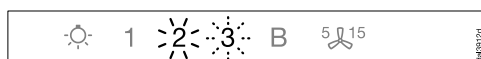

2 se ilumina permanentemente, **3** parpadea.

Es necesario iniciar simultáneamente la conexión WiFi en la campana extractora y en el router WPS.

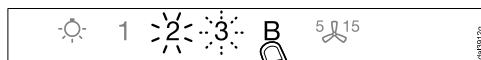

- Después de unos segundos, pulse la tecla **B** en la campana extractora.

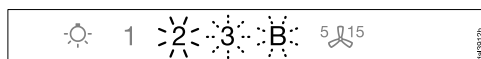

Transcurrido un tiempo breve se ilumina de forma constante el **2**, y parpadean el **3** y la **B**.

Durante los próximos dos minutos, la campana extractora está lista para la conexión.

Primera puesta en funcionamiento



- Inicie la conexión WPS en el router WiFi.

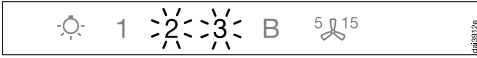

Una vez conectada correctamente, se iluminan **2** y **3** de forma continuada.



- Salga del modo conexión en la campana extractora pulsando la tecla Desconexión posterior **5** **15**.

Es posible manejar en remoto la campana extractora a través de la App.

En caso de no poder establecer la conexión, es posible que no haya activado lo suficientemente deprisa la WPS en su router. Repita de nuevo los pasos anteriormente descritos.

Consejo: Si su router WiFi no dispone de WPS como método de conexión, utilice la conexión a través de la App Miele@mobile.

Salir de la conexión WiFi (volver al estado de suministro)

Para establecer una nueva conexión WiFi, es necesario interrumpir primero la conexión WiFi existente.

- Desconecte la campana extractora.



- Mantenga pulsada la tecla **1**.



- Pulse la vez la tecla Iluminación **☀**.

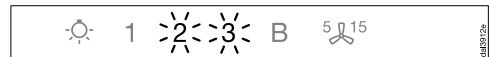

En caso de existir la conexión WiFi, se iluminan de forma permanente **2** y **3**.

Durante los próximos dos minutos, la campana extractora está lista para la desconexión.

Primera puesta en funcionamiento



- Toque la tecla **1**.

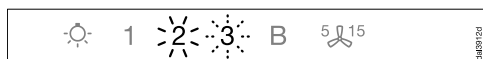

- 2** se ilumina permanentemente y **3** parpadea.

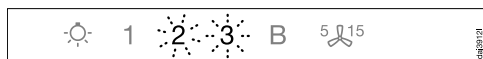

Transcurridos unos segundos parpadean el **2** y el **3**. La conexión se ha interrumpido.



- Salga del modo desconexión en la campana extractora pulsando la tecla Desconexión posterior **5**  **15**.

La conexión WiFi ha quedado interrumpida. Se puede establecer una conexión nueva.

Configurar Con@ctivity

Con@ctivity describe la comunicación directa entre una placa de cocción Miele y una campana extractora de Miele. Esta permite el control automático de la campana dependiendo del estado de funcionamiento de una placa de cocción autárquica de Miele.

- Al conectar una zona de cocción, también se conectará automáticamente la iluminación del área de cocción y poco después el motor de la campana extractora.
- Durante el proceso de cocción, la campana extractora selecciona automáticamente el nivel de potencia. El nivel de potencia depende del número de zonas de cocción conectadas y de los niveles de cocción.
- Una vez finalizado el proceso de cocción, la campana y la iluminación del área de cocción se desconectan automáticamente después de un tiempo de funcionamiento posterior determinado.

En el capítulo «Manejo» encontrará información detallada sobre el funcionamiento.

Primera puesta en funcionamiento

Con@ctivity a través de la red WiFi local (Con@ctivity 3.0)

Requisito previo:

- Red WiFi del hogar
- Placa de cocción apta para WiFi

- Conecte la campana extractora y la placa de cocción a la red WiFi local (ver la sección «Configurar Miele@home»).

La función Con@ctivity se activa de forma automática.

Con@ctivity a través de una conexión WiFi directa (Con@ctivity 3.0)

Requisito previo:

- Placa de cocción apta para WiFi

En caso de no disponer de una red local, puede crear una conexión directa entre placa y campana.

La conexión se describe en el manual de instrucciones de la placa de cocción.

A continuación se describen una vez más los pasos a seguir en la campana extractora.

- Desconecte la campana extractora.



- Mantenga pulsada la tecla **B**.



- Pulse a la vez la tecla **1**.

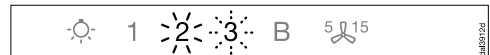

2 se ilumina permanentemente, **3** parpadea.

Durante los próximos dos minutos la campana extractora estará lista para la conexión.

Primera puesta en funcionamiento

- Inicie la conexión WiFi en la placa de cocción. Consulte las instrucciones de manejo de la placa.

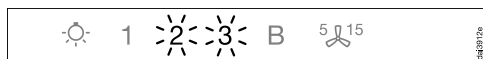

Una vez conectada correctamente, se iluminan **2** y **3** de forma continuada.



- Salga del modo conexión en la campana extractora pulsando la tecla Desconexión posterior ⁵15.

Con@ctivity está activada.

Si existe la conexión WiFi directa, no es posible añadir la campana y la placa a una red local. En caso de desear hacerlo más tarde, será necesario eliminar previamente dicha conexión WiFi directa entre placa y campana (ver la sección «Salir de la conexión WiFi»).

Manejo (funcionamiento automático)

Cuando la función Con@ctivity está activada, la campana extractora siempre funciona con funcionamiento automático (véase el capítulo «Primera puesta en funcionamiento», sección «Configurar Con@ctivity»).

Si desea manejar la campana extractora de forma manual, consulte el capítulo «Manejo (funcionamiento manual)», sección «Cocinar sin la función Con@ctivity».

Si reduce el nivel de potencia de la placa de cocción o desconecta zonas de cocción, el nivel de potencia de la campana se adaptará correspondientemente.

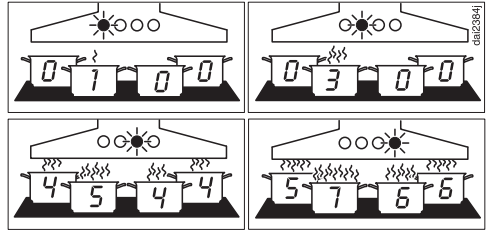

Ejemplos de niveles de potencia 1 a B

Cocinar con la función Con@ctivity (Funcionamiento automático)

- Conecte una zona de cocción en el nivel que desee.

La iluminación de las zonas de cocción se conecta.

Después de unos segundos se conecta la campana, al principio brevemente en el nivel 2 e inmediatamente después en el nivel 1.

Durante el proceso de cocción, la campana extractora selecciona automáticamente el nivel de potencia.

La potencia total conectada en la placa de cocción es decisiva, es decir, el número de zonas de cocción conectadas y la potencia de los niveles de cocción seleccionados.

Si selecciona en la placa de cocción un nivel de potencia más alto o conecta varias zonas, el nivel de potencia de la campana extractora conmutará a un nivel superior.

Tiempo de reacción

La campana extractora reacciona con retraso ya que se tiene en cuenta que la modificación del nivel de potencia en la placa de cocción no conlleva inmediatamente la formación de más o menos vahos de cocción.

Como la placa de cocción envía la información en intervalos a la campana extractora, también este factor puede implicar retrasos.

La reacción siempre tiene lugar en unos segundos o minutos.

Manejo (funcionamiento automático)

Proceso de asado

- Si, por ejemplo, desea precalentar la sartén antes de utilizarla se conecta una zona de cocción al nivel más alto. Entre 10 segundos y 4 minutos después aproximadamente, se conecta a uno de los niveles más bajos (entre 60 segundos y 5 minutos en caso de una placa HighLight).

La campana extractora detecta un proceso de asado.

La campana extractora se conecta y, después de volver a conectarse la placa de cocción con el nivel del ventilador 3, conmuta a dicho nivel y se mantiene en este nivel durante aprox. 5 minutos.

A continuación, el nivel de potencia se determina de nuevo mediante la función Con@ctivity.

Si lo desea, también puede seleccionar manualmente otro nivel de potencia de forma anticipada.

Desconexión

- Desconecte todas las zonas de cocción.

El ventilador de la campana se desconecta bajando gradualmente de nivel durante los siguientes minutos y finalmente se desconecta.

De esta forma se limpia el aire de la cocina, eliminando vahos y olores.

- Del nivel Booster el ventilador conmuta rápidamente al nivel 3.
- Si el ventilador funciona en el nivel 3, transcurrido aprox. 1 minuto conmuta al nivel 2.
- Del nivel 2 transcurridos 2 minutos conmuta al nivel 1.
- Transcurridos 2 minutos en el nivel 1 el ventilador se desconecta.
- Después de otros 30 segundos, se desconecta la iluminación de las zonas de cocción.

El proceso de cocción ha finalizado.

Manejo (funcionamiento automático)

Abandonar temporalmente el funcionamiento automático

Durante el proceso de cocción puede abandonar el funcionamiento automático, si:

- selecciona manualmente otro nivel de potencia o
- desconecta manualmente la campana extractora o
- Se activa la función de desconexión posterior 5^{n15} de la campana extractora. La campana extractora se desconecta una vez transcurrido el tiempo de desconexión posterior seleccionado y la luz permanece conectada.

Tan solo es posible manejar las funciones de la campana extractora de forma manual (ver capítulo «Manejo (funcionamiento manual)»).

Volver al funcionamiento automático

La campana extractora vuelve al funcionamiento automático cuando:

- después de seleccionar manualmente el nivel de potencia, no se maneja la campana extractora durante aprox. 5 minutos o
- el nivel de potencia seleccionado manualmente corresponde al automático o
- la campana extractora y la placa de cocción estuvieron desconectadas durante al menos 30 segundos.
La siguiente vez que se encienda la placa de cocción, se vuelve a iniciar el funcionamiento automático.

Existe también la posibilidad de manejar la campana manualmente durante un proceso de cocción completo.

- Conecte la campana extractora **antes** de la placa de cocción.

Si la campana extractora y la placa de cocción han estado apagadas por lo menos 30 segundos después de la cocción, con el siguiente encendido de la placa de cocción se vuelve a iniciar el funcionamiento automático.

Manejo (funcionamiento manual)

Cocinar sin la función Con@ctivity (Funcionamiento manual)

Se deberá manejar la campana extractora de forma manual cuando se den las siguientes condiciones:

- La función Con@ctivity no está activada.
- Ha desconectado temporalmente la función Con@ctivity (véase capítulo «Manejo (funcionamiento automático)», sección «Abandonar temporalmente el funcionamiento automático»).

Conectar la campana extractora

Conecte la campana en cuanto comience a cocinar. Así se absorben los vapores de cocción desde el principio.

- Pulse la tecla Conexión/Desconexión .

La campana (el motor) conmuta al nivel **2**.

Seleccionar el nivel de potencia

Dispone de los niveles de potencia entre **1** y **3** para vahos de cocción y olores entre ligeros y fuertes.

En caso de llevar a cabo procesos de cocción breves en los que se formen fuertes vahos y olores, como por ejemplo salteados, seleccione el nivel **B** como nivel Booster.

- Seleccione el nivel de potencia deseado pulsando las teclas **1** hasta **B**.

Restablecimiento del nivel Booster









Si el Powermanagement está activado (preajustado), después de 5 minutos el nivel de potencia conmuta automáticamente al nivel **3**.

Seleccionar el tiempo de funcionamiento posterior

Se recomienda dejar funcionar la campana durante algunos minutos después de finalizar la cocción. De esta forma se limpiará el aire de la cocina, eliminando vahos y olores.

Así se evita la acumulación de restos en la campana y los consiguientes malos olores.

El funcionamiento posterior ofrece la posibilidad de que la campana se desconecte automáticamente una vez transcurrido un tiempo preseleccionado.

- Una vez finalizada la cocción, con la campana conectada, pulse la tecla de funcionamiento posterior ⁵¹⁵
 - 1 vez: la campana se desconecta una vez transcurridos 5 minutos (**5**  se ilumina).
 - 2 veces: la campana se desconecta una vez transcurridos 15 minutos (¹⁵ se ilumina).
 - Si pulsa de nuevo la tecla de funcionamiento posterior ⁵¹⁵, la campana permanece conectada (⁵¹⁵ se apaga).

Desconectar la campana extractora



- Para desconectarla, utilizar la tecla Conexión/Desconexión .

Conectar/desconectar/atenuar la iluminación del área de cocción

La iluminación del área de cocción puede conectarse o desconectarse y la luminosidad puede atenuarse independientemente del motor.

- Pulse brevemente la tecla de la iluminación  para conectar y desconectar.

Al conectar la campana, la iluminación se conecta al nivel más alto de luminosidad.

- Mantenga pulsada la tecla de la iluminación  con la luz conectada. La luz se va oscureciendo hasta soltar la tecla.
- Al mantener pulsada de nuevo la tecla de iluminación , la luz se intensificará hasta que se suelte la tecla.

Powermanagement

La campana extractora dispone de un Powermanagement. El Powermanagement sirve para el ahorro energético. Se ocupa de reducir la potencia del ventilador de forma automática y de desconectar la iluminación.

- Si está seleccionado el nivel Booster del ventilador, pasados 5 minutos retrocede automáticamente al nivel 3,
- De los niveles del ventilador 3, 2 o 1 vuelve a conmutar a un nivel inferior y después de 2 horas se desconecta en pasos de 30 minutos.
- La iluminación de la zona de cocción conectada se desconecta automáticamente pasadas 12 horas.

Se puede desactivar el Powermanagement.

Tenga en cuenta que esto puede provocar un mayor consumo de energía.

Manejo (funcionamiento manual)

Desactivar/activar el Powermanagement

- Desconecte la campana y la iluminación.
- Pulse la tecla de funcionamiento posterior $\overset{5}{\text{A}}^{15}$ durante aprox. 10 segundos, hasta que la indicación **1** del nivel de potencia se ilumine.
- A continuación, pulse sucesivamente
 - la tecla de Iluminación ☉ ,
 - la tecla **1** y de nuevo
 - la tecla de Iluminación ☉ .

Si está activado Powermanagement, se iluminan de forma permanente **1** y **B**.
Si está desactivado, parpadea la indicación **1** y **B**.

- Pulse la tecla **1** para desactivar el Powermanagement.

Las indicaciones **1** y **B** parpadean.

- Para activar, pulse la tecla **B**.

Las indicaciones **1** y **B** se iluminan de forma permanente.

- Confirme el proceso con la tecla de funcionamiento posterior $\overset{5}{\text{A}}^{15}$.

Todas las lámparas se apagan.

Si no se confirma la programación antes de que transcurran 4 minutos, se mantendrá la configuración anterior.

Desconexión automática de seguridad



Si el Powermanagement está desactivado, la campana extractora conectada se desconecta automáticamente pasadas 12 horas (motor e iluminación de la zona de cocción).

- Para volver a conectarla, pulse la tecla para la conexión y desconexión ☉ o la tecla de la iluminación ☉ .

Manejo (funcionamiento automático y manual)

Contador de horas de funcionamiento

La campana extractora memoriza el tiempo durante el que ha estado funcionando.



Los contadores de horas de funcionamiento indican mediante la iluminación del símbolo del filtro de grasa  o del filtro de olores , cuándo debe limpiarse o cambiarse el filtro. Encontrará la información para la limpieza y cambio del filtro y restablecimiento del contador de horas de funcionamiento en el capítulo «Limpieza y mantenimiento».

Modificar el contador de horas de funcionamiento de los filtros de grasas

El contador de horas de funcionamiento se puede adaptar a sus hábitos de cocina.

El intervalo de limpieza está ajustado de fábrica en 30 horas.

- Es recomendable un tiempo más breve de 20 horas si asa o fríe con mucha frecuencia.
- Aunque solo cocine de vez en cuando, es recomendable respetar un breve intervalo de limpieza. Así se evita que la grasa acumulada se endurezca y la limpieza resulta más fácil.
- Si cocina regularmente con poca grasa, se puede seleccionar un intervalo de limpieza más largo de 40 o 50 horas.

- Desconecte la campana y la iluminación.
- Pulse simultáneamente la tecla de funcionamiento posterior  y la tecla del filtro de grasa .

El símbolo del filtro de grasa  y la indicación del nivel de potencia parpadearán.

Las indicaciones entre **1** y **B** indican el tiempo ajustado:

Indicación 1	20 horas
Indicación 2	30 horas
Indicación 3	40 horas
Indicación B	50 horas

- Pulse la cifra para seleccionar el tiempo deseado.
- Confirme su selección con la tecla del filtro de grasas .

Todas las lámparas se apagan.



Si no se confirma la programación antes de que transcurran 4 minutos, se mantendrá la configuración anterior.

Manejo (funcionamiento automático y manual)

Modificar el contador de horas de funcionamiento del filtro de olores

El contador de horas de funcionamiento se puede adaptar a sus hábitos de cocina.

El intervalo de limpieza está ajustado de fábrica en 180 horas.

- Desconecte la campana y la iluminación.
- Pulse simultáneamente la tecla de funcionamiento posterior  y la tecla del filtro de olores .

El símbolo del filtro de olores  y la indicación del nivel de potencia parpadean.

Las indicaciones entre **1** y **B** indican el tiempo ajustado:

Indicación **1** 120 horas

Indicación **2** 180 horas

Indicación **3** 240 horas

Indicación **B** desactivada



- Pulse la cifra para seleccionar el tiempo deseado.
- Confirme el proceso con la tecla de los filtros de olores .

Todos los pilotos de control se apagan.

Si no se confirma la programación antes de que transcurran 4 minutos, se mantendrá la configuración anterior.

Consultar el contador de horas de funcionamiento

Antes de que transcurra el tiempo de funcionamiento del aparato, existe la posibilidad de consultar en el contador el porcentaje de tiempo transcurrido.

- Conecte la campana extractora con la tecla Conexión/Desconexión .
- Pulse y mantenga la tecla Filtro de grasas  o bien Filtro de olores .

Una o varias indicaciones de la indicación del nivel de potencia parpadean.

El número de las indicaciones que parpadean indica el porcentaje del tiempo transcurrido.

Indicación **1** 25 %

Indicaciones **1** y **2** 50 %

Indicaciones **1** a **3** 75 %

Indicaciones **1** hasta **B** 100 %

Las horas de funcionamiento transcurridas permanecen memorizadas, tanto al desconectar la campana extractora como en caso de un fallo de red.

Consejos para ahorrar energía

Esta campana extractora trabaja de forma muy eficiente, procurando un ahorro energético. Las siguientes medidas le ayudarán a economizar su uso:

- Al cocinar, procure que la cocina esté siempre bien ventilada.
- Cocine con el nivel de cocción más bajo posible. Si se producen pocos vapores de cocción, será necesario un nivel de potencia más bajo en la campana extractora y, por lo tanto, un consumo de energía menor.
- Limpie o sustituya los filtros con regularidad. Unos filtros muy sucios disminuyen la potencia, incrementan el peligro de incendio y constituyen un riesgo higiénico.
- Utilice la función Con@ctivity. La campana extractora se conecta y desconecta automáticamente. La campana extractora selecciona el nivel de potencia óptimo para cada situación y reduce el consumo energético.
- Si va a manejar la campana extractora manualmente, tenga en cuenta lo siguiente:
 - Compruebe el nivel de potencia seleccionado en la campana. Por lo general, el nivel más bajo es suficiente. Utilice el nivel Booster exclusivamente cuando sea necesario.
 - En caso de que se genere mucho vapor de cocción, ajuste con anterioridad un nivel de funcionamiento más elevado. Esto es más eficiente que mantener conectada la campana durante más tiempo para eliminar los vapores ya existentes en la cocina.
 - Tenga en cuenta que tendrá que apagar de nuevo la campana extractora después de cocinar. Si tras la cocción aún quedan vahos y olores que deben eliminarse del aire de la cocina, utilice el funcionamiento posterior. El motor se apaga automáticamente transcurrido el tiempo de funcionamiento posterior seleccionado.

Limpieza y mantenimiento

 Antes de realizar cualquier trabajo de mantenimiento, desenchufe la campana de la red eléctrica (ver el capítulo «Advertencias e indicaciones de seguridad»).

Carcasa

Información general

 Tanto las superficies como el panel de mandos pueden sufrir fácilmente arañazos y cortes.

Por este motivo, tenga en cuenta las siguientes indicaciones de limpieza.

- Limpie todas las superficies y el panel de mandos únicamente con una bayeta, jabón y agua templada.
- A continuación, seque las superficies con un paño suave.

No utilice

- productos de limpieza que contengan sosa, ácidos, cloruros o disolventes,
- productos de limpieza abrasivos o estropajos, como por ejemplo estropajos especiales para ollas o aquellos que contengan restos de productos de limpieza abrasivos.

Indicaciones especiales para las superficies de acero inoxidable

Además de lo señalado en las indicaciones generales, también es posible emplear un producto de limpieza no abrasivo especial para acero inoxidable.

Existen productos para el cuidado del acero inoxidable que evitan que el aparato se ensucie de nuevo rápidamente (que podrá adquirir a través del Servicio Post-venta de Miele).

Indicaciones especiales para superficies con carcasa de color

La limpieza provoca pequeños arañazos en la superficie que pueden ser visibles dependiendo de la iluminación de la sala.

Indicaciones especiales para superficies de cristal

- Además de lo señalado en las indicaciones generales, también es posible emplear un limpiacristales común para la limpieza de superficies de cristal.

Filtros de grasas

 **Riesgo de incendio**
Unos filtros de grasa excesivamente sucios pueden incendiarse.
Limpie los filtros de grasa regularmente.

Los filtros metálicos reutilizables del aparato retienen las partículas sólidas procedentes de los vahos de cocción (grasa, polvo, etc.), impidiendo así la obstrucción de la campana extractora.

Los filtros de grasas deben limpiarse regularmente.

Unos filtros de grasa muy sucios reducen la capacidad de succión y provocan que tanto la campana como la cocina se ensucien más.

Intervalos de limpieza

La grasa acumulada se endurece con el tiempo y dificulta la limpieza. Por lo tanto, se recomienda limpiar el filtro de grasa cada 3 - 4 semanas.

El contador de horas de funcionamiento le recordará que debe limpiar los filtros de grasa regularmente haciendo que se ilumine el símbolo del filtro de grasa .

El intervalo del contador de horas de funcionamiento se puede adaptar a sus hábitos de cocina (ver el capítulo "Manejo (funcionamiento automático y manual)").

Extraer el filtro de grasas

 El filtro se podría caer al manipularlo.
Esto podría provocar desperfectos en el filtro y en la placa de cocción.
Sujete el filtro firmemente con la mano al manipularlo.

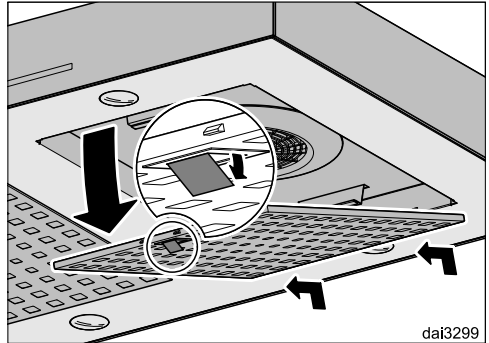

- Abra el bloqueo del filtro de grasas, gire el filtro aprox. 45° hacia abajo, desengánchelo y extráigalo.

Lavado a mano de los filtros de grasas

- Limpie los filtros de grasas con un cepillo y agua templada con unas gotas de detergente suave. Utilice un detergente que no sea concentrado.

Limpieza y mantenimiento

Productos de limpieza inadecuados

Los productos de limpieza inadecuados pueden provocar daños en los filtros de grasas si los utiliza regularmente.

No utilice los siguientes productos de limpieza:

- Productos de limpieza descalcificadores
- productos de limpieza abrasivos en polvo o en crema
- Productos de limpieza multiusos que sean agresivos y sprays anti-grasa
- Sprays para hornos

Limpieza de los filtros de grasa en el lavavajillas

- Coloque los filtros de grasa preferentemente verticalmente o inclinados en el cesto inferior. Cerciérese de que el brazo aspersor pueda moverse libremente.
- Utilice un detergente para vajilla de uso doméstico.
- Seleccione un programa con una temperatura de lavado de mínimo 50 °C y máximo 65 °C.

Al lavar los filtros de grasa en el lavavajillas, la superficie orientada hacia el interior puede cambiar de color de forma permanente según el detergente utilizado. Esto no afecta al funcionamiento de los filtros.

Después de la limpieza

- Seque los filtros colocándolos sobre un paño absorbente después de haberlos lavado.
- Con los filtros de grasas desmontados, limpie también la grasa depositada en las partes accesibles de la carcasa. Con ello se previene el riesgo de incendio.
- Vuelva a colocar los filtros de grasa. Al montar los filtros, cerciérese de que el dispositivo de bloqueo esté orientado hacia abajo.

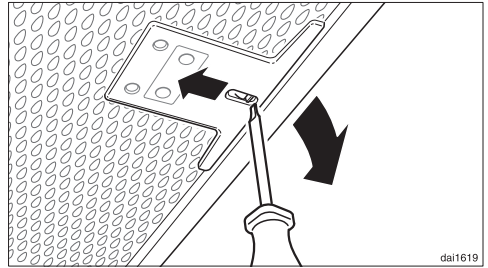

- En el caso de que los filtros de grasa se llegaran a colocar en posición incorrecta, desbloquee los filtros introduciendo un destornillador pequeño en las ranuras.

Resetear el contador de horas de funcionamiento del filtro de grasa

Después de la limpieza, el contador de horas de funcionamiento deberá ponerse nuevamente a cero.

- Para tal fin, con la campana conectada, pulse la tecla del filtro de grasas  durante aprox. 3 segundos, solo hasta que la indicación **1** parpadee.

El símbolo del filtro de grasas  se apaga.

En caso de que limpie los filtros de grasa antes de que finalicen las horas de funcionamiento:

- Pulse la tecla del filtro de grasas  durante aprox. 6 segundos, hasta que solo parpadee la indicación **1**.

Filtro de olores

Además de los filtros de grasa se colocan también cuatro filtros de olores. Estos filtros absorben los olores que se producen durante la cocción.

Los filtros de olores se colocan en la visera de la campana desde arriba.

Colocar/sustituir los filtros de olores

- Saque los filtros de olores del empaque.

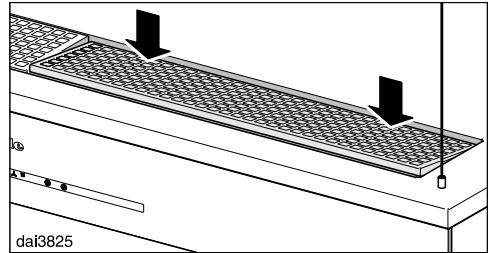

- Abra los soportes para los filtros de olores.

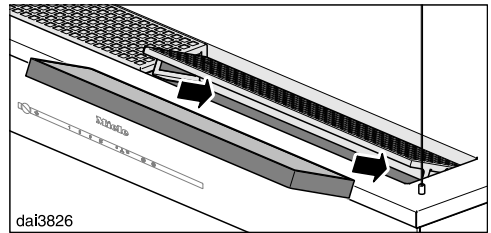

- Instale los filtros de olores y vuelva a cerrar los soportes.

Limpeza y mantenimiento

Intervalo de cambio

- Sustituya los filtros de olores siempre que dejen de absorber los olores de forma adecuada.

El cambio se deberá realizar cada 2 meses como máximo.

El contador de horas de funcionamiento iluminará el símbolo del filtro de grasas  para recordarle que tiene que limpiar los filtros de olores regularmente.

Resetear el contador de las horas de funcionamiento de los filtros de olores

Después de la sustitución, se debe poner el contador de horas a cero.

- Para tal fin, con la campana conectada, pulse la tecla del filtro de olores  durante aprox. 3 segundos, solo hasta que la indicación **1** parpadee.

El símbolo del filtro de olores  se apaga.

En caso de sustituir los filtros de olores **antes** de que transcurran las horas de funcionamiento:

- Pulse la tecla del filtro de olores  durante aprox. 6 segundos, hasta que solo parpadee la indicación **1**.

Desechar el filtro de olores

- Puede desechar el filtro de olores en la basura doméstica.

Filtros de olores regenerables

Es posible utilizar filtros regenerables en esta campana. Es posible regenerarlos en el horno y volver a utilizarlos.

Tenga en cuenta las instrucciones de manejo correspondientes para el montaje y uso.

Puede adquirir el filtro de olores a través de nuestra tienda on line, del Servicio Post-venta (ver reverso de estas instrucciones de manejo) o de un distribuidor Miele especializado.

En el capítulo «Datos técnicos» encontrará información sobre la denominación del modelo.

Antes de la instalación

 Tenga en cuenta toda la información recogida en este capítulo y en el capítulo «Advertencias e indicaciones de seguridad» antes de realizar la instalación.

Material de montaje

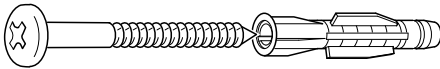

5691D046R8x50

**4 tornillos 5 x 60 mm y
4 tacos 8 x 50 mm**
para fijar la campana extractora a la tapa.

 Los tornillos y tacos adjuntos son adecuados para el montaje en techos de hormigón.

Emplee los medios de fijación correspondientes para otro tipo de techos.

Cerciórese de que el techo presente la capacidad de soporte necesaria.

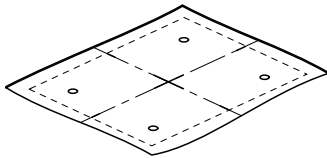

da182796

Plantilla de taladros

La plantilla de cartón sirve como plantilla de taladros.

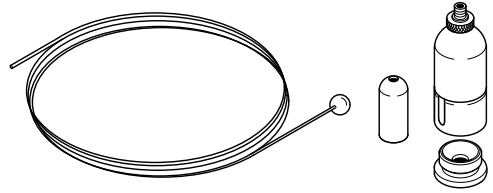

4 juegos de fijación

para colgar la campana extractora, compuestos de 4 cables, 4 sujeciones para la carcasa y 4 sujeciones para techo.

 El soporte no se puede utilizar para fijar piezas adicionales (p. ej. un entrepaño).

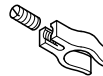

08277310

3 abrazaderas de cable

para fijar el cable de red a un cable del soporte.



da182791

1 prensacables

para el cable de red, para su montaje en una de las fijaciones para el techo.

Plano de montaje

Los pasos individuales de montaje se describen en el plano de montaje adjunto.

Instalación

Dimensiones del aparato

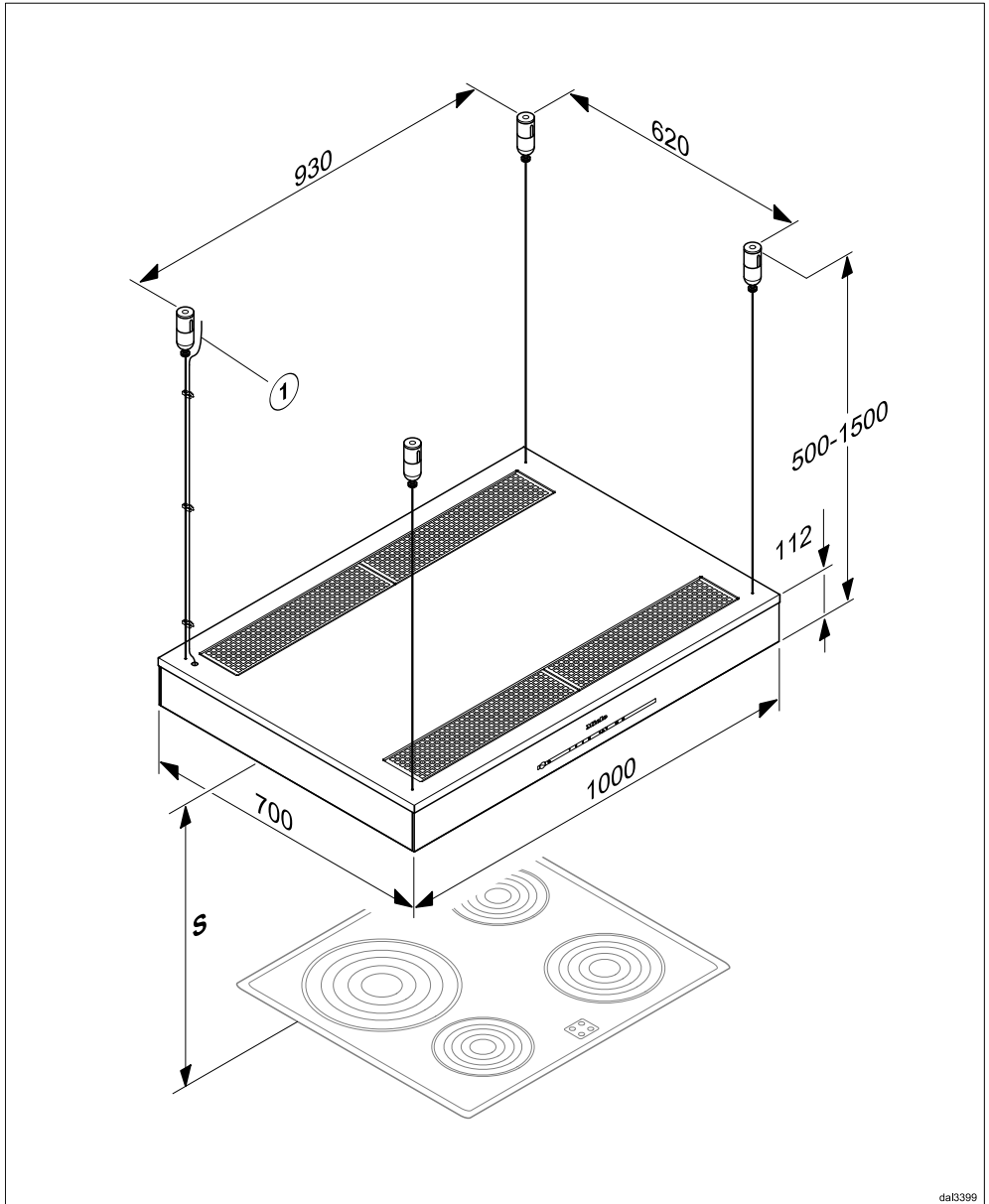

da13399

① Cable de conexión

Distancia entre el área de cocción y la campana extractora (S)

Tenga en cuenta las indicaciones del fabricante del aparato de cocción a la hora de seleccionar la distancia entre el aparato y el borde inferior de la campana extractora.

En tanto que no se hayan predeterminado grandes distancias de seguridad, entre el aparato y el borde inferior de la campana extractora deben mantenerse las siguientes distancias mínimas de seguridad.

Observe también al respecto el capítulo «Advertencias e indicaciones de seguridad».

Aparato de cocción	Distancia S mínima
Placa de cocción eléctrica	450 mm
Grill eléctrico, freidora (eléctrica)	650 mm
Placa de cocción a gas con varias llamas con una potencia total de $\leq 12,6$ kW, ninguno de los quemadores $> 4,5$ kW	650 mm
Placa de cocción a gas con varias llamas con una potencia total de $> 12,6$ kW y $\leq 21,6$ kW, ninguno de los quemadores $4,8$ kW	760 mm
Placa de cocción a gas con varias llamas con una potencia total de $> 21,6$ kW, o uno de los quemadores $> 4,8$ kW	No es posible
Placa de cocción individual a gas \leq de 6 kW de potencia	650 mm
Placa de cocción individual a gas $>$ de 6 kW y $\leq 8,1$ kW de potencia	760 mm
Placa de cocción individual a gas $>$ de 8,1 kW de potencia	No es posible

Instalación

Recomendaciones para el montaje

- También es recomendable mantener una distancia de 650 mm sobre placas eléctricas con el fin de poder trabajar libremente y sin complicaciones bajo la campana extractora.
- Al seleccionar la altura de montaje, tenga en cuenta la altura del usuario. La altura deberá permitirle moverse con total libertad en el área de cocción y un manejo óptimo de la campana extractora.
- Tenga en cuenta que cuanto mayor sea la distancia entre la campana y el área de cocción, peor se absorberán los vapores.
- Para poder absorber los vahos de cocción de forma óptima deberá tener en cuenta que la campana extractora se monte centrada sobre la placa de cocción y no desplazada ni hacia atrás ni lateralmente.
- La placa de cocción debería ser si es posible más estrecha que la campana extractora. Como máximo debería tener la misma anchura.
- Se debe poder acceder sin problemas al lugar de montaje. También se deberá poder acceder a la campana extractora sin problemas en el caso de que el servicio técnico tenga que acceder a ella y desmontarla. Para ello tenga en cuenta la ubicación de armarios, estanterías, techos o elementos decorativos que se encuentren en las inmediaciones de la campana.

Conexión eléctrica

 La realización de trabajos de instalación, mantenimiento o reparación por personal no autorizado puede ocasionar graves peligros para la seguridad del usuario, de los que el fabricante no se responsabiliza.

La conexión del aparato a la red eléctrica se realizará exclusivamente por personal autorizado, que conozca y se atenga estrictamente a las normativas nacionales así como las normas adicionales de las compañías eléctricas del lugar de emplazamiento del aparato.

La campana extractora deberá conectarse exclusivamente a una red eléctrica instalada de forma reglamentaria. ¡La instalación eléctrica deberá cumplir la norma VDE 0100!

Para aumentar la seguridad eléctrica, la VDE recomienda en su norma DIN VDE 0100 Sección 739 la conexión previa del aparato a un interruptor diferencial residual de 30 mA (DIN VDE 0664).

En caso de que el enchufe quede inaccesible para el usuario se precisará un interruptor para cada polo. Son válidos los interruptores con una apertura de contacto de al menos 3 mm. Entre éstos se encuentran los limitadores LS, los fusibles y los contactores (EN 60335).

Encontrará los datos de conexión necesarios en la placa de características (véase el capítulo «Servicio Post-Venta y Garantía»). Compruebe si estos datos se corresponden con la tensión y frecuencia de la red eléctrica.

Conecte el cable de conexión a la red según el siguiente esquema:

Verde/Amarillo Conductor de tierra (⊕)

Azul..... Conductor neutro (N)

Marrón Conductor de red (L1)

Servicio Post-Venta y garantía

En caso de anomalías, que no pueda solucionar Vd. mismo, informe a su distribuidor Miele o al Servicio Post-venta de Miele

Encontrará el número de teléfono del Servicio Post-venta al reverso de las presentes instrucciones de manejo.

El Servicio Post-venta necesitará el nombre del modelo y el número de fabricación.

Encontrará ambos datos en la placa de características.

Posición de la placa de características

Encontrará la placa de características al extraer el filtro de grasas.

Condiciones y duración de la garantía

La duración de la garantía es de 2 años.

Encontrará más información en las condiciones de la garantía incluidas en el volumen de suministro.

Datos técnicos

Motor del ventilador	2 x 72 W
Iluminación del área de cocción	4 x 3 W
Potencia nominal total	156 W
Tensión de red, frecuencia	AC 230 V, 50 Hz
Fusible	10 A
Longitud del cable de conexión a la red	1,8 m
Peso	33 kg

Módulo WiFi

Banda de frecuencia	2,400 – 2,4835 GHz
Potencia de transmisión máxima	< 100 mW

Accesorio especial para el funcionamiento con recirculación de aire

Set de filtro de olores DKF 21-1 o DKF 21-R (regenerable). Los sets contienen cuatro filtros de olores.

Declaración de conformidad

Por la presente, Miele declara que esta campana extractora cumple con los requisitos de la directiva europea 2014/53/EU.

En el siguiente link encontrará el texto completo de la declaración de conformidad europea:

- productos, descarga, en www.miele.es
- Atención al cliente, solicitud de información, instrucciones de manejo, e www.miele.es/electrodomesticos/solicitud-de-informacion-385.htm introduciendo el nombre del producto o el número de fabricación

Datos técnicos

Ficha para campana extractora

según reglamento delegado (UE) n° 65/2014 y reglamento (UE) n° 66/2014

MIELE	
Identificador del modelo	DA 6708 D
Consumo de energía anual ($AEC_{campana}$)	80,6 kWh/año
Clase de eficiencia energética	C
Índice de eficiencia energética ($EEl_{campana}$)	83,3
Eficiencia fluodinámica ($FDE_{campana}$)	15,4
Clase de eficiencia fluodinámica	
A (más eficiente) a G (menos eficiente)	D
Eficiencia de iluminación ($LE_{campana}$)	60,0 lx/W
Clase de eficiencia de iluminación	
A (más eficiente) a G (menos eficiente)	A
Eficiencia de filtrado de grasa	91,2%
Clase de eficiencia de filtrado de grasa	
A (más eficiente) a G (menos eficiente)	B
Flujo de aire medido en el punto de máxima eficiencia	348,7 m ³ /h
Flujo de aire (velocidad mín.)	250 m ³ /h
Flujo de aire (velocidad máx.)	470 m ³ /h
Flujo de aire (posición ultrarrápida o reforzada)	620 m ³ /h
Flujo de aire máx. ($Q_{máx.}$)	620 m ³ /h
Presión de aire medida en el punto de máxima eficiencia	216 Pa
Emisiones sonoras en el aire ponderadas por el valor A (velocidad mín.)	54 dB
Emisiones sonoras en el aire ponderadas por el valor A (velocidad máx.)	67 dB
Emisiones sonoras en el aire ponderadas por el valor A (posición ultrarrápida o reforzada)	74 dB
Potencia eléctrica de entrada medida en el punto de máxima eficiencia	136,0 W
Consumo de electricidad en modo desactivado (P_o)	W
Consumo de electricidad en modo espera (P_s)	0,35 W
Potencia nominal del sistema de iluminación	12,0 W
Iluminancia media del sistema de iluminación en la superficie de cocción	720 lx
Factor de incremento temporal	1,4



Miele S.A.U.

Avda. Bruselas, 31
28108 Alcobendas (Madrid)
Tfno.: 91 623 20 00
Fax: 91 662 02 66
Internet: www.miele.es
E-mail: miele@miele.es

Teléfono Servicio Postventa / Atención al Cliente: 902 398 398

E-mail Servicio Postventa: mieleservice@miele.es
E-mail Atención al Cliente: miele@miele.es

Teléfono Servicio de Atención al Distribuidor: 902 878 209

Servicios concertados en todas las capitales y poblaciones importantes.

Chile

Miele Electrodomésticos Ltda.
Av. Nueva Costanera 4055
Vitacura
Santiago de Chile
Tel.: (56 2) 957 0000
Fax: (56 2) 957 0079
Internet: www.miele.cl
E-Mail: info@miele.cl

Alemania

Dirección del fabricante

Miele & Cie. KG
Carl-Miele-Straße 29
33332 Gütersloh

DA 6708 D

es-ES

M.-Nr. 11 475 480 / 00