



Návod na použitie a montáž Vinotéka



Pred inštaláciou a uvedením do prevádzky si **bezpodmienečne** prečítajte návod na umiestnenie - inštaláciu - uvedenie do prevádzky. Ochránite tak seba a zabránite škodám.

Obsah

| | |
|---|----|
| Bezpečnostné pokyny a varovné upozornenia | 4 |
| Váš príspevok k ochrane životného prostredia | 15 |
| Úspora energie | 16 |
| Popis prístroja | 17 |
| Prehľad prístroja | 18 |
| Príslušenstvo | 19 |
| Dodávané príslušenstvo | 19 |
| Príslušenstvo na dokúpenie | 19 |
| Zapnutie a vypnutie vinotéky | 20 |
| Pred prvým použitím | 20 |
| Zapnutie vinotéky | 20 |
| Vypnutie výstražného tónu | 20 |
| Vypnutie vinotéky | 20 |
| Pri dlhšej neprítomnosti | 21 |
| Vykonanie ďalších nastavení | 22 |
| Zablokovanie  | 22 |
| Zapnutie/vypnutie zablokovania | 22 |
| Zmena svietivosti ukazovateľa teploty | 23 |
| Optimálna teplota a kvalita vzduchu | 24 |
| Teplota | 24 |
| Nastavenie teploty | 25 |
| Možné nastavené hodnoty teploty | 26 |
| Ukazovateľ teploty | 26 |
| Kvalita a vlhkosť vzduchu | 27 |
| DynaCool (konštantná vlhkosť vzduchu)  | 27 |
| Výmena vzduchu cez filter Active AirClean | 28 |
| Teplotný alarm a alarm dvierok | 29 |
| Teplotný alarm | 29 |
| Alarm dvierok | 30 |
| Prezentačné svetlo | 31 |
| Zapnutie a vypnutie prezentačného svetla | 31 |
| Nastavenie jasů prezentačného svetla | 31 |
| Skladovanie fliaš s vínom | 32 |
| Drevené rošty | 33 |
| Premiestnenie drevených roštov | 33 |

| | |
|---|-----------|
| Maximálne množstvo náplne..... | 34 |
| Automatické odmrazovanie..... | 35 |
| Čistenie a ošetrovanie | 36 |
| Upozornenia k čistiacemu prostriedku..... | 36 |
| Pred čistením vinotéky | 37 |
| Vnútorný priestor, príslušenstvo, dvierka prístroja | 37 |
| Čistenie vetracích a odvetrávacích profilov..... | 37 |
| Čistenie tesnenia na dvierkach..... | 37 |
| Čistenie vzduchového filtra | 38 |
| Po čistení..... | 38 |
| Filter Active AirClean | 39 |
| Výmena Active AirClean filtra | 39 |
| Čo robiť, keď | 40 |
| Príčiny zvukov | 45 |
| Servisná služba a záruka | 46 |
| Kontakt pri poruchách..... | 46 |
| Databáza EPREL | 46 |
| Záruka | 46 |
| Elektrické pripojenie | 47 |
| Pokyny pre montáž..... | 48 |
| Miesto inštalácie..... | 48 |
| Side-by-Side | 48 |
| Klimatická trieda..... | 49 |
| Vetranie a odvetrávanie | 49 |
| Rozmery pre zabudovanie..... | 51 |
| pohľad zhora..... | 52 |
| Zmena smeru otvárania dvierok | 53 |
| Zabudovanie vinotéky | 56 |
| Príprava vinotéky | 56 |
| Vyrovnanie vinotéky s vyššími dvierkami nábytku | 58 |
| Zasunutie vinotéky do výklenku | 60 |
| Upevnenie vinotéky v montážnom výklenku | 60 |
| Bočné nastavenie dvierok prístroja | 61 |

Bezpečnostné pokyny a varovné upozornenia

Táto vinotéka zodpovedá predpísaným bezpečnostným ustanoveniam. Neodborné použitie však môže viesť k poškodeniu osôb a vecí.

Pred uvedením vinotéky do prevádzky si pozorne prečítajte návod na použitie a montáž. Uvádzajú sa v ňom dôležité pokyny ohľadne montáže, bezpečnosti, použitia a údržby. Ochráňte tak seba a zabránite škodám na vinotéke.

Na základe normy IEC/EN 60335-1 Miele dôrazne upozorňuje na to, aby ste si bezpodmienečne prečítali a dodržiavali kapitolu týkajúcu sa inštalácie vinotéky ako aj bezpečnostné upozornenia a výstrahy.

Miele nezodpovedá za škody, ktoré vzniknú v dôsledku nedodržania týchto pokynov.

Ponechajte si návod na použitie a montáž a odovzdajte ho prípadnému nasledujúcemu vlastníkovi.



Nebezpečenstvo úrazu rozbitím skla.

V nadmorskej výške nad 1 500 m n.m. môže v dôsledku zmenených tlakových pomerov vzduchu prasknúť sklenená tabuľa na dvierkach skrinky.

Ostré hrany môžu spôsobiť vážne poranenia.

Používanie na stanovený účel

► Vinotéka je určená pre používanie v domácnosti a v podobných prostrediach ako napríklad

- v obchodoch, kanceláriách,
- v poľnohospodárskych usadlostiach
- v hoteloch, moteloch, penziónoch a ďalších typických obytných priestoroch pre zákazníkov.

Táto vinotéka nie je určená pre používanie vo vonkajších priestoroch.

► Vinotéku používajte výlučne v domácnostiach na skladovanie vína. Všetky ostatné účely sú neprípustné.

► Vinotéka nie je vhodná pre skladovanie a chladenie liekov, krvnej plazmy, laboratórnych preparátov alebo podobných látok alebo produktov, ktorých sa týka smernica pre medicínske produkty. Nesprávne použitie prístroja môže spôsobiť poškodenie alebo pokazenie skladovaného tovaru. Ďalej nie je vinotéka vhodná pre prevádzku v priestoroch s nebezpečenstvom výbuchu.

Miele nezodpovedá za škody spôsobené použitím v rozpore so stanoveným účelom alebo nesprávnou obsluhou.

► Osoby, (vrátane detí), ktoré nie sú pre ich fyzické, zmyslové alebo duševné schopnosti, alebo kvôli svojej neskúsenosti alebo nevedomosti schopné vinotéku sami bezpečne obsluhovať, musia byť počas obsluhy pod dozorom.

Tieto osoby smú vinotéku používať bez dozoru len vtedy, keď boli poučené o bezpečnom používaní a pochopili vyplývajúce nebezpečenstvo.

Bezpečnostné pokyny a varovné upozornenia

Deti v domácnosti

- ▶ Deti mladšie ako 8 rokov sa nesmú samé pohybovať v blízkosti vinotéky, iba ak sú pod stálym dozorom.
- ▶ Deti staršie ako 8 rokov smú vinotéku používať bez dozoru len vtedy, ak im bola jej obsluha vysvetlená tak, že ju dokážu bezpečne používať. Deti musia byť schopné rozoznať a chápať možné nebezpečenstvo v prípade chybnjej obsluhy.
- ▶ Deti nesmú bez dozoru vinotéku čistiť, ani vykonávať jej údržbu.
- ▶ Dávajte pozor na deti, ktoré sa zdržujú v blízkosti vinotéky. Deťom nikdy nedovoľte, aby sa s prístrojom hrali.
- ▶ Nebezpečenstvo zadusením. Pri hre sa môžu deti zamotať do obalového materiálu (napr. fólií), alebo si tieto navliecť na hlavu a udusiť sa. Odložte obalový materiál z dosahu detí.

Technická bezpečnosť

► Chladiaci okruh je preskúšaný na tesnosť. Vinotéka zodpovedá príslušným bezpečnostným nariadeniam ako aj príslušným smerniciam EU.



► Táto vinotéka obsahuje chladivo izobután (R600a), prírodný plyn s vysokou znášateľnosťou so životným prostredím, ale je horľavé. Chladivo neškodí ozónovej vrstve a nezhoršuje skleníkový efekt. Použitie tohto ekologického chladiva viedlo k čiastočnému zvýšeniu prevádzkového hluku. Okrem prevádzkového hluku kompresora sa môžu v celom chladiacom okruhu vyskytnúť hluky z prúdenia. Týmto efektom nie je žiaľ možné zabrániť, ale nemajú žiaden vplyv na výkon prístroja.

Pri preprave a pri montáži/umiestňovaní vinotéky dbajte na to, aby ste nepoškodili súčasti chladiaceho okruhu. Vystreknuté chladivo môže spôsobiť poranenie očí.

Pri poškodeniach:

- Nepribližujte sa s otvoreným ohňom alebo zápalnými zdrojmi.
- Odpojte vinotéku od elektrickej siete.
- Niekoľko minút vetrajte priestor v ktorom stojí vinotéka.
- Informujte servisnú službu.

► O čo viac chladiva je v prístroji, o to väčšia musí byť miestnosť, v ktorej je vinotéka umiestnená. Pri prípadnom úniku sa môže v príliš malých miestnostiach vytvárať horľavá zmes plynu so vzduchom. Na 8 g chladiva musí byť miestnosť veľká najmenej 1 m³. Množstvo chladiva je uvedené na typovom štítku vnútri prístroja.

Bezpečnostné pokyny a varovné upozornenia

► Pripojovacie údaje (istenie, frekvencia, napätie) uvedené na typovom štítku prístroja sa musí bezpodmienečne zhodovať so zodpovedajúcimi parametrami elektrickej siete, aby sa prístroj nepoškodil. Pred pripojením porovnajte pripojovacie údaje.

V prípade pochybností sa spýtajte kvalifikovaného elektrikára.

► Elektrická bezpečnosť tejto vinotéky je zabezpečená len vtedy, keď je pripojená k systému s ochranným vodičom, nainštalovaným podľa predpisov. Základné bezpečnostné zariadenie musí byť k dispozícii.

V prípade pochybností nechajte elektrickú inštaláciu skontrolovať kvalifikovaným elektrikárom.

► Dočasná alebo trvalá prevádzka sebestačného alebo nie sieťovo synchronizovaného zariadenia na dodávku energie (ako napr. ostrovné siete, back-up systémy) je možná. Predpokladom pre prevádzku je, aby malo zariadenie na dodávku energie údaje v súlade s nariadením EN 50160 prípadne porovnateľné.

Ochranné opatrenia určené pre inštaláciu tohto Miele produktu v domácnosti musia byť zabezpečené aj pre ostrovnú prevádzku alebo nie sieťovo synchronizovanú prevádzku čo sa týka jej funkcie ako aj spôsobu práce, alebo musia byť nahradené rovnocennými opatreniami pri inštalácii. Tak ako je to napríklad popísané v aktuálnom zverejnení VDE-AR-E 2510-2.

► Keď je poškodené pripojovacie vedenie, musí ho pracovník poverený firmou Miele vymeniť, aby nebol užívateľ vystavený nebezpečenstvu.

► Viacnásobné zásuvky alebo predlžovacie káble neposkytujú potrebnú bezpečnosť (nebezpečenstvo požiaru). Vinotéku tým nepripojte na elektrickú sieť.

► Keď sa dostane vlhkosť k súčastiam pod napätím alebo prírodnému sieťovému káblu, môže dôjsť ku skratu. Vinotéku preto neprevádzkujte v miestnostiach ohrozených vlhkosťou alebo striekajúcou vodou (napr. v garáži, v práčovni).

Bezpečnostné pokyny a varovné upozornenia

- ▶ Táto vinotéka sa nesmie prevádzkovať na nestabilných miestach (napr. na lodiach).
- ▶ Poškodený prístroj môže ohroziť Vašu bezpečnosť. Skontrolujte ho na viditeľné poškodenia. Nikdy neuvádzajte poškodenú vinotéku do prevádzky.
- ▶ Vinotéku používajte len zabudovanú, aby bola zaistená jej bezpečná funkcia.
- ▶ Pri prácach spojených s inštaláciou a údržbou, ako aj pri opravách musí byť vinotéka odpojená od elektrickej siete. Je odpojená od elektrickej siete je len vtedy keď:
 - sú vypnuté ističe elektrickej inštalácie alebo
 - sú úplne vyskrutkované poistky elektrickej inštalácie alebo
 - je odpojené pripojovacie sieťové vedenie elektrickej siete. Pri prírodných vedeniach so sieťovou zástrčkou neťahajte pri odpájaní od elektrickej siete za vedenie, ale za zástrčku.
- ▶ Užívateľ môže byť neodborne vykonanými inštaláčnymi a údržbárskymi prácami alebo opravami vystavený nebezpečenstvu. Inštalácie, údržbárske práce a opravy elektrických prístrojov smú vykonávať len autorizovaní Miele odborní pracovníci.
- ▶ Nárok na záruku zaniká, ak opravy vinotéky nevykonáva autorizovaná servisná služba Miele.
- ▶ Pokazené časti smiete vymeniť len za originálne náhradné diely Miele. Len pri týchto dieloch ručí Miele za to, že spĺňajú v plnom rozsahu bezpečnostné požiadavky.

Bezpečnostné pokyny a varovné upozornenia

▶ Táto vinotéka je z dôvodu zvláštnych požiadaviek (napr. kvôli teplote, vlhkosti, chemickej odolnosti, odolnosti voči oderu a vibráciám) vybavená špeciálnou žiarovkou. Táto žiarovka sa môže používať len na stanovený účel. Žiarovka nie je vhodná na osvetlenie miestnosti. Výmenu smie vykonať len kvalifikovaný odborník poverený firmou Miele alebo servisná služba Miele. Táto vinotéka má niekoľko svetelných zdrojov, ktoré vykazujú minimálne triedu energetickej účinnosti E.

Prevádzkové zásady

▶ Vinotéka je určená len pre určitú klimatickú triedu (rozsah teploty v miestnosti), ktorej hranice musia byť dodržané. Klimatická trieda je uvedená na typovom štítku vo vnútri prístroja. Nižšie teplota v miestnosti spôsobuje dlhší prestoj kompresora, takže vinotéka nedokáže udržať potrebnú teplotu.

▶ Vetracie a odvetrávacie profily nesmú byť prikryté alebo zastavené. Nie je potom tak zaistené bezchybné vetranie. Spotreba energie rastie a nemožno vylúčiť škody na častiach prístroja.

▶ Ak vo vinotéke alebo v jej dvierkach skladujete potraviny obsahujúce tuk alebo olej, dbajte na to, aby sa prípadný vytečený tuk alebo olej nedostal do kontaktu s plastovými časťami prístroja. Mohli by tak v plaste vzniknúť trhliny a tým by sa plast mohol zlomiť alebo roztrhnúť.

▶ Nebezpečenstvo požiaru a výbuchu. Vo vinotéke neskladujte žiadne výbušné látky ani produkty s horľavými hnacími plynmi (napr. spreje). Horľavé zmesi plynov sa môžu elektrickými súčasťami vznietiť.

▶ Nebezpečenstvo výbuchu. Vo vinotéke neprevádzkujte žiadne elektrické prístroje. Môže dôjsť k iskreniu.

Príslušenstvo a náhradné diely

- ▶ Používajte výlučne originálne príslušenstvo Miele. V prípade montáže a zabudovania iných častí zaniká záruka a / alebo ručenie poskytované spoločnosťou Miele.
- ▶ Miele Vám poskytuje až 15 ročnú, najmenej ale 10 ročnú záruku na dodanie náhradných dielov pre zachovanie funkčnosti po ukončení sériovej výroby Vašej vinotéky.

Čistenie a ošetrovanie

► Neošetrujte tesnenie dvierok olejom alebo tukmi.

Časom týmto ostane tesnenie na dverách pórovité.

► Para z parného čistiaceho zariadenia sa môže dostať k častiam pod napätím a spôsobiť skrat.

Na čistenie a vinotéky nikdy nepoužívajte parné čistiace zariadenie.

► Špicaté predmety alebo predmety s ostrými hranami poškodia chladiaci systém a vinotéka prestane fungovať. Nepoužívajte preto žiadne ostré alebo špicaté predmety na:

- odstraňovanie námrazy
- odstraňovanie zvyškov ako napr. etiket.

Preprava

- ▶ Vinotéku prepravujte vždy vo vzpriamenej polohe a v prepravnom obale, aby nedošlo k poškodeniu.
- ▶ Nebezpečenstvo poranenia a poškodenia. Vinotéku prepravujte za pomoci druhej osoby, pretože má veľkú hmotnosť.

Likvidácia Vášho starého prístroja

- ▶ Deti sa môžu pri hre zatvoriť vo vinotéke a zadusiť sa.
 - Demontujte dvierka prístroja.
 - Ponechajte v prístroji drevené rošty tak, aby deti nemohli ľahko vliezť do vnútra.
 - Taktiež zničte zámok na dvierkach vinotéky. Zabráňte tak tomu, že sa deti pri hre uzamknú a ich život bude ohrozený.
- ▶ Nebezpečenstvo úrazu el. prúdom!
 - Odrežte zástrčku zo sieťového vedenia.
 - Odstrihnite sieťové pripojovacie vedenie od starého prístroja.
- ▶ Všetko zlikvidujte separátne od starého prístroja.
- ▶ Počas odstraňovania a po odstránení zabezpečte, aby nebol prístroj odložený v blízkosti benzínu alebo iných horľavých plynov a kvapalín.
- ▶ Nebezpečenstvo požiaru vytekajúcim olejom alebo chladiacim prostriedkom!

Chladiaci prostriedok a olej, ktoré sa v prístroji nachádzajú sú horľavé. Vytekajúci chladiaci prostriedok alebo olej sa môžu pri vysokej koncentrácii a kontakte s externým zdrojom tepla vznietiť.

Počas likvidácie zabezpečte, aby nebol poškodený chladiaci okruh a zabránilo sa tak nekontrolovateľnému úniku chladiaceho prostriedku (údaje na typovom štítku) a oleja.

Bezpečnostné pokyny a varovné upozornenia

► Vystreknuté chladivo môže spôsobiť poranenie očí. Nepoškodte súčasti chladiaceho okruhu napr.

- prepichnutím kanálov chladiva výparníka,
- zalomením potrubia,
- oškrabaním povrchových vrstiev.

Likvidácia obalového materiálu

Obal chráni vinotéku pred poškodením počas prepravy. Obalové materiály boli zvolené s prihliadnutím k aspektom ochrany životného prostredia a k možnostiam ich likvidácie, sú teda recyklovateľné.

Vrátenie obalového materiálu do materiálového cyklu šetrí suroviny a znižuje množstvo odpadu. Váš špecializovaný predajca obal vezme späť.

Likvidácia starého prístroja

Elektrické a elektronické prístroje obsahujú mnohonásobne hodnotné materiály. Obsahujú aj určité látky zmesi a stavebné prvky, ktoré boli potrebné pre ich funkciu a bezpečnosť. V komunálnom odpade ako aj nesprávnou manipuláciou môžu ohroziť ľudské zdravie a škodiť životnému prostrediu. Váš starý prístroj preto nedávajte v žiadnom prípade do komunálneho odpadu.

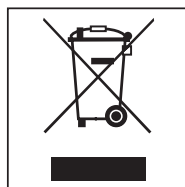

Na odovzdanie a likvidáciu elektrických a elektronických prístrojov využite oficiálne zberné miesto vo vašom bydlisku, u predajcu alebo v Miele. Za vymazanie prípadných osobných údajov na likvidovanom prístroji ste zo zákona zodpovedný sami.

Dbajte na to, aby sa až do odvozu na odbornú, ekologickú likvidáciu nepoškodili potrubia Vašej vinotéky.

Takto je zabezpečené, že chladiivo v chladiacom okruhu a olej nachádzajúci sa v kompresore neunikne do prostredia.

Postarajte sa prosím o to, aby bol Váš starý prístroj uložený mimo dosah detí až do doby odvezenia. O tomto informuje návod na použitie a montáž v kapitole „Bezpečnostné pokyny a varovné upozornenia“.

Úspora energie

| | normálna spotreba energie | zvýšená spotreba energie |
|---------------------------|---|--|
| Umiestnenie/údržba | Vo vetraných miestnostiach. | V uzatvorených, nevetraných miestnostiach. |
| | Chránený pred priamym slnečným žiarením. | Pri priamom slnečnom žiarení. |
| | Nie vedľa zdroja tepla (vyhrievacie teleso, sporák). | Vedľa zdroja tepla (vyhrievacie teleso, sporák). |
| | Pri ideálnej teplote v miestnosti okolo 20 °C. | Pri vysokej teplote v miestnosti od 25 °C. |
| | Neprikrývajte vetracie a odvetrávacie profily a pravidelne z nich odstraňujte prach. | Pri prikrytých alebo zaprášených vetracích a odvetrávacích profiloch. |
| | Vzduchový filter demontujte minimálne raz ročne a vyčistite vysávačom. | Pri usadení prachu na vzduchovom filtri. |
| Nastavenie teploty | 10 až 12 °C. | Čím nižšie je nastavená teplota, tým vyššia je spotreba energie. |
| Použite | Zoradenie drevených roštov, zásuviek a sklenených dosiek ako pri dodávke. | |
| | Dvierka prístroja otvárajte len v prípade potreby a čo najkratšie. Fľaše s vínom a potraviny ukladajte dobre roztriedené. | Časté otváranie dvierok a na dlhú dobu znamená stratu chladu a prúdenie teplého vzduchu z miestnosti dovnútra. Vinotéka sa pokúša znížiť teplotu a doba chodu kompresora sa predlžuje. |
| | Nepreplňujte drevené rošty, aby mohol cirkulovať vzduch. | Zhoršené prúdenie vzduchu spôsobuje straty chladiaceho výkonu. |

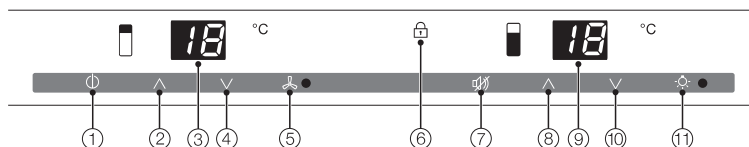

- ① Zapnutie/vypnutie celej vinotéky
- ② Nastavenie teploty v hornej temperujúcej zóne vín (^ pre teplejšie)
- ③ Ukazovateľ teploty horná temperovacia zóna
- ④ Nastavenie teploty v hornej temperujúcej zóne vín (v pre chladnejšie)
- ⑤ Zapnutie/vypnutie funkcie DynaCool (konštantná vlhkosť vzduchu) a kontrolka
- ⑥ Kontrolka pre blokovanie (viditeľná len pri vypnutom blokovaní)
- ⑦ Vypnutie teplotného alarmu dvierok príp. alarmu dvierok
- ⑧ Nastavenie teploty v spodnej temperujúcej zóne vín (^ pre teplejšie)
- ⑨ Ukazovateľ teploty spodná temperujúca zóna vín
- ⑩ Nastavenie teploty v spodnej temperujúcej zóne vín (v pre chladnejšie)
- ⑪ zapnutie/vypnutie prezentačného svetla

Popis prístroja

Prehľad prístroja

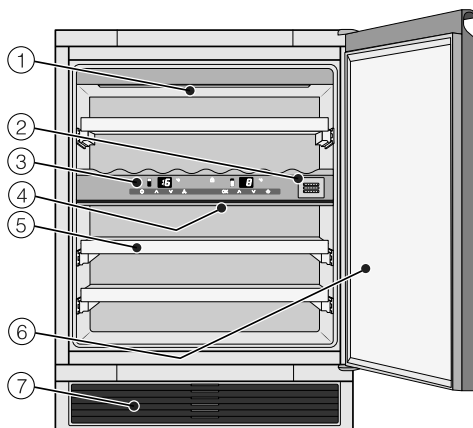

- ① osvetľovacia lišta
(vo obidvoch temperujúcich zónach
vín)
- ② Filter Active AirClean
- ③ Obsluha hornej, strednej a spodnej
temperujúcej zóny vín/
izolačná doska na tepelné oddelenie
temperujúcich zón
- ④ izolačná lišta pre tepelné
oddelenie temperujúcich zón
- ⑤ Drevené rošty
- ⑥ sklenené dvierka z bezpečnostného
skla odolného voči UV žiareniu
- ⑦ vetracia mriežka s
vzadu uloženým vzduchovým filtrom

Dodávané príslušenstvo

Filter Active AirClean

Filter Active AirClean v zadnej stene prístroja zaisťujú optimálnu výmenu vzduchu a tým jeho vysokú kvalitu vo vinotéke.

vzduchový filter

Vzduchový filter za vetracou mriežkou zabraňuje zníženiu chladiaceho výkonu usadzovaním prachu.

Príslušenstvo na dokúpenie

V sortimente Miele je možné dostať účinné príslušenstvo a čistiace a ošetrovacie prostriedky vhodné pre vinotéku.

Univerzálna utierka z mikrovlákna

Utierka z mikrovlákna pomáha pri odstraňovaní otláčkov prstov a miernych znečistení na nerezových čelných častiach, paneloch prístrojov, oknách, nábytku, oknách áut.

Sada utierok MicroCloth

Sada utierok MicroCloth pozostáva z univerzálnej utierky, utierky na sklo a utierky na vysoký lesk.

Utierky sú mimoriadne odolné voči roztrhnutiu a opotrebovaniu. Vďaka ich veľmi jemným mikrovláknam dosahujú utierky vysoký čistiaci výkon.

Filter Active AirClean

Popis vid' „Dodané príslušenstvo“.

Príslušenstvo na dokúpenie si môžete objednať v internetovom obchode Miele. Tieto výrobky obdržíte aj prostredníctvom servisnej služby Miele (vid' koniec tohto návodu na obsluhu) a u Vášho špecializovaného predajcu Miele.

Zapnutie a vypnutie vinotéky

Pred prvým použitím

Odstránenie obalového materiálu

- Odstráňte všetok obalový materiál z vnútorného priestoru.

Čistení vinotéky

Dbajte prosím pritom na príslušné pokyny v kapitole „Čistenie a ošetrovanie“.

- Vyčistite vnútro skrinky a príslušenstvo.

Zapnutie vinotéky

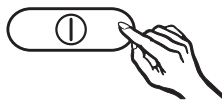

- Stlačte tlačidlo na zapnutie/vypnutie celej vinotéky, tak aby svietili teplotné ukazovatele.

Zaznie výstražný tón. Vinotéka začne chladiť a pri otvorených dverkách sa rozsvieti vnútorné osvetlenie.

Vypnutie výstražného tónu



- Stlačte tlačidlo na vypnutie teplotného alarmu príp. alarmu dveriek.

Výstražný tón utíchne. Teplotné ukazovatele blikajú pokým sa nedosiahne nastavená teplota.

Vypnutie vinotéky

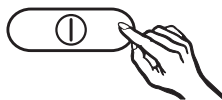

- Tlačte tlačidlo na zapnutie/vypnutie celej vinotéky, pokým nestmavnú teplotné ukazovatele.

Chladienie je vypnuté. (Ak by tak nie je, je zapnuté blokovanie (viď kapitola „Prevedenie ďalších nastavení - Vypnutie blokovania“)!)

Pri dlhšej neprítomnosti

Ak vinotéku nebudete dlhšiu dobu používať, potom:

- Vinotéku vypnite.
- Vytiahnite sieťovú zástrčku alebo vypnite istič domovej inštalácie.
- Vyčistite vinotéku.
- Nechajte vinotéku otvorenú, aby sa dostatočne vyvetrala a zabránilo sa tvorbe zápachu.

Ak vinotéku pri dlhšej neprítomnosti vypnete, ale nevyčistíte, hrozí v zavretom stave nebezpečenstvo tvorby plesne.

Bezpodmienečne vyčistite vinotéku.

Vykonanie ďalších nastavení

Zablokovanie

Zablokovaním môžete prístroj zaistiť pred nechceným vypnutím.

Zapnutie/vypnutie zablokovania



- Podržte tlačidlo na zapnutie/vypnutie funkcie DynaCool asi 5 sekúnd.

Kontrolka tlačidla bliká a na teplotnom ukazovateli pre temperujúcu zónu vín (pravý ukazovateľ) bliká c .

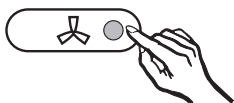

- Opätovne stlačte tlačidlo na zapnutie/vypnutie funkcie DynaCool.



- Stlačením nastavovacích tlačidiel pre teplotu môžete teraz voliť medzi $c\bar{D}$ a $c\bar{I}$:
 \bar{D} : blokovanie je vypnuté,
 \bar{I} : blokovanie je zapnuté.

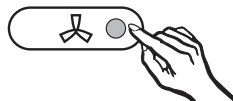

- Stlačte tlačidlo na zapnutie/vypnutie funkcie DynaCool, aby ste nastavenie uložili.

Pri zapnutom blokovaní svieti kontrolka blokovania .

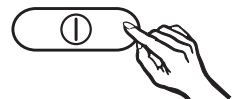

- Ukončíte režim nastavovania tak, že stlačíte tlačidlo zap./vyp. pre celú vinotéku.

Inak sa prepne elektronika po asi 2 minútach na normálnu prevádzku.

Zmena svietivosti ukazovateľa teploty

Svietivosť ukazovateľa teploty je nastavená pri dodaní vinotéky na *h1*.

Svietivosť ukazovateľa teploty môžete zmeniť (ukazovatele teploty sa zmenia naraz):

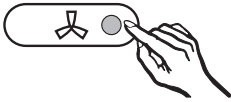

- Podržte tlačidlo na zapnutie/vypnutie funkcie DynaCool asi 5 sekúnd.

Kontrolka tlačidla bliká a na teplotnom ukazovateli pre temperujúcu zónu vín (pravý ukazovateľ) bliká *c*.



- Stláčajte nastavovacie tlačidlá teploty, pokiaľ sa nezobrazí *h*.

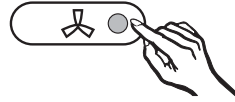

- Opätovne stlačte tlačidlo na zapnutie/vypnutie funkcie DynaCool. Na ukazovateli svieti *h*.
- Stlačením nastavovacích tlačidiel pre teplotu môžete teraz zmeniť svietivosť ukazovateľov. Môžete si zvoliť medzi stupňami 1 až 5:
1: minimálna svietivosť,
5: maximálna svietivosť.

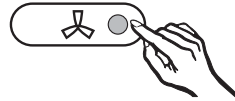

- Stlačte tlačidlo na zapnutie/vypnutie funkcie DynaCool, aby ste nastavenie uložili.

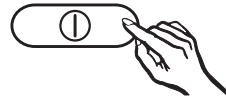

- Ukončíte režim nastavovania tak, že stlačíte tlačidlo zap./vyp. pre celú vinotéku. Inak sa prepne elektronika po asi 2 minútach automaticky na normálnu prevádzku.

Optimálna teplota a kvalita vzduchu

Vína sa v závislosti od okolitých podmienok stále ďalej vyvíjajú. Pre trvanlivosť vína je rozhodujúca teplota ako aj kvalita vzduchu.

S konštantnou a s vínom zladenou teplotou, zvýšenou vlhkosťou vzduchu a okolím bez zápachu sú v tejto vinotéke optimálne skladovacie podmienky pre Vaše víno.

Navyše vinotéka (na rozdiel od chladničky) zaručuje prostredie s nízkymi vibráciami, takže nie je narušený proces zrenia vína.

Teplota

Vína môžete skladovať pri teplote medzi 6 a 18 °C. Ak chcete skladovať červené a biele vína spolu, zvolte teplotu medzi 12 a 14 °C. Táto je vhodná pre biele a červené vína. Červené vína by sa mali najmenej dve hodiny pred konzumáciou vybrať a otvoriť, aby sa do nich dostal kyslík a mohla sa správne rozvinúť ich aróma.

Príliš vysoká teplota skladovania (nad 22 °C) spôsobí rýchle zrenie vína, takže sa nemôže rozvinúť aróma. Pri príliš nízkej teplote skladovania (pod 5 °C) nemôže víno optimálne vyzrieť.

Teplom sa víno rozpína, chladom zmršťuje - kolísanie teploty znamená pre víno stres, čím sa zrenie preruší. Preto je veľmi dôležité udržať teplotu takmer bez kolísania.

| druh vína | odporúčaná teplota konzumácie* |
|--------------------------------|--------------------------------|
| ľahké, ovocné červené vína: | +14 °C až +16 °C |
| ťažké červené vína: | +18 °C |
| ružové vína: | +8 °C až +10 °C |
| jemné, aromatické biele vína: | +8 °C až +12 °C |
| ťažké alebo sladké biele vína: | +12 °C až +14 °C |
| šampanské, sekt, prosecco: | +6 °C až +10 °C |

* skladujte víno pri teplote o 1 až 2 °C chladnejšej, ako je odporúčaná príslušná teplota konzumácie, pretože sa pri nalievaní do pohára zahreje.

Tip: Ťažké červené vína nechajte pred konzumáciou stáť 2 – 3 hodiny otvorené, aby sa nasýtili kyslíkom a mohli uvoľniť arómu.

Bezpečnostné zariadenie pri nižších teplotách okolia

O to aby bolo víno chránené pred nižšími teplotami sa stará bezpečnostný termostat, aby teplota vo vinotéke nemohla príliš poklesnúť. Ak by bola teplota okolia nižšia, automaticky sa zapne vyhrievanie vinotéky a udržiava vnútornú teplotu konštantne. Pri naďalej klesajúcej teplote okolia sa nakoniec vinotéka sama vypne.

Izolačná doska pre tepelné oddelenie temperujúcich zón

Vinotéka má pevnú izolačnú dosku, ktorá rozdeľuje vnútorný priestor na dve rôzne temperujúce zóny. Tak môžete skladovať súčasne rôzne druhy vína, napr. červené víno a šampanské.

Nastavenie teploty

Teploty môžete nastaviť vždy pomocou dvoch tlačidiel pod teplotnými ukazovateľmi.

- Stlačte pritom tlačidlá pod príslušnými ukazovateľmi teploty.

Pritom stlačenie tlačidla spôsobí



- zníženie teploty,



- zvýšenie teploty.

Počas nastavovania teploty hodnota teploty bliká.

Pri stlačení tlačidiel môžete pozorovať nasledovné zmeny v príslušných ukazovateľoch teploty:

- Prvé stlačenie: Bliká naposledy nastavená hodnota teploty.
- Každé ďalšie stlačenie: Hodnota teploty sa postupne mení po 1 °C-kroch.
- Podržte tlačidlo: Hodnota teploty sa postupne mení.

Približne 5 sekúnd po poslednom stlačení tlačidla prejde ukazovateľ teploty automaticky k zobrazeniu skutočnej hodnoty teploty, ktorá je momentálne v príslušnej oblasti.

Optimálna teplota a kvalita vzduchu

Obidve teplotné oblasti sa chladia striedavo, a v závislosti od množstva skladovaného vína môže trvať až niekoľko hodín, pokiaľ sa nastaví požadovaná teplota a teplotný ukazovateľ sa nareguluje. Ak by bola teplota po tomto čase príliš vysoká alebo príliš nízka, nastavte teplotu znovu.

Možné nastavené hodnoty teploty

Teplotu v oboch temperujúcich zónach možno nastaviť od 5 °C do 20 °C.

Ukazovateľ teploty

Teplotné ukazovatele na ovládacom paneli zobrazujú v normálnej prevádzke skutočné teploty vo vinotéke.

Ukazovateľ teploty bliká keď

- sa nastaví iná teplota,
- teplota v jednej oblasti je odlišná o viac ako 5 °C od nastavenej teploty.

Kvalita a vlhkosť vzduchu

V bežnej chladničke je vlhkosť vzduchu pre víno príliš nízka a preto nie je chladnička vhodná na skladovanie vína. Vysoká vlhkosť vzduchu je pre skladovanie vína veľmi dôležitá, aby sa korok udržoval zvonku vlhký. Pri nízkej vlhkosti vzduchu korok zvonku vyschýna a nedokáže viac fľašu utesniť. Z tohto dôvodu sa musia fľaše s vínom ukladať aj naležato, aby víno udržiavalo korok zvnútra vlhký. Ak sa do fľaše dostane vzduch, bezpodmienečne sa každé víno pokazí!

 **Nebezpečenstvo poškodenia dodatočným vlhčením**

Vlhkosť vzduchu sa zvýšila a kondenzovala vo vnútornom priestore. Kondenzačná voda môže vinotéku poškodiť napríklad koróziou.

Nezvlhčujte dodatočne klímu vo vinotéke napríklad tak, že do nej postavíte misku s vodou.

DynaCool (konštantná vlhkosť vzduchu)

Funkciou DynaCool sa zvýši relatívna vlhkosť vzduchu v celej vinotéke. Zároveň sa rovnomerne rozdeľuje vlhkosť a teplota, takže sú všetky Vaše vína skladované za rovnakých dobrých podmienok.

Tak sa vo vnútornom priestore trvalo vytvorí klíma, ktorá zodpovedá klíme vínnej pivnice.

Zapnutie funkcie DynaCool

Ak chcete vinotéku používať na dlhodobšie skladovanie vína, odporúča sa nechať zo zásady zapnutú funkciu DynaCool.

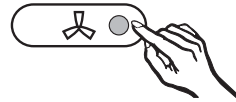

- Stlačte tlačidlo na zapnutie/vypnutie funkcie DynaCool, tak aby svietila kontrolka.

Aj keď ste funkciu DynaCool nezapli, vinotéka automaticky zapne vždy ventilátory, akonáhle sa zapne chladenie. Tým sa zaistí, že zostane optimálna klíma pre Vaše víno.

Pre úsporu energie sa pri otvorených dvierkach dočasne automaticky vypne ventilátor!

Optimálna teplota a kvalita vzduchu

Vypnutie funkcie DynaCool

Keďže sa spotreba energie pri zapnutej funkcii DynaCool mierne zvýši a vinotéka je aj hlasnejšia, môžete trvalú funkciu DynaCool medzičasom vypnúť.



- Stlačte tlačidlo na zapnutie/vypnutie funkcie DynaCool, tak aby kontrolka zhasla.

Výmena vzduchu cez filter Active AirClean

Filtre Active AirClean zaisťujú optimálnu výmenu vzduchu a tým jeho vysokú kvalitu vo vinotéke.

Cez filtre Active AirClean sa do vinotéky dostáva čerstvý vonkajší vzduch.

Ten je potom ventilátormi (funkcia DynaCool) rovnomerne rozdeľovaný vo vnútornom priestore.

Filtrovanie vonkajšieho vzduchu filtrami Active AirClean zabezpečuje, že sa do vinotéky dostane len vzduch neobsahujúci prach a zápach.

Tak je Vaše víno navyše chránené pred prípadným prenášaním zápachov, lebo zápach sa môže prenášať cez korkovú zátku vína.

Filter Active AirClean sa musí najneskôr vymieňať každých 12 mesiacov. Active AirClean filtre dostanete u servisnej služby Miele, u špecializovaného predajcu alebo v internetovom obchode.

Teplotný alarm a alarm dvierok

Vinotéka je vybavená výstražným systémom, aby nemohla teplota nepozorovane stúpnuť alebo klesnúť a tým poškodiť víno.

Teplotný alarm

Ak teplota v jednej teplotnej zóne dosiahne príliš teplú alebo príliš studenú hodnotu, zaznie výstražný tón.

Zároveň bliká príslušný ukazovateľ teploty.

Kedy vinotéka rozpozná teplotný rozsah ako rozsah príliš vysokých alebo nízkych teplôt, závisí od nastavenej teploty.

Akustický a optický signál nasleduje napr. vtedy,

- keď zapnete vinotéku, pokým je teplota v jednej z teplotných zón príliš odlišná od nastavenej teploty,
- keď sa do prístroja pri triedení a vyberaní fľaš s vínom dostane príliš veľa teplého vzduchu z miestnosti,
- ak uložíte väčšie množstvo fľaš vína,
- po výpadku siete.

Akonáhle skončí stav alarmu, stíchne výstražný tón a ukazovatele teploty svietia konštantne.

Predčasné vypnutie alarmu teploty

Ak by Vás výstražný tón rušil, môžete ho predčasne vypnúť.



- Stlačte tlačidlo na vypnutie alarmu teploty.

Výstražný tón utíchne.

Príslušný ukazovateľ teploty bliká ďalej tak dlho, pokým sa neukončí stav alarmu.

Teplotný alarm a alarm dvierok

Alarm dvierok

Keď sú dlhšie ako 60 sekúnd otvorené dvierka chladničky, zaznie výstražný tón.

Akonáhle dvierka prístroja zavriete, výstražný tón stíchne.

Predčasné vypnutie alarmu

Ak by Vás výstražný tón rušil, môžete ho predčasne vypnúť.



- Stlačte tlačidlo na vypnutie alarmu dvierok.

Výstražný tón utíchne.

Ak chcete svoje fľaše s vínom prezentovať aj pri zatvorených dvierkach prístroja, môžete vnútorné osvetlenie nastaviť tak, aby zostalo zapnuté aj pri zatvorených dvierkach.

Každá temperujúca zóna je vybavená osvetľovacou lištou, takže vinotéka je optimálne rozsvietená.

Použitím diód LED v svietiacich lištách je možné vylúčiť nepriaznivý účinok na víno zohriatím alebo UV žiarením.

Zapnutie a vypnutie prezentačného svetla

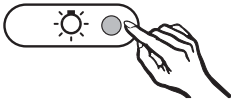

- Stlačte tlačidlo na zapnutie a vypnutie prezentačného svetla, tak aby svietila kontrolka.

Vnútorné osvetlenie je potom v oboch temperujúcich zónach vína aj pri zatvorených dvierkach zapnuté.

Pre opätovné vypnutie prezentačného svetla

- Stlačte tlačidlo na zapnutie a vypnutie prezentačného svetla, tak aby kontrolka zhasla.

Vnútorné osvetlenie je teraz pri zatvorených dvierkach vypnuté.

Nastavenie jasú prezentačného svetla

Jas prezentačného svetla je možné zmeniť.

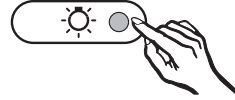

- Stlačte tlačidlo na zapnutie a vypnutie prezentačného svetla a podržte ho stlačené.
- Zároveň stlačte nastavovacie tlačidlá teploty.

Pritom stlačenie tlačidla spôsobí



- zníženie jasú osvetlenia



- zvýšenie jasú osvetlenia.

 **Nebezpečenstvo úrazu LED osvetlením.**

Osvetlenie zodpovedá rizikovej skupine RG 2. Keď je kryt pokazený, môže dôjsť k zraneniu očí.

Pri pokazenom kryte lampy sa nepozerajte optickými nástrojmi (lupou alebo podobnými) z bezprostrednej blízkosti do osvetlenia.

Skladovanie fliaš s vínom

Vibrácie a pohyby majú negatívny vplyv na proces zrenia vína, môže sa tým zhoršiť jeho chuť.

Aby ste pri vyberaní fliaš s vínom zaistili ďalšie klúdne skladovanie ostatných fliaš, mali by vína rovnakého druhu ležať pokiaľ je to možné vedľa seba na rovnakom rošte. Okrem toho by ste fľaše s vínom nemali na drevenom rošte ukladať na seba.

Vína by mali byť v ideálnom prípade uskladnené naležato, aby sa korok udržoval zvnútra vlhký a do fľaše nemohol vniknúť vzduch.

Tip: Odporúča sa aj zvýšiť vlhkosť vzduchu pre fľaše vína s korkom (viď kapitola „Optimálna teplota a kvalita vzduchu“, odstavec „Použitie funkcie DynaCool (konštantná vlhkosť vzduchu “).

 Nebezpečenstvo poranenia padajúcimi fľašami.

Za istých okolností sa môžu vínové fľaše vzpriechiť do vyššie umiestnených roštov a pri vyberaní drevených roštov z vinotéky vypadnúť. Drevené rošty sa vždy vyťahujú pomaly a opatrne.

 Nebezpečenstvo poškodenia a poranenia rozbitým sklom.

Vyčnievajúce drevené rošty a vínové fľaše môžu spôsobiť poškodenie sklenených dvierok, ak sa tieto v takejto situácii zatvoria.

Dbajte prosím na to, aby drevené rošty a vínové fľaše nevyčnievali.

Neprekrývajte vetracie a odvetrávacie otvory na zadnej stene - sú dôležité pre chladiaci výkon!

Drevené rošty

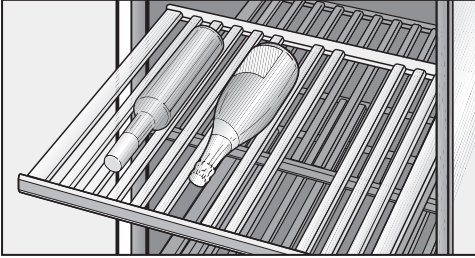

Drevené rošty vedené na výsuvných koľajniciach je možné vytiahnuť natoľko, že je možné na ne pohodlne položiť fľaše s vínom a opäť odobrať.

Premiestnenie drevených roštov

Drevené rošty môžete ľubovoľne vybrať a opäť nasadiť.

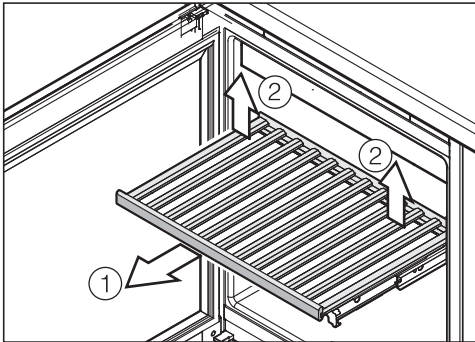

- Vytiahnite drevený rošt až na doraz dopredu ①.
- Drevený rošt vzadu uvoľníte tak, že ho vpravo a vľavo vzadu nadvihnete ②.
- Rošt vyberte smerom dopredu.

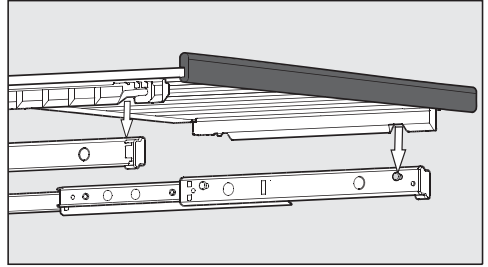

- Na opätovné nasadenie položte drevený rošt na vytiahnuté lišty. Vybratie na drevenom rošte pasuje na čapy na koľajniciach.

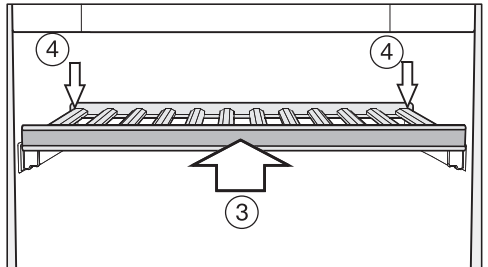

- Zasuňte drevený rošt až na doraz do vinotéky ③.
- Zatlačte drevený rošt úplne dozadu tak, aby vpredu zaklapol.
- Zatlačte drevený rošt vzadu dole tak, aby vzadu zaklapol ④.

Skladovanie fliaš s vínom

Maximálne množstvo náplne

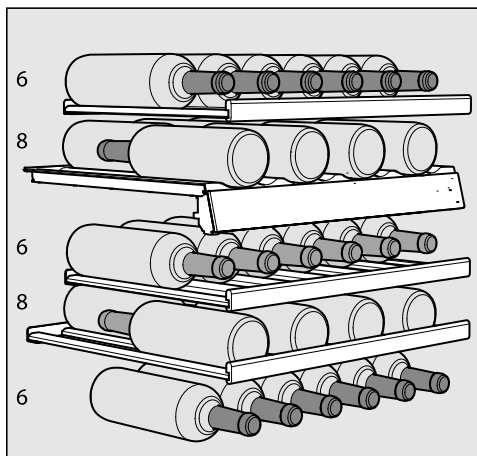

Celkovo je možné skladovať vo vinotéke 34 fliaš (0,75 l; forma na fľaše: Bordeaux fľaša) a to 14 fliaš v hornej zóne a 20 fliaš v spodnej zóne.

Počet 34 fliaš je možné dosiahnuť len pri nasadení všetkých drevených roštov.



Jednotlivý drevený rošt môžete naložiť maximálne 25 kg! Uvedomte si ale, že máte zabrániť ukladaniu fliaš na drevených roštoch na seba.

Automatické odmrazovanie

Vinotéka sa automaticky odmrazuje.

Čistenie a ošetrovanie

Dbajte na to, aby sa voda nedostala do elektroniky, vetracej mriežky alebo do osvetlenia.

 Nebezpečenstvo poškodenia vniknutou vlhkosťou.

Para z parného čistiaceho stroja môže poškodiť plastové a elektrické komponenty.

Na čistenie vinotéky nepoužívajte žiaden parný čistiaci prístroj.

Nikdy neodstraňujte typový štítok umiestnený vo vnútri prístroja. V prípade poruchy bude potrebný!

Upozornenia k čistiacemu prostriedku

Aby ste nepoškodili povrchové plochy, nepoužívajte **žiadne**

- čistiace prostriedky obsahujúce sódu, čpavok, kyseliny a chlór
- čistiace prostriedky na odstránenie vodného kameňa
- čistiace prostriedky na drhnutie (napr. drhnutí prášok, tekuté mlieko, drsné hubky)
- čistiace prostriedky obsahujúce rozpúšťadlá
- čistiace prostriedky na nerez
- čistiace prostriedky na umývačku riadu
- spreje na rúry na pečenie
- prostriedok na čistenie skla (výnimku tvorí sklo v dvierkach)
- tvrdé hubky a kefy na drhnutie (napr. hubky na hrnce)
- odstraňovač nečistôt
- ostré kovové škrabky.

Vo vnútornom priestore vinotéky používajte len čistiace a ošetrovacie prostriedky nezávadné pre potraviny.

Na čistenie odporúčame len vlažnú vodu a trošku prostriedku na ručné umývanie.

Pred čistením vinotéky

- Vinotéku vypnite.
- Vyberte vínové fľaše z vinotéky a skladujte ich na chladnom mieste.
- Vyberte všetky ďalšie časti, ktoré je potrebné vybrať a vyčistiť.

Vnútny priestor, príslušenstvo, dvierka prístroja

Vinotéku čistíte pravidelne, najmenej ale raz za mesiac.

Nečistoty nenechajte zaschnúť, ale ich hneď odstráňte.

- Vnútny priestor prístroja vyčistíte vlažnou vodou a malým množstvom prostriedku na umývanie riadu.
- Všetky časti z dreva vyčistíte mierne vlhkou utierkou, **nesmú** byť vlhké.
- Po vyčistení utrite vnútorné priestory a príslušenstvo čistou vodou a všetko vysušte utierkou. Na krátky čas nechajte dvierka prístroja otvorené.
- Dvierka prístroja vyčistíte čistiacim prostriedkom na sklo.

Čistenie vetracích a odvetrávacích profilov

Usadený prach zvyšuje spotrebu energie.

- Pravidelne čistíte vetracie profily štetcom alebo vysávačom (použite na to napr. sací štetec pre vysávač Miele).

Čistenie tesnenia na dvierkach

 Nebezpečenstvo poškodenia nevhodným čistením.

Pri ošetrovaní tesnenia dvierok olejmi alebo tukmi môžu tieto ostať pórovité.

Neošetrujte tesnenie dvierok olejom alebo tukmi.

- Tesnenie dvierok čistíte pravidelne len čistou vodou a nakoniec tesnenie vyutierajte dôkladne utierkou.

Čistenie a ošetrovanie

Čistenie vzduchového filtra

Vzduchový filter vzadu za vetracou mriežkou by sa mal čistiť minimálne raz ročne.

- Zložte vzduchový filter a povysávajte ho z oboch strán vysávačom. Znečistený vzduchový filter môže spôsobiť nedostatočné chladenie vinotéky.

Po čistení

- Všetky časi vložte do skrini na víno.
- Vinotéku opäť pripojte a zapnite.
- Vložte opäť fľaše s vínom do vinotéky a zatvorte dvierka prístroja.

Cez filtre Active AirClean sa do vinotéky dostáva čerstvý vonkajší vzduch. Filtrovanie vonkajšieho vzduchu filtermi Active AirClean zabezpečuje, že sa do vinotéky dostane len vzduch neobsahujúci prach a zápach.

Výmena Active AirClean filtra

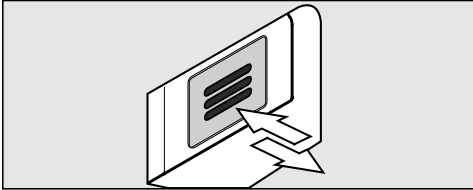

- Zatlačte filter dovnútra a pustite ho.

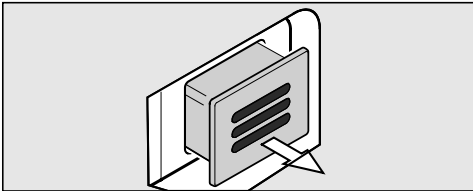

- Vytiahnite filter von.

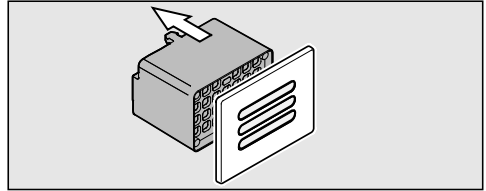

- Stiahnite zadnú časť filtra z krytu.

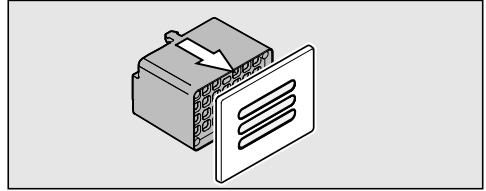

- Nasadte nový filter na kryt.

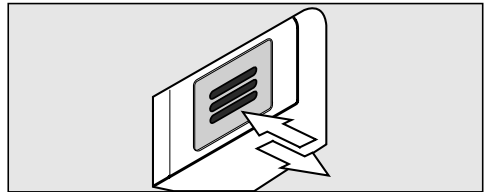

- Založte filter.
- Zatlačte filter dovnútra a pustite ho. Filter sa automaticky zablokuje, počuť je kliknutie.

Active AirClean filtre obdržíte u servisnej služby Miele, u špecializovaného predajcu alebo v internetovom obchode Miele.

Čo robiť, keď ...

Väčšinu porúch a chýb, ku ktorým môže dôjsť počas bežnej prevádzky, môžete odstrániť aj sami. Nasledovný prehľad Vám má pomôcť.

Ak neviete nájsť príčinu poruchy alebo ju odstrániť, upozorníte prosím servisnú službu.

Až do odstránenia poruchy podľa možnosti neotvárajte vinotéku, aby ste udržali stratu chladu čo najmenšiu.

 Užívateľ môže byť neodborne vykonanými inštalačnými a údržbárskymi prácami alebo opravami vystavený nebezpečenstvu.

Inštalácie, údržbárske práce a opravy elektrických prístrojov smú vykonávať len autorizovaní Miele odborní pracovníci.

| Problém | Príčina a odstránenie |
|--|---|
| Vinotéka nemá žiaden chladiaci výkon, nefunguje vnútorné osvetlenie pri otvorených dvierkach a nesvieti ukazovateľ teploty. | Vinotéka nie je zapnutá. ■ Zapnite vinotéku, ukazovatele teploty musia svietiť. |
| | Sieťová zástrčka nie je správne zasunutá v zásuvke. ■ Zasuňte zástrčku do zásuvky. |
| | Vypol sa istič domovej inštalácie. Vinotéka, domové napätie alebo iný prístroj môže byť pokazený. ■ Zavolajte kvalifikovaného elektrikára alebo servisnú službu. |
| Vinotéka nemá žiaden chladiaci výkon, jej obsluha a vnútorné osvetlenie sú ale funkčné. | Je zapnutá výstavná prevádzka. Výstavná prevádzka umožňuje špecializovaným obchodom prezentovať prístroj bez zapnutia chladenia. Pre súkromné použitie toto nastavenie nepotrebujete. ■ Opýtajte sa servisnej služby ako vypnúť výstavnú prevádzku na Vašom prístroji. |



| Problém | Príčina a odstránenie |
|---|---|
| <p>Kompresor sa zapína stále častejšie a na dlhšiu dobu, teplota vo vinotéke klesá.</p> | <p>Teplota vo vinotéke je nastavená príliš nízko.</p> <ul style="list-style-type: none"> ■ Opravte nastavenie teploty. |
| | <p>Nie sú správne zatvorené dvierka prístroja.</p> <ul style="list-style-type: none"> ■ Skontrolujte, či dvierka prístroja správne zatvárajú. |
| | <p>Často boli otvárané dvierka prístroja.</p> <ul style="list-style-type: none"> ■ Dvierka prístroja otvárajte len v prípade potreby a čo najkratšie. |
| | <p>Sú zastavané alebo zaprášené vetracie a odvetrávacie profily.</p> <ul style="list-style-type: none"> ■ Neprikrývajte vetracie a odvetrávacie profily a pravidelne z nich odstraňujte prach. |
| | <p>Vzduchový filter v sokli prístroja je zaprášený.</p> <ul style="list-style-type: none"> ■ Vyčistite vzduchový filter (viď „Čistenie a ošetrovanie“). |
| | <p>Teplota v miestnosti je príliš vysoká.</p> <ul style="list-style-type: none"> ■ Postarajte sa o nižšiu teplotu v miestnosti. test |
| <p>Kompresor sa zapína stále zriedkavejšie a na kratšiu dobu, teplota vo vinotéke stúpa.</p> | <p>Nejedná sa o chybu. Teplota je príliš vysoká.</p> <ul style="list-style-type: none"> ■ Opravte nastavenie teploty. ■ Po 24 hodinách skontrolujte ešte raz teplotu. |
| | <p>Vzduchový filter v sokli prístroja je znečistený.</p> <ul style="list-style-type: none"> ■ Vyčistite vzduchový filter (viď kapitola „Čistenie a ošetrovanie“). |

Čo robiť, keď ...

Hlásenia na displeji

| Problém | Príčina a odstránenie |
|--|--|
| Na ukazovateli teploty svieti/ bliká jedna čiarka. | Teplota sa zobrazuje len vtedy, keď je teplota vo vinotéke v zobrazovateľnom rozsahu. |
| Na indikátore teploty sa zobrazuje <i>F0</i> alebo <i>F1</i>. | Vyskytla sa porucha. ■ Zavolajte servisnú službu. |
| Zaznie výstražný tón a indikátor teploty bliká. | Dotknutá temperujúca zóna je v závislosti od nastavenej teploty príliš teplá alebo príliš studená. Dôvody toho môžu byť napr.: <ul style="list-style-type: none">– dvierka prístroja boli často otvárané, alebo ostali otvorené,– boli prikryté vetracie a odvetrávacie profily,– došlo k dlhšiemu výpadku siete. ■ Zrušte stav alarmu. Ukazovateľ teploty prestane blikáť a výstražný tón stíchne. |

Nefunguje vnútorné osvetlenie.

| Problém | Príčina a odstránenie |
|---|---|
| <p>Nefunguje LED-vnútorné osvetlenie.</p> | <p>Vinotéka nie je zapnutá.</p> <ul style="list-style-type: none"> ■ Vinotéku zapnite. <p>LED-vnútorné osvetlenie sa asi po 15 minútach pri otvorených dverkách z dôvodu prehriatia automaticky vypne.</p> <p>Ak toto nie je príčinou, vyskytuje sa porucha.</p> <div style="border: 1px solid gray; padding: 5px; margin-bottom: 10px;"> <p> Nebezpečenstvo úrazu elektrickým prúdom. Pod krytom osvetlenia sú časti pod prúdom. LED osvetlenie smie vymieňať a opravovať výlučne servisná služba.</p> </div> <div style="border: 1px solid gray; padding: 5px;"> <p> Nebezpečenstvo úrazu LED osvetlením. Osvetlenie zodpovedá rizikovej skupine RG 2. Keď je kryt pokazený, môže dôjsť k zraneniu očí. Pri pokazenom kryte lampy sa nepozerajte optickými nástrojmi (lupou alebo podobnými) z bezprostrednej blízkosti do osvetlenia.</p> </div> <ul style="list-style-type: none"> ■ Zavolajte servisnú službu. |
| <p>LED-vnútorné osvetlenie svieti aj pri zatvorených dverkách.</p> | <p>Prezentačné svetlo je zapnuté.</p> <ul style="list-style-type: none"> ■ Vypnite prezentačné svetlo (viď kapitola „Prezentačné svetlo“). |

Čo robiť, keď ...

Všeobecné problémy s vinotékou

| Problém | Príčina a odstránenie |
|---|---|
| Zaznie výstražný tón. | Dvierka prístroja boli dlhšie ako 60 sekúnd otvorené. ■ Zatvorte dvierka prístroja. |
| Vinotéku nie je možné zapnúť. | Je zapnuté blokovanie. ■ Vypnite blokovanie (viď kapitola „Prevedenie ďalších nastavení“, odstavec „Zapnutie/vypnutie blokovania  “). |
| Deformujú sa priečky drevených roštov. | Typickou vlastnosťou dreva sú zmeny objemu v dôsledku prijímania vlhkosti alebo vysušenia. Zvýšená vlhkosť vzduchu v prístroji spôsobí, že drebené časti „pracujú“. Tak sa môžu drevené časti za určitých okolností rozťahovať a môžu vzniknúť trhliny. Konáre a nerovnosti v dreve hovoria charaktere dreva. |
| Na etiketách fliaš a tvorí pleseň. | Podľa druhu lepidla etikiet môžu tieto mierne plesnivieť. ■ Pleseň úplne odstráňte. Vínové fľaše očistite a odstráňte prípadné zvyšky lepidla. |
| Na korkoch vínových fliaš sa tvorí biely povlak. | Korok kontaktom so vzduchom oxiduje. ■ Povlak utrite suchou handričkou. Povlak môže mať vplyv na kvalitu vína. |

Príčiny zvukov

| Úplne normálne zvuky | Čím vznikajú? |
|---|--|
| Brrrrr ... | Hučanie spôsobuje motor (kompresor). Pri zapínaní motora môže byť hučanie krátkodobo a hlasnejšie. |
| Blubb, blubb ... | Bublanie, klokotanie, bzučanie prichádza z chladiva, ktoré preteká rúrkami. |
| Klik ... | Cvakanie je počuť vždy, keď termostat zapína alebo vypína motor. |
| Sssrrrr ... | Tiché šumenie môže byť od prúdu vzduchu vo vnútri vinotéky s viacerými zónami. |
| Knak ... | Pukanie je počuť vždy, keď dochádza k rozpínavosti materiálov vo vinotéke. |
| Uvedomte si, že zvukom prichádzajúcim z motora a prúdenia v chladiacom okruhu nemožno zabrániť. | |

| Zvuky, ktoré sa dajú ľahko odstrániť | Príčina | Odstránenie |
|--------------------------------------|--|---|
| Klopanie, búchanie, štrnganie | Vinotéka nestojí rovno. | Vyrovnajzte vinotéku pomocou vodováhy. Použite pritom nastavovacie nohy pod prístrojom alebo niečo pod ňu podložte. |
| | Odkladacie plochy sa trasú alebo zasekávajú. | Skontrolujte vyberateľné časti a prípadne ich opäť nasadte. |
| | Fľašky alebo nádoby sa dotýkajú. | Odsuňte fľašky alebo nádoby mierne od seba. |
| | Prepravný držiak na kábel visí ešte na zadnej stene prístroja. | Zložte držiak na káble. |

Servisná služba a záruka

Kontakt pri poruchách

Pri poruchách, ktoré neviete sami odstrániť, informujte napr. Vášho špecializovaného predajcu Miele alebo servisnú službu Miele.

Servisnú službu Miele si môžete vyžiadať online na www.miele.sk.

Kontaktné údaje servisnej služby Miele nájdete na konci tohto dokumentu.

Servisná služba potrebuje označenie modelu a výrobné číslo (Fabr./SN/Nr.). Obidva údaje nájdete na typovom štítku.

Typový štítok nájdete vo vnútri vinotéky.

Databáza EPREL

Od 1. marca 2021 bude možné nájsť informácie k označovaniu spotreby energie a požiadavkách na ekologický dizajn v európskej databáze produktov (EPREL). Cez nasledovný link <https://ep-rel.ec.europa.eu/> sa dostanete do databázy produktov. Tu budete vyzvaný zadať označenie modelu.

Označenie modelu nájdete na typovom štítku.

Záruka

Záručná doba predstavuje 2 roky.

Ďalšie informácie k záručným podmienkam vo svojej krajine získate u servisnej služby Miele.

| | | | |
|---|---|--|--|
| Miele | | | |
| XXXXXX | | Nr. XX / XXXXXXXXXX. | |
| <small>WEINTEMPERSCHRANK-UNTERTSCHMIDEL MULTITEMPERATURE WINE STORAGE CABINET/FUNDER-WORKTOP ARMoire DE MISE EN TEMP. DES VINS-XCCL ENCASTREABLE SOUS PLAN ARMARIO P. ACCONCONDIONATO VINS-XCCL IMPOTREBAJO EN GABINERA BIFENIUM TEMPERATURFUNKTION</small> | | | |
| <small>Klasse/Class Classe/Clase SN-ST</small> | <small>Ap-Type/AP-Type AP-Type/AP-Tipo</small> | <small>Bottle-in-hall/Gross Capacity Volume Brut./Capacidad Bruta XXXX l</small> | <small>Gettlevermögen/Freezing Capacity Pouvoir de Congel./Capas Congeladora</small> |
| <small>Nickel-hal Ni/Capacity Volume U e Capac. Util</small> | <small>Gas /K /G /WINE /KALT Tot /R /F /WINE /CHILL To /R /C Tot /F /C /WINE /CHILL</small> | R600a: XXg | |

Vinotéka je sériovo vybavená „zástrčkou“ na pripojenie do zásuvky s ochranným kontaktom.

Vinotéku umiestnite tak, aby bola zásuvka voľne prístupná. Ak nie je zástrčka voľne dostupná, zabezpečte, aby v mieste inštalácie bolo k dispozícii zariadenie odpájajúce všetky póly.



Nebezpečenstvo požiaru prehriatím.

Prevádzka prístroja na viacnásobných zásuvkách a predlžovacích kábloch môže spôsobiť preťaženie káblov.

Z bezpečnostných dôvodov nepoužívajte viacnásobné zásuvky a predlžovacie káble.

Elektrická inštalácia musí byť v súlade s VDE 0100.

Z bezpečnostných dôvodov odporúčame v domovej inštalácii príslušnej pre elektrické pripojenie prístroja použitie prúdového chrániča (RCD) typu .

Poškodený prívodný sieťový kábel môže byť nahradený len špeciálnym káblom rovnakého typu (dostať u servisnej služby Miele). Z bezpečnostných dôvodov môže výmenu vykonať len kvalifikovaný autorizovaný odborník, alebo servisná služba Miele.

O menovitom príkone a príslušnom istení informuje návod na použitie alebo typový štítok. Porovnajte tieto údaje s parametrami elektrickej prípojky v mieste inštalácie.

V prípade pochybností sa spýtajte kvalifikovaného elektrikára.

Dočasná alebo trvalá prevádzka sebestačného alebo nie sieťovo synchronizovaného zariadenia na dodávku energie (ako napr. ostrovné siete, back-up systémy) je možná. Predpokladom pre prevádzku je, aby malo zariadenie na dodávku energie údaje v súlade s nariadením EN 50160 prípadne porovnateľné.

Ochranné opatrenia určené pre inštaláciu tohto Miele produktu v domácnosti musia byť zabezpečené aj pre ostrovnú prevádzku alebo nie sieťovú synchronizovanú prevádzku čo sa týka jej funkcie ako aj spôsobu práce, alebo musia byť nahradené rovnocennými opatreniami pri inštalácii. Tak ako je to napríklad popísané v aktuálnom zverejnení VDE-AR-E 2510-2.

Pokyny pre montáž

 Nebezpečenstvo poranenia a poškodenia.

Nezabudovaná vinotéka sa môže prevrátiť.

Nechajte zatvorené dvierka prístroja, pokým nebude prístroj v zabudovacom stave a zaistený podľa návodu na použitie a montáž vo výklenku.

 Hrozí nebezpečenstvo požiaru a poškodenia.

Vinotéka sa nesmie umiestniť pod varnú dosku.

Miesto inštalácie

Vhodná je suchá, dobre vetrateľná miestnosť.

Pri voľbe miesta inštalácie myslíte prosím na to, že ak prístroj postavíte v bezprostrednej blízkosti kúrenia, sporáka alebo iného zdroja tepla, stúpne jeho spotreba energie. Zabráňte aj priamemu slnečnému žiareniu.

O čo vyššia je teplota v miestnosti, o to dlhšie beží kompresor a tým je vyššia spotreba energie.

Pri zabudovaní vinotéky dbajte okrem iného na nasledovné:

- Zásuvka musí byť umiestnená mimo zadnej steny a musí byť v prípade núdze ľahko prístupná.
- Zástrčka a sieťový kábel prístroja sa nesmú dotýkať zadnej strany vinotéky, pretože by sa vibráciami prístroja mohol poškodiť sieťový kábel a zásuvka.
- Ani iné prístroje by nemali byť pripojené do zásuviek v oblasti zadnej strany vinotéky.

 Nebezpečenstvo poranenia rozbitým sklom.

V nadmorskej výške nad 1 500 m n.m. môže v dôsledku zmenených tlakových pomerov vzduchu prasknúť sklenená tabuľa na dvierkach skrinky. Ostré hrany môžu spôsobiť vážne poranenia.

Vo výške viac ako 1.500 m by sa vinotéka nemala zabudovávať alebo inštalovať.

Side-by-Side

Túto vinotéku je možné zabudovať s ďalším prístrojom alebo vinotékou spôsobom „Side-by-Side“.

Montážnu sadu Side-by-side dostanete u špecializovaného predajcu alebo u servisnej služby.

Informujte sa prosím u Vášho špecializovaného predajcu, aké kombinácie sú možné s Vaším prístrojom!

Upevnenie prístrojov je popísané v návode na použitie montážnej sady Side-by-Side.

Klimatická trieda

Vinotéka je určená len pre určitú klimatickú triedu (rozsah teploty v miestnosti), ktorej hranice musia byť dodržané. Klimatická trieda je uvedená na typovom štítku vo vnútri prístroja.

| Klimatická trieda | Teplota v miestnosti |
|-------------------|----------------------|
| SN | +10 °C až +32 °C |
| N | +16 °C až +32 °C |
| ST | +16 °C až +38 °C |
| T | +16 °C až +43 °C |

Nižšia teplota v miestnosti spôsobuje dlhší prestoj kompresora. To môže spôsobiť vyššie teploty vo vinotéke a tým aj následné škody.

⚠ Nebezpečenstvo poškodenia vysokou vlhkosťou vzduchu.

Pri vysokej vlhkosti vzduchu sa môže kondenzát zrážať na vonkajších stenách prístroja a spôsobiť koróziu.

Umiestnite prístroj v suchej a/alebo klimatizovanej miestnosti s dostatočným vetraním.

Po zabudovaní prístroja sa presvedčte, či sa dvierka správne zatvárajú, či sú dodržané uvedené vetracie a odvetrávacie profily a či bol prístroj zabudovaný podľa popisu.

Vetranie a odvetrávanie

Vetranie a odvetrávanie vinotéky prebieha cez vetrací a odvetrávaci profil v sokli prístroja. Tento sa nesmie prikryť ani zastávať. Okrem toho je potrebné vetrací a odvetrávaci prierez pravidelne čistiť od prachu.

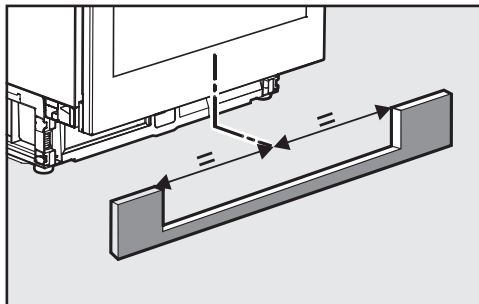

Výrez v paneli sokla musí byť vycentrovovaný s vinotékou.

Pokyny pre montáž

Pred zabudovaním vinotéky

- Pred zabudovaním vyberte z vinotéky príslušenstvo.

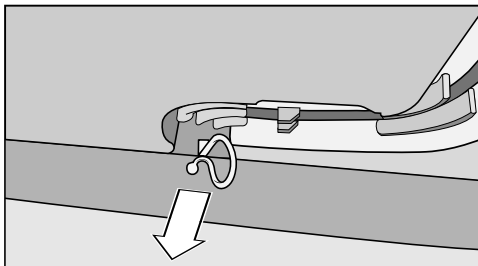

- Odstráňte držiak kábla zo zadnej strany prístroja (podľa modelu).

Rozmery pre zabudovanie

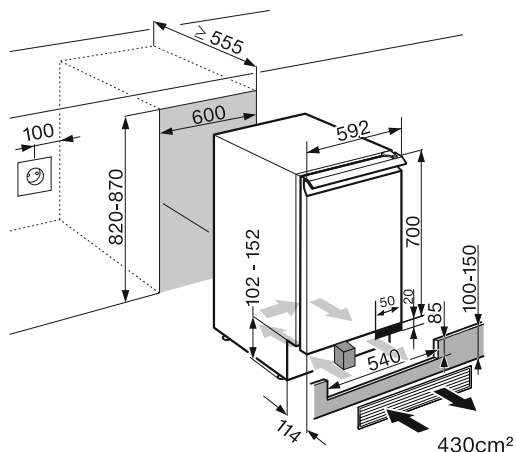

Pred zabudovaním dajte pozor na to, aby výklenok na zabudovanie zodpovedal presne predpísaným rozmerom pre zabudovanie. Vetracie a odvetrávacie prierezy sa musia bezpodmienečne dodržať a výrez v paneli sokla pre priloženú vetraciu mriežku musí byť vycentrován s vinotékou, aby bola zaručená správna funkcia prístroja.

Priložená vetracia mriežka sa musí bezpodmienečne zabudovať a používať spolu s priloženým penovým blokom

Pokyny pre montáž

pohľad zhora

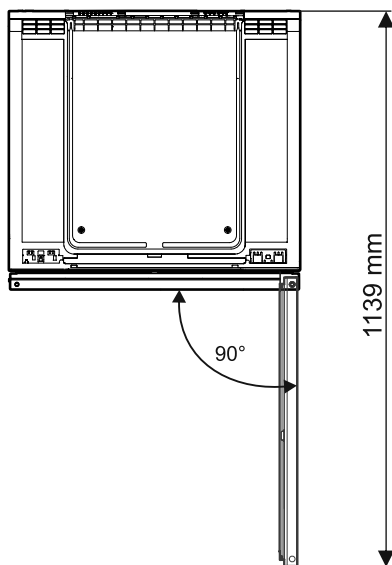

Zmena smeru otvárania dverok

Vinotéka je dodávaná s pravými dvierkami. Ak sú potrebné ľavé dvierka, musíte zmeniť ich otváranie:

Pre zmenu smeru otvárania dverok budete potrebovať nasledujúce náradie:

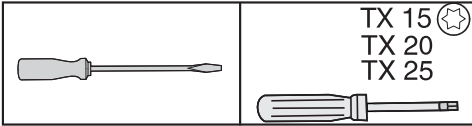

⚠ Hrozí nebezpečenstvo poranenia a poškodenia!

Sklenené dvierka by prasknúť!

Sklenené dvierka sú ťažké. Zmenu smeru otvárania dverok realizujte bezpodmienečne s pomocou ďalšej osoby.

⚠ Hrozí nebezpečenstvo poranenia a poškodenia!

Sklenené dvierka by mohli vypadnúť!

Dbajte na to, aby pri výmene dorazu dverok boli pevne dotiahnuté všetky upevňovacie diely.

Tip: Aby ste zabránili počas výmeny dorazu dverok poškodeniu dverok a Vašej podlahy, rozložte vhodnú podložku na podlahu pred prístroj.

Dbajte na to, aby ste nepoškodili tesnenie dverok. Ak je tesnenie dverok poškodené, dvierka prístroja sa prípadne nezatvárajú správne a chladenie nie je dostatočné!

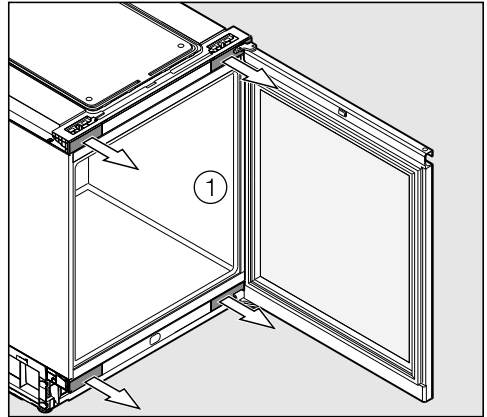

■ Zložte kryty ① pomocou skrutkovača.

⚠ Hrozí nebezpečenstvo poranenia a poškodenia!

Akonáhle ako ďalšie odstránite skrutky na uchytení, dvierka už nebudú zaistené!

Druhá osoba musí pevne držať dvierka.

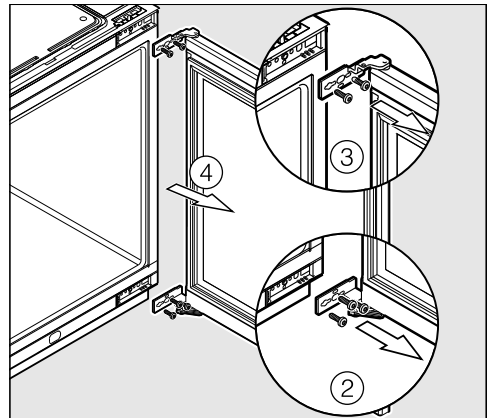

■ Skrutky vyskrutkujte. Najprv spodné skrutky ②, potom horné skrutky ③.

■ Zložte dvierka prístroja ④.

Zmena smeru otvárania dverok

- Položte demontované dvierka prístroja vonkajším čelom hore na stabilnú podložku.

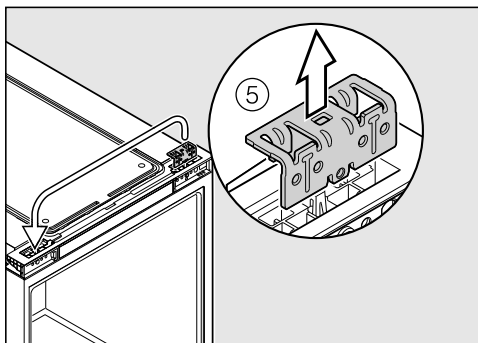

- Vytiahnite horný držiak von (5) a nasadíte ho na protistranu.

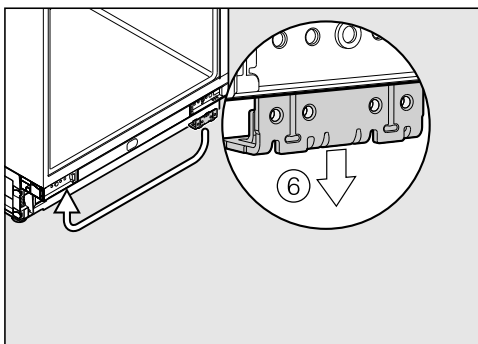

- Vytiahnite držiak dole (6) vpravo a nasadíte ho na ľavú stranu. Otvory vrtov sa musia prekryvať.

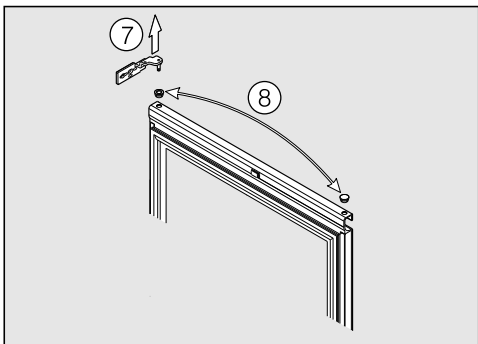

- Vyberte záves hore (7) a kryciu klapku (8) na protiahej strane.
- Vytlačte von puzdro.

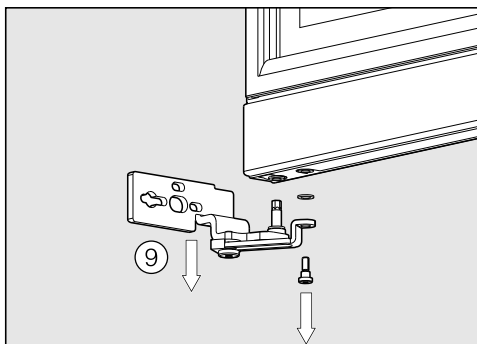

- Vymeňte miesta krycej klapky a puzdra.

- Odskrutkujte spodný záves (9).

- Odstráňte podložku z čapu závesu a podložku na skrutke.

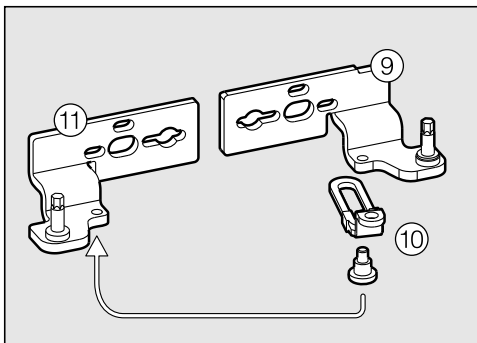

- Odskrutkujte obmedzovač otvárania dverok (10) zo spodného závesu (9).

- Naskrutkujte obmedzovač otvárania dverok (10) na druhý záves (11).

- Založte podložku na čap závesu, druhú podložku vložte medzi dvierka prístroja a skrutku.

Zmena smeru otvárania dveriek

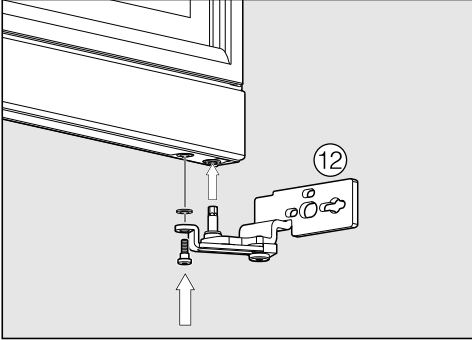

- Naskrutkujte dvierka prístroja na upevňovacie otvory (14).
- Teraz vinotéku zabudujte.

- Naskrutkujte uholník závesu s obmedzovačom otvárania dveriek dole vľavo na dvierka prístroja (12).
- Nasadte druhý uholník závesu hore vľavo na dvierka prístroja.

Druhá osoba musí teraz pevne držať dvierka!

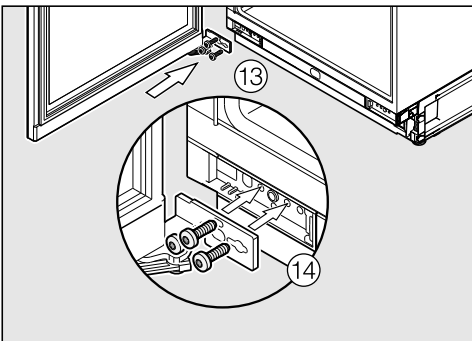
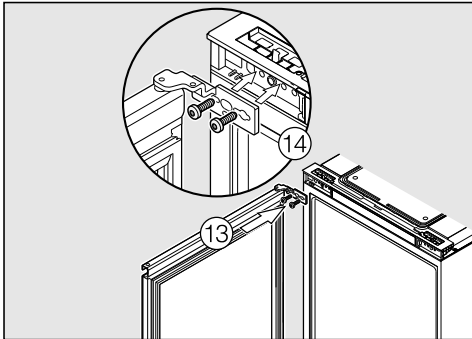

- Nasadte dvierka (13).

Zabudovanie vinotéky

⚠ Nebezpečenstvo poškodenia a poranenia prevrátením sa vinotéky.

Ak vinotéku inštaluje jedna jediná osoba, hrozí zvýšené nebezpečenstvo poranenia a poškodenia.

Vinotéku inštalujte bezpodmienečne s pomocou druhej osoby.

- Vinotéku zabudujte len do pevného, stabilného kuchynského nábytku, ktorý stojí rovno na podlahe.
- Výklenok pre zabudovanie musí byť horizontálne a vertikálne vycentrovaný.
- Bezpodmienečne dodržte vetracie a odvetrávacie profily (viď kapitola „Inštalácia“, odstavec „Vetracie a odvetrávanie“ odstavec „Montážne pokyny“).

Na zabudovanie vinotéky potrebujete nasledujúce náradie:

- rozličné veľkosti skrutkovačov
- vodováhu
- zvinovací meter.

Na zabudovanie do výklenku potrebujete nasledujúce priložené montážne diely:

- vetraciu mriežku
- vzduchový filter
- penový blok pre vedenie vzduchu v sokli prístroja
- skrutky na upevnenie vo výklenku
- kľúč na prestavenie výšky vo výklenku

Príprava vinotéky

Vzduchový filter zabraňuje znečisteniu priestoru kompresora. Tým sa zabráni poruche funkcie vinotéky.

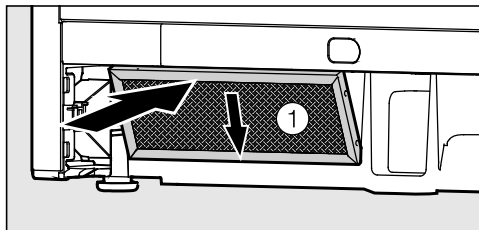

- Stiahnite ochrannú fóliu zo vzduchového filtra ①.
- Nasadte vzduchový filter dole vľavo v sokli prístroja.
- Pripojte vinotéku sieťovým pripojovacím káblom na prívod prúdu (viď „Elektrické pripojenie“).
- Vinotéku posuňte pred výklenok.

Zabudovanie vinotéky

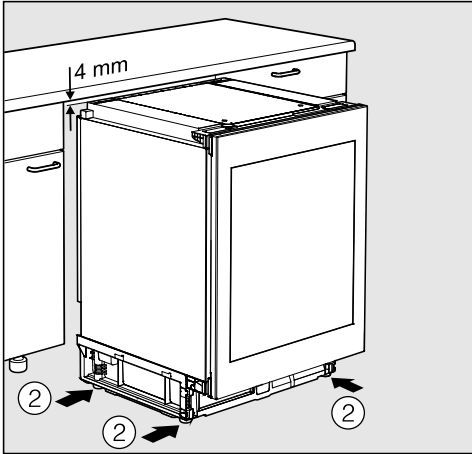

- Vyskrutkujte nastavovacie nohy ② v smere hodinových ručičiek až po 4 mm pod výšku výklenku.

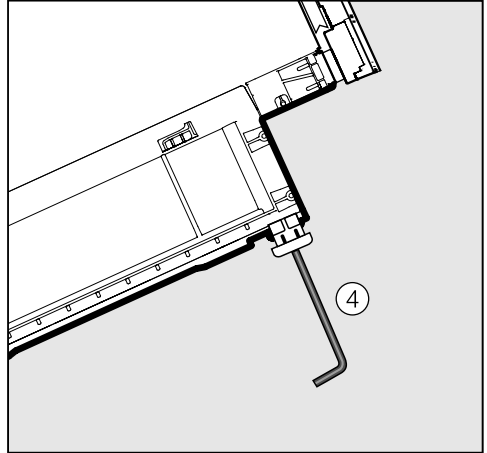
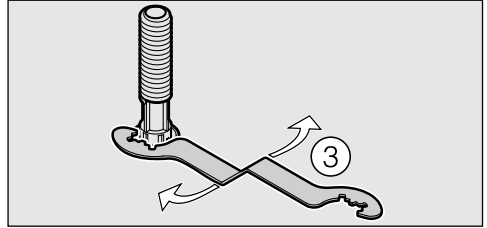

- Nastavovacie nohy vyskrutkujte buď priloženým vidlicovým kľúčom ③ alebo šesťhranným kľúčom ④.

Zabudovanie vinotéky

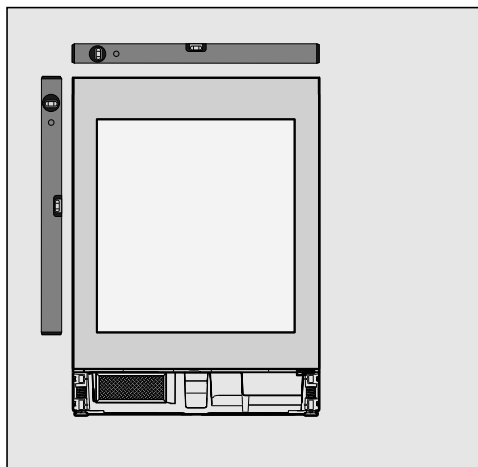

- Vinotéku horizontálne a vertikálne vycentrujte. Šikmo postavená vinotéka sa môže zdeformovať.
- Skontrolujte, či okolité dverka nábytku majú tú istú výšku ako čelo prístroja. Ak je rozdiel vo výške nábytkových dveriek, venujte pozornosť dodatočne „Vyrovnaniu vinotéky s vyššími dverkami nábytku“.

Vyrovnanie vinotéky s vyššími dverkami nábytku

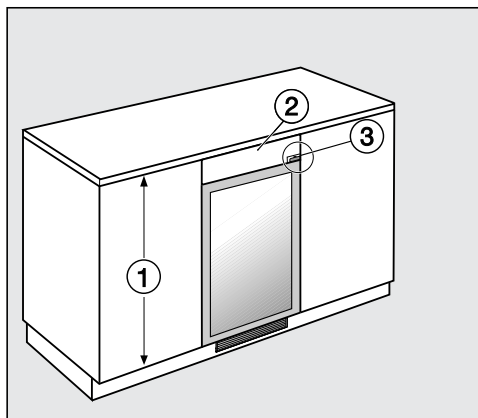

Ak sú dverka susedného kuchynského nábytku ① vyššie ako dverka vinotéky, vinotéku je možné pomocou vyrovnávacieho panela ② prispôsobiť k susedným dverkam.

Vyrovnávací panel musí byť vyhotovený presne pre túto situáciu. Pri prispôbovaní vyrovnávacieho panela zohľadnite prosím záves dverok ③.

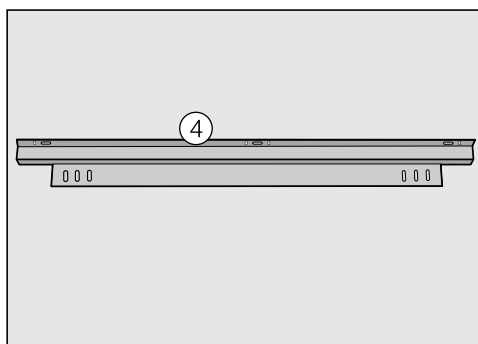

Na upevnenie vyrovnávacieho panela potrebujete upevňovacie uholníky ④. Objednať je ich možné v špecializovaných obchodoch alebo u Miele servis-

Zabudovanie vinotéky

nej služby. Upevňovací uholník môžete podľa potreby namontovať na alebo pod vinotéku:

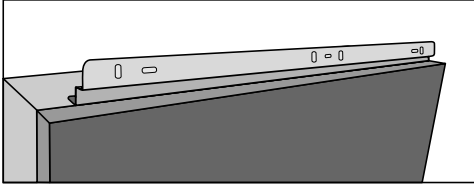

Aby ste zabránili poškodeniu vinotéky, musíte vetraciu mriežku založiť presne pred vetrací otvor. Ak chcete vinotéku dole obložiť, musíte zabezpečiť vetranie a odvetrávanie.

Vyrovnávací panel musí byť vyhotovený presne pre túto situáciu.

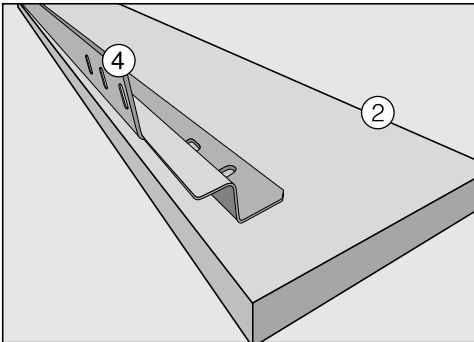

- Upevnite upevňovací uholník ④ na zadnú stranu vyrovnávacieho panela ②
- Vytiahnite vinotéku z výklenku tak, aby ste ju mohli nakloniť.
- Upevnite upevňovací uholník ④ s vyrovnávacím panelom ② na vinotéku tak, že skrutky ľahko dotiahnete.

- Nasmerujte vyrovnávací panel cez pozdĺžne otvory dvierok vinotéky tak, aby vzniklo hladké čelo.
- Dotiahnite pevne skrutky.
- Vinotéku teraz posuňte do výklenku.

Zabudovanie vinotéky

Zasunutie vinotéky do výklenku



Pri zasúvaní dbajte na to, aby ste nepricvikli sieťový kábel alebo aby sa nepoškodil!

Po citlivých podlahách posúvajte vinotéku do výklenku opatrne, aby ste zabránili poškodeniu podlahy.

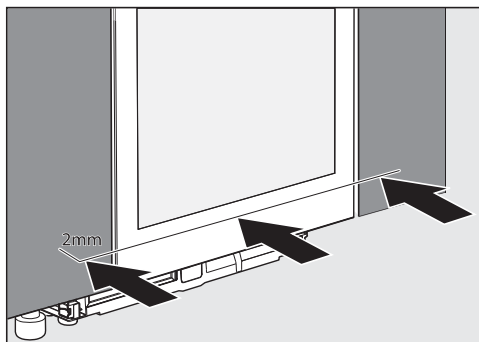

- Vinotéku zasúvajte do zabudovateľného výklenku, až kým predná plocha dveriek prístroja nebude v jednej rovine so susediacim čelom nábytku.
- Povyťahnite vinotéku, aby bola rovnomerne 2 mm pred čelom nábytku.

Upevnenie vinotéky v montážnom výklenku

- Vinotéka je rovnomerne 2 mm predsunutá pred čelom nábytku.
- Otvorte dverka prístroja.

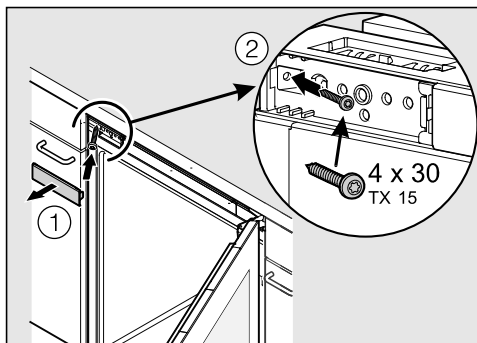

- Zložte kryt ① a zoskrutkujte prístroj najprv hore vľavo ② s vedľa stojacim nábytkom.

Vinotéka sa zasunie vľavo presne do výklenku. Čelo dverí je v jednej rovine s čelom nábytku.

- Nasadte opäť kryt ①.

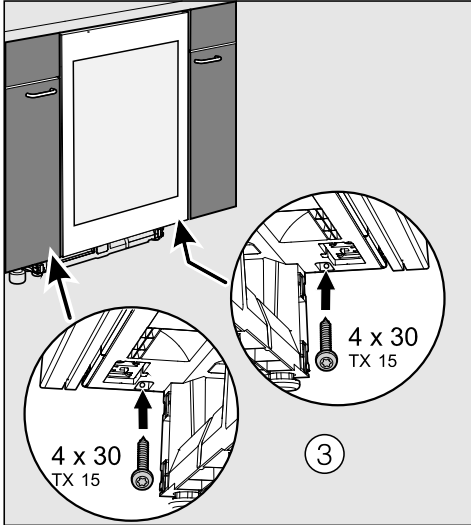

- Zoskrutkujte vinotéku vpravo a vľavo dole so susediacim nábytkom.
- V prípade potreby môžete vinotéku vpravo hore na doraze dvierok zoskrutkovať štvrtou skrutkou.

V tomto prípade musíte dvierka prístroja demontovať, aby ste mohli založiť dodatočnú skrutku.

- Zatvorte dvierka prístroja a skontrolujte, či sú bočné hrany dvierok prístroja v jednej úrovni s bočnými stenami vinotéky.

Bočné nastavenie dvierok prístroja

Ak dvierka prístroja nie sú v jednej línii k bočným stenám krytu, môžete dvierka prístroja nastaviť skrutkami pod závesom.

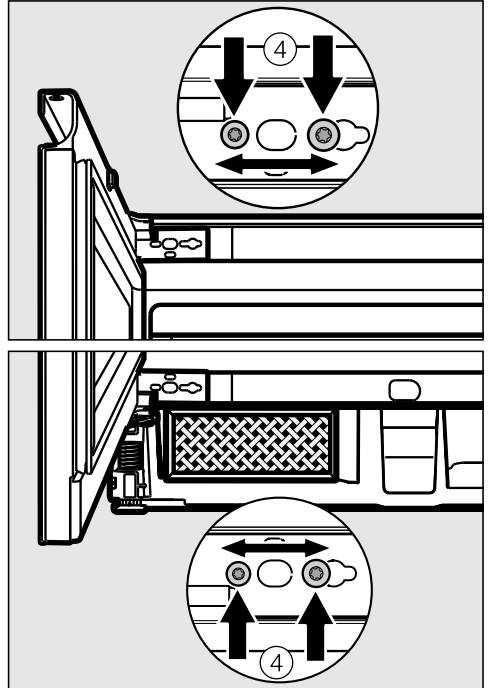

- Uvoľnite skrutky ④ a posuňte dvierka.
- Dotiahnite opäť pevne skrutky ④.

Zabudovanie vinotéky

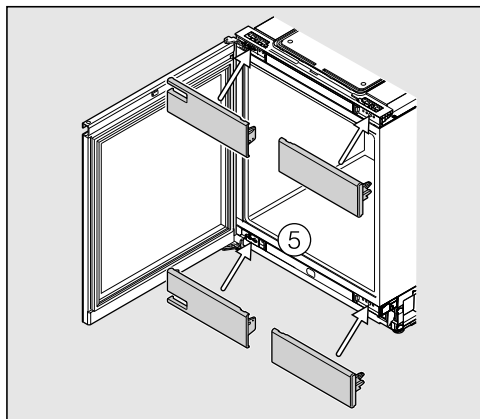

- Nasadte kryty ⑤.

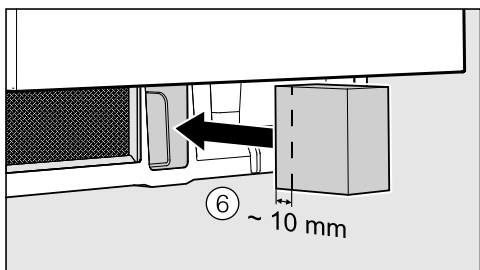

- Nasadte priložený penový blok ⑥ do sokla prístroja.



Ak sa penový blok nenasadí, nedosiahne vinotéka plný výkon, prípadne môže dôjsť k jej poškodeniu.

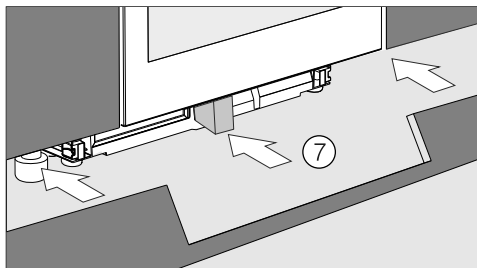

- Nasadte panel sokla ⑦.



Výrez v paneli sokla musí byť vycentrováný s vinotékou.

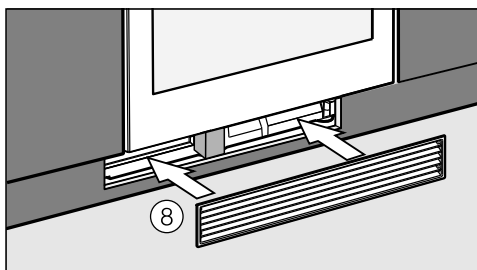

- Nasadte vetraciu mriežku ⑧ do panela sokla. Penový blok sa posunie dozadu.



Penový blok musí priliehať k vetracej mriežke, aby bolo zaručené oddelené vedenie vzduchu.

Miele s.r.o.
Plynárenská 1
821 09 Bratislava
Tel.: +421 2 58 103 111
Servis-tel.: +421 2 58 103 131
E-mail: info@miele.sk
Internet: www.miele.sk

**Servisná služba Miele
príjem servisných zákaziek
0800 MIELE1
(0800 643 531)**

Miele & Cie. KG
Carl-Miele-Straße 29
33332 Gütersloh
Nemecko

KWT 6321 UG

sk-SK

M.-Nr. 12 051 440 / 00