



Használati és szerelési útmutató Páraelszívó



Feltétlenül olvassa el a Használati- és szerelési utasítást a felállítás –
beszerelés – üzembe helyezés előtt. Ezzel megóvjja önmagát és elkerüli a
készülék károsodását.

Tartalom

Biztonsági utasítások és figyelmeztetések	4
Az ön hozzájárulása a környezetvédelemhez	12
Működési leírás	13
Illatosítás	13
Kezelés Miele@mobile App segítségével	13
A páraelszívó áttekintése	14
Első üzembe helyezés	16
Miele@home beállítása.....	16
Kapcsolódás App-on keresztül	17
Kapcsolódás WPS-en keresztül.....	18
Wi-Fi lejelentkezés (visszaállítás a gyári beállításokra).....	19
Con@ctivity beállítása	20
Con@ctivity a helyi Wi-Fi hálózaton keresztül (Con@ctivity 3.0)	20
Con@ctivity közvetlen Wi-Fi kapcsolaton keresztül (Con@ctivity 3.0)	21
Kezelés (Automatikus üzem)	22
Főzés a Con@ctivity-funkcióval (automatikus üzem)	22
Sütési művelet.....	23
Átmeneti kilépés az automatikus üzemből.....	24
Visszatérés az automatikus üzemhez.....	24
Kezelés (Kézi üzem)	25
Főzés Con@ctivity-funkció nélkül (kézi üzem).....	25
A ventilátor be- és kikapcsolása 	25
Teljesítményfokozat kiválasztása.....	25
Késleltetett leállítás kiválasztása 	25
A főzőhely-megvilágítás be/kikapcsolása/fényerőszabályzása 	25
Powermanagement	26
Biztonsági kikapcsolás.....	26
Hangulatvilágítás 	26
Energiatakarékossági tanácsok	27
Beállítások módosítása	28
A zsírszűrő üzemóra-számlálójának módosítása	28
A szagszűrő üzemóra-számlálójának inaktíválása vagy módosítása	29
A Powermanagement kikapcsolása	29
Páraentesítés	30
Páraentesítési funkció	30
A páraentesítő szűrő cseréje	30

Illatosítás	31
Illatosító funkció	31
Az illatpatrontartó eltávolítása	31
Az illatpatron eltávolítása.....	31
Az illatpatron ideiglenes tárolása.....	32
Új illatpatron kinyitása	32
Illatpatron behelyezése.....	32
Csereintervallum.....	32
Tisztítás és ápolás	33
Burkolat	33
Üzemóra-számláló  	33
Zsírszűrő.....	33
A zsírszűrő üzemóra-számlálójának visszaállítása	35
Szagszűrő.....	36
A szagszűrő regenerálása	36
A szagszűrő üzemóra-számlálójának visszaállítása	37
Élettartam	37
A szagszűrő ártalmatlanítása	37
Mi a teendő, ha	38
Telepítés	39
Szerelés előtt	39
Szerelési terv	39
Készülék méretek	40
A főzőlap és a páraelszívó közötti távolság (S)	41
Szerelési javaslatok	42
Elektromos csatlakoztatás	42
Ügyfélszolgálat	43
Kapcsolat üzemzavar esetén	43
A típus tábla elhelyezkedése	43
Garancia	43
Műszaki adatok	44
Külön vásárolható tartozék keringtetéssel üzemű módhoz	44
Megfelelőségi nyilatkozat	44

Biztonsági utasítások és figyelmeztetések

Ez a páraelszívó megfelel az előírt biztonsági előírásoknak. Szakszerűtlen használata azonban személyi sérülésekhez és vagyoni károkhoz vezethet.

Olvassa el figyelmesen a Használati és szerelési utasítást, mielőtt a páraelszívót üzembe helyezi. Ez fontos útmutatásokat tartalmaz a beépítéshez, a biztonsághoz, a használatához és a karbantartáshoz. Ezáltal védi önmagát és másokat, valamint elkerüli a károkat.

Az IEC 60335-1 szabványnak megfelelően a Miele kifejezetten felhívja a figyelmet arra, hogy a készülék telepítéséről szóló fejezetet valamint a biztonsági előírásokat és figyelmeztetéseket feltétlenül el kell olvasni és be kell tartani.

A Miele nem tehető felelőssé azon károkért, amelyek ezeknek az útmutatásoknak a figyelmen kívül hagyásából származnak.

Őrizze meg a Használati és szerelési utasítást, és adja azt tovább az esetleges következő tulajdonosnak!

Rendeltetészerű használat

- ▶ Ez a páraelszívó a háztartásban és a háztartáshoz hasonló felállítási környezetben történő használatra készült.
 - ▶ Ez a páraelszívó nem alkalmas a szabadban történő alkalmazásra.
 - ▶ A páraelszívót kizárólag háztartási körülmények között olyan főzési gőzök elszívására és tisztítására használja, amelyek ételek készítése közben keletkeznek.
- Az összes többi felhasználási mód tilos.
- ▶ Olyan személyeknek, akik fizikai, érzékelési vagy értelmi képességeik, tapasztalatlanságuk vagy tudatlanságuk miatt nincsenek abban az állapotban, hogy a páraelszívót biztonsággal kezelhetnék, akkor a kezelésük csak felügyelet mellett történhet.
- Ezeknek a személyeknek csak akkor szabad a páraelszívót felügyelet nélkül használniuk, ha a működését úgy elmagyarázták nekik, hogy azt biztonságosan kezelni tudják. Fel kell tudniuk ismerni és megérteni a helytelen használat lehetséges veszélyeit.

Gyermekek a háztartásban

- ▶ A nyolc év alatti gyermekeket tartsa távol a páraelszívótól, kivéve, ha állandó felügyelet alatt állnak.
- ▶ Ezek a személyek csak akkor kezelhetik a páraelszívót felügyelet nélkül, ha úgy elmagyarálták nekik, hogy biztonságosan tudják kezelni. A gyermekeknek fel kell tudniuk ismerni és meg kell tudniuk érteni a helytelen használat lehetséges veszélyeit.
- ▶ Gyermekeknek nem szabad a páraelszívót felügyelet nélkül tisztítaniuk vagy karbantartaniuk.
- ▶ Ügyeljen azokra a gyermekekre, akik a páraelszívó közelében tartózkodnak. Soha ne hagyja a gyermekeket a páraelszívóval játszani.
- ▶ A főzőlap-megvilágítás nagyon intenzív fényt bocsát ki. Különösen a csecsemőknél ügyeljen arra, hogy ne nézzenek bele közvetlenül a fénybe.
- ▶ Fulladásveszély! A gyermekek játék közben a csomagolóanyagokat (pl. fólia) magukra tekerhetik, vagy a fejükre húzhatják és megfulladhatnak. A csomagolóanyagokat tartsa távol a gyermekektől.

Biztonsági utasítások és figyelmeztetések

Műszaki biztonság

▶ A szakszerűtlen telepítési és karbantartási munkálatok vagy javítások veszélyeztethetik a felhasználót. A telepítési és karbantartási munkálatokat vagy javításokat csak a Miele által engedélyezett szakemberek végezhetik el.

▶ A páraelszívó sérülései veszélyeztethetik az ön biztonságát. Ellenőrizze azt a látható sérülések tekintetében. Soha ne helyezzen üzembe sérült páraelszívót.

▶ A páraelszívó elektromos biztonsága csak akkor garantált, ha azt egy szabályszerűen kiépített védővezetékes (földelt) hálózati rendszerhez csatlakoztatja. Ennek az alapvető biztonsági előfeltételnek meg kell lennie. Kétség esetén elektromos szakemberrel ellenőriztesse az elektromos hálózatot.

▶ A páraelszívó megbízható és biztos működése csak akkor biztosított, ha a páraelszívó a nyilvános villamos hálózatra van csatlakoztatva.

▶ A páraelszívó adattábláján található csatlakoztatási adatoknak (frekvencia és feszültség) feltétlenül meg kell egyezniük a villamos hálózat adataival, hogy a páraelszívó ne károsodjon.

Hasonlítsa össze ezeket az adatokat csatlakoztatás előtt. Kétség esetén kérdezzen meg egy elektrotechnikai szakembert.

▶ Az elosztók vagy hosszabbító kábelek nem garantálják a szükséges biztonságot (tűzveszély). Ezeken keresztül ne csatlakoztassa a páraelszívót az elektromos hálózathoz.

▶ A felfüggesztés áramvezetésre is szolgál. Nem szabad meghajlítani vagy megrövidíteni. A felfüggesztést nem szabad kiegészítő alkatrészek rögzítésére használni (pl. közbenső polc).

Ha az egyik felfüggesztés sérült, akkor nem szabad tovább üzemeltetni a páraelszívót. A felfüggesztéseket csak szakképzett szakembereknek szabad kicserélni.

Biztonsági utasítások és figyelmeztetések

- ▶ A páraelszívót csak beépítve használja, hogy a biztonságos működése szavatolva legyen.
- ▶ Jelen páraelszívót nem szabad nem rögzített helyeken (pl. hajókon) üzemeltetni.
- ▶ A feszültségvezető csatlakozók megérintése, valamint az elektromos és mechanikai felépítés módosítása veszélyforrást jelent, emellett pedig a páraelszívó üzemzavarához vezethet.
Csak annyira bontsa meg a házat, amennyire a szereléshez és tisztításhoz a leírás szerint szükséges. Semmi esetre se nyissa fel a burkolat további részeit.
- ▶ A garanciaigény elvész, ha a páraelszívó javítását nem a Miele által felhatalmazott Ügyfélszolgálat végzi el.
- ▶ Csak eredeti alkatrészek esetében garantálja a Miele, hogy a biztonsági követelményeket teljesítik. Hibás alkatrészeket csak ilyenekre szabad kicserélni.
- ▶ Beszerelési és karbantartási munkák vagy javítások előtt a páraelszívót le kell választani a hálózatról. A készülék elektromosan csak akkor van leválasztva a hálózatról, ha:
 - a háztartás biztosítékai ki vannak kapcsolva vagy
 - a háztartás becsavarható biztosítékai teljesen ki vannak csavarva vagy
 - húzza ki a hálózati csatlakozót (ha van) a dugaszolóaljzatból. Ilyenkor ne a hálózati csatlakozókábelt húzza, hanem a hálózati csatlakozót.

Biztonsági utasítások és figyelmeztetések

Szakszerű használat

▶ Nyílt láng esetén tűzveszély áll fenn!

Soha ne dolgozzon nyílt lánggal a páraelszívó alatt. Pl. a flambírozás vagy nyílt lánggal grillezés tehát tilos. A bekapcsolt páraelszívó beszívja a lángot a szűrőbe. A lerakódott konyhai zsír meggyulladhat.

▶ A kondenzvíz korrózióhoz vezethet a páraelszívón.

Mindig kapcsolja be a páraelszívót, ha egy főzőhelyet is használ, hogy ne gyűlhessen össze kondenzvíz.

▶ A túlforrósodott olaj vagy zsír meggyulladhat és ezáltal a páraelszívó meggyulladhat.

Felügyelje a lábosokat, serpenyőket és fritőz sütőket, ha olajjal vagy zsírral dolgozik. Ezért az elektromos grillezést is állandó felügyelet alatt kell tartani.

▶ A zsír- és szennyeződés-lerakódások befolyásolják a páraelszívó működését.

Soha ne használja a páraelszívót zsírszűrő nélkül, hogy a gőz megtisztítása biztosított legyen.

▶ Ügyeljen arra, hogy a páraelszívó a főzés alatt a felszálló hő miatt felmelegedhet.

A burkolatot és a zsírszűrőket csak akkor érintse meg, ha a páraelszívó lehűlt.

▶ A páraelszívó nem használható rakodófelületként.

▶ A felfüggesztések a túl nagy terheléstől károsodhatnak. Ne hagyja túlságosan ringatózni a páraernyőt, ne fordítse el a páraernyőt. Ne húzza meg a felfüggesztéseit.

Illatpatron használata (megvásárolható tartozék)

- ▶ Csak eredeti Miele illatpatront használjon, ami alkalmas a páraelszívóban való használatra.
- ▶ Az illatpatront csak az eredeti csomagolásban tárolja, ezért őrizze azt meg.
- ▶ Figyelem, az illatanyag kifolyhat. Az illatpatront vagy az illatpatronnal felszerelt illatpatrontartót egyenesen tartsa, és soha ne tegye le vagy billentse meg.
- ▶ A kiömlött illatanyagot azonnal törölje fel nedvszívó kendővel.
- ▶ A kifolyt illatanyagnak a testtel történő érintkezése esetén: a **bőrt** alaposan tisztítsa meg vízzel és szappannal. A **szemet** legalább 15 percen keresztül öblítse tiszta vízzel. Lenyelés esetén a **száját** alaposan öblítse ki tiszta vízzel. A szemmel történő érintkezés vagy a lenyelés után keressen fel egy orvost!
- ▶ Azonnal cserélje le a ruhát, amely érintkezésbe került a kifolyt illatanyaggal. A ruhát vagy a rongyokat alaposan tisztítsa meg bő vízzel és mosószerrel.
- ▶ Az utasítások figyelmen kívül hagyása esetén tűz- vagy sérülésveszély áll fenn:
 - Az illatpatront soha ne töltsse fel illatanyaggal.
 - Soha ne használjon hibás illatpatront.
- ▶ Az üres illatpatront dobja a háztartási hulladékok közé és soha ne használja más célra.
- ▶ Kiegészítőleg vegye figyelembe az illatpatronhoz mellékelt tájékoztatót.

Biztonsági utasítások és figyelmeztetések

Szakszerű beszerelés

- ▶ Vegye figyelembe az ön főzőkészülékénél a gyártó információit, hogy megengedett-e a fölött egy páraelszívó működtetése.
- ▶ Szilárd tüzelőanyagú készülékek fölé nem szabad a páraelszívót szerelni.
- ▶ A páraelszívót nem szabad gáz főzőlap fölé beépíteni.
- ▶ Ha a sütő és a páraelszívó közötti távolság túl kicsi, ez a páraelszívó károsodásához vezethet.
Amennyiben a sütő gyártója nem írt elő nagyobb biztonsági távolságokat, a sütő és a páraelszívó alsó széle között a „Szerelés“ fejezetben leírtakat kell figyelembe venni.
Ha különböző sütőket üzemeltet a páraelszívó alatt, amelyekhez különböző biztonsági távolságok érvényesek, a legnagyobb megadott biztonsági távolságot kell figyelembe venni.
- ▶ A páraelszívó falra történő rögzítéséhez lásd a „Beszerelés“ című fejezetben foglaltakat.
- ▶ A páraelszívó előre szerelt állapotban kerül kiszállításra. A felfüggesztéseket a szereléshez nem szabad leszerelni.

Tisztítás és ápolás

- ▶ Tűzveszély áll fenn, ha a tisztítást nem az ebben a használati utasításban megadottak szerint végzik.
- ▶ Egy gőztisztító készülék gőze az áramvezető alkatrészekre juthat és rövidzárlatot okozhat.
A páraelszívó tisztításához soha ne használjon gőztisztító készüléket.
- ▶ A szagszűrők nem tisztíthatók mosogatógépben!
A sütőben való regeneráláskor a tisztítószer maradványok meggyuladhatnak a magas hőmérséklettől.
A szagszűrők regenerálásához vegye figyelembe ennek a használati útmutatónak az utasításait.

Tartozékok

► Kizárólag eredeti Miele tartozékokat használjon. Amennyiben más alkatrészek kerülnek rá- vagy beszerelésre, akkor a garanciára, jótállásra és/vagy termékfelelősségre vonatkozó követelések érvényüket veszítik.

Az ön hozzájárulása a környezetvédelemhez

A csomagolóanyag megsemmisítése

A csomagolás megóvjja a készüléket a szállítási sérülésektől. A csomagolóanyagokat környezetvédelmi és hulladékkezelés-technikai szempontok alapján választották ki, így azok újrahasznosíthatók.

A csomagolásnak az anyagkörforgásba való visszavezetése nyersanyagot takarít meg és csökkenti a keletkező hulladék mennyiségét. Szakkereskedője visszaveszi a csomagolást.

A régi készülék ártalmatlanítása

A elektromos és elektronikus készülékek még jelentős mennyiségben tartalmaznak értékes anyagokat. Tartalmazzanak olyan anyagokat, összetevőket és alkatrészeket is, amelyek a készülékek működéséhez és biztonságához szükségesek voltak. Ezek a szemétbe kerülve vagy nem megfelelő kezelés esetén ártalmassá válhatnak az emberi egészségre és a környezetre. Ezért semmi esetre se dobja a háztartási szemétbe a régi készülékét.



Ehelyett használja az elektromos és elektronikus készülékek leadására és hasznosítására szolgáló hivatalos, kijelölt gyűjtő és visszavételi helyeket a helységben, a kereskedőknél vagy a Mielénél. A selejtezendő készüléken lévő esetleges személyes adatok eltávolításért törvényileg saját maga felel. Kérjük, gondoskodjon arról, hogy selejtezendő készüléke az elszállításig gyermekbiztosan legyen tárolva.

Keringtetéses üzemmód

A páraelszívó kizárólag keringető üzemmódban működik.

A beszívott levegőt a zsírszűrő és kiegészítőleg egy páramentesítő szűrő tisztítja meg.

A levegő ezután a szagszűrőn keresztül a páraelszívó felső oldalán kerül visszavezetésre a konyhába.

A páramentesítő szűrő elszívja a főzés során keletkező nedvesség egy részét. A főzés után az összegyűjtött nedvességet érzékelő által vezérelten visszavezeti a helyiség levegőjébe.

Illatosítás

A páraelszívó illatpatronnal működő illatosító modullal rendelkezik. Az illatosító modul a páraelszívó működésétől függetlenül illatosítja a helyiséget. Az illatosítás kizárólag a Miele@mobile App segítségével vezérelhető.

Kezelés Miele@mobile App segítségével

A páraelszívó kezelése teljes mértékben a Miele@mobile App segítségével vagy a Con@ctivity-funkcióval automatikusan, a főzőlaptól függően történik.

Kivételes esetekben a kezelés a páraelszívó alján lévő kezelőfelületen is lehetséges, pl. ha megszakadt a Wi-Fi-kapcsolat.

A páraelszívó áttekintése

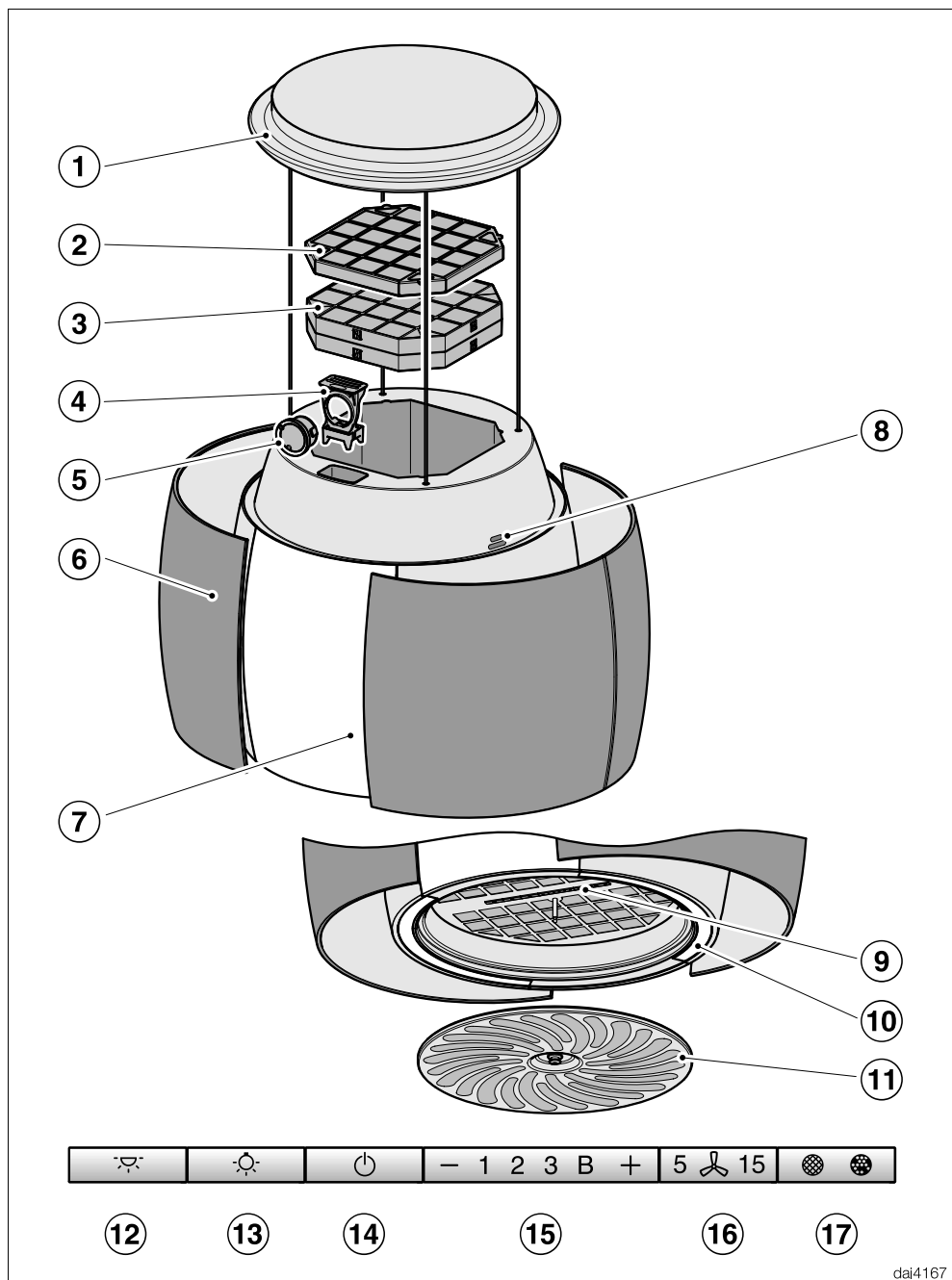

A páraelszívó áttekintése

- ① Födémelem
- ② Regenerálható szagszűrő
- ③ Páramentesítő szűrő
- ④ Illatpatrontartó
- ⑤ Illatpatron
- ⑥ Páraernyő
- ⑦ Hangulatvilágítás
- ⑧ Nedvességérzékelő
- ⑨ Kezelőelemek
- ⑩ Főzőhely-megvilágítás
- ⑪ Zsírzsűrő
- ⑫ Gomb a hangulatvilágítás be- és kikapcsolásához
- ⑬ Gomb a főzőhely-megvilágítás be- és kikapcsolásához
- ⑭ Gomb a ventilátor be- és kikapcsolásához
- ⑮ A ventilátor teljesítményét beállító gombok
- ⑯ A késleltetett leállítás funkció gombja
- ⑰ Üzemóra-számláló gombja

Első üzembe helyezés

Az ebben a fejezetben leírt beállítások a páraelszívó kezelőfelületén hajthatók végre. A kezelőfelület a zsírszűrő mögött található.

- Vegye ki a zsírszűrőt.

Miele@home beállítása

Feltétel:

- Wi-Fi-hálózat
- Miele@mobile App
- Miele felhasználói fiók. A felhasználói fiókot a Miele@mobile App segítségével tudja létrehozni.

Páraelszívója beépített Wi-Fi-modullal van felszerelve. Kapcsolódjon a páraelszívóval az otthoni Wi-Fi-hálózatra. Ezután lehet a páraelszívót a Miele@mobile Appon keresztül kezelni.

Ha a Miele főzőlapja is a helyi Wi-Fi hálózatba van csatlakoztatva, a páraelszívó automatikus vezérlését a Con@ctivity funkció keresztül használhatja.

Biztosítsa, hogy páraelszívója beszerelési helyén a Wi-Fi hálózat jele elegendő erősségű legyen.

A kapcsolatot az otthoni Wi-Fi-hálózathoz a Miele@mobile App vagy WPS segítségével hozhatja létre.

A Miele@home elérhetősége

A Miele@mobile App használata a Miele@home szolgáltatások elérhetőségétől függ az ön országában.

A Miele@home szolgáltatás nem minden országban elérhető.

Információkat az elérhetőségről a www.miele.com weboldalon talál.

Miele@mobile alkalmazás

A Miele@mobile alkalmazást ingyenesen letöltheti az Apple AppStore-ból vagy a Google Play áruházból.



Kapcsolódás App-on keresztül

Létrehozhatja a hálózati kapcsolatot a Miele@mobile alkalmazással.

- Installálja a Miele@mobile App-ot a mobil végkészülékére.

A bejelentkezéshez szükség van:

1. A Wi-Fi hálózata jelszavára
2. A páraelszívója jelszavára



A páraelszívója jelszava a gyári szám utolsó kilenc számjegye, amelyet a típus táblán megtalál.

A típus táblát megtalálja, ha kiveszi a zsírszűrőket.



- Indítsa el a készülék bejelentkezését az App-on. Kövesse a bejelentkezési lépéseket.

Ha felszólítást kap a páraelszívó Wi-Fi-jének aktiválásához, a következőképpen járjon el:

- Kapcsolja ki a páraelszívót.



- Tartsa lenyomva a „+” gombot.



- Közben nyomja meg a világítás  gombot.

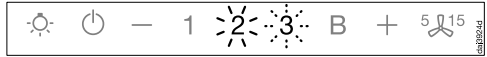

A **2** folyamatosan világít, a **3** villog.

A páraelszívó a következő két percben készen áll a csatlakozásra.

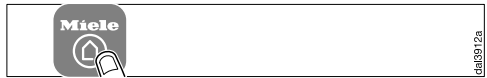

- Kövesse a további utasításokat az App-ban.

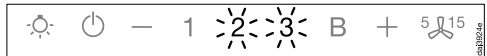

Sikeres csatlakozás után a **2** és a **3** folyamatosan világít.



- Hagyja el a csatlakozási módot a páraelszívón a késleltetett leállítás gombjának  megnyomásával.

A páraelszívót most lehet App-al kezelni.

Első üzembe helyezés

Kapcsolódás WPS-en keresztül

Wi-Fi routerének WPS (WiFi Protected Setup)-képesnek kell lennie.

- Kapcsolja ki a páraelszívót.



- Tartsa lenyomva a + gombot.



- Közben nyomja meg a világítás gombot.

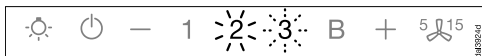

A **2** folyamatosan világít, a **3** villog.

A Wi-Fi kapcsolatot a páraelszívón és a WPS-routeren egyszerre kell elindítani.

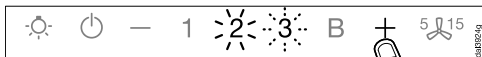

- Néhány mp múlva nyomja meg a + gombot a páraelszívón.

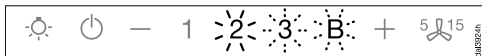

Rövid idő elteltével a **2** folyamatosan világít, **3** és a **B** villog.

A páraelszívó a következő két percben készen áll a csatlakozásra.



- Indítsa el a WPS-csatlakozást a Wi-Fi-routeren.

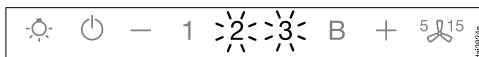

Sikeres csatlakozás után a **2** és a **3** folyamatosan világítanak.



- Hagyja el a csatlakozási módot a páraelszívón a késleltetett leállítás gombjának ⁵15 megnyomásával.

A páraelszívót most lehet App-al kezelni.

Ha nem lehetett létrehozni a kapcsolatot, akkor valószínűleg nem elég gyorsan aktiválta a WPS-t a routeren. Végezze el újra a fenti lépéseket.

Tanács: Ha a WiFi routere nem rendelkezik WPS kapcsolati móddal, használja a Miele@home App-al való csatlakoztatást.

Első üzembe helyezés

Wi-Fi lejelentkezés (visszaállítás a gyári beállításokra)

Egy új Wi-Fi kapcsolat létrehozásához először a meglévő Wi-Fi kapcsolatot le kell választani.

- Kapcsolja ki a páraelszívót.



- Tartsa lenyomva a „-“ gombot.



- Közben érintse meg a világítás  gombot.

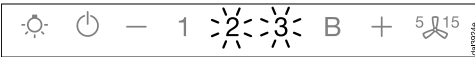

Meglévő Wi-Fi kapcsolat esetén a **2** és a **3** folyamatosan világít.

A páraelszívó a következő két percben készen áll a leválasztásra.



- Érintse meg a „-“ gombot.

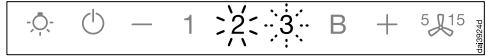

A **2** folyamatosan világít, a **3** villog.

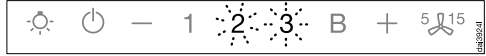

Néhány mp múlva villog a **2** és a **3**. A csatlakozás leválasztva.



- Hagyja el a kijelentkezési módot a páraelszívón a késleltetett leállítás gombjának ⁵15 megnyomásával.

A Wi-Fi kapcsolat leválasztva. Új kapcsolatot lehet létrehozni.

Első üzembe helyezés

Con@ctivity beállítása

A Con@ctivity a Miele elektromos főzőlap és a Miele páraelszívó közötti közvetlen kommunikációt jelenti. Lehetővé teszi a páraelszívó automatikus vezérlését egy önálló Miele elektromos főzőlap üzemállapotának függvényében.

- Egy főzőlap bekapcsolásakor önállóan bekapcsol a tűzhely-megvilágítás és rövid idő után a páraelszívó ventilátora is.
- A főzés alatt a páraelszívó automatikusan választja ki a ventilátorfokozatot. A ventilátor fokozat magassága a bekapcsolt tűzhelyek számától és a választott fokozatoktól függ.
- Főzés után a ventilátor és a főzőhely-megvilágítás egy előre megadott utánfutási idő után automatikusan kikapcsol.

Részletes információkat a működéshez a „Kezelés“ fejezetben talál.

Con@ctivity a helyi Wi-Fi hálózaton keresztül (Con@ctivity 3.0)

Feltétel:

- Otthoni Wi-Fi-hálózat
- Wi-Fi-képes Miele főzőlap

■ Kösse be a páraelszívót és a főzőlapot a helyi Wi-Fi hálózatba (Lásd „Miele@home beállítása“ fejezetet).

A Con@ctivity-funkció automatikusan aktiválódik.

Con@ctivity közvetlen Wi-Fi kapcsolaton keresztül (Con@ctivity 3.0)

Feltétel:

- Wi-Fi-képes Miele főzőlap

Ha nem rendelkezik helyi hálózattal, létrehozhat közvetlen kapcsolatot a főzőlap és a páraelszívó között.

Ez a csatlakoztatás a főzőlapja használati utasításában van leírva.

A lentiekben a páraelszívón végzendő lépések részleteit találja.

- Kapcsolja ki a páraelszívót.



- Tartsa lenyomva a „+” gombot.



- Egyidejűleg nyomja meg a „-” gombot.

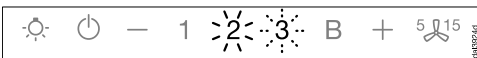

A **2** folyamatosan világít, a **3** villog.

A páraelszívó a következő két percben készen áll a csatlakozásra.

- Indítsa el a Wi-Fi kapcsolatot a főzőlapon. Ehhez információkat a főzőlap Használati útmutatójában talál.

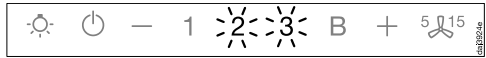

Sikeres csatlakozás után a **2** és a **3** folyamatosan világít.



- Hagyja el a csatlakozási módot a páraelszívón a késleltetett leállítás gombjának ^{5 15} megnyomásával.

A Con@ctivity most aktiválva van.

Ha közvetlen Wi-Fi kapcsolat van, a főzőlapot és a páraelszívót nem lehet helyi hálózatra kötni. Ha ezt később meg szeretné tenni, a főzőlap és a páraelszívó közötti közvetlen Wi-Fi kapcsolatot először meg kell szakítani (Lásd a „Wi-Fi lejelentkezés” fejezetet).

Kezelés (Automatikus üzem)

Ha a Con@ctivity aktivált, a páraelszívó mindig automatikus üzemben működik (lásd „Első üzembe helyezés“ fejezet, „Con@ctivity beállítása“ részt).

Ha a páraelszívót manuálisan akarja kezelni, vegye figyelembe a „Kezelés (manuális üzem)“ fejezet, „Főzés Con@ctivity-funkció nélkül“ részt.

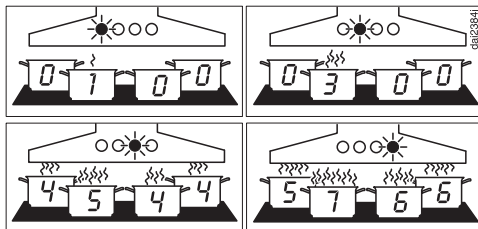

Példák az 1 – B ventilátorfokozatokra

Főzés a Con@ctivity-funkcióval (automatikus üzem)

- Kapcsoljon be egy főzőlapot tetszőleges fokozaton.

Bekapcsolódik a főzőhely-megvilágítás.

Néhány másodperc után bekapcsol a ventilátor, először röviden a 2-es fokozatban, azután rögtön az 1-es fokozatban. A páraenyő kiemelkedik.

A főzés alatt a páraelszívó automatikusan választja ki a ventilátorfokozatot.

A bekapcsolt főzőlapok összteljesítménye az irányadó, tehát a bekapcsolt főzőlapok száma és a kiválasztott főzési fokozatok nagysága.

- Ha a főzőlapon nagyobb teljesítményfokozatot választ ki, vagy több főzőhelyet kapcsol be, akkor a páraelszívó is nagyobb ventilátorfokozatra kapcsol.
- Ha csökkenti a főzőlap teljesítményfokozatát, vagy kikapcsol főzőhelyeket, akkor a ventilátorfokozat is ehhez igazodik.

Reakcióidő

A páraelszívó késéssel reagál. Ezzel figyelembe veszi, hogy a főzőlap teljesítményfokozatának módosítása nem közvetlenül vezet kevesebb vagy több gőzhöz.

Mivel a főzőlap az információkat szakaszosan küldi a páraelszívóhoz, ez is vezethet késéshez.

A reakció néhány másodpercen belül vagy néhány percen belül történik.

Sütési művelet

- Pl. egy főzőedény melegítéséhez sütés előtt bekapcsol egy főzőhelyet a legmagasabb fokozaton. Kb. 10 mp és 4 perc közötti idő letelte után kapcsoljon vissza egy alacsonyabb fokozatra (60 mp és 5 perc között csúcskategóriás főzőlap esetén).

A páraelszívó felismeri a sütési folyamatot.

A páraelszívó bekapcsol és a főzőlap visszakapcsolása után a 3. ventilátorfokozatra kapcsol, és ezen a ventilátorfokozaton marad kb. 5 percig.

Azután a ventilátorfokozat ismét a Con@ctivity-funkcióval kerül meghatározásra.

Előzetesen kézzel egy másik ventilátorfokozatot is kiválaszthat.

Kikapcsolás

- Kapcsolja ki mindegyik főzőhelyet.

A páraelszívó ventilátora a következő néhány percen belül fokozatosan lejjebb kapcsol, majd végül kikapcsol.

Ezzel a konyha levegőjét megtisztítja a megmaradó párától és szagoktól.

- A Booster fokozatról a ventilátor azonnal a 3. fokozatra kapcsol vissza.
- Ha a ventilátor a 3. fokozaton működik, akkor kb. 1 perc után a 2. fokozatra kapcsol vissza.
- A 2. fokozatról 2 perc után az 1. fokozatra kapcsol vissza.
- 2 perc után az 1. fokozatból a ventilátor kikapcsol. A páraernyő visszahúzódik.
- További 30 másodperc elteltével kikapcsolódik a világítás.

A főzési művelet befejeződött.

Kezelés (Automatikus üzem)

Átmeneti kilépés az automatikus üzemből

Főzés közben átmenetileg kiléphet az automatikus üzemből, ha:

- kézzel egy másik ventilátorfokozatot választ ki vagy
- kézzel kikapcsolja a páraelszívót vagy
- aktiválja a páraelszívó késleltetett leállítás  funkcióját. A ventilátor a választott késleltetett leállítási idő után kikapcsol, a világítás bekapcsolva marad.

A páraelszívó funkcióit most manuálisan kell kezelni (lásd „Kezelés (manuális kezelés)” fejezetet).

Visszatérés az automatikus üzemhez

A páraelszívó ismét visszatér az automatikus üzemhez, ha:

- egy ventilátorfokozat kézi kiválasztása után a páraelszívót kb. 5 percig nem kezeli vagy
- a kézzel kiválasztott ventilátorfokozat ismét megfelel az automatikusnak vagy
- a páraelszívó ventilátora és a főzőlap legalább 30 mp-ig ki volt kapcsolva. A főzőlap következő bekapcsolásakor az automatikus üzem újra elindul.

Arra is van lehetősége, hogy a páraelszívót egy komplett főzési folyamathoz manuálisan kezelje.

- Ehhez kapcsolja be a páraelszívó ventilátorát a főzőlap **előtt**.

Ha a főzés után a páraelszívó és a főzőlap legalább 30 másodpercig ki voltak kapcsolva, a főzőlap következő bekapcsolásánál ismét elindul az automatikus üzem.

Főzés Con@ctivity-funkció nélkül (kézi üzem)

A következő feltételek mellett működhető kézzel a páraelszívó:

- A Con@ctivity-funkció nem aktív.
- Átmenetileg kikapcsolta a Con@ctivity-funkciót (lásd „Kezelés (automatikus üzem)“ fejezet, „Automatikus üzem átmeneti elhagyása“ rész).

A páraelszívót manuálisan kizárólag a Miele@mobile App segítségével kezelheti.

A Miele@mobile App használatának feltétele, hogy a Miele@home be legyen állítva (lásd „Első üzembe helyezés“ fejezet, „Miele@home beállítása“ szakasz).

Kivételes esetekben a kezelés a páraelszívó alján lévő kezelőfelületen is lehetséges, pl. ha megszakadt a Wi-Fi-kapcsolat. Ehhez vegye ki a zsírszűrőt.

A ventilátor be- és kikapcsolása

Amint elkezdi a főzést, kapcsolja be a ventilátort. Így a főzés során keletkező párárt már a főzés kezdetekor elvezetheti.

A ventilátor **2.** fokozatra kapcsol. A páraerő kiemelkedik.

Teljesítményfokozat kiválasztása

1 és **3** között állnak rendelkezésre teljesítményfokozatok a különböző fokú gőzök és szagok elszívására.

Átmeneti nagyon erős gőz- és szagképződés esetén, pl. elősütésnél válassza a **B** fokozatot mint Booster fokozatot.

A Booster fokozat visszakapcsolása

Ha a Powermanagement aktiválva van (előre beállított), akkor a ventilátor 5 perc után automatikusan a **3** fokozatra kapcsol vissza.

Késleltetett leállítás kiválasztása

A ventilátort a főzés után még néhány percig üzemeltesse. Ezzel a konyha levegőjét megtisztítja a megmaradó párártól és szagoktól.

Elkerülheti, hogy a páraelszívóban maradványok és abból szagok keletkezzenek.

A késleltetett leállítás funkció lehetőséget ad arra, hogy a ventilátor egy előre választott idő után automatikusan kikapcsol.

A főzőhely-megvilágítás be/kikapcsolása/fényerőszabályzása

A főzőhely-megvilágítást a ventilátortól függetlenül tudja be- vagy kikapcsolni és a fényerőjét szabályozni.

Kezelés (Kézi üzem)



Powermanagement

A páraelszívó Powermanagement funkcióval rendelkezik. A Powermanagement energiamegtakarítási célokat szolgál. Ez gondoskodik arról, hogy a ventilátor automatikusan visszakapcsoljon és a világítás kikapcsoljon.

- Ha a ventilátor booster fokozatát választotta ki, akkor 5 perc után automatikusan a 3. fokozatra kapcsol vissza.
- A 3., 2. vagy 1. ventilátorfokozatról 2 óra után egy fokozattal visszakapcsol, utána pedig 30 perces lépésekben kikapcsol.
- A bekapcsolt főzőhely-megvilágítás 12 óra elteltével automatikusan kikapcsol.

Biztonsági kikapcsolás

Ha deaktiválja a PowerManagement funkciót, a bekapcsolt páraelszívó 12 óra után automatikusan kikapcsol (a ventilátor és a főzőlap megvilágítása).

- Ismételt bekapcsoláshoz nyomja meg a Be/Ki  vagy a világítás  gombot.

Hangulatvilágítás

A hangulatvilágítás a ventilátorral együtt kerül ki- és bekapcsolásra. A hangulatvilágítást a ventilátortól függetlenül is tudja be- vagy kikapcsolni.

Be- és kikapcsolás esetén a páraernyő kiemelkedik, majd visszahúzódik.

Ha a hangulatvilágítást a ventilátor előtt kapcsolja be, az a ventilátor kikapcsolása után is bekapcsolva marad.

A Miele@mobile App segítségével lehetősége van a fényerő és a világítás színének módosítására.

Kiválaszthat eltérő színeket kikapcsolt ventilátor mellett történő üzemeltetés és bekapcsolt ventilátorral történő üzemeltetés esetére.

Bekapcsoláskor a fény a legutoljára beállított fényerővel és színnel kapcsol be.

Energiatakarékossági tanácsok

Ez a páraelszívó nagyon hatékony és energiatakarékos. A következő intézkedések támogatják önt a takarékos használat során:

- Gondoskodjon főzéskor a konyha megfelelő szellőzéséről.
- Főzzön a lehető legalacsonyabb főzési fokozaton. A kevés főzési pára a páraelszívónál alacsony teljesítményfokozatot és ezáltal kevesebb energiafogyasztást jelent.
- Tisztítsa meg, vagy cserélje ki a szűrőt rendszeres időközönként. Az erősen szennyezett szűrők csökkentik a teljesítményt, megnövelik a tűzveszélyt és higiéniai kockázatot jelentenek.

- Használja a Con@ctivity funkciót. A páraelszívó automatikusan be- és kikapcsol. A páraelszívó kiválasztja az optimális teljesítményfokozatot a főzési szituációhoz, és gondoskodik ezáltal az alacsony energiafogyasztásról.
- A páraelszívó manuális kezelése esetén vegye figyelembe a következőket:
 - Ellenőrizze a páraelszívón a választott teljesítményfokozatot. Általában elegendő egy alacsony teljesítményfokozatot. Csak akkor használja a Booster fokozatot, ha szükségés.
 - Erős páraképződés esetén időben kapcsoljon át magasabb üzemi fokozatra. Ez hatékonyabb annál, mint ha a páraelszívót hosszú ideig működtetve próbálná semlegesíteni a konyha légterében már elszórt főzési párát.
 - Ügyeljen arra, hogy a páraelszívót a főzés után ismét kikapcsolja. Ha főzés után a konyha levegőjéből még el kell távolítani a párát és a szagokat, használja a késleltetett leállítás funkciót. A ventilátor a választott késleltetett leállítás után automatikusan kikapcsol.

Beállítások módosítása

A páraelszívó beállításait a páraelszívón lévő gombokkal módosíthatja.

A jelen fejezetben leírt beállítások nem módosíthatók a Miele@mobile App használatával.



■ Vegye ki a zsírszűrőt.

A zsírszűrő üzemóra-számlálójának módosítása

Az üzemóra-számlálót saját főzési szokásaihoz igazíthatja.

Gyárilag 30 órás tisztítási ciklus van beállítva.



- Ha sokszor süt, illetve sokat használja az olajsütőt, akkor érdemes egy rövidebb, 20 órás ciklust beállítani.
- Ha csak alkalmanként főz, akkor is rövid tisztítási intervallumot érdemes beállítani. Ezáltal megakadályozza, hogy a felgyülemlett zsír megkeményedjen, ami a tisztítást megnehezíti.
- Választható hosszabb, 40 vagy 50 órás tisztítási ciklus is, ha ön rendszeresen nagyon zsírszegényen főz.

- Kapcsolja ki a ventilátort és a világítást.
- Nyomja meg egyidejűleg a ⁵  ¹⁵ készletetett leállítás gombot és az üzemóra   gombot.

A  zsírszűrő piktogram és a ventilátorfokozat kijelzése villog.

Az **1** - **B** kijelzők mutatják a beállított időt:

- 1**..... kijelző: 20 óra
- 2**..... kijelző: 30 óra
- 3**..... kijelző: 40 óra
- B**..... kijelző: 50 óra

- A „-“ gomb megnyomásával rövidebb, a „+“ gomb megnyomásával hosszabb üzemidőt választhat.
- Hagyja jóvá a műveletet az   üzemóra gombbal.



Mindegyik lámpa kialszik.

Ha 4 percen belül nem hagyja jóvá a műveletet, akkor a készülék a régi beállítást tartja meg.

A szagszűrő üzemóra-számlálójának inaktíválása vagy módosítása

Az üzemóra-számlálót saját főzési szokásaihoz igazíthatja.



Gyárilag 180 órás regenerálási ciklus van beállítva.

- Kapcsolja ki a ventilátort és a világítást.
- Nyomja meg egyidejűleg a „+“ gombot és az üzemóra   gombot.

A  szagszűrő piktogram és a ventilátorfokozat kijelzése villog.

Az **1** - **B** kijelzők mutatják a beállított időt:

- 1**..... kijelző: 120 óra
- 2**..... kijelző: 180 óra
- 3**..... kijelző: 240 óra
- A **B**..... kijelző nincs aktiválva

- A „+“ vagy a „-“ gomb megnyomásával válassza ki a kívánt időt.
- Hagyja jóvá a műveletet az   üzemóra gombbal.

Mindegyik ellenőrzőlámpa kialszik.

Ha 4 percen belül nem hagyja jóvá a műveletet, akkor a készülék a régi beállítást tartja meg.



A Powermanagement kikapcsolása

Vegye figyelembe, hogy a kikapcsolás nagyobb energiafogyasztáshoz vezethet.

Powermanagement aktiválás/kikapcsolás

- Kapcsolja ki a ventilátort és a világítást.
- Nyomja meg a  ⁵ ¹⁵ késleltetett leállítási gombot kb. 10 másodpercig, amíg a ventilátorfokozat kijelzésén meg nem jelenik az **1**.

- Ezután nyomja meg egymás után

- a világítás  gombot,
- a „-“ gombot, majd újra
- a világítás  gombot.

Ha a Powermanagement be van kapcsolva, az **1** és **B** kijelzők folyamatosan villogtanak.

Ha ki van kapcsolva, az **1** és **B** kijelzők villognak.

- A PowerManagement kikapcsolásához nyomja meg a „-“ gombot.

Az **1** és **B** kijelzések villognak.

- Bekapcsoláshoz nyomja meg a „+“ gombot.

Az **1** és **B** kijelzések folyamatosan villogtanak.

- Hagyja jóvá a műveletet a késleltetett leállítási gombbal  ⁵ ¹⁵.

Mindegyik ellenőrzőlámpa kialszik.

Ha 4 percen belül nem történik meg az ön jóváhagyása, akkor a készülék a régi beállítást tartja meg.

Páramentesítés

Páramentesítési funkció

A páramentesítő szűrő elszívja a főzés során keletkező nedvesség egy részét. Főzés után a páramentesítő szűrő az érzékelő által vezérelten szárad meg. A főzés után az összegyűjtött nedvesség visszavezeti a helyiség levegőjébe. A páraelszívó ventilátora ehhez alacsony fordulatszámmal kapcsol be.

Ha behelyezte a páramentesítő szűrőt, aktiválja a páramentesítő funkciót a Miele@mobile Appon keresztül.

A szárítás a 08:00 órától 22:00 óráig terjedő időszakban aktiválódik. Ebben az időszakban egy érzékelő érzékeli a helyiség klímáját, és a szárítást megfelelő időpontban bekapcsolja.

A Miele@mobile App segítségével a következő beállításokat módosíthatja:

- A fordulatszám csökkentésével csökkentheti a hangerőt.

A páramentesítő szűrő cseréje

 A szakszerűtlen tisztítás károkat okozhat

A páramentesítő szűrő nem tisztítható vagy regenerálható. Ez a páramentesítő szűrő sérüléséhez vezethet.

Cserélje ki a páramentesítő szűrőt a használati idő letelte után.

A páramentesítő szűrőt 3 év elteltével cserélje ki.

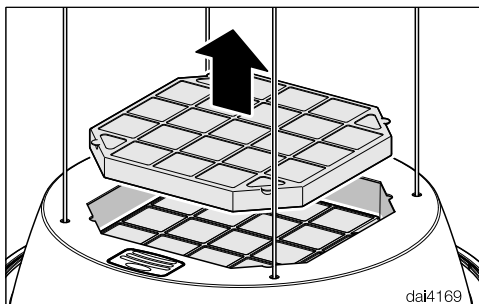

- Vegye ki a szagszűrőt a páraelszívóból.

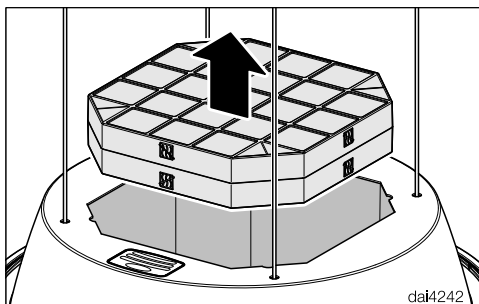

- Vegye ki a páramentesítő szűrőt a páraelszívóból, és helyezzen be egy újat.
- Szerelje vissza a szagszűrőt.

A páramentesítő szűrőt beszerezheti a Miele webshopban, a Miele Ügyfélszolgálatán (lásd e használati utasítás végén) vagy a Miele szakkereskedőjénél.

A típusmegnevezést a „Műszaki adatok“ fejezetben találja meg.

A páramentesítő szűrő ártalmatlanítása

- A használt páramentesítő szűrőt a háztartási szemétbe dobhatja.

Illatosító funkció

Az illatpatron a páraelszívó működésétől függetlenül illatosítja a helyiséget.

A funkciót a Miele@mobile Appon keresztül irányíthatja.

Bekapcsolhat egyszeri illatadagot, vagy megadhat rendszeres időpontokat az illatosításhoz.

 Az illatpatron helytelen használatának egészségkárosító hatásai lehetnek, és tűzvesélyt okozhat. A kifolyt illatanyagnak testtel való érintkezéskor egészségkárosító hatásai lehetnek. A kifolyt illatanyag tűzvesélyes lehet.

Először olvassa el a „Biztonsági utasítások és figyelmeztetések” fejezet „Az illatpatron használata (külön vásárolható tartozék)” szakaszát.

Az illatpatrontartó eltávolítása

A páraelszívó felső oldalán található az illatpatrontartó fogadóegysége.

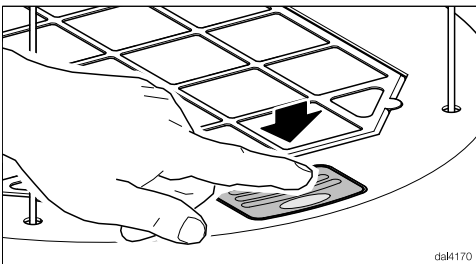

■ Nyomja meg az illatpatrontartót.

Az illatpatrontartó kissé kiemelkedik a burkolatból.

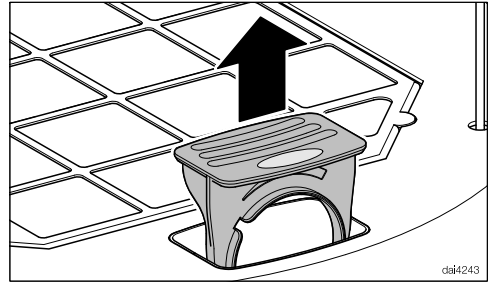

■ Húzza ki az illatpatrontartót.

Az illatpatron eltávolítása

Ha szeretné kicserélni az illatpatront, először vegye ki az elhasznált illatpatront.

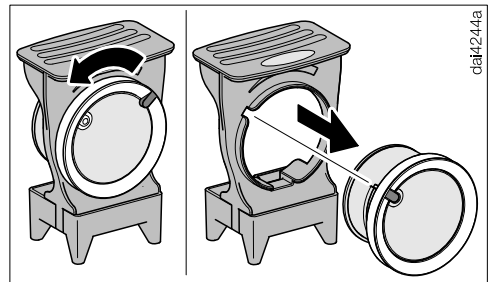

■ Forgassa el balra a külső gyűrűt ütközésig, majd húzza ki az illatpatront.

Illatosítás

Az illatpatron ideiglenes tárolása

Ha egy még el nem használt illatpatront szeretne ideiglenesen tárolni, használja az eredeti csomagolást.

Az illatanyag kifolyhat.

A nyitott illatpatront ne tartsa ferdén, ne billentse meg, és ne helyezze a hátoldalára.

Az ideiglenesen az eredeti csomagolásában tárolt illatpatront ne állítsa élére vagy fejjel lefelé.

- Helyezze az illatpatront az eredeti csomagolásába, majd tárolja hűvös, száraz és napfénytől védett helyen.

Új illatpatron kinyitása

Az illatanyag kifolyhat.

Az illatpatront csak az ábra szerint tartsa. A nyitott illatpatront ne tartsa ferdén, ne billentse meg, és ne helyezze a hátoldalára.

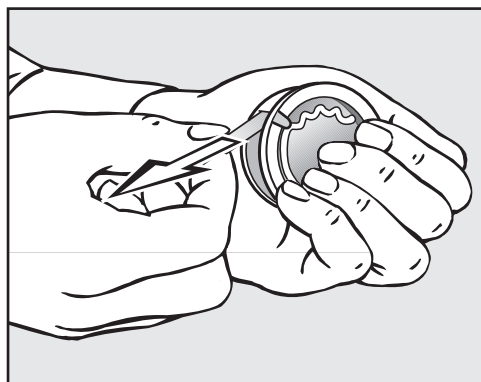

- Tartsa szorosan az illatpatront.
- Húzza le a védőfóliát.

Illatpatron behelyezése

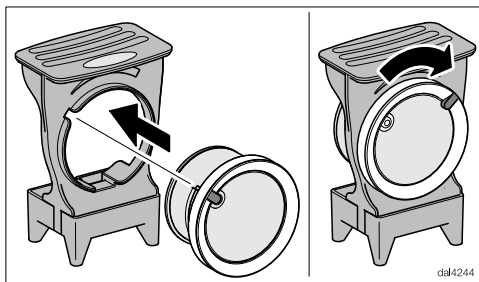

- Tolja az illatpatront ütközésig az illatpatrontartó nyílásába.
- Forgassa el jobbra a külső gyűrűt ütközésig.

Az illatpatron ekkor üzemkész.

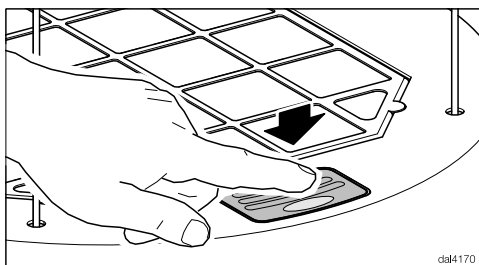

- Helyezze az illatpatrontartót a párael-szívóba, majd nyomja be ütközésig.

Csereintervallum

Ha már nem elegendő az illatintenzitás, cserélje ki az illatpatront.

 Minden karbantartás és ápolás előtt a páraelszívót válassza le a vilamos hálózatról (lásd a „Biztonsági utasítások és karbantartás” fejezetet).

Burkolat

Általános megjegyzések

A felületek és a kezelőelemek nem megfelelő tisztítószer használata esetén károsodhatnak.

Ne használjon olyan tisztítószert, amely marólúgot, savat, klordidot vagy oldószert tartalmaz.

Ne használjon maró hatású tisztítószereket, pl. súrolóport, súrolófolyadékot, súrolószivacsokat mint pl. edénysúroló szivacsokat vagy használt szivacsokat, amelyek súroló hatású anyagok maradványait tartalmazják.



 A páraelszívóban lévő nedvesség károkat okozhat.
Ügyeljen arra, hogy ne jusson nedvesség a páraelszívóba.

- Az összes felületet és kezelőelemet kizárólag enyhén nedves szivacskendővel, mosogatószerrel és meleg vízzel tisztítsa.
- Utána puha kendővel törölje szárazra a felületeket.

Üzemóra-számláló

A páraelszívó elmenti az üzemben töltött időt.

A Miele@mobile App tájékoztatja önt az eltelt üzemórákról, és jelzi, ha a zsírszűrő tisztítása vagy a szagszűrő cseréje szükséges.

A páraelszívó kezelőelemein egyszerre világítanak a zsírszűrő  vagy a szagszűrő  szimbólumai.

Az üzemóra-számláló ciklusát saját főzési szokásaihoz igazíthatja (lásd „A beállítások módosítása” című fejezet).

Zsírszűrő

 Tűzveszély

Egy túlzásírosodott zsírszűrő gyúlékony.

A zsírszűrőt rendszeres időközönként tisztítsa.

A készülék újrahasználható fém zsírszűrői felfogják a konyhai gőz szilárd alkotórészeit (zsír, por, stb.) és így megakadályozzák a páraelszívó elszennyeződését.

A zsírszűrőt rendszeres időközönként meg kell tisztítani.

Az erősen szennyezett zsírszűrő csökkenti a szívóteljesítményt, és a páraelszívó és a konyha erősebb elszennyeződéséhez vezet.

Tisztítás és ápolás

Tisztítási időközök

Az összegyűlt zsír hosszabb idő elteltével megkeményedik és megnehezíti a tisztítást. Ezért javasolt a zsírszűrőt három-négy hetente tisztítani.

Az üzemóra-számláló emlékezteti önt arra, hogy rendszeresen tisztítsa meg a zsírszűrőt (lásd a „Tisztítás és ápolás” című fejezet „Szagszűrő üzemóra-számlálója” című szakaszát).

A zsírszűrő kivétele

⚠ Szerelése közben a szűrő lees-
het.

Ez a szűrő és a főzőlap sérüléséhez
vezethet.

Szerelés közben biztos kézzel tartsa
a szűrőt.

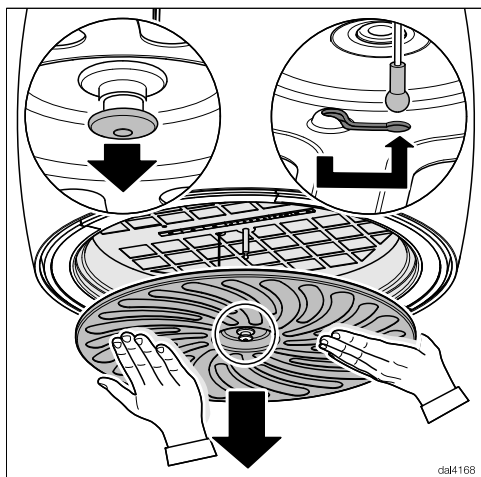

■ Húzza lefelé a zsírszűrő zárját.

A zsírszűrő kiold. Ekkor rögzítőzsinór
tartja.

■ Lazítsa meg a rögzítőzsinórt, és lefelé
húzva vegye ki a zsírszűrőt.

Zsírszűrő tisztítása kézzel

■ Tisztítsa meg a zsírszűrőt mosogató-
kefével enyhe kézi mosogatószeres
meleg vízben. Ne használjon kon-
centráltan kézi mosogatószert.

Nem alkalmas tisztítószer

A nem alkalmas tisztítószeres rendszeres használata a szűrőfelületek károsodásához vezethet.

A következő tisztítószer nem használ-
ható:

- Vízkőoldó tisztítószer,
- Súrolópor vagy súrolótej
- Agresszív általános tisztítószer és zsíroló spray
- Tűzhelytisztító spray

A zsírszűrő tisztítása mosogatógépben

- A zsírszűrőt lehetőség szerint síkban vagy enyhén megdöntve helyezze az alsó vagy felső kosárba. Ügyeljen arra, hogy a mosogatókar szabadon tudjon mozogni.
- A háztartásban megszokott gépi mosogatószert használjon.
- Legalább 50 °C és legfeljebb 65 °C hőmérsékletű mosogatóprogramot állítson be.

A zsírszűrő mosogatógépben történő tisztításakor az alkalmazott tisztítószertől függően előfordulhat a belső szűrőfelületek maradandó elszíneződése. Ennek nincs hatása a zsírszűrő funkciójára.

A tisztítás után

- Tisztítás után a szárításhoz helyezze a zsírszűrőt egy nedvszívó alátétre.
- Kivett zsírszűrőnél tisztítsa meg a ház hozzáférhető részeit a lerakódott zsírtól. Ezáltal megelőzi a tűzveszélyt.
- Amikor visszahelyezi a zsírszűrőt, akassza be a rögzítőzsinórt a zsírszűrőbe.
- Helyezze be a zsírszűrőt, majd nyomja középen felfelé, amíg a zár a helyére nem kattán.

A zsírszűrő üzemóra-számlálójának visszaállítása

Tisztítás után az üzemóra-számlálót a páraelszívón lévő gombokkal vissza kell állítani.

- Bekapcsolt ventilátornál nyomja meg az üzemóra gombot  kb. 3 másodpercig, amíg már csak az **1** kijelző villog.

Kialszik a zsírszűrő szimbólum .

Ha a zsírszűrőt az üzemórák letelte előtt tisztítja meg:

- Nyomja meg az üzemóra gombot  kb. 6 másodpercig, amíg már csak az **1** kijelző villog.

Tisztítás és ápolás

Szagszűrő

A szagszűrő megköti a főzés közben keletkező szagokat. A szagszűrő a zsírszűrő kiegészítéseként használható.

A szagszűrő a páraelszívó felső oldalán helyezhető be.

A szagszűrőt sütőben vagy kombi gőzpárolóban regenerálva többször lehet használni.

A regeneráció ideje

Mindig akkor regenerálja a szagszűrőket, ha a szagokat már nem köti meg megfelelően, legkésőbb hat havonta.

Az üzemóra-számláló emlékezteti önt arra, hogy rendszeresen cserélje ki a szagszűrőt (lásd a „Tisztítás és ápolás“ című fejezet „Üzemóra-számláló“ című szakaszát).

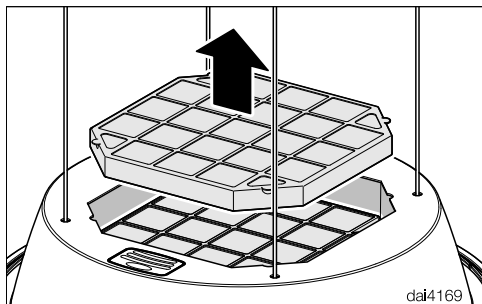

- Vegye ki a szagszűrőt a páraelszívóból.

A szagszűrő regenerálása

A szagszűrő működésének helyreállításához regenerálni lehet azt. A regenerálás kizárólag sütőben vagy kombi gőzpárolóban történik.

⚠ Tűzveszély

Ha a szagszűrőt mosogatógépben tisztítja, a tisztítószer maradványai regeneráláskor meggyulladhatnak a sütőben.

A szagszűrőt ne tisztítsa mosogatógépben.

A szagszűrő kézi mosogatása károsíthatja a szagszűrőt.

Ne öblítse ki kézzel a szagszűrőt.

A szagszűrő törékeny.

Ügyeljen arra szerelés közben, hogy ne essen le. Ne nyomja meg a szagszűrők méhsejtes üregeit.

- Ha a sütőtér hátfalán levehető zsírszűrő van elhelyezve, akkor ezt le kell venni. Vegye figyelembe a hozzá tartozó használati utasítást.
- Ne melegítse elő a sütőteret. Tegye a szagszűrőt a sütőrácsra, és középmagasságban tolja be a sütőtérbe.
- Kapcsolja be a sütőt, illetve a sütőfunkciót. Üzem mód: hőlégkeverés plusz  (légkeringtetés), 200 °C.

A regenerálás alatt szagok keletkezhetnek.

A regenerálást jól szellőző helyiségekben végezze el. Adott esetben nyissa ki az ablakot.

- A regenerálás időtartama 60 perc. Utána kapcsolja ki a sütőt, illetve a sütőfunkciót.



Égési sérülésveszély

Megégetheti magát a forró szagszűrővel.



A forró szagszűrőt ne vegye ki a sütőtérből, és ne tegye hőre érzékeny felületre.

A forró szagszűrőt ne tegye bele a páraelszívóba.

- Hagyja a sütőtérben lehűlni a szagszűrőt.
- Lehűlés után szerelje vissza a szagszűrőt.



A szagszűrő üzemóra-számlálójának visszaállítása

A regenerálás után az üzemóra-számlálót a páraelszívó kezelőegységén vissza kell állítani.

- Vegye ki a zsírszűrőt.
- Ehhez bekapcsolt ventilátornál nyomja meg kétszer az üzemóra gombot  , és tartsa nyomva kb. 3 másodpercig, amíg már csak a **1** kijelző villog.

Kialszik a szagszűrő szimbólum .

Ha a szagszűrőt az üzemórak letelte **előtt** regenerálja:

- Nyomja meg kétszer az üzemóra gombot  , és tartsa nyomva kb. 6 másodpercig, amíg már csak az **1** kijelző villog.
- Helyezze vissza a zsírszűrőt.

Élettartam

Három év elteltével cserélje ki a szagszűrőt.

A szagszűrőt beszerezheti a Miele webshopban, a Miele Ügyfélszolgálatán (lásd e használati utasítás végén) vagy a Miele szakkereskedőnél.

A típusmegnevezést a „Műszaki adatok“ fejezetben találja meg.

A szagszűrő ártalmatlanítása

- A használt szagszűrőket a háztartási szemétközetbe dobhatja.

Mi a teendő, ha ...

A legtöbb üzemzavart és hibát, amelyek a napi üzemeltetés során felléphetnek, saját maga is el tudja hárítani. Sok esetben időt és költséget takaríthat meg, mivel nem kell hívnia az Ügyfélszolgálatot.

A következő táblázatok segítenek önnek abban, hogy megtalálja az üzemzavar vagy a hiba okát, és elhárítsa azt.

Probléma	Ok és elhárítás
A páraernyő pl. áramki-maradás után nem nyílik fel vagy záródik be megfelelően.	<p>A vezérlés hibás.</p> <ul style="list-style-type: none">■ Vegye ki a zsírszűrőt.■ A kezelőfelületen nyomja meg egymás után a „-“, „+“, „+“, „-“ gombokat. <p>A páraernyő kiemelkedik, majd visszahúzódik egy vagy több alkalommal.</p>

Szerelés előtt

 Szerelés előtt vegye figyelembe az ebben a fejezetben és a „Biztonsági utasítások és figyelmeztetések“ fejezetben található összes információt.

Szerelési terv

Az egyes szerelési lépések a mellékelt szerelési tervben olvashatók.

Telepítés

Készülék méretek

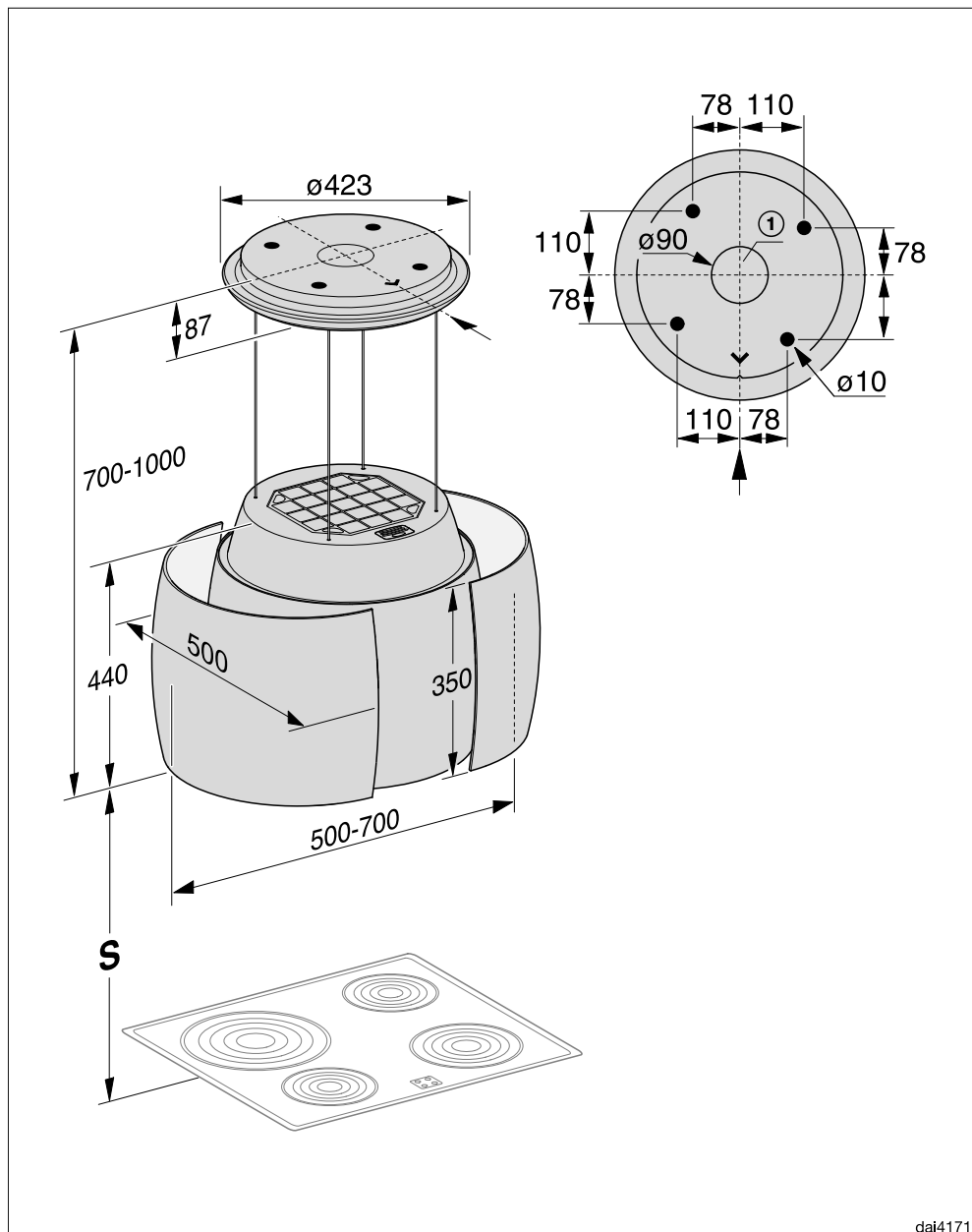

dai4171

① A hálózati kábel átvezetése

A főzőlap és a páraelszívó közötti távolság (S)

A főzőkészülék és a páraelszívó alsó széle közötti távolság megválasztásakor vegye figyelembe a főzőeszköz gyártójának utasításait. Ha ott nincs előírva nagyobb távolság, legalább a következő biztonsági távolságokat be kell tartani. Ehhez vegye figyelembe a „Biztonsági utasítások és figyelmeztetések“ fejezetet is.

Főzőkészülék	Legalább S távolság
Elektromos főzőlap	450 mm
Elektromos grill, elektromos fritőz	650 mm



Sérülésveszély a hő miatt.

A gáztűzhely felszálló hője a páraelszívó károsodását okozhatja.

Nem megengedett a készülék gáztűzhely fölé szerelése.

Szerelési javaslatok

- A páraelszívó alatti szabad, kényelmes munkához az elektromos tűzhe-lyeknél is ajánlatos minimum 650 mm-es távolságot tartani.
- A szerelési magasság megválasztá-sánál vegye figyelembe a felhasználó testmagasságát. Tegye lehetővé a tűzhelynél való kényelmes munkát és a páraelszívó optimális kezelhetőségét.
- Vegye figyelembe, hogy a gőz a tűz-helytől mért egyre nagyobb távolság-gal egyre nehezebben fogható fel.
- A gőz optimális felfogásához ügyelni kell arra, hogy a páraelszívót a fő-zőlap fölé, középre kell felszerelni, nem oldalra vagy hátra.
- A főzőlapnak lehetőleg keskenyebb-nek kell lennie, mint a páraelszívónak. A főzőlap legfeljebb ugyanolyan szé-lességű lehet.
- A felszerelési helynek problémamen-tesen megközelíthetőnek kell lennie. A páraelszívónak egy esetlegesen előforduló javításnál is akadálytalanul elérhetőnek és leszerelhetőnek kell lennie. Vegye ezt figyelembe pl. szek-rények, polcok, fedelek vagy dekorá-ció elemek elhelyezésekor a párael-szívó környezetében.

Elektromos csatlakoztatás

 A szakszerűtlen telepítési és kar-bantartási munkálatok vagy javítások veszélyeztethetik a felhasználót. Az ilyen veszélyekért a gyártó nem vál-lalja a felelősséget.

A készüléket csak szakképzett elektrotechnikai szakember csatlakoztat-hatja a villamos hálózatra, aki pontosan ismeri és gondosan betartja az országos előírásokat, illetve a helyi áramszolgáltató kiegészítő előírásait.

A páraelszívót csak előírászerűen telepített villamos hálózatra szabad csatlakoztatni.

A villamos berendezést a VDE 0100 szerint kell kivitelezni.

A biztonság növelése érdekében a VDE a DIN VDE 0100 szabvány 739. részében egy 30 mA kioldóáramú FI-áramvédőkap-csoló (DIN VDE 0664) bekötését ajánlja.

Hálózati oldalról minden pólushoz meg-szakítóknak kell rendelkezésre állnia.

Megszakítóként min. 3 mm nyitású kap-csolót kell használni. Ilyen lehet a veze-tékvédő kismegszakító, a relé és a biz-tosító (EN 60335).

A szükséges csatlakoztatási adatokat az adattáblán találja meg (Lásd az "Ügyfélszolgálat" fejezetet). Ellenőrizze, hogy ezek az adatok a villamos hálózat feszültségével és frekvenciájával meg-egyeznek-e.

Kiegészítőleg Ausztria számára

A csatlakoztatást csak az ÖVE-EN1 szabvány szerinti elektromos hálózatra szabad elvégezni.

A biztonság növelésére az ÖVE a készü-lék elé egy 30mA (ÖVE-SN 50) kioldóá-ramú FI-védőkapcsoló bekötését ajánlja.

Kapcsolat üzemzavar esetén

Az olyan meghibásodások esetén, amelyeket saját maga nem tud elhárítani, kérjük, értesítse például a Miele szakkereskedőjét vagy a Miele Ügyfélszolgálatát.

A Miele Ügyfélszolgálatának segítségét online a <https://www.miele.hu/haztartasi/uegyfelszolgalat-21.htm> oldalon kérheti.

A Miele Ügyfélszolgálatának telefonszámát ennek a dokumentumnak a végén találja.

Az Ügyfélszolgálatnak adja meg a készüléke modellazonosítóját és gyártási számát (gyártási/sorozatszám). Mindkét adatot az adattáblán találja.

A típustábla elhelyezkedése

A típustáblát megtalálja, ha kiveszi a zsírszűrőt.

Garancia

A garancia idő 2 év.

További információkat a mellékelt garancia feltételekben talál.

Műszaki adatok

Ventilátormotor	105 W
Főzőhely-megvilágítás	10 W
Hangulatvilágítás	15,4 W
Teljesítményfelvétel	130,4 W
Hálózati feszültség, frekvencia	AC 230 V, 50 Hz
Biztosíték	10 A
Súly	24,6 kg

Wi-Fi modul

Frekvenciasáv	2,400–2,4835 GHz
Maximális adóteljesítmény	< 100 mW

Külön vásárolható tartozék keringtetéses üzemmódhoz

DKF 28-R szagszűrő (regenerálható)

DAEF 28 páramentesítő szűrő

Megfelelőségi nyilatkozat

A Miele ezúton kijelenti, hogy ez a páraelszívó a 2014/53/EU irányelvnek megfelel.

Az EU-megfelelőségi nyilatkozat teljes szövege a következő weboldalak egyikén érhető el:

- Termékek, letöltések: a www.miele.hu oldalon
- Ügyfélszolgálat, információs anyagok, használati utasítások elérhetősége a termék nevének vagy gyári számának megadásával:
www.miele.hu

Adatlap háztartási páraelszívóhoz

(EU) Nr. 65/2014 delegált és (EU) Nr. 66/2014 rendelkezés szerint

MIELE	
Modell neve/-megjelölése	DA 7378 D Aura4.0 Ambient
Éves energiafogyasztás (AEC_{hood})	31,6 kWh/év
Energiahatékonysági osztály	A+
Energiahatékonysági index (EEl_{hood})	44,8
Folyadékdinamikai hatékonyság (FDE_{hood})	35,1
Folyadékdinamikai hatékonysági osztály	
A-tól (legmagasabb hatékonyság) G-ig (legalacsonyabb hatékonyság)	A
Megvilágítási hatékonyság (LE_{hood})	35,0 lx/W
Megvilágítási hatékonysági osztály	
A-tól (legmagasabb hatékonyság) G-ig (legalacsonyabb hatékonyság)	A
Zsírmegkötési fok	95,1 %
Zsírmegkötési fok osztálya	
A-tól (legmagasabb hatékonyság) G-ig (legalacsonyabb hatékonyság)	A
A legjobb hatékonyságnál mért légmennyiség.	328,7 m ³ /h
Légáram (min. sebesség)	240 m ³ /h
Légáram (max. sebesség)	440 m ³ /h
Légáram (intenzív- vagy gyors fokozat)	600 m ³ /h
Max. légáramlás (Q_{max})	600 m ³ /h
A legjobb hatékonyságnál mért légnyomás.	348 Pa
A-értékelésű zajkibocsátás (min. sebesség)	53 dB
A-értékelésű zajkibocsátás (max. sebesség)	66 dB
A-értékelésű zajkibocsátás (intenzív- vagy gyors fokozat)	73 dB
A legjobb hatékonyságnál mért elektromos fogyasztás.	90,3 W
Teljesítmény felvétel KI-állapotban (P_o)	W
Teljesítmény felvétel készenléti állapotban (P_s)	0,35 W
Megvilágítási rendszer névleges teljesítménye	10,0 W
Megvilágító rendszer átlagos megvilágítási erőssége a főzőfelületen.	350 lx
Időhosszabbítási faktor	0,7



Miele Kft.

H – 1022 Budapest
Alsó Törökvész út 2.
Tel: (06-1) 880-6400
Fax: (06-1) 880-6402
E-mail: info@miele.hu
Internet: www.miele.hu

Gyártó:

Miele & Cie. KG

Carl-Miele-Straße 29
33332 Gütersloh
Németország

DA 7378 D

hu-HU

M.-Nr. 11 584 770 / 00