

Brugs- og monteringsanvisning SmartLine induktionskogeplade



Læs venligst brugs- og monteringsanvisningen inden opstilling, installation og ibrugtagning for at undgå skader på personer og produkt.

Råd om sikkerhed og advarsler	5
Miljøbeskyttelse	16
Oversigt	17
Kogeplade	17
Betjenings- og visningselementer	18
Kogezonedata	19
Funktion	20
Lyde	20
Powermanagement	21
Kogegrej	22
Første ibrugtagning	24
SmartLine-produkt rengøres inden brug	24
Første gang SmartLine-produktet tages i brug	24
Betjening	25
Betjeningsmåde	25
Kogepladen tændes	26
Indstilling af varmetrin	26
Kogezone/kogeplade slukkes	26
Restvarmeindikator	27
Varmetrin indstilles - udvidet indstillingsområde	27
PowerFlex-kogeområde	28
Opkogsautomatik	29
Booster	30
Varmholdning	31
Indstillingsområde	32
Energispareråd	33
Timer	34
Minutur	34
Frakoblingsautomatik	35
Samtidig brug af timerfunktioner	36
Ekstrafunktioner	37
Stop&Go	37
Recall	37
Lock&Wipe	38
Demo-mode	38
Visning af data for SmartLine-produktet	38

Indhold

Sikkerhed	39
Børnesikring/Lås	39
Sikkerhedsafbrydelse	40
Sikring mod overophedning	41
Programmering	42
Oplysninger til testinstitutter	45
Rengøring og vedligeholdelse	46
Småfejl udbedres	48
Meldinger i displayet.	48
Uventet reaktion	50
Ikke-tilfredsstillende resultat.....	51
Generelle problemer eller tekniske fejl	51
Ekstra tilbehør	52
Service / Garanti	53
Kontakt i tilfælde af fejl	53
Typeskilt.....	53
Miele Service	54
Installation	57
Råd om sikkerhed ved indbygning.....	57
Sikkerhedsafstande.....	58
Råd om indbygning - oven på bordpladen	62
Udskæring i bordpladen - indbygning oven på bordplade	64
Monteringslister - oven på bordplade	67
Indbygningsmål – indbygning oven på bordplade	68
Indbygning - oven på bordpladen	69
Råd om indbygning - i plan med bordplade	71
Udskæring i bordplade - i plan med bordplade	73
Monteringslister - i plan med bordpladen	76
Indbygningsmål – indbygning i plan med bordplade	77
Indbygning - i plan med bordplade	78
Eltilslutning	80
Produktdatablade	82

Råd om sikkerhed og advarsler

Denne kogeplade opfylder de foreskrevne sikkerhedsbestemmelser. U hensigtsmæssig brug kan dog medføre skader på personer og ting.

Læs venligst brugs- og monteringsanvisningen grundigt, inden kogepladen tages i brug. Den indeholder vigtige anvisninger om indbygning, sikkerhed, brug og vedligeholdelse. Herved beskyttes personer, og skader på kogepladen undgås.

I overensstemmelse med norm IEC 60335-1 gør Miele udtrykkeligt opmærksom på, at afsnittet om installation af kogepladen samt råd og om sikkerhed og advarsler skal læses og overholdes.

Miele kan ikke gøres ansvarlig for skader, der er opstået, fordi disse anvisninger ikke er blevet fulgt.

Gem venligst brugs- og monteringsanvisningen, og giv den videre til en eventuel senere ejer.

Råd om sikkerhed og advarsler

Retningslinjer vedrørende brugen

- ▶ Denne kogeplade er beregnet til anvendelse i private husholdninger eller på lignende opstillingssteder.
- ▶ Denne kogeplade er ikke beregnet til udendørs brug.
- ▶ Brug kun kogepladen i almindelig husholdning til tilberedning og varmeholdning af mad. Det er ikke tilladt at anvende den til andre formål.
- ▶ Personer, der på grund af begrænsninger i fysisk eller psykisk formåen eller på grund af manglende erfaring eller uvidenhed ikke er i stand til at betjene kogepladen sikkert, må ikke anvende den uden opsyn. Disse personer må kun bruge kogepladen uden opsyn, hvis de er informeret om dens funktioner, så de kan betjene den sikkert. De skal kunne forstå de farer, der kan opstå ved forkert betjening.

Børn i huset

- ▶ Børn under 8 år skal holdes væk fra kogepladen, medmindre der holdes konstant opsyn med dem.
- ▶ Børn på 8 år eller derover må kun bruge kogepladen uden opsyn, hvis de er informeret om dens funktioner, så de kan betjene den sikkert. Børn skal kunne forstå de farer, der kan opstå ved forkert betjening.
- ▶ Børn må ikke rengøre kogepladen uden opsyn.
- ▶ Hold altid øje med børn, der opholder sig i nærheden af kogepladen. Lad dem aldrig lege med kogepladen.
- ▶ Kogepladen bliver varm under brug og er det stadig et stykke tid, efter at den er slukket. Sørg for at holde børn væk fra kogepladen, indtil den er afkølet så meget, at man ikke længere kan brænde sig på den.
- ▶ Risiko for forbrænding. Opbevar aldrig genstande, der kan være af interesse for børn, i skabe oven over eller bag kogepladen. Ellers kan børn fristes til at kravle op på kogepladen.
- ▶ Risiko for forbrænding og skoldning. Vend gryder og pander med håndtagene til siden ind over bordet, så børn ikke kan trække dem ned og blive forbrændt.
- ▶ Risiko for kvælning. Børn kan under leg vikle sig ind i emballagemateriale (fx folier) eller trække det over hovedet og blive kvalt. Opbevar emballagedele uden for børns rækkevidde.
- ▶ Anvend børnesikringen/låsen for at undgå, at børn kan komme til at tænde for kogepladen eller ændre på indstillingerne.

Råd om sikkerhed og advarsler

Teknisk sikkerhed

► Installation, vedligeholdelse og reparation foretaget af ukyndige kan medføre betydelig risiko for brugeren. Installation, vedligeholdelse og reparation må kun udføres af Miele Service eller en anden uddannet fagmand.

► En beskadiget kogeplade kan betyde fare for sikkerheden. Kontroller derfor kogepladen for synlige skader. Tag aldrig en beskadiget kogeplade i brug!

► Midlertidig eller permanent tilslutning til et selvforsynende eller ikke-netværkssynkront energiforsyningssystem (såsom stand-alone netværkssystemer, backup-systemer) er mulig. Forudsætning for tilslutning er, at energiforsyningssystemet opfylder kravene i EN 50160 eller tilsvarende.

Beskyttelsesforanstaltningerne i husinstallationen og i Miele-produktet skal også sikres med hensyn til deres funktion og driftsform ved tilslutning til stand-alone netværkssystemer eller ved ikke-netværkssynkron drift, eller de skal erstattes af tilsvarende foranstaltninger i installationen. Som eksempelvis beskrevet i den aktuelle version af VDE-AR-E 2510-2.

► Kogepladens elektriske sikkerhed kan kun garanteres, når der er etableret forskriftsmæssig jordforbindelse. Denne grundlæggende sikkerhedsforanstaltning skal være i orden. I tvivlstilfælde bør elinstallationen kontrolleres af en uddannet fagmand.

► De tilslutningsdata (frekvens og spænding), der er angivet på kogepladens typeskilt, skal ubetinget stemme overens med de eksisterende forhold på opstillingsstedet for at undgå skader på kogepladen. Kontroller dette før tilslutning. I tvivlstilfælde bør man kontakte en elinstallatør.

► Multistikdåser og forlængerledninger giver ikke den nødvendige sikkerhed (risiko for brand) og bør derfor ikke anvendes ved tilslutning af kogepladen.

- ▶ Brug kun kogepladen i indbygget tilstand af hensyn til sikkerheden.
- ▶ Denne kogeplade må ikke anvendes på ikke-stationære opstillingssteder (fx skibe).
- ▶ Berøring af spændingsførende tilslutninger samt ændring af den elektriske og mekaniske opbygning kan være farlig for brugeren og medføre funktionsforstyrrelser på kogepladen. Åbn aldrig kogepladens kabinet.
- ▶ Reparation af kogepladen inden garantiens udløb bør kun foretages af Miele Service, da eventuelle efterfølgende skader ellers ikke er omfattet af Miele's garanti.
- ▶ Defekte dele må kun udskiftes med originale Miele-reservedele. Kun hvis dette overholdes, kan Miele garantere, at sikkerhedskravene er opfyldt.
- ▶ Kogepladen er ikke beregnet til brug med et eksternt automatikur eller et fjernbetjeningssystem.
- ▶ Hvis stikket fjernes fra tilslutningsledningen, eller hvis der ikke er noget stik på ledningen, skal kogepladen tilsluttes til elnettet af en autoriseret elinstallatør.
- ▶ Hvis tilslutningsledningen er beskadiget, skal den udskiftes med en speciel ledning. Udskiftningen skal foretages af en uddannet fagmand (se afsnittet Eltilslutning).
- ▶ Kogepladen skal være fuldstændig afbrudt fra elnettet under vedligeholdelse og reparation. Sørg for, at en af følgende betingelser er opfyldt:
 - sikringerne i installationen er slået fra, eller
 - skruesikringerne i installationen er skruet helt ud, eller
 - stikket er trukket ud (hvis der er et). Træk ikke i ledningen på en kogeplade med netstik, men i stikket, når kogepladen skal afbrydes fra elnettet.

Råd om sikkerhed og advarsler

- ▶ Risiko for elektrisk stød. Anvend ikke kogepladen i tilfælde af fejl eller brud, revner eller ridser i den glaskeramiske plade. Sluk straks kogepladen. Afbryd strømmen til kogepladen. Kontakt Miele Service.
- ▶ Hvis kogepladen er indbygget bag en køkkenlåge (fx en dør), må denne aldrig lukkes, mens kogepladen er i brug. Bag den lukkede køkkenlåge kan der opstå en ophobning af varme og fugtighed. Dette kan beskadige kogepladen, indbygningsskabet og gulvet. Luk først køkkenlågen, når restvarmeindikatorerne er slukket.

Den daglige brug

- ▶ Kogepladen bliver varm under brug og er stadig varm i nogen tid, efter at den er slukket. Først når restvarmeindikatorerne er slukket, er der ikke længere risiko for forbrænding.
- ▶ Overopvarmet olie og fedt kan selvantændes. Lad aldrig kogepladen være uden opsyn, når der anvendes olie eller fedt. Forsøg aldrig at slukke ild i olie eller fedt med vand. Sluk kogepladen. Kvæl forsigtigt flammerne med et grydelåg eller et brandtæppe.
- ▶ Hold altid SmartLine-produktet under opsyn, når det er i brug! Hold konstant opsyn med korte madlavnings- og stegeprocesser.
- ▶ Flammer kan antænde en emhættes fedtfilter. Flamber aldrig under en emhætte.
- ▶ Spraydåser, letantændelige flydende stoffer og brændbare materialer kan antændes ved opvarmning. Opbevar derfor aldrig sådanne genstande i en skuffe lige under kogepladen. Eventuelle bestikindsatser skal være af varmebestandigt materiale.
- ▶ Opvarm aldrig kogegrej uden indhold.
- ▶ Der dannes overtryk i lukkede dåser ved henkogning og opvarmning, hvorved de kan eksplodere. Anvend aldrig kogepladen til henkogning og opvarmning af mad i lukkede dåser.
- ▶ Hvis en kogeplade tildækkes, er der risiko for, at afdækningsmaterialet kan blive antændt, springe eller smelte, hvis der ved en fejltagelse tændes for kogepladen, eller hvis der er restvarme på den. Tildæk derfor aldrig kogepladen, fx med afdækningsplader, et klæde eller beskyttelsesfolie.
- ▶ Hvis kogepladen er tændt, hvis der tændes for den ved en fejltagelse, eller hvis der er restvarme på den, er der risiko for, at metalgenstande, der ligger på kogepladen, opvarmes. Andre materialer kan smelte eller brænde. Fugtige grydelåg kan suges sig fast. Brug ikke kogepladen som fralægningsplads. Sluk altid kogezoneerne efter brug!

Råd om sikkerhed og advarsler

- ▶ Man kan brænde sig på den varme kogeplade. Beskyt altid hænderne med grillhandsker eller grydelapper under arbejdet med den varme kogeplade. Anvend kun tørre grillhandsker eller grydelapper. Hvis de er våde eller fugtige, øges varmeledningen, hvorved der kan opstå forbrændinger.
- ▶ Hvis der anvendes et elapparat (fx en håndmikser) i nærheden af kogepladen, skal man sørge for, at ledningen ikke kommer i berøring med den varme kogeplade. Ledningsisoleringen kan blive beskadiget.
- ▶ Salt, sukker eller sandkorn, fx fra rensning af grøntsager, kan medføre ridser, hvis de kommer ind under kogegrejets bund. Sørg for, at den glaskeramiske plade og kogegrejets bund er rene, inden kogegrejet sættes på.
- ▶ Sørg for, at der ikke falder genstande ned på den glaskeramiske plade. Selv lette genstande (fx en saltbøsse) kan give ridser eller brud i den glaskeramiske plade.
- ▶ Varme genstande på sensortasterne og displayene kan beskadige elektronikken nedenunder. Stil derfor aldrig varme gryder eller pander på sensortasterne eller displayene.
- ▶ Hvis sukker, sukkerholdige madvarer, plast eller alufolie kommer på den varme kogeplade og smelter, beskadiges den glaskeramiske plade, når den afkøles. Sluk straks kogepladen, og skrab disse stoffer af med en glasskraber med barberblad. Anvend grydelapper. Rengør den glaskeramiske plade med et rengøringsmiddel til glaskeramik, så snart den er afkølet.
- ▶ Gryder, der koger tomme, kan medføre skader på den glaskeramiske plade. Lad ikke kogepladen være uden opsyn under brugen!
- ▶ Anvend kun gryder og pander med glat bund. Gryder og pander med ru bund kan lave ridser i den glaskeramiske plade.
- ▶ Løft kogegrejet, hvis det skal flyttes på kogepladen. Hermed undgås striber på grund af slitage og ridser.

- ▶ På grund af den hurtige opvarmingshastighed kan temperaturen på kogegrejets bund inden for kort tid nå selvantændelsestemperaturen for olie eller fedt. Hold altid kogepladen under opsyn, når den er i brug!
- ▶ Opvarm aldrig fedt og olie i mere end 1 minut og aldrig med boosterfunktion.
- ▶ Kun for personer med pacemaker: I umiddelbar nærhed af den tændte kogeplade opstår der et elektromagnetisk felt. Indvirkning på pacemakere er dog usandsynlig. Forespørg i tvivlstilfælde hos producenten af pacemakere eller hos lægen.
- ▶ Magnetiserbare genstandes funktion kan blive påvirket af den tændte kogeplades elektromagnetiske felt. Kreditkort, lagringsmedier, lommeregner osv. må derfor ikke komme i nærheden af den tændte kogeplade.
- ▶ Metalliske genstande, der opbevares i en skuffe under kogepladen, kan blive varme ved længerevarende, intensiv anvendelse af kogepladen.
- ▶ Kogepladen er udstyret med en køleblæser. Hvis der er en skuffe under den indbyggede kogeplade, skal der være tilstrækkelig afstand mellem skuffens indhold og undersiden af kogepladen, så der sikres tilstrækkelig lufttilførsel til kogepladen.
- ▶ Hvis der er en skuffe under den indbyggede kogeplade, må der ikke opbevares spidse eller små genstande, papir, servietter osv. i skuffen. Disse genstande kan trænge ind/suges ind i kabinettet gennem ventilationsgitteret og dermed beskadige køleluftblæseren eller hæmme kølingen.
- ▶ Anvend aldrig 2 kogegrej samtidigt på en kogezone, en koge-/stegezone eller et PowerFlex-kogeområde.
- ▶ Hvis kogegrejet kun står delvist på koge-/stegezone, kan håndtagene blive meget varme.
Anbring altid kogegrejet midt på koge-/stegezone!

Råd om sikkerhed og advarsler

- ▶ Hvis der anvendes en induktionsadapterplade til kogegrejet, kan det beskadige og sågar ødelægge induktionsgeneratorerne. Anvend ikke induktionsadapterplader.

Rengøring og vedligeholdelse

- ▶ Dampen fra et damprengøringsapparat kan trænge ind til de spændingsførende dele og medføre kortslutning.
Brug aldrig et damprengøringsapparat til rengøring af kogepladen.
- ▶ Hvis kogepladen er monteret over en ovn med pyrolysefunktion, må den ikke bruges under pyrolyseprocessen, da dette kan udløse kogepladens sikring mod overophedning (se pågældende afsnit).
- ▶ Miele yder op til 15 års leveringsgaranti, men min. 10 år på funktionsbærende reservedele efter produktionsophør af produktet.

Bortskaffelse af emballagen

Emballagen beskytter produktet mod transportskader. Emballagematerialerne er valgt ud fra miljø- og affaldstekniske hensyn og kan således genbruges.

Genbrug af emballagematerialerne sparer råstoffer og mindsker affaldsproblemerne. Emballagen bør derfor afleveres på nærmeste genbrugsstation/opsamlingssted.

Bortskaffelse af et gammelt produkt

Gamle elektriske og elektroniske produkter indeholder stadig værdifulde materialer. De indeholder imidlertid også bestemte stoffer, blandinger og komponenter, som er nødvendige for deres funktion og sikkerhed. Hvis disse bortskaffes sammen med husholdningsaffaldet eller behandles forkert, kan de skade den menneskelige sundhed og miljøet. Bortskaf derfor ikke det gamle produkt med husholdningsaffaldet.



Aflever i stedet for det gamle produkt på nærmeste officielle opsamlingssted for elektriske og elektroniske produkter eller på kommunens genbrugsstation. Det er ejerens eget ansvar at sørge for at fjerne eventuelle personrelaterede data fra det produkt, der skal bortskaffes. Sørg for, at det gamle produkt opbevares utilgængeligt for børn, indtil det fjernes.

Kogeplade

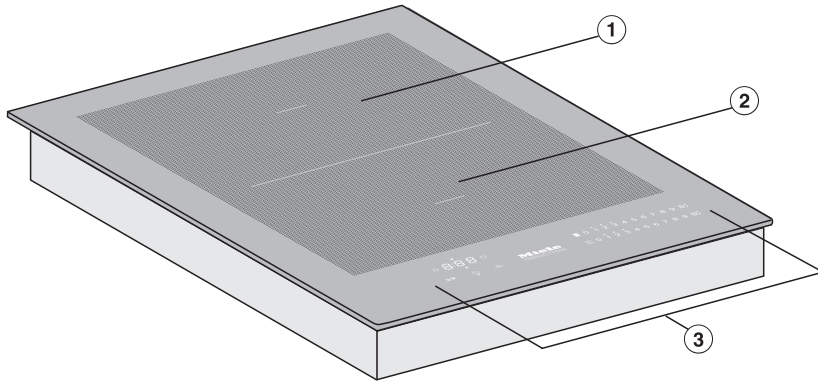

- ① PowerFlex-kogezone med TwinBooster kan kombineres med en PowerFlex-kogezone ② til et PowerFlex-kogeområde
- ② PowerFlex-kogezone med TwinBooster
- ③ Betjenings- og visningselementer

Øversigt

Betjenings- og visningselementer

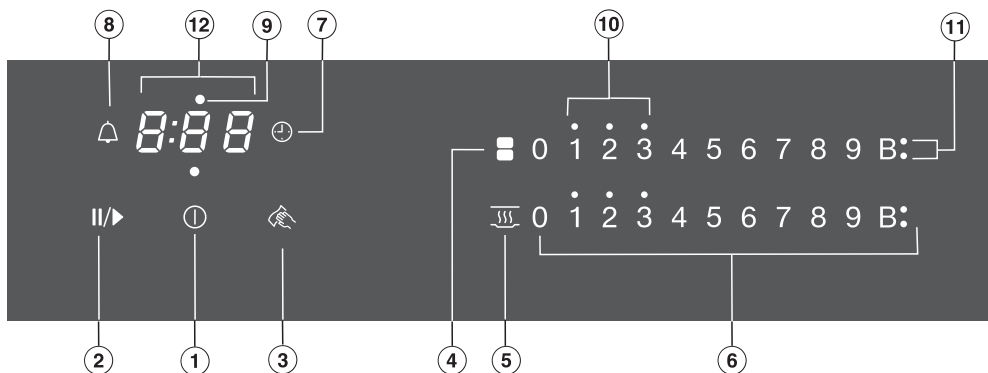

Sensortaster

- ① Kogeplade tænd/sluk
- ② Stop&Go
Til stop/start af en igangværende tilberedning
- ③ Lock&Wipe
Til spærring af sensortasterne
- ④ PowerFlex-kogezoner
Til manuel forbindelse/adskillelse af PowerFlex-kogezoner
- ⑤ Varmholdning
Til aktivering/deaktivering af varmholdningsfunktionen
- ⑥ Talrække
 - Til indstilling af varmetrin
 - Til indstilling af tider
- ⑦ Frakoblingsautomatik
Frakobler automatisk kogezonerne
- ⑧ Minutur

Indikatorer/Kontrollamper

- ⑨ Inddeling af kogezonefrakoblingsautomatik
Frakoblingsautomatikken til kogezone er aktiveret
- ⑩ Restvarme
- ⑪ Booster
Booster er aktiveret
- ⑫ Tidsdisplay

<i>0:00</i> til	Tid
<i>9:59</i>	
<i>LOC</i>	Børnesikring/Lås er aktiveret
<i>dE</i>	Demo-mode er aktiveret

Kogezonedata

Kogezone	Ø i cm ¹	Varmeeffekt i watt ved 230 V ²
①	15–23	Normal 2100 TwinBooster, trin 1 3000 TwinBooster, trin 2 3650
②	15–23	Normal 2100 TwinBooster, trin 1 3000 TwinBooster, trin 2 3650
① + ②	22–23 / 15x23–23x39	Normal 3150 TwinBooster, trin 1 3400 TwinBooster, trin 2 3650
		I alt 3650

¹ Inden for det angivne område kan der anvendes kogegrej med enhver vilkårlig diameter.

² Den angivne effekt kan variere afhængig af kogegrejets størrelse og materiale.

Funktion

Under induktionskogezoneerne er der en induktionsspole. Spolen genererer et magnetisk felt, der varmer kogegrejets bund direkte. Kogezonen opvarmes kun indirekte af den varme, som kogegrejet afgiver.

Induktionen fungerer kun, når der anvendes kogegrej med magnetiserbar bund (se afsnittet Kogegrej). Den registrerer automatisk kogegrejets størrelse.

 Risiko for forbrænding på grund af varme genstande.

Hvis kogepladen er tændt, hvis der tændes for den ved en fejltagelse, eller hvis der er restvarme på den, er der risiko for, at metalliske genstande, der ligger på den, opvarmes.

Brug ikke kogepladen som fralægningsplads.

Sluk kogepladen efter brug med sensorast .

Lyde

Når en induktionskogeplade er i brug, kan der - afhængigt af materiale og forarbejdning af kogegrejets bund - opstå følgende lyde i kogegrejet:

Brummen ved højt varmetrin. Den bliver svagere eller forsvinder, hvis varmetrinnet reduceres.

I forbindelse med kogegrej, hvis bund er lavet af forskellige materialer (fx sandwichbund), kan der opstå en knitren.

Hvis kogezoner, der er forbundet med hinanden (se afsnittet Betjening - Booster), er tændt samtidigt, og der er sat kogegrej på dem med en bund af forskellige materialer (fx sandwichbund), kan der forekomme en fløjten.

I forbindelse med elektroniske koblingsprocesser kan der, især på lave varmetrin, forekomme en klikken.

Når køleblæseren tilkobles, kan der høres en surren. For at beskytte elektronikken tilkobles køleblæseren ved intens brug af kogepladen. Køleblæseren kan stadig køre, efter at der er slukket for kogepladen.

Powermanagement

Kogezonen har en samlet maks. effekt, som af sikkerhedsårsager ikke kan overskrides.

De 2 kogezoner er forbundet med hinanden på kogepladen. Med forbindelsen kan ekstra effekt overføres fra den ene kogezone til den anden.

Den senest foretagne indstilling har 1. prioritet og udføres af kogepladen.

Hvis der overføres effekt fra en kogezone til den forbundne kogezone, skal effekten på den først indstillede reduceres.

Den mulige maksimale samlede effekt fremgår af afsnittet Oversigt, Kogezonedata.

Hvis der kræves mere effekt til den sidst tændte kogezone, end den tændte kogezone kan afgive, kan dette have følgende virkninger på den kogezone, der blev tændt først:

- Varmetrinnet reduceres.
- Opkogningsautomatikken deaktiveres. Der tilberedes videre på det indstillede varmetrin til videre tilberedning. Hvis effekten ikke er tilstrækkelig, reduceres varmetrinnet yderligere ned.
- Boosteren deaktiveres.
- Kogezonen frakobles.

Hvis det senest indstillede varmetrin reduceres, eller boosterens frakobles, kan varmetrinnet på den forbundne kogezone øges igen.

Kogegrej

Egnet kogegrej

- rustfrit stål med magnetiserbar bund
- emaljeret stål
- støbejern.

Kogegrejets brugsegenskaber kan have indflydelse på, hvor ensartet stege-/kogerisultatet bliver (fx ved bagning af pandekager). Kogegrejets bund skal fordele varmen jævnt. En sandwichbund i rustfrit stål er velegnet.

Uegnet kogegrej

- rustfrit stål med ikke-magnetiserbar bund
- aluminium eller kobber
- glas, keramik eller stentøj.

Kogegrej kontrolleres

Hvis man ikke er sikker på, om en gryde eller pande er egnet til induktion, kan man kontrollere dette ved at holde en magnet mod kogegrejets bund. Bliver magneten siddende, er kogegrejet egnet.

Manglende eller uegnet kogegrej

Det indstillede varmetrin blinker på kogezonens talrække, når

- kogezonen tændes uden kogegrej eller med uegnet kogegrej (kogegrej, som ikke har magnetiserbar bund),
- diameteren på bunden af det anvendte kogegrej er for lille,
- kogegrejet fjernes fra en tændt kogezone.

Hvis der sættes egnet kogegrej på inden for 3 minutter, stopper varmetrinnet med at blinke, hvorefter der kan fortsættes på normal vis.

Sættes der ikke noget eller uegnet kogegrej på, slukker kogezonen automatisk efter 3 minutter.

Tips

- For at udnytte kogezone optimalt bør der vælges kogegrej, hvis bund har en passende diameter (se afsnittet Oversigt - Kogezonedata). Hvis gryden er for lille, registreres den ikke.
- Anbring kogegrejet midt på kogezone/kogeområdet.
- Anvend kun gryder og pander med glat bund. Gryder og pander med ru bund kan lave ridser på den glaskeramiske plade.
- Løft kogegrejet, hvis det skal flyttes på kogepladen. Herved undgås striber som følge af slitage og ridser. Ridser, der opstår, når kogegrej skubbes frem og tilbage, påvirker ikke kogepladens funktion. Sådanne ridser er normale brugsspor og giver ikke anledning til reklamation.
- Ved anskaffelse af pander og gryder bør man være opmærksom på, at det ofte er diameteren på kogegrejets åbning, der angives. Det afgørende er imidlertid bundens diameter, der som regel er mindre.



- Anvend så vidt muligt pander med lige kant. På pander med skrå kant virker induktionen også i pandens kantområde. Dette kan misfarve pandekanten eller få belægningen til at skalle af.

Første ibrugtagning

- Klæb det medfølgende typeskilt ind i afsnittet Service / Garanti.
- Fjern eventuelle beskyttelsesfolier og mærkater.

SmartLine-produkt rengøres inden brug

- Tør kogepladen af med en fugtig klud og eftertør den, inden den tages i brug første gang.

Første gang SmartLine-produktet tages i brug

Metalkomponenterne er beskyttet med et plejemiddel. Når SmartLine-produktet tages i brug første gang, vil der opstå lugte og eventuelt em. Der opstår også lugt i de første driftstimer pga. opvarmning af induktionsspolerne. Ved hver efterfølgende brug reduceres lugten og forsvinder efterhånden helt.

Lugten og en evt. forekomst af damp er ikke tegn på forkert tilslutning eller fejl på produktet, og det er ikke sundhedsskadeligt.

Vær opmærksom på, at opvarmningstiden er meget kortere på induktionskogeplader end på traditionelle kogeplader.

Betjeningsmåde

SmartLine-produktet er udstyret med elektroniske sensortaster, der reagerer på fingerkontakt. Sensortasten Tænd/Sluk ⓘ skal af sikkerhedsmæssige grunde berøres i lidt længere tid end de øvrige taster, når produktet tændes. Enhver reaktion fra tasterne bekræftes med et akustisk signal.

Når SmartLine-produktet er slukket, kan kun det påtrykte symbol for sensortasten Tænd/Sluk ⓘ ses. Når SmartLine-produktet tændes, lyser også andre sensortaster.

 Fejlfunktion pga. tilsmudsede og/eller tildækkede sensortaster.

Sensortasterne reagerer ikke, eller de kan uforsætligt blive tændt, ligesom der automatisk kan blive slukket for produktet (se afsnittet Sikkerhed - Sikkerhedsafbrydelse). Varmt kogegrej på sensortasterne/indikatorerne kan beskadige elektronikken nedenunder.

Hold sensortasterne og displayene/indikatorerne rene, undlad at lægge genstande på dem, og stil ikke varmt kogegrej på dem.

Betjening

 Brandfare på grund af overopvarmet mad.

Hvis maden er uden opsyn, kan den overopvarmes og antændes.

Hold altid kogepladen under opsyn, når den er i brug!

Vær opmærksom på, at opvarmningstiden er meget kortere på induktionskogeplader end på traditionelle kogeplader.

Kogepladen tændes

- Berør sensortasten ①.

Også andre sensortaster lyser nu.

Hvis der ikke foretages yderligere indstilling, slukker kogepladen af sikkerhedsmæssige årsager igen efter få sekunder.

Indstilling af varmetrin

Ved levering er den permanente gryderegistrering aktiveret (se afsnittet Programmering). Når kogepladen er tændt, og der anbringes kogegrej på en kogezone, lyser alle talrækkens sensortaster.

- Anbring kogegrejet på den ønskede kogezone.
- Berør sensortasten for det ønskede varmetrin på talrækken til den aktuelle kogezone.

Kogezone/kogeplade slukkes

- En kogezone slukkes ved at berøre sensortasten 0 på dens talrække.
- Kogepladen og dermed alle kogezoneer slukkes ved at berøre sensortasten ①.

Restvarmeindikator

Når en kogezone er varm, lyser dens restvarmeindikator, når den slukkes. Afhængig af temperaturen vises en prik over varmetrinnene 1/2/3.

Prikkerne over restvarmeindikatoren slukker, efterhånden som kogezone afkøles. Den sidste prik slukker først, når kogezone kan berøres uden risiko for forbrænding.



Risiko for forbrænding på grund af varme kogezone.

Efter madlavningen er kogezone varme.

Undlad at berøre kogezone, så længe restvarmeindikatorerne lyser.

Varmetrin indstilles - udvidet indstillingsområde

- Berør talrækken mellem sensortasterne.

Sensortasterne foran og bag mellemtrinnet lyser kraftigere end de øvrige taster.

Eksempel:

Hvis varmetrin 7. er indstillet, lyser 7 og 8 kraftigere end de øvrige sensortaster.

Betjening

PowerFlex-kogeområde

PowerFlex-kogezonerne kombineres automatisk til et PowerFlex-kogeområde, når der sættes tilstrækkeligt stort kogegrej på (se afsnittet Oversigt - Kogeplade). Kogeområdets indstillinger styres via talrækken til den forreste eller den venstre PowerFlex-kogezone (afhængig af model). PowerFlex-kogezonerne kan også kombineres eller adskilles manuelt.

- Tryk på sensortast .

Kogegrejet placeres

Kogegrejsstørrelse og placering findes i kogezonedataene til din kogeplademodel (se afsnittet Oversigt, Kogezondata).

PowerFlex-kogezone

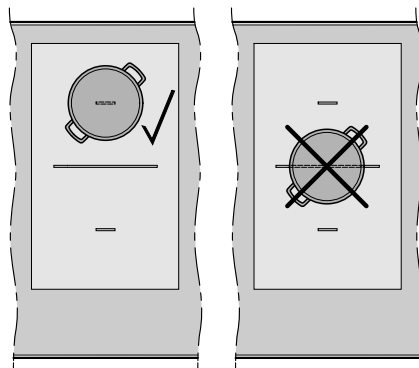

PowerFlex-kogeområde (gryde)

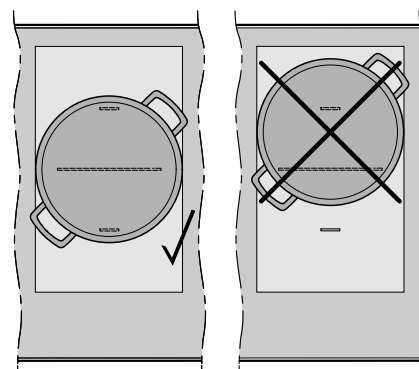

PowerFlex-kogeområde (fad)

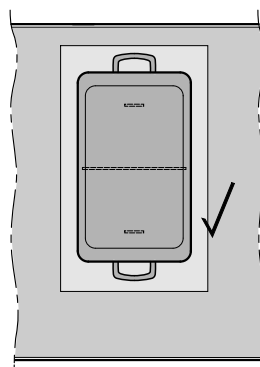

Opkogsautomatik

Når opkogsautomatikken er aktiveret, varmer kogezone automatisk på højeste varmetrin og skifter derefter ned til det indstillede varmetrin (varmetrin til videre tilberedning). Opkogstiden afhænger af det valgte varmetrin til videre tilberedning (se skemaet).

Opkogsautomatik aktiveres

- Berør sensortasten for det ønskede varmetrin til videre tilberedning, indtil der høres et signal, og sensortasten begynder at blinke.

Under opkogstiden (se skemaet) blinker det indstillede varmetrin til videre tilberedning.

Ved udvidet antal varmetrin (se afsnittet Programmering) og valg af et mellemtrin blinker sensortasterne foran og bag mellemtrinnet.

Hvis varmetrinnet til videre tilberedning ændres under opkogstiden, deaktiveres opkogsautomatikken.

Opkogsautomatik deaktiveres

- Berør sensortasten til det indstillede varmetrin til videre tilberedning.

eller

- Indstil på et andet varmetrin.

Varmetrin til videre tilberedning	Opkogstid (min. : sek.)
1	ca. 0:15
1.	ca. 0:15
2	ca. 0:15
2.	ca. 0:15
3	ca. 0:25
3.	ca. 0:25
4	ca. 0:50
4.	ca. 0:50
5	ca. 2:00
5.	ca. 5:50
6	ca. 5:50
6.	ca. 2:50
7	ca. 2:50
7.	ca. 2:50
8	ca. 2:50
8.	ca. 2:50
9	–

* Viderekogningstrinnene med punktum er kun mulige, når antallet af varmetrin er udvidet (se afsnittet Programmering).

Betjening

Booster

Kogezonerne er udstyret med en TwinBooster.

Boosteren er en effektforstærker til hurtig opvarmning af store mængder, fx vand til pasta. Den forstærkede effekt er aktiveret i maks. 15 minutter.

Når boosterens aktiveres, kan indstillingen for aktive kogezoner ændre sig, se afsnittet Induktion, afsnit Powermanagement.

Boosteren kan højst anvendes på 1 kogezone eller PowerFlex-området.

Hvis boosterens aktiveres, mens

- der ikke er indstillet noget varmetrin, kobles der automatisk tilbage til varmetrin 9, når boostertiden er gået, eller hvis boosterens deaktiveres tidligere.
- der er indstillet et varmetrin, kobles der automatisk tilbage til det tidligere valgte varmetrin, når boostertiden er gået, eller hvis boosterens deaktiveres tidligere.

TwinBooster aktiveres

Trin 1

- Anbring kogegrejet på den ønskede kogezone.
- Indstil et varmetrin.
- Tryk på sensortasten **B**.

Kontrollampen  for TwinBooster-trin 1 lyser.

Trin 2

- Anbring kogegrejet på den ønskede kogezone.
- Indstil et varmetrin.
- Tryk på sensortasten **B** 2 gange.

Kontrollampen  for TwinBooster-trin 2 lyser.

TwinBooster deaktiveres

- Tryk på sensortasten **B** så mange gange, at kontrollamperne slukker, eller
- Indstil på et andet varmetrin.

Varmholdning

Varmholdningsfunktionen kan anvendes til at holde mad varm lige efter tilberedningen; den er ikke beregnet til genopvarmning af mad, der er blevet kold.

Den maksimale varmholdningstid er 2 timer.

- Hold udelukkende maden varm i kogegrej. Læg et låg på gryden/panden.
- Omrør jævnligt faste eller tyktflydende retter (kartoffelmos, gryderetter).
- Tab af næringsstoffer starter ved tilberedningen af madvarerne og fortsætter, når maden holdes varm. Jo længere tid maden holdes varm, desto større er tabet af næringsstoffer. Lad varmholdningstiden være så kort som mulig.

Varmholdning aktiveres/deaktiveres

- Berør sensortasten  for den ønskede kogezone.

Indstillingsområde

Kogepladen er ved levering programmeret med 9 varmetrin. Hvis der ønskes en finere graduering, kan antallet af varmetrin udvides til 17 (se afsnittet Programmering).

	Indstillingsområde	
	Standard (9 trin)	Udvidet (17 trin)
Smør smeltes Gelatine smeltes Chokolade smeltes	1-2	1-2.
Mælkeretter	2	2-2.
Opvarmning af små mængder væske Kogning af ris	3	3-3.
Optøning af grøntsager i blok	3	2.-3
Udblødning af kerner	3	2.-3.
Opvarmning af flydende og delvist flydende retter Omeletter og spejlæg Dampning af frugt	4	4-4.
Hævning af dejvarer	4	4-5.
Dampning af grøntsager, fisk	5	5
Optøning og opvarmning af dybfrostvarer	5	5-5.
Skånsom stegning (uden at fedtstoffet overopvarmes) af spejlæg	6	5.-6.
Opkogning af større mængder, fx gryderetter Jævning af cremer og saucer, fx hollandaise	6-7	6.-7
Skånsom stegning (uden at fedtstoffet overopvarmes) af fisk, schnitzel, medister	6-7	6.-7.
Kartoffelkager, pandekager	7	6.-7
Bruning af grydestege	8	8-8.
Kogning af større mængder vand Opkogning	9	9

Angivelserne er vejledende. Induktionsspolens effekt varierer afhængig af materiale og størrelse på kogeøjets bund. Derfor er det muligt, at varmetrinnene kan afvige lidt for det anvendte kogeøj. De optimale indstillinger for kogeøjet konstateres ved den daglige brug. Anvend det næstlaveste af de angivne varmetrin, hvis der anvendes nyt kogeøj, hvis brugsegenskaber endnu ikke kendes.

- Tilbered så vidt muligt altid maden i gryder og pander med låg. Derved undgås unødigt varmeforbrug.
- Vælg en lille gryde til små mængder. En lille gryde bruger mindre energi end en større, mindre fyldt gryde.
- Tilbered med så lidt vand som muligt.
- Skru hurtigst muligt ned på et lavere varmetrin efter opkogning eller bruning.
- Anvend en trykkoger for at reducere tilberedningstiden.

Timer

SmartLine-produktet skal være tændt, for at timeren kan anvendes.

Timeren kan anvendes til 2 funktioner:

- til indstilling af en minuturstid
- til automatisk sluk af en kogezone/et varmelegeme/et teppanyaki-område

Funktionerne kan anvendes samtidigt.

Tiden kan indstilles fra 1 minut (0:01) til 9 timer 59 minutter (9:59).

Tider op til 59 min. vises i minutter (00:59), tider fra 60 min. i timer og minutter. Tiderne indtastes i rækkefølgen timer, minutter tiernes plads, minutter enernes plads.

Eksempel:

59 minutter = 0:59 timer,
indtastning: 5-9
80 minutter = 1:20 timer,
indtastning: 1-2-0

Efter indkodning af det første tal lyser tidsdisplayet statisk, efter indkodning af det andet tal rykker det første til venstre, og efter indkodning af det tredje tal rykker det første og det andet til venstre.

Minutur

Minuturstiden indstilles med den venstre eller den forreste, venstre talrække (afhængig af model).

Minutur indstilles

- Tryk på sensortast .

Tidsdisplayet blinker.

- Indstil den ønskede tid.

Minuturet starter ved at trykke på sensortasten  eller vente 10 sek.

Minuturstid ændres

- Tryk på sensortast .

Tidsdisplayet blinker.

- Indstil den ønskede tid.

Minuturstid slettes

- Tryk på sensortast .
- Tryk på 0 på talrækken.

Frakoblingsautomatik

Der kan foretages en tidsindstilling, så en kogezone automatisk frakobles efter en bestemt tid. Funktionen kan anvendes på alle kogezone samtidigt.

Hvis den indstillede tid er længere end den maksimalt tilladte driftstid, frakobles kogezone af sikkerhedsafbrydelsen (se afsnittet Sikkerhed - Sikkerhedsafbrydelse).

Frakoblingstiden indstilles på talrækken til den pågældende kogezone, der skal slukkes automatisk.

Frakoblingstiden indstilles

- Indstil et varmetrin for den ønskede kogezone.
- Tryk på sensortast .

Tidsdisplayet blinker.

- Indstil den ønskede tid.

Frakoblingstiden starter ved at trykke på sensortasten  eller vente 10 sek.

Kontrollampen for inddeling af kogezone frakoblingsautomatik blinker.

- Anvend samme fremgangsmåde, hvis der skal indstilles en frakoblingstid for endnu en kogezone.

Hvis der er indstillet flere frakoblingstider, vises den korteste resttid, og kontrollampen for den pågældende kogezone blinker. De andre kontrollamper lyser permanent.

- Tryk på sensortasten  for den ønskede kogezone for at få vist de resttider, der kører i baggrunden.

Frakoblingstid ændres

- Tryk på sensortasten  gentagne gange, til kontrollampen for den ønskede kogezone blinker.

Tidsdisplayet blinker.

- Indstil den ønskede tid.

Frakoblingstid slettes

- Tryk på sensortasten  gentagne gange, til kontrollampen for den ønskede kogezone blinker.



Tidsdisplayet blinker.

- Tryk på sensortasten  på talrækken.

Timer

Samtidig brug af timerfunktioner

Hvis begge funktioner anvendes samtidigt, vises altid den korteste tid. Sensortasten  (minutur) eller kontrollampen for kogezone med den korteste tid blinker.

- For at få vist de resttider, der kører i baggrunden, skal der trykkes på sensortasten  eller .
- Tryk gentagne gange på , indtil kontrollampen for den ønskede kogezone blinker, hvis der er programmeret en frakoblingstid for flere kogezone.

Stop&Go

Ved aktivering af Stop&Go reduceres alle tændte kogezoners varmetrin til 1.

Kogezonernes varmetrin og timerens indstilling kan ikke ændres, og kogepladen kan kun slukkes. Minuturstid, frakoblingstider, boostertider og tider for opkogsautomatik kører videre.

Når funktionen deaktiveres, arbejder kogezoneerne videre med den sidst indstillede varmeeffekt.

Hvis funktionen ikke deaktiveres inden for 1 time, slukkes kogepladen automatisk.

Aktivering/deaktivering

- Tryk på sensortast II/▶.

Recall

Hvis SmartLine-produktet ved en fejltagelse er blevet slukket under brugen, kan alle indstillinger gendannes med denne funktion. SmartLine-produktet skal tændes igen inden for 10 sekunder efter frakoblingen.

- Tænd SmartLine-produktet igen.

De tidligere indstillede varmetrin blinker.

- Berør straks et af de blinkende varmetrin.

Brugen fortsætter med de tidligere foretagne indstillinger.

Ekstrafunktioner

Lock&Wipe

SmartLine-produktets sensortaster kan spærres i 20 sekunder, fx hvis der skal fjernes snavs. Sensortasten  spærres ikke.

Aktivering

- Berør sensortasten .

Tiden tæller ned i tidsdisplayet.

Deaktivering

- Berør sensortasten , indtil tidsdisplayet slukker.

Demo-mode

Denne funktion gør det muligt for forhandlere at præsentere SmartLine-produktet uden opvarmning.

Demo-mode aktiveres/deaktiveres

- Tænd SmartLine-produktet.
- Berør sensortasten 0 på en vilkårlig talrække.
- Berør herefter sensortasterne 0 og 2 samtidigt i 6 sekunder.

I tidsdisplayet blinker dE og $0n$ skiftevis i nogle sekunder, og (demo-mode aktiveret) eller $0FF$ (demo-mode deaktiveret).

Visning af data for SmartLine-produktet

Man kan få vist SmartLine-produktets modelbetegnelse og softwareversion. Der må ikke være kogegrej på SmartLine-produktet.

Modelbetegnelse

- Tænd SmartLine-produktet.
- Berør sensortasten 0 på en vilkårlig talrække.
- Berør herefter sensortasterne 0 og 4 samtidigt.

I tidsdisplayet blinker 2 tocifrede tal skiftevis:

12 og 34 blinker skiftevis = CS 1234

Softwareversion

- Tænd SmartLine-produktet.
- Berør sensortasten 0 på en vilkårlig talrække.
- Berør herefter sensortasterne 0 og 3 samtidigt.

Der vises tal i tidsdisplayet:

$2:00$ = Softwareversion

Børnesikring/Lås

Låsen deaktiveres ved strømafbrydelse.

For at undgå at man ved en fejltagelse kommer til at tænde SmartLine-produktet eller til at ændre indstillingerne, er SmartLine-produktet udstyret med børnesikring og lås.

Børnesikringen aktiveres, mens SmartLine-produktet er slukket. Når den er aktiveret, kan produktet ikke tændes, og timeren kan ikke betjenes. En indstillet minuturstdid tæller ned. SmartLine-produktet er programmeret til manuel aktivering af børnesikringen. Programmeringen kan indstilles til, at børnesikringen automatisk aktiveres 5 minutter efter frakobling af SmartLine-produktet (se afsnittet Programmering).

Låsen aktiveres, mens SmartLine-produktet er tændt. Når den er aktiveret, kan produktet kun betjenes i et vist omfang:

- Indstillede varmetrin kan ikke ændres.
- En indstillet minuturstdid kan ændres.
- SmartLine-produktet kan kun slukkes.

Hvis der trykkes på en låst sensortast, mens børnesikringen eller låsen er aktiveret, vises *LDC* i nogle sekunder i tidsdisplayet, og der lyder et akustisk signal.

Børnesikringen aktiveres

- Berør sensortasten  i 6 sekunder.



Sekunderne tælles ned i tidsdisplayet. Når tiden er gået, vises *LDC* i tidsdisplayet. Børnesikringen er aktiveret.

Børnesikringen deaktiveres

- Berør sensortasten  i 6 sekunder.



LDC vises kortvarigt i tidsdisplayet, og herefter tælles sekunderne ned. Efter udløb af tiden er børnesikringen deaktiveret.

Låsen aktiveres

- Berør sensortasterne  og  samtidigt, og hold dem inde i 6 sekunder.

Sekunderne tælles ned i tidsdisplayet. Når tiden er gået, vises *LDC* i tidsdisplayet. Låsen er aktiveret.

Låsen deaktiveres

- Berør sensortasterne  og  samtidigt, og hold dem inde i 6 sekunder.

LDC vises kortvarigt i tidsdisplayet, og herefter tælles sekunderne ned. Når tiden er udløbet, er låsen deaktiveret.

Sikkerhed

Sikkerhedsafbrydelse

Sensortasterne er tildækkede

SmartLine-produktet slukker automatisk, hvis en eller flere sensortaster tildækkes i mere end ca. 10 sekunder, fx ved fingerkontakt, af mad, der er kogt over, eller af genstande. \mathcal{L} blinker kortvarigt oven over sensortasten ①, og der lyder et akustisk signal.

Når genstandene og/eller snavset fjernes, slukker \mathcal{L} , og SmartLine-produktet er igen klar til brug.

Driftstiden er for lang

Sikkerhedsafbrydelsen udløses automatisk, hvis en kogezone opvarmes usædvanligt længe. Dette tidsrum afhænger af det valgte varmetrin. Hvis dette overskrides, slukker kogezone, og der er lys i restvarmeindikatoren. Når kogezone slukkes og tændes, er den igen klar til brug.

Kogepladen er ved levering indstillet på sikkerhedsstrin 0. Ved behov kan der indstilles et højere sikkerhedsstrin med en kortere maksimal driftstid (se skemaet).

Varmetrin*	Maks. driftstid [t.:min.]		
	Sikkerhedsstrin		
	0**	1	2
1	10:00	8:00	5:00
1.	10:00	7:00	4:00
2/2.	5:00	4:00	3:00
3/3.	5:00	3:30	2:00
4/4.	4:00	2:00	1:30
5/5.	4:00	1:30	1:00
6/6.	4:00	1:00	0:30
7/7.	4:00	0:42	0:24
8	4:00	0:30	0:20
8.	4:00	0:30	0:18
9	1:00	0:24	0:10

* Varmetrinnene med punktum er kun mulige, når antallet af varmetrin er udvidet (se afsnittet Indstillingsområder).

** Indstilling ved levering

Sikring mod overophedning

Alle induktionsspoler og elektronikkens kølelegeme er hver udstyret med en sikring mod overophedning. Inden induktionsspolerne og/eller kølelegemerne overophedes, indleder sikringen mod overophedning en af følgende foranstaltninger:

Induktionsspoler

- En tilkoblet boosterfunktion afbrydes.
- Det indstillede varmetrin reduceres.
- Kogezonen slukker automatisk. I tidsdisplayet blinker *Err* og *044* skiftevis.

Kogezonen kan tages i brug igen som normalt, når fejlmeldingen er slukket.

Kølelegeme

- En tilkoblet boosterfunktion afbrydes.
- Det indstillede varmetrin reduceres.
- Kogezonerne kobler automatisk fra.

Først når kølelegemet er tilstrækkeligt afkølet, kan de pågældende kogezoner igen bruges normalt.

Sikringen mod overophedning kan udløses i følgende situationer:

- Det anbragte kogegrej opvarmes uden indhold.
- Fedt eller olie opvarmes på et højt varmetrin.
- Undersiden af kogepladen ventileres ikke tilstrækkeligt.
- En varm kogezone tilkobles igen efter en strømafbrydelse.

Kontakt Miele Service, hvis sikringen mod overophedning udløses igen, selv om årsagen er fjernet.

Programmering

Programmeringen af SmartLine-produktet kan tilpasses individuelle behov. Flere indstillinger kan ændres efter hinanden.

Når programmering er kaldt frem, vises symbolet \oplus , og tidsdisplayet viser PC . Efter nogle sekunder blinker $P:01$ (program 01) og $L:01$ (kode) skiftevis i tidsdisplayet.

Programmering ændres

Programmering kaldes frem

- Berør sensortasterne $\textcircled{1}$ og $\text{II}/\blacktriangleright$ **samtidigt, mens SmartLine-produktet er slukket**, indtil symbolet \oplus vises, og tidsdisplayet viser PC .

Program indstilles

Ved indstilling af tocifrede programnumre skal tierpladsen indstilles først.

- Berør sensortasten \oplus så mange gange, at det ønskede programnummer vises i displayet, eller berør det pågældende tal på talrækken.

Kode indstilles

- Berør sensortasten \oplus så mange gange, at det ønskede kodenummer vises i displayet, eller berør det pågældende tal på talrækken.

Indstillinger gemmes

- Mens programmet vises (fx $P:01$) skal sensortasten $\textcircled{1}$ berøres, indtil kontrollamperne er slukket.

Indstillinger gemmes ikke

- Berør sensortasten $\text{II}/\blacktriangleright$, indtil kontrollamperne slukker.

Programmering

Program ¹		Kode ²	Indstillinger
P:01	Demo-mode	C:00	Demo-mode deaktiveret
		C:01	Demo-mode aktiveret ³
P:03	Standardindstilling	C:00	Standardindstillingerne gendannes ikke
		C:01	Gendannelse af standardindstillingerne
P:04	Antal varmetrin kogezone	C:00	9 varmetrin + booster
		C:01	17 varmetrin + booster ⁴
P:06	Akustisk signal ved tryk på en sensortast	C:00	fra ⁵
		C:01	lav
		C:02	middel
		C:03	høj
P:07	Signallyd for timeren	C:00	frakoblet
		C:01	lav
		C:02	middel
		C:03	høj
P:08	Lås	C:00	Kun manuel aktivering af børnesikringen
		C:01	Automatisk aktivering af børnesikringen
P:09	Maksimal driftstid	C:00	Sikkerhedstrin 0
		C:01	Sikkerhedstrin 1
		C:02	Sikkerhedstrin 2

Programmering

Program ¹		Kode ²	Indstillinger
P:12	Sensortasternes reaktionshastighed	C:00	langsom
		C:01	normal
		C:02	hurtig
P:15	Permanent gryderegrering	C:00	Permanent gryderegrering fra
		C:01	Permanent gryderegrering til

¹ Programmer, der ikke vises, er ikke programmeret.

² Kodeindstillingen ved levering er fremhævet med fed.

³ Når kogepladen tændes, viser tidsdisplayet i nogle sekunder *dE*.

⁴ For at give et bedre overblik markeres de udvidede varmetrin med et punktum efter tallet i teksten og i skemaerne.

⁵ Det akustiske signal for tænd/sluk-tasten frakobles ikke.

Testretter iht. EN 60350-2

Der er ved levering programmeret 9 varmetrin.

Indstil til testene iht. normen de udvidede varmetrin (se afsnittet Programmering).

Ret	Ø Kogegrejets bund (mm)	Låg	Varmetrin	
			Forvarmning	Tilberedning
Opvarmning af olie	150	Nej	–	1–2
Pandekager	180 (sandwichbund)	Nej	9	5.–7.
Friturestegning af dybfrosne pommes frites	iht. normen	Nej	9	9

Rengøring og vedligeholdelse

 Risiko for forbrænding på grund af varme kogezoneer.

Efter madlavningen er kogezoneerne varme.

Sluk kogepladen.

Lad kogezoneerne køle af, inden kogepladen rengøres.

 Skader på grund af fugtighed, der trænger ind.

Dampen fra et damprengøringsapparat kan trænge ind til de spændingsførende dele og medføre kortslutning.

Anvend aldrig et damprengøringsapparat til rengøring af kogepladen.

Der kan opstå misfarvninger eller ændringer på overfladerne, hvis der anvendes uegnede rengøringsmidler. Overfladerne kan få ridser.

Fjern straks alle rester af rengøringsmidler.

Anvend ikke skurende eller ridsende rengøringsmidler.

Lad SmartLine-produktet afkøle inden rengøring.

- Rengør SmartLine-produktet og tilbehøret efter hver brug.
- Aftør SmartLine-produktet efter hver rengøring med vand for at undgå kalkpletter.

Ueguede rengøringsmidler

For at undgå beskadigelse af overfladerne skal følgende rengøringsmidler undgås:

- opvaskemiddel til opvask i hånden
- soda-, alkali-, ammoniak-, syre- eller kloridholdige rengøringsmidler
- kalkopløsende rengøringsmidler
- plet- og rustfjerningsmidler
- rengøringsmidler med skurende virkning (fx skurepulver, flydende skuremiddel og pimpsten)
- rengøringsmidler, der indeholder opløsningsmiddel
- opvaskemiddel til opvaskemaskiner
- grill- og ovnspray
- glasrengøringsmiddel
- hårde børster og skuresvampe (fx grydesvampe) eller brugte svampe, der indeholder rester af skuremiddel.
- viskelæder

Rengøring og vedligeholdelse

 Skader på grund af spidse genstande.

Tætningslisten mellem SmartLine-produkt og bordplade kan blive beskadiget.

Anvend ingen spidse genstande til rengøringen.

Rengøring med opvaskemiddel til opvask i hånden fjerner ikke alle urenheder og rester.

Der opstår en usynlig hinde, som medfører misfarvninger af glaskeramikken. Disse misfarvninger kan ikke fjernes igen.

Rengør den glaskeramiske flade regelmæssigt med et specielt rengøringsmiddel til glaskeramik.

- Fjern alle større madrester med en fugtig klud og fastbrændt snavs med en glasskraber med barberblad.
- Rengør derefter den glaskeramiske flade med Miele Glaskeramisk kogepladerens og stålrens (se afsnittet Ekstra tilbehør) eller med et gængs rengøringsmiddel til glaskeramik. Anvend køkkenrulle eller en ren klud. Påfør ikke rengøringsmidlet på en varm glaskeramisk flade, da det kan give pletter. Følg anvisningerne fra producenten af rengøringsmidlet.
- Fjern rester af rengøringsmiddel med en fugtig klud, og tør derefter den glaskeramiske flade af.

Ved efterfølgende brug af kogepladen kan rester af rengøringsmiddel brænde fast og beskadige glaskeramikken. Sørg for at fjerne alle rester.

- Fjern **pletter** fra kalk, vand og aluminium (metallisk skinnende pletter) med Miele Glaskeramisk kogepladerens og stålrens.

 Risiko for forbrænding på grund af varme overflader.

Under madlavningen er overfladerne varme.

Tag grillhandsker på, når rester af sukker, plast eller alufolie skal fjernes fra den varme glaskeramiske flade med en glasskraber med barberblad.

- Hvis der kommer **sukker, plast eller alufolie** på den varme glaskeramiske flade, skal kogepladen slukkes.
- Skrab **straks**, dvs. mens den endnu er varm, den pågældende kogezone grundigt ren med en glasskraber med barberblad.
- Rengør derefter den glaskeramiske flade som beskrevet ovenfor, når den er afkølet.

Småfejl udbedres

De fleste funktionsforstyrrelser og fejl, der måtte opstå i den daglige drift, vil man selv kunne afhjælpe. I mange tilfælde kan man spare tid og penge, da det ikke er nødvendigt at tilkalde Miele Service.

Nedenstående oversigt kan være en hjælp, når årsagen til en fejl skal findes, og fejlen skal afhjælpes.

Meldinger i displayet.

Fejl	Årsag og udbedring
Når SmartLine-produktet tændes eller en sensortast berøres, vises tidsdisplayet i nogle sekunder <i>L0C</i>.	Børnesikringen eller låsen er aktiveret. ■ Deaktiver børnesikringen eller låsen (se afsnittet Sikkerhed - Børnesikring/Lås).
Når SmartLine-produktet tændes, viser tidsdisplayet i nogle sekunder <i>dE</i>. SmartLine-produktet varmer ikke.	SmartLine-produktet er indstillet på demo-mode. ■ Berør sensortasterne 0 og 2 samtidigt, indtil <i>dE</i> og <i>OFF</i> blinker skiftevis i tidsdisplayet.
SmartLine-produktet er slukket automatisk. Når den tændes igen, vises et <i>C</i> over Tænd/Sluk-tasten .	En eller flere sensortaster er tildækket, fx ved fingerkontakt, af mad, der er kogt over, eller af en genstand. ■ Fjern snavset og/eller genstandene (se afsnittet Sikkerhed - Sikkerhedsafbrydelse).
I tidsdisplayet blinker skiftevis <i>Err</i> og <i>30</i>, og der lyder et signal.	SmartLine-produktet er tilsluttet forkert. ■ Afbryd SmartLine-produktet fra elnettet. ■ Kontakt Miele Service.
I tidsdisplayet blinker <i>Err</i> og <i>044</i> skiftevis.	Sikringen mod overophedning er udløst. ■ Se afsnittet Sikkerhed - Sikring mod overophedning.
I timer-displayet blinker <i>Err</i> og <i>047</i>, <i>048</i> eller <i>049</i> skiftevis.	Blæseren er blokeret eller defekt. ■ Kontroller, om blæseren er blokeret af en genstand. ■ Fjern genstanden. ■ Kontakt Miele Service, hvis fejlmeldingen stadig vises.

Småfejl udbedres

Fejl	Årsag og udbedring
I timer-displayet vises en melding, der ikke er angivet i dette skema.	<p>Der er opstået en fejl i elektronikken.</p> <ul style="list-style-type: none">■ Afbryd strømmen til SmartLine-produktet i ca. 1 minut.■ Kontakt Miele Service, hvis problemet stadig er der, når strømforsyningen genetableres.

Småfejl udbedres

Uventet reaktion

Fejl	Årsag og udbedring
Det indstillede varmetrin blinker.	Der er intet kogegej eller uegnet kogegej på koge-zonen. <ul style="list-style-type: none">■ Anvend egnet kogegej (se afsnittet Induktion - Kogegej).
Sensortasterne reagerer overfølsomt, eller de reagerer slet ikke.	Sensortasternes følsomhed er blevet ændret. <ul style="list-style-type: none">■ Sørg først og fremmest for, at der ikke falder direkte lys (sollys eller kunstigt lys) på SmartLine-produktet, og at SmartLine-produktets omgivelser ikke er for mørke.■ Fjern i givet fald alt kogegej, og rengør SmartLine-produktet for madrester. Sørg for, at SmartLine-produktet og sensortasterne ikke er tildækkede.■ Afbryd strømmen til SmartLine-produktet i ca. 1 minut.■ Kontakt Miele Service, hvis problemet stadig er der, når strømforsyningen genetableres.
Effektrtrin 9 reduceres automatisk, hvis der også indstilles effektrtrin 9 på den forbundne kogezone.	Ved samtidig brug på effektrtrin 9 overskrides den mulige, samlede effekt. <ul style="list-style-type: none">■ Anvend en anden kogezone.
En kogezone slukker automatisk.	Driftstiden var for lang. <ul style="list-style-type: none">■ Tænd kogezone igen (se afsnittet Sikkerhed - Sikkerhedsafbrydelse).
Kogezone arbejder ikke som normalt på det indstillede varmetrin.	Sikringen mod overophedning er udløst. <ul style="list-style-type: none">■ Se afsnittet Sikkerhed - Sikring mod overophedning.
En kogezone eller hele kogepladen frakobles automatisk.	Sikringen mod overophedning er udløst. <ul style="list-style-type: none">■ Se afsnittet Sikkerhed - Sikring mod overophedning.
Boostertrinnet afbrydes automatisk for tidligt.	Sikringen mod overophedning er udløst. <ul style="list-style-type: none">■ Se afsnittet Sikkerhed - Sikring mod overophedning.

Ikke-tilfredsstillende resultat

Fejl	Årsag og udbedring
Indholdet i kogegrejet opvarmes ikke, når opkogsautomatikken er tilkoblet.	Der opvarmes store mængder mad. <ul style="list-style-type: none"> ■ Lad maden koge op på højeste varmetrin, og skru derefter ned manuelt.
	Kogegrejet leder varmen dårligt. <ul style="list-style-type: none"> ■ Anvend andet kogegrej, der leder varmen bedre.

Generelle problemer eller tekniske fejl

Fejl	Årsag og udbedring
SmartLine-produktet kan ikke tændes.	Der er ingen strømtilførsel til SmartLine-produktet. <ul style="list-style-type: none"> ■ Kontroller, om sikringen er slået fra. Kontakt en uddannet elektriker eller Miele Service (min. sikring: se typeskiltet).
	Der kan være tale om en teknisk fejl. <ul style="list-style-type: none"> ■ Afbryd strømmen til SmartLine-produktet i ca. 1 minut ved at <ul style="list-style-type: none"> – slå den pågældende sikring fra eller skrue smeltesikringen helt ud eller – slå HFI/HPFI-relæet fra. ■ Hvis man efter at have slået HFI/HPFI-relæet eller sikringsgruppen til igen stadig ikke kan tænde SmartLine-produktet, kontaktes Miele Service.
Ved brug af den nye kogeplade opstår der en ubehagelig lugt eller damp.	Metalkomponenterne er beskyttet med et plejemiddel. Når kogepladen tages i brug første gang, vil der opstå lugte og eventuelt em. Induktionsspolernes materiale afgiver også lugt i de første driftstimer. Ved hver efterfølgende brug reduceres lugten og forsvinder efterhånden helt. Lugten og en evt. forekomst af damp er ikke tegn på forkert tilslutning eller fejl på kogepladen, og det er ikke sundhedsskadeligt.
Efter at SmartLine-produktet er slukket, høres en driftslyd.	Køleblæseren arbejder, indtil SmartLine-produktet er afkølet, og kobler herefter automatisk fra.

Ekstra tilbehør

Miele kan levere en række nyttigt tilbehør samt rengørings- og plejemidler til Miele's produkter.

Disse produkter kan bestilles på vores hjemmeside.

Produkterne kan også købes hos Miele-forhandlere eller ved henvendelse til vores kundecenter (kontaktinformation findes på omslaget).

Miele Glaskeramisk kogepladerens og stålrens, 250 ml



Fjerner groft snavs, kalkpletter og aluminiumsrester.

Mikrofiberklud

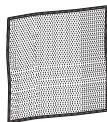

Til fjernelse af fingeraftryk og let snavs.

Kontakt i tilfælde af fejl

Kontakt forhandleren eller Miele Kundecenter, hvis det ikke er muligt selv at udbedre fejlen.

Bestil service via Miele's hjemmeside www.miele.dk/service.

Kontaktinformation til Miele Kundecenter findes i slutningen af denne dokumentation.

Typeskilt

Klæb det medfølgende typeskilt ind her. Kontroller, at modelbetegnelsen stemmer overens med oplysningerne på bagsiden af denne dokumentation.

Service / Garanti

Miele Service

- Service inden for kort tid
- Lokale Miele-serviceteknikere i landsdækkende servicenet
- Teknikerne er specialuddannede i Miele produkter
- Centralt dirigerede servicevogne
- Stor reservedelsbeholdning i servicevognen
- Originale Miele-reservedele
- 24 måneders garanti på alle fabriksnye Miele-produkter, -reservedele og reparationer
- Garanteret levering af reservedele i mange år efter at produktet er taget ud af salgsprogrammet

Reparationservice

Får du brug for reparationservice, klarer vi det hurtigt med egen serviceafdeling. Vi har over hele landet mere end 60 lokalt boende serviceteknikere og er derfor altid tæt på kunderne. Ventetiden på at få besøg af en servicetekniker er normalt kun ganske få dage, så dit produkt hurtigt er klar til brug igen. Dette kan vi gøre i kraft af vores store stab af serviceteknikere, som kører i centralt dirigerede servicevogne.

Teknikeren medbringer en stor mængde originale Miele-reservedele i sin servicevogn. Dette bevirker, at langt de fleste reparationer klares med det samme uden yderligere servicebesøg.

Rygraden i god service er dygtige serviceteknikere. Alle vores teknikere har en relevant faglig håndværksmæssig uddannelse, og denne suppleres løbende med Miele's egen uddannelse i drift, vedligeholdelse og reparation af vores produkter. Du kan derfor også altid få råd og vejledning om produkternes drift og vedligeholdelse.

Servicebestilling

Kontakt Miele Kundecenter via miele.dk/service

Miele's garanti

De efterfølgende bestemmelser om garanti omfatter udelukkende fabriksnye produkter. Garantien er gældende 24 mdr. fra købsdato, når der forevises kvittering, regning eller tilsvarende, hvoraf købsdato fremgår. Funktionssvigt på produkterne, der skyldes installationsmæssige forhold, dækkes ikke af garantien. Garantien indskrænker ikke købers rettigheder if. lovgivningen over for Miele.

Miele's garanti omfatter:

Fabriksnye produkter beregnet til private husholdninger og anvendt til rette formål. Fabrikations- og materialefejl, såfremt disse fejl konstateres under produktets normale brug.

For mindre øer, hvor færgetransport er påkrævet, Grønland og Færøerne gælder dog særlige bestemmelser.

Miele's garanti indebærer:

For store produkter betaler Miele alle udgifter til reservedele, arbejds løn og rejseudgifter for tekniker. Såfremt Miele skønner det nødvendigt, at produktet sendes til et Miele værksted, betaler Miele alle fragtudgifter hertil. For små produkter betaler Miele alle udgifter til reservedele og arbejds løn, hvorimod fremsendelse af produktet sker for købers regning og risiko. Efter udbedring af fejlen sker returnering af produktet for Miele's regning og risiko. Dele udskiftet ved en sådan reparation tilhører Miele.

Miele's garanti omfatter ikke:

- Fejl eller skader opstået direkte eller indirekte som følge af overlast, fejlbetjening, misbrug, skødesløs behandling, mangelfuld vedligeholdelse, fejlagtig indbygning, opstilling og tilslutning, spændingsvariationer og elektriske forstyrrelser eller ved reparation udført af andre end de af Miele autoriserede teknikere.
- Fejl eller skader opstået som følge af erhvervsmæssig eller anden brug af produkter, der er beregnet til private husholdninger.
- Erstatning for eventuelle følgeskader, herunder skader på andre genstande, driftstab etc., medmindre andet er lovmæssigt fastlagt.

Uberettiget tilkaldelse af Miele Service:

Inden Miele Service tilkaldes, kontrolleres de fejlmuligheder, det er muligt selv at udbedre. Såfremt kravet om udbedring er uberettiget, eksempelvis hvis produktets svigt skyldes en defekt sikring eller et defekt afløb, påhviler det kunden selv at betale de omkostninger, der er forbundet med at have tilkaldt service.

Service / Garanti

Transportskader:

Skulle produktet have fået en transport-skade under en transport, som køber selv har sørget for, rettes omgående henvendelse til den forhandler, hvor produktet er købt.

Lov om køb:

Bestemmelserne vedrørende garanti er gældende fra ikrafttrædelse af Lov om køb år 2002. Garantien fratager ikke køber adgang til at gøre et eventuelt ansvar efter købeloven gældende over for den forhandler, hvor produktet er købt. Henvendelse til Miele A/S virker samtidig som reklamation over for forhandleren.

Indberetning:

Ønskes fejlen ikke afhjulpet omgående, skal eventuelle krav i henhold til Miele's garanti sammen med den fornødne dokumentation for købsdato være indsendt skriftligt inden garantiens udløb til

Miele A/S

Erhvervsvej 2, Postboks 1371

DK - 2600 Glostrup.

Råd om sikkerhed ved indbygning

 Skader på grund af fejlagtig indbygning.
SmartLine-produktet kan blive beskadiget ved fejlagtig indbygning.
Lad kun SmartLine-produktet blive monteret af en uddannet fagmand.

 Risiko for elektrisk stød på grund af netspænding.
Fejlagtig tilslutning til elnettet kan føre til elektrisk stød.
SmartLine-produktet må kun tilsluttes elnettet af Miele Service eller en anden uddannet fagmand.

 Skader på grund af genstande, der falder ned.
Ved montering af overskabe eller en emhætte kan SmartLine-produktet blive beskadiget.
Monter først SmartLine-produktet efter montering af overskabe og emhætte.

- ▶ Køkkenbordpladens finer skal være limet med varmebestandigt lim (100 °C), så den ikke løsner sig eller bliver misdannet. Kantlisterne mod væggen skal være varmebestandige.
- ▶ SmartLine-produktet må ikke indbygges over et køle-/fryseskab, en opvaskemaskine, en vaskemaskine eller en tørretumbler.
- ▶ Dette SmartLine-produkt må ikke indbygges over en ovn uden køleblæser.
- ▶ Ledningen må ikke komme i berøring med bevægelige dele af køkkenelementerne (fx en skuffe) efter indbygning af SmartLine-produktet, og den må ikke udsættes for mekanisk belastning.
- ▶ Sørg for at overholde de sikkerhedsafstande, der er angivet på de følgende sider.

Installation

Sikkerhedsafstande

Sikkerhedsafstand over SmartLine-produktet

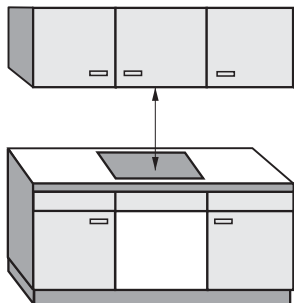

Hvis der er anbragt en emhætte oven over SmartLine-produktet, skal den af emhætteproducenten angivne sikkerhedsafstand mellem SmartLine-produkt og emhætte overholdes.

Hvis der er anbragt letantændelige genstande (fx en hylde) over SmartLine-produktet, skal afstanden være min. 500 mm.

Hvis der er monteret flere SmartLine-produkter med forskellige sikkerhedsafstande under en emhætte, skal den største krævede sikkerhedsafstand overholdes.

Sikkerhedsafstand bagtil/til siden

Der skal så vidt muligt være meget plads til højre og venstre for SmartLine-produktet efter indbygningen.

På bagsiden af SmartLine-produktet skal den nedenfor angivne mindsteafstand ① til et højt skab eller en væg overholdes.

På den ene side af SmartLine-produktet (højre eller venstre) skal der være mindst den nedenfor angivne min.-afstand ②, ③ til et højt skab eller en væg, og i modsatte side skal der være en afstand på mindst 300 mm.

① Mindsteafstand **bagtil** fra udskæringen i bordpladen til bagkanten af bordpladen:
50 mm.

② Mindsteafstand **til højre** fra udskæringen i bordpladen til et køkkenmodul ved siden af (fx et højskab) eller til en væg:
50 mm.

③ Mindsteafstand **til venstre** fra udskæringen i bordpladen til et køkkenmodul ved siden af (fx et højskab) eller til en væg:
50 mm.

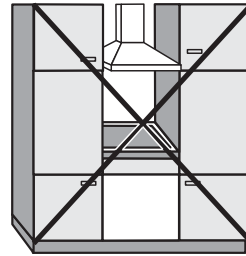

Ikke tilladt!

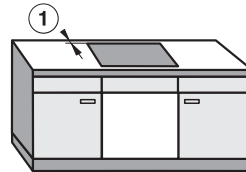
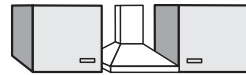

Anbefales!



Anbefales ikke

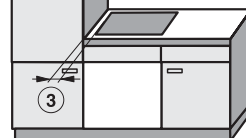
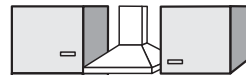

Anbefales ikke

Installation

Minimum afstand under SmartLine-produktet

For at sikre tilstrækkelig ventilation skal der under kogepladen være en mindsteafstand til en ovn, en hylde eller en skuffe.

Min. afstand fra nederste kant på SmartLine-produktet til

- overkanten af en ovn: 15 mm
- overkanten af en hylde: 15 mm
- overkanten af en skuffe: 5 mm
- bunden af en skuffe: 75 mm

Hylde

Det er ikke nødvendigt, men tilladt at montere en hylde under SmartLine-produktet.

Til anbringelse af tilslutningsledningen skal der bagtil være en luftspalte på 10 mm. For at opnå bedre ventilation af SmartLine-produktet anbefaler vi en luftspalte på 20 mm fortil.

Sikkerhedsafstand ved vægbeklædning

Da visse materialer kan ændres eller ødelægges af høje temperaturer, skal nedenstående minimumsafstande mellem en evt. vægbeklædning og udskæringen i køkkenbordpladen overholdes.

Ved en beklædning af brændbart materiale (fx træ) skal afstanden ⑤ mellem udskæringen i køkkenbordpladen og vægbeklædningen være min. 50 mm.

Ved en beklædning af ikke-brændbart materiale (fx metal, natursten, keramiske fliser) skal afstanden ⑤ mellem udskæringen i køkkenbordpladen og vægbeklædningen være min. 50 mm minus beklædningens tykkelse.

Eksempel: Tykkelse på vægbeklædning 15 mm
50 mm - 15 mm = minimumsafstand 35 mm

Indbygning i plan med bordplade

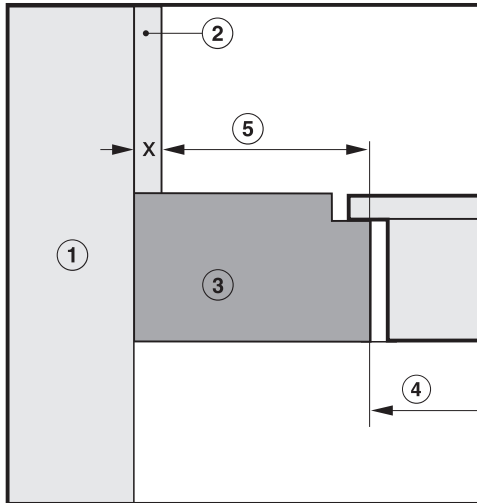

Indbygning oven på bordplade

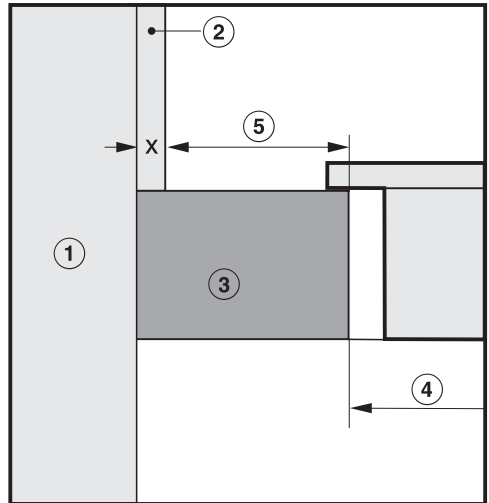

- ① Mur
- ② Vægbeklædning. Mål x = Vægbeklædningens tykkelse
- ③ Køkkenbordplade
- ④ Udskæring i køkkenbordplade
- ⑤ Minimumsafstand
ved **brændbare** materialer: 50 mm
ved **ikke-brændbare** materialer: 50 mm - mål x

Installation

Råd om indbygning - oven på bordpladen

Tætning mellem SmartLine-produkt og bordplade

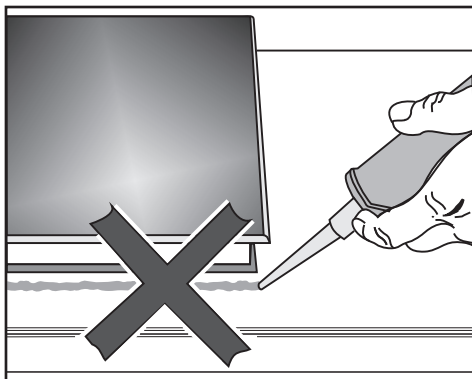

SmartLine-produktet og køkkenbordpladen kan blive beskadiget ved en eventuel afmontering af produktet, hvis der er foretaget tætning med tætningsmiddel.

Undlad at anvende tætningsmiddel mellem SmartLine-produktet og køkkenbordpladen.

Tætningen under kanten på produktets overdel sikrer, at produktet slutter helt tæt til bordpladen.

Køkkenbordplade belagt med fliser

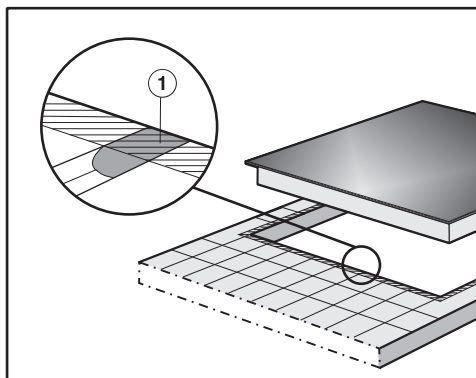

Fugerne ① og det skraverede område under SmartLine-produktets bæreflade skal være glatte og lige, så SmartLine-produktet slutter ensartet til, og tætningslisten under kanten på SmartLine-produktets overdel giver tilstrækkelig tætning mellem produktet og bordpladen.

Tætningsliste

Hvis SmartLine-produktet demonteres i forbindelse med service, kan tætningslisten under SmartLine-produktets kant blive beskadiget.

Monter altid en ny tætningsliste før genmontering.

Indbygning af flere SmartLine-produkter

Fugerne mellem de enkelte SmartLine-produkter sprøjtes med et temperaturbestandigt (min. 160 °C) silikonetætningsmiddel. Ved indbygning i plan med bordpladen skal fugen mellem SmartLine-produktet/-produkterne og bordpladen også sprøjtes med et temperaturbestandigt (min. 160 °C) silikonetætningsmiddel.

SmartLine-produkterne skal være frit tilgængelige nedefra efter indbygningen, så underkassen kan afmonteres i tilfælde af vedligeholdelse/reparation. Hvis SmartLine-produkterne ikke er tilgængelige nedefra, skal fugetætningsmidlet fjernes, så de kan afmonteres.

Kombination med bordemfang





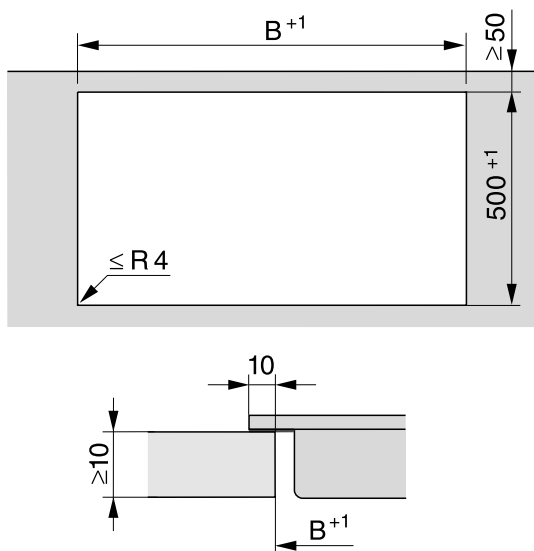

Hvis SmartLine-produktet indbygges i kombination med et bordemfang, skal bordemfanget indbygges først.

Installation

Udskæring i bordpladen - indbygning oven på bordplade











Montering med bordemfang

Kombinationseksempler	Antal x bredde [mm]		Mål B [mm]
	Produkter	Bordemfang	
	1 x 378	1 x 120	481
	2 x 378	1 x 120	862
	1 x 378 1 x 620	2 x 120	1226
	3 x 378	2 x 120	1365
	2 x 378 1 x 620	2 x 120	1607
	4 x 378	2 x 120	1746
	1 x 620	2 x 120	845

Installation

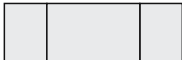
Montering uden bordemfang

Kombinationseksempler	Antal x bredde [mm] Produkter	Mål B [mm]
	1 x 378	359
	2 x 378	740
	1 x 378 1 x 620	982
	3 x 378	1121
	2 x 378 1 x 620	1363
	4 x 378	1502
	2 x 378 1 x 800	1554
	2 x 378 1 x 936	1680

Monteringslister - oven på bordplade

Ved montering af flere produkter, skal der indbygges en monteringsliste mellem dem.

Vedlagte clips skal kun anvendes til montering af en CSDA 700x FL.

Indbygning af 3 produkter og 2 monteringslister

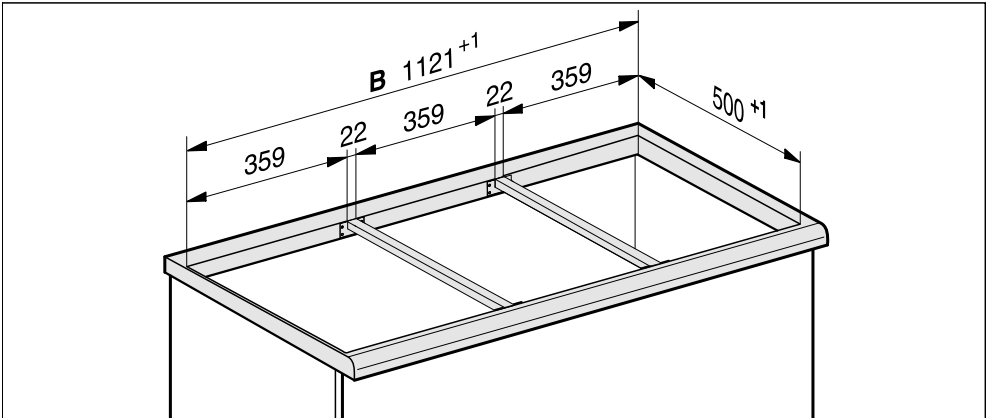

Installation

Indbygningsmål – indbygning oven på bordplade

Alle mål er angivet i mm.

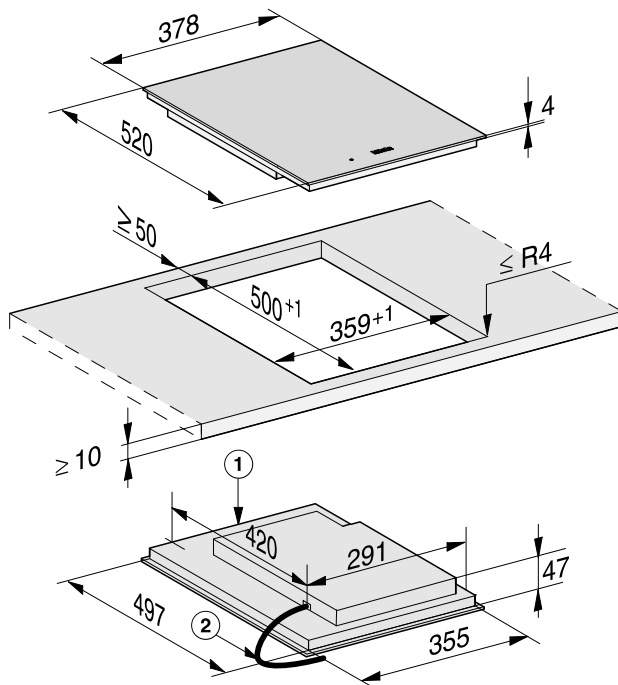

① Foran

② Nettilslutningsledning L = 2.000 mm

Indbygning - oven på bordpladen

Bordpladen forberedes

- Foretag udskæring i køkkenbordpladen. Sørg for at overholde sikkerhedsafstandene (se afsnittet Installation - Sikkerhedsafstande).
- For at forhindre at træet "rejser sig" i tilfælde af fugt, bør man på **køkkenbordplader af træ** forsegle skærefladerne med en speciel lak, silikonegummi eller støbeharpiks. Tætningsmaterialet skal være temperaturbestandigt.

Sørg for, at disse materialer ikke kommer på køkkenbordpladens overflade.

Monteringslister monteres

Anvend de midterste skruehuller, hvis følgende SmartLine-produkter indbygges i højre eller venstre side ved siden af monteringslisten: CS 7611, CS 7641, CS 7101(-1), CS 7102(-1)

Køkkenbordplade i træ

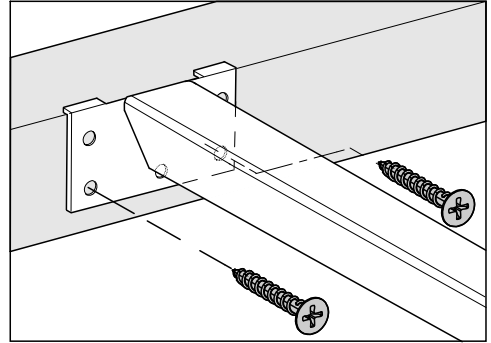

- Placer monteringslisterne, så de flugter med øverste kant på udskæringen.
- Fastgør monteringslisterne med de medfølgende træskruer 3,5 x 25 mm.

Køkkenbordplade i natursten

Der skal anvendes kraftig, dobbeltklæbende tape (medfølger ikke) til fastgørelse af monteringslisterne.

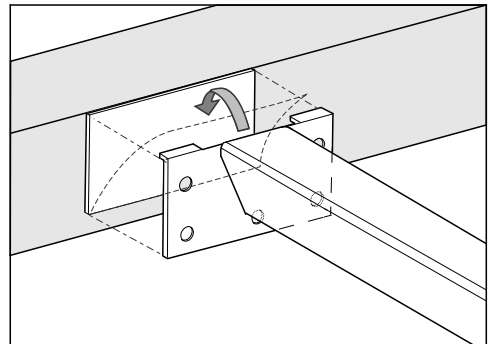

- Anbring tapen, så den flugter med udskæringens øverste kant.
- Placer monteringslisterne, så de flugter med øverste kant på udskæringen.
- Tryk monteringslisterne godt fast.

Installation

SmartLine-produkt monteres

- Klæb den medfølgende tætningsliste under SmartLine-produktets kant. Træk ikke i tætningslisten, når den klæbes fast.
- Før nettilslutningsledningen ned gennem udkæringen i køkkenbordpladen.
- Anbring SmartLine-produktet i udkæringen i bordpladen. Vær opmærksom på, at:
 - tætningslisten slutter tæt til bordpladen, så der sikres fuldstændig tætning mellem produktet og bordpladen.
 - alle spaltebredder er ens.
- Skær hjørneradierne ($\leq R4$) forsigtigt til med en stiksav, hvis tætningslisten ikke slutter rigtigt tæt til køkkenbordpladen.

SmartLine-produktet må under ingen omstændigheder tættes med fugetætningsmiddel (fx silikone).

- Tilslut SmartLine-produktet til elnettet.
- Tilslut SmartLine-produktet til gastilførslen (se afsnittet Installation - Gas tilslutning).
- Kontroller SmartLine-produktets funktion.
- Sprøjt fugerne mellem de enkelte SmartLine-produkter med et temperaturbestandigt (min. 160 °C) silikone-tætningsmiddel.

Uegnet fugetætningsmiddel kan beskadige natursten.

Til natursten og fliser af natursten må der kun anvendes silikonefugemasse, der er velegnet til natursten. Følg anvisningerne fra producenten.

Råd om indbygning - i plan med bordplade

Indbygning i plan med bordpladen er kun mulig i bordplader af natursten (granit, marmor) eller massivt træ og i flisebelagte bordplader. Ved bordplader af andre materialer skal producenten rådspørges, om disse er egnet til montering i plan med bordpladen.

Underskabets indvendige bredde skal min. være lige så stor som den inderste udskæring i bordpladen (se afsnittet Installation - Indbygningsmål - I plan med bordplade), så SmartLine-produktet er frit tilgængelig nedefra efter indbygning, og underkassen kan afmonteres i tilfælde af reparation. Hvis produktet ikke er frit tilgængeligt nedefra efter indbygning, skal fuge-tætningsmidlet fjernes, så produktet kan afmonteres.

Bordplader af natursten

SmartLine-produktet sættes direkte ned i udfræsningen.

Bordplader i massivt træ, flisebelagte bordplader, glasbordplader

SmartLine-produktet fastgøres i udskæringen med trælistes. Listerne medfølger ikke ved levering.

Tætningsliste

Hvis SmartLine-produktet demonteres i forbindelse med service, kan tætningslisten under SmartLine-produktets kant blive beskadiget. Monter altid en ny tætningsliste før genmontering.

Installation

Indbygning af flere SmartLine-produkter

Fugerne mellem de enkelte SmartLine-produkter sprøjtes med et temperaturbestandigt (min. 160 °C) silikonetætningsmiddel. Ved indbygning i plan med bordpladen skal fugen mellem SmartLine-produktet/-produkterne og bordpladen også sprøjtes med et temperaturbestandigt (min. 160 °C) silikonetætningsmiddel.

SmartLine-produkterne skal være frit tilgængelige nedefra efter indbygningen, så underkassen kan afmonteres i tilfælde af vedligeholdelse/reparation. Hvis SmartLine-produkterne ikke er tilgængelige nedefra, skal fugetætningsmidlet fjernes, så de kan afmonteres.

Kombination med bordemfang

Hvis SmartLine-produktet indbygges i kombination med et bordemfang, skal bordemfanget indbygges først.

Udskæring i bordplade - i plan med bordplade

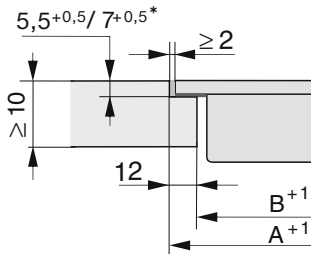
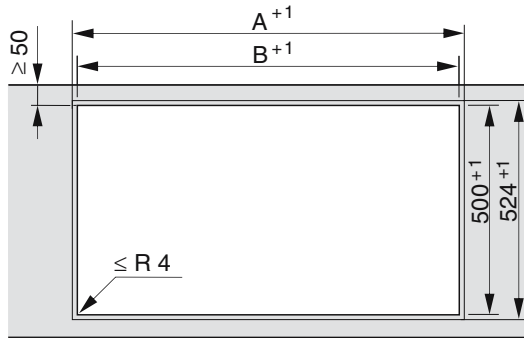

Bordplade i natursten

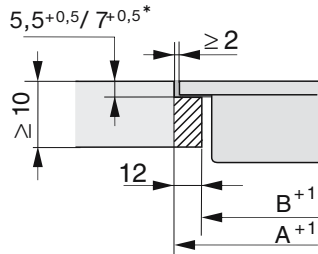







Bordplade i træ



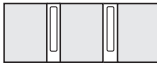





* $7+0,5$ mm på CS 7611 FL

Installation

Montering med bordemfang

Kombinationseksempler	Antal x bredde [mm]		Mål A [mm]	Mål B [mm]
	Produkter	Bordemfang		
	1 x 378	1 x 120	505	481
	2 x 378	1 x 120	886	862
	1 x 378 1 x 620	2 x 120	1250	1226
	3 x 378	2 x 120	1389	1365
	2 x 378 1 x 620	2 x 120	1631	1607
	4 x 378	2 x 120	1770	1746
	1 x 620	2 x 120	869	845

Montering uden bordemfang

Kombinationseksempler	Antal x bredde [mm] Produkter	Mål A [mm]	Mål B [mm]
	1 x 378	383	359
	2 x 378	764	740
	1 x 378 1 x 620	1006	982
	3 x 378	1145	1121
	2 x 378 1 x 620	1387	1363
	4 x 378	1526	1502
	2 x 378 1 x 800	1567	1543
	2 x 378 1 x 936	1703	1679

Installation

Monteringslister - i plan med bordpladen

Ved montering af flere produkter, skal der indbygges en monteringsliste mellem dem.

Vedlagte clips skal kun anvendes til montering af en CSDA 700x FL.

Indbygning af 3 produkter og 2 monteringslister

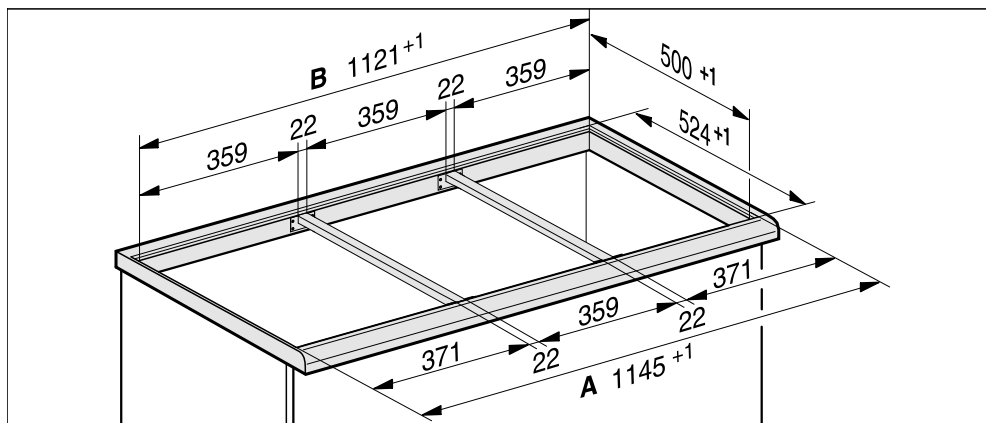

Indbygningsmål – indbygning i plan med bordplade

Alle mål er angivet i mm.

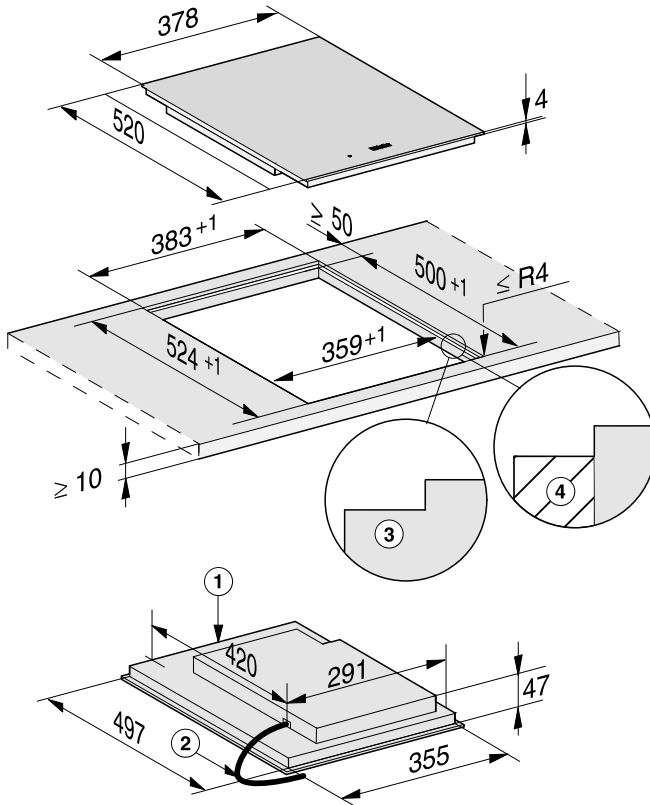

- ① Foran
- ② Nettilslutningsledning L = 2.000 mm
- ③ Trinfræsning (detaljerede tegninger - se afsnittet Installation - Udskæring i bordplade - I plan med bordplade)
- ④ Træliste 12 mm (medfølger ikke, detaljerede tegninger - se afsnittet Installation - Udskæring i bordplade - I plan med bordplade)

Installation

Indbygning - i plan med bordplade

Bordpladen forberedes

- Foretag udskæring i køkkenbordpladen. Sørg for at overholde sikkerhedsafstandene (se afsnittet Installation - Sikkerhedsafstande).
- For at forhindre at træet "rejser sig" i tilfælde af fugt, bør man på **køkkenbordplader af træ** forsegle skærefladerne med en speciel lak, silikonegummi eller støbeharpiks. Tætningsmaterialet skal være temperaturbestandigt.

Sørg for, at disse materialer ikke kommer på køkkenbordpladens overflade.

- Monter på køkkenbordplader i træ trælisterne 5,5 mm under bordpladens øverste kant. På CS 7611 FL skal trælisteren fastgøres 7 mm under bordpladens øverste kant.

Monteringslister monteres

Anvend de midterste skruehuller, hvis følgende SmartLine-produkter indbygges i højre eller venstre side ved siden af monteringslisten: CS 7611, CS 7641, CS 7101(-1), CS 7102(-1)

Køkkenbordplade i træ

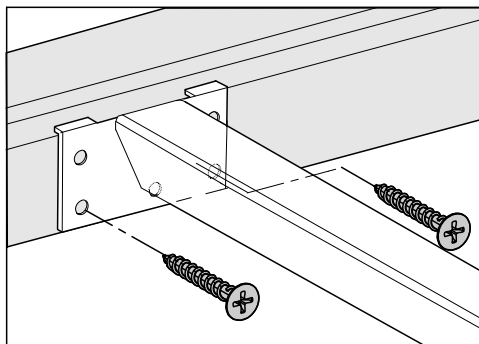

- Anbring monteringslisterne, så de flugter med trinfræsningens nederste trin.
- Fastgør monteringslisterne med de medfølgende træskruer 3,5 x 25 mm.

Køkkenbordplade i natursten

Der skal anvendes kraftig, dobbeltklæbende tape (medfølger ikke) til fastgørelse af monteringslisterne.

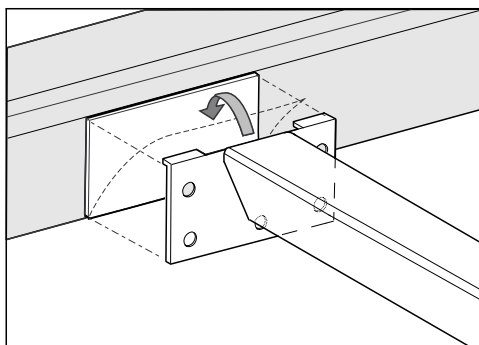

- Anbring tapen, så den flugter med trinfræsningens nederste trin.
- Anbring monteringslisterne, så de flugter med trinfræsningens nederste trin.
- Tryk monteringslisterne godt fast.

SmartLine-produkt monteres

- Klæb den medfølgende tætningsliste under SmartLine-produktets kant. Træk ikke i tætningslisten, når den klæbes fast.
- Før nettilslutningsledningen ned gennem udskæringen i køkkenbordpladen.
- Anbring SmartLine-produktet i udskæringen i bordpladen. Vær opmærksom på, at:
 - tætningslisten slutter tæt til bordpladen, så der sikres fuldstændig tætning mellem produktet og bordpladen.
 - alle spaltebredder er ens.
- Tilslut SmartLine-produktet til elnettet.
- Tilslut SmartLine-produktet til gastilførslen (se afsnittet Installation - Gastilslutning).
- Kontroller SmartLine-produktets funktion.
- Sprøjt fugerne mellem de enkelte produkter og mellem produkter og bordplade med et temperaturbestandigt (min. 160 °C) silikonetætningsmiddel.

Uegnet fugetætningsmiddel kan beskadige natursten.

Til natursten og fliser af natursten må der kun anvendes silikonefugemasse, der er velegnet til natursten. Følg anvisningerne fra producenten.

Installation

Eltilslutning

 Skader på grund af fejlagtig tilslutning.

Installation, vedligeholdelse og reparation foretaget af ukyndige kan medføre betydelig risiko for brugeren.

Miele kan ikke gøres ansvarlig for skader, som opstår på grund af ukyndig installation og vedligeholdelse eller reparationer, eller som er forårsaget af manglende eller afbrudt jordledning i installationen (fx elektrisk stød).

SmartLine-produktet skal tilsluttes elnettet af Miele Service eller en anden uddannet fagmand.

Installationen skal udføres under hensyntagen til de danske bestemmelser og de af det lokale elforsynings-selskab fastsatte forskrifter.

Berøringsikkerheden på drifts-isole-rede dele skal kontrolleres efter mon-teringen!

Samlet effekt

Se typeskiltet

Tilslutningsdata

Tilslutningsdata fremgår af typeskiltet. Disse oplysninger skal stemme overens med strømforholdene på opstillingsstedet.

Fejlstrømsrelæ

For at øge sikkerheden anbefales et HPFI-relæ med en brydestrøm på 30 mA.

Afbrydere

SmartLine-produktet skal kunne afbrydes på gruppeafbryderen! I slukket tilstand skal der være en kontaktafstand på min. 3 mm. Afbrydere er overstrømsbeskyttelse og HPFI-relæer.

Skal ekstrabeskyttes, jf. Stærkstrømsbekendtgørelsen.

Afbrydelse fra nettet

 Risiko for elektrisk stød på grund af netspænding.
Under reparation og/eller vedligeholdelse kan en genindkobling af netspændingen medføre elektrisk stød.
Efter afbrydelse skal nettet sikres mod genindkobling.

Hvis strømkredsen skal afbrydes fra nettet, foretages følgende, afhængig af installation:

Smeltesikringer

- Tag sikringerne helt ud af sikringshovederne eller skufferne.



Automatsikring

- (Ledningsrelæ, min. type B eller C):
Vip vippekontakten fra 1 (til) til 0 (fra).

HFI/HPFI-relæ

- (Fejlstrømsrelæ): Vip hovedkontakten fra 1 (til) til 0 (fra), eller tryk på kontrolknappen.

Udskiftning af nettilslutningsledningen

 Risiko for elektrisk stød på grund af netspænding.
Fejlagtig tilslutning til elnettet kan føre til elektrisk stød.
Tilslutningsledningen må kun udskiftes af en uddannet fagmand. Maskinen skal tilsluttes jordforbindelse .

Ved udskiftning af tilslutningsledningen må der kun anvendes en ledning af typen H 05 V2V2-F med egnet tværsnit. Tilslutningsledningen kan købes hos forhandleren eller ved henvendelse til vores kundecenter (kontaktinformation findes på omslaget).

Produktdatablade

Datablade for de modeller, der er beskrevet i denne brugs- og monteringsanvisning, er vedhæftet.

Informationer om elektriske husholdningskogeplader

efter forordning (EU) nr. 66/2014

MIELE	
Modelidentifikation	CS 7612
Antallet af kogezone og/eller -områder	2
For runde kogezone: diameter på anvendeligt overfladeareal	1. = 230x390 mm
	2. =
For kogezone eller -områder, der har en anden form end rund: længde og bredde på anvendeligt overfladeareal	3. =
	4. =
	5. =
	6. =
Energiforbrug pr. kogezone eller -område beregnet pr. kg ($EC_{\text{elkogning}}$)	1. = 184,6 Wh/kg
Kogepladens energiforbrug beregnet pr. kg ($EC_{\text{elko-geplade}}$)	184,6 Wh/kg

Miele A/S
Erhvervsvej 2
2600 Glostrup
www.miele.dk

Kontakt: miele.dk/service

Miele & Cie. KG
Carl-Miele-Straße 29
33332 Gütersloh
Tyskland

CS 7612

da-DK

M.-Nr. 10 804 221 / 04