

Miele

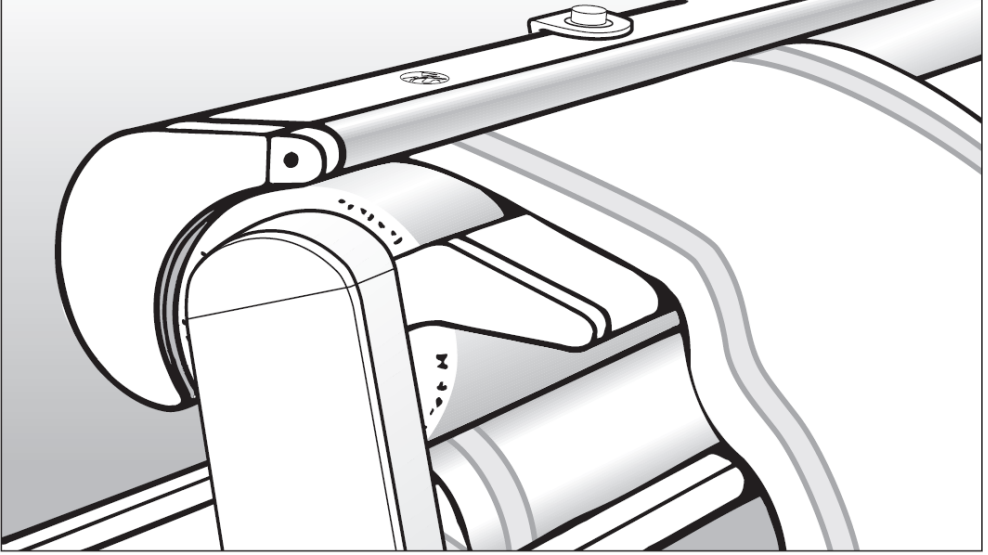

Οδηγίες χρήσης Σιδερωτήριο HM 16-83

Διαβάστε **προσεκτικά** τις οδηγίες χρήσης πριν από την τοποθέτηση - εγκατάσταση - αρχική λειτουργία. Έτσι προστατεύετε τον εαυτό σας και αποφεύγετε πιθανές βλάβες στη συσκευή.

el - GR

M.-Nr. 07 660 560

Πίνακας περιεχομένων

Περιγραφή συσκευής	3
Υποδείξεις ασφαλείας	5
Προστασία περιβάλλοντος	8
Μεταφορά του σιδερωτήριου	9
Η θέση εργασίας για το σιδέρωμα	9
Σύνδεση του σιδερωτήριου	10
Πριν την αρχική λειτουργία.....	10
Πριν το σιδέρωμα	11
Προετοιμασία των ρούχων.....	11
Υποδείξεις για τη σωστή υγρασία σιδερώματος	11
Τέντωμα και ίσιωμα των ρούχων	11
Ταξινόμηση των ρούχων.....	11
Έλεγχος του συστήματος προστασίας χεριών.....	12
Σιδέρωμα	13
Λειτουργία/διακοπή λειτουργίας του σιδερωτήριου	13
Επιλογή θερμοκρασίας σιδερώματος	13
Επιλογή ταχύτητας κυλίνδρου	14
Τοποθέτηση των ρούχων.....	15
Κρεμάστρα ρούχων	15
Μετά το σιδέρωμα	16
Σε περίπτωση διακοπής του ηλεκτρικού ρεύματος.....	16
Η πρακτική του σιδερώματος	17
Προσόψια, πετσέτες κουζίνας, μαντήλια, πετσέτες φαγητού κ.λπ.	17
Τραπεζομάντιλα	17
Παπλωματοθήκες	18
Περιποίηση	19
Καθαρισμός της πλάκας σιδερώματος.....	19
Καθαρισμός του περιβλήματος	19
Σιδερόπανο	19
Αλλαγή σιδερόπανου	19
Βοήθεια για βλάβες	23
Service	24
Τεχνικά χαρακτηριστικά	25

Περιγραφή συσκευής

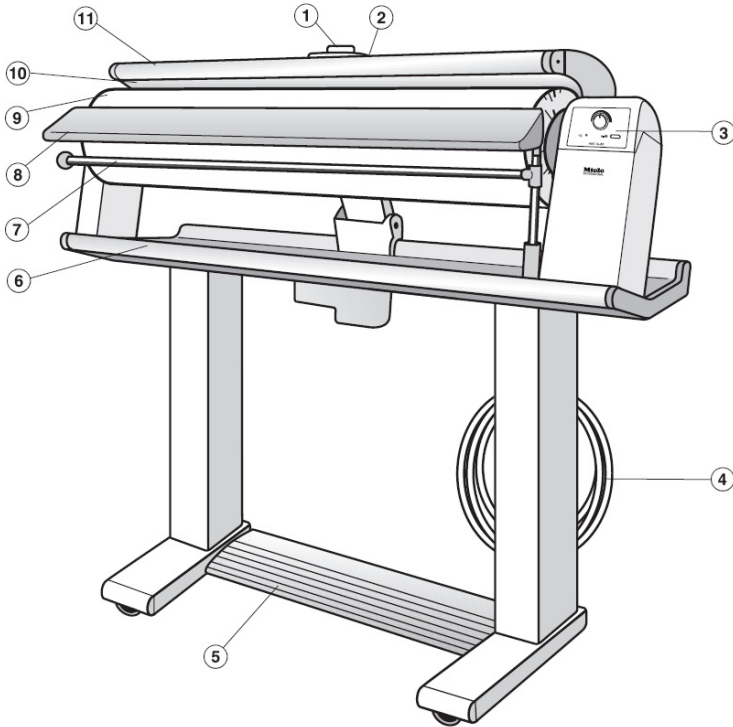

- | | |
|--------------------------|---------------------------|
| ① Επιλογέας θερμοκρασίας | ⑦ Κρεμάστρα |
| ② Μοχλός απελευθέρωσης | ⑧ Σανίδα |
| ③ Πίνακας χειρισμού | ⑨ Κύλινδρος |
| ④ Καλώδιο | ⑩ Πλάκα σιδερώματος |
| ⑤ Ποδομοχλός | ⑪ Πήγης προστασίας χεριών |
| ⑥ Τραπέζι | |

Περιγραφή συσκευής

Πίνακας χειρισμού

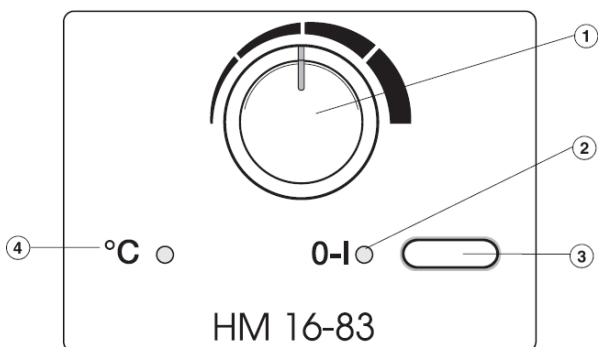

① Επιλογέας ταχύτητας κυλίνδρου

② Λυχνία λειτουργίας/διακοπής I-0

③ Πλήκτρο λειτουργίας/διακοπής I-0

④ Λυχνία θερμοκρασίας °C

Διαβάστε τις οδηγίες χρήσης, πριν θέσετε σε λειτουργία τη συσκευή. Μέσα σε αυτές υπάρχουν υποδείξεις για την ασφάλεια, την εγκατάσταση, το χειρισμό και τη συντήρηση της συσκευής. Έτσι προστατεύετε τον εαυτό σας και αποφεύγετε πιθανές βλάβες στη συσκευή.

Φυλάξτε και ακολουθείτε πάντα τις οδηγίες χρήσης και σε περίπτωση αλλαγής του ιδιοκτήτη της συσκευής, μην παραλείψετε να του παραδώσετε και τις οδηγίες χρήσης.

▶ Αυτό το σιδερωτήριο χρησιμοποιείται αποκλειστικά για σιδέρωμα ρούχων, τα οποία, σύμφωνα με την ετικέτα τους, είναι κατάλληλα για σιδερωτήριο και έχουν πλυθεί με νερό.

▶ Δεν επιτρέπεται η χρήση της συσκευής από άτομα, τα οποία λόγω της ψυχικής ή διανοητικής τους κατάστασης, της έλλειψης εμπειρίας ή λόγω άγνοιας δεν είναι σε θέση να τη χειριστούν με ασφάλεια. Επιτρέπεται μόνο υπό την επίτηρηση ή τις οδηγίες ενός άλλου υπεύθυνου ατόμου.

Τεχνική ασφάλεια

▶ Πριν από την τοποθέτηση της συσκευής, την ελέγχετε εξωτερικά για πιθανές βλάβες.

Αν η συσκευή παρουσιάζει κάποια ορατή βλάβη δεν επιτρέπεται να τη θέσετε σε λειτουργία, γιατί μπορεί να είναι επικίνδυνο για την ασφάλεια του χειριστή..

▶ Αν το ηλεκτρικό καλώδιο παρουσιάσει βλάβη, πρέπει να αντικατασταθεί με ειδικό καλώδιο από τεχνικό της Miele ή άλλον εξουσιοδοτημένο τεχνικό.

▶ Πριν από τη σύνδεση συγκρίνετε οπωσδήποτε τα στοιχεία του ηλεκτρικού σας δικτύου με τα στοιχεία ηλεκτρικής σύνδεσης (ασφάλεια, τάση και συχνότητα) στην πινακίδα τύπου της συσκευής. Τα στοιχεία αυτά πρέπει απαραίτητα να συμφωνούν, για να μην προκληθεί καμία βλάβη στη συσκευή. Αν έχετε αμφιβολίες, απευθυνθείτε σε ηλεκτρολόγο.

▶ Η συσκευή αυτή σας εγγυάται ηλεκτρική ασφάλεια, εφόσον συνδεθεί με σύστημα γείωσης σύμφωνο προς τις ισχύουσες προδιαγραφές. Είναι πολύ σημαντικό να ελεγχθεί αυτή η βασική προϋπόθεση ασφαλείας και σε περίπτωση αμφιβολίας να ελεγχθεί η ηλεκτρική εγκατάσταση από έναν ειδικό. Ο κατασκευαστής δεν ευθύνεται για βλάβες που μπορεί να προκληθούν από απουσία ή διακοπή της γείωσης (π.χ. ηλεκτροπληξία).

▶ Για να υπάρχει η απαραίτητη ασφάλεια, δεν επιτρέπεται η σύνδεση της συσκευής στο ηλεκτρικό δίκτυο να γίνεται μέσω πολύπριζου ή επέκτασης καλωδίου (π.χ. κίνδυνος υπερθέρμανσης).

Υποδείξεις ασφαλείας

▶ Η συσκευή ανταποκρίνεται πλήρως στις ισχύουσες προδιαγραφές ασφαλείας. Εξαιτίας λανθασμένων επισκευών μπορεί να προκύψει σοβαρός κίνδυνος για το χειριστή, για τον οποίο καμία ευθύνη δεν φέρει ο κατασκευαστής. Οι επισκευές πρέπει να γίνονται μόνο από ειδικευμένους τεχνικούς, εξουσιοδοτημένους από την εταιρεία Miele.

▶ Διάφορα μέρη της συσκευής που έχουν υποστεί βλάβη, θα πρέπει να αντικατασταθούν μόνο με γνήσια ανταλλακτικά της εταιρείας Miele. Μόνο έτσι μπορούμε να εγγυηθούμε, ότι η συσκευή θα ανταποκρίνεται πλήρως στις προδιαγραφές ασφαλείας με τις οποίες έχει κατασκευαστεί.

▶ Η συσκευή αποσυνδέεται τελείως από το ηλεκτρικό δίκτυο, μόνο όταν:

- έχετε βγάλει το φις του καλωδίου της συσκευής από την πρίζα,
- έχετε κλείσει τη γενική ασφάλεια στον ηλεκτρικό πίνακα,
- έχετε αφαιρέσει τη βιδωτή ασφάλεια από τον ηλεκτρικό πίνακα.

▶ Μην καταστρέφετε, αφαιρείτε ή παραβλέπετε τις κατασκευές ασφαλείας και τα όργανα χειρισμού της συσκευής.

▶ Το σιδερωτήριο επιτρέπεται να χρησιμοποιηθεί, μόνο μετά την τοποθέτηση όλων των μερών του εξωτερικού περιβλήματος. Έτσι δεν θα υπάρχει κανένας κίνδυνος να αγγίξετε περιστρεφόμενα μέρη της συσκευής ή μέρη από το οποία περνάει ηλεκτρικό ρεύμα.

▶ Η τοποθέτηση και ο εντοπισμός αυτής της συσκευής σε χώρους που βρίσκονται εν κινήσει (π.χ. πλοία) πρέπει να γίνεται μόνο από υπεύθυνα συνεργεία/υπεύθυνους τεχνικούς και μόνο αν τηρούνται όλες οι προϋποθέσεις ασφαλούς λειτουργίας.

Σωστή χρήση

▶ Κατά τη διάρκεια του σιδερώματος φοράτε πάντα εφαρμοστά ρούχα. Τα μακριά, φαρδιά μανίκια, κορδόνια μιας ποδιάς κουζίνας, μαντίλια λαιμού ή γραβάτες μπορούν να μαγκωθούν στον κύλινδρο.

▶ Πριν ξεκινήσετε το σιδέρωμα, αφαιρείτε δακτυλίδια, βραχιόλια, αλυσίδες και ρολόγια από τα χέρια σας.

▶ Κατά τη λειτουργία του σιδερωτήριου υπάρχει άμεσος κίνδυνος εγκαύματος:

- όταν αγγίζετε την πλάκα σιδερώματος,
- όταν για να κατευθύνετε και να τεντώσετε τα ρούχα, ακουμπάτε ανάμεσα στην ανασηκωμένη πλάκα και στον κύλινδρο και συγχρόνως πατάτε τον ποδομοχλό.

▶ Μην επιτρέπετε ποτέ σε παιδιά να παίζουν κοντά στο σιδερωτήριο ή και να σιδερώνουν τα ίδια με αυτό.

▶ Μην ακουμπάτε ρούχα πάνω στην καυτή πλάκα σιδερώματος. Κίνδυνος φωτιάς.

► Μπορείτε να ξεδιπλώνετε και να χρησιμοποιείτε την κρεμάστρα του σιδερωτήριου.
Η κρεμάστρα χρησιμεύει αποκλειστικά και μόνο για να κρεμάτε ρούχα και από τη στιγμή που δεν τη χρειάζεστε πια, πρέπει να την επαναφέρετε αμέσως στην αρχική της θέση. Επίσης δεν πρέπει να την πιέζετε με δύναμη, γιατί υπάρχει κίνδυνος να αναποδογυρίσει το σιδερωτήριο.

► Διακόπτετε τη λειτουργία του σιδερωτήριου, πριν βγάλετε το φως από την πρίζα.

► Μην τραβάτε ποτέ το καλώδιο.
Βγάλτε κανονικά το φως από την πρίζα.

► Μην αφήνετε το καλώδιο πάνω στην καυτή πλάκα σιδερώματος. Ζημιά στο καλώδιο - κίνδυνος ηλεκτροπληξίας.
Τυλίγετε το καλώδιο στην κατάλληλη θέση που υπάρχει για αυτό στο σιδερωτήριο.

Χρήση εξαρτημάτων

► Η τοποθέτηση εξαρτημάτων, επιτρέπεται να γίνει, μόνον όταν αυτά φέρουν την σφραγίδα της Miele ή όταν η ίδια η εταιρεία επιτρέπει ρητά την τοποθέτησή τους.

Αν χρησιμοποιήσετε εξαρτήματα άλλης μάρκας, χάνετε κάθε δικαίωμα να απαιτήσετε την προστασία και τα πλεονεκτήματα που περιέχονται μέσα στην εγγύηση.

Προστασία περιβάλλοντος

Αξιοποίηση της συσκευασίας

Η συσκευασία προστατεύει τη συσκευή από τυχόν ζημιές κατά τη μεταφορά της. Τα υλικά συσκευασίας έχουν επιλεγεί με ειδικά κριτήρια, όπως είναι η συμμόρφωση προς τις περιβαλλοντικές προδιαγραφές καθώς και η δυνατότητα ανακύκλωσης. Η επιστροφή των υλικών συσκευασίας στους ειδικούς χώρους αποκομιδής εξοικονομεί πρώτες ύλες και μειώνει την παρουσία απορριμμάτων.

Αξιοποίηση της παλιάς συσκευής

Οι παλιές ηλεκτρικές και ηλεκτρονικές συσκευές περιέχουν ακόμη πολλές πολύτιμες πρώτες ύλες. Περιέχουν και πολλές βλαβερές ουσίες, οι οποίες ωστόσο ήταν προηγουμένως απαραίτητες για τη σωστή λειτουργία και την ασφάλειά τους.

Στους κοινούς σκουπιδότοπους ή λόγω εσφαλμένης χρήσης, αυτές οι ουσίες μπορεί να αποτελέσουν κίνδυνο για τη δημόσια υγεία και το περιβάλλον. Μην πετάτε λοιπόν σε καμία περίπτωση την παλιά σας συσκευή στον πλησιέστερο σκουπιδότοπο, αλλά ενημερωθείτε από τη διοίκηση του δήμου σας ή τον πλησιέστερο χώρο συγκέντρωσης μετάλλων για τις δυνατότητες παράδοσης και ανακύκλωσης των παλιών ηλεκτρικών και ηλεκτρονικών συσκευών.

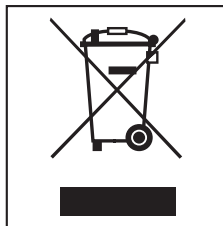

Φροντίζετε, ώστε μέχρι την αποκομιδή της συσκευής, να φυλάσσεται αυτή μακριά από μικρά παιδιά.

Μεταφορά του σιδερωτήριου

Το σιδερωτήριο είναι εξοπλισμένο με τέσσερις ρόδες.

- Πιάνετε το σιδερωτήριο από το τραπέζι σιδερώματος και το σπρώχνετε προς το μέρος σας ή προς τα πίσω.

Για να το περάσετε από διάφορα εμπόδια, όπως άκρες χαλιών και κατώφλια πόρτας ή για να το στρέψετε προς άλλη κατεύθυνση:

- Ανασηκώνετε ελαφρά το σιδερωτήριο.

Η θέση εργασίας για το σιδέρωμα

Χρειάζεστε μια καρέκλα με ρυθμιζόμενο ύψος και μια επιφάνεια τοποθέτησης για τα σιδερωμένα ρούχα.

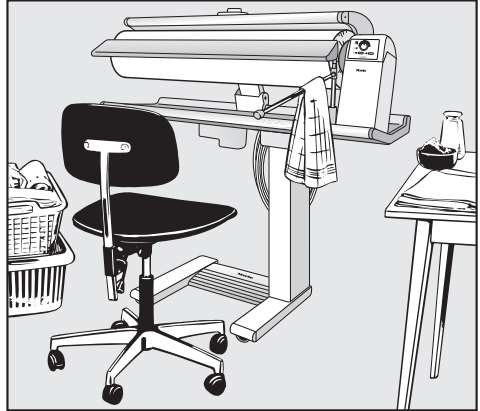

Φροντίστε για την οριζόντια ευθυγράμμιση του σιδερωτήριου, καθώς και για τη σταθερή τοποθέτησή του, έτσι ώστε να μη γλιστράει προς το πλάι.

Κοντά σας και σε θέση, που να μπορείτε εύκολα να φτάνετε, πρέπει να έχετε:

- Αριστερά από το σιδερωτήριο το καλάθι με τα προετοιμασμένα ρούχα.
- Δεξιά από το σιδερωτήριο μια επιφάνεια για τα σιδερωμένα ρούχα.

Πουκάμισα, μπλούζες, φορέματα αμέσως μετά το σιδέρωμα τα κρεμάτε σε κρεμάστρες.

Τα μικρότερα κομμάτια ρούχων μπορείτε να τα κρεμάτε στην πτυσσόμενη κρεμάστρα που έχετε ξεδιπλώσει.

Τοποθετήστε επίσης δίπλα σας ένα δοχείο με νερό ή ένα ψεκαστήρα νερού για το ράντισμα των ρούχων.

Σύνδεση του σιδερωτήριου

Ηλεκτρική σύνδεση

Το σιδερωτήριο είναι εξοπλισμένο για σύνδεση σε πρίζα σουίκο με ρεύμα εναλλασσόμενο 220/240 V, 50-60 Hz.

Για την ισχύ σύνδεσης και την ασφάλεια δικτύου μπορείτε να ενημερωθείτε από την πινακίδα τύπου της συσκευής.

Για μεγαλύτερη ασφάλεια το γερμανικό σωματείο VDE στη σειρά DIN VDE 0100, τμήμα 739, συνιστά να τοποθετείται στην παροχή ρεύματος των συσκευών ένας διακόπτης προστασίας από διαρροή ρεύματος (FI), με ανοχή διέγερσης 30 mA (DIN VDE 0664).

Σύνδεση

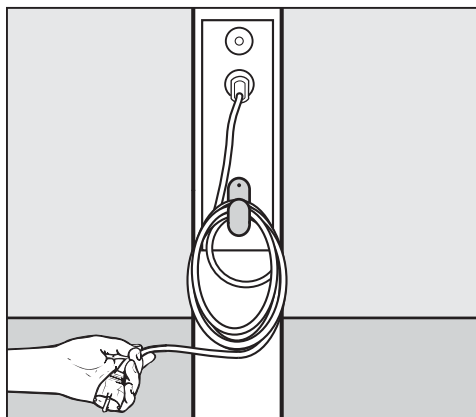

Το καλώδιο για την ηλεκτρική σύνδεση είναι τυλιγμένο πίσω από το τραπέζι του σιδερωτήριου.

- Ξετυλίγετε το καλώδιο, αλλά δεν τοποθετείτε ακόμη το φισ στην πρίζα.

Πριν την αρχική λειτουργία

Για τη μεταφορά, ο κύλινδρος καλύπτεται από μια προστατευτική μεμβράνη για τη σκόνη.

Μόλις βάλετε το φισ στην πρίζα και μπει το σιδερωτήριο σε λειτουργία, η πλάκα σιδερώματος ανασηκώνεται αυτομάτως. Τότε αφαιρείτε την προστατευτική μεμβράνη.

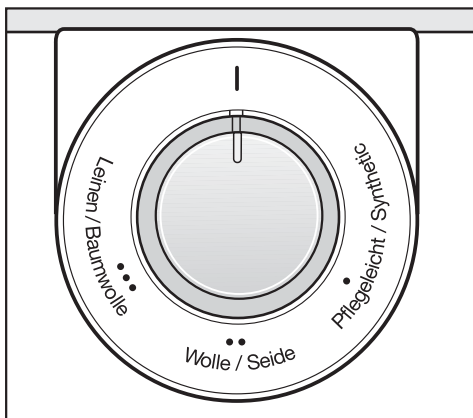

- Κολλάτε γύρω από τον επιλογέα θερμοκρασίας τη συνοδευτική αυτοκόλλητη μεμβράνη.

Προετοιμασία των ρούχων

Η σωστή προετοιμασία των ρούχων είναι απαραίτητη προϋπόθεση για καλά αποτελέσματα σιδερώματος.

Γι' αυτό πριν το σιδέρωμα:

- Ελέγχετε το σωστό υπόλοιπο υγρασίας των ρούχων.
- Τεντώνετε και ισιώνετε τα ρούχα.
- Ξεχωρίζετε τα ρούχα κατά είδος.

Υπόλοιπο υγρασίας

Τα ρούχα χρειάζονται τη σωστή υγρασία. Τότε μόνο θα είναι σίγουρο ότι - με τη σωστή θερμοκρασία - περνώντας τα ρούχα μια φορά στο σιδερωτήριο θα βγουν καλά σιδερωμένα, χωρίς τσακίσεις και στεγνά.

Υποδείξεις για τη σωστή υγρασία σιδερώματος:

Είδος ρούχων	Υγρασία σιδερώματος
Μεταξωτά	τα τυλίγετε σε βρεγμένο πανί για να αποφύγετε νερολεκέδες
Συνθετικά, όπως ντραλόν, νάιλον, περλόν κ.λπ.	ελαφρώς υγρά μέχρι στεγνά
Μάλλινα (π.χ. παντελόνια)	σιδερώνονται κάτω από βρεγμένο πανί
Βαμβακερά	ελαφρώς υγρά
Λινά	αρκετά υγρά

Τέντωμα και ισίωμα των ρούχων

Τεντώνετε τα ραντισμένα με νερό ρούχα ως συνήθως.

Τραβάτε και ισιώνετε με το χέρι σας τις ζώνες, τις τιράντες και τα στριφώματα.

Διπλώνετε τα μεγάλα κομμάτια, όπως τραπεζομάντιλα, σεντόνια και καλύμματα, κατά το μήκος τους και τα τυλίγετε σαν ακορντεόν. Έτσι τα ρούχα θα σιδερωθούν πιο άνετα.

Ταξινόμηση των ρούχων

Ταξινομείτε τα ρούχα ανάλογα με το σχήμα τους, το πόσο ίσια είναι και την ευαισθησία τους στη θερμότητα.

Αρχίζετε πρώτα με τα ευαίσθητα ρούχα από περλόν, νάιλον και τεχνητό μετάξι. Κατόπιν ανεβάζοντας τη θερμοκρασία συνεχίζετε με τα μεταξωτά, μάλλινα, βαμβακερά και λινά.

Αφήνετε τα κολληρισμένα ρούχα για το τέλος, ώστε τυχόν υπολείμματα κόλλας πάνω στην πλάκα του σιδερωτηρίου, να μη λερώσουν τα ρούχα που θα ακολουθήσουν.

Πριν το σιδέρωμα

Έλεγχος του συστήματος προστασίας χεριών

Ο πήχης προστασίας χεριών είναι μια κατασκευή ασφαλείας, της οποίας η λειτουργία πρέπει να ελέγχεται πριν από κάθε χρήση.

- Θέτετε σε λειτουργία το σιδερωτήριο και πατάτε τον ποδομοχλό μέχρι κάτω.
 - Η πλάκα σιδερώματος ακουμπάει πάνω στον περιστρεφόμενο κύλινδρο.

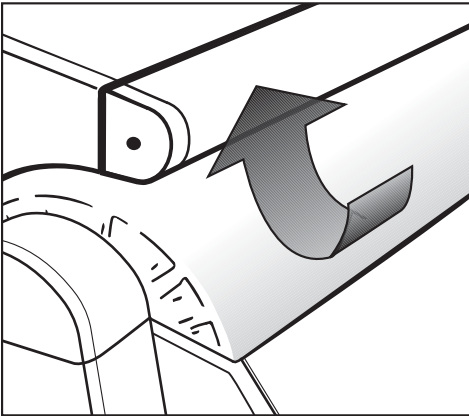

- Αν σε αυτό το σημείο ανασηκώσετε τον πήχη προστασίας χεριών, ο κύλινδρος ακινητοποιείται και η πλάκα ανυψώνεται.
- Αφήνετε από τα χέρια σας τον πήχη προστασίας και απομακρύνετε το πόδι σας από τον ποδομοχλό.
- Στη συνέχεια πατάτε πάλι τον ποδομοχλό μέχρι κάτω.
 - Η πλάκα σιδερώματος ακουμπάει πάνω στον κύλινδρο, ο οποίος αρχίζει να περιστρέφεται.

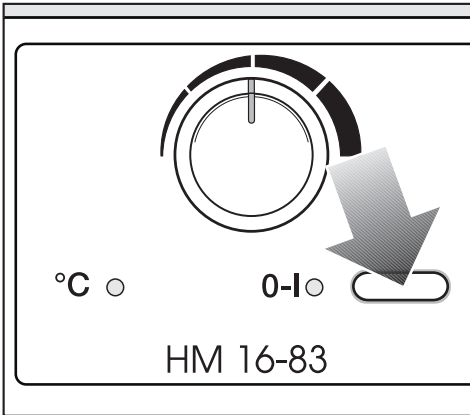

Λειτουργία/διακοπή λειτουργίας του σιδερωτήριου

Η έναρξη και η διακοπή λειτουργίας γίνεται με το πλήκτρο I-0.

Για την έναρξη λειτουργίας:

- Πατάτε το πλήκτρο I-0 προς τα μέσα.
- Ανάβει η λυχνία αριστερά δίπλα από το πλήκτρο.

Για τη διακοπή λειτουργίας:

- Πατάτε το πλήκτρο I-0 και τον αφήνετε να επανέλθει προς τα έξω.
- Σβήνει η λυχνία αριστερά δίπλα από το πλήκτρο.

Επιλογή θερμοκρασίας σιδερώματος

Η θερμοκρασία του σιδερωτήριου ρυθμίζεται με τον επιλογέα θερμοκρασίας.

Πάνω στον επιλογέα, οι διάφορες βαθμίδες θερμοκρασίας χαρακτηρίζονται με τα σύμβολα της τελείας, τα οποία αντιστοιχούν στα διεθνή σήματα που ισχύουν για το σιδέρωμα.

Εδώ μπορείτε να κολλήσετε τη συνοδευτική μεμβράνη.

Ύφασμα	Σύμβολο	Βαθμίδες θερμοκρασίας
Ευαίσθητα / Συνθετικά	●	χαμηλή θερμοκρασία
Μάλλινα / Μεταξωτά	●●	μεσαία θερμοκρασία
Λινά / Βαμβακερά	●●●	υψηλή θερμοκρασία
	I	40 - 60°C

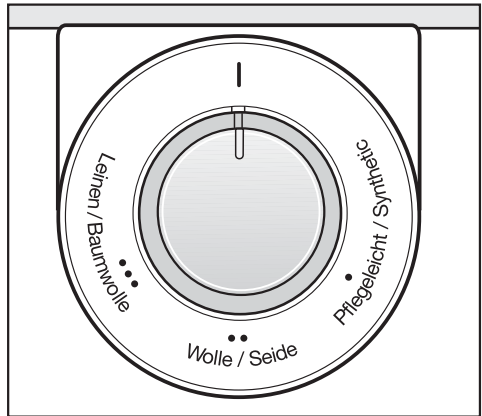

- Διαλέγετε με τον επιλογέα θερμοκρασίας την επιθυμητή θερμοκρασία.
- Ανάβει η λυχνία θερμοκρασίας °C και παραμένει αναμμένη μέχρι να ζεσταθεί η πλάκα σιδερώματος. Η λυχνία σβήνει πάλι όταν επιτευχθεί η επιλεγμένη θερμοκρασία.

Στα σύμμεικτα υφάσματα η θερμοκρασία σιδερώματος ρυθμίζεται με βάση τις πιο ευαίσθητες ίνες που συνθέτουν το ύφασμα. Έτσι π.χ. ρούχα από ακρυλικό και βαμβάκι σιδερώνονται στη βαθμίδα "●● Μάλλινα/ Μεταξωτά" και όχι στη βαθμίδα για βαμβακερά.

Σιδέρωμα

Επιλογή ταχύτητας κυλίνδρου

Η ταχύτητα περιστροφής του κυλίνδρου ρυθμίζεται σε 5 βαθμίδες, από τη χαμηλότερη (περίπου 2 μέτρα ανά λεπτό) ως την υψηλότερη (περίπου 4,5 μέτρα ανά λεπτό).

Η χαμηλή ταχύτητα κυλίνδρου διευκολύνει στο σιδέρωμα περίπλοκων ρούχων, όπως π.χ. πουκάμισα ή μπλούζες. Επίσης η χαμηλή ταχύτητα συνιστάται και για ρούχα που σιδερώνετε διπλωμένα. Συχνά αρκούν μόνο ένα ή δύο περάσματα από τον κύλινδρο για να έχετε τέλεια αποτελέσματα σιδερώματος.

Για λεπτότερα ρούχα π.χ. μαντίλια, πετσέτες πιάτων, ρυθμίζετε μεγαλύτερη ταχύτητα.

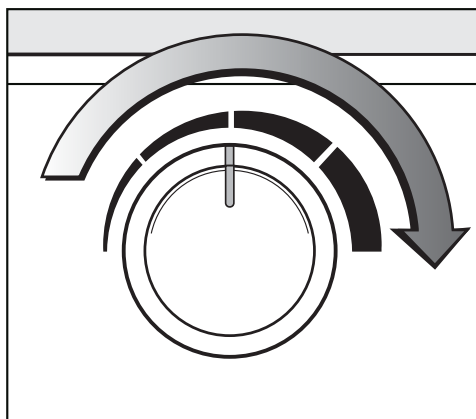

- Ρυθμίζετε με τον επιλογέα ταχύτητας κυλίνδρου την επιθυμητή ταχύτητα.

Σιδέρωμα

Η διαδικασία σιδερώματος κατευθύνεται με τον ποδομοχλό και έχει τρεις φάσεις:

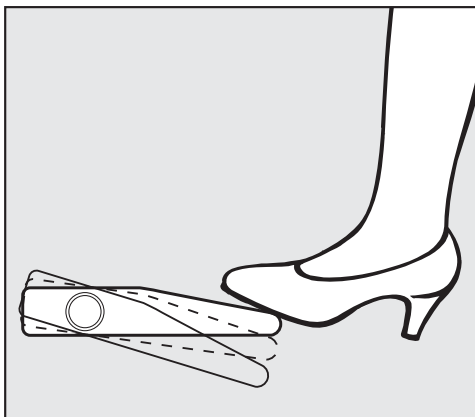

- Σήκωμα της πλάκας σιδερώματος
- Πρεσάρισμα των ρούχων με ατμό
- Σιδέρωμα

Για το σιδέρωμα:

- Πατάτε τον ποδομοχλό μέχρι τέρμα.

⚠ Μην ακουμπάτε τα χέρια σας ανάμεσα στην πλάκα σιδερώματος και στον κύλινδρο. Κίνδυνος εγκαύματος - τραυματισμού!

Για το πρεσάρισμα με ατμό:

- Πατάτε πρώτα τον ποδομοχλό μέχρι τέρμα και κατόπιν ανασηκώνετε λίγο το πόδι σας. Ο κύλινδρος τότε ακινητοποιείται, ενώ η πλάκα σιδερώματος ακουμπάει πάνω στον κύλινδρο.

Για να σηκωθεί η πλάκα:

- Απομακρύνετε το πόδι σας από τον ποδομοχλό.

Τοποθέτηση των ρούχων

- Βάζετε το ρούχο ευθυγραμμισμένο στη σανίδα στρώνοντας το με το χέρι.

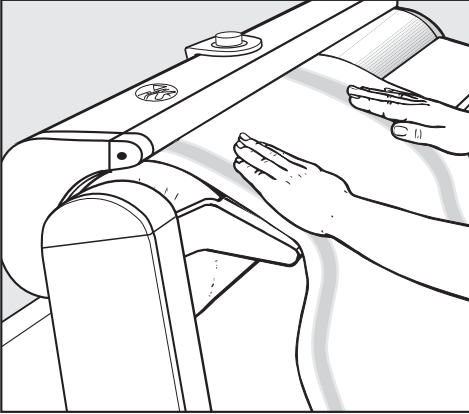

- Στρέφετε με το χέρι σας τον κύλινδρο μαζί με το ρούχο τόσο, όσο να μπορέσει η άκρη του ρούχου να πιαστεί στην πλάκα σιδερώματος.

Στη συνέχεια:

- Πατάτε τον ποδομοχλό.

Κρεμάστρα ρούχων

Μπορείτε να κρεμάσετε τα σιδερωμένα ρούχα, χωρίς κίνδυνο να τσαλακωθούν, στην κρεμάστρα του σιδερωτηρίου.

 Μη πιέζετε με δύναμη την κρεμάστρα, γιατί υπάρχει κίνδυνος να αναποδογυρίσει το σιδερωτήριο.

Χρήσιμες συμβουλές

Αν κατά το σιδέρωμα των ρούχων δημιουργηθούν ζάρες και τσακίσεις:

Διακόπτετε το σιδέρωμα, τραβάτε το ρούχο λίγο πίσω και ισιώνετε με τα χέρια σας το σημείο με τις ζάρες. Ενδεχομένως να χρειαστεί να βρέξετε το ρούχο με υγρό σφουγγάρι ή πανί.

Εκμεταλλευτείτε όσο είναι δυνατό όλο το μήκος του κυλίνδρου, για να διατηρείται λεία ολόκληρη η επιφάνεια περιτυλίγματος του κυλίνδρου.

Για μικρότερα κομμάτια, όπως π.χ. μαντήλια, χρησιμοποιείτε εναλλάξ τη δεξιά και την αριστερή πλευρά του κυλίνδρου.

Σιδερώνετε τα ρούχα με κουμπιά που προεξέχουν έτσι, ώστε τα κουμπιά να είναι προς την πλευρά του κυλίνδρου, για να εκτονώνεται η πίεση της πλάκας σιδερώματος προς το ελαστικό περιτύλιγμα του κυλίνδρου.

Για προστασία τη πλάκας σιδερώματος, συνιστάται να καλύπτετε με ένα πανί τα φερμουάρ, τα μεταλλικά κουμπιά και όλα τα είδη μεταλλικών κουμπωμάτων.

Τα κουμπιά που δεν αντέχουν σε υψηλές θερμοκρασίες και τα εξαιρετικά μεγάλα κουμπιά π.χ. μπουλ σφαιρικά, θα πρέπει για να προφυλάξετε την πλάκα σιδερώματος, να μην τα σιδερώνετε.

Όταν φθάνετε προς το τέλος του σιδερώματος μπορείτε να ρυθμίσετε τον επιλογέα θερμοκρασίας στη θέση "I", οπότε μπορείτε με ελάχιστη θερμοκρασία να σιδερώσετε μερικά ακόμα μικρά κομμάτια.

Σιδέρωμα

Μετά το σιδέρωμα

- Διακόπτετε τη λειτουργία του σιδερωτήριου.
- Στρέφετε τον επιλογέα θερμοκρασίας στη θέση I.
- Βγάξετε το φως από την πρίζα.

Στη συνέχεια:

- Αφήνετε την πλάκα σιδερώματος να κρυώσει.
- Τυλίγετε το καλώδιό σύνδεσης.
- Σκεπάζετε το σιδερωτήριο με ένα κάλυμμα.

Σε περίπτωση διακοπής του ηλεκτρικού ρεύματος:

Ενεργοποιείτε το μοχλό απελευθέρωσης.

Σε περίπτωση που διακοπεί το ρεύμα, κατά τη διάρκεια του σιδερώματος, η πλάκα του σιδερωτήριου παραμένει πάνω στον κύλινδρο, το ρούχο κρατιέται σφιχτά και υπάρχει κίνδυνος να κιτρινίσει ή και να καεί.

Για να ελευθερώσετε το ρούχο από το σφίξιμο του σιδερωτήριου:

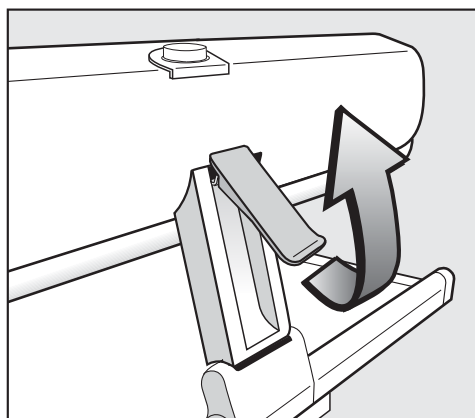

- Τραβάτε το μοχλό απελευθέρωσης των ρούχων προς τα πάνω.
- Η πίεση υποχωρεί και μπορείτε να αφαιρέσετε το ρούχο.

Όταν επανέλθει το ρεύμα (ανάβει η λυχνία του πλήκτρου λειτουργίας), πιέζετε το μοχλό απελευθέρωσης προς τα κάτω. Τότε μπορείτε να συνεχίσετε το σιδερώμα σας και πάλι κανονικά.

Η πρακτική του σιδερώματος

Αξιολογήστε τις υποδείξεις πρακτικής σιδερώματος σαν "μερικές μόνο από τις πολλές δυνατότητας που υπάρχουν". Με την πάροδο του χρόνου, σίγουρα θα προσθέσετε και άλλους τρόπους σιδερώματος, που από δική σας εμπειρία θα διαπιστώνετε ότι σας διευκολύνουν περισσότερο.

Προσόψια, πετσέτες κουζίνας, μαντήλια, πετσέτες φαγητού κ.λπ.

Σιδερώνονται, βάζοντάς τα τεντωμένα πάνω στη σανίδα. Έτσι δεν ξεχειλίζουν και διπλώνονται εύκολα και σωστά. Τα μαντήλια και οι πετσέτες φαγητού μπορούν να σιδερωθούν και διαγωνίως. Εκμεταλλευθείτε όλο το μήκος του κυλίνδρου!

Τραπεζομάντιλα

Για να μην κάνουν τσάκιση αρχίστε να τα σιδερώνετε από το μέσον τους.

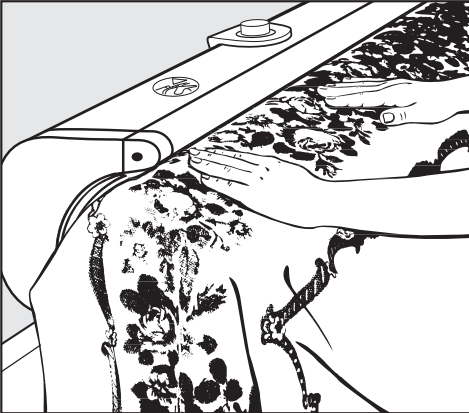

- Τοποθετείτε το τραπεζομάντιλο στο μήκος, με τις άκρες του να κρέμονται δεξιά και αριστερά.

- Κατόπιν το διπλώνετε στο πλάτος.



- Σιδερώνετε και από τις δύο πλευρές τις ασιδερωτες άκρες του τραπεζομάντιλου στην αριστερή πλευρά του κυλίνδρου. Τη μεσαία σιδερωμένη επιφάνεια την αφήνετε να κρέμεται στο αριστερό άκρο του κυλίνδρου κι έτσι το τραπεζομάντιλο δεν έχει καμιά τσάκιση.

Σεντόνια

Σιδερώνονται όπως και τα τραπεζομάντιλα ή - αν δεν σας ενοχλεί να έχουν τσάκιση - τα διπλώνετε στο μήκος και τα σιδερώνετε.

Κεντήματα και διάφορες τρέσες στα πανωσέντονα σιδερώνονται πρώτα από την καλή και μετά από την ανάποδη. Έτσι τα κεντήματα θα δείχνουν πιο ωραία.

Η πρακτική του σιδερώματος

Παπλωματοθήκες

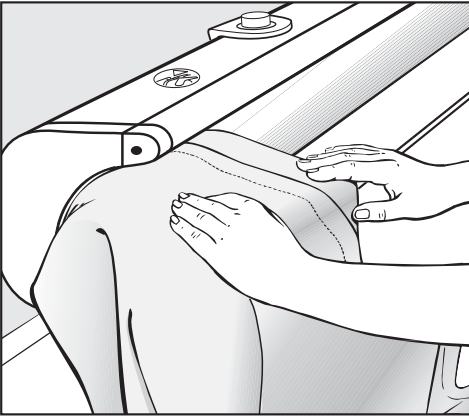

- Σιδερώνετε πρώτα την κλειστή φάσα με τα κουμπιά στην αριστερή άκρη του κυλίνδρου, φροντίζοντας τα κουμπιά να περάσουν στον κύλινδρο με προσοχή.

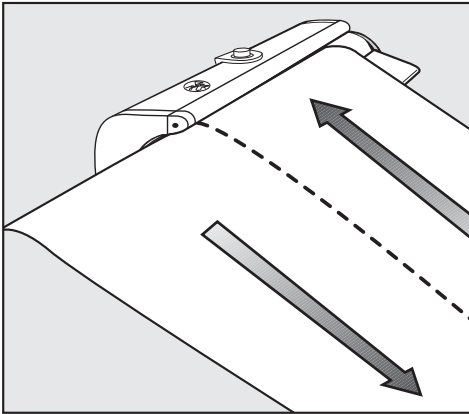

- Σιδερώνετε την παπλωματοθήκη σε δυο λουρίδες κατά μήκος.

Μαξιλαροθήκες

- Σιδερώνετε αρχικά, όπως και στις παπλωματοθήκες, κλειστή τη φάσα με τα κουμπιά. Κατόπιν σιδερώνετε ολόκληρη τη μαξιλαροθήκη και από τις δυο πλευρές.
Αν τα κουμπιά βρίσκονται προς την πλάκα σιδερώματος, μην τα σιδερώνετε μαζί.

Ποδιές κουζίνας

- Σιδερώνετε τις τιράντες παράλληλα μέχρι τη λαιμόκοψη και από το μπούστο μέχρι τη ζώνη.
- Στη συνέχεια, σιδερώνετε την ποδιά σε λουρίδες ή στο πλάτος, αφήνοντας το μπούστο και τις τιράντες να κρέμονται στο αριστερό άκρο του κυλίνδρου.

⚠ Σε όλες τις εργασίες καθαρισμού βγάξτε το φως του ηλεκτρικού καλωδίου από την πρίζα.

Καθαρισμός της πλάκας σιδερώματος

Αν έχουν παραμείνει πάνω στην πλάκα σιδερώματος υπολείμματα από άλατα ή κόλλα, μπορείτε να τα αφαιρέσετε με ένα κοινό υγρό καθαρισμού. Ο καθαρισμός γίνεται όταν η πλάκα είναι κρύα.

Δεν επιτρέπεται να χρησιμοποιήσετε σκόνη τριψίματος με χονδρούς κόκκους ή καυστικό περιεχόμενο.

Καθαρισμός του περιβλήματος

Το εξωτερικό του σιδερωτήριου καθαρίζεται, ανάλογα με το βαθμό βρωμιάς, είτε με στεγνό είτε με βρεγμένο πανί.

Και εδώ επίσης δεν επιτρέπεται να χρησιμοποιήσετε σκόνη τριψίματος με χονδρούς κόκκους ή καυστικό περιεχόμενο.

Σιδερόπανο

Το σιδερόπανο αποτελείται από τσόχα Aramid με 2% μεταλλική ίνα.

Ένα ελαφρό κιτρίνισμα του σιδερόπανου με την πάροδο του χρόνου λόγω χρήσης είναι φυσιολογικό. Αν όμως το ύφασμα φθαρεί αρκετά, μπορεί κανείς εύκολα να το αντικαταστήσει.

Σιδερόπανα μπορείτε να προμηθευθείτε από τα καταστήματα πώλησης προϊόντων Miele ή από το τμήμα ανταλλακτικών της Miele.

Αλλαγή σιδερόπανου

Αλλάζετε το σιδερόπανο μόνο αφού κρυσώσει η πλάκα σιδερώματος.

Για να αλλάξετε το σιδερόπανο αφαιρείτε τη σανίδα.

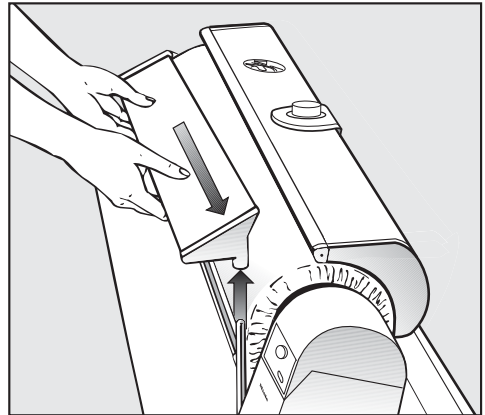

- Ανασηκώνετε τη σανίδα πρώτα από το δεξιό στήριγμά της και μετά την τραβάτε και την αφαιρείτε από την αριστερή πλευρά.

Περιποίηση

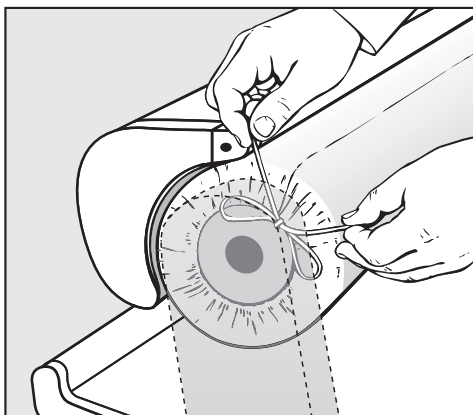

- Λύνετε τα κορδόνια από τη δεξιά και αριστερή πλευρά του κυλίνδρου.

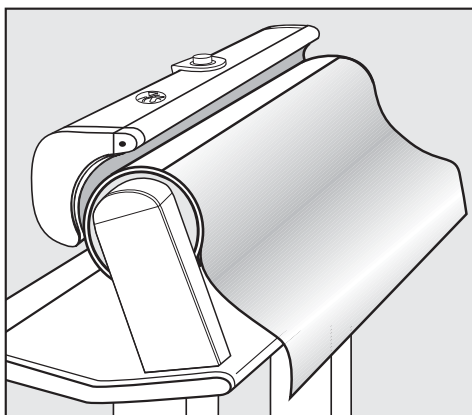

- Ξετυλίγεται τελείως το στερεωμένο στον κύλινδρο βαμβακερό ύφασμα και το αφήνετε να κρέμεται ευθυγραμμισμένο προς τα κάτω.

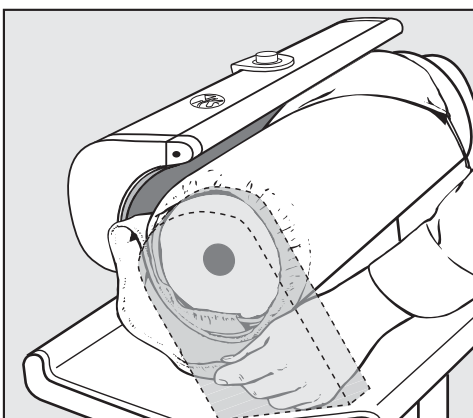

- Ξετυλίγεται το σιδερόπανο.

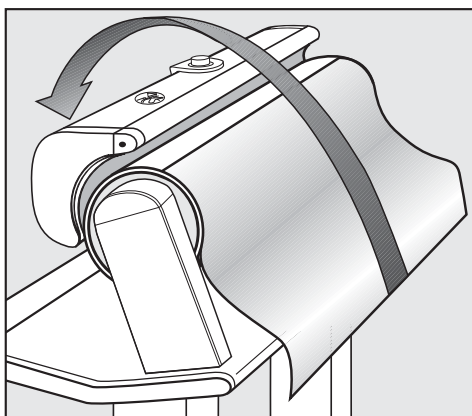

- Πιάνετε το βαμβακερό ύφασμα από τις δύο του πλευρές, το τεντώνετε καλά και το περνάτε πάνω από την πλάκα σιδερώματος, να κρέμεται προς τα πίσω.

Το σημείο ένωσης του βαμβακερού υφάσματος με τον κύλινδρο βρίσκεται τώρα προς τα πάνω.

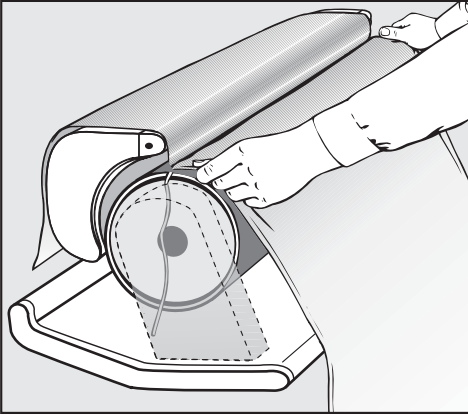

- Τοποθετείτε το νέο σιδερόπανο με την κομμένη άκρη του υφάσματος στο σημείο ένωσης (τα κορδόνια να είναι έξω, οι ραφές του στριφώματος προς τα μέσα) και το ισιώνετε.

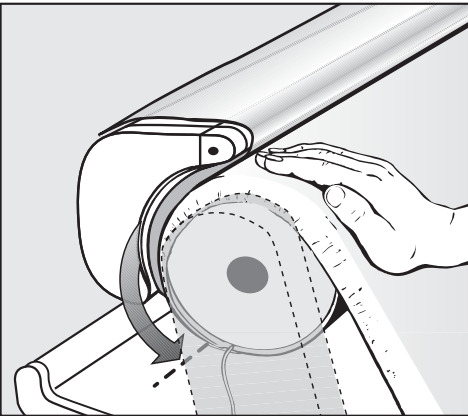

- Γυρνάτε με το χέρι τον κύλινδρο κατά τη φορά περιστροφής του τόσο, όσο το σημείο ένωσης να έρθει προς τα κάτω (βλέπε τόξο).

- Θέτετε το σιδερωτήριο σε λειτουργία.

Θέτοντας σε λειτουργία το σιδερωτήριο, θερμαίνεται αμέσως η πλάκα σιδερώματος. Στρέψτε οπωσδήποτε τον επιλογέα θερμοκρασίας στη θέση I.

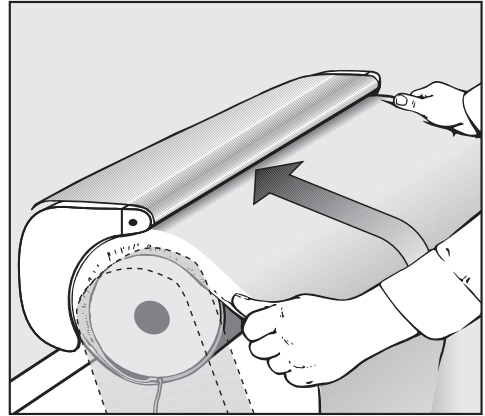

- Πατάτε τον ποδομοχλό και "σιδερώνετε" το σιδερόπανο στο ίσιο του.

Προσέχετε να μη τυλιχτούν μαζί και τα κορδόνια.

Μετά από μερικές περιστροφές του κύλινδρου, όταν το τέλος του σιδερόπανου θα βρίσκεται κάτω ακριβώς από την πλάκα σιδερώματος:

- Πατώντας τον ποδομοχλό, διακόπτετε τη λειτουργία του σιδερωτήριου. Η πλάκα σιδερώματος παραμένει κολλημένη πάνω στον κύλινδρο και κρατάει γερά το σιδερόπανο.

Περιποίηση

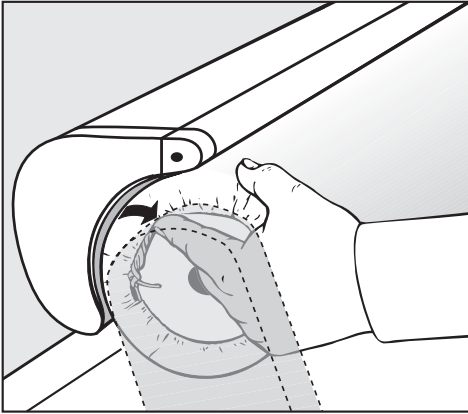

- Τραβάτε τα κορδόνια από τη δεξιά και αριστερή πλευρά του κυλίνδρου, τα δένετε και τα χώνετε κάτω από το σιδερόπανο.
- Ξαναβάζετε στη θέση της τη σανίδα.
- Θέτετε σε λειτουργία το σιδερωτήριο.
 - Η πλάκα σιδερώματος ανασηκώνεται.

Βοήθεια για βλάβες

Τις περισσότερες απλές βλάβες ή δυσλειτουργίες που μπορεί να παρουσιαστούν κατά την καθημερινή χρήση, μπορείτε να τις αντιμετωπίσετε μόνοι σας. Πολλές φορές εξοικονομείτε χρόνο και χρήμα, επειδή δεν χρειάζεται να καλέσετε το Service.

Ο παρακάτω πίνακας μπορεί να σας βοηθήσει να εντοπίσετε την αιτία μιας βλάβης ή δυσλειτουργίας και να την αποκαταστήσετε. Όμως λάβετε υπόψη σας, ότι:

 Οι επισκευές σε ηλεκτρικές συσκευές πρέπει να γίνονται μόνο από ειδικευμένους τεχνικούς. Εξαιτίας πρόχειρων επισκευών μπορεί να προκύψουν σημαντικοί κίνδυνοι για το χρήστη.

Πρόβλημα	Πιθανή αιτία	Αποκατάσταση
Δεν ξεκινάει η λειτουργία του σιδερωτήριου.	Η συσκευή δεν έχει ρεύμα.	Ελέγχετε, αν: – το φις είναι στην πρίζα. – η ασφάλεια στον ηλεκτρικό πίνακα είναι εντάξει.
Κακή εισαγωγή ρούχων.	Βρώμικο σιδερόπανο.	Το πλένετε στους 60 °C.
	Υπολείμματα από άλατα ή κόλλα στην πλάκα σιδερώματος.	Καθάρισμα με κοινά καθαριστικά.
Δημιουργία τσακισμάτων.	Βρώμικη πλάκα (υπολείμματα αλάτων).	Καθάρισμα της πλάκας με κοινά καθαριστικά.
Πολύ βρώμικο σιδερόπανο.	Υπολείμματα	Το πλένετε στους 60 °C.
Δεν υπάρχει πίεση της πλάκας σιδερώματος.	Ο μοχλός απελευθέρωσης είναι ενεργοποιημένος.	Κατεβάζετε το μοχλό απελευθέρωσης προς τα κάτω (βλέπε επίσης κεφ. "Σε περίπτωση διακοπής του ηλεκτρικού ρεύματος").

Service

ΕΠΙΣΚΕΥΉΣ





Για τυχόν βλάβες που δεν μπορείτε να αποκαταστήσετε μόνοι σας, απευθυνέστε:

– στο κατάστημα από το οποίο αγοράσατε τη συσκευή

ή

– στο Service της Miele στα τηλέφωνα που αναφέρονται στην τελευταία σελίδα των οδηγιών χρήσης.

Σε περίπτωση που θα χρειαστεί να ειδοποιήσετε το συνεργείο επισκευών της Miele, παρακαλούμε να αναφέρετε τον τύπο και τον αριθμό κατασκευής της συσκευής σας. Τα δύο αυτά στοιχεία θα τα βρείτε στην πινακίδα τύπου, που βρίσκεται μπροστά, στο κάτω τμήμα του τραπεζιού του σιδερωτήριου.

IBN	Typ	(1)
	Fabr.Nr.	(2)
	Art.Nr.	
	M.-Nr.	
		(3)
		
		(4)
	Total	(5)
		
		(6)

- ① Τύπος
- ② Αριθμός κατασκευής
- ③ Τάση / συχνότητα
- ④ Ασφάλεια ηλεκτρικού δικτύου (κτιριακή εγκατάσταση)
- ⑤ Απόδοση

Το ηλεκτρικό σχέδιο βρίσκεται στο τραπεζί του σιδερωτήριου μπροστά δεξιά, πίσω από το πλαστικό κάλυμμα.

Τεχνικά χαρακτηριστικά

Ύψος	96 εκ.
Πλάτος	105 εκ.
Βάθος	38 εκ.
Βάρος	περίπου 38 κιλά
Επιβάρυνση επιφάνειας max.	372 Newton
Τάση	βλέπε πινακίδα τύπου
Ισχύς σύνδεσης	βλέπε πινακίδα τύπου
Ασφάλεια	βλέπε πινακίδα τύπου
Σήματα καταλληλότητας	Αντιπαρασιτικής προστασίας, Ηλεκτρικής ασφάλειας VDE
Εκπομπή θορύβου μετρημένη βάσει DIN (IEC) 45 635	53,5 dB (A)
Χαρακτηρισμός βάσει των προδιαγραφών θορύβου μηχανών 3.GSGV § 1 1.a	

ΟΙΚΙΑΚΕΣ ΣΥΣΚΕΥΕΣ

Πλυντήρια-στεγνωτήρια-σιδερωτήρια ρούχων, ηλεκτρικές σκούπες, πλυντήρια πιάτων, ψυγεία, οριζόντιοι καταψύκτες, συντηρητές κρασιών, κουζίνες, εστίες ηλεκτρικές ή αερίου, απορροφητήρες κουζίνας, φούρνοι μικροκυμάτων, φούρνοι ατμού, καφετιέρες.

ΕΠΙΠΛΑ ΚΟΥΖΙΝΑΣ

Συγκροτήματα επίπλων κουζίνας
και όλοι οι τύποι εντοιχιζόμενων ηλεκτρικών συσκευών.

ΕΠΑΓΓΕΛΜΑΤΙΚΕΣ ΣΥΣΚΕΥΕΣ

Επαγγελματική φροντίδα ιματισμού: πλυντήρια-στεγνωτήρια-σιδερωτήρια. Πλυντήρια πιάτων, πλυντήρια ποτηριών, ειδικά πλυντήρια για καθαρισμό και απολύμανση ιατροτεχνολογικών προϊόντων και σκευών εργαστηρίων.

ΑΘΗΝΑ
ΚΕΝΤΡΙΚΑ ΓΡΑΦΕΙΑ – ΕΚΘΕΣΗ
Λεωφ. Μεσογείων 257
15451 Ν. Ψυχικό

801 222 4444 (αστική χρέωση πανελλαδικά)
210 679 4444 (από κινητό)

Fax: 210 679 4400
e-mail: miele@miele.gr
www.miele.gr

Υποκ/μα Κύπρου:
MIELE GALLERY
Λεωφ. Γρίβα Διγενή 46
1080 Λευκωσία

Τηλ.: (+357) 22 451 999
Service: 8000 2 999 (χωρίς χρέωση)

Fax: (+357) 22 451 909

Miele & Cie. KG
Carl-Miele-Straße 29
33332 Gütersloh
Germany