

## Οδηγίες χρήσης και τοποθέτησης ProLine Terran Yaki

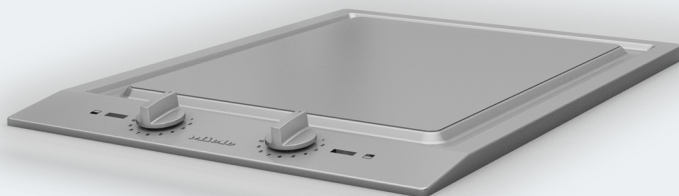

Διαβάστε **οπωσδήποτε** τις οδηγίες χρήσης πριν από την τοποθέτηση - σύνδεση - αρχική λειτουργία.

Έτσι προστατεύετε τον εαυτό σας και αποφεύγετε βλάβες στη συσκευή.

# Πίνακας περιεχομένων

---

<b>Υποδείξεις ασφαλείας</b> .....	3
<b>Η συμβολή σας στην προστασία του περιβάλλοντος</b> .....	12
<b>Επισκόπηση</b> .....	13
Teran Yaki .....	13
Στοιχεία ενδείξεων.....	13
<b>Αρχική λειτουργία</b> .....	14
Πρώτη φορά καθαρισμός της συσκευής ProLine .....	14
Η συσκευή ProLine πρώτη φορά σε λειτουργία .....	14
<b>Χειρισμός</b> .....	15
Διακόπτες.....	15
Ενεργοποίηση.....	15
Απενεργοποίηση .....	15
Ένδειξη υπολειπόμενης θερμότητας .....	16
Συμβουλές για το μαγείρεμα .....	17
<b>Καθαρισμός και περιποίηση</b> .....	18
Καθαρισμός ανοξείδωτου πλαισίου/πίνακα χειρισμού.....	19
Καθαρισμός διακοπών.....	19
Καθαρισμός επιφάνειας μαγειρέματος .....	20
<b>Τι πρέπει να κάνετε, όταν</b> .....	21
<b>Πρόσθετα εξαρτήματα</b> .....	22
<b>Service</b> .....	23
Επικοινωνία σε περίπτωση βλάβης .....	23
Πινακίδα τύπου.....	23
Εγγύηση .....	23
<b>Εγκατάσταση</b> .....	24
Υποδείξεις ασφαλείας για τον εντοιχισμό .....	24
Αποστάσεις ασφαλείας .....	25
Υποδείξεις για τον εντοιχισμό.....	29
Διαστάσεις εντοιχισμού.....	30
Άνοιγμα πάγκου εργασίας για πολλές συσκευές ProLine .....	31
Εντοιχισμός.....	33
Ηλεκτρολογική σύνδεση .....	37
<b>Τεχνικά χαρακτηριστικά προϊόντος</b> .....	38

Αυτό το Terran Yaki ανταποκρίνεται πλήρως στις ισχύουσες προδιαγραφές ασφαλείας. Η παραβίαση της σωστής χρήσης της συσκευής είναι επικίνδυνη για τον χειριστή και για τη συσκευή.

Διαβάστε τις οδηγίες χρήσης και τοποθέτησης προσεκτικά, πριν θέσετε σε λειτουργία το Terran Yaki. Περιλαμβάνουν σημαντικές οδηγίες για την τοποθέτηση, την ασφάλεια, τον χειρισμό και τη συντήρηση. Έτσι προστατεύετε τον εαυτό σας αλλά και τη συσκευή από οποιαδήποτε βλάβη.

Σύμφωνα με το πρότυπο IEC 60335-1 η εταιρεία Miele τονίζει κατηγορηματικά ότι θα πρέπει οπωσδήποτε να διαβάσετε και να τηρήσετε τις οδηγίες του κεφαλαίου σχετικά με την εγκατάσταση του Terran Yaki καθώς και τις υποδείξεις ασφαλείας και τις προειδοποιήσεις.

Ο κατασκευαστής δεν μπορεί να θεωρηθεί υπεύθυνος για βλάβες που προκύπτουν από λανθασμένη χρήση ή μη τήρηση αυτών των υποδείξεων.

Φυλάσσετε και ακολουθείτε πάντα τις οδηγίες χρήσης και σε περίπτωση αλλαγής του ιδιοκτήτη της συσκευής, μην παραλείψετε να του παραδώσετε και τις οδηγίες χρήσης.

## Υποδείξεις ασφαλείας

---

### Χρήση σύμφωνα με τους κανονισμούς

- ▶ Η συσκευή αυτή είναι κατασκευασμένη μόνο για οικιακή χρήση ή για παρόμοια χρήση σε άλλους χώρους.
- ▶ Η συσκευή δεν προορίζεται για χρήση σε εξωτερικούς χώρους.
- ▶ Η συσκευή αυτή προορίζεται αποκλειστικά και μόνο για οικιακή χρήση και συγκεκριμένα για την παρασκευή και το ζέσταμα φαγητών. Οποιαδήποτε άλλη χρήση δεν επιτρέπεται.
- ▶ Η χρήση του Terran Yaki από άτομα, τα οποία λόγω σωματικών, αισθητηριακών ή διανοητικών ικανοτήτων ή, λόγω έλλειψης εμπειρίας ή άγνοιας, δεν είναι σε θέση να τη χειριστούν με ασφάλεια, επιτρέπεται μόνο με επίβλεψη. Σε αυτές τις περιπτώσεις, η χρήση του Terran Yaki επιτρέπεται χωρίς επίβλεψη μόνο, εφόσον δοθούν οι κατάλληλες οδηγίες, ώστε ο χειρισμός να γίνεται με ασφάλεια. Οι χρήστες θα πρέπει να είναι σε θέση να αναγνωρίζουν και να κατανοούν τους πιθανούς κινδύνους ενός λανθασμένου χειρισμού.

### Προστασία για τα παιδιά

- ▶ Πρέπει να κρατάτε μακριά από το Terran Yaki παιδιά κάτω των 8 ετών, εκτός εάν βρίσκονται διαρκώς υπό την επιτήρησή σας.
- ▶ Παιδιά άνω των 8 ετών επιτρέπεται να χρησιμοποιήσουν το Terran Yaki χωρίς επιτήρηση, μόνο όταν τους δοθούν οι κατάλληλες οδηγίες σχετικά με αυτό, ώστε να μπορούν να το χρησιμοποιήσουν με ασφάλεια. Πρέπει να αναγνωρίζουν και να καταλαβαίνουν τους πιθανούς κινδύνους ενός λάθος χειρισμού.
- ▶ Τα παιδιά δεν επιτρέπεται να καθαρίζουν τη συσκευή χωρίς επιτήρηση.
- ▶ Επιτηρείτε πάντα τα παιδιά που παίζουν κοντά στη συσκευή. Μην τα αφήνετε ποτέ να παίζουν με αυτή.
- ▶ Κατά τη λειτουργία το Terran Yaki μπορεί να γίνει καυτό και παραμένει σε αυτή την κατάσταση ακόμα λίγο μετά τη θέση εκτός λειτουργίας. Κρατάτε τα παιδιά μακριά από το Terran Yaki μέχρι αυτό να κρυώσει σε τέτοιο βαθμό, ώστε να μην υπάρχει κίνδυνος εγκαύματος.
- ▶ Κίνδυνος εγκαύματος. Μην αποθηκεύετε σε χώρους που βρίσκονται πάνω ή πίσω από το Terran Yaki αντικείμενα που θα μπορούσαν να κινήσουν την περιέργεια παιδιών. Υπάρχει κίνδυνος να σκαρφαλώσουν τα παιδιά στο Terran Yaki για να προσεγγίσουν τα αντικείμενα.
- ▶ Κίνδυνος ασφυξίας. Τα παιδιά μπορεί κατά το παιχνίδι να τυλιχτούν στο υλικό συσκευασίας (π.χ. μεμβράνη) ή να το βάλουν στο κεφάλι τους και πάθουν ασφυξία. Κρατάτε τα παιδιά μακριά από τα υλικά συσκευασίας. Κρατάτε το υλικό συσκευασίας μακριά από τα παιδιά.

## Υποδείξεις ασφαλείας

---

### Τεχνική ασφάλεια

- ▶ Η εγκατάσταση, οι επισκευές και η συντήρηση πρέπει να γίνονται μόνο από ειδικευμένους τεχνικούς, αλλιώς μπορεί να δημιουργηθούν σημαντικοί κίνδυνοι για το χειριστή.
- ▶ Βλάβες στη συσκευή μπορεί να θέσουν σε κίνδυνο την ασφάλειά σας. Ελέγχετε τη συσκευή για εξωτερικές ζημιές. Μην θέτετε ποτέ σε λειτουργία μια συσκευή με εμφανείς ζημιές.
- ▶ Είναι δυνατή η προσωρινή ή μόνιμη λειτουργία σε ένα αυτόνομο ή μη δικτυακό σύστημα παροχής ηλεκτρικής ενέργειας (όπως αυτόνομα δίκτυα, εφεδρικά συστήματα). Απαραίτητη προϋπόθεση για τη λειτουργία είναι το σύστημα τροφοδοσίας να συμμορφώνεται με τις προδιαγραφές του προτύπου EN 50160 ή συγκρίσιμων προδιαγραφών.  
Τα μέτρα προστασίας που προβλέπονται στην οικιακή εγκατάσταση και σε αυτό το προϊόν της Miele πρέπει επίσης να διασφαλίζουν τη λειτουργία τους σε απομονωμένη λειτουργία ή σε μη δικτυακή λειτουργία ή να αντικαθίστανται από ισοδύναμα μέτρα στην εγκατάσταση. Όπως περιγράφεται, για παράδειγμα, στην τρέχουσα έκδοση του VDE-AR-E 2510-2.
- ▶ Η συσκευή αυτή σας εγγυάται ηλεκτρική ασφάλεια, εφόσον συνδεθεί με σύστημα γείωσης σύμφωνα προς τις ισχύουσες προδιαγραφές. Είναι πολύ σημαντικό, να ελεγχθεί αυτή η βασική προϋπόθεση ασφαλείας. Σε περίπτωση αμφιβολίας, να ελεγχθεί η ηλεκτρική εγκατάσταση από έναν ειδικό.
- ▶ Πριν από τη σύνδεση, σιγουρευτείτε, ότι τα στοιχεία ηλεκτρικής σύνδεσης (τάση και συχνότητα), που αναγράφονται στην πινακίδα τύπου του Terraan Yaki, συμφωνούν με το ηλεκτρικό σας δίκτυο. Αυτά τα στοιχεία πρέπει οπωσδήποτε να συμφωνούν, για να μην προκληθούν βλάβες στη συσκευή.  
Συγκρίνετε αυτά τα στοιχεία πριν τη σύνδεση. Σε περίπτωση αμφιβολίας ρωτήστε έναν ηλεκτρολόγο.

- ▶ Το πολύπριζο ή η μπαλαντέζα δεν παρέχουν την απαιτούμενη ασφάλεια (κίνδυνος πυρκαγιάς). Μη συνδέετε τη συσκευή μέσω αυτών με το ηλεκτρικό ρεύμα.
- ▶ Για λόγους ασφαλείας χρησιμοποιείτε τη συσκευή, μόνο μετά τον εντοιχισμό της, έτσι ώστε να είναι εγγυημένη η ασφαλής λειτουργία της.
- ▶ Η συσκευή αυτή δεν επιτρέπεται να τοποθετείται και να λειτουργεί σε χώρους που βρίσκονται εν κινήσει (π.χ. πλοία).
- ▶ Αν αγγίξετε συνδέσεις από τις οποίες διέρχεται ηλεκτρικό ρεύμα καθώς και αν κάνετε αλλαγές στην ηλεκτρική και μηχανική κατασκευή είναι επικίνδυνο για σας και μπορεί να προκαλέσει ανωμαλίες στη λειτουργία της συσκευής.  
Μην ανοίγετε ποτέ το περίβλημα της συσκευής.
- ▶ Κάθε απαίτηση που αφορά την εγγύηση χάνεται, σε περίπτωση που η συσκευή δεν επισκευαστεί από εξουσιοδοτημένο τεχνίτη του Miele Service.
- ▶ Μόνο με γνήσια ανταλλακτικά μπορεί να εγγυηθεί η Miele ότι η συσκευή θα ανταποκρίνεται πλήρως στις προδιαγραφές ασφαλείας με τις οποίες έχει κατασκευαστεί. Διάφορα μέρη της συσκευής που έχουν υποστεί βλάβη, θα πρέπει να αντικατασταθούν μόνο με τέτοια ανταλλακτικά.
- ▶ Η συσκευή δεν προορίζεται για χρήση με εξωτερικό χρονοδιακόπτη ή με σύστημα τηλεχειρισμού.
- ▶ Αν το φις έχει αφαιρεθεί από το ηλεκτρικό καλώδιο ή το καλώδιο δεν έχει φις, τότε η συσκευή πρέπει να συνδεθεί με το ηλεκτρικό ρεύμα από έναν ηλεκτρολόγο.
- ▶ Αν παρουσιαστεί βλάβη στο καλώδιο ηλεκτρικής σύνδεσης, θα πρέπει να αντικατασταθεί από ηλεκτρολόγο με ένα ειδικό αντίστοιχο καλώδιο (βλέπε κεφάλαιο «Τοποθέτηση», ενότητα «Ηλεκτρική σύνδεση»).

## Υποδείξεις ασφαλείας

---

► Σε εργασίες εγκατάστασης και συντήρησης, καθώς και επισκευών πρέπει να αποσυνδέετε εντελώς τη συσκευή από το ηλεκτρικό ρεύμα. Αυτό γίνεται τότε μόνο, όταν

- Κλείσετε τις ασφάλειες στον ηλεκτρικό πίνακα.
- Ξεβιδώσετε και αφαιρέσετε τις βιδωτές ασφάλειες από τον ηλεκτρικό πίνακα.
- Βγάλετε το φικς (αν υπάρχει) από την πρίζα. Σε αυτή την περίπτωση μην τραβάτε το καλώδιο σύνδεσης, αλλά το φικς.

► Κίνδυνος ηλεκτροπληξίας.

Αν παρουσιαστεί κάποια βλάβη στο Terran Yaki, τότε δεν το θέτετε σε λειτουργία ή διακόπτετε αμέσως τη λειτουργία του. Βγάζετε το Terran Yaki από την πρίζα. Επικοινωνείτε με το Miele Service.

► Αν το Terran Yaki έχει τοποθετηθεί πίσω από ξύλινη πρόσοψη (π.χ. μια πόρτα), μην την κλείνετε ποτέ, όταν χρησιμοποιείτε το Terran Yaki. Πίσω από την κλειστή πρόσοψη συγκεντρώνονται θερμότητα και υγρασία. Έτσι μπορεί να πάθουν ζημιά το Terran Yaki, το ντουλάπι εντοιχισμού και το δάπεδο. Κλείνετε την ξύλινη πρόσοψη τότε μόνο, όταν οι ενδείξεις υπολοίπου θερμότητας έχουν σβήσει.



### Σωστή χρήση

- ▶ Κατά τη λειτουργία το Terran Yaki μπορεί να γίνει καυτό και παραμένει σε αυτή την κατάσταση ακόμα λίγο μετά τη θέση εκτός λειτουργίας. Μόνο όταν σβήσουν οι ενδείξεις υπολοίπου θερμότητας δεν υφίσταται κίνδυνος εγκαυμάτων.
- ▶ Αντικείμενα που βρίσκονται κοντά στο Terran Yaki που είναι σε λειτουργία μπορεί να αρχίσουν να καίγονται εξαιτίας των υψηλών θερμοκρασιών.  
Μη χρησιμοποιείτε ποτέ το Terran Yaki για τη θέρμανση χώρων.
- ▶ Λάδια και λίπη μπορεί να πάρουν φωτιά, αν υπερθερμανθούν. Έχετε πάντα υπό την προσοχή σας το Terran Yaki, όταν μαγειρεύετε με λάδια ή λίπη. Μη σβήσετε ποτέ με νερό τη φωτιά που προκλήθηκε από λάδι ή λίπος. Θέτετε εκτός λειτουργίας το Terran Yaki.  
Σβήνετε προσεκτικά τις φλόγες με ένα καπάκι ή με ένα ειδικό πανί που σβήνει τη φωτιά.
- ▶ Μην απομακρύνετε από το Terran Yaki, όταν αυτό είναι σε λειτουργία. Επιβλέπετε διαρκώς τις σύντομες διαδικασίες ψησίματος.
- ▶ Οι φλόγες μπορούν να προκαλέσουν πυρκαγιά στα φίλτρα λίπους ενός απορροφητήρα. Μη δοκιμάσετε ποτέ μια διαδικασία φλαμπέ κάτω από έναν απορροφητήρα.
- ▶ Όταν θερμαίνονται σπρέι, εύφλεκτα υγρά ή αντικείμενα, μπορούν να πιάσουν φωτιά. Για τον λόγο αυτόν μην αποθηκεύετε εύφλεκτα αντικείμενα σε συρτάρια απευθείας κάτω από τη συσκευή. Αν υπάρχει ενδεχομένως συρτάρι με θήκες για μαχαιροπίρουνα θα πρέπει αυτό να είναι από θερμοανθεκτικό υλικό.
- ▶ Στα κλειστά μεταλλικά κουτιά κατά την κονσερβοποίηση και το ζέσταμα δημιουργείται υπερπίεση, εξαιτίας της οποίας μπορεί να εκραγούν. Μη χρησιμοποιείτε το Terran Yaki για κονσερβοποίηση και ζέσταμα μεταλλικών κουτιών.

## Υποδείξεις ασφαλείας

---

- ▶ Όταν το Terran Yaki καλύπτεται, υπάρχει κίνδυνος, αν το θέσετε κατά λάθος σε λειτουργία ή αν υπάρχει υπόλοιπο θερμότητας, το υλικό του καλύμματος να πιάσει φωτιά, να λιώσει ή να σπάσει. Μην καλύπτετε ποτέ το Terran Yaki, π.χ. με κάποιο κάλυμμα, με πετσέτα ή με προστατευτική μεμβράνη.
- ▶ Αν είναι σε λειτουργία το Terran Yaki ή τέθηκε σε λειτουργία κατά λάθος ή όταν υπάρχει υπόλοιπο θερμότητας, υπάρχει κίνδυνος, τα μεταλλικά αντικείμενα που είναι τοποθετημένα στο Terran Yaki να υπερθερμανθούν. Άλλα αντικείμενα ανάλογα με το υλικό τους μπορεί να αρχίσουν να λειώνουν και να καίγονται. Μην χρησιμοποιείτε το Terran Yaki σαν βοηθητική επιφάνεια, για να ακουμπάτε διάφορα αντικείμενα. Διακόπτετε τη λειτουργία του Terran Yaki πάντα μετά τη χρήση.
- ▶ Υπάρχει κίνδυνος να καείτε από το καυτό Terran Yaki. Φοράτε πάντα μονωτικά γάντια ή χρησιμοποιείτε πάνινες πιάστρες σε όλη τη διάρκεια που μαγειρεύετε στο Terran Yaki. Χρησιμοποιείτε μόνο στεγνά γάντια ή στεγνές πιάστρες. Τα υγρά ή νωπά υφάσματα μεταδίδουν τη θερμότητα καλύτερα και μπορούν να προκαλέσουν εγκαύματα μέσω ατμού.
- ▶ Όταν χρησιμοποιείτε μια ηλεκτρική συσκευή (π.χ. μίξερ χειρός), κοντά στο Terran Yaki, προσέχετε, ώστε το καλώδιο της συσκευής που θα συνδέσετε να μην αγγίζει τις καυτές επιφάνειες του Terran Yaki. Η μόνωση του καλωδίου μπορεί έτσι να πάθει ζημιά.
- ▶ Το Terran Yaki υπερθερμαίνεται. Μην χρησιμοποιείτε μαχαιροπίρουνα με επένδυση. Δεν ενδείκνυνται ούτε τα θερμοανθεκτικά αξεσουάρ ψησίματος με επίστρωση.
- ▶ Κατά τον εντοιχισμό περισσότερων συσκευών ProLine: Τα καυτά αντικείμενα μπορούν να καταστρέψουν τη μόνωση του ενδιάμεσου πήχη. Μην τοποθετείτε καυτές κατσαρόλες ή τηγάνια στην περιοχή του ενδιάμεσου πήχη.

### Καθαρισμός και περιποίηση

- ▶ Ο ατμός μιας συσκευής ατμοκαθαρισμού μπορεί να εισχωρήσει σε ηλεκτρικά μέρη της συσκευής και να προκαλέσει βραχυκύκλωμα. Μη χρησιμοποιείτε σε καμιά περίπτωση συσκευές ατμοκαθαρισμού για τον καθαρισμό του Terran Yaki.
- ▶ Η Miele σας παρέχει εγγύηση παράδοσης για λειτουργικά ανταλλακτικά έως και για 15 χρόνια, ή τουλάχιστον για 10 χρόνια μετά τη διακοπή της παραγωγής της σειράς της συσκευής σας ProLine.

# Η συμβολή σας στην προστασία του περιβάλλοντος

## Απόρριψη της συσκευασίας

Η συσκευασία χρησιμεύει στον χειρισμό και προστατεύει τη συσκευή από ζημιές κατά τη μεταφορά. Τα υλικά συσκευασίας έχουν επιλεγεί με οικολογικά κριτήρια και με βάση τη δυνατότητα ορθής διαχείρισης των απορριμμάτων, και είναι σε γενικές γραμμές ανακυκλώσιμα.

Η επαναχρησιμοποίηση των υλικών συσκευασίας συμβάλλει στην εξοικονόμηση πρώτων υλών.

Αξιοποιήστε τα διαθέσιμα σημεία συλλογής πρώτων υλών με βάση το είδος του υλικού, καθώς και τις δυνατότητες αποκομιδής. Οι συσκευασίες μεταφοράς παραλαμβάνονται από τον εμπορικό αντιπρόσωπο της Miele.

## Απόρριψη της παλιάς συσκευής

Οι ηλεκτρικές και ηλεκτρονικές συσκευές περιέχουν διάφορες πολύτιμες πρώτες ύλες. Περιέχουν επίσης συγκεκριμένα υλικά, μείγματα και εξαρτήματα, τα οποία ήταν απαραίτητα για τη λειτουργία και την ασφάλειά τους. Η παρουσία τους στα οικιακά απορρίμματα, καθώς και η ακατάλληλη μεταχείρισή τους μπορεί να αποτελέσουν κίνδυνο για τη δημόσια υγεία και το περιβάλλον. Για τον λόγο αυτό, μην απορρίπτετε σε καμία περίπτωση την παλιά συσκευή σας μαζί με τα οικιακά απορρίμματα.

Αντί αυτού, χρησιμοποιήστε τους ειδικά διαμορφωμένους χώρους συλλογής και αποκομιδής για τη δωρεάν παράδοση και αξιοποίηση των ηλεκτρικών και ηλεκτρονικών συσκευών, που διατίθενται από τον δήμο ή την κοινότητα, από τα εμπορικά καταστήματα ή από την εταιρεία Miele. Για τη διαγραφή δεδομένων προσωπικού χαρακτήρα, που ενδεχομένως υπάρχουν στη συσκευή που απορρίπτετε, ευθύνεστε νομικά οι ίδιοι. Από τον νόμο υποχρεούστε να αφαιρέσετε, χωρίς να τα καταστρέψετε, τα εξαρτήματα που δεν είναι ενσωματωμένα στη συσκευή και των οποίων η αφαίρεση είναι εφικτή χωρίς να υποστούν ζημιά, όπως παλιές μπαταρίες, μίας χρήσης είτε επαναφορτιζόμενες, καθώς και λυχνίες. Παραδώστε τα εξαρτήματα αυτά σε κατάλληλο σημείο συλλογής, όπου η αποκομιδή τους δεν σας επιβαρύνει με κάποιο κόστος. Φροντίστε η παλιά συσκευή σας να φυλάσσεται μακριά από παιδιά μέχρι την αποκομιδή της.



## Terpan Yaki

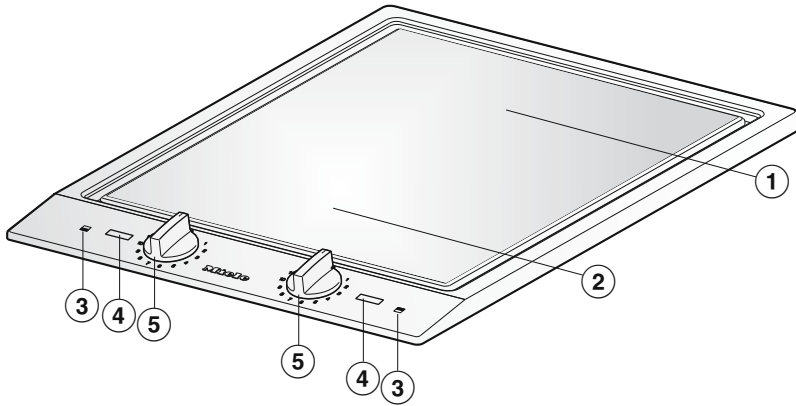

- ① Περιοχή Terpan πίσω
- ② Περιοχή Terpan μπροστά
- ③ Σύμβολα για την αντιστοίχιση των διακοπών
- ④ Στοιχεία ενδείξεων
- ⑤ Διακόπτες

## Στοιχεία ενδείξεων



- ① Ενδεικτική λυχνία ενεργοποιημένης θέρμανσης
- ② Ενδεικτική λυχνία θερμοκρασίας  
Ανάβει μόνο κατά τη διάρκεια της προθέρμανσης
- ③ Ενδεικτική λυχνία υπολειπόμενης θερμότητας

## Αρχική λειτουργία

---

- Κολλάτε την πινακίδα τύπου, που θα βρείτε μέσα στα συνοδευτικά έντυπα, στη θέση που προβλέπεται για αυτήν στο κεφ. «Service».
- Αφαιρείτε τις προστατευτικές μεμβράνες και τα αυτοκόλλητα που τυχόν υπάρχουν στη συσκευή.

### Πρώτη φορά καθαρισμός της συσκευής ProLine

- Καθαρίζετε όλες τις επιφάνειες με ένα νωπό πανί και τις στεγνώνετε.

### Η συσκευή ProLine πρώτη φορά σε λειτουργία

Τα μεταλλικά εξαρτήματα προστατεύονται με ειδική επικάλυψη. Την πρώτη φορά που τίθεται σε λειτουργία η συσκευή ProLine δημιουργούνται οσμές και ενδεχομένως ατμός.

Η οσμή αυτή και πιθανόν η παρουσία ατμών δεν έχουν καμία σχέση με λανθασμένη σύνδεση ή βλάβη της συσκευής και δεν είναι βλαβερά για την υγεία.

Το Terran Yaki έχει 2 περιοχές Terran, οι οποίες μπορούν να ενεργοποιηθούν και να ρυθμιστούν ξεχωριστά. Για μεγάλες ποσότητες τροφίμων μπορείτε να χρησιμοποιήσετε ολόκληρη την επιφάνεια για μαγείρεμα. Για μικρές ποσότητες μπορείτε να μαγειρέψετε στην μπροστινή περιοχή, και στην πίσω περιοχή μπορείτε να διατηρήσετε ζεστό το φαγητό με μια μικρή βαθμίδα ισχύος.

 Κίνδυνος πυρκαγιάς λόγω υπερθέρμανσης του φαγητού.

Αν αφήνετε το φαγητό χωρίς επίβλεψη μπορεί να προκληθεί υπερθέρμανση και ανάφλεξη.

Μην απομακρύνετε από το Terran Yaki, όταν αυτό είναι σε λειτουργία.

## Απενεργοποίηση

- Στρέψτε τον διακόπτη **προς τα αριστερά** στο **0**.

## Διακόπτες

Οι διακόπτες έχουν ένα στοπ και δεν επιτρέπεται να τους στρέψετε πέρα από το **12** για να τους φέρετε στη θέση **0**.

## Ενεργοποίηση

- Στρέψτε τον διακόπτη **προς τα δεξιά** στην επιθυμητή βαθμίδα ισχύος.

Ανάβουν η ένδειξη λειτουργίας και η λυχνία ελέγχου της θερμοκρασίας. Μόλις επιτευχθεί μια συγκεκριμένη θερμοκρασία, ανάβει και η ένδειξη υπολειπόμενης θερμότητας.

Η λυχνία ελέγχου της θερμοκρασίας «συγχρονίζεται» με τη θέρμανση του Terran Yaki, δηλαδή ανάβει μόνο, όταν η θέρμανση βρίσκεται σε λειτουργία.

## Χειρισμός

---

### Ένδειξη υπολειπόμενης θερμότητας

Όταν το Terran Yaki είναι καυτό, ανάβει μετά την απενεργοποίηση η ένδειξη υπολειπόμενης θερμότητας.

Η ένδειξη υπολειπόμενης θερμότητας σβήνει μόνο, όταν μπορείτε πλέον να αγγίξετε το Terran Yaki χωρίς κίνδυνο.

 Κίνδυνος εγκαύματος από τις καυτές επιφάνειες.

Μετά τη λήξη της διαδικασίας μαγειρέματος οι επιφάνειες είναι καυτές.

Μην αγγίζετε τις επιφάνειες, όσο είναι αναμμένες οι ενδείξεις υπολειπόμενης θερμότητας.



## Συμβουλές για το μαγείρεμα

Na καθαρίζετε πριν από κάθε χρήση το Terran Yaki με υγρό πανί, για να απομακρύνετε τη σκόνη ή άλλα κατάλοιπα.

- Προθερμαίνετε το Terran Yaki βασικά 8–10 λεπτά. Ρυθμίζετε τη βαθμίδα ισχύος, με την οποία επιθυμείτε να μαγειρέψετε στη συνέχεια. Στις περιοχές ρύθμισης 9 έως 12 μπορεί να γίνει προθέρμανση με τη βαθμίδα ισχύος 12.
- Το Terran Yaki πρέπει να είναι αρκετά καυτό πάνω από όλα για το κρέας. Σε πολύ χαμηλή θερμοκρασία βγαίνει έξω πολύς ζωμός κρέατος.
- Για το μαγείρεμα στο Terran Yaki, χρειάζεστε μόνο λίγο λάδι ή καθόλου λάδι, αν το φαγητό είναι μαριναρισμένο. Αν χρησιμοποιείτε λίπος για ψήσιμο, το βάζετε πάνω στο Terran Yaki, όταν σβήσει η λυχνία ελέγχου θερμοκρασίας.
- Χρησιμοποιείτε μόνο λίπη και έλαια τα οποία μπορούν να υπερθερμανθούν.
- Συνιστούμε να μαρινάρετε το φαγητό. Κατά αυτόν τον τρόπο το φαγητό είναι ιδιαίτερα αρωματικό.
- Σκουπίζετε το φαγητό που πρόκειται να ψήσετε, αν είναι υγρό, με χαρτί κουζίνας, για να αποφύγετε πιτσιλίσματα.
- Αλατίζετε το κρέας μόνο μετά το μαγείρεμα, γιατί αλλιώς θα στεγνώσει.

## Καθαρισμός και περιποίηση

 Κίνδυνος εγκαύματος από τις καυτές επιφάνειες.

Μετά τη λήξη της διαδικασίας μαγειρέματος οι επιφάνειες είναι καυτές. Απενεργοποιήστε το Terran Yaki.

Αφήστε τις επιφάνειες να κρυσώσουν, πριν καθαρίσετε το Terran Yaki.

 Ζημιές λόγω εισχώρησης υγρασίας.

Ο ατμός μιας συσκευής ατμοκαθαρισμού μπορεί να εισχωρήσει σε ηλεκτρικά μέρη της συσκευής και να προκαλέσει βραχυκύκλωμα.

Μην χρησιμοποιείτε σε καμιά περίπτωση συσκευές ατμοκαθαρισμού για τον καθαρισμό του Terran Yaki.

Το χρώμα των επιφανειών μπορεί να αλλοιωθεί, αν έρθουν σε επαφή με ακατάλληλα καθαριστικά. Οι επιφάνειες είναι ευαίσθητες στις γρατζουνιές.

Αφαιρείτε τα υπολείμματα των καθαριστικών αμέσως.

Μην χρησιμοποιείτε ισχυρά ή σκληρά καθαριστικά.

Αφήνετε τη συσκευή ProLine να κρυσώσει πριν από τον καθαρισμό.

- Καθαρίζετε τη συσκευή ProLine και τα εξαρτήματα μετά από κάθε χρήση.
- Στεγνώνετε τη συσκευή ProLine μετά από κάθε υγρό καθαρισμό, για να αποφύγετε τις εναποθέσεις αλάτων.

### Ακατάλληλα καθαριστικά

Για να αποφύγετε φθορές στις επιφάνειες της συσκευής, μην χρησιμοποιείτε κατά τον καθαρισμό

- καθαριστικά που περιέχουν σόδα, αλκάλια, αμμωνία, οξέα ή χλώριο,
- υλικά αφαίρεσης αλάτων,
- υλικά που αφαιρούν λεκέδες και σκουριά,
- δυνατά καθαριστικά σε μορφή σκόνης ή παχύρρευστου υγρού,
- καθαριστικά που περιέχουν διαλύτες,
- απορρυπαντικά πλυντηρίων πιάτων,
- σπρέι φούρνου και γκριλ,
- καθαριστικά για τζάμια,
- σκληρές βούρτσες και σφουγγάρια, (π.χ. σφουγγάρια για κατσαρόλες) ή χρησιμοποιημένα σφουγγάρια στα οποία υπάρχουν ακόμα υπολείμματα από δυνατά καθαριστικά,
- ειδικά σφουγγαράκια σε σχήμα γόμας που «σβήνουν» τη βρωμιά χωρίς νερό και σαπούνι

### Καθαρισμός ανοξειδωτου πλαισίου/πίνακα χειρισμού

 Ζημιές από αιχμηρά αντικείμενα. Η μονωτική ταινία μεταξύ του πλαισίου και του πάγκου εργασίας μπορεί να υποστεί ζημιές. Μην χρησιμοποιείτε αιχμηρά αντικείμενα για τον καθαρισμό.

 Ζημιές λόγω βρομιάς. Τα τυπωμένα γράμματα και οι αριθμοί μπορεί να καταστραφούν, αν παραμείνουν για μεγάλο χρονικό διάστημα οι βρομιές (π.χ. τρόφιμα και υγρά με αλάτι ή λάδι). Αυτές οι βρομιές πρέπει να αφαιρούνται αμέσως.

 Πρόκληση ζημιάς από ακατάλληλο καθαρισμό. Τα τυπωμένα γράμματα και οι αριθμοί ξεθωριάζουν, όταν χρησιμοποιείτε το ειδικό καθαριστικό ανοξειδωτων επιφανειών. Για τον καθαρισμό μην χρησιμοποιείτε καθαριστικό ανοξειδωτων επιφανειών στην περιοχή των τυπωμένων γραμμάτων ή αριθμών.

- Καθαρίζετε το πλαίσιο και τον πίνακα χειρισμού με ένα απορροφητικό πανί, λίγο υγρό πιάτων και ζεστό νερό. Μουλιάστε από πριν τα ξεραμένα υπολείμματα τροφών. Αν χρειαστεί, μπορείτε να χρησιμοποιήσετε τη σκληρή πλευρά από ένα σφουγγαράκι πιάτων.

**Χρήσιμη συμβουλή:** Μπορείτε για τον καθαρισμό να χρησιμοποιήσετε και ένα καθαριστικό κεραμικών ή ανοξειδωτων επιφανειών. Συνιστούμε τη χρήση ενός προϊόντος περιποίησης ανοξειδωτων επιφανειών για να διατηρηθούν οι επιφάνειες καθαρές για μεγαλύτερο χρονικό διάστημα. (Βλέπε κεφάλαιο «Αγορά πρόσθετων εξαρτημάτων»).

### Καθαρισμός διακοπτών

- Καθαρίζετε τους διακόπτες με ένα απορροφητικό πανί, λίγο υγρό πλύσης πιάτων στο χέρι και ζεστό νερό. Μουλιάστε από πριν τα ξεραμένα υπολείμματα τροφών.
- Στεγνώνετε τους διακόπτες με ένα καθαρό πανί.

## Καθαρισμός και περιποίηση

---

### Καθαρισμός επιφάνειας μαγειρέματος

- Αφαιρέστε τη σκληρή βρωμιά αμέσως με μια σπάτουλα.
- Αφήστε την επιφάνεια μαγειρέματος να κρυώσει, μέχρι να μπορείτε να την αγγίξετε, ρίξτε λίγο καυτό σαπουνόνερο επάνω και περιμένετε να μαλακώσουν οι ρύποι. Καθαρίστε την επιφάνεια μαγειρέματος με την σκληρή πλευρά ενός σφουγγαριού πιάτων και λίγες σταγόνες από το ειδικό καθαριστικό υαλοκεραμικών και ανοξείδωτων επιφανειών της Miele (βλέπε κεφ. «Αγορά πρόσθετων εξαρτημάτων»). Στο τέλος καθαρίστε την επιφάνεια μαγειρέματος με υγρό πανί και στεγνώστε τη με ένα καθαρό πανί.

Ξεβγάζετε πάντα με καθαρό νερό. Έτσι δεν μένουν υπολείμματα καθαριστικού, τα οποία θα μπορούσαν να έρθουν σε επαφή με το φαγητό την επόμενη φορά.

Μην χρησιμοποιείτε σε καμία περίπτωση για την επιφάνεια μαγειρέματος προϊόν περιποίησης για ανοξείδωτες επιφάνειες.

## Τι πρέπει να κάνετε, όταν...

Τις περισσότερες απλές βλάβες ή ανωμαλίες που μπορεί να παρουσιαστούν κατά την καθημερινή χρήση, μπορείτε να τις αντιμετωπίσετε μόνοι σας. Σε πολλές περιπτώσεις εξοικονομείτε χρόνο και χρήμα, επειδή δεν χρειάζεται να καλέσετε το Miele Service.

Οι επόμενοι πίνακες μπορεί να σας βοηθήσουν να εντοπίσετε την αιτία μιας βλάβης ή ανωμαλίας και να την αποκαταστήσετε.

Πρόβλημα	Αιτία και διόρθωση
<b>Το Terraplan Yaki δεν θερμαίνεται.</b>	Το Terraplan Yaki δεν έχει ρεύμα. ■ Ελέγχετε, αν έχει πέσει η γενική ασφάλεια στον ηλεκτρικό πίνακα. Καλείτε τον ηλεκτρολόγο ή το Miele Service (για την ελάχιστη ισχύ ασφάλειας βλέπε πινακίδα τύπου).

## Πρόσθετα εξαρτήματα

---

Ανάλογα με το μοντέλο της συσκευής η Miele προσφέρει μια πλούσια γκάμα προϊόντων, όπως πρόσθετα εξαρτήματα και υλικά καθαρισμού και φροντίδας.

Αυτά τα προϊόντα μπορείτε να τα προμηθευτείτε εύκολα και από το ηλεκτρονικό κατάστημα της Miele στη διεύθυνση: [www.miele-shop.gr](http://www.miele-shop.gr).

Τα προϊόντα αυτά μπορείτε να τα προμηθευτείτε από το τμήμα ανταλλακτικών της Miele (βλέπε στο τέλος αυτών των οδηγιών χρήσης) και από τα καταστήματα πώλησης προϊόντων Miele.

### **Καθαριστικό για κεραμικές εστίες και ανοξείδωτες επιφάνειες 250 ml**

Για την αφαίρεση των δύσκολων λεκέδων, των λεκέδων από άλατα και των υπολειμμάτων αλουμινίου.

### **Προϊόν περιποίησης ανοξείδωτων επιφανειών 250 ml**

Εύκολη απομάκρυνση στιγμάτων νερού, λεκέδων και δακτυλικών αποτυπωμάτων. Φροντίζει να διατηρηθούν οι επιφάνειες καθαρές για μεγαλύτερο χρονικό διάστημα.

### **Πανί καθαρισμού από μικροϊνα**

Απομακρύνει δακτυλικά αποτυπώματα και εύκολη βρωμιά.

## Επικοινωνία σε περίπτωση βλάβης

Για να επισκευαστούν οι βλάβες στη συσκευή σας, τις οποίες δεν μπορείτε να διορθώσετε μόνοι σας, απευθυνθείτε π.χ. στο κατάστημα από το οποίο αγοράσατε τη συσκευή ή στο Miele Service.

Μπορείτε να επικοινωνήσετε με το Miele Service μέσω διαδικτύου στην παρακάτω ιστοσελίδα [www.miele.com/service](http://www.miele.com/service).

Στην τελευταία σελίδα του παρόντος βιβλίου, θα βρείτε τα τηλέφωνα με τα οποία μπορείτε να επικοινωνήσετε για θέματα Service.

Όταν πρόκειται να καλέσετε το Miele Service, θα χρειαστεί να αναφέρετε τον τύπο και τον αριθμό της παραγωγής (αριθμός παραγωγής/αριθμός κατασκευής SN). Τα δύο αυτά στοιχεία βρίσκονται στην πινακίδα τύπου.

## Πινακίδα τύπου

Στον χώρο αυτό κολλάτε τη συνοδευτική πινακίδα τύπου. Προσέχετε, ώστε ο τύπος της συσκευής να συμφωνεί με τον τύπο που αναφέρεται στο εξώφυλλο αυτών των οδηγιών χρήσης.

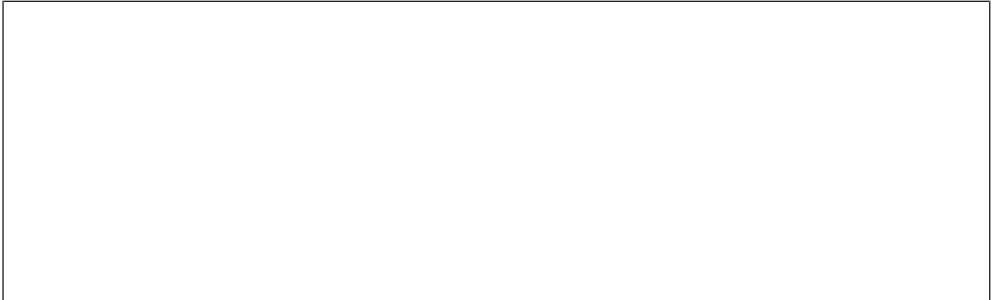



## Εγγύηση

Ο χρόνος εγγύησης της συσκευής είναι 2 χρόνια.

Περισσότερες πληροφορίες για τους όρους εγγύησης θα βρείτε στο συνοδευτικό έντυπο εγγύησης.

## Υποδείξεις ασφαλείας για τον εντοιχισμό

 Ζημιές λόγω λανθασμένης τοποθέτησης.  
Λόγω λανθασμένης τοποθέτησης μπορεί να υποστεί ζημιές η συσκευή ProLine.  
Να τοποθετείται η συσκευή ProLine μόνο από καταρτισμένο τεχνικό.

 Ζημιές από αντικείμενα που πέφτουν.  
Κατά την τοποθέτηση πάνω ντουλαπιών ή ενός απορροφητήρα μπορεί να προκληθούν ζημιές στη συσκευή ProLine.  
Να τοποθετείτε τη συσκευή ProLine, αφού έχετε τοποθετήσει τα πάνω ντουλάπια και τον απορροφητήρα.

- ▶ Η τοποθέτηση του καπλαμά στον πάγκο εργασίας πρέπει να γίνει με θερμοανθεκτική κόλλα (100°C), για να μην παραμορφωθεί η επιφάνειά του και ξεκολλήσει. Τα αρμοκάλυπτρα πάγκου πρέπει να είναι από θερμοανθεκτικό υλικό.
- ▶ Το TeranYaki δεν πρέπει να τοποθετηθεί ακριβώς δίπλα στη σαλαμάνδρα (CS 1421). Ανάμεσα στο TeranYaki και στη σαλαμάνδρα πρέπει να τηρηθεί μία ελάχιστη απόσταση 150 mm.
- ▶ Η συσκευή ProLine δεν επιτρέπεται να τοποθετείται πάνω από ψυγεία, πλυντήρια πιάτων, πλυντήρια ρούχων και στεγνωτήρια.
- ▶ Το ηλεκτρικό καλώδιο δεν επιτρέπεται μετά τον εντοιχισμό της συσκευής ProLine να έρχεται σε επαφή με καυτά μέρη της συσκευής.
- ▶ Το καλώδιο σύνδεσης μετά την τοποθέτηση της συσκευής ProLine δεν επιτρέπεται να έρχεται σε επαφή με κινούμενα μέρη της κουζίνας (π.χ. με ένα συρτάρι) και δεν επιτρέπεται να ασκείται σε αυτό πίεση από άλλα μηχανήματα.
- ▶ Διατηρείτε τις αποστάσεις ασφαλείας που αναφέρονται στις επόμενες σελίδες.



## Αποστάσεις ασφαλείας

### Απόσταση ασφαλείας πάνω από τη συσκευή ProLine

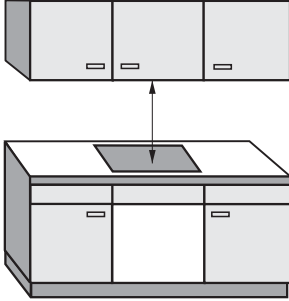

Μεταξύ της συσκευής ProLine και ενός απορροφητήρα που τοποθετείται πάνω από αυτήν πρέπει να τηρείται η απόσταση ασφαλείας που συνιστάται από τον κατασκευαστή. Αν δεν είναι διαθέσιμα τα στοιχεία του κατασκευαστή του απορροφητήρα ή αν έχουν τοποθετηθεί εύφλεκτα υλικά (π.χ. κρεμάστρες από εύφλεκτο υλικό) πάνω από τη συσκευή ProLine, τότε η απόσταση ασφαλείας που πρέπει να τηρείται ανέρχεται σε τουλάχιστον 760 mm.

Όταν κάτω από έναν απορροφητήρα είναι τοποθετημένες διάφορες συσκευές ProLine, για τις οποίες δίνονται διαφορετικές αποστάσεις ασφαλείας, πρέπει να τηρήσετε τη μεγαλύτερη απόσταση ασφαλείας.

## Εγκατάσταση

### Απόσταση ασφαλείας στα πλαϊνά / στο πίσω μέρος της συσκευής

Κατά τον εντοιχισμό της συσκευής ProLine συνιστάται να μένει πολύς ελεύθερος χώρος δεξιά και αριστερά.

Στην πίσω πλευρά της συσκευής ProLine θα πρέπει να τηρείται η παρακάτω αναφερόμενη ελάχιστη απόσταση ① από το ψηλό ντουλάπι ή τον τοίχο.

Στη μία πλευρά της συσκευής ProLine (δεξιά ή αριστερά) πρέπει να τηρείται η παρακάτω αναφερόμενη ελάχιστη απόσταση ②, ③, από το ψηλό ντουλάπι ή τον τοίχο και στην απέναντι πλευρά μία ελάχιστη απόσταση 300 mm.

① ελάχιστη απόσταση **πίσω** από το άνοιγμα του πάγκου εργασίας έως την πίσω άκρη του πάγκου εργασίας: 50 χιλστ.

② ελάχιστη απόσταση **δεξιά** από το άνοιγμα του πάγκου εργασίας σε σχέση με ένα γειτονικό ντουλάπι (π.χ. κολονάτο ντουλάπι) ή σε σχέση με έναν τοίχο: 50 χιλστ.

③ ελάχιστη απόσταση **αριστερά** από το άνοιγμα του πάγκου εργασίας σε σχέση με ένα γειτονικό ντουλάπι (π.χ. κολονάτο ντουλάπι) ή σε σχέση με έναν τοίχο: 50 χιλστ.

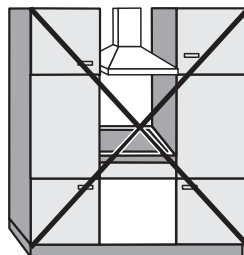

Απαγορεύεται

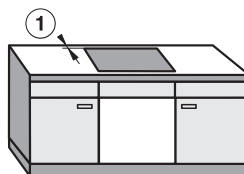

Συνιστάται

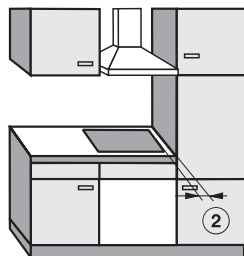

Δεν συνιστάται

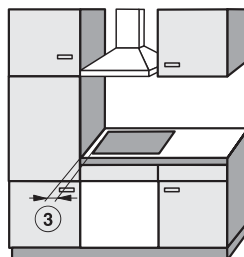

Δεν συνιστάται

## Ελάχιστη απόσταση κάτω από τη συσκευή ProLine

Για να διασφαλίζεται ο αερισμός της συσκευής ProLine πρέπει κάτω από τη συσκευή ProLine να τηρείται μια ελάχιστη απόσταση από έναν φούρνο, ένα ενδιάμεσο ράφι ή ένα συρτάρι.

Ελάχιστη απόσταση από την κάτω ακμή της συσκευής ProLine έως

- την επάνω ακμή φούρνου: 40 mm
- την επάνω ακμή ενδιάμεσου ραφιού: 40 mm
- την επάνω ακμή συρταριού: 40 mm

## Ενδιάμεσο ράφι

Η τοποθέτηση ενδιάμεσου ραφιού κάτω από τη συσκευή ProLine δεν είναι απαραίτητη, αλλά επιτρέπεται.

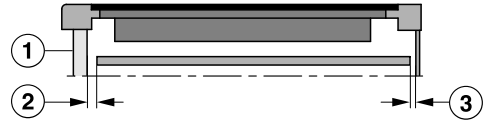

Πλαϊνή όψη

- ① μπροστά
- ② Διάκενο μπροστά
- ③ Διάκενο πίσω

Για τον **αερισμό** της συσκευής ProLine συνιστούμε να υπάρχει διάκενο ② 20 mm στο μπροστινό μέρος ανάμεσα στο ντουλάπι και στο ενδιάμεσο ράφι.

Για την **τοποθέτηση του καλωδίου ηλεκτρικής σύνδεσης** απαιτείται στο πίσω μέρος διάκενο ③ 10 mm ανάμεσα στο ντουλάπι και στο ενδιάμεσο ράφι.

# Εγκατάσταση

## Απόσταση ασφαλείας από επένδυση εσοχής τοίχου

Εάν υπάρχει τοποθετημένη επένδυση εσοχής τοίχου, πρέπει να τηρηθεί μια ελάχιστη απόσταση ανάμεσα στο άνοιγμα του πάγκου εργασίας και την επένδυση, επειδή οι υψηλές θερμοκρασίες μπορεί να αλλοιώσουν ή να καταστρέψουν τα υλικά.

Σε περίπτωση επένδυσης από εύκαυστο υλικό (π.χ. ξύλο), η ελάχιστη απόσταση ⑤ ανάμεσα στο άνοιγμα του πάγκου εργασίας και την επένδυση εσοχής τοίχου πρέπει να είναι 50 mm.

Σε περίπτωση επένδυσης από μη εύκαυστο υλικό (π.χ. μέταλλο, φυσική πέτρα, πλακάκι), η ελάχιστη απόσταση ⑤ ανάμεσα στο άνοιγμα του πάγκου εργασίας και την επένδυση εσοχής τοίχου πρέπει να είναι 50 mm μείον το πάχος της επένδυσης.

Παράδειγμα: Πάχος επένδυσης εσοχής τοίχου 15 mm  
50 mm - 15 mm = ελάχιστη απόσταση 35 mm

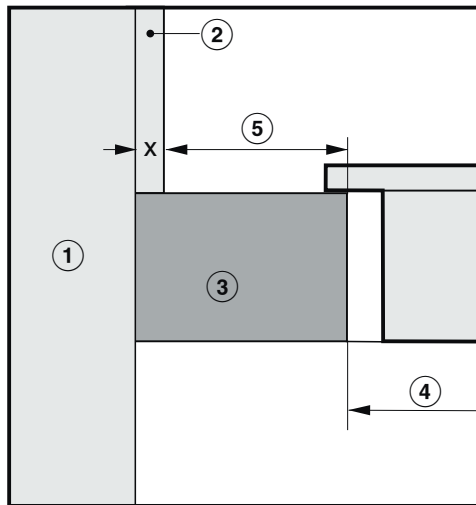

- ① Τοίχος
- ② Επένδυση εσοχής τοίχου, διάσταση  $x$  = πάχος της επένδυσης εσοχής τοίχου
- ③ Πάγκος εργασίας
- ④ Άνοιγμα στον πάγκο εργασίας
- ⑤ Ελάχιστη απόσταση για  
**εύκαυστα** υλικά 50 mm  
**μη εύκαυστα** υλικά 50 mm – διάσταση  $x$

## Υποδείξεις για τον εντοιχισμό

### Στεγανοποίηση μεταξύ συσκευής ProLine και πάγκου εργασίας

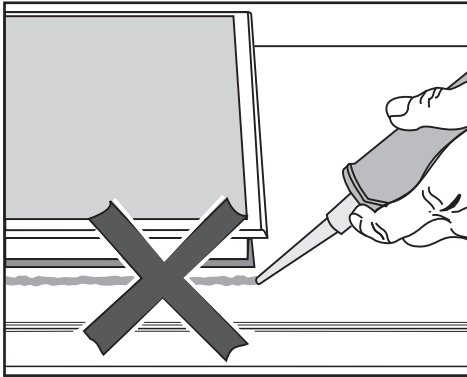

⚠ Ζημιές λόγω λανθασμένης τοποθέτησης.

Η συσκευή ProLine και η επιφάνεια εργασίας μπορούν να υποστούν ζημιά σε περίπτωση που χρειαστεί αφαίρεση της συσκευής ProLine, αν την έχετε στεγανοποιήσει με μονωτικό υλικό.

Μην χρησιμοποιείτε υλικά στεγανοποίησης αρμών μεταξύ της συσκευής ProLine και του πάγκου εργασίας.

Η στεγανοποίηση κάτω από το άκρο του πάνω μέρους της συσκευής διασφαλίζει επαρκή μόνωση στον πάγκο εργασίας.

## Μονωτική ταινία

Αν η συσκευή ProLine ξεμονταριστεί σε περίπτωση service, ενδέχεται η μονωτική ταινία που βρίσκεται κάτω από το περιθώριο της συσκευής ProLine να υποστεί ζημιά. Αντικαθιστάτε τη μονωτική ταινία πάντα πριν ξαναμοντάρετε την εστία.

## Πάγκος εργασίας με πλακάκια

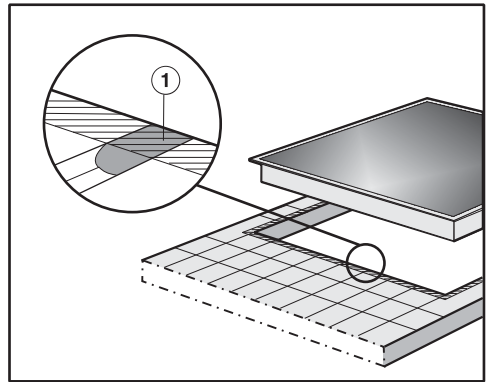

Τα σημεία ένωσης ① και η γραμμωτή περιοχή στην επιφάνεια που πρόκειται να τοποθετηθεί το κάτω τμήμα της συσκευής ProLine πρέπει να είναι λεία και ευθυγραμμισμένα, για να εφαρμόσει ομοιόμορφα το πλαίσιο και για να είναι εξασφαλισμένη η απαραίτητη στεγανότητα ανάμεσα στη μόνωση κάτω από το πλαίσιο του πάνω τμήματος της συσκευής ProLine και στον πάγκο εργασίας.

# Εγκατάσταση

## Διαστάσεις εντοιχισμού

Όλες οι διαστάσεις δίνονται σε χιλιοστά.

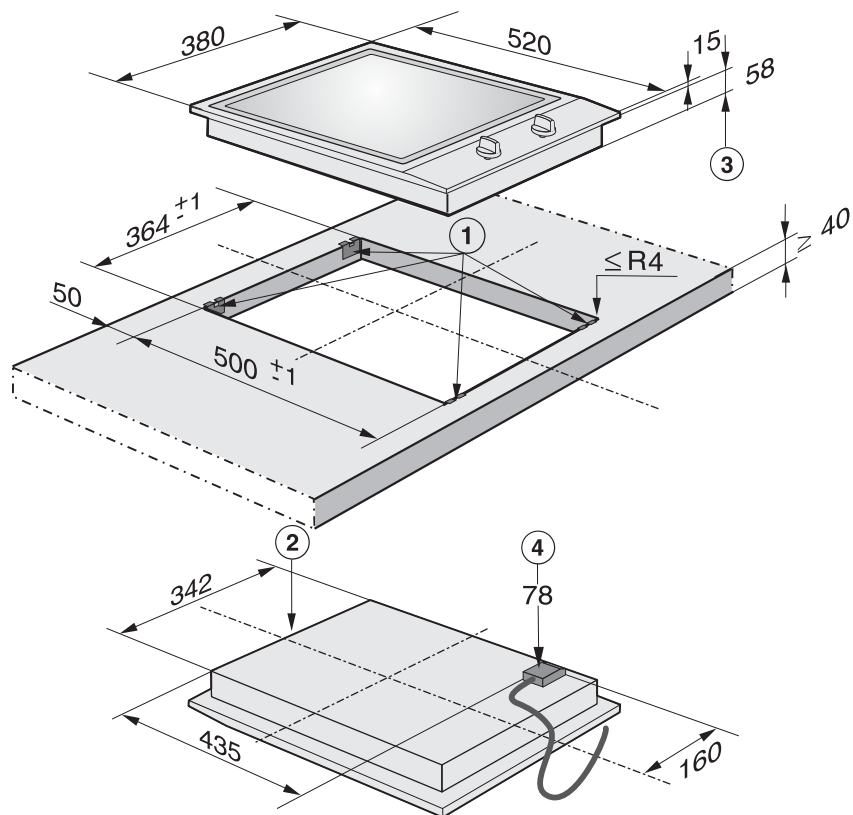

- ① Συνδετικά λαμάκια
- ② Μπροστά
- ③ Ύψος συσκευής
- ④ Ύψος εντοιχισμού κουτιού συνδεσμολογίας με καλώδιο ηλεκτρικής σύνδεσης  
Καλώδιο ηλεκτρικής σύνδεσης L = 2.000 mm

## Άνοιγμα πάγκου εργασίας για πολλές συσκευές ProLine

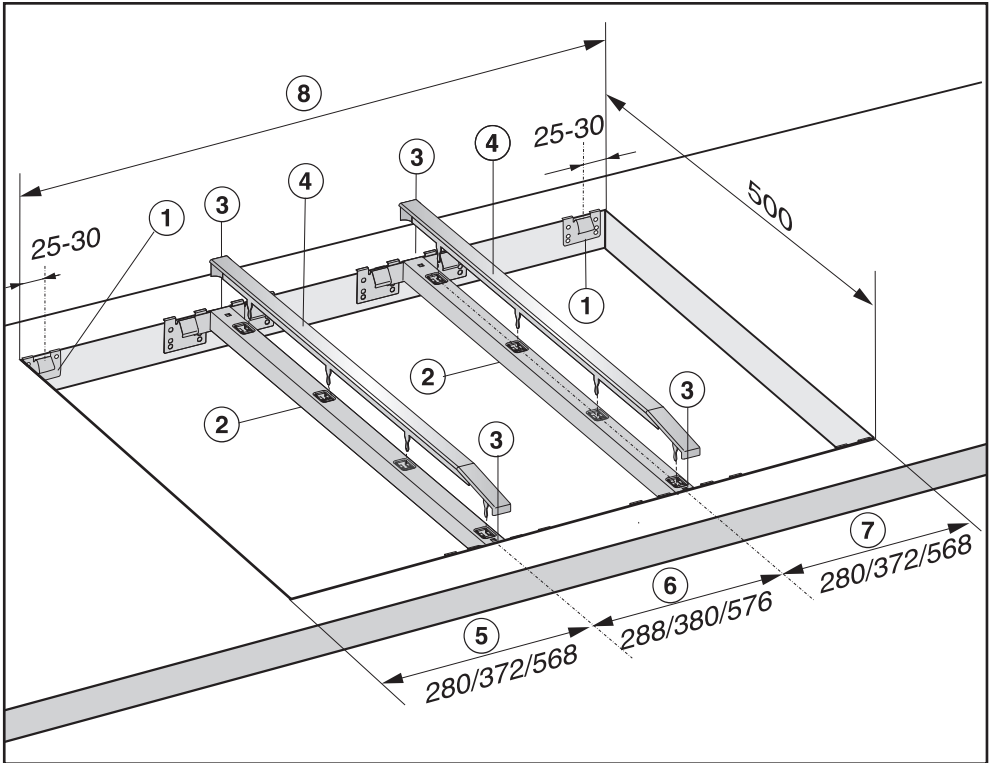

Παράδειγμα: 3 συσκευές ProLine

- ① Συνδετικά λαμάκια
- ② Ενδιάμεσοι πήχεις
- ③ Ενδιάμεσος χώρος μεταξύ του πήχη και του πάγκου εργασίας
- ④ Κάλυμμα
- ⑤ Πλάτος συσκευής ProLine μείον 8 mm
- ⑥ Πλάτος συσκευής ProLine
- ⑦ Πλάτος συσκευής ProLine μείον 8 mm
- ⑧ Άνοιγμα πάγκου εργασίας

# Εγκατάσταση

---

## Υπολογισμός ανοίγματος πάγκου εργασίας

Τα πλαίσια των συσκευών ProLine ακουμπούν δεξιά και αριστερά εξωτερικά το καθένα 8 χιλστ. στον πάγκο εργασίας.

- Προσθέστε τα πλάτη των συσκευών ProLine και αφαιρέστε από το σύνολο 16 χιλστ.

Παράδειγμα:

288 χιλστ. + 288 χιλστ. + 380 χιλστ. = 956 χιλστ. - 16 χιλστ. = 940 χιλστ.

Ανάλογα με τον τύπο οι συσκευές ProLine έχουν πλάτος 288 χιλστ., 380 χιλστ. ή 576 χιλστ. (βλ. κεφάλαιο «Εγκατάσταση», ενότητα «Διαστάσεις εντοιχισμού»).

## Ενδιάμεσοι πήχεις

Κατά τον εντοιχισμό περισσότερων συσκευών ProLine πρέπει ανάμεσα στις μεμονωμένες συσκευές να τοποθετηθεί από ένας ενδιάμεσος πήχης. Η εκάστοτε θέση του ενδιάμεσου πήχη εξαρτάται από το πλάτος της συσκευής ProLine.

## Τοποθέτηση με απορροφητήρα πάγκου

Σχετικά με το μέγεθος του ανοίγματος στον πάγκο εργασίας και την τοποθέτηση των ενδιάμεσων πήχων, λάβετε υπόψη τις οδηγίες χρήσης και τοποθέτησης «Απορροφητήρας πάγκου με στοιχεία ProLine».



## Εντοιχισμός

### Προετοιμασία πάγκου εργασίας

■ Δημιουργήστε το άνοιγμα του πάγκου εργασίας, όπως φαίνεται στην εικόνα στην ενότητα «Διαστάσεις εντοιχισμού» ή όπως υπολογίζεται, (βλ. κεφάλαιο «Εγκατάσταση», ενότητα «Τοποθέτηση περισσότερων συσκευών ProLine»). Λάβετε υπόψη τις αποστάσεις ασφαλείας (βλ. κεφάλαιο «Εγκατάσταση», ενότητα «Αποστάσεις ασφαλείας»).

■ Στους πάγκους εργασίας από ξύλο περάστε κατά μήκος τις κομμένες επιφάνειες με ειδικό βερνίκι, καουτσούκ σιλικόνης ή ρητίνη, ώστε να εμποδίσετε την παραμόρφωση (φούσκωμα του ξύλου) από τυχόν συσσώρευση υγρασίας. Το μονωτικό υλικό πρέπει να είναι ανθεκτικό στις υψηλές θερμοκρασίες.

Προσέξτε, ώστε τα υλικά αυτά να μην έρθουν σε επαφή με την επιφάνεια του πάγκου εργασίας.

Η μονωτική ταινία φροντίζει ώστε να στέκεται σταθερά η εστία στο άνοιγμα. Το διάκενο ανάμεσα στο πλαίσιο και στον πάγκο εργασίας μειώνεται μετά από κάποιο χρονικό διάστημα.

### Στερέωση με συνδετικά λαμάκια και ενδιάμεσους πήχεις – Ξύλινος πάγκος εργασίας

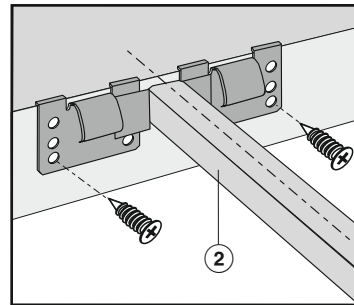
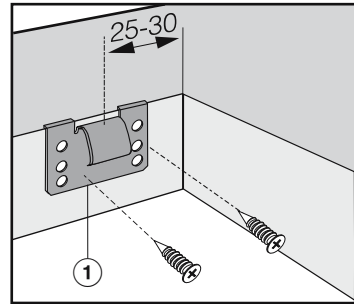

■ Τοποθετήστε τα συνδετικά λαμάκια ① ή τους ενδιάμεσους πήχεις ② στις θέσεις που φαίνονται στις εικόνες στην επάνω ακμή του ανοίγματος.

■ Στερεώστε τα συνδετικά λαμάκια ① ή τους ενδιάμεσους πήχεις ② με τις συνοδευτικές ξυλόβιδες 3,5 x 25 mm.

# Εγκατάσταση

## Στερέωση με συνδετικά λαμάκια και ενδιάμεσους πήχεις – Πάγκκος εργασίας από γρανίτη ή μάρμαρο

Για να στερεώσετε τα συνδετικά λαμάκια ή τους ενδιάμεσους πήχεις, θα χρειαστείτε ισχυρή αυτοκόλλητη ταινία διπλής όψης (δεν συμπεριλαμβάνεται).

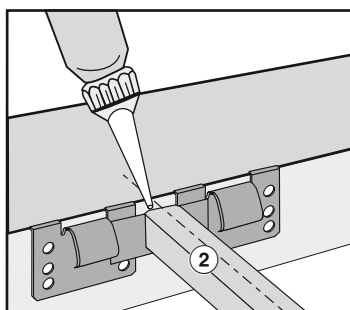
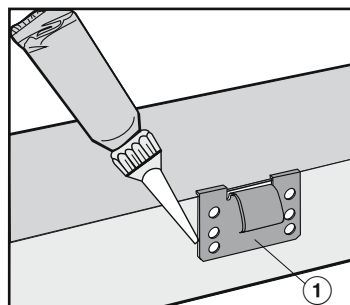
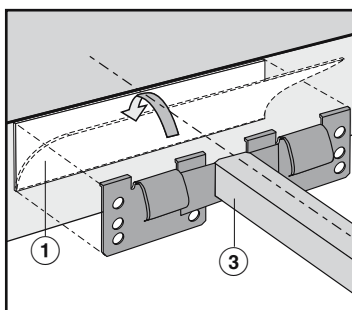
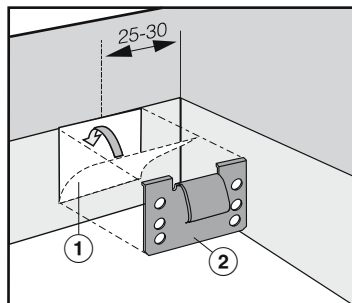

- Κολλήστε την αυτοκόλλητη ταινία ① στις θέσεις που δίνονται στην εικόνα της εστίας στο πάνω άκρο του ανοίγματος.
- Τοποθετήστε τα συνδετικά λαμάκια ② ή τους ενδιάμεσους πήχεις ③ στην επάνω ακμή του ανοίγματος πάγκου και πιέστε τα σταθερά.

- Κολλήστε με σιλικόνη τα πλαϊνά και το κάτω άκρο από τα συνδετικά λαμάκια ① ή τους ενδιάμεσους πήχεις ②.
- Γεμίστε με σιλικόνη τον ενδιάμεσο χώρο ⑤ ανάμεσα στους πήχεις ② και τον πάγκο εργασίας.

## Τοποθέτηση με απορροφητήρα πάγκου

Για την τοποθέτηση του απορροφητήρα πάγκου και των συσκευών ProLine, λάβετε υπόψη τις οδηγίες χρήσης και τοποθέτησης «Απορροφητήρας πάγκου με στοιχεία ProLine».

## Τοποθέτηση συσκευής ProLine

- Περάστε το καλώδιο ηλεκτρικής σύνδεσης μέσα από το άνοιγμα του πάγκου προς τα κάτω.
- Τοποθετήστε τη συσκευή ProLine (από το μπροστινό μέρος της πρώτα) μέσα στο άνοιγμα του πάγκου εργασίας.
- Πιέστε τη συσκευή ProLine με τα δύο χέρια στην ακμή ομοιόμορφα προς τα κάτω, μέχρι να αισθανθείτε ότι έχει ασφαλίσει στη θέση της. Προσέξτε ώστε η στεγανοποίηση να ακουμπάει πάνω στον πάγκο, για να διασφαλίζεται η αποτελεσματικότητα της μόνωσης στον πάγκο εργασίας.

Μην χρησιμοποιείτε σε καμιά περίπτωση πρόσθετο μονωτικό υλικό αρμών στη συσκευή ProLine (π.χ. σιλικόνη).

Αν κατά τον εντοιχισμό η στεγανοποίηση στις γωνίες δεν στρώνει σωστά πάνω στον πάγκο εργασίας, μπορείτε με το κατάλληλο πριόνι να διορθώσετε προσεκτικά την ακτίνα γωνίας ( $\leq R4$ ).

## Τοποθέτηση περισσότερων συσκευών ProLine

- Ωθήστε την εντοιχισμένη συσκευή ProLine προς το πλάι, μέχρι να φαίνονται οι οπές του ενδιάμεσου πήχη.

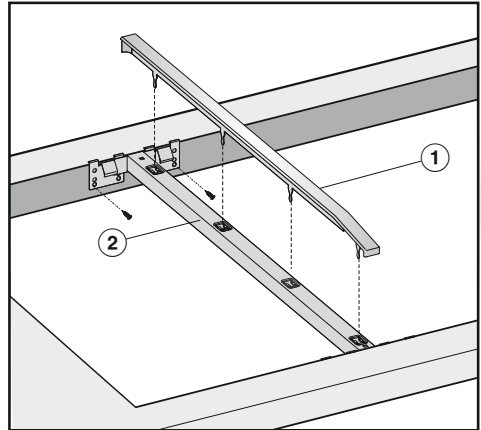

- Κουμπώστε το κάλυμμα ① στις προβλεπόμενες οπές του ενδιάμεσου πήχη ②.
- Τοποθετήστε την επόμενη συσκευή ProLine (από το μπροστινό μέρος της πρώτα) μέσα στο άνοιγμα του πάγκου εργασίας.
- Συνεχίστε τη διαδικασία ακολουθώντας τα βήματα που περιγράφηκαν παραπάνω.

# Εγκατάσταση

---

## Σύνδεση συσκευής ProLine

- Συνδέετε τη συσκευή/τις συσκευές ProLine με το ηλεκτρικό δίκτυο.
- Ελέγχετε τη λειτουργία κάθε συσκευής ProLine.

## Ανασήκωμα συσκευής ProLine

Εάν η συσκευή ProLine δεν είναι προσβάσιμη από την κάτω πλευρά, χρειάζεστε ένα ειδικό εργαλείο για να την ανασηκώσετε και να την αφαιρέσετε.

- Εάν η συσκευή ProLine είναι προσβάσιμη από την κάτω πλευρά, πιέστε την από κάτω για να την αφαιρέσετε. Πιέζετε πρώτα την πίσω πλευρά προς τα έξω.

## Ηλεκτρολογική σύνδεση

Το ProLine-Element παραδίδεται έτοιμο για σύνδεση σε πρίζα σούκο.

Τοποθετήστε το ProLine-Element κατά τέτοιο τρόπο, ώστε να έχετε πάντα ελεύθερη πρόσβαση στην πρίζα. Εάν η πρίζα δεν είναι ελεύθερα προσβάσιμη, βεβαιωθείτε ότι στον χώρο της εγκατάστασης υπάρχει διάταξη ολοπολικής αποσύνδεσης από το δίκτυο.

 Κίνδυνος πυρκαγιάς λόγω υπερθέρμανσης.

Η λειτουργία του ProLine-Element με πολύπριζα και μπαλαντέζες μπορεί να προκαλέσει υπερφόρτωση των καλωδίων.

Για λόγους ασφαλείας, μην χρησιμοποιείτε πολύπριζα και μπαλαντέζες.

Η ηλεκτρική σύνδεση πρέπει να έχει γίνει σύμφωνα με το πρότυπο VDE 0100.

Για λόγους ασφαλείας, συνιστούμε τη χρήση ενός διακόπτη προστασίας από παραμένον ρεύμα (RCD) τύπου  στον αντίστοιχο οικιακό ασφαλειοπίνακα για την ηλεκτρική σύνδεση του ProLine-Element.

Ένα κατεστραμμένο καλώδιο ηλεκτρικής σύνδεσης επιτρέπεται να αντικατασταθεί μόνο από ένα ειδικό καλώδιο ηλεκτρικής σύνδεσης του ίδιου τύπου (διατίθεται από το Miele Service). Για λόγους ασφαλείας, η αντικατάσταση πρέπει να πραγματοποιείται μόνο από εξειδικευμένο τεχνικό ή από το Miele Service.

Τα στοιχεία για την ονομαστική ισχύ και την αντίστοιχη ασφάλεια δίνονται σε αυτές τις οδηγίες χρήσης ή στην πινακίδα τύπου. Συγκρίνετε αυτά τα στοιχεία με τα δεδομένα της επιτόπιας ηλεκτρικής σύνδεσης.

Σε περίπτωση αμφιβολίας, απευθυνθείτε σε έναν ηλεκτρολόγο.

Είναι δυνατή η προσωρινή ή μόνιμη λειτουργία σε ένα αυτόνομο ή μη δικτυακό σύστημα παροχής ηλεκτρικής ενέργειας (όπως αυτόνομα δίκτυα, εφεδρικά συστήματα). Απαραίτητη προϋπόθεση για τη λειτουργία είναι το σύστημα τροφοδοσίας να συμμορφώνεται με τις προδιαγραφές του προτύπου EN 50160 ή συγκρίσιμων προδιαγραφών.

Τα μέτρα προστασίας που προβλέπονται στην οικιακή εγκατάσταση και σε αυτό το προϊόν της Miele πρέπει επίσης να διασφαλίζουν τη λειτουργία τους σε απομονωμένη λειτουργία ή σε μη δικτυακή λειτουργία ή να αντικαθίστανται από ισοδύναμα μέτρα στην εγκατάσταση. Όπως περιγράφεται, για παράδειγμα, στην τρέχουσα έκδοση του VDE-AR-E 2510-2.

### Η Miele συνιστά:

Εγκαταστήστε κατάλληλες προστατευτικές διατάξεις (επιτηρητές, σταθεροποιητές τάσης, συστήματα αδιάλειπτης τροφοδότησης ισχύος κ.λπ.) στην εσωτερική ηλεκτρική σας εγκατάσταση, ώστε να προλαμβάνεται η πρόκληση ζημιών ή η εμφάνιση ανωμαλιών στη λειτουργία των συσκευών σας.

## Τεχνικά χαρακτηριστικά προϊόντος

Παρακάτω επισυνάπτονται τα τεχνικά χαρακτηριστικά προϊόντος των μοντέλων που περιγράφονται σε αυτές τις οδηγίες χρήσης και τοποθέτησης.

### Πληροφορίες σχετικά με ηλεκτρικές εστίες οικιακής χρήσης

σύμφωνα με κανονισμό (ΕΕ) Αρ. 66/2014

MIELE	
<b>Όνομασία μοντέλου/χαρακτηριστικό μοντέλου</b>	CS 1327
Αριθμός εστιών και/ή επιφανειών μαγειρέματος	
Σε κυκλικές εστίες: διάμετρος των επιφανειών/εστιών που χρησιμοποιούνται	1. = 190x290 mm 2. = 190x290 mm
Σε μη κυκλικές εστίες ή επιφάνειες: μήκος/πλάτος των επιφανειών/εστιών L/W που χρησιμοποιούνται	3. = 4. = 5. = 6. =
Κατανάλωση ρεύματος ανάλογα με την εστία ή την επιφάνεια ανάλογα με τα κιλά (EC <sub>electric cooking</sub> )	-
Κατανάλωση ρεύματος της εστίας ανά κιλό (EC <sub>ηλεκτρικού θαλάμου</sub> )	-

## ΟΙΚΙΑΚΕΣ ΣΥΣΚΕΥΕΣ

Πλυντήρια-στεγνωτήρια-σιδερωτήρια ρούχων, ηλεκτρικές σκούπες, πλυντήρια πιάτων, ψυγεία, οριζόντιοι καταψύκτες, συντηρητές κρασιών, κουζίνας, εστίες ηλεκτρικές ή αερίου, απορροφητήρες κουζίνας, φούρνοι μικροκυμάτων, φούρνοι ατμού, καφετιέρες.

## ΕΠΙΠΛΑ ΚΟΥΖΙΝΑΣ

Συγκροτήματα επίπλων κουζίνας και όλοι οι τύποι εντοιχιζόμενων ηλεκτρικών συσκευών.

## ΕΠΑΓΓΕΛΜΑΤΙΚΕΣ ΣΥΣΚΕΥΕΣ

Επαγγελματική φροντίδα ματισμού: πλυντήρια-στεγνωτήρια-σιδερωτήρια. Πλυντήρια πιάτων, πλυντήρια ποτηριών, ειδικά πλυντήρια για καθαρισμό και απολύμανση ιατροτεχνολογικών προϊόντων και σκευών εργαστηρίων.

ΑΘΗΝΑ  
ΚΕΝΤΡΙΚΑ ΓΡΑΦΕΙΑ – ΕΚΘΕΣΗ  
Λεωφ. Μεσογείων 257  
15451 Ν. Ψυχικό

**801 222 4444** (αστική χρέωση πανελλαδικά)  
**210 679 4444** (από κινητό)

Fax: 210 679 4400  
e-mail: [miele@miele.gr](mailto:miele@miele.gr)  
[www.miele.gr](http://www.miele.gr)

Υποκ/μα Κύπρου:  
MIELE GALLERY  
Λεωφ. Γρίβα Διγενή 46  
1080 Λευκωσία

**Τηλ.: (+357) 22 451 999**  
**Service: 8000 2 999** (χωρίς χρέωση)

Fax: (+357) 22 451 909

Miele & Cie. KG  
Carl-Miele-Straße 29  
33332 Gütersloh  
Germany

CS 1327

el-GR

M.-Nr. 09 054 820 / 03