

Bruks- och monteringsanvisning SmartLine induktionswok

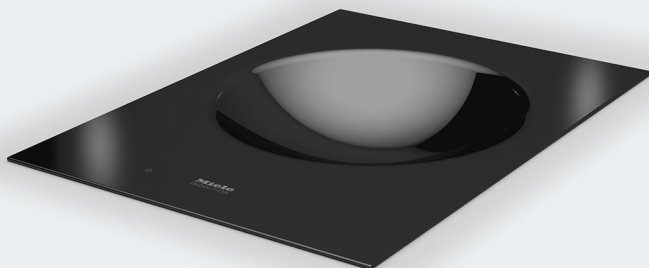

Läs **ovillkorligen** bruks- och monteringsanvisningen före uppställning, installation och idrifttagning.
På så vis undviker du skador och olyckor.

Innehåll

Säkerhetsanvisningar och varningar	4
Bidra till att skona miljön	14
Översikt	15
Wok	15
Manöverpanel	16
Fakta kokzoner	17
Medföljande tillbehör	18
Så fungerar det	19
Kokkärl	20
Första gången produkten används	21
Rengör först SmartLine-enheten	21
Använda SmartLine-enheten för första gången	21
Inställningsområden	22
Användning	23
Användning	23
Slå på woken	24
Ställa in effektläge	24
Stänga av woken	24
Restvärmeindikering	24
Ställa in effektläge - utökat inställningsområde	24
Uppkokningsautomatik	25
Booster	26
Varmhållning	27
Timer	28
Äggklocka	28
Avstängningsautomatik	29
Använda timerfunktioner samtidigt	30
Tillvalsfunktioner	31
Stop&Go	31
Återställning	31
Torkskydd	32
Demoläge	32
Visa SmartLine-elementets data	32
Säkerhetsanordningar	33
Driftspärr/funktionsspärr	33
Säkerhetsavstängning	34

Överhettningsskydd	35
Programmering	36
Rengöring och skötsel	39
Hur du klarar av mindre fel själv	41
Meddelanden i indikeringarna/displayen	41
Oväntat beteende.....	43
Allmänna problem och tekniska fel	44
Extra tillbehör	45
Miele service	46
Få hjälp vid eventuella störningar	46
Typskylt	46
Mieles garanti	46
Installation	47
Säkerhetsanvisningar för inbyggnad	47
Säkerhetsavstånd.....	48
Inbyggnadsanvisningar – ovanpåliggande	52
Ursågning av bänkskivan – ovanpåliggande	54
Mellanlister – ovanpåliggande	57
Inbyggnadsmått – utan ram	58
Montering – ovanpåliggande	59
Inbyggnadsanvisningar – planmonterad	61
Ursågning av bänkskivan – planmonterad	63
Mellanlister – planmonterad	66
Inbyggnadsmått – planmonterad	67
Montering – planmonterad	68
Elanslutning	70

Säkerhetsanvisningar och varningar

Denna wok uppfyller gällande säkerhetskrav. Felaktig användning kan dock medföra person- och saksador.

Läs bruks- och monteringsanvisningen noga innan du börjar använda woken. Det är viktigt eftersom den innehåller information om inbyggnad, säkerhet, användning och underhåll. På så vis skyddar du dig samt undviker skador på woken.

I enlighet med normen IEC 60335-1 påpekar Miele att det är viktigt att läsa och följa avsnittet om installation av woken samt säkerhetsanvisningarna och varningarna.

Miele tar inget ansvar för skador som har uppstått på grund av att dessa anvisningar inte har följts.

Spara bruks- och monteringsanvisningen och överlämna den vid eventuellt ägarbyte.

Användningsområde

- ▶ Denna wok är avsedd att användas i hushåll och hushållsliknande miljöer.
- ▶ Woken är inte avsedd att användas utomhus.
- ▶ Woken är endast avsedd att användas i hushåll för tillagning och varmhållning av mat. All annan användning är otillåten.
- ▶ Personer, som på grund av sina fysiska, sensoriska eller psykiska förmågor, eller på grund av bristande erfarenhet eller okunskap, inte är kapabla att använda woken på ett säkert sätt, måste hållas under uppsikt vid användningen. De får använda woken utan uppsikt endast om de fått utbildning i användningen så att de kan använda den säkert. De måste kunna se och förstå riskerna med en felaktig användning.

Säkerhetsanvisningar och varningar

Om det finns barn i hemmet

- ▶ Barn under 8 år bör hållas borta från woken. De får endast använda den under uppsikt.
- ▶ Barn från 8 år och uppåt får endast använda woken utan uppsikt under förutsättning att de känner till hur man använder den på ett säkert sätt. Barn måste kunna se och förstå riskerna med en felaktig användning.
- ▶ Barn får inte rengöra woken utan uppsikt.
- ▶ Håll uppsikt över barn som befinner sig i närheten av woken. Låt inga barn leka med den.
- ▶ Woken blir mycket varm under användning och fortsätter att vara det en stund efter avstängning. Håll därför barn borta från woken tills den har svalnat.
- ▶ Risk för brännskada.
Förvara inte föremål som kan intressera barn bakom eller ovanför woken. De kan då få för sig att klättra upp på den.
- ▶ Risk för bränn- och skållningsskador. Vrid handtagen på kastruller och stekpannor åt sidan över bänkskivan så att barn inte kan få tag i dem och dra ner dem och därmed bränna sig.
- ▶ Kvävningsrisk. Barn kan under lek linda in sig i förpackningsmaterial (till exempel plastfolie) eller dra det över huvudet och kvävas. Håll därför barn borta från förpackningsmaterial.
- ▶ Använd driftspärren så att barn inte oövervakat kan koppla in woken eller ändra inställningar. Sätt på låsningen när du använder woken så att barn inte kan ändra de valda inställningarna.

Teknisk säkerhet

- ▶ Ej fackmässig installation, underhållsarbete eller reparation kan innebära allvarlig fara för användaren. Installation och service får endast utföras av Miele service eller av Miele auktoriserad fackman.
- ▶ Skador på woken kan riskera din säkerhet. Kontrollera att den inte har några synliga skador. Ta aldrig en skadad wok i drift.
- ▶ Det är möjligt att tidvis eller permanent använda en fristående eller icke nätsynkron energiförsörjningsenhet (till exempel fristående elnätverk, backupsystem). Driften förutsätter att energiförsörjningsenheten följer föreskrifterna enligt EN 50160 eller liknande.
De skyddsåtgärder som ska tas på uppställningsplatsen och i denna Miele-produkt vad gäller funktion och arbetssätt måste även säkerställas i fristående respektive icke nätsynkron drift. Vid behov ska åtgärderna ersättas med likvärdiga åtgärder i installationen. Exempelvis enligt det som står i aktuell publicering från VDE-AR-E 2510-2.
- ▶ Wokens elektriska säkerhet garanteras endast om den ansluts till ett jordat eluttag som är installerat enligt gällande föreskrifter. Det är mycket viktigt att denna grundläggande säkerhetsförutsättning är uppfylld. Låt en elektriker kontrollera installationen vid tveksamhet.
- ▶ Anslutningsdata (frekvens och spänning) på wokens typskylt måste absolut överensstämja med elnätets, för att undvika skador på woken.
Jämför dessa data före anslutning. Fråga en elektriker vid tveksamhet.
- ▶ Grenuttag eller förlängningskablar uppfyller inte den nödvändiga säkerheten (brandfara). Anslut inte woken till elnätet med hjälp av sådana.
- ▶ Använd endast woken när den är inbyggd. På så vis garanteras en säker funktion.
- ▶ Woken får inte användas på uppställningsplatser som inte är fasta (till exempel båtar).

Säkerhetsanvisningar och varningar

- ▶ Kontakt med strömförande anslutningar och ändring av wokens elektriska och mekaniska konstruktion kan utgöra fara för användaren samt leda till funktionsstörningar.
Öppna aldrig wokens hölje.
- ▶ Garantianspråk går förlorade om woken repareras av andra än av servicepersonal som auktoriserats av Miele.
- ▶ Endast om originalreservdelar används garanterar Miele att alla säkerhetskrav uppfylls.
- ▶ Woken är inte avsedd att användas med ett externt tidur eller ett separat fjärrstyrningssystem.
- ▶ Om stickproppen tas bort från anslutningskabeln eller om anslutningskabeln inte har någon stickpropp, måste woken anslutas av en elektriker.
- ▶ Om anslutningskabeln skadas måste en elfackman ersätta den med en speciell anslutningskabel (se avsnittet "Installation – El-anslutning").
- ▶ Vid installation, underhållsarbeten och reparationer måste denna wok vara fullständigt skild från elnätet. Säkerställ detta genom att:
 - Se till att säkringarna är frånslagna.
 - Skruva ur/slå ifrån säkringen helt och hållet.
 - Dra ut stickproppen ur vägguttaget (om sådan finns). Dra inte i anslutningskabeln utan i stickproppen.
- ▶ Risk för elektriska stötar.
Använd aldrig woken om något fel har uppstått eller om det finns sprickor, brott eller repor i glaskeramiskivan. Skulle något sådant uppstå under drift så stäng av den direkt. Skilj woken från elnätet. Kontakta Miele service.

Säkerhetsanvisningar och varningar

► Om woken är inbyggd bakom en skåplucka får den endast användas när skåpluckan är öppen. Bakom en stängd skåplucka lagras för mycket värme och fukt. På så vis kan wok, inbyggnadsskåp och golv skadas. Stäng möbelfronten först när restvärmeindikeringarna har slocknat.

Säkerhetsanvisningar och varningar

Användning

- ▶ Woken blir mycket varm under användning och fortsätter att vara det en stund efter avstängning. Först när restvärmeindikeringen är släckt föreligger inte längre någon risk för brännskada.
- ▶ Olja och fett kan självantända vid överhettning. Släck aldrig olje- och fettbränder med vatten. Stäng av woken. Kväv elden med ett lock eller en brandfilt.
- ▶ Lämna inte SmartLine-enheten utan uppsikt när den är i drift. Ha alltid uppsikt, även vid korta matlagningstider.
- ▶ Eldflammar kan antända fettfiltren på en fläkt. Flambera aldrig under en fläkt.
- ▶ När sprayburkar, lättantändliga vätskor eller brännbart material värms upp kan de antändas. Förvara därför aldrig lättantändliga föremål i lådor direkt under woken. Eventuella besticklådor måste vara av värmebeständigt material.
- ▶ Värm aldrig upp kokkärl eller porslin utan innehåll.
- ▶ I slutna konservburkar uppstår ett övertryck vid konservering och uppvärmning. Det kan göra att de spricker. Använd inte woken till att konservera och värma upp konservburkar.
- ▶ Om woken täcks över föreligger risk att täckmaterialet antänds, exploderar eller smälter genom oavsiktlig inkoppling eller restvärme. Täck aldrig över woken, till exempel med täckplattor, dukar eller skyddsfolie.
- ▶ Om woken används, sätts på av misstag eller om den fortfarande är varm efter användning är det risk att metallföremål som lagts på woken värms upp. Andra material kan smälta eller fatta eld. Fuktiga kastrullock kan suga fast. Använd inte woken som avställningsyta för metallföremål. Stäng av woken efter du har använt den.

Säkerhetsanvisningar och varningar

- ▶ Du kan bränna dig på en varm wok. Skydda dina händer med grythandskar eller grytlappar när du arbetar vid en varm wok. Använd endast torra grythandskar resp. grytlappar. Blöta eller fuktiga textilier leder värme bättre och kan orsaka brännskador via ånga.
- ▶ Om du använder elektriska apparater (till exempel elvisp) i närheten av woken, se då till att anslutningskabeln inte kommer i kontakt med den heta woken. Isoleringen på anslutningskabeln kan skadas.
- ▶ Salt, socker och sandkorn, till exempel från ansade grönsaker, kan orsaka repor om de hamnar under kastrullens botten. Se till att glaskeramiskivan är ren innan du ställer kokkärl på den.
- ▶ Även lätta föremål (till exempel saltströare) kan, om de faller olyckligt, orsaka sprickor eller brott i glaskeramiskivan. Se till att inga kokkärl eller andra föremål faller ner på glaskeramiskivan.
- ▶ Heta föremål på touchknapparna och displayen kan skada elektroniken under. Ställ aldrig heta kastruller eller pannor på touchknapparna och displayen.
- ▶ Om socker, sockerhaltiga rätter, plast eller aluminiumfolie hamnar på den heta woken och smälter, skadas glaskeramiskivan när den svalnar. Stäng i så fall omedelbart av woken och skrapa direkt noggrant av det som hamnat på den med en glasskrapa. Använd grytvantar. Rengör kokzonerna med ett rengöringsmedel för glaskeramik så snart de svalnat.
- ▶ Wokpannor som kokar torrt kan medföra skador på glaskeramiskivan. Lämna inte woken utan uppsikt när du använder den.
- ▶ På grund av induktionskokzonernas snabba uppvärmningshastighet kan under vissa omständigheter temperaturen på botten av kokkärlet uppnå självantändningstemperatur för olja och fett på mycket kort tid. Lämna inte woken utan uppsikt när du använder den.
- ▶ Hetta upp fett och olja under högst 1 minut och använd aldrig boostern till det.

Säkerhetsanvisningar och varningar

- ▶ Information endast för personer med pacemaker: I induktionswokens omedelbara närhet uppstår ett elektromagnetiskt fält. Risken att pacemakern påverkas är dock liten. Men rådfråga i tveksamma fall pacemakerns tillverkare eller din läkare.
- ▶ Det elektromagnetiska fältet runt en inkopplad induktionswok kan påverka funktionen hos magnetiska föremål. Kreditkort, lagringsmedier, miniräknare med mera får inte vara i omedelbar närhet till en inkopplad wok.
- ▶ Metalliska föremål som förvaras i en låda under woken kan bli varma vid långt och intensivt bruk av woken. Förvara inga metalliska föremål i en låda direkt under woken.
- ▶ Woken är utrustad med en kylfläkt. Om det finns en låda under den inbyggda woken måste du försäkra dig om att avståndet mellan lådans innehåll och wokens undersida är tillräckligt stort så att tillförseln av svalare luft för kylningen av woken garanteras. Förvara inga spetsiga eller små föremål eller papper i lådan, eftersom de kan tränga in eller sugas upp genom ventilationsspringan och skada kylfläkten eller kylningsfunktionen.
- ▶ Använd endast den medföljande wokpannan. Av säkerhetsskäl får andra wokpannor inte användas eftersom det kan uppstå brandrisk (se kapitlet “Använda induktionswoken”, avsnitt “Kokkärl”).

Rengöring och skötsel

▶ Ångan från en ångrengörare kan komma åt spänningsförande delar och orsaka kortslutning.

Använd aldrig ångrengörare för att göra rent woken.

▶ Om woken monteras över en pyrolysugn eller -häll, använd inte woken medan pyrolysen pågår, eftersom wokens överhettningsskydd kan utlösas då (se kapitlet “Säkerhetsanordningar”, avsnitt “Överhettningsskydd”).

▶ Miele garanterar tillgängligheten av reservdelar till ditt kombiset i upp till 15 år (minst 10 år) efter att modellserien har utgått ur sortimentet.

Bidra till att skona miljön

Transportförpackning

Förpackningen skyddar produkten mot transportskador. Förpackningsmaterialen är valda med hänsyn till miljön och är därför återvinningsbara.

Förpackning/emballage som återförs till materialkretsloppet innebär minskad råvaruförbrukning och mindre mängder avfall.

Hantering av uttjänt produkt

Uttjänta elektriska och elektroniska produkter innehåller i många fall material som kan återanvändas. Men de innehåller även skadliga ämnen som är nödvändiga beståndsdelar för dess funktion och säkerhet. Om sådana ämnen hamnar i hushållsavfallet eller hanteras på fel sätt kan det medföra skador på människors hälsa och på miljön. Kasta därför på inga villkor den uttjänta produkten i hushållsavfallet.



Lämna istället in uttjänta elektriska och elektroniska produkter till en återvinningsstation. Du är själv ansvarig för att radera eventuella personliga uppgifter som kan stå på maskinen. Se till att den uttjänta produkten förvaras barnsäkert tills den lämnas in.

Wok

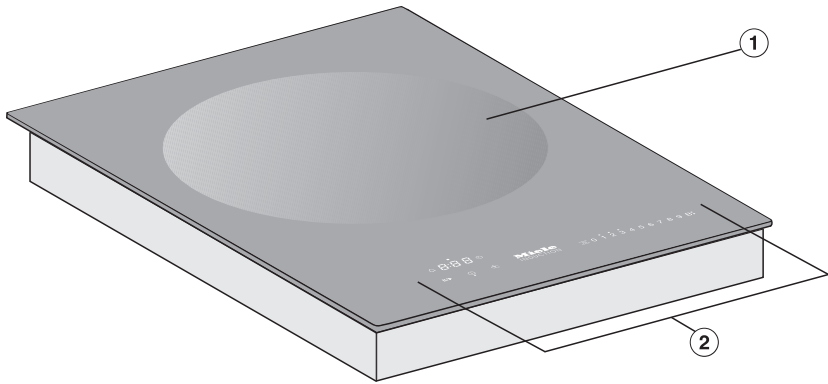

- ① Woktråg
- ② Manöverpanel

Översikt

Manöverpanel

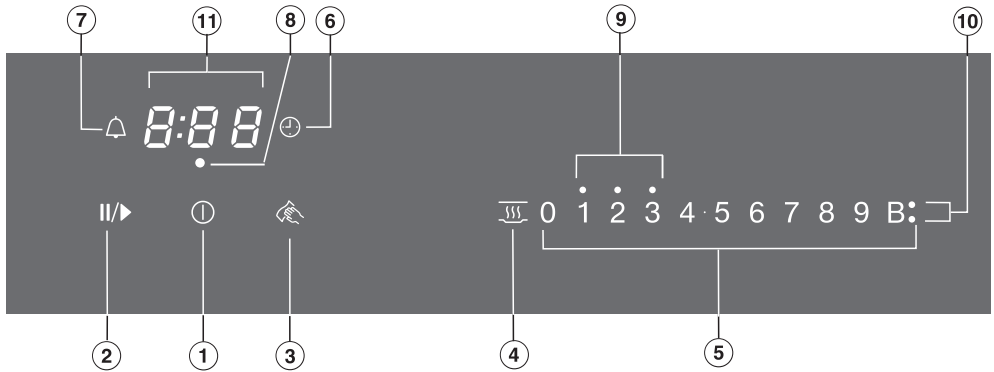

Touchknappar

- ① Wok På/Av
- ② Stop&Go
Stoppa/starta en pågående tillagning
- ③ Torkskydd
Spärra touchknapparna
- ④ Varmhållning
Aktivera/avaktivera varmhållningsfunktionen
- ⑤ Sifferrad
- Ställa in effektläge
- Ställa in tider
- ⑥ Avstängningsautomatik
Woken stängs av automatiskt
- ⑦ Äggklocka

Indikeringar/Kontrolllampor

- ⑧ Tillordning av kokzoner avstängningsautomatik
Avstängningsautomatik för woken är aktiverad
- ⑨ Restvärme
- ⑩ Booster
Boostern är aktiverad
- ⑪ Timervisning

0:00 till Tid

9:59

LOC Driftspärr/låsning är aktiverad

dE Demoläget är aktiverat

Fakta kokzoner

Woktråg Ø i cm	Effekt i watt vid 230 V	
30,0	normal	2400
	TwinBooster, läge 1	2650
	TwinBooster, läge 2	3000

Översikt

Medföljande tillbehör

Du kan efterbeställa och köpa både de tillbehör som ingår och extra tillbehör (se avsnittet "Extra tillbehör").

Wokpanna CSWP 1450



Under induktionswoken finns en induktionsspole. Spolen alstrar ett magnetfält som leder till att kastrullens botten värms. Hällen värms bara upp indirekt genom värmen som avges från wokpannan.

Induktionen fungerar bara när den medföljande wokpannan står på induktionswoken.

 Risk för brännskada på grund av heta föremål.

Om woken används, sätts på av misstag eller om den fortfarande är varm efter användning är det risk att metallföremål som lagts på woken värms upp.

Använd inte woken som avställningsyta.

Stäng av woken med touchknappen  efter användning.

Ljud

När induktionswoken används kan följande ljud uppstå i wokpannan:

Brummande ljud vid högt effektläge. Ljudet blir svagare och försvinner om effektläget sänks.

Ett klickande ljud kan höras vid elektroniska kopplingsprocesser, särskilt när låga effektlägen används.

Ett surrande ljud hörs när kylfläkten startar. För att skydda elektroniken kopplas fläkten in vid intensiv användning av woken. Kylfläkten kan fortsätta att gå även efter det att woken har stängts av.

Kokkärl

 Brandrisk på grund av olämplig wokpanna

Om andra wokpannor används finns risk att stekfettet eller maten överhettas vilket kan leda till att det börjar brinna.

Använd **endast** den medföljande wokpannan.

Den medföljande wokpannan har tillverkats speciellt för denna wok.

Visning av inget/olämpligt kokkärl

På kokzonens siffrerad blinkar det inställda effektläget om

- induktionswoken startas utan att wokpannan står på,
- wokpannan tas bort från den inkopplade woken.

Om wokpannan placeras på kokzonen inom tre minuter slutar effektläget att blinka och du kan fortsätta att använda woken som vanligt.

Om du inte ställer wokpannan på woken, stängs woken av automatiskt efter tre minuter.

Första gången produkten används

- Klistra in den bifogade typskylten, som finns i de medföljande underlagen, i bruksanvisningen på därför avsedd plats i avsnittet "Typskylt, Miele service och garanti".
- Ta bort eventuell skyddsfolie och etiketter.

Rengör först SmartLine-enheten

- Torka av woken med en fuktig trasa och torka den sedan torr innan du använder den första gången.

Använda SmartLine-enheten för första gången

Alla delar av metall är skyddade med ett vårdande medel. När SmartLine-elementet används för första gången uppstår således lukter och eventuell ånga. Det uppstår även lukt när induktionspolarna värms upp första gången. Lukten minskar gradvis vid varje användning och försvinner slutligen helt.

Lukten och eventuell ånga är inte tecken på anslutningsfel eller skador och utgör ingen hälsofara.

Tänk på att uppvärmningstiden är mycket kortare för en induktionswok än för vanliga wokplattor.

Inställningsområden

Vid leverans är hällen programmerad med 9 effektlägen. Om du önskar ännu mer precisa effektlägen kan du utöka lägena till 17 stycken (se avsnittet “Programmering”).

	Inställningsområde	
	fabriksinställning (9 effektlägen)	utökat (17 effektlägen)
Varmhållning, smälta choklad	1–2	1–2.
Uppvärmning av mat	3–6	3–5.
Snabb stekning av typiskt kinesiska maträtter	7–9	7–9

De angivna värdena är riktvärden. Tillagningstiden beror alltid på sort, egenskap och tjocklek för det som tillagas.

Användning

Glaskeramikhällen har elektroniska touchknappar som reagerar när du trycker på dem. Knappen På/Av ① måste av säkerhetsskäl vara intryckt lite längre än övriga knappar. Varje tryck på knapparna bekräftas med en ljudsignal.

När SmartLine-elementet är avstängd syns bara symbolen för touchknappen På/Av ①. När du sätter på SmartLine-elementet så börjar flera touchknappar lysa.

 Felfunktion på grund av smutsiga och/eller övertäckta touchknappar.

Touchknapparna reagerar inte eller oavsiktlig manövrering inträffar som rentav kan medföra automatisk avstängning (se kapitlet “Säkerhetsanordningar”; avsnitt “Säkerhetsavstängning”). Ställ aldrig heta kokkärl på touchknapparna eftersom det kan skada elektroniken.

Håll touchknapparna och displayerna rena. Lägg inga föremål på dem och ställ inte heller varma kokkärl på dem.

Användning

 Brandrisk på grund av överhettad mat.

Mat som inte hålls under uppsikt kan överhettas och antända.

Lämna inte SmartLine-enheten utan uppsikt när den är i drift.

Tänk på att tiden för uppvärmning är väldigt kort vid induktion.

Slå på woken

- Tryck på touchknappen ①.

Alla touchknappar tänds.

Om du väljer att inte trycka på någon ytterligare knapp stängs kokzonen av säkerhetsskäl av efter några sekunder .

Ställa in effektläge

Vid leverans är den permanenta kast-rulligenkänningen aktiverad (se avsnittet "Programmering"). När woken är påslagen och wokpannan står på woken lyser alla touchknappar på siffraden upp.

- Ställ wokpannan på woken.
- Tryck på det effektläge du vill använda.

Stänga av woken

- För att stänga av wokråget, trycker du på touchknappen 0 på siffraden.
- För att stänga av woken, trycker du på touchknappen ①.

Restvärmeindikering

Om SmartLine-enheten fortfarande är varm efter att du stängt av den så lyser restvärmeindikeringen. En punkt lyser över effektlägena 1, 2 respektive 3 beroende på temperaturen.

Punkterna som indikerar restvärme slocknar allteftersom SmartLine-enheten svalnar. Den sista punkten slocknar först då SmartLine-enheten kan beröras utan fara.

 Risk för brännskada på grund av varma ytor.

Efter avslutad matlagning är ytorna varma.

Rör inte ytorna så länge restvärmeindikeringen lyser.

Ställa in effektläge - utökat inställningsområde

- Tryck på siffraden mellan touchknapparna.

Touchknapparna framför och bakom mellanläget lyser ljusare än övriga knappar.

Exempel:

Om du har ställt in effektläge 7. så lyser 7 och 8 ljusare än de andra touchknapparna.

Uppkokningsautomatik

Vid aktiverad uppkokningsautomatik värmer kokzonen automatiskt upp på högsta effekt (uppkokningsfas) och kopplar sedan om till det inställda effektläget (vidarekokningsläge). Uppkokningstiden beror på vilket vidarekokningsläge som har valts (se tabell).

Aktivera uppkokningsautomatik

- Tryck på touchknappen för önskat vidarekokningsläge tills du hör en signal och touchknappen börjar blinka.

Under uppkokningstiden (se tabellen) blinkar det inställda vidarekokningsläget.

När ett utökat antal effektlägen har ställts in (se avsnittet "Programmering") och när ett valt mellanläge har ställts in så blinkar touchknapparna framför och bakom mellanläget.

Om du ändrar vidarekokningsläget under uppkokningstiden, avaktiverar du uppkokningsautomatiken.

Avaktivera uppkokningsautomatik

- Tryck på touchknappen för det inställda vidarekokningsläget.

eller

- Ställ in ett annat effektläge.

Vidarekokningsläge*	Uppkokningstid [minuter:sekunder]
1	cirka 0:15
1.	cirka 0:15
2	cirka 0:15
2.	cirka 0:15
3	cirka 0:25
3.	cirka 0:25
4	cirka 0:50
4.	cirka 0:50
5	cirka 2:00
5.	cirka 5:50
6	cirka 5:50
6.	cirka 2:50
7	cirka 2:50
7.	cirka 2:50
8	cirka 2:50
8.	cirka 2:50
9	–

* Vidarekokningslägen med punkt finns bara om utökat antal effektlägen har ställts in (se "Programmering").

Användning

Booster

Woken är utrustad med en TwinBooster.

Boostern förstärker effekten i maximalt 15 minuter.

Om du aktiverar boostern

- utan inställt effektläge, kopplas effektläge 9 åter in när boostertiden har löpt ut eller avbryts i förtid.
- när ett effektläge är inställt, kopplas det tidigare valda effektläget in automatiskt när boostertiden har löpt ut eller avbryts i förtid.

Aktivera TwinBooster läge 1

- Ställ wokpannan på woken.
- Ställ in ett annat effektläge om det behövs.
- Tryck på touchknappen **B**.

Kontrolllampan  för TwinBooster läge 1 börjar lysa.

Aktivera TwinBooster läge 2

- Ställ wokpannan på woken.
- Ställ in ett annat effektläge om det behövs.
- Tryck 2 gånger på touchknappen **B**.

Kontrolllampan  för TwinBooster läge 2 börjar lysa.

Avaktivera TwinBooster

- Tryck på touchknappen **B** ända tills kontrollamporna släcks

Eller:

- ställ in ett annat effektläge.

Varmhållning

Varmhållningsfunktionen är inte till för att värma upp mat som har blivit kall utan för att hålla varm mat varm direkt efter tillagning.

Maximal varmhållningstid är 2 timmar.

- Varmhåll mat endast i kokkärl. Täck över kokkärlet med ett lock.
- Rör om fast eller tjockflytande mat (potatismos, grytor) då och då.
- Förlust av näringsämnen börjar vid tillagning av livsmedel och fortsätter under varmhållning. Ju längre livsmedel hålls varma, desto större blir förlusten av näringsämnen. Håll därför varmhållningstiden så kort som möjligt.

Aktivera/avaktivera varmhållning

- Tryck på touchknappen .

Timer

SmartLine-enheten måste vara påslagen om du vill använda timern.

Timern kan användas för två olika funktioner:

- som äggklocka,
- för automatisk avstängning av en kokzon/ett värmeelement/en teppanzone.

Funktionerna kan användas samtidigt.

Du kan ställa in en tid från 1 minut (0:01) upp till 9 timmar 59 minuter (9:59).

Tider upp till 59 minuter knappas in i minuter (00:59), tider över 60 minuter knappas in i timmar och minuter. Tiderna anges i följden timmar, minuter tiotal, minuter ental.

Tiderna anges på siffraden.

Exempel:

59 minuter = 0:59 timmar,

ange: 5-9

80 minuter = 1:20 timmar,

Eingabe: 1-2-0

Efter att ha angivit den första siffran lyser timerdisplay konstant. Siffrorna flyttas ett steg åt vänster vartefter du knappar in dem.

Äggklocka

Ställa in äggklockan

- Tryck på touchknappen .

Timerdisplayen blinkar.

- Ställ in önskad tid.

Om du trycker på touchknappen  eller väntar 10 sekunder startar äggklockan.

Ändra äggklockans tid

- Tryck på touchknappen .

Timerdisplayen blinkar.

- Ställ in önskad tid.

Radera äggklockans tid

- Tryck på touchknappen .

- Tryck på  på siffraden.

Avstängningsautomatik

Du kan ställa in en tid efter vilken en kokzon automatiskt ska stängas av. Funktionen kan användas för alla kokzoner samtidigt.

Om den programmerade tiden är längre än den maximalt tillåtna drifttiden stänger säkerhetsavstängningen av kokzonen (se avsnittet "Säkerhetsanordningar – "Säkerhetsavstängning").

Ställa in avstängningstid

- Ställ in önskat effektläge för kokzonen.
- Tryck på touchknappen .

Timerdisplayen blinkar.

- Ställ in önskad tid.

Om du trycker på touchknappen  eller väntar 10 sekunder startar avstängningstiden.

Indikeringslampa tillordning av kokzoner avstängningsautomatik blinkar.

- Om du vill ställa in en avstängningstid för en ytterligare kokzon gör du enligt den tidigare beskrivningen.

Om du redan har programmerat flera avstängningstider så kommer den kortaste resttiden att visas och motsvarande kontrollampa kommer blinka. De andra lamporna kommer lysa konstant.

- Om du vill visa resttider som räknas ner i bakgrunden, tryck på touchknappen  för önskad kokzon.

Ändra avstängningstid

- Tryck på touchknappen  ända tills kontrollampan för den önskade kokzonen lyser.

Timerdisplayen blinkar.

- Ställ in önskad tid.

Radera avstängningstid

- Tryck på touchknappen  ända tills kontrollampan för den önskade kokzonen lyser.



Timerdisplayen blinkar.

- Tryck på touchknappen  på sifferraden.

Timer

Använda timerfunktioner samtidigt

Om du använder båda funktionerna samtidigt så visas alltid den kortaste tiden. Touchknappen  (äggklocka) eller kontrollampan för kokzonen med den kortaste tiden blinkar.

- Om du vill visa resttider som räknas ner i bakgrunden, tryck på touchknappen  eller .
- Om en avstängningstid är programmerad för flera kokzoner, tryck på touchknappen  tills kontrollampan för den önskade kokzonen blinkar.

Stop&Go

Vid aktivering av Stop&Go reduceras det inställda effektläget till 1. Effektläget och inställningen av timern kan inte ändras, woken kan bara stängas av. Äggklocka, avstängningstid, boostertid och tid för uppkokningsfas fortsätter löpa ut.

Vid avaktivering återställs till det senast inställda effektläget.

Om funktionen inte avaktiveras inom en timme, stängs woken av.

Aktivera/Avaktivera

- Tryck på touchknappen II/▶.

Återställning

Om SmartLine-elementet stängs av av misstag medan det används, kan du återställa alla inställningar med denna funktion. SmartLine-elementet måste åter slås på inom 10 sekunder efter att det stängts av.

- Slå på SmartLine-elementet igen.

De tidigare inställda effektlägena blinkar.

- Tryck genast på en av de blinkande effektlägena.

Funktionen fortsätter med de tidigare valda inställningarna.

Tillvalsfunktioner

Torkskydd

Du kan spärra touchknapparna på SmartLine-elementet i 20 sekunder, till exempel för att torka av ytan. Touchknappen ① spärras inte.

Aktivera

- Tryck på touchknappen .

Tiden i timerdisplayen räknas ner.

Avaktivera

- Tryck på touchknappen  ända tills timervisningen slocknar.

Demoläge

Den här funktionen gör det möjligt att presentera SmartLine-enheten utan att den behöver värmas upp.

Aktivera/avaktivera demoläge

- Slå på SmartLine-enheten.
- Tryck på siffran 0 på valfri siffrerad.
- Tryck därefter samtidigt på knapparna 0 och 2 i 6 sekunder.

I timerdisplayen blinkar i några sekunder dE växelvis med $0n$ (demoläge aktiverat) eller $0FF$ (demoläge avaktiverat).

Visa SmartLine-elementets data

Du kan ta fram modellbeteckning och software-status till ditt SmartLine-element. Inga kokkärl får befinna sig på SmartLine-elementet.

Modellbeteckning

- Slå på SmartLine-elementet.
- Tryck på siffran 0 på valfri siffrerad.
- Tryck sedan på touchknapparna 0 och 4 samtidigt.

I timerdisplayen blinkar växelvis två siffror:

12 blinkar växelvis med $34 = CS 1234$

Software-status

- Slå på SmartLine-elementet.
- Tryck på siffran 0 på valfri siffrerad.
- Tryck sedan på touchknapparna 0 och 3 samtidigt.

I timerdisplayen visas siffror:

$2:00 =$ Software-status

Driftspärr/funktionsspärr

Låsningen avaktiveras om strömmen försvinner.

För att enheten inte ska kunna sättas på eller inställningar ändras av misstag har SmartLine-enheten en spärrfunktion och en låsning.

Driftspärren aktiveras om SmartLine-enheten kopplas ur. När spärren är aktiverad kan elementet inte sättas på och timern kan inte användas. En förinställd äggklocka kommer fortsätta löpa ut. SmartLine-enheten har programmerats så att driftspärren måste aktiveras manuellt. Programmeringen kan ställas in så att driftspärren aktiveras automatiskt 5 minuter efter att SmartLine-enheten stängts av (se avsnitt "Programmering").

Låsningen aktiveras när SmartLine-enheten är inkopplad. När låsningen är aktiverad kan elementet bara användas villkorligt:

- Inställda effektlägen kan inte ändras.
- Du kan ändra en inställd tid för äggklockan.
- SmartLine-enheten kan bara stängas av.

Om en touchknapp trycks in som inte får aktiveras när driftspärren eller funktionsspärren är aktiverad så visas under några sekunder *LDC* i timerdisplayen och en signal hörs.

Aktivera driftspärr

- Tryck på touchknappen ① i 6 sekunder.

Sekunderna räknas ner i timervisningen. Därefter syns *LDC* i timervisningen. Driftspärren är aktiverad.

Avaktivera driftspärr

- Tryck på touchknappen ① i 6 sekunder.

I timervisningen visas kort *LDC*, sedan räknas sekunderna ner. När tiden har räknats ner så avaktiveras driftspärren.

Aktivera låsning

- Tryck samtidigt på touchknapparna ⏸ och II/▶ och håll ner dem i 6 sekunder.

Sekunderna räknas ner i timerdisplayen. Därefter syns *LDC* i timerdisplayen. Låsningen är aktiverad.

Avaktivera låsning

- Tryck samtidigt på touchknapparna ⏸ och II/▶ och håll ner dem i 6 sekunder.



I timerdisplayen visas kort *LDC*, sedan räknas sekunderna ner. När tiden har räknats ner så är låsningen avaktiverad.

Säkerhetsanordningar

Säkerhetsavstängning

Touchknapparna är övertäckta

SmartLine-enheten stängs av automatiskt om en eller flera touchknappar är övertäckta längre än cirka 10 sekunder, exempelvis genom fingerkontakt, mat som kokar över eller andra föremål.

Ovanför touchknappen  blinkar  en kort stund och en ljudsignal hörs.

När du tar bort föremålet och/eller smutsen så släcks  och SmartLine-enheten kan användas igen.

Drifftiden är för lång

Säkerhetsavstängningen utlöses automatiskt om wokträget hettas upp under ovanligt lång tid. Denna tid beror på det valda effektläget. Om denna tid överskrids stängs wokträget av och restvärmen faller in. Du kan åter använda woken som vanligt.

Vid leverans är SmartLine-enheten programmerad på säkerhetsläge 0. Vid behov kan du ställa in ett högre säkerhetsläge med en kortare maximal drifttid (se tabell).

Effektläge*	Maximal drifttid [tim:min]		
	Säkerhetsläge		
	0**	1	2
1	10:00	8:00	5:00
1.	10:00	7:00	4:00
2/2.	5:00	4:00	3:00
3/3.	5:00	3:30	2:00
4/4.	4:00	2:00	1:30
5/5.	4:00	1:30	1:00
6/6.	4:00	1:00	00:30
7/7.	4:00	00:42	00:24
8	4:00	00:30	00:20
8.	4:00	00:30	00:18
9	1:00	00:24	00:10

* Effektlägen med punkt finns bara om utökad antal effektlägen har ställts in (se kapitlet "Inställningsområde").

** fabriksinställning

Överhettningsskydd

Alla induktionsspolar och elektronikens kylelement är utrustade med ett överhettningsskydd. Innan induktionsspolen och/eller kylelementet överhettas sker följande:

Induktionsspolorna

- En aktiverad Boosterfunktion avbryts.
- Det inställda effektläget sänks.
- Kokzonen stängs av automatiskt. I timerdisplayen blinkar *Err* omväxlande med *044*.

När felmeddelandet har släckts kan du koppla in kokzonen som vanligt igen.

Kylelement

- En aktiverad Boosterfunktion avbryts.
- Det inställda effektläget sänks.
- Kokzonerna stängs av automatiskt.

Först när kylelementet har svalnat kan den gällande kokzonen användas som vanligt igen.

Överhettningsskyddet kan utlösas i följande situationer:

- Ett tomt kokkärl värms upp.
- Fett eller olja hettas upp på högt effektläge.
- Hällens undersida inte är tillräckligt ventilerad.
- En varm kokzon kopplas in igen efter ett strömavbrott.

Om överhettningsskyddet löses ut på nytt trots att orsaken/orsakerna har åtgärdats, kontakta Miele service.

Programmering

Du kan anpassa SmartLine-elementets programmering själv. Du kan ändra flera inställningar efter varandra.

Efter att ha valt programmering visas symbolen \oplus och i timerdisplayen visas $P\bar{C}$. Efter några sekunder blinkar $P:01$ (program 01) och $\bar{C}:01$ (kod) växelvis i timerdisplayen.

Ändra programmering

Välja programmering

- När **SmartLine-enheten är avstängd trycker du samtidigt** in knapparna $\textcircled{1}$ och $\text{II}/\blacktriangleright$ ända tills symbolerna \oplus och $P\bar{C}$ visas i timerdisplayen.

Ställa in program

För tvåsiffriga programnummer måste du först knappa in siffran för tiotal.

- Tryck på touchknappen \oplus tills önskat programnummer visas i displayen eller tryck på motsvarande siffra på sifferraden.

Ställa in kod

- Tryck på touchknappen \oplus tills önskat kodnummer visas i displayen eller tryck på motsvarande siffra på sifferraden.

Spara inställningar

- Medan programmet visas (till exempel $P:01$) så trycker du på touchknappen $\textcircled{1}$ tills visningarna slocknar.

Inte spara inställningar

- Tryck på touchknappen $\text{II}/\blacktriangleright$ tills visningarna slocknar.

Programmering

Program ¹		Kod ²	Inställningar
P:01	Demoläge	C:00	Demoläge avaktiverat
		C:01	Demoläge aktiverat ³
P:03	Fabriksinställning	C:00	Inte återställa fabriksinställningar
		C:01	Återställa fabriksinställningar
P:04	Antal effektlägen kokzoner	C:00	9 effektlägen + Booster
		C:01	17 effektlägen + Booster ⁴
P:06	Bekräftelsesignal vid knapptryckning	C:00	Av ⁵
		C:01	tyst
		C:02	medel
		C:03	hög
P:07	Timerns ljudsignal	C:00	Av
		C:01	tyst
		C:02	medel
		C:03	hög
P:08	Driftspärr	C:00	Endast manuell aktivering av driftspärren
		C:01	Automatisk aktivering av driftspärren
P:09	Maximal drifttid	C:00	Säkerhetsnivå 0
		C:01	Säkerhetsnivå 1
		C:02	Säkerhetsnivå 2

Programmering

Program ¹		Kod ²	Inställningar
P:12	Touchknapparnas reaktionshastighet	C:00	långsam
		C:01	normal
		C:02	snabb
P:15	Permanent kastrulligenkänning	C:00	Permanent kastrulligenkänning avstängd
		C:01	Permanent kastrulligenkänning aktiverad

¹ Ej listade program är inte programmerade.

² Den vid leverans inställda koden står i fetstil.

³ Efter att ha startat hällen visas dE i timerdisplayen några sekunder.

⁴ I både texten och tabellerna visas de utökade effektlägena med en punkt efter siffran för bättre förståelse.

⁵ Bekräftelsesignalen för touchknappen På/Av stängs inte av.

 Risk för brännskada på grund av varma ytor.

Efter avslutad matlagning är ytorna varma.

Stäng av woken.

Låt ytorna svalna innan du rengör woken.

 Skador på grund av inträngande fukt.

Skaderisk! Ångan från en ångrengörare kan komma åt strömförande delar och orsaka kortslutning.

Använd aldrig ångrengörare för att göra rent woken.

Ytorna kan missfärgas eller skadas om de kommer i kontakt med olämpliga rengöringsmedel. Ytorna är rep-känsliga.

Ta bort rester från sådana rengöringsmedel på en gång.

Använd inga skurmedel eller rengöringsmedel som ger repor.

Låt SmartLine-enheten svalna innan du gör rent det.

- Gör rent SmartLine-enheten efter varje användning.
- Torka SmartLine-enheten efter varje fuktig rengöring för att undvika att det bildas kalkrester.

Olämpliga rengöringsmedel

För att undvika skador på ytorna bör följande inte användas för rengöring:

- handdiskmedel
- rengöringsmedel som innehåller soda, ammoniak, syra eller klorid
- kalklösande rengöringsmedel
- fläck- och rostborttagningsmedel
- skurmedel i pulver eller flytande form
- rengöringsmedel som innehåller lösningsmedel
- diskmaskinsrengöringsmedel
- ugnspray
- rengöringsmedel för glas eller fönsterputsmedel
- hårda borstar och svampar (till exempel disk- och gryttsvampar) eller använda disksvampar som innehåller rester av skurmedel
- rengöringssvampar för glaskeramiska ytor.

Rengöring och skötsel

⚠ Skador på grund av spetsiga föremål.

Tätningen mellan SmartLine-enheten och bänkskivan kan skadas.

Använd inga spetsiga föremål för rengöringen.

Alla smutsrester går inte bort med handdiskmedel.

Det uppstår en osynlig hinna som kan leda till missfärgning av glaskeramiken. Sådana missfärgningar går sedan inte att få bort.

Använd ett rengöringsmedel för glaskeramik för den regelbundna rengöringen.

- Ta bort grov smuts med en fuktig trasa och hårt fastsittande smuts med en rengöringsskrapa.
- Använd sedan hushållspapper eller en ren trasa samt ett speciellt rengöringsmedel för glaskeramik och rostfritt stål (se kapitlet "Extra tillbehör") för att rengöra glaskeramikytor. Stryk inte på rengöringsmedlet på en varm glaskeramikyta eftersom det kan bli fläckar. Följ råden från tillverkaren av rengöringsmedlet.
- Ta bort rester av rengöringsmedlet med en fuktig trasa och torka sedan glaskeramikytan torr.

Rester av rengöringsmedel bränns fast vid påföljande tillagningar och skadar glaskeramiken. Se till att du får bort allt rengöringsmedel.

- Ta bort **fläckar** som bildats av kalk, vatten och aluminiumrester (metallskimrande fläckar) med rengöringsmedlet för glaskeramik och rostfritt stål.

⚠ Risk för brännskada på grund av varma ytor.

Under matlagningen är ytorna varma. Ta på grytvantar innan du med hjälp av en rengöringsskrapa tar bort rester av socker, plast eller aluminiumfolie från den heta glaskeramikytan.

- Om det kommer **socker, plast eller aluminiumfolie** på den varma glaskeramikytan så måste hällen stängas av.
- Skrapa **omedelbart** bort dessa rester, alltså när hällen fortfarande är varm, med hjälp av en rengöringsskrapa.
- Rengör sedan glaskeramikytan när den svalnat som beskrivs ovan.

Hur du klarar av mindre fel själv

Du kan själv åtgärda de flesta fel och störningar som uppstår vid daglig användning av din produkt. I många fall kan du då spara tid och kostnader eftersom du inte behöver kontakta Miele service.

Nedanstående tabeller är till hjälp för att hitta orsaken till ett fel och åtgärda det.

Meddelanden i indikeringarna/displayen

Problem	Orsak och åtgärd
Efter att ha slagit på SmartLine-enheten eller att ha tryckt på en touchknapp visas <i>LOC</i> i timerdisplayen under några sekunder.	Driftspärren eller låsningen är aktiverad. ■ Avaktivera driftspärren/låsningen (se "Säkerhetsanordningar", avsnitt "Driftspärr/Låsning").
Efter att ha SmartLine-elementet slagits på visas <i>dE</i> i timerdisplayen kort. SmartLine-elementet blir inte varmt.	SmartLine-elementet är i demoläge. ■ Tryck samtidigt på touchknapparna 0 och 2 tills <i>dE</i> blinkar växelvis med <i>OFF</i> i timerdisplayen.
SmartLine-enheten har stängt av sig automatiskt. När du åter slår på det syns ett <i>Ⓛ</i> över touchknappen På/Av .	En eller flera touchknappar är övertäckta, exempelvis genom fingerkontakt, mat som kokar över eller andra föremål. ■ Ta bort smuts och/eller andra föremål (se kapitel "Säkerhetsanordningar", avsnitt "Säkerhetsavstängning").
I timerdisplayen blinkar <i>Err</i> växelvis med <i>30</i> och en ljudsignal hörs.	SmartLine-elementet är felanslutet. ■ Koppla från SmartLine-elementet från elnätet. ■ Kontakta Miele service.
I timerdisplayen blinkar <i>Err</i> växelvis med <i>044</i>.	Överhettningsskyddet har utlöst. ■ Se avsnittet "Säkerhetsanordningar – Överhettningsskydd".
I timerdisplayen blinkar <i>Err</i> växelvis med <i>047</i>, <i>048</i> eller <i>049</i>.	Fläkten är blockerad eller defekt. ■ Kontrollera om fläkten är blockerad av något föremål. ■ Ta bort det som är i vägen. ■ Om felmeddelandet visas på nytt, kontakta Miele service.

Hur du klarar av mindre fel själv

Problem	Orsak och åtgärd
I timerdisplayen visas ett meddelande som inte finns med i denna tabell.	Ett fel i elektroniken har uppstått. <ul style="list-style-type: none">■ Bryt strömmen till SmartLine-enheten i cirka en minut.■ Om problemet kvarstår när du kopplar på strömmen igen så kontakta Miele service.

Oväntat beteende

Problem	Orsak och åtgärd
Det inställda effektläget blinkar.	Wokpannan står inte på induktionswoken. ■ Ställ wokpannan på woken.
Touchknapparna är överkänsliga eller reagerar svagt.	Touchknapparnas känslighet har ändrats. ■ Se till att det varken kommer direkt ljus (solljus eller annan belysning) på SmartLine-elementet eller att det är för mörkt runt elementet. ■ Avlägsna eventuellt alla kokkärl från SmartLine-elementet och gör rent det. Se till att ingenting täcker över SmartLine-elementet och touchknapparna. ■ Bryt strömmen till SmartLine-elementet under cirka en minut. ■ Om problemet kvarstår när du kopplar på strömmen igen så kontakta Miele kundtjänst.
Woken stängs av automatiskt.	Drifftiden var för lång. ■ Starta woken igen (se kapitlet "Säkerhetsanordningar", avsnitt "Säkerhetsavstängning").
	Överhettningsskyddet har utlöst. ■ Se kapitel "Säkerhetsanordningar", avsnitt "Överhettningsskydd".
Kokzonen arbetar inte som vanligt med det inställda effektläget.	Överhettningsskyddet har utlöst. ■ Se kapitel "Säkerhetsanordningar", avsnitt "Överhettningsskydd".
Boosterläget avbryts automatiskt i förtid.	Överhettningsskyddet har utlöst. ■ Se kapitel "Säkerhetsanordningar", avsnitt "Överhettningsskydd".

Hur du klarar av mindre fel själv

Allmänna problem och tekniska fel

Problem	Orsak och åtgärd
SmartLine-enheten kan inte slås på.	SmartLine-enheten har ingen ström. ■ Kontrollera om säkringen har löst ut. Rådfråga en elektriker eller Miele service (minsta säkring se typskylten).
	Ett tekniskt fel har uppstått. ■ Bryt strömmen till SmartLine-enheten under cirka 1 minut genom att göra något av följande: – Slå ifrån den aktuella säkringen eller skruva ur smältsäkringen helt eller – stäng av jordfelsbrytaren. ■ Om SmartLine-enheten fortfarande inte kan användas efter att huvudströmbrytaren kopplats in igen eller säkringen respektive jordfelsbrytaren skruvats i, bör du kontakta en elinstallatör eller Miele service.
Det uppstår lukt och ånga när du använder en ny induktionswok.	Alla delar av metall är skyddade med ett vårdande medel. När woken används för första gången uppstår således lukter och eventuellt ånga. Det uppstår även lukt när materialet i induktionsspolarna värms upp första gången. Lukten minskar gradvis vid varje användning och försvinner slutligen helt. Lukten och eventuell ånga är inte tecken på anslutningsfel eller skador på hällen och utgör ingen hälsofara.
Efter att SmartLine-elementet har stängts av hörs ett driftljud.	Kylfläkten fortsätter att gå tills SmartLine-elementet är svalt och stängs sedan av automatiskt.

Miele har ett stort sortiment av tillbehör samt rengörings- och vårdande medel till dina produkter.

Dessa kan du mycket enkelt köpa i Miele's online-shop.

Du kan även köpa dem via Miele's reservdelsavdelning och hos Miele's återförsäljare.

Wokpanna CSWP 1450



Rengörings- och vårdande medel

Rengöringsmedel för glaskeramik och rostfritt stål, 250 ml



Tar bort hårt fastsittande smuts, kalkfläckar och aluminiumrester.

Mikrofibertrasa

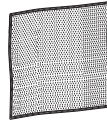

För borttagning av fingeravtryck och lättare smuts.

Miele service

Få hjälp vid eventuella störningar

Om det uppstår fel som du själv inte kan åtgärda, var god kontakta din Miele återförsäljare eller Miele service.

Miele service kan du boka online under www.miele.se/service.

Du hittar kontaktuppgifterna på baksidan av den här anvisningen.

Service behöver modellbeteckning och tillverkningsnummer. Båda dessa uppgifter finns på typskylten.

Typskylt

Klistra fast den medföljande typskylten. Tänk på att modellbeteckningen ska stämma överens med uppgifterna som finns på baksidan av den här anvisningen.

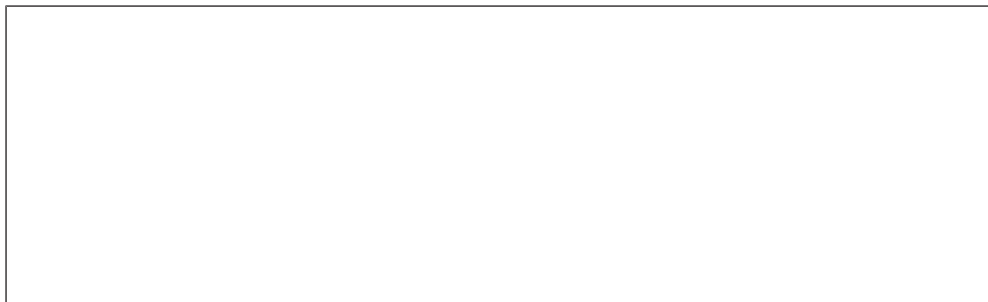



Mieles garanti

Garantitiden för produkten är ett år.

Du hittar mer detaljerad information om garantivillkoren i garantihäftet.

Säkerhetsanvisningar för inbyggnad

 Skador på grund av felaktig inbyggnad.
SmartLine-enheten kan skadas om den byggs in fel.
Låt den endast monteras av kvalificerad fackkraft.

 Risk för elektriska stötar av nätspänning.
Felaktig anslutning till elnätet kan leda till elektriska stötar.
Låt endast en kvalificerad elinstallatör ansluta SmartLine-enheten till elnätet.

 Skador på grund av nedfallande föremål.
Vid montering av överskåp eller fläkt kan SmartLine-enheten skadas.
Bygg in SmartLine-enheten först efter att skåpen och fläkten har monterats.

- ▶ Bänkskivans faner måste vara limmad med värmebeständigt lim (100°C), för att undvika att den lossnar eller deformeras. Även kantlisterna mot väggen måste vara värmebeständiga.
- ▶ SmartLine-enheten får inte byggas in ovanför kylskåp, diskmaskiner, tvättmaskiner eller torktumlare.
- ▶ SmartLine-elementet får endast byggas in över spisar och ugnar som är utrustade med ångkylsystem.
- ▶ Nätanslutningsledningen får efter inbyggnad inte komma i kontakt med rörliga delar i köksinredningen (till exempel en låda) eller var utsatt för någon mekanisk belastning.
- ▶ Håll de säkerhetsavstånd som anges på följande sidor.

Installation

Säkerhetsavstånd

Säkerhetsavstånd ovanför SmartLine-enheten

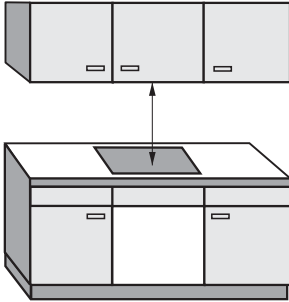

Mellan SmartLine-enheten och köksfläkt måste det av fläkttillverkaren angivna säkerhetsavståndet hållas.

Om material som lätt kan fatta eld (till exempel en hylla) finns ovanför SmartLine-enheten, måste säkerhetsavståndet vara minst 500 mm.

Om flera SmartLine-enheter som kräver olika säkerhetsavstånd är inbyggda under en fläkt, ska det största säkerhetsavståndet följas.

Säkerhetsavstånd på sidorna och baktill

Det rekommenderas att SmartLine-enheten byggs in med mycket plats på vänster och höger sida.

Mellan SmartLine-enhetens baksida och ett högt skåp eller rumsvägg måste det nedan angivna minimiavståndet ① hållas.

Mellan en sida av SmartLine-enheten (höger eller vänster) och ett högt skåp eller rumsvägg måste det nedan angivna minimiavståndet ②, ③ hållas. På den motsatta sidan ska ett minimiavstånd på 300 mm hållas.

① Minsta avstånd **baktill** på ursågningen i bänkskivan till den bakre kanten av bänkskivan är 50 mm.

② Minsta avstånd **till höger** från ursågningen i bänkskivan till snickerier bredvid (till exempel ett högt skåp) eller en vägg är 50 mm.

③ Minsta avstånd **till vänster** från ursågning i bänkskivan till snickerier bredvid (till exempel ett högt skåp) eller en vägg: 50 mm.

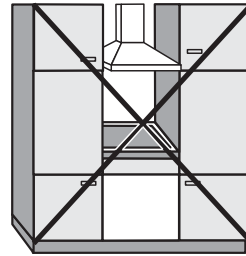

Ej tillåtet

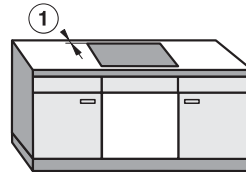
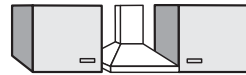

Rekommenderas

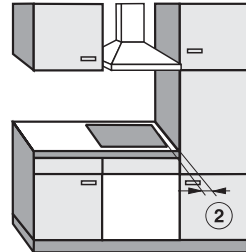

Rekommenderas inte

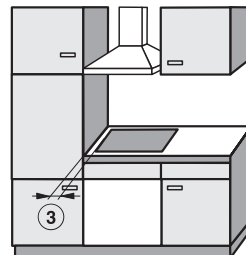

Rekommenderas inte

Installation

Minsta avstånd under SmartLine-enheten

För att garantera SmartLine-enhetens ventilation krävs ett minimiavstånd under hällen till en ugn, mellanbotten eller låda.

Minimiavståndet från SmartLine-enhetens undre kant till

- ugnens övre kant: 15 mm
- mellanskivans övre kant: 15 mm
- lådans övre kant: 5 mm
- lådans botten: 75 mm

Mellanskiva

Det är tillåtet, men inte nödvändigt, att bygga in en mellanskiva under SmartLine-enheten.

En luftspalt på 10 mm bakpå behövs för installering av nätanslutningskabeln. För bättre ventilation av SmartLine-enheten rekommenderar vi en luftspalt på 20 mm på framsidan.

Säkerhetsavstånd till nischinklädnad

Om nischen ska kläs in måste minimiavståndet mellan ursågningen i bänkskivan och nischinklädnaden hållas eftersom höga temperaturer kan förstöra eller förändra materialen.

Om nischinklädnaden består av brännbart material (till exempel trä) måste minimiavståndet ⑤ mellan bänkskivans ursågning och nischinklädnaden vara 50 mm.

Om nischinklädnaden består av icke brännbart material (till exempel metall, natursten eller kakel) är minimiavståndet ⑤ mellan bänkskivans ursågning och nischinklädnaden 50 mm minus tjockleken på inklädnaden.

Exempel: tjocklek på nischinklädnad 15 mm

50 mm - 15 mm = minimiavstånd 35 mm

Planmontering

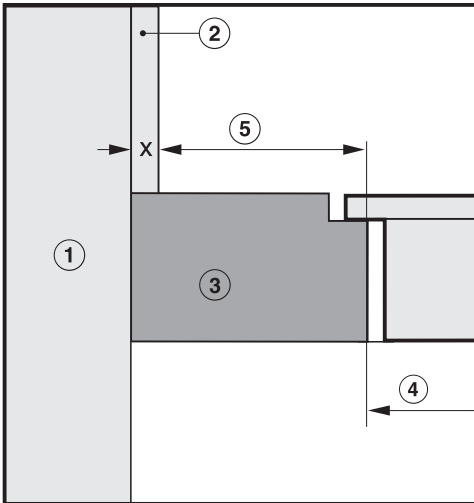

Påliggande inbyggnad

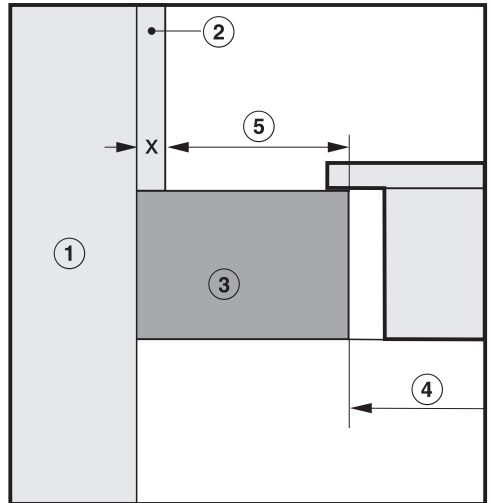

- ① Vägg
- ② Nischinklädnad mått x = tjocklek på nischinklädnad
- ③ Bänkskiva
- ④ Ursågning i bänkskivan
- ⑤ Minsta avstånd för
brännbart material 50 mm
ej brännbart material 50 mm - mått x

Installation

Inbyggnadsanvisningar – ovanpåliggande

Tätning mellan SmartLine-enhet och bänkskiva

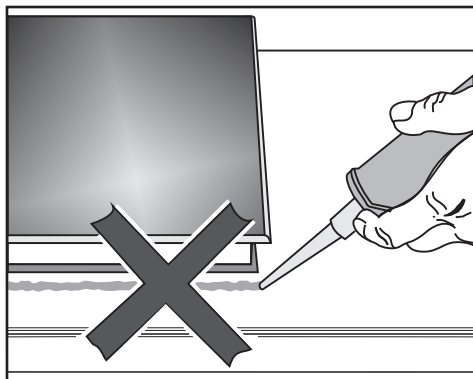

SmartLine-enhet och bänkskivan kan skadas vid en eventuell utbyggnad av enheten, om du tätar med fogtätningssmedel.

Använd inte fogtätningssmedel mellan SmartLine-enhet och bänkskiva.

Tätningsslistan under SmartLine-enhetens övre kant garanterar tillräcklig tätning mot bänkskivan.

Kaklad arbetsyta

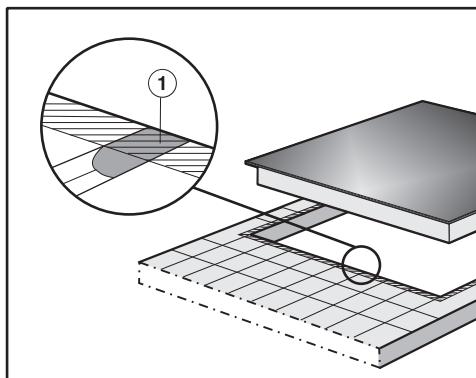

Fogarna ① och den streckade ytan under SmartLine-enhetens ram måste vara glatta och jämna så att ramen ligger plant och tätningen mellan SmartLine-enhetens övre kant och bänkskivan säkerställs.

Tätningsslist

När SmartLine-enheten demonteras under servicearbeten kan tätningsslistan under SmartLine-enhetens kant skadas.

Byt alltid ut tätningsslistan innan hållen byggs in igen.

Montering av flera SmartLine-enheter

Fogarna mellan de enstaka SmartLine-enheterna tätas med ett temperaturbeständigt (min 160 °C) silikon-tätningemedel. Dessutom måste vid planmontering fogarna mellan SmartLine-enheten(-erna) och bänkskivan tätas med ett temperaturbeständigt (min 160 °C) silikon-tätningemedel.

SmartLine-enheterna måste efter monteringen vara fritt tillgängliga underifrån, så att den undre lådan kan tas ur vid underhåll. Om det inte går att komma åt SmartLine-enheterna underifrån måste du ta bort fogtätningen för att kunna ta ur enheterna.

Kombination med bänkfläkt

När SmartLine-enheten monteras i kombination med en bänkfläkt måste bänkfläkten monteras först.

Induktionswok bredvid bänkfläkt





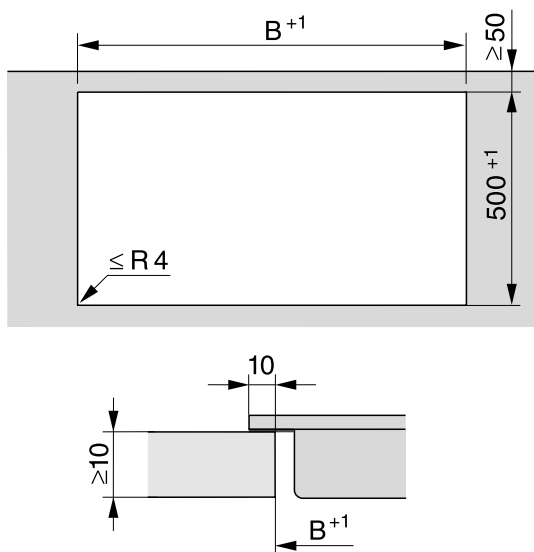

Induktionswoken kan bara monteras på anslutningsstosen på motsatt sida av bänkfläkten.

Installation

Ursågning av bänkskivan – ovanpåliggande











Montering med bänkläkt

Kombinationsexempel	Antal x bredd [mm]		Mått B [mm]
	Enheter	Bänkläkt	
	1 x 378	1 x 120	481
	2 x 378	1 x 120	862
	1 x 378 1 x 620	2 x 120	1226
	3 x 378	2 x 120	1365
	2 x 378 1 x 620	2 x 120	1607
	4 x 378	2 x 120	1746
	1 x 620	2 x 120	845

Installation

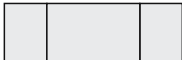
Montering utan bänkläkt

Kombinationsexempel	Antal x bredd [mm] Enheter	Mått B [mm]
	1 x 378	359
	2 x 378	740
	1 x 378 1 x 620	982
	3 x 378	1121
	2 x 378 1 x 620	1363
	4 x 378	1502
	2 x 378 1 x 800	1554
	2 x 378 1 x 936	1680

Mellanlister – ovanpåliggande

Om du installerar flera produkter måste du montera mellanlister mellan produkterna.

Klamrarna som följer med behövs bara för montering av CSDA 700x FL.

Montering av 3 enheter och 2 mellanlister

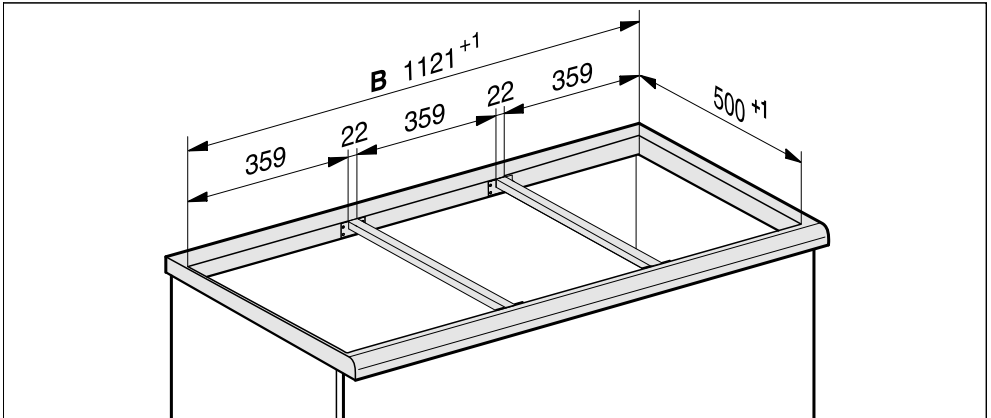

Installation

Inbyggnadsmått – utan ram

Alla mått är angivna i mm.

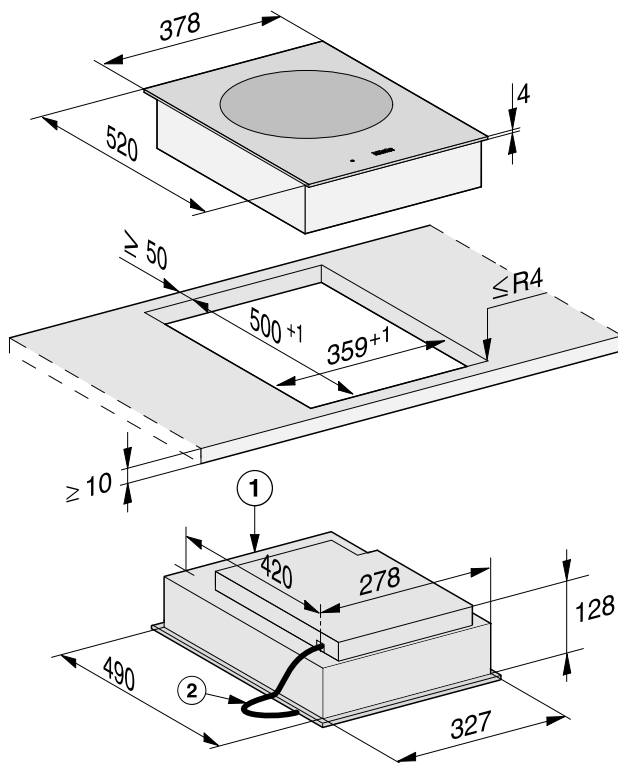

① fram

② Nätanslutningskabel L = 2 000 mm

Montering – ovanpåliggande

Förbereda bänkskivan

- Såga ut bänkskivan. Beakta säkerhetsavstånden (se avsnittet “Installation – Säkerhetsavstånd”).
- Fuktspärta ursågningen i **bänkskivor av trä** med speciallack, silikon eller gjutharts för att undvika att bänkskivan sväller på grund av fukt. Tätningmaterialet måste vara temperaturbeständigt.

Se till att dessa material inte hamnar på bänkskivans yta.

Montera mellanlister

Använd de mellersta skruvhålen, om följande SmartLine-enhet byggs in till höger eller vänster om mellanlisten: CS 7611, CS 7641, CS 7101(-1), CS 7102(-1)

Bänkskiva av trä

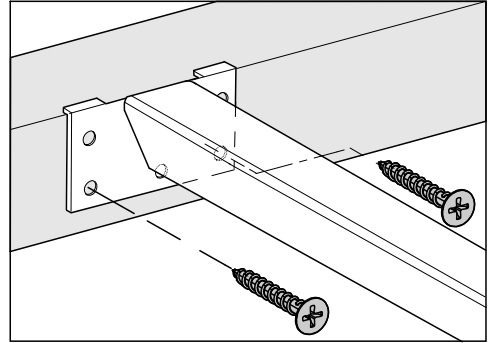

- Sätt mellanlisterna i jämnhöjd med ursågningens övre kant.
- Fäst mellanlisterna med de medföljande träskruvarna 3,5 x 25 mm.

Bänkskiva av natursten

För att fästa mellanlisterna behöver du extra stark dubbelsidig tejp (inget medföljande tillbehör).

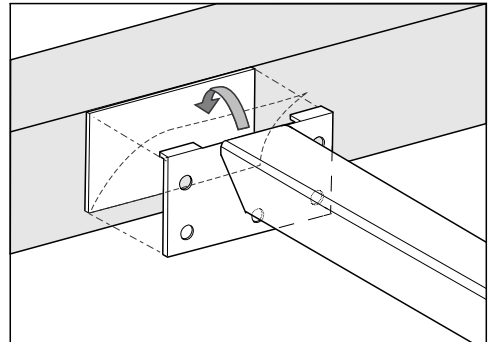

- Sätt fast tejpens på ursågningens övre kant.
- Sätt mellanlisterna i jämnhöjd med ursågningens övre kant.
- Tryck fast mellanlisterna hårt.

Installation

Montera SmartLine-enhet

- Klistra fast den medföljande tätningslistan under SmartLine-enhetens kant. Spänn inte tätningslistan när du klistrar fast den.
- För ner nätanslutningskabeln genom ursågningen i bänkskivan.
- Lägg SmartLine-enheten i ursågningen i bänkskivan. Se till att:
 - tätningen ligger på bänkskivan så att tätningen är tillräcklig,
 - alla spaltbredder är lika.
- Om du vid monteringen konstaterar att ramens tätning inte ligger helt mot bänkskivan i hörnen kan hörnradien ($\leq R4$) försiktigt utökas med en sticksåg.

Täta under inga omständigheter SmartLine-enheten ytterligare med fogtätningssmedel (till exempel silikon).

- Anslut SmartLine-enheten till elnätet.
- Anslut SmartLine-enheten till gastillförseln vid behov (se avsnitt "Installation" – "Gasanslutning").
- Kontrollera att SmartLine-enheten fungerar.
- Spruta temperaturbeständigt (min 160 °C) silikon-tätningssmedel i fogarna mellan de enskilda SmartLine-enheterna.

Olämpligt fogtätningssmedel kan skada naturstensmaterialet.

Använd uteslutande silikontätning avsedd för natursten för kakel av natursten. Följ tillverkarens anvisningar.

Inbyggnadsanvisningar – planmonterad

Planmontering är enbart möjligt i natursten (granit, marmor), massivt trä eller kaklade bänkskivor. Beträffande bänkskivor av andra material bör tillverkaren tillfrågas om lämpligheten för planmontering av håll.

Innerbredden på underskåpet måste vara minst lika bred som det inre ursågningsmåttet i bänkskivan (se avsnittet "Installation – Inbyggnadsmått – planmontering"). Detta för att SmartLine-enheten ska vara lättåtkomlig underifrån efter inbyggnaden och för att lådan under ska kunna tas ur. Om det inte går att komma åt enheten underifrån måste du ta bort fogtätningen för att kunna ta ur enheten.

Bänkskivor av natursten

SmartLine-enheten sätts in direkt i ursågningsenheten.

Massivt trä, kaklade bänkskivor, bänkskivor av glas

SmartLine-enheten fästs i ursågningsenheten med trälistor. Dessa listor medföljer inte utan måste införskaffas på annat sätt.

Tätningslist

När SmartLine-enheten demonteras under servicearbeten kan tätningslistan under SmartLine-enhetens kant skadas.

Byt alltid ut tätningslistan innan hållen byggs in igen.

Installation

Montering av flera SmartLine-enheter

Fogarna mellan de enstaka SmartLine-enheterna tätas med ett temperaturbeständigt (min 160 °C) silikon-tätningemedel. Dessutom måste vid planmontering fogarna mellan SmartLine-enheten(-erna) och bänkskivan tätas med ett temperaturbeständigt (min 160 °C) silikon-tätningemedel.

SmartLine-enheterna måste efter monteringen vara fritt tillgängliga underifrån, så att den undre lådan kan tas ur vid underhåll. Om det inte går att komma åt SmartLine-enheterna underifrån måste du ta bort fogtätningen för att kunna ta ur enheterna.

Kombination med bänkfläkt

När SmartLine-enheten monteras i kombination med en bänkfläkt måste bänkfläkten monteras först.

Induktionswok bredvid bänkfläkt

Induktionswoken kan bara monteras på anslutningsstosen på motsatt sida av bänkfläkten.

Ursågning av bänkskivan – planmonterad

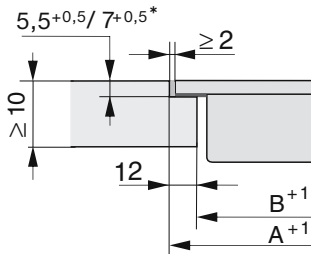
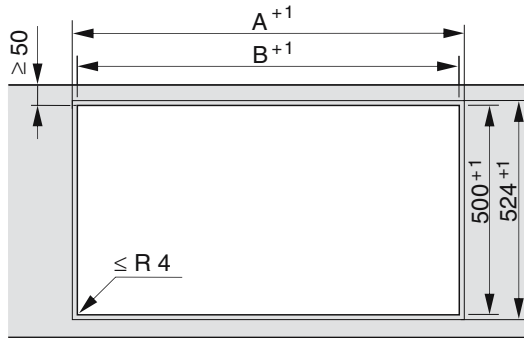

Bänkskiva av natursten

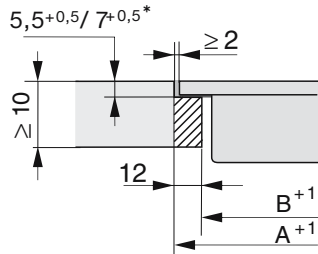







Bänkskiva av trä



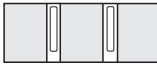





* $7+0,5$ mm för CS 7611 FL

Installation

Montering med bänkfläkt

Kombinationsexempel	Antal x bredd [mm]		Mått A [mm]	Mått B [mm]
	Enhet	Bänkfläkt		
	1 x 378	1 x 120	505	481
	2 x 378	1 x 120	886	862
	1 x 378 1 x 620	2 x 120	1250	1226
	3 x 378	2 x 120	1389	1365
	2 x 378 1 x 620	2 x 120	1631	1607
	4 x 378	2 x 120	1770	1746
	1 x 620	2 x 120	869	845

Montering utan bänkläkt

Kombinationsexempel	Antal x bredd [mm] Enhet	Mått A [mm]	Mått B [mm]
	1 x 378	383	359
	2 x 378	764	740
	1 x 378 1 x 620	1006	982
	3 x 378	1145	1121
	2 x 378 1 x 620	1387	1363
	4 x 378	1526	1502
	2 x 378 1 x 800	1567	1543
	2 x 378 1 x 936	1703	1679

Installation

Mellanlister – planmonterad

Om du installerar flera produkter måste du montera mellanlister mellan produkterna.

Klamrarna som följer med behövs bara för montering av CSDA 700x FL.

Montering av 3 enheter och 2 mellanlister

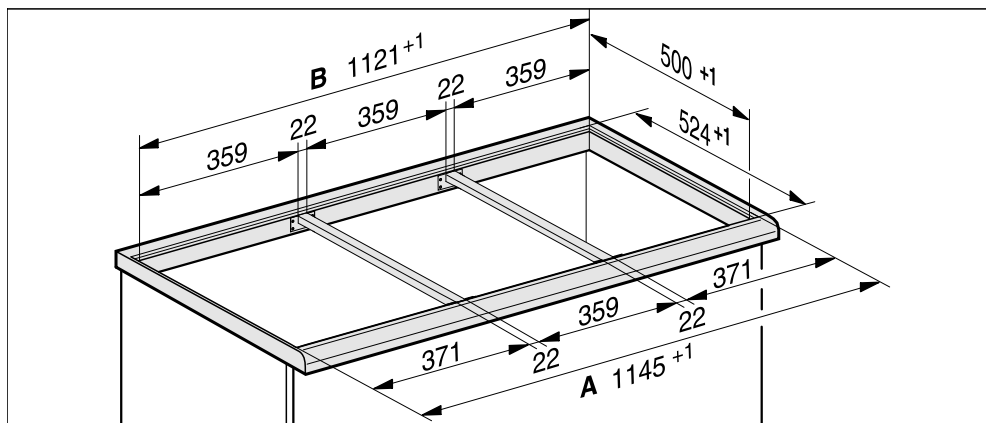

Inbyggnadsmått – planmonterad

Alla mått är angivna i mm.

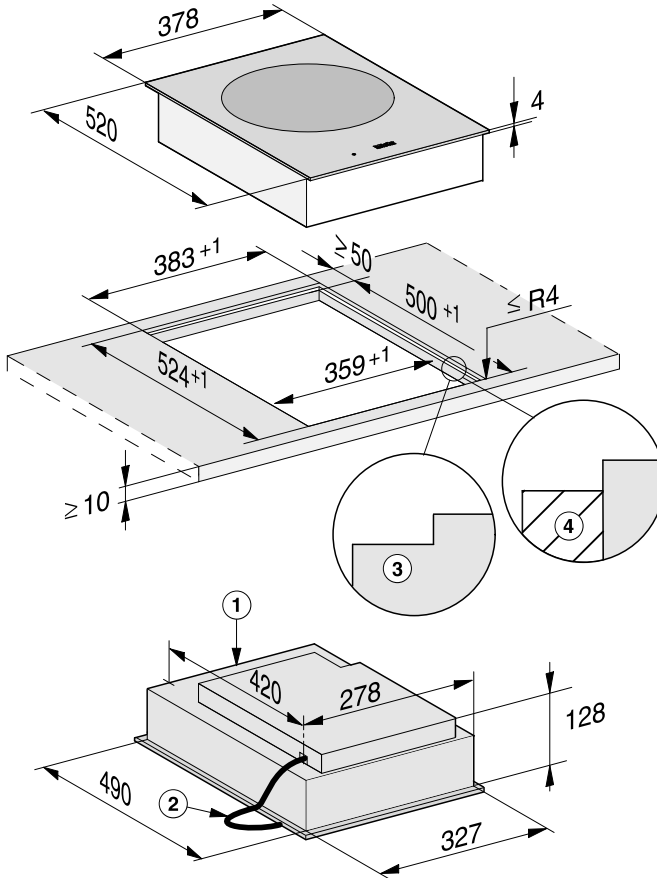

- ① fram
- ② Nätanslutningskabel L = 2 000 mm
- ③ Stegfräsning (se avsnittet “Installation” – “Ursågning planmontering” för detaljerad bild)
- ④ Trälst 12 mm (ingår inte vid leverans se avsnitt “Installation” – “Ursågning planmontering” för detaljerad bild)

Installation

Montering – planmonterad

Förbereda bänkskivan

- Såga ut bänkskivan. Beakta säkerhetsavstånden (se avsnittet “Installation – Säkerhetsavstånd”).
- Fuktpärra ursågningen i **bänkskivor av trä** med speciallack, silikon eller gjutharts för att undvika att bänkskivan sväller på grund av fukt. Tätningmaterialet måste vara temperaturbeständigt.

Se till att dessa material inte hamnar på bänkskivans yta.

- Fäst trälisterna 5,5 mm under bänkskivans övre kant för bänkskivor av trä.
För CS 7611 FL måste trälisten fästas 7 mm under bänkskivans övre kant.

Montera mellanlister

Använd de mellersta skruvhålen, om följande SmartLine-enhet byggs in till höger eller vänster om mellanlisten: CS 7611, CS 7641, CS 7101(-1), CS 7102(-1)

Bänkskiva av trä

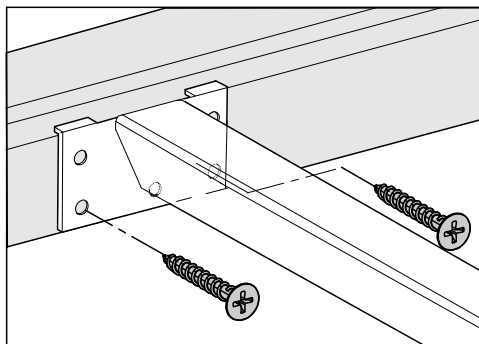

- Sätt mellanlisterna i jämnhöjd med stegfräsningens undre nivå.
- Fäst mellanlisterna med de medföljande träskruvarna 3,5 x 25 mm.

Bänkskiva av natursten

För att fästa mellanlisterna behöver du extra stark dubbelsidig tejp (inget medföljande tillbehör).

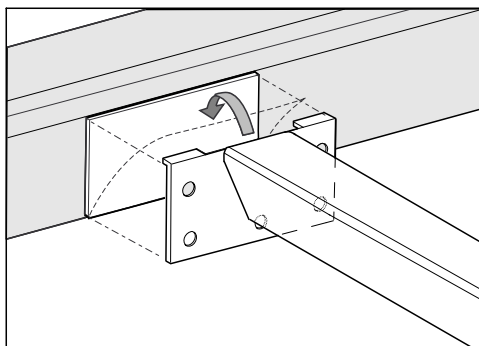

- Sätt fast tejpens på stegfräsningens undre nivå.
- Sätt mellanlisterna i jämnhöjd med stegfräsningens undre nivå.
- Tryck fast mellanlisterna hårt.

Montera SmartLine-enhet

- Klistra fast den medföljande tätningslistan under SmartLine-enhetens kant. Spänn inte tätningslistan när du klistrar fast den.
- För ner nätanslutningskabeln genom ursågningen i bänkskivan.
- Lägg SmartLine-enheten i ursågningen i bänkskivan. Se till att:
 - tätningen ligger på bänkskivan så att tätningen är tillräcklig,
 - alla spaltbredder är lika.
- Anslut SmartLine-enheten till elnätet.
- Anslut SmartLine-enheten till gastillförseln vid behov (se avsnitt "Installation" – "Gasanslutning").
- Kontrollera att SmartLine-enheten fungerar.
- Spruta temperaturbeständigt (min 160 °C) silikon-tätningssmedel i fogarna mellan de enskilda SmartLine-enheterna, och mellan bänkskivan och enheterna.

Olämpligt fogtätningssmedel kan skada naturstensmaterialet.

Använd uteslutande silikontätning avsedd för natursten för kakel av natursten. Följ tillverkarens anvisningar.

Installation

Elanslutning

 Skador på grund av felaktig anslutning.

Ej fackmässig installation, underhållsarbete eller reparation kan innebära allvarlig fara för användaren. Miele tar inte något ansvar för skador som uppkommit på grund av ej fackmässigt utförda installations-, servicearbeten och reparationer. Miele ansvarar inte heller för skador som uppkommit på grund av att jordad kabel saknas eller på grund av kabelbrott på den jordade kabeln (till exempel en elektrisk stöt).

Låt endast en elinstallatör ansluta SmartLine-enheten till elnätet.

Elininstallatören måste känna till och följa de nationella föreskrifterna och lokala bestämmelser om el.

Monteringen av isolerade, strömförande komponenter måste utföras så att dessa delar inte kan vidröras efter inbyggnaden.

Total effekt

Se typskylt

Anslutningsdata

Erforderliga anslutningsdata framgår av typskylten. Dessa data måste ovillkorligen överensstämma med dem som gäller för elnätet.

Jordfelsbrytare

För ökad säkerhet rekommenderas jordfelsbrytare.

Säkerhetsbrytare

SmartLine-enheten måste kunna skiljas allpoligt från elnätet med en säkerhetsbrytare. I avstängt tillstånd måste det finnas ett kontaktavstånd på minst 3 mm. Säkerhetsbrytarna är säkringar och jordfelsbrytare.

Bryta strömmen

 Risk för elektriska stötar av nätspänning.

Under reparations- och/eller underhållsarbeten kan en återinkoppling av nätspänning leda till elektrisk stöt. När strömmen är bruten måste elnätet vara säkrat mot återinkoppling.

Beroende på installation gör du så här för att bryta strömmen:

Smältsäkringar

- Skruva ut säkringarna helt ur propphuvorna.

Säkringsautomat

- Tryck på kontrollknappen (röd) tills mellanknappen (svart) trycks ut.

Inbyggd säkerhetsbrytare

- (Snabbsäkringar, minst typ B eller C): Slå om brytaren från 1 (Till) till 0 (Från).

Jordfelsbrytare

- Jordfelsbrytare: Slå om strömbrytaren från 1 (Till) till 0 (Från) eller tryck på kontrollknappen.

Byta nätanslutningskabel

 Risk för elektriska stötar av nätspänning.

Felaktig anslutning till elnätet kan leda till elektriska stötar.

Låt endast en kvalificerad elinstallatör byta nätanslutningskabeln.

Använd vid byte av nätanslutningskabel endast kabeltypen H 05 VV-F med lämplig diameter. Du kan beställa nätanslutningskabeln hos tillverkaren eller Miele service.

Miele AB
Industrivägen 20, Box 1397
171 27 Solna

Tel 08-562 29 000

Serviceanmälan:

08-562 29 700

www.miele.se

Tyskland

Miele & Cie. KG
Carl-Miele-Straße 29
33332 Gütersloh

CS 7641

sv-SE

M.-Nr. 11 395 950 / 01